



Innovation  
that excites

# NISSAN PATROL





O LEGADO VIVO. VÁ PARA QUALQUER LUGAR,  
A QUALQUER ALTURA.

PRIMEIRA GERAÇÃO 4W60

## 1951-1960



O legado do NISSAN PATROL começou em 1951 com o 4W60.

Tinha um chassis 4X4 autêntico, 4WD seleccionável e um poderoso motor de 6 cilindros. O 4W60 provou rapidamente ser o mais fiável, resistente e versátil 4X4 disponível, e não demorou muito para se tornar no modo preferido de transporte todo-o-terreno em muitas partes da Ásia.

O PATROL da primeira geração passou por muitas alterações, pois a NISSAN efectuava constantes melhorias ao motor e ao visual do veículo.

O 4W65, que foi apresentado em Outubro de 1958, foi o primeiro a orgulhar-se de ter um símbolo da NISSAN na grelha e um símbolo a dizer PATROL.

O 4W73, que foi apresentado em 1959, marcou o fim da impressionante primeira geração.

SEGUNDA GERAÇÃO G60

## 1960-1980



Com base nos impressionantes feitos da primeira geração, foi construído o PATROL com capota em lona da série 60 ou G60.

Este modelo de três portas com quatro lugares foi primeiramente vendido na Austrália em 1960 e tinha um chassis com distância entre eixos curta, média e longa. Tem um motor a gasolina de 3956 cc, transmissão manual de quatro velocidades e molas de lâminas por todos os lados.

O PATROL da segunda geração captou a imaginação do mercado Australiano quando se tornou o primeiro veículo a atravessar o traiçoeiro deserto Simpson. Este deserto intimidante cobre uma área de 176,500 km<sup>2</sup> e tem as maiores dunas de areia paralelas do mundo, algumas das quais com mais de 40 m de altura.

TERCEIRA GERAÇÃO 160 SÉRIE

## 1980-1987



A seguir foi o PATROL da série 160, que foi lançado em 1980.

Com a disposição de cinco portas e assentos para sete pessoas, o 160 foi o derradeiro veículo de aventuras familiar dos anos 80. O ar condicionado e a direcção assistida foram importantes e bem-vindos melhoramentos, dos quais algumas versões também continham Diferenciais de Deslizamento Limitado (LSD), que melhorava o controlo todo-o-terreno.

A série 160 rapidamente tornou-se aceite e respeitada pela sua qualidade e resistência intransigente e estes ainda são pontos em comum ao desafiar terrenos por todo o lado.

A reputação do PATROL da terceira geração foi mais reforçada ao ficar em primeiro lugar no Rally Paris-Dakar em 1984 e em segundo lugar em 1985 na classe Produção Diesel.

QUARTA GERAÇÃO Y60

## 1987-1997



O PATROL Y60 foi apresentado ao mundo em 1987 e era radicalmente diferente dos seus antecessores.

Tinha uma suspensão de molas e o eixo traseiro possuía uma configuração de 5 ligações, que melhorava consideravelmente o controlo em estrada do NISSAN PATROL, enquanto ainda mantinha o mesmo lendário e inigualável desempenho todo-o-terreno. Este modelo também tinha uma transmissão de cinco velocidades e discos de travão nas quatro rodas. Alguns Y60s até incluíam um guincho montado na frente ligados à tomada de força (TDF).

Como resultado da sua soberba articulação de rodas (tornando-o o veículo perfeito para trepar rochas) combinada com a facilidade com que as peças podem ser substituídas no terreno, ainda está a ser fabricado para fins militares na Ásia e no Médio Oriente.

QUINTA GERAÇÃO Y61

## 1997-2004



Quando o Y61 chegou ao mercado em 1997, ficou claro que a NISSAN não só manteve-se fiel às tradições do PATROL original como também as ultrapassou.

O seu equipamento interior foi tão significativamente reforçado que ainda é considerado um dos componentes mais resistentes colocados em qualquer produção de 4WDs.

Os desenvolvimentos tecnológicos incluem uma caixa de velocidades automática, vidros e espelhos eléctricos e ainda a colocação de uma caixa térmica entre os bancos dianteiros. A NISSAN também adicionou um conjunto de características de segurança que incluem um sistema ABS para os discos de travões totalmente ventilados, poderosos faróis de halogéneo e uma estrutura da cabina reforçada com barras de protecção laterais.

Este 4x4 notável ficou em terceiro no mundial de rally da FIA em 2003, na classe T1 e ganhou o Rally Dakar em 2004 na classe T1.

SEXTA GERAÇÃO Y61 REMODELAÇÃO ESTÉTICA

## 2004-2010



Em 2004, foi lançado o PATROL Y61 com uma ligeira remodelação estética.

Disponha de faróis novos, defletores em cada guarda-lamas, luzes traseiras maiores e um depósito de combustível extra de 40 litros, podendo levar sentadas até 10 pessoas. A Nissan também fez uma versão pickup da série Y61 de duas portas, disponível como cabina simples e chassis. A série Y61 é ainda um favorito entre os entusiastas do todo-o-terreno.

Graças à confiança e capacidades 4X4 superiores do PATROL Y61, este foi seleccionado pela Expedição Miles Ahead em África, realizada pelo Banco Barclays em 2005.

Esta viagem viu a equipa PATROL percorrer no total 17 países e alguns dos terrenos mais adversos em apenas 157 dias.



SÉTIMA GERAÇÃO

Y62

# O AUGE DO LUXO CRIADO METICULOSAMENTE

Uma reputação pelo desempenho superior que vive há mais de seis décadas concedeu ao NISSAN PATROL o invejável reconhecimento como o "Rei do Todo-o-Terreno". Não é surpresa que o Patrol seja uma presença formidável na paisagem do veículo todo-terreno africano.

# O MAIOR AVANÇO NA HISTÓRIA DOS 4X4

O exterior impressionante do NISSAN PATROL protege um interior que oferece nada menos do que conforto e estilo de primeira classe. Os designers do PATROL prestaram especial atenção a todos os pormenores. Largas áreas de painéis em madeira, acabamentos cromados e o toque suave da pele concedem a este veículo uma posição de sofisticação.

Ao combinar a funcionalidade, versatilidade e o desempenho poderosos com um design atractivo, estilo e requinte superior, o PATROL leva a sofisticação e a capacidade para níveis completamente novos. Colocado como o mais poderoso e tecnologicamente avançado 4x4 da sua classe, o PATROL oferece as linhas modernas do condutor perspicaz, características de segurança inovadoras, tecnologias altamente avançadas, conforto supremo e mais.



# CONTEÚDO

O LEGADO VIVO. VÁ PARA QUALQUER LUGAR, A QUALQUER ALTURA.	ii
O AUGO DO LUXO CRIADO METICULOSAMENTE	vi
O MAIOR AVANÇO NA HISTÓRIA DOS 4X4	vii
INTELIGÊNCIA PARA ADAPTAR-SE A QUALQUER TERRENO	01
DESEMPENHO, ESTABILIDADE E CONDUÇÃO SUPERIORES	03
POTÊNCIA BRUTA QUE O COLOCA À FRENTE DA CONCORRÊNCIA	06
CRIADO A PENSAR EM SI	07
INOVAÇÃO EXPRESSA NA ELEGÂNCIA	10
O EQUILÍBRIO PERFEITO ENTRE O LUXO E A TECNOLOGIA	12
NÍVEIS DE CONFORTO DA PRIMEIRA CLASSE	16
O VEÍCULO QUE O PROTEGE	19
CORPO EXCLUSIVO CORES	21
ESTOFOS	23
JANTES E PNEUS	23
DIMENSÕES	24
ESPECIFICAÇÕES	25



CAPACIDADE OFF-ROAD

# INTELIGÊNCIA PARA ADAPTAR-SE A QUALQUER TERRENO

Equipado com uma variedade de tecnologias engenhosas, o NISSAN PATROL torna qualquer viagem num prazer.

O **dispositivo de velocidade de cruzeiro automático (ASCD)** ajuda a tornar a condução menos exaustiva em longas viagens. Um simples tocar de um botão activa o controlo de velocidade de cruzeiro e permite-lhe configurar a velocidade de cruzeiro desejada.

A **Chave Inteligente** da Nissan permite-lhe com o simples pressionar de um botão no puxador da porta ou na mala destrancá-las enquanto as chaves permanecem no bolso ou na carteira. Com a característica de série do botão Push Start, o veículo está pronto a arrancar com o simples premir de um botão. Esta tecnologia também memoriza a posição do banco do condutor e, para segurança adicional, o immobilizador do motor previne qualquer um sem a chave de arrancar com o carro.



O sistema **ALL MODE 4x4** utiliza electrónica avançada para garantir que, por mais adversas que sejam as condições de condução, o PATROL será capaz de manter-se sempre agarrado transferindo a tracção entre as rodas e os eixos.

A **Seleção do modo 4x4 Variável** permite-lhe alterar sem esforço entre os quatro modos de condução: areia, em estrada, neve e pedras com o simples activar de um interruptor.



TECNOLOGIA INOVADORA

# DESEMPENHO, ESTABILIDADE E CONDUÇÃO SUPERIORES

Viajar em África representa uma diversa variedade de terrenos desafiantes e o NISSAN PATROL está bem equipado para enfrentar qualquer terreno graças à sua tecnologia, design e previdência.

O sistema de **Controlo Hidráulico dos Movimentos da Carroçaria (HBMC)** no modelo LE oferece uma suspensão independente nas 4 rodas. Ao trabalhar com o chassis e a estrutura da carroçaria, o sistema maximiza o curso da suspensão e previne o ângulo de viragem para manter a condução plana com elevada força de amortecimento nas curvas. O sistema HBMC concede uma estabilidade ao PATROL em terrenos rugosos e arenosos, concedendo também uma condução confortável em cidade.

O **Diferencial de Deslizamento Limitado (B-LSD)** e o Bloqueio do Diferencial Traseiro permitem ao condutor manter o movimento, mesmo em encostas escorregadias ou estradas quando uma roda está a escorregar ou a derrapar.

O **Travão Activo de Deslizamento Limitado (ABLS)** é um mecanismo de controlo de tracção que utiliza sensores do **Sistema de Travagem Anti-bloqueio (ABS)** para transferir potência de uma roda a derrapar para uma outra com mais tracção.

A **Assistência ao Arranque em Subida (HSA)** é útil quando o condutor é confrontado com uma grande inclinação. A HSA aplica pressão no travão durante dois segundos após o condutor libertar o pedal do travão para evitar descair antes de começar a mover-se para a frente. Com esta tecnologia, o condutor sente-se seguro numa encosta, particularmente em condições de areia ou cascalho.

O **Controlo de Descida de Declives (HDC)** assiste o condutor na descida duma encosta íngreme e escorregadia a uma velocidade baixa constante sem a necessidade de travar, permitindo que o condutor concentre-se no controlo do veículo.

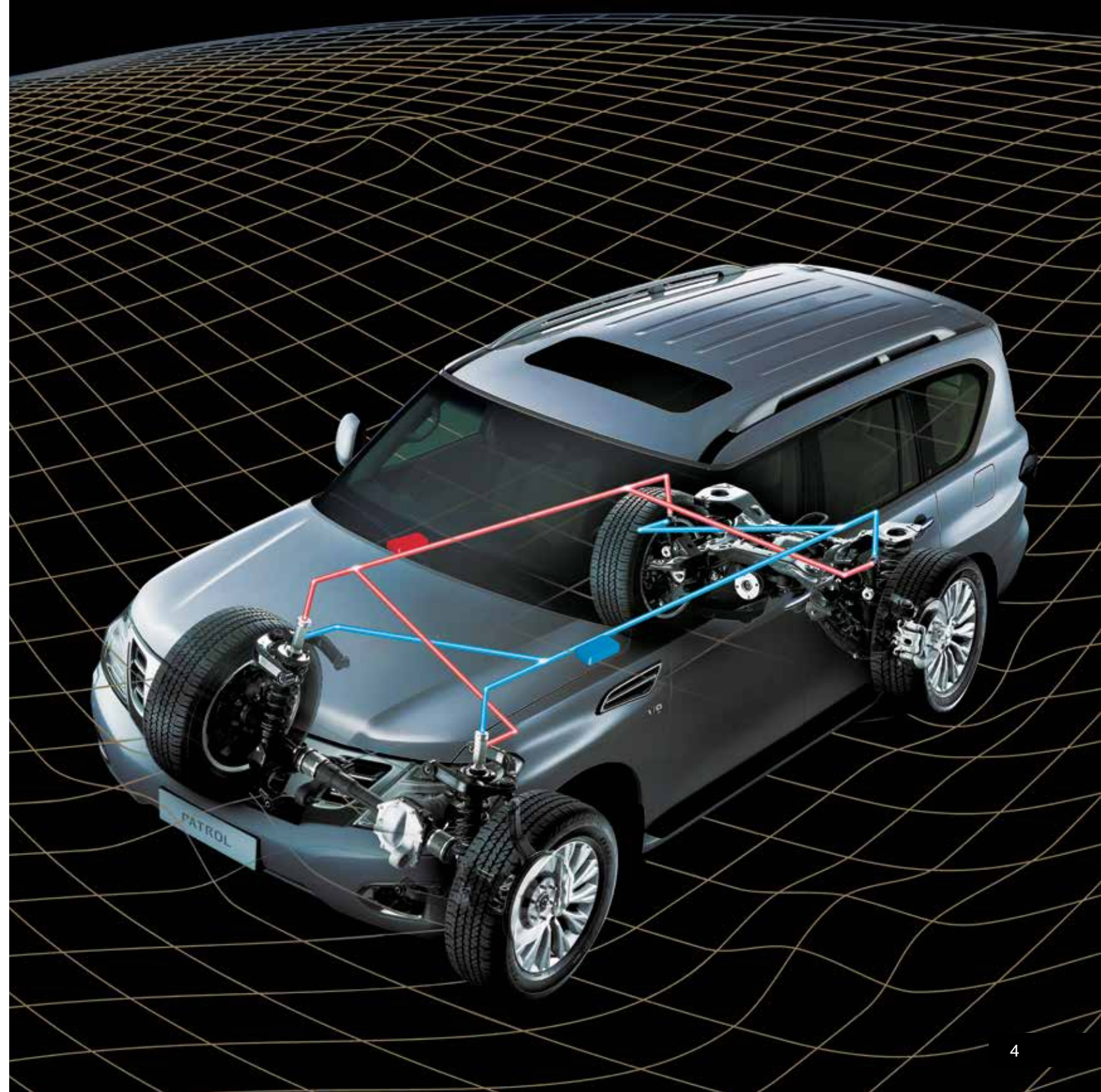



DESEMPENHO DO MOTOR LÍDER DA SUA CLASSE

# POTÊNCIA BRUTA QUE O COLOCA À FRENTE DA CONCORRÊNCIA

Desde do início, o NISSAN PATROL tem sido sinónimo de potência. Cada novo modelo tem aplicado tecnologias avançadas que melhoram tanto o desempenho na estrada como fora dela para níveis incomparáveis. O PATROL da última geração não é excepção.

O motor V8 de 5.6 litros proporciona a derradeira viagem. A transmissão automática VVEL de 5 velocidades com modo manual oferece uma aceleração ágil com 236.4 kW de potência e 526.6 Nm de binário que proporciona uma condução com desempenho incomparável e controlo dinâmico.

POTÊNCIA

**236.4kW**  
317cv

BINÁRIO

**526Nm**  
53.7kg/m

TRANSMISSÃO AUTOMÁTICA

**5-VELOCIDADES**



O COMPROMISSO DA NISSAN PARA COM O AMBIENTE

A filosofia ambiental da NISSAN abrange as pessoas, os veículos e a natureza. Na procura de uma sociedade móvel sustentável, o Programa Ecológico da NISSAN tem como objectivo reduzir o impacto ambiental dos veículos da NISSAN em cada etapa do ciclo de vida útil do veículo, enquanto as actividades corporativas ocupam-se dos desafios ambientais.

REQUINTE INTERIOR SOFISTICADO

# CRIADO A PENSAR EM SI

Uma aproximação a um design fresco e moderno que apoia a criação do exterior formidável. Da imagem de alta tecnologia dos faróis dianteiros à combinação de luzes dinâmicas desportivas traseiras, cada elemento exterior no NISSAN PATROL é uma afirmação de luxo. O grafismo arrojado da janela no pilar escurecido em A, jantes em liga leve, como também o novo ângulo da estrutura da grelha contribuem para a presença todo-o-terreno formidável deste veículo. Os acabamentos cromados na ventilação da admissão de ar e rebordos das janelas expressam sofisticação. O pára-choques protector integrado foi criado com um ângulo de aproximação perfeito para permitir este vigoroso todo-o-terreno vá para qualquer lugar.

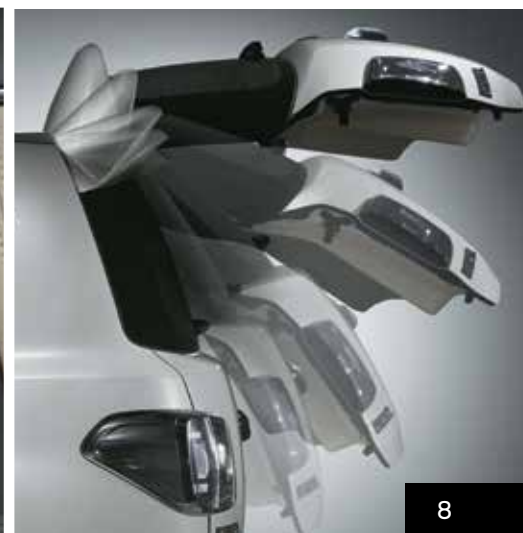

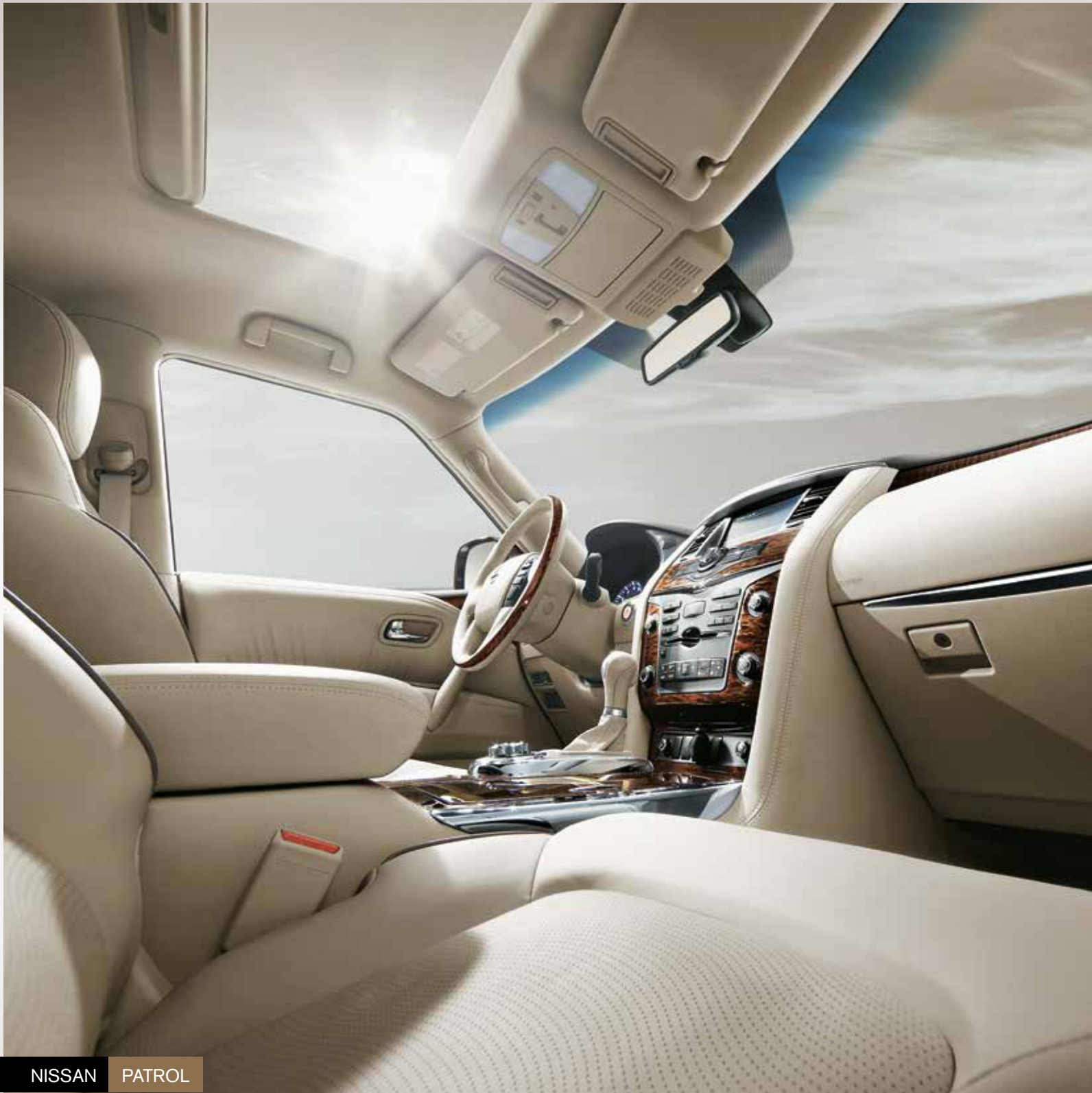

CONFORTO INTERIOR

# INOVAÇÃO EXPRESSA NA ELEGÂNCIA

## ESPAÇO INTERIOR

O NISSAN PATROL oferece o maior espaço interior da sua classe. O espaço para as pernas aumentou devido à maior distância entre eixos e o espaço expansivo na bagageira é criado em segundos por meio de uma fácil operação de rebatimento de bancos. Uma caixa térmica integrada, que incorpora um design de dupla articulação para permitir acesso aos lugares da primeira e segundas filas, tem capacidade para seis garrafas de 500 ml.

## CABINA SILENCIOSA

Em comparação com o vidro normal, o pára-brisas e janelas dianteiras laminadas reduzem o ruído no PATROL em 35%. O isolamento de micro fibras ultras, denominado thinsulate, no painel dianteiro das portas e nas áreas da bagageira, fornecem um isolamento avançado para manter o silêncio e a temperatura da cabina.

## CONTROLO DA TEMPERATURA

O sistema de ar condicionado do PATROL possui ventilação em cortina montada no tecto por cima de cada janela lateral e ventilação superior montada acima do pára-brisas. Uma forte corrente de ar forma uma cortina de ar que actua como barreira ao calor a penetrar no veículo. O ar condicionado Dual Zone permite que os passageiros dianteiros e traseiros configurem pessoalmente o ar condicionado em diferentes níveis.





TECNOLOGIA DO INTERIOR

# O EQUILÍBRIO PERFEITO ENTRE O LUXO E A TECNOLOGIA

As tecnologias do NISSAN PATROL são práticas, úteis e indulgentes. Desfrute de alta qualidade LCD em dois ecrãs de 7 polegadas para os passageiros da segunda fila, com dois auscultadores e um comando. O ecrã LCD QVGA a cores de 7" frontal no painel de instrumentos do veículo oferece uma claridade soberba. Os três ecrãs exibem três cenas diferentes, ligadas a várias origens de música, vídeo e entretenimento tais como um DVD, iPod e consola.



**ECRÃS DA SEGUNDA FILA.** O sistema de entretenimento com múltiplo ecrã de 7 polegadas com auriculares e um comando irá manter todos os passageiros da segunda fila colados aos seus bancos.



**ECRÃ DE 7 POLEGADAS.** Veja tudo com o ecrã panorâmico central LCD Graphic Array (WVGA) de 7 polegadas.



**LEITOR DE DVD.** O leitor de DVD multiformato irá garantir o seu entretenimento a qualquer momento e para onde quer que vá.



**BLUETOOTH®.** Mantenha-se ligado com as capacidades Bluetooth® do PATROL. Rádio AM/FM, leitor de CD/MP3 com HDD de 2 GB com music box (500 MB de armazenamento), Bluetooth, conectividade USB e para iPod.



**PAINEL DE INSTRUMENTOS.** A excelente imagem do painel de instrumentos fornece todas as informações necessárias ao condutor de uma maneira elegante.



**CHAVE INTELIGENTE DA NISSAN.** Permite ao condutor manter a chave no seu bolso ao destrancar e arrancar com o carro.

**SISTEMA DE ENTRETENIMENTO DVD  
COM MÚLTIPLO ECRÃ**

Os passageiros na 2.ª fila podem desfrutar dos dois ecrãs na parte de trás dos encostos de cabeça da 1.ª fila, com dois auscultadores e comando.

**SISTEMA DE SOM BOSE**

Os passageiros podem desfrutar de som de alta qualidade com 13 colunas BOSE. Todos os passageiros ouvem de qualquer lugar a mesma qualidade de som.

**ESPAÇO NA BAGAGEIRA**

Ao rebater os bancos da 2.ª e 3.ª fila é criado um grande espaço na bagageira de 3170 litros.

**PORTA-BAGAGENS**

O porta-bagagens adoptou botões de abertura/fecho eléctrico no banco do condutor e na base do porta-bagagens nos modelos LE.

**ESPAÇO NA CABINA CONFORTÁVEL  
E SILENCIOSO**

Janelas laminadas, isolamento de fibra ultra micro e a aerodinâmica contribuem para o silêncio da cabina.

**BANCOS COM AR CONDICIONADO**

Ajuste de deslizamento e inclinação do banco do condutor com elevação, ajuste dos lombares, memória e o modelo LE com ar condicionado.

**CABINA ESPAÇOSA**

Espaço para a cabeça, ombros e joelhos, líder da sua classe.

**CAIXA TÉRMICA -  
CONSOLA CENTRAL**

A caixa da consola com acesso fácil para ambos os passageiros da 1.ª e da 2.ª fila incluem uma função de refrigeração no modelo LE.

**LUZES DE HOSPITALIDADE**

A luz de presença ilumina o degrau para sua segurança no modelo LE.

**DISPOSITIVO DE CONTROLO  
DE ÁUDIO NO VOLANTE**

Volante revestido em pele para o modelo LE e controlos com ajuste de inclinação eléctrico e telescópico.

**CONSOLA DE LUXO**

Painel cromado e em madeira bem harmonizados.

**AR CONDICIONADO**

O ar condicionado Dual Zone, com ventilação superior e em cortina traseira, arrefece o interior eficazmente.

**SISTEMA 4WD - CONTROLADOR**

Estão integrados interruptores de controlo dos dispositivos relacionados com o 4WD para um acesso inteligente.

**MOTOR - VK56DE**

Poderoso V8 de 5,6 litros com potência fantástica (236,4 kW).



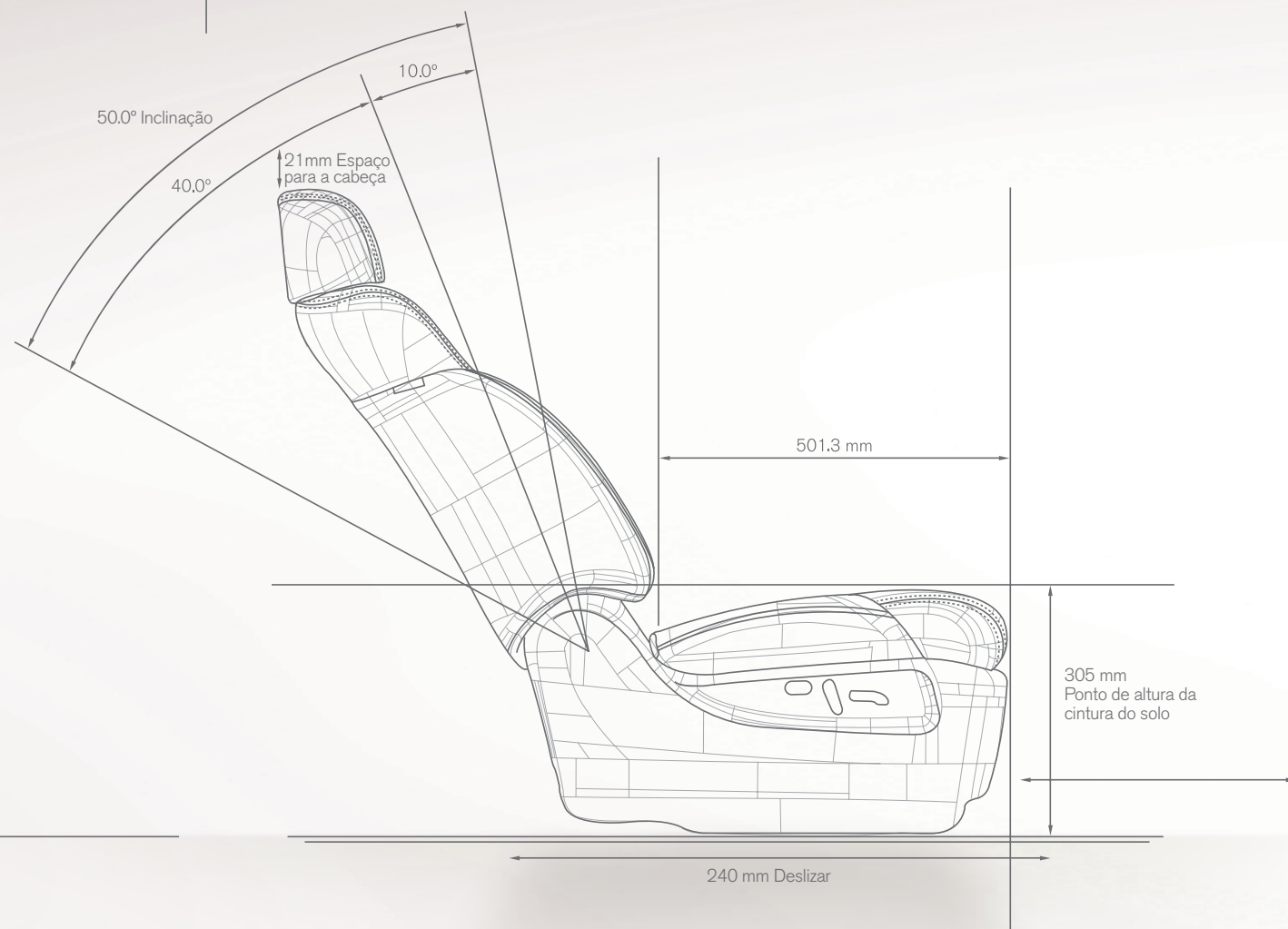

CONFORTO INTERIOR

## NÍVEIS DE CONFORTO DA PRIMEIRA CLASSE

Cada viagem no NISSAN PATROL é mais agradável do que a anterior.

Na conformidade da missão do PATROL para proporcionar mais conforto e mais espaço, o PATROL oferece um luxo versátil de dimensões do banco de pele que ultrapassa a concorrência. Almofadas volumosas para melhor conforto nas 3 filas de bancos "mais luxuoso do que nunca", enquanto o espaço sumptuoso em volta dos bancos da 2.ª fila faz lembrar um jacto privado, os bancos na 3.ª fila oferecem um conforto sem precedentes graças ao novo sistema de deslizamento e inclinação.

As possíveis 8 configurações diferentes de assento/carga na 1.ª, 2.ª e 3.ª fila criam o maior espaço de bagagem da sua classe com o derradeiro conforto.



INTERIOR MELHORADO  
CONFORTO E LUXO  
PARA TODA A FAMÍLIA

# O VEÍCULO QUE O PROTEGE

O CONCEITO DE "PROTECÇÃO DE SEGURANÇA" IRÁ AJUDAR O CONDUTOR A:



## MANTER A CONDIÇÃO DE CONDUÇÃO CONFORTÁVEL

No caso de um potencial risco, a tecnologia NISSAN torna mais fácil ao condutor manter as condições de condução segura. Algumas destas inovações reduzem o fardo do condutor, enquanto outras aumentam a visibilidade e a consciência do meio envolvente imediato à noite ou ao estacionar.



## A RECUPERAR DE CONDIÇÕES PERIGOSAS PARA UMA CONDUÇÃO SEGURA

Quando surge um risco, avisos e contramedidas automáticas ajudam o condutor a recuperar de condições de condução perigosa para evitar o risco e continuar a condução segura.



## MINIMIZAR OS DANOS QUANDO UMA COLISÃO É INEVITÁVEL

Em casos em que uma colisão não pode ser evitada, a tecnologia inerente da NISSAN entra para minimizar os danos, e o mais importante, ajudar a reduzir as lesões ao activar os travões, prender os passageiros e aplicar outras medidas.



## Controlo da Dinâmica do Veículo

Previne automaticamente o veículo do deslizamento lateral em superfícies escorregadias ao mudar de faixa de rodagem ou ao entrar numa curva.



## ABS e EBD

O Sistema de Travagem Anti-bloqueio (ABS) ajuda a prevenir a derrapagem durante uma travagem de emergência, enquanto a Distribuição de Força de Travagem Electrónica (EDB) optimiza a força de travagem de acordo com a carga útil.



## Assistência à Travagem

Aumenta o desempenho dos travões em situações de emergência e com o seu desempenho de travagem anti-atenuação de alta qualidade, o PATROL incorpora a tecnologia de Assistência à Travagem (BA) inteligente.



## Construção da carroçaria por zonas

Melhora a segurança da cabina ao combinar as "zonas quebráveis" de absorção de impacto com a "zona do ocupante" de alta resistência para proteger os passageiros.



## Pré-tensores dos cintos de segurança e limitadores de carga

Os pré-tensores dos cintos de segurança nos bancos dianteiros apertam automaticamente os cintos de segurança em certas colisões frontais, enquanto os limitadores de carga foram concebidos para proporcionar alguma absorção da força de carga do cinto transmitida pelos ocupantes dianteiros.



## Apoios de Cabeça Activos

Em certas colisões traseiras, os apoios de cabeça activos dos bancos dianteiros movem-se para cima e para a frente para auxiliarem no amortecimento da cabeça e para reduzir as lesões de ricochete.



## Sistema de 6 Airbags SRS

O Sistema de 6 Airbags SRS no NISSAN PATROL vem equipado com airbags de condutor e passageiro dianteiro, airbags laterais montados no banco dianteiro e airbags em cortina montados no tecto para amortecer os seus ocupantes no caso de uma colisão.



## Desbloqueio da porta sensível ao acidente

Ao detectar uma colisão, a função de destrancar a porta sensível ao acidente irá destrancar automaticamente as portas para garantir o livre movimento dos ocupantes.



## Faróis de xénon com luzes de condução diurna

Asseguram uma iluminação brilhante e consistente da estrada, o que aumenta o conforto e reduz o cansaço na condução durante a noite.



## Habitáculo Elevado

A área elevada do habitáculo foi possível pela distância ao solo de 283 mm para garantir uma perfeita visibilidade em quaisquer condições meteorológicas ou da estrada.



## Monitor de vídeo 360°

O monitor de vídeo 360° utiliza quatro câmaras para mostrar uma perspectiva de pássaro do seu veículo para o ajudar no estacionamento, mesmo em locais apertados.



## Controlo de velocidade de cruzeiro inteligente

O Controlo de velocidade de cruzeiro inteligente mantém a distância pretendida entre o veículo e a marcha lenta do trânsito, acelerando para a velocidade predefinida assim que o trânsito avançar.



Monitor de Vídeo 360°



Controlo da Dinâmica do Veículo

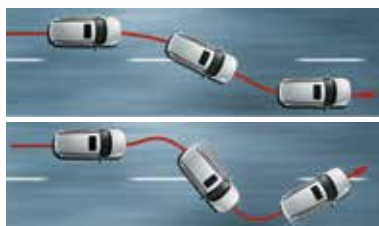

Intelligent Brake Assist

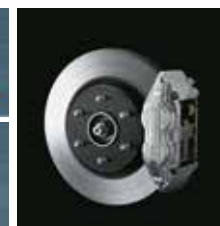

Sistema de 6 Airbags SRS

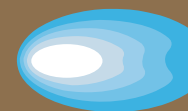

PROTECÇÃO DE SEGURANÇA

No compromisso de "Segurança no Mundo Actual", a NISSAN procura a inovação como parte do seu conceito de Protecções de Segurança. Com base na ideia que os automóveis devem ajudar a proteger as pessoas, as tecnologias de segurança avançadas e pró-activas para evitar o perigo e lesões.

# CORPO EXCLUSIVO CORES



Bege Claro [TM] / HAE



Cinzento Titânio [TM] / KAC



Preto / KH3



Roxo Acastanhado [P] / L50



Prateado Brilhante [M] / K23



Cinzento Escuro Metalizado [M] / KAD



Branco Pérola Brilhante [3P] / QAB

## O COMPROMISSO DA NISSAN PARA COM O QUALIDADE

Para fornecer a cada um dos nossos clientes um nível de alta qualidade consistente, aplicamos os mesmos padrões mundiais de alta qualidade - garantindo que todos os proprietários de NISSAN desfrutam de uma tranquilidade para durante a vida útil dos seus veículos.

# ESTOFOS, JANTES E PNEUS

# DIMENSÕES

LE



Pele Bege



Pele Negra



Jantes em liga leve de 20"/  
Pneus 275/60 R20

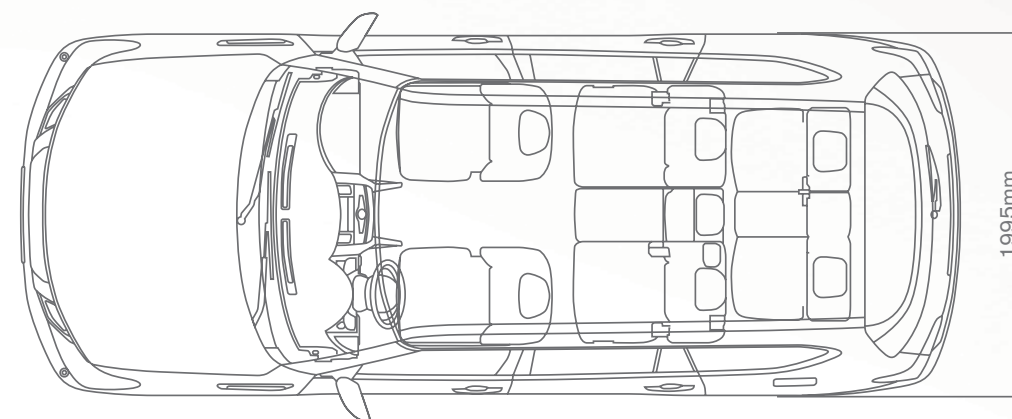

SE



Tecido Bege



Tecido Preto



Jantes em liga leve de 18"/  
Pneus 265/70 R18

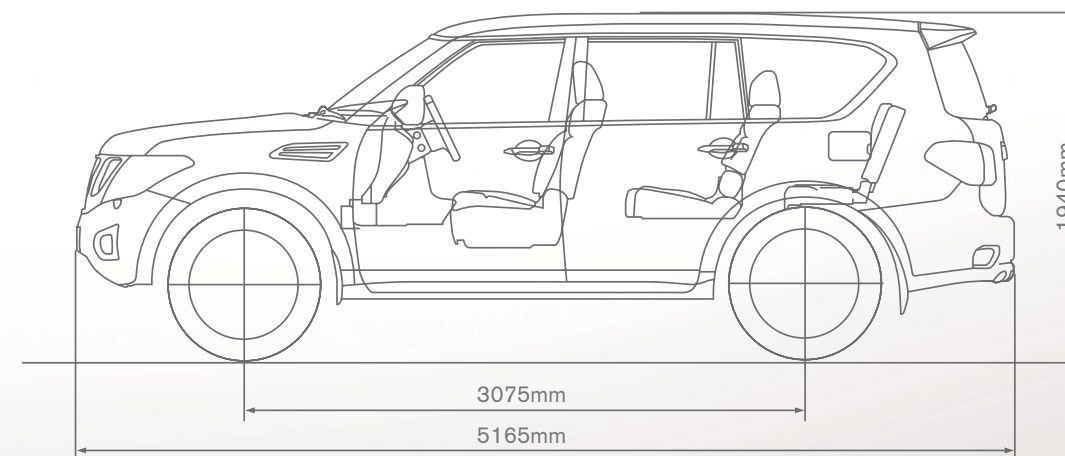

# ESPECIFICAÇÕES

MODELO		SE	SE	LE
GAMA		Baixa	Baixa	Intermédia
<b>INFORMAÇÕES DO MOTOR</b>				
Potência máxima	kW (ps)/rpm	237 (322)/5200	237 (322)/5200	237 (322)/5200
Binário máximo	Nm (kg-m)/rpm	526 Nm (53.7)/3400	526 Nm (53.7)/3400	526 Nm (53.7)/3400
Número de cilindros, configuração		8, em linha	8, em linha	8, em linha
Válvulas por cilindro		4, DOHC	4, DOHC	4, DOHC
Sistema de admissão de ar		Aspiração natural	Aspiração natural	Aspiração natural
Capacidade do motor	cc	5552	5552	5552
Furo x Curso	mm	98.0x92.0	98.0x92.0	98.0x92.0
Relação de compressão		9.8	9.8	9.8
Princípio de combustão		Vela de ignição	Vela de ignição	Vela de ignição
Tipo do motor		VK56 DOHC V8	VK56 DOHC V8	VK56 DOHC V8
Capacidade do depósito de combustível	Litros	Depósito de combustível de 100+40 L	Depósito de combustível de 100+40 L	Depósito de combustível de 100+40 L
Tipo de combustível		Gasolina	Gasolina	Gasolina
Abastecimento de combustível		Colector de admissão, injeção multi-ponto	Colector de admissão, injeção multi-ponto	Colector de admissão, injeção multi-ponto
<b>TRANSMISSÃO</b>				
Tipo de transmissão		Transmissão manual de 6 velocidades	Transmissão automática de 5 velocidades	Transmissão automática de 5 velocidades
Relação de transmissão		1.ª	3.827	3.827
		2.ª	2.368	2.368
		3.ª	1.520	1.520
		4.ª	1.000	1.000
		5.ª	0.834	0.834
		6.ª	-	-
		7.ª	-	-
	Rotações	4.607	2.613	2.613
Transmissão final		3.538	3.357	3.357
Relação na transferência (em modo 4Lo)		2.679	2.679	2.679
<b>MECANISMO</b>				
Suspensão dianteira		Duplo braço triangular independente	Duplo braço triangular independente	Duplo braço triangular independente com HBMC
Suspensão traseira		De série	De série	com HBMC
Tipo dianteiro e tamanho: travões		"Disco ventilado (358 x 34t)"	"Disco ventilado (358 x 34t)"	"Disco ventilado (358 x 34t)"
Tipo traseiro e tamanho: travões		"Disco ventilado (350 x 20t)"	"Disco ventilado (350 x 20t)"	"Disco ventilado (350 x 20t)"
<b>DIMENSÕES E PESO</b>				
Comprimento total	mm	5165	5165	5165
Largura total (excluindo os espelhos)	mm	1995	1995	1995
Altura total	mm	1940	1940	1940
Distância entre eixos	mm	3075	3075	3075
Saliência dianteira	mm	950	950	950
Saliência traseira	mm	1140	1140	1140
Largura dianteira	mm	1695	1695	1695(18")/1705(20")

GAMA		Baixa	Baixa	Intermédia
<b>DIMENSÕES E PESO</b>				
Largura traseira	mm	1695	1695	1695(18")/1705(20")
Peso tara	kg	2670	2695	2710
Peso bruto	kg	2710	2740	2825
Peso total admissível (PTW)	kg	3400	3450	3450
Carga útil máxima	kg	690	710	625
Carga útil mínima	kg	730	755	740
Peso máximo rebocável com travão	kg	2500	2500	2500
Peso máximo rebocável (Capacidade de reboque) sem travão	kg	750	750	750
Carga máxima no tejadilho com barras de carga	kg	100	100	100
Max. roof load with roof rail	kg	100	100	100
<b>CAPACIDADES</b>				
Interruptor de selecção do MODO (4L e 4H e AUTO e MODO 4x4 Variável)		De série	De série	De série
Saliência dianteira/traseira	mm	925/1140	925/1140	925/1140
Sistema de direcção		Cremalheira, direcção assistida	Cremalheira, direcção assistida	Cremalheira, direcção assistida sensível à velocidade opcional
Raio de viragem - actual	m	raio 6.1	raio 6.1	raio 6.1
Distância ao solo	mm	273	273	273
Ângulo de aproximação	Graus	34.1	34.1	34.1
Ângulo de saída	Graus	25.9	25.9	25.9
Ângulo ventral	Graus	24.1	24.1	24.1
Passagem em vau máxima	mm	700	700	700
Diferencial de deslizamento limitado		De série	De série	De série
Bloqueio de diferencial traseiro		De série	De série	De série
<b>CONFORTO E CONVENIÊNCIA</b>				
Chave inteligente com arranque do motor através de um botão		De série	De série	Funcionalidade de memória
Direcção assistida		De série	De série	Duplo orifício
Volante em pele e efeito de madeira		N/A	N/A	De série
Volante com ajuste em altura, telescópico e inclinação		Manual	Manual	Eléctrico
Ecrã LCD QVGA a cores de 7"		De série	De série	De série
Bluetooth e conectividade USB		De série	De série	De série
Rádio: AM/FM; 1 DVD e MP3 com 13 colunas BOSE		De série	De série	De série
Dianteiro: Ecrã LCD QVGA a cores de 7"/traseiro: Ecrã LCD a cores de 7" (e infravermelhos, Bluetooth, VTR JACK e RES)		N/A	N/A	De série
Cinzeiro com iluminação dianteira		De série	De série	De série
3 tomadas de 12V: Dianteira, lateral traseira e lateral na bagageira		De série	De série	De série
Isqueiro dianteiro		De série	De série	De série
Luz de espaço para os pés		N/A	N/A	De série
Apoio dianteiro e traseiro para braços na porta		De série	De série	De série
2 pegadas de entrada e 3 pegadas para passageiros		De série	De série	De série
8 suportes para copos e garrafas		De série	De série	De série
Consola e microfone no tecto: suporte para óculos de sol		De série	De série	De série
Armazenamento nas portas dianteiras e traseiras		De série	De série	De série
Geleira no porta-luvas		N/A	N/A	De série
Consola central (com abertura para a frente e para trás) com apoio para braços		De série	De série	De série

GAMA	Baixa	Baixa	Intermédia
<b>CONFORTO E CONVENIÊNCIA</b>			
Porta-luvas com fechadura, humidificador e luz	De série	De série	De série
Ar condicionado totalmente automático dual zone com fluxo médio dianteiro e indirecto traseiro	De série	De série	De série
Ventilador na parte superior do painel de instrumentos e tecto	De série	De série	De série
Conduatas de ar nos bancos traseiros	De série	De série	De série
Aquecedor estacionário com conduata de aquecimento traseiro	De série	De série	De série
Bússola integrada no espelho retrovisor interior	N/A	N/A	De série
Fecho das portas sensível à velocidade e função de abertura da tampa de combustível	De série	De série	De série
Pala para passageiro e condutor com espelho pessoal, iluminação e extensão	De série	De série	De série
Controlo de velocidade de cruzeiro com Dispositivo de controlo de áudio no volante	De série	De série	De série
Fecho centralizado das portas com comando	De série	De série	De série
Espelho retrovisor interior	Anti-encadeamento manual	Anti-encadeamento manual	Anti-encadeamento eléctrico
Desligamento automático dos faróis (temporizador de atraso)	De série	De série	De série
Faróis com função niveladora automática	De série	De série	De série
Limpa faróis	De série	De série	De série
Luzes de nevoeiro dianteiras	N/A	N/A	De série
Sinal automático de aviso de perigo	De série	De série	De série
Sistema de iluminação automático	De série	De série	De série
Espelho exterior com luz de presença	N/A	N/A	De série
Pára-brisas escurecido	De série	De série	De série
Limpa pára-brisas dianteiro intermitente variável com sensor de embaciamento	De série	De série	De série
Indicadores com piscas laterais no espelho retrovisor	De série	De série	De série
Espelhos retrovisores eléctricos rebatíveis	De série	De série	De série
Faróis LED com 4 luzes de halogéneo de médios e máximos	De série	De série	De série
Luzes de condução diurna	De série	De série	De série
Desembaciador dos espelhos retrovisores exteriores	N/A	N/A	De série
Luzes pessoais traseiras	De série	De série	De série
Luz de leitura de mapas, luzes pessoais traseiras, interruptor dos vidros eléctricos	N/A	N/A	De série
Bagageira iluminada	De série	De série	De série
Caixa bagageira com armazenamento extra	De série	De série	De série
8 peças dos ganchos da bagageira (2 no solo + 6 no lado da bagageira)	De série	De série	De série
Cabide	De série	De série	De série
Espelhos retrovisores com sincronização da memória de posição	N/A	N/A	De série
Espelhos retrovisores da cor da carroçaria com ajuste e rebatimento eléctrico	De série	De série	com ligação com a marcha-atrás e com função de memória
Vidros escurecidos nas janelas e tejadilho	N/A	N/A	De série
Faróis traseiros LED	De série	De série	De série
Vidro traseiro aquecido com desembaciador	De série	De série	De série
Faróis de nevoeiro traseiros	De série	De série	De série
Limpa pára-brisas traseiro intermitente	De série	De série	De série
<b>JANTES E PNEUS</b>			
Jantes em liga leve de 18" com pneus 265/70R 18 para todas as estações	De série	De série	De série
Jantes em liga leve de 20" com pneus 275/70 R20 para todas as estações	N/A	N/A	De série
Hubcap com tampa central	De série	De série	De série
Roda sobressalente em liga leve de tamanho total	De série	De série	De série

GAMA	Baixa	Baixa	Intermédia
<b>INTERIOR</b>			
Material do banco	Tecido	Tecido	Pele
Banco do condutor eléctrico com deslizar, inclinar, elevação, suporte para lombares e memória	N/A	N/A	De série
Bancos do condutor e passageiro do tipo separados com ar condicionado	N/A	N/A	De série
Bancos do condutor e passageiro com deslizar, inclinar e levantar manual	De série	De série	N/A
Bolsas traseiras do banco do condutor e do passageiro	De série	De série	De série
Banco do passageiro com deslizar e inclinar eléctricos e funcionalidade de memória	N/A	N/A	De série
Bancos traseiros da 2.ª fila: Banco corrido, inclinar manual, apoio para braços central traseiro com armazenamento, rebatimento manual e queda	De série	De série	De série
Bancos da 3.ª fila rebatíveis 60:40: alavanca manual de rebatimento e inclinação	De série	De série	De série
Inclinação manual do banco traseiro	De série	De série	De série
Apoio para os braços traseiro com suporte para copos e caixa de armazenamento	De série	De série	De série
<b>EXTERIOR</b>			
Barras de carga	N/A	N/A	De série
Tejadilho com deslizar dianteiro, traseiro e inclinação	N/A	N/A	De série
Porta-bagagens com fechamento automático e porta traseira eléctrica	N/A	N/A	De série
Deflector traseiro	De série	De série	De série
Gancho de reboque	De série	De série	De série
Luz da matrícula	De série	De série	De série
<b>SEGURANÇA E PROTECÇÃO</b>			
Airbags de condutor, passageiro, laterais e de cortina	De série	De série	De série
Cinto de segurança do condutor e passageiro com função ajustável em altura	De série	De série	De série
Cinto de segurança do condutor e passageiro ELR de 3 pontos com pré-tensores e limitadores de carga	De série	De série	De série
Alarme de cinto de segurança do lado do condutor desapertado	De série	De série	De série
ELR de 3 pontos na 2.ª fila traseira (D/E/C) com função ajustável em altura	De série	De série	De série
Tirante (2.ª fila: direita e esquerda, 3.ª fila: centro) e ISOFIX	De série	De série	De série
3.ª fila direita e esquerda: ELR de 3 pontos, Centro: ELR de 3 pontos	De série	De série	De série
Sistema de Travagem Anti-bloqueio (ABS) com Distribuição de Força de Travagem Electrónica (EBD)	De série	De série	De série
Controlo da Dinâmica do Veículo com Travão Activo de Deslizamento Limitado	De série	De série	De série
Controlo de Descida de Declives (HDC) e Assistência ao Arranque em Subida (com interruptor de cancelamento)	De série	De série	De série
Monitor de vídeo 360°	De série	De série	De série
Sensor de estacionamento	De série	De série	De série
Luz elevada dos travões	De série	De série	De série
Sensor de nível do fluido de lavagem do pára-brisas	De série	De série	De série
Imobilizador e alarme de bloqueio do capô	De série	De série	De série

Declaração de Responsabilidade: Foram feitos todos os esforços para garantir que o conteúdo deste folheto está correcto aquando da impressão (Abril 2014). Este folheto foi criado com veículos protótipos ou com acessórios exibidos em salões de automóveis, em conformidade com a política da empresa de continuamente melhor os seus produtos. A Nissan South Africa tem o direito de alterar as especificações e os veículos descritos e demonstrados neste folheto, a qualquer altura. Os concessionários Nissan serão informados de tais modificações o mais rápido possível. Consulte o seu concessionário Nissan local para receber as informações mais recentes. Devido às limitações do processo de impressão utilizado, as cores demonstradas neste folheto poderão ser ligeiramente diferentes das cores da tinta e materiais dos frisos interiores utilizados. Todos os direitos reservados. A reprodução parcial ou total deste folheto sem o consentimento por escrito da Nissan é proibido.

NSC SELO

NISSAN  
**PATROL**