

407

Berlina y SW





ABRA LOS OJOS	4
TECNOLOGÍA	
- Comportamiento en Ruta	10
- Seguridad Activa	11
- Inviolabilidad y Seguridad Pasiva	13
- Dinamismo	22
- Equipamiento interior	24
Espacios guardaobjetos	26
Interiores	28
Dimensiones - Llantas - Colores	29
Boutique Peugeot	30
Repuestos y Servicios	31





Un día, su vida adquiere una nueva dimensión,
la de una sorprendente travesía personal.

Su encuentro con el 407 no tiene que ver con el azar; sino más bien con el destino, quien lo puso en su camino, para que pueda encontrar en él, un eco de sus aspiraciones personales. A primera vista, la fuerza y la novedad de su diseño le hablan. Inscriptas en un perfil incisivo, las líneas audaces actúan como un llamado, una invitación hacia nuevos horizontes. Su base

ancha revela uno de los temperamentos más fuertes. La emoción deja lugar a una impresión de serenidad, casi palpable, que dice mucho acerca de su vocación de rutero a la vez dinámico y tranquilizador. Deténgase una última vez delante del frente. La firma está allí, simbolizando en toda la modernidad del 407 una auténtica renovación del placer de un automóvil. El

mundo cambia, Peugeot evoluciona. Y Ud. traza su propio camino.

Elongadas en la parte delantera, envolventes en la parte trasera, las ópticas y las luces antiniebla están integradas naturalmente al diseño. Para mejorar la visibilidad de noche, los faros con lámparas de xenón* brindan una iluminación poderosa cercana a la luz de día, sin encandilar a los otros

conductores. Si activa la función, las luces bajas se prenden automáticamente. Ahora marcha atrás. Para facilitar las maniobras de estacionamiento. Si el sistema de Asistencia al Estacionamiento Trasero detecta una presencia, una señal sonora le avisará. Finalmente, cuando sale del 407, la función

iluminación de acompañamiento (Follow me home) mantiene las luces de los faros prendidas el tiempo suficiente para acompañarlo. Otra delicada atención.

*Según versión.

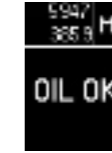

Nivel de aceite

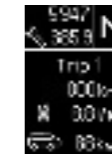

Computadora de abordo



Detector de falta de presión de neumáticos



Autocontrol

Delante de Ud. lo esencial: entre los cuadrantes con elegantes virolas de cromo, la pantalla de matriz de punto le informa todo lo que necesita para el manejo así como también los mensajes de alerta.





El puesto de manejo fue diseñado para hacer que cada trayecto sea un momento privilegiado. El parabrisas panorámico inclinado ofrece una vista inigualable de la ruta y da la impresión de espacio y de luminosidad dentro del vehículo. Los comandos ubicados en el volante y el

equipamiento reagrupado en la parte central del frente, le permiten acceder directamente a las principales funciones e información. Además, sistemas innovadores de asistencia al manejo lo ayudan permanentemente. De esta manera, el detector de baja presión de neumáticos

localiza las eventuales ruedas desinfladas. Para ayudarlo a evitar cualquier encandilamiento, el retrovisor interior es fotosensible y se oscurece automáticamente en función de la luminosidad ambiente.

Ya con las primeras gotas, el limpiaparabrisas se enciende solo y adapta su barrido en función de la intensidad de la lluvia. Gracias a un nuevo sistema de barrido con escobillas extra chatas, la superficie barrida se optimiza y la limpieza es más eficaz. ¿Usted desea mantener una

velocidad estabilizada sin tocar el acelerador? El regulador de velocidad está a sus órdenes.

Comportamiento en Ruta

La innovación al servicio del agarre.

Para hacerle apreciar cada kilómetro recorrido, el 407 cuenta con trenes tan innovadores como performantes que apelan ampliamente al aluminio. Como explotan una tecnología proveniente de la competición, el nuevo tren delantero doble triángulo con pivote desacoplado garantiza un comportamiento en ruta y una calidad de dirección

ejemplares. Las tecnologías más performantes se encuentran también en la parte trasera con un nuevo tren de tipo multibrazo con amortiguadores acostados para una calidad de guía y una estabilidad incrementadas. Además un sistema de amortiguación variable (AMVAR)* maneja de manera independiente la suspensión de cada rueda

gracias a 9 leyes de amortiguación para adaptarse a las situaciones y su estilo de manejo. En cuanto a las generosas dimensiones de las ruedas y de los neumáticos, Ud. ya los vio...

*Según versión.

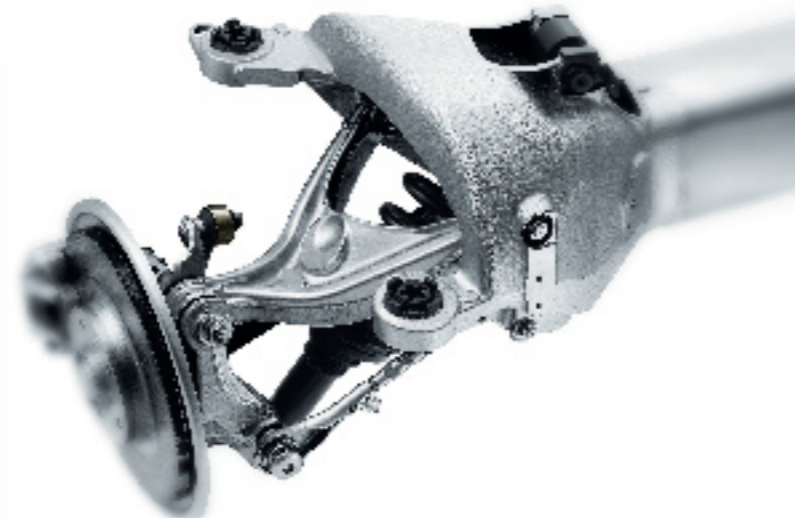

Seguridad Activa

No hay placer sin confianza.

En el ámbito de la seguridad activa, el 407 pone todo en movimiento para darle confianza. Además de un muy buen agarre y de un frenado eficaz gracias a sus discos de amplias dimensiones, ventilados en la parte delantera, el 407 le reserva lo que la tecnología hace mejor para que su vehículo conserve un equilibrio óptimo en las situaciones delicadas: el ESP (Electronic Stability Program) de última generación. Este sistema combina cinco funciones. El antibloqueo de ruedas (ABS) le permite evitar el bloqueo de las ruedas en una frenada de emergencia. La asistencia al frenado de emergencia (AFU) le da a su frenado una potencia incrementada en caso de necesidad. El antipatinaje de las ruedas (ASR) permite evitar el patinado de las ruedas en caso de poca adherencia. El Distribuidor

Electrónico de Frenado (REF) de nueva generación controla el frenado rueda por rueda para una mayor eficacia, especialmente en las curvas. El Control Dinámico de Estabilidad (CDS) vuelve el vehículo a su trayectoria si el calculador detecta cualquier subviraje o de sobreviraje en el límite de las leyes de la física. En el 407 el módulo de subviraje fue optimizado para un mejor control de su trayectoria. Otras prestaciones como la visualización electrónica en pantalla de los mensajes de alerta que le previenen sobre una eventual anomalía e incluso el encendido automático de las balizas en caso de una fuerte desaceleración, contribuyen también a su perfecta tranquilidad de espíritu.

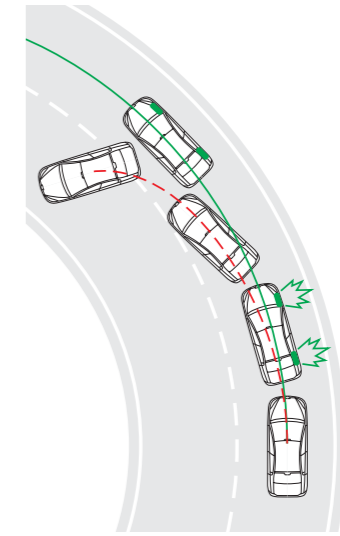

corrección de sobreviraje

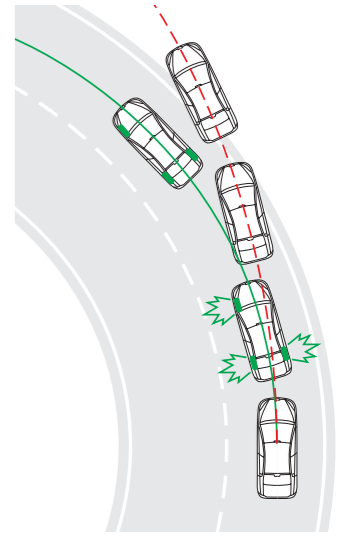

corrección de subviraje



Inviolabilidad y Seguridad Pasiva

Quédese tranquilo : usted y sus pasajeros están en el centro de lo que preocupa al 407

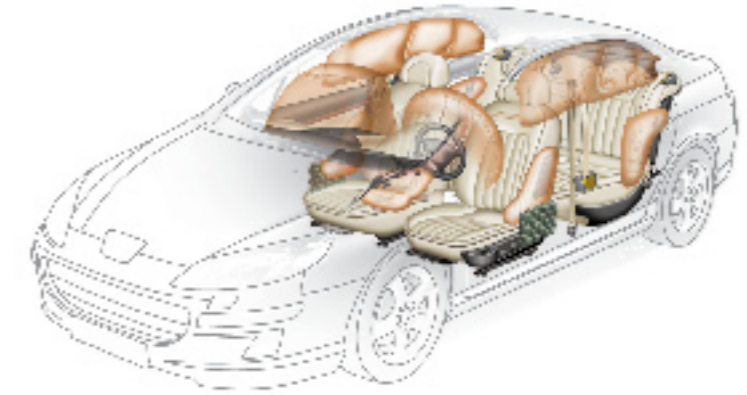
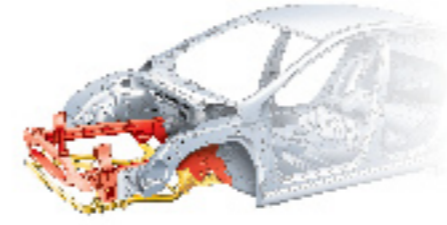

Inviolabilidad

- Vidrios laterales laminados* que ofrecen una mejor resistencia a la fractura.
- Alarma perimétrica y volumétrica.
- Super cierre* que hace inoperante el conjunto de comandos de apertura interior.
- Traba desembragable que gira en falso en caso de intrusión de un objeto que no sea la llave.
- Traba automática de las puertas mientras circula.
- Cierre permanente del baúl.
- Llantas de aluminio con tuercas antirrobo.

*Según versión.

Estructura de carrocería reforzada

Para preservar la integridad del habitáculo, el 407 cuenta con una estructura con deformación programada, calculada para absorber al máximo la energía disipada en caso de choque. Además, en caso de choque frontal, la protección de los ocupantes se ve reforzada por la implantación de una segunda viga de absorción ubicada en la parte delantera de la cuna del motor: La superficie de apoyo se ve aumentada y la energía absorbida es distribuida de una mejor manera. La cuna del motor y la segunda viga están en su mayor parte compuestas de aluminio.

Airbags

La protección de los pasajeros en caso de colisión se ve asegurada por hasta 9 airbags.* Los dos airbags frontales, conductor y acompañante, se adaptan a la intensidad del choque. Los dos airbags laterales delanteros protegen el tórax, el abdomen y la cadera del conductor y del acompañante. Los dos airbags cortina y laterales protegen la cabeza de los ocupantes en los asientos laterales. Además un airbag para rodillas está destinado a proteger los miembros inferiores del conductor en eventuales choques con la columna de dirección. Estos 7 airbags también pueden verse completados con dos airbags laterales traseros**.

*Según versión.

Otros equipamientos de seguridad

Las dos butacas delanteras integran apoyacabezas activos que concurren a evitar desnucarse. En un choque trasero, la espalda se hunde en el respaldo y a partir de cierta fuerza, empuja una palanca que hace avanzar el apoyacabezas: entre el retroceso de la espalda y el avance del apoyacabezas activo, el movimiento de la cabeza en relación a los hombros es prácticamente nulo. Además los tres pasajeros traseros disponen cada uno de un apoyacabezas coma. Las plazas delanteras cuentan con cinturones pirotécnicos con limitador de esfuerzo, con sistema de alerta de que no están colocados los cinturones de seguridad.** Las plazas laterales traseras también pueden disponer de cinturones pirotécnicos* con limitador de esfuerzo. En lo que respecta a los más pequeños, no los hemos olvidado, en la parte trasera las plazas laterales están equipadas con fijaciones para ubicar 2 butacas para niños compatibles Isofix. Además las puertas traseras pueden trabarse eléctricamente desde las plazas delanteras.

*Según versión.

**Disponible en el transcurso del año para el acompañante



¿Por qué no tener todo, en un instante?

Amplio parabrisas inclinado para tener una vista inigualable de la ruta, techo vidriado panorámico en comunión directa con el cielo. Su visión del automóvil y del mundo está cambiando.





¿Cómo acceder al baúl cuando estaciona en un estacionamiento con un techo demasiado bajo o si se lo impide otro vehículo que está demasiado cerca? Simplemente, abriendo la luneta trasera.

Para enfrentar lo imprevisto, más vale prevenir! Así es que puede poner en posición horizontal el respaldo del asiento delantero del acompañante —el 407 SW es uno de los pocos que ofrece esta funcionalidad— y la del asiento trasero. Ahora tiene un piso de carga casi plano en toda la longitud. Útil e ingenioso.





¡Que empiece la fiesta!

Dinamismo

¿Su pulso se acelera? Es normal.

Todo es cuestión de personalidad. Usted tiene la suya. Y cada una de las tres motorizaciones del 407 tienen la suya. Una cosa es segura: cualquiera sea su elección, usted opta por el placer de manejo inmediato, intenso, que durará mucho tiempo.

HdI 2.0i 16v 136 cv

Cuenta con las tecnologías más modernas entre ellas, el turbo con geometría variable y la tecnología de inyección con bancada común (Common Rail), este motor dispone también de una función Overboost* que le permite visualizar en pantalla la relación performance / consumo que es particularmente atractiva. Las performances de este motor están perfectamente alineadas con la promesa de dinamismo del 407.

Nafta 2.2i 16v 160 cv

La adopción del Sistema de Distribución Variable en la Admisión (VTC / Variable Timing Control) permite potencia y par altos, que garantizan una capacidad de reacción franca en todos los regímenes.

Nafta 3.0i 24v 216 cv

La motorización naftera 3.0i cuenta con un sistema de admisión variable en continuo (VVT / Variable Valve Timing) que aporta una mejor continuidad de aceleración. La nueva línea de escape con silenciador bimodo activo mejora el confort acústico y la potencia a alto régimen. Este V6 dispone de una potencia optimizada en todos los regímenes, así como también un consumo reducido, habida cuenta de

las performances ofrecidas. Asociado a la caja de velocidades automática secuencial de 6 velocidades, definitivamente le ofrece otra idea del placer de manejar.

Dinamismo

La emoción al alcance de la mano.

Para cada uno su estilo. En su gama el 407 le ofrece tres cajas de velocidades manuales o automáticas, y así se adapta a sus exigencias. Y le asegura una cosa: Ud. tiene cita con el placer...

Caja de velocidades automática secuencial de 4 velocidades

En modo "auto activo", se adapta a su estilo de manejo y a las condiciones de uso (carga, relieve, adherencia, etc.). Gracias a su comando secuencial "Tiptronic-Systeme Porsche", usted también puede comandar manualmente los cambios de relaciones con suavidad y con precisión.

Caja de velocidades automática secuencial de 6 velocidades

Además del interés de una caja de 6 velocidades en términos de performances y de economía de combustible, usted dispone de la gestión electrónica integral de los cambios de velocidades que toma en consideración su estilo de manejo y el perfil de la ruta. Y gracias a su comando secuencial "Tiptronic-Systeme Porsche", usted retoma el control cuando lo desea.

Caja de velocidades manual de 6 velocidades

Ofrece todas las ventajas de una sexta relación, brío en el arranque, una sorprendente vivacidad en las relaciones intermedias, un silencio de funcionamiento y una disminución significativa del consumo y de las emisiones contaminantes en la última velocidad.

*Sobrepresión temporal.

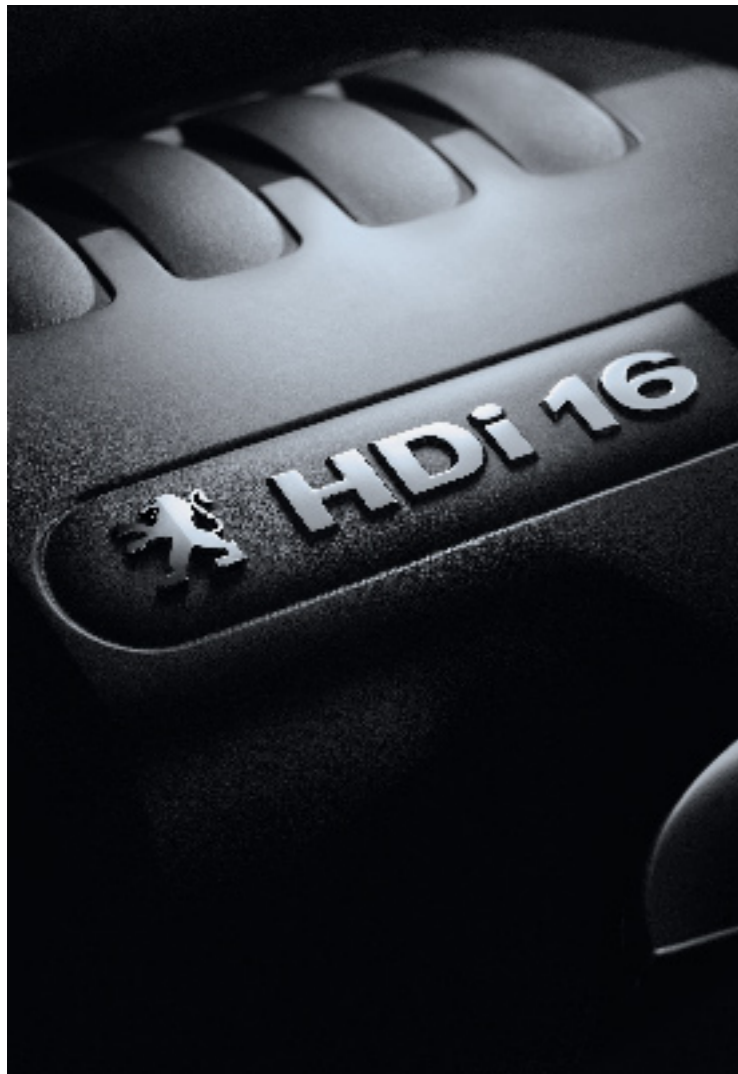

Equipamiento interior

Prestaciones de confort para compartir.

1. Pantalla multifunción

En la parte central de la pantalla se ve toda la información relativa a la autorradio, el aire acondicionado, la computadora de abordo, así como también la fecha, la hora y la temperatura externa.



2. Autorradio RD4

Esta radio con CD integra una tecnología bituner y biantena para garantizar un alto nivel de recepción de la radio. Para ofrecer una restitución sonora del mejor nivel, dispone de una potencia de 4x15W y de un procesador digital de señales (DSP / Digital Signal Processor) que permite gestionar 5 ambientes musicales diferentes.

3. El aire acondicionado automático - Bizone

Al permitir que el conductor y el acompañante regulen individualmente la temperatura y la distribución de aire, cada uno disfruta de un microclima que le conviene.

3. Aire acondicionado

A bordo del 407, el aire acondicionado automático es un componente esencial del confort. El 407 dispone de una difusión suave del aire para obtener una temperatura óptima y así evitar las corrientes de aire, de bocas de aireación que permiten que también los pasajeros aprovechen el aire acondicionado, un sensor de temperatura e higrómetro para prevenir la aparición de vapor que empañe los vidrios, un compresor de pilotaje externo que corrige la producción de frío según las exactas necesidades de los pasajeros, lo que reduce el consumo. El filtro de polen combinado con una capa de carbón activo permite el filtrado del polen, polvo, numerosos gases contaminantes e incluso algunos olores de hidrocarburos.

4. Comandos de acceso directo

Al alcance de la mano, encontrará la traba centralizada de puertas, las balizas, la neutralización del sistema ESP, así como también la neutralización del sistema de Asistencia al Estacionamiento Trasera*, la alarma*, la seguridad para niños eléctrica* y el sistema de amortiguación variable* (AMVAR).

Cargador de CD

Permite insertar hasta 6 CDs.

Sistema Hi-Fi JBL*

Diseñado especialmente para el 407 por un grande de la Hi Fi, un sistema de 10 altoparlantes entrega una potencia de 240 Watts y garantiza una restitución y una distribución óptimas del

sonido en el habitáculo, tanto en la parte delantera como trasera. Para dar aún más profundidad y cierre a los registros graves, un subwoofer completa el conjunto.

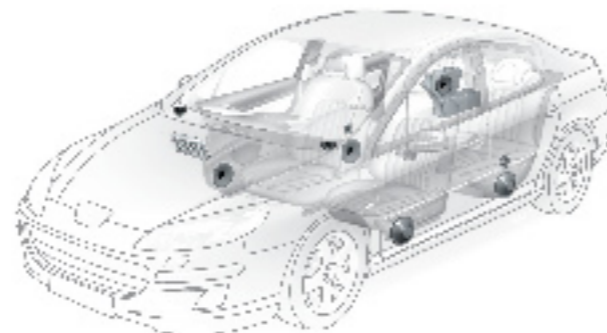

Control remoto de alta frecuencia

Le permite trabar y destrabar su 407 a distancia y localizarlo gracias al encendido de los indicadores de dirección.



*Según versión.



Espacios guardaobjetos

Con buenas ideas, todo es tan simple...

¿Cómo facilitarle la vida? Un baúl completamente disponible gracias a la ausencia del espacio del guardabarros, para cargar dos valijas, una al lado de la otra o superpuestas. El resto de los espacios guardaobjetos, tanto delanteros como traseros permiten tener todo permanentemente al alcance de la mano.



1. Guanterera climatizable
Del lado del acompañante, este espacio puede cerrarse con llave, tiene luz y está conectada al aire acondicionado. Permite mantener fresca una botella de 1,5 litros.



2. Espacios guardaobjetos, pequeño y grande en el apoyabrazos trasero*
En el apoyabrazos trasero, hay dos espacios guardaobjetos así como también dos portavasos tan prácticos como discretos.



3. Portavasos / espacio guardaobjetos en el apoyabrazos delantero
El apoyabrazos central delantero cuenta con un compartimento guardaobjetos. Siempre tiene al alcance de la mano algo para tomar gracias al portavasos plegable ubicado detrás de la palanca de cambios.

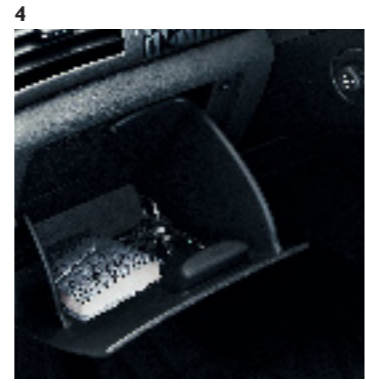

4. Espacios guardaobjetos, cerrado del lado del conductor
Para depositar pequeños objetos como las llaves, un ticket de estacionamiento, un teléfono celular.

*Según versión.



Red de retención de carga alta*
Para transportar cualquier cosa en las mejores condiciones, la red de retención de carga alta permite retener el equipaje que está en el baúl. Esta red amovible cubre la altura del baúl, se instala fácilmente detrás del respaldo de la banqueta trasera y puede tomar dos posiciones.

Trampa para skis*
Cualquier objeto de gran longitud encuentra su lugar entre las dos butacas traseras y se apoya sobre el apoyabrazos central. Ingenioso y práctico.

*Según versión.



Interiores

Ahora deje hablar a su corazón. Deseos, caprichos, preferencias, ... Sólo usted lo sabe.



Mi - Cuir Andorre Gloss*
(Combina Tela con Cuero)



Cuero Negro*
*Según versión.



Roble y Trama
Aterciopelada
Fangorn Gris*
*Según versión.

Dimensiones - Llantas - Colores

¿Su 407? A su imagen.

Sus dimensiones armoniosas y sus proporciones equilibradas se aceptan como evidencia. Su resplandor, por el contrario, sólo es suyo. El 407 le deja elegir a Ud. entre los 6 tintes de carrocerías la que corresponde a su sensibilidad. El estilo de las llantas de aleación asociadas a cada silueta refuerzan el dinamismo y la elegancia del 407.

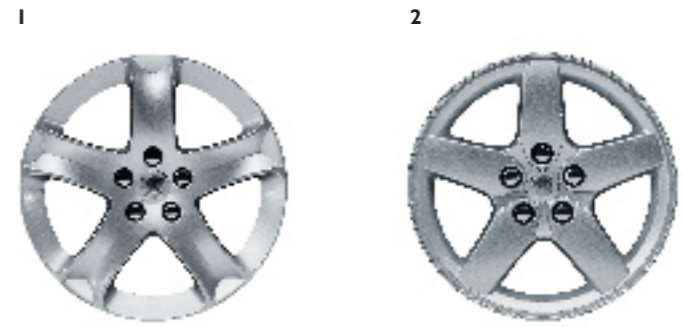
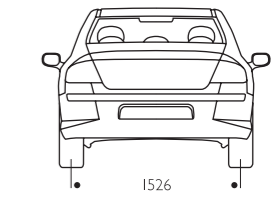
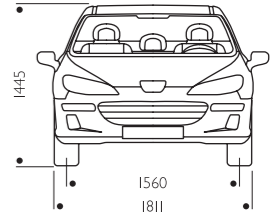
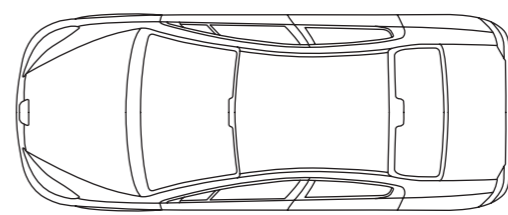
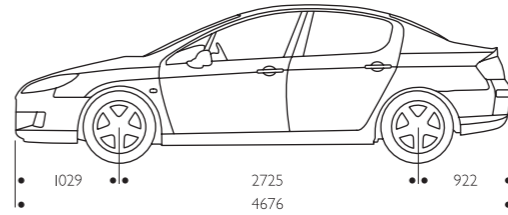

- 1. Llanta Aluminium Cosmos 17" - de serie en Berlina.
- 2. Llanta Aluminium Quasar 17" - de serie en SW.



Gris Fer*



Gris Aluminium*



Azul Montebello*



Rojo Profond*



Or Blanc*



Negro Obsidien*

*Según versión.



1

2

3



4



5

Accesorios

1. Barras de techo: Barras de techo bloqueables, de perfil aerodinámico. Realizadas en aluminio, su carga máxima admisible es de 80 kg. Probadas en sala de insuflación para optimizar el aerodinamismo, estas barras han pasado por los tests de resistencia más rigurosos. Como todo accesorio original, se integran estéticamente a las líneas originales del vehículo.

2. Deflector trasero: Alerón trasero sobre el baúl. La tecnología utilizada para su fabricación le garantiza una extraordinaria resistencia al envejecimiento y a las inclemencias climáticas. Diseño deportivo que se integra estéticamente a las líneas originales del 407, realzando su temperamento dinámico.

3. Deflectores de Puertas: Encastrables. Se colocan en la ranura superior del cristal

mediante flexión de la pieza. Constituyen un excelente medio para mejorar el confort, ya que permiten rodar con los cristales semiabiertos incluso los días de lluvia. Sus líneas sobrias se adaptan perfectamente a los contornos del vehículo.

4. Recipiente de baúl: Recipiente de plástico termoformado antideslizante y reciclable. Ofrece una protección excelente del baúl contra los roces diarios. Totalmente hermético y de fácil mantenimiento, ha sido fabricado a medida del 407.

5. Protectores de umbral: Juego de protectores de umbral de aluminio. Autoadhesivos, y diseñados por el Departamento de estilo de Peugeot, añaden un toque de elegancia a los bajos del vehículo, además de protegerlos de golpes y abrasión.

Línea de estilo

- 6. Relojes 407
- 7. Molinillo de Pimienta "Fidji"
- 8. Bolígrafo Cross 407
- 9. Llavero 407



6



7



8



9

Servicios y Repuestos



Peugeot Assistance

Con una simple llamada gratuita al 0-800-22-24000, podrá solucionar lo imprevisible. El servicio de asistencia en ruta Peugeot Assistance le brinda tranquilidad las 24 horas del día, los 365 días del año.

Repuestos Originales Peugeot

Garantía de calidad y de seguridad. Cada uno de nuestros repuestos originales Peugeot ha sido diseñado, fabricado y probado pensando en su seguridad.

Garantía Peugeot

La calidad también es parte del estilo Peugeot. La garantía de repuestos y mano de obra por un año, sin límite de kilómetros y la garantía anticorrosión, así lo demuestran.

Peugeot Service

Un conjunto permanente de ofertas y sin sorpresas que le permitirá realizar operaciones de mantenimiento más comunes de la forma más sencilla y transparente.

Red de Concesionarios Peugeot

Al elegir un Peugeot, tiene la certeza de contar con las prestaciones eficaces, por parte de una red de concesionarios capacitados para ofrecerle el mejor servicio. Confíe en ellos. Son los especialistas de su Peugeot.

Internet

Descubra a Peugeot en Internet, ingresando a nuestra dirección <http://www.peugeot.com.ar> donde va a encontrar más información sobre el mundo Peugeot.

La información y las ilustraciones que figuran en este folleto se basan en las características técnicas vigentes en el momento de la impresión del presente documento (Marzo 2006). El equipamiento presentado en los vehículos fotografiados es de serie u opcional según las versiones. En el marco de una política de mejora constante del producto, Peugeot puede modificar sin preaviso las características técnicas, el equipamiento, las opciones y los tonos. De esta manera, este folleto constituye una información de carácter general y no un documento contractual. Para toda información complementaria, le rogamos dirigirse a su concesionario.

CENTRO CONTACTO CLIENTES 4121 0100

