



A4

- A4 Limousine
- A4 Avant
- A4 Avant g-tron
- A4 allroad quattro
- S4 Limousine
- S4 Avant



A4 Limousine





Individuelle Optik.

Die Audi A4 Limousine steht für Sportlichkeit, Emotionen und Prestige. Durch die Fokussierung auf die dynamischen quattro-Elemente und dank harmonischer Proportionen werden diese Attribute rundherum sichtbar. In der Seitenansicht fallen neben breiten Kotflügeln und markanten Schwellerleisten vor allen Dingen die Räder auf.

Großzügig und hochwertig – das Interieur.

Im Innenraum der Audi A4 Limousine erleben Sie ein großzügiges Raumangebot und eine Anordnung der Elemente, die auf Leichtigkeit und Weite ausgerichtet ist. So betont zum Beispiel das durchgehende Luftdüsenband die Breite des Fahrzeugs, eine oberhalb verlaufende Chromapplikationsleiste sorgt für einen wertigen Akzent. In der serienmäßigen Innenbeleuchtung sind Leseleuchten enthalten, die Sie vorn sensorisch bedienen können. Mit einem der optionalen Ambiente-Lichtpakete schaffen Sie zusätzliche Wohlfühlatmosphäre.

Funktional und markant – das Licht.

Die optionalen Matrix LED-Scheinwerfer können entgegenkommende Fahrzeuge selektiv ausblenden, während andere Bereiche der Fahrbahn hell erleuchtet bleiben. Wenn Sie das Fahrzeug ent- oder verriegeln, beeindruckt die Scheinwerfer mit einer dynamischen Lichtinszenierung.





Digitalisierung erleben.

Mit der optionalen MMI Navigation plus mit MMI touch nutzen Sie die Navigationsdaten für vorausschauendes und effizientes Fahren, zum Beispiel bei Tempolimits und Steigungen. Es beinhaltet ebenfalls das gesamte Portfolio Audi connect Navigation und Infotainment, mit erweitertem 3D-Citymodell mit realistischer Gebäudetextur für ausgewählte Städte. Und das schöne daran, Sie bedienen das System einfach über das optionale Sprachdialogsystem.

Assistenz im Hintergrund.

Lassen Sie sich bei der Fahrt in Ihrer Audi A4 Limousine von optionalen Fahrerassistenzsystemen unterstützen, wie zum Beispiel dem Assistenzpaket Stadt. Es vereint Systeme für den urbanen Verkehr, unter anderem die Einparkhilfe plus und die Rückfahrkamera.

Functions on Demand.

Mit Functions on Demand bietet Audi Ihnen noch mehr Flexibilität bei der Wahl der Ausstattung. Zahlreiche Funktionen lassen sich so jederzeit hinzubuchen. Per myAudi App ist die Auswahl der Funktionen intuitiv und schnell erledigt.

A4 Avant





Sportliches Design, hohe Funktionalität.

Der Audi A4 Avant setzt Statements: für Sportlichkeit, Qualität, Digitalisierung und Variabilität. Im hochwertig gestalteten Innenraum setzen Sie Ihren digitalisierten Alltag dank wegweisender Technologien fort. Das großzügige Laderaumvolumen eröffnet Ihnen flexible Möglichkeiten beim Transport.

Sportlichkeit im Fokus – das Exterieur.

Der Audi A4 Avant zeigt seinen dynamischen Charakter aus jedem Blickwinkel. An der Front beeindruckt der breite Singleframe-Grill und die betont breiten Lufteinlässe, am Heck die abgesetzte Diffusorfläche mit den integrierten trapezförmigen Endrohren sowie eine durchgehende Chromleiste, die die LED-Leuchten miteinander verbindet. Eine Besonderheit ist unser modulares Linienkonzept. Dieses erlaubt Ihnen mehr Flexibilität bei der Ausstattung - so können Sie verschiedene Designpakete für außen und innen miteinander kombinieren.

Maßgeschneiderter Antrieb.

Schaltgetriebe, Siebengang S tronic oder Achtstufen-tiptronic, ob Front- oder quattro-Antrieb – für jede Motorisierung steht die passende Kraftübertragung bereit. Einige der Motorvarianten verfügen über die Mild-Hybrid-Technologie, die durch Energierückgewinnung den Kraftstoffverbrauch senken kann.





Großzügig, hochwertig, individuell.

Im Innenraum des Audi A4 Avant betont zum Beispiel das durchgehende Luftdüsenband die Breite des Fahrzeugs, eine oberhalb verlaufende Chrom-Applikationsleiste sorgt für einen wertigen Akzent. Die optionalen Sportsitze plus vorn mit S-Emblem und Rautensteppung bieten Ihnen einen sicheren Halt.

Variabel und funktional.

Ein sportliches Design und ein durchdachtes Raumkonzept – das bietet der Audi A4 Avant. Mit praktischen Technologien zum Be- und Entladen unterstreicht er seine Alltagstauglichkeit. Zur Serienausstattung gehören zum Beispiel die elektrische Laderaumabdeckung und die Lehnenfernentriegelung. Wenn Sie beim Beladen keine Hand frei haben, können Sie den Kofferraum mit der optionalen sensorgesteuerten Gepäckraumtriegelung, in Verbindung mit dem optionalen Komfortschlüssel, ganz einfach per Fußgeste elektrisch öffnen.

A4 Avant g-tron





Allrounder mit Erdgasantrieb.

Ein variabel einsetzbarer Kombi mit innovativem Antrieb - das ist der Audi A4 Avant g-tron. Sein CNG-betriebener 2,0-Liter-TFSI-Motor ermöglicht sportliches und effizientes Fahren zugleich. Durch seine hohe Funktionalität und sein großes Kofferraumvolumen ist er zudem der ideale Begleiter für den Alltag.

Effizient und innovativ – der Antrieb.

Das charakteristischste Merkmal des Audi A4 Avant g-tron ist der Antrieb. Sein 2,0-Liter-TFSI-Motor (Kraftstoffverbrauch kombiniert: CNG 3,9-4,1 kg/100 km; CO₂-Emissionen kombiniert: CNG 105-113 g/km) wird mit CNG (Compressed Natural Gas) betrieben, einer komprimierten Form von Erdgas. Bei der Verbrennung entstehen nur geringe Mengen an Feinstaub. Mit der Leistung von 125 kW (170 PS) und einem maximalen Drehmoment von 270 Newtonmetern beträgt die Beschleunigung von 0 auf 100 km/h 8,4 Sekunden.

Schnell und einfach – das Tanken.

Der CNG-Tank im Audi A4 Avant g-tron kann 17,3 Kilogramm Treibstoff aufnehmen. Damit beträgt die Reichweite im Gasbetrieb maximal 420 bis 440 Kilometer. An einer der 900 CNG-Tankstellen im gesamten Bundesgebiet können Sie CNG nachfüllen. Falls der Gasvorrat zur Neige gehen sollte, schaltet das Fahrzeug automatisch auf den Reservebetrieb mit einer Benzinkapazität von sieben Litern um. Im serienmäßigen Fahrerinformationssystem mit 7-Zoll-Farbdisplay haben Sie unter anderem die Tankanzeige und die Restreichweite für den CNG- sowie den Benzintank im Blick.

A4 allroad quattro





Ausdrucksstarkes Multitalent.

Mit einer großzügigen Bodenfreiheit, einem extrovertierten Design und hoher Funktionalität genießt der Audi A4 allroad quattro eine Sonderstellung. Dank der Kombination aus serienmäßigem Allradantrieb quattro, leistungsstarkem Motor und allroad-spezifischem Fahrwerk beweist er Offroad-Qualitäten.

Eindeutiges Äußeres.

Optisch unterstreicht der Audi A4 allroad quattro seinen Offroad-Charakter durch ein charakteristisches Exterieurdesign. Die Radhäuser sind deutlich ausgestellt und farblich ebenso hervorgehoben wie die Stoßfänger vorn und hinten sowie die Seitenschweller. Serienmäßig sind diese allroad-typischen Elemente in strukturgrau matt lackiert, optional erhalten Sie diese auch in einer Metallicfarbe oder in Wagenfarbe. Die Räder sind zwölf Millimeter größer als beim Basismodell, die Spur vorn und hinten verbreitert. Am Heck stechen der Unterfahrschutz und der spezifische Diffusor mit den integrierten trapezförmigen Endrohren ins Auge. Vorn ist der mächtige Singleframe-Grill mit Vertikalstreben ein untrügliches Indiz.

Fahrspaß und Komfort garantiert.

Der serienmäßige Allradantrieb quattro sorgt für eine gute Traktion und eine hohe Fahrdynamik. Das allroad-spezifische Serienfahrwerk legt den Audi A4 allroad quattro um 23 Millimeter höher im Vergleich zum Basismodell, die beiden Leichtbau-5-Lenker-Achsen verleihen ihm eine hohe Agilität. Die optionale Dämpferregelung verbessert zusätzlich die Offroad-Eigenschaften, die das Fahrzeug elektronisch an unterschiedliche Situationen anpasst.

S4 Limousine





Sportlicher denn je.

Die Audi S4 Limousine setzt mit ihrem sportlichen Design ein Zeichen: Zahlreiche S-spezifische Elemente im Exterieur und Interieur heben sie eindeutig vom Basismodell ab. Ein kraftvoller und zugleich effizienter Motor beschleunigt das Fahrzeug in nur 4,8 Sekunden von 0 auf 100 km/h.

Sportlichkeit sehen.

Dass es sich bei der Audi S4 Limousine um ein sportliches Modell handelt, erkennen Sie an vielen Elementen: am Heck zum Beispiel durch den speziellen S-Diffusor mit umgreifender Spange in Aluminiumsilber matt und durch die vier S-Endrohrblenden in Chrom. An der Front fällt das Kühlerschutzgitter des Singleframe-Grills mit einer Wabenstruktur und Einlegern in Aluminiumsilber matt auf, die seitlichen Lufteinlässe sind in der gleichen Optik gehalten. Die Seitenschweller erstrahlen in Selenitsilber. 18-Zoll-Aluminium-Räder sind serienmäßig.

Sportlichkeit spüren.

Die dynamische Linie setzt sich im Innenraum der Audi S4 Limousine fort. Beleuchtete Einstiegsleisten mit Aluminiueinlegern und S-Emblem gehören zur Serienausstattung. Bei den ebenfalls serienmäßigen S-Sportsitzen mit Rautensteppung und S-Emblem können Sie die Sitzhöhe, die Sitzlängsposition, die Sitzneigung und die Lehnenneigung elektrisch einstellen - ausgeprägte Sitzseitenwangen verbessern Ihren Halt in Kurvenfahrten. Das optionale Sportkontur-Lederlenkrad im 3-Speichen-Design verfügt ebenfalls über das S-Emblem und S-spezifische Kontrastnähte.

S4 Avant





Flexibler Sportler.

Der Audi S4 Avant verbindet hohe Dynamik mit der Eleganz und der Variabilität eines Kombis. Sowohl außen als auch innen verweisen S-spezifische Elemente auf seine sportliche DNA. Der 255 kW (347 PS) starke Motor lässt Sie seine Kraft auf der Straße spüren. Dank eines großzügigen Laderaumvolumens bewältigt der Audi S4 Avant Transportaufgaben des Alltags mit Leichtigkeit.

Sportlichkeit individualisieren – das Exterieur.

Das serienmäßige S-Sportfahrwerk mit straff abgestimmter Federung und Dämpfung legt den Audi S4 Avant TDI im Vergleich zum Basismodell um 23 Millimeter tiefer. Mit S-spezifischen Elementen an der Front und am Heck, zum Beispiel einem speziellen Kühlerschutzgitter und dem S-Diffusor mit umgreifender Spange. Bei den Rädern können Sie aus einem breiten Angebot wählen: Zur Serienausstattung des S4 Avant TDI gehören 18 Zoll große Räder. Wählen Sie zwischen zwölf Lacktönen oder lassen Sie auch hier Ihre persönliche Note mit den Individuallackierungen von Audi exclusive einfließen.

Sportlich und individuell – das Interieur.

Die dynamische Linie setzt sich im Innenraum des Audi S4 Avant fort. Beleuchtete Einstiegsleisten mit Aluminiumeinlegern und S-Emblem gehören zur Serienausstattung. Bei den ebenfalls serienmäßigen S-Sportsitzen mit Rautensteppung und S-Emblem können Sie die Sitzhöhe, die Sitzlängsposition, die Sitzneigung und die Lehnenneigung elektrisch einstellen – ausgeprägte Sitzseitenwangen verbessern Ihren Halt in Kurvenfahrten.

Motorenpreisliste

Audi A4 Limousine

Model	Getriebe	Hubraum in ccm	Leistung in kW (PS)	CO2-Emission* in g/km	NoVA**,*** in %	EUR ohne NoVA***und MwSt.**	EUR inkl. NoVA***und MwSt.**
A4 Limousine 35 TFSI	S tronic 7 Gang	1984	110 (150)	143	9	32.373,94	41.412,00
A4 Limousine 35 TFSI advanced	S tronic 7 Gang	1984	110 (150)	146	10	33.333,94	42.984,00
A4 Limousine 35 TFSI S line	S tronic 7 Gang	1984	110 (150)	148	10	34.863,94	44.973,00
A4 Limousine 40 TFSI	S tronic 7 Gang	1984	150 (204)	141	9	37.306,64	47.776,00
A4 Limousine 40 TFSI advanced	S tronic 7 Gang	1984	150 (204)	141	9	37.826,64	48.446,00
A4 Limousine 40 TFSI S line	S tronic 7 Gang	1984	150 (204)	143	9	39.406,64	50.485,00
A4 Limousine 40 TFSI quattro	S tronic 7 Gang	1984	150 (204)	146	10	39.486,94	50.983,00
A4 Limousine 40 TFSI quattro advanced	S tronic 7 Gang	1984	150 (204)	146	10	40.006,94	51.659,00
A4 Limousine 40 TFSI quattro S line	S tronic 7 Gang	1984	150 (204)	148	10	41.586,94	53.713,00
A4 Limousine 45 TFSI quattro	S tronic 7 Gang	1984	195 (265)	161	13	41.143,88	54.851,00
A4 Limousine 45 TFSI quattro advanced	S tronic 7 Gang	1984	195 (265)	161	13	41.663,88	55.543,00
A4 Limousine 45 TFSI quattro S line	S tronic 7 Gang	1984	195 (265)	167	14	43.243,88	58.557,00
A4 Limousine 30 TDI	S tronic 7 Gang	1968	100 (136)	121	5	36.176,48	44.871,00
A4 Limousine 30 TDI advanced	S tronic 7 Gang	1968	100 (136)	123	5	37.136,48	46.071,00
A4 Limousine 30 TDI S line	S tronic 7 Gang	1968	100 (136)	125	6	38.666,48	48.370,00
A4 Limousine 35 TDI	S tronic 7 Gang	1968	120 (163)	122	5	37.637,12	46.696,00
A4 Limousine 35 TDI advanced	S tronic 7 Gang	1968	120 (163)	124	5	38.597,12	47.896,00
A4 Limousine 35 TDI S line	S tronic 7 Gang	1968	120 (163)	126	6	40.127,12	50.210,00
A4 Limousine 40 TDI	S tronic 7 Gang	1968	150 (204)	133	7	38.831,54	48.966,00
A4 Limousine 40 TDI advanced	S tronic 7 Gang	1968	150 (204)	132	7	39.351,54	49.626,00
A4 Limousine 40 TDI S line	S tronic 7 Gang	1968	150 (204)	134	7	40.931,54	51.633,00
A4 Limousine 40 TDI quattro	S tronic 7 Gang	1968	150 (204)	137	8	41.011,94	52.145,00
A4 Limousine 40 TDI advanced quattro	S tronic 7 Gang	1968	150 (204)	137	8	41.531,94	52.811,00

Motorenpreisliste

Audi A4 Limousine

Model	Getriebe	Hubraum in ccm	Leistung in kW (PS)	CO2-Emission* in g/km	NoVA**,*** in %	EUR ohne NoVA***und MwSt.**	EUR inkl. NoVA***und MwSt.**
A4 Limousine 40 TDI S line quattro	S tronic 7 Gang	1968	150 (204)	138	8	43.111,94	54.833,00

Motorenpreisliste

Audi A4 Avant

Model	Getriebe	Hubraum in ccm	Leistung in kW (PS)	CO2-Emission* in g/km	NoVA**,*** in %	EUR ohne NoVA***und MwSt.**	EUR inkl. NoVA***und MwSt.**
A4 Avant 35 TFSI	S tronic 7 Gang	1984	110 (150)	148	10	34.023,94	43.881,00
A4 Avant 35 TFSI advanced	S tronic 7 Gang	1984	110 (150)	150	11	34.983,94	45.479,00
A4 Avant 35 TFSI S line	S tronic 7 Gang	1984	110 (150)	151	11	36.513,94	47.483,00
A4 Avant 40 TFSI	S tronic 7 Gang	1984	150 (204)	145	10	38.956,64	50.294,00
A4 Avant 40 TFSI advanced	S tronic 7 Gang	1984	150 (204)	145	10	39.476,64	50.970,00
A4 Avant 40 TFSI S line	S tronic 7 Gang	1984	150 (204)	146	10	41.056,64	53.024,00
A4 Avant 40 TFSI quattro	S tronic 7 Gang	1984	150 (204)	150	11	41.136,94	53.539,00
A4 Avant 40 TFSI quattro advanced	S tronic 7 Gang	1984	150 (204)	150	11	41.656,94	54.221,00
A4 Avant 40 TFSI quattro S line	S tronic 7 Gang	1984	150 (204)	151	11	43.236,94	56.290,00
A4 Avant 45 TFSI quattro	S tronic 7 Gang	1984	195 (265)	166	14	42.793,88	57.874,00
A4 Avant 45 TFSI quattro advanced	S tronic 7 Gang	1984	195 (265)	165	14	43.313,88	58.491,00
A4 Avant 45 TFSI quattro S line	S tronic 7 Gang	1984	195 (265)	170	15	44.893,88	61.457,00
A4 Avant 30 TDI	S tronic 7 Gang	1968	100 (136)	126	6	37.826,48	47.311,00
A4 Avant 30 TDI advanced	S tronic 7 Gang	1968	100 (136)	127	6	38.786,48	48.521,00
A4 Avant 30 TDI S line	S tronic 7 Gang	1968	100 (136)	128	6	40.316,48	50.449,00
A4 Avant 35 TDI	S tronic 7 Gang	1968	120 (163)	127	6	39.287,12	49.152,00
A4 Avant 35 TDI advanced	S tronic 7 Gang	1968	120 (163)	128	6	40.247,12	50.361,00
A4 Avant 35 TDI S line	S tronic 7 Gang	1968	120 (163)	129	6	41.777,12	52.289,00
A4 Avant 40 TDI	S tronic 7 Gang	1968	150 (204)	137	8	40.481,54	51.466,00
A4 Avant 40 TDI advanced	S tronic 7 Gang	1968	150 (204)	136	8	41.001,54	52.132,00
A4 Avant 40 TDI S line	S tronic 7 Gang	1968	150 (204)	137	8	42.581,54	54.154,00
A4 Avant 40 TDI quattro	S tronic 7 Gang	1968	150 (204)	142	9	42.661,94	54.684,00
A4 Avant 40 TDI advanced quattro	S tronic 7 Gang	1968	150 (204)	141	9	43.181,94	55.355,00

Motorenpreisliste

Audi A4 Avant

Model	Getriebe	Hubraum in ccm	Leistung in kW (PS)	CO2-Emission* in g/km	NoVA**,*** in %	EUR ohne NoVA***und MwSt.**	EUR inkl. NoVA***und MwSt.**
A4 Avant 40 TDI quattro S line	S tronic 7 Gang	1968	150 (204)	142	9	44.761,94	57.393,00

Motorenpreisliste

Audi A4 allroad quattro

Model	Getriebe	Hubraum in ccm	Leistung in kW (PS)	CO2-Emission* in g/km	NoVA**,*** in %	EUR ohne NoVA*** und MwSt.**	EUR inkl. NoVA*** und MwSt.**
A4 allroad 45 TFSI quattro	S tronic 7 Gang	1984	195 (265)	170	15	44.793,88	61.322,00
A4 allroad 40 TDI quattro	S tronic 7 Gang	1968	150 (204)	150	11	44.661,94	58.157,00

*Die angegebenen Verbrauchs- und Emissionswerte wurden nach den gesetzlichen Messverfahren (VO(EG)715/2007 in der gegenwärtig geltenden Fassung) im Rahmen der Typengenehmigung des Fahrzeugs auf Basis des WLTP-Prüfverfahrens erhoben. Die Angaben beziehen sich nicht auf ein einzelnes Fahrzeug und sind nicht Bestandteil des Angebotes, sondern dienen allein Vergleichszwecken zwischen den verschiedenen Fahrzeugtypen. Der Kraftstoffverbrauch und die CO₂-Emissionen eines Fahrzeugs hängen nicht nur von der effizienten Ausnutzung des Kraftstoffs durch das Fahrzeug ab, sondern werden auch vom Fahrverhalten, Fahrstrecke und anderen nicht technischen Faktoren beeinflusst. Abweichende Verbrauchswerte, CO₂-Emissionen und Reichweiten können sich durch Mehrausstattungen und Zubehör (z.B. Reifen, Anhängerkupplung, Dachträger etc.) sowie Fahrstil, Geschwindigkeit, Einsatz von Komfort-/Nebenverbrauchern, Außentemperatur, Anzahl Mitfahrer, Zuladung, Auswahl Fahrprofil, Topografie uvm. ergeben. Diese Faktoren beeinflussen relevante Fahrzeugparameter wie z.B. Gewicht, Rollwiderstand und Aerodynamik.

Die Normverbrauchsabgabe (NoVA) sowie der Sachbezug berechnen sich nach den in der EG-Typgenehmigung angeführten Werten. Der maßgebliche CO₂-Emissionswert ist der kombinierte WLTP-Wert der CO₂-Emissionen in g/km, bei extern aufladbaren Elektro-Hybridfahrzeugen der gewichtet kombinierte WLTP-Wert der CO₂-Emissionen in g/km. Nähere Informationen finden Sie <https://www.audi.at/infos-zur-nova> oder erhalten Sie bei einem autorisierten Händlerbetrieb.

** Die Brutto-Listenpreise sind für alle ab dem 1.1.2016 gelieferten Neufahrzeuge unter Berücksichtigung des NoVA Ab- und Zuschlags lt. § 6 NoVAG mit Stand 2016 gültig.

*** Normverbrauchsabgabe in %. Berechnungsbasis ist der Netto-Listenpreis exkl. MwSt.

Die Angaben zu Preisen, Lieferumfang, Kraftstoff-/Stromverbrauch, CO₂-Emissionen, Leistung und zu sonstigen technischen Daten entsprechen den zum Zeitpunkt der Drucklegung vorhandenen Kenntnissen. Irrtümer, Druckfehler und Änderungen bleiben vorbehalten.

Grundmodelle

Audi A4 Basis

Front:

- Kühlerschutzgitter schwarz matt lackiert
- Rahmen Kühlerschutzgitter in Chrom
- seitliche Lufteinlässe in schwarz matt genarbt
- Einstiegsleisten vorn mit Aluminiumeinlegern

Heck:

- Diffusor: schwarz matt genarbt
- Endrohrblenden in Aluminiumsilber matt
- Leiste Heckklappe in Chrom

Räder:

- Bis 125 kW (170 PS): Aluminium-Gussräder im 5-Arm-Design, 7,0 J x 16, Reifen 205/60 R 16
- Ab 150 kW (204 PS): Aluminium-Schmiederäder im 10-Speichen-Design, 7,5 J x 17, Reifen 225/50 R 17



Audi A4 advanced

Ausstattungsline mit differenzierten Exterieurumfängen:

- verbreiterte Seitenschwellerleisten in Wagenfarbe

Front:

- Kühlerschutzgitter in Titanschwarz lackiert mit Lamellen in Aluminiumsilber matt
- Rahmen Kühlerschutzgitter in Chrom
- seitliche Lufteinlässe schwarz matt genarbt mit Einleger in Aluminiumsilber matt

Heck:

- Diffusor in Titanschwarz matt
- Zierleiste in Aluminiumsilber matt

Räder:

- Räder im 5-Arm-Dynamik-Design, 7,5 J x 17, Reifen 225/50 R 17



Grundmodelle

Audi A4 S line

Ausstattungsline mit differenzierten Exterieurumfängen:

- Einstiegsleisten vorn mit Aluminiumeinlegern, beleuchtet, mit S-Schriftzug
- S line-Emblem auf den vorderen Kotflügeln
- verbreiterte Seitenschwellerleisten in Wagenfarbe
- Sportfahrwerk mit Trimmlagenveränderung; Hinweis: nicht für A4 Avant g-tron

Front:

- S line-spezifische Kühlerschutzgitter in Titanschwarz lackiert
- seitliche Lufteinlässe schwarz matt genarbt mit Einleger in Aluminiumsilber matt

Heck:

- S line-spezifischer Diffusor in Titanschwarz matt
- Zierleiste in Aluminiumsilber matt

Räder:

- Aluminium-Gussräder im 5-Y-Speichen S-Design, 8 J x 18, Reifen 245/40 R 18



Serienausstattung kompakt

	A4 bis 125 kW (170 PS)	A4 ab 150 kW (204 PS)	A4 advanced	A4 S line	S4	A4 allroad quattro
Räder/Reifen						
Räder, 5-Arm-Design 7,0 J x 16, Reifen 205/60 R 16	○	-	-	-	-	-
Räder, 5-Arm-Dynamik-Design 7,5 J x 17, Reifen 225/50 R 17	-	-	○	-	-	-
Räder, 10-Speichen-Design 7,5 J x 17, Reifen 225/50 R 17	●	○	●	-	-	-
Räder, 15-Speichen-Design 7,5 J x 17, Reifen 225/55 R 17	-	-	-	-	-	○
Räder, 5-Y-Speichen (S-Design) 8,0 J x 18, Reifen 245/40 R 18	-	-	-	○	○	-
Bordwerkzeug	○	○	○	○	○	○
Reifendruck-Kontrollanzeige	○	○	○	○	○	○
Reifenreparaturset	○	○	○	○	○	○
Ausstattungs Pakete						
Glanzpaket	●	●	●	●	○	-
Lackierungen						
Unilackierung Brillantschwarz oder Ibisweiß	○	○	○	○/-	○/-	○
Stoßfänger allroad Serie						○
Dach in Wagenfarbe	○	○	○	○	○	○

● = als Sonderausstattung lieferbar ○ = Serienausstattung - = kein Angebot.

	A4	A4 advanced	A4 S line	S4	A4 allroad quattro
Licht					
Scheinwerfer in LED-Technologie; Abblendlicht, Fernlicht, Tagfahrlicht und Positionslicht in LED, Blinklicht in Glühlampen-Technik, mit Allwetterlicht	○	○	○	-	○
LED-Scheinwerfer	-	-	-	○	-
LED-Heckleuchten	○	○	○	-	○
LED-Heckleuchten mit dynamischem Blinklicht	-	-	-	○	-
Tagfahrlicht	○	○	○	○	○
Licht-/Regensensor	○	○	○	○	○
Innenbeleuchtung	○	○	○	○	○
Spiegel und Dachsysteme					
Innenspiegel abblendbar	○	○	○	○	○
Außenspiegel elektrisch einstell- und beheizbar	○	○	○	○	○
Außenspiegelgehäuse in Wagenfarbe	○	○	○	●	○
Außenspiegelgehäuse in Aluminiumoptik	-	-	-	○	-
Dachreling schwarz Hinweis: nur für A4 Avant/S4 Avant/A4 allroad quattro	○/-	○/-	○/-	●/-	○
Dachreling in Aluminium Hinweis: nur für A4 Avant/S4 Avant	●/-	●/-	●/-	○/-	-

Serienausstattung kompakt

	A4	A4 advanced	A4 S line	S4	A4 allroad quattro
--	----	-------------	-----------	----	--------------------

Schließsysteme

Wegfahrsperre elektronisch	○	○	○	○	○
Gepäckraumklappe automatisch öffnend Hinweis: nur für A4 Limousine/S4 Limousine	○/-	○/-	○/-	○/-	-
Manuelle Gepäckraumklappe Hinweis: nur für A4 Avant/S4 Avant	○/-	○/-	○/-	○/-	-
Gepäckraumklappe elektrisch öffnend und schließend Hinweis: nur für A4 Avant/S4 Avant/A4 allroad quattro	●	●	●	●	○
Funkschlüssel, ohne Safelock	○	○	○	○	○

Verglasung

Wärmeschutzverglasung	○	○	○	○	○
Frontscheibe in Akustikverglasung	○	○	○	○	○

Weitere Außenausstattungen

Standardabgasanlage	○	○	○	○	○
Modellbezeichnung gemäß neuer Leistungskennzeichnung	○	○	○	○	○
Fensterschachtleisten in Schwarz (Gummi)	○	○	○	-	○

Sitzbezüge und Lederausstattungen

Stoff Index	○	○	○	-	○
Mikrofaser Dinamica Frequenz/Leder-Kombination mit S-Prägung	●	●	●	○	-

Sitze und Sitzkomfort

Normalsitze vorn	○	○	○	-	○
Sportsitze vorn	●	●	●	○	●
4-Wege-Lendenwirbelstütze für die Vordersitze	●	●	●	○	●
Vordersitze manuell einstellbar	○	○	○	-	○
Vordersitze elektrisch einstellbar	●	●	●	○	●
Mittelarmlehne vorn	○	○	○	○	○
Rücksitzlehne, geteilt umklappbar Hinweis: Serie für A4 Avant und Fahrzeuge mit quattro Antrieb	●	●	●	○	○

Dekorelemente

Dekoreinlagen Diamantlack silbergrau	○	○	○	-	○
Dekoreinlagen Aluminium matt gebürstet	●	●	●	○	-
Akzentflächen schwarz matt	○	○	○	-	○
Akzentflächen schwarz glänzend	●	●	●	○	●

Dachhimmel

Dachhimmel in Stoff	○	○	○	-	○
Dachhimmel in Stoff schwarz	●	●	●	○	●

Lenkräder und Wählhebel

Lederlenkrad 3-Speichen mit Multifunktion	○	○	○	-	○
Lederlenkrad 3-Speichen mit Multifunktion plus	●	●	●	○	●

	A4	A4 advanced	A4 S line	S4	A4 allroad quattro
--	----	-------------	-----------	----	--------------------

	○	○	○	-	○
	●	●	●	○	●
	●	●	●	○	●
	○	○	○	-	○
	●	●	●	○	●
	○	○	○	○	○
	●	●	●	○	○
	○	○	○	-	○
	●	●	●	○	●
	○	○	○	-	○
	●	●	●	○	●

	A4	A4 advanced	A4 S line	S4	A4 allroad quattro
Klimatisierung					
Klimaautomatik	○	○	○	○	○
Weitere Innenausstattungen					
Einstiegsleisten vorn mit Aluminiumeinlegern	○	○	-	-	-
Einstiegsleisten vorn mit Aluminiumeinlegern, beleuchtet, mit S-Schriftzug Hinweis: bei A4 und A4 advanced nur als Paketinhalt in Verbindung mit Interieur S line	●	●	○	○	-
Einstiegsleisten vorn mit Aluminiumeinlegern, mit allroad-Schriftzug	-	-	-	-	○
Wendeladeboden Hinweis: nur für A4 Avant und A4 allroad quattro; nicht erhältlich für A4 Avant g-tron, A4 Avant 50 TDI und A4 allroad quattro 50 TDI	○/-	○/-	○/-	-	○
Pedalerie und Fußstütze in Edelstahl Hinweis: bei A4 und A4 advanced nur als Paketinhalt in Verbindung mit Interieur S line	●	●	●	○	-
Fußmatten vorn und hinten	○	○	○	○	○
Nichtraucherausführung	○	○	○	○	○
Sonnenblende auf Fahrer- und Beifahrerseite	○	○	○	○	○

	A4	A4 advanced	A4 S line	S4	A4 allroad quattro
Anzeigen und Bedienelemente					
Fahrerinformationssystem Hinweis: nicht erhältlich für A4 Avant g-tron	○	○	○	-	○
Fahrerinformationssystem mit Farbdisplay Hinweis: Serie für A4 Avant g-tron und S4 TDI quattro	●	●	●	○	●
Navigation, Medien und Soundsysteme					
MMI Radio plus	○	○	○	○	○
Lautsprecher	○	○	○	○	○
Digitaler Radioempfang	○	○	○	○	○
Telefon und Kommunikation					
Bluetooth-Schnittstelle	○	○	○	○	○
Audi connect Notruf & Service mit Audi connect Remote & Control	○	○	○	○	○
Assistenzsysteme					
Geschwindigkeitsregelanlage mit Geschwindigkeitsbegrenzer	○	○	○	○	○
Audi pre sense city	○	○	○	○	○

● = als Sonderausstattung lieferbar ○ = Serienausstattung - = kein Angebot ● = Serien-/Sonderausstattung modellabhängig.

Serienausstattung kompakt

A4	A4 advanced	A4 S line	S4	A4 allroad quattro
----	-------------	-----------	----	--------------------

Fahrwerke und Bremsen









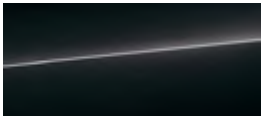

Audi drive select Hinweis: Serienausstattung für Motorisierungen ab 125 kW (170 PS)	●	●	●	○	○
Serienfahrwerk Hinweis: nicht erhältlich für A4 Avant g-tron	○	○	●	-	-
Serienfahrwerk A4 Avant g-tron Hinweis: nur für A4 Avant g-tron	○	○	○	-	-
Sportfahrwerk Hinweis: nicht erhältlich für A4 Avant g-tron	●	●	○	-	-
S-Sportfahrwerk Hinweis: für A4 Limousine und A4 Avant nur erhältlich für 50 TDI quattro mit 19-Zoll-Rädern	●	●	●	○	-
allroad-spezifisches Serienfahrwerk	-	-	-	-	○
Elektromechanische Parkbremse	○	○	○	○	○
Elektromechanische Servolenkung	○	○	○	○	○
Frontantrieb	○/-	○/-	○/-	-	-
quattro mit ultra Technologie Hinweis: nicht für 50 TDI quattro erhältlich	○/-	○/-	○/-	-	○/-
quattro mit selbstperrendem Mittendifferenzial Hinweis: nur für 50 TDI quattro und S4 TDI quattro erhältlich	○/-	○/-	○/-	○	○/-

A4	A4 advanced	A4 S line	S4	A4 allroad quattro
----	-------------	-----------	----	--------------------

Technik und Sicherheit

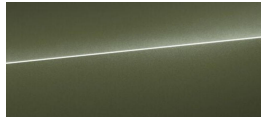
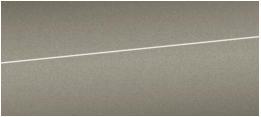



Mild-Hybrid Hinweis: nicht erhältlich für A4 Avant g-tron	○/-	○/-	○/-	○	○
Start-Stop-System	○	○	○	○	○
Begrenzung Höchstgeschwindigkeit auf 210 km/h Hinweis: nur für A4 Limousine und A4 Avant Motorisierungen bis 150 kW (204 PS); optional: Abwahl rollwiderstandsoptimierte Reifen	○/-	○/-	○/-	-	-
Kraftstoffbehälter Hinweis: Serie für TDI-Motorisierungen mit Frontantrieb	○/-	○/-	○/-	-	-
Kraftstoffbehälter mit erhöhtem Füllvolumen	○/●	○/●	○/●	-	-
Kraftstoffbehälter mit erhöhtem Füllvolumen Hinweis: Serie für quattro Motorisierungen	○/-	○/-	○/-	○	○
AdBlue-Tank® Hinweis: nur für TDI-Motorisierungen erhältlich	○/-	○/-	○/-	○	○/-
48-Volt-Bordnetz Hinweis: nur für 50 TDI quattro und S4 TDI quattro	○/-	○/-	○/-	○	○/-
Airbag für Fahrer und Beifahrer mit Beifahrer-Airbag-Deaktivierung	○	○	○	○	○
Seitenairbags vorn und Kopfairbagsystem	○	○	○	○	○
Kindersicherung, manuell	○	○	○	○	○
Kindersitzbefestigung ISOFIX und Top Tether für die äußeren Fondsitze	○	○	○	○	○
Gurtanlegekontrolle	○	○	○	○	○
Verbandmaterial mit Warndreieck und Warnwesten	○	○	○	○	○
Partikelfilter Ottopartikelfilter (TFSI)/Dieselpartikelfilter (TDI) Hinweis: nicht erhältlich für A4 Avant g-tron	○	○	○	○	○





Lackierungen

		A4	A4 advanced	A4 S line	S4	A4 allroad quattro
Unilackierung						
	• Ibisweiß	●	●	●	●	●
	• Brillantschwarz	●	●	-	-	●
Metallic-Lackierung						
	• Florettsilber Metallic	●	●	-	-	●
	• Manhattangrau Metallic					
	• Navarrablau Metallic	●	●	●	●	●
	• Gletscherweiß Metallic					
	• Mythoschwarz Metallic	●	●	●	●	●
	• Tangorot Metallic	●	●	●	●	-
	• Distriktgrün Metallic					
	• Chronosgrau Metallic					
	• Ascariblau Metallic					
Perleffekt-Lackierung						
	• Daytonagrau Perleffekt	-	-	●	●	●/-
Individuelllackierung Audi exclusive						
	Ein Angebot der Audi Sport GmbH.	●	●	●	●	●

● = als Sonderausstattung lieferbar ○ = Serienausstattung - = kein Angebot ● = Serien-/Sonderausstattung modellabhängig.





Räder





		A4 bis 125 kW (170 PS)	A4 ab 150 kW (204 PS)	A4 advanced	A4 S line	S4	A4 allroad quattro
	Räder, 5-Arm 7,0 J x 16, Reifen 205/60 R 16	○	-	-	-	-	-
	Räder mit Radvollblende 7,0 J x 16, Reifen 205/60 R 16 Hinweis: nicht für Motorisierungen ab 150 kW erhältlich.	●	-	●/-	●/-	-	-
	Räder, 5-Arm-Dynamik 7,5 J x 17, Reifen 225/50 R 17	-	-	○	-	-	-
	Räder, 10-Speichen-Kristall 7,5 J x 17, Reifen 225/50 R 17	●	●	●	-	-	-
	Räder, 5-Parallelspeichen 7,5 J x 17, Reifen 225/50 R 17	●	●	●	-	-	-

		A4 bis 125 kW (170 PS)	A4 ab 150 kW (204 PS)	A4 advanced	A4 S line	S4	A4 allroad quattro
	Räder, 5-Arm-Aero, graphitgrau, glanzgedreht 7,5 J x 17, Reifen 225/50 R 17	●	●	●	-	-	-
	Räder, 10-Speichen 7,5 J x 17, Reifen 225/50 R 17	●	○	●	-	-	-
	Räder, 15-Speichen 7,5 J x 17, Reifen 225/55 R 17	-	-	-	-	-	○
	Räder, 5-Y-Speichen S-Design 8,0 J x 18, Reifen 245/40 R 18	-	-	-	○	○	-
	Räder, 5-Doppelspeichen-Stern 8,0 J x 18, Reifen 245/40 R 18	●	●	●	●	-	-

● = als Sonderausstattung lieferbar ○ = Serienausstattung - = kein Angebot.





Räder





		A4 bis 125 kW (170 PS)	A4 ab 150 kW (204 PS)	A4 advanced	A4 S line	S4	A4 allroad quattro
	Räder, 10-Speichen-V 8,0 J x 18, Reifen 245/40 R 18	●	●	●	●	-	-
	Räder, 10-Speichen-Dynamik, graphitgrau, glanzgedreht 8,0 J x 18, Reifen 245/40 R 18 Hinweis: nicht für 45 TFSI erhältlich	●	●	●	●	-	-
	Räder, 5-Speichen-Dynamik, graphitgrau, glanzgedreht 8,0 J x 18, Reifen 245/40 R 18	●	●	●	●	-	-
	Räder, 5-Doppelarm-V 7,5 J x 18, Reifen 245/45 R 18	-	-	-	-	-	●
	Räder, 5-V-Speichen, graphitgrau, glanzgedreht 7,5 J x 18, Reifen 245/45 R 18	-	-	-	-	-	●

		A4 bis 125 kW (170 PS)	A4 ab 150 kW (204 PS)	A4 advanced	A4 S line	S4	A4 allroad quattro
	Räder Audi Sport, 5-Doppelspeichen 8,0 J x 18, Reifen 245/40 R 18 Ein Angebot der Audi Sport GmbH	●	●	●	●	-	-
	Räder Audi Sport, 10-Y-Speichen, schwarz, glanzgedreht 8,0 J x 18, Reifen 245/40 R 18 Ein Angebot der Audi Sport GmbH	●	●	●	●	-	-
	Räder Audi Sport, 5-Arm-Trapezoid, titangrau matt, glanzgedreht 8,0 J x 18, Reifen 245/40 R 18 Ein Angebot der Audi Sport GmbH	●	●	●	●	-	-
	Räder, 5-Speichen-V S-Design, graphitgrau, glanzgedreht 8,5 J x 19, Reifen 255/35 R 19	-	-	-	-	●	-
	Räder Audi Sport, 10-V-Speichen, glanzgedreht 8,5 J x 19, Reifen modellspezifisch mit Reifen 245/35 R 19; bei S4 TDI mit Reifen 255/35 R 19 Ein Angebot der Audi Sport GmbH Hinweis: für 50 TDI quattro nur in Verbindung mit S-Sportfahrwerk oder S-Sportfahrwerk mit Dämpferregelung und Reifen 255/35 R 19; nicht erhältlich in Verbindung mit Standheizung und -lüftung	●	●	●	●	●	-

● = als Sonderausstattung lieferbar ○ = Serienausstattung - = kein Angebot.





Räder

		A4 bis 125 kW (170 PS)	A4 ab 150 kW (204 PS)	A4 advanced	A4 S line	S4	A4 allroad quattro
	<p>Räder Audi Sport, 5-Arm-Torsio 8,5 J x 19, Reifen modellspezifisch mit Reifen 245/35 R 19; bei S4 TDI mit Reifen 255/35 R 19 Ein Angebot der Audi Sport GmbH Hinweis: für 50 TDI quattro nur in Verbindung mit S-Sportfahrwerk oder S-Sportfahrwerk mit Dämpferregelung und Reifen 255/35 R 19; nicht erhältlich in Verbindung mit Standheizung und -lüftung</p>	●	●	●	●	●	-
	<p>Räder Audi Sport, 5-Arm-Rotor, titangrau matt, glanzgedreht 8,5 J x 19, Reifen modellspezifisch mit Reifen 245/35 R 19; bei S4 TDI mit Reifen 255/35 R 19 Ein Angebot der Audi Sport GmbH Hinweis: für 50 TDI quattro nur in Verbindung mit S-Sportfahrwerk oder S-Sportfahrwerk mit Dämpferregelung und Reifen 255/35 R 19; nicht erhältlich in Verbindung mit Standheizung und -lüftung</p>	●	●	●	●	●	-
	<p>Räder Audi Sport, 10-Speichen-Turbine, platingrau, glanzgedreht 8,5 J x 19, Reifen modellspezifisch mit Reifen 245/35 R 19; bei S4 TDI mit Reifen 255/35 R 19 Ein Angebot der Audi Sport GmbH Hinweis: für 50 TDI quattro nur in Verbindung mit S-Sportfahrwerk oder S-Sportfahrwerk mit Dämpferregelung und Reifen 255/35 R 19; nicht erhältlich in Verbindung mit Standheizung und -lüftung</p>	●	●	●	●	●	-
	<p>Räder Audi Sport, 5-V-Speichen-Stern, titangrau matt, glanzgedreht 8,5 J x 19, Reifen modellspezifisch mit Reifen 245/35 R 19; bei S4 TDI mit Reifen 255/35 R 19 Ein Angebot der Audi Sport GmbH Hinweis: für 50 TDI quattro nur in Verbindung mit S-Sportfahrwerk oder S-Sportfahrwerk mit Dämpferregelung und Reifen 255/35 R 19</p>	●	●	●	●	●	-

		A4 bis 125 kW (170 PS)	A4 ab 150 kW (204 PS)	A4 advanced	A4 S line	S4	A4 allroad quattro
	<p>Räder Audi Sport, 5-Arm-Flag, anthrazitschwarz, glanzgedreht 8,5 J x 19, Reifen modellspezifisch mit Reifen 245/35 R 19; bei S4 TDI mit Reifen 255/35 R 19 Ein Angebot der Audi Sport GmbH Hinweis: für 50 TDI quattro nur in Verbindung mit S-Sportfahrwerk oder S-Sportfahrwerk mit Dämpferregelung und Reifen 255/35 R 19; nicht erhältlich in Verbindung mit Standheizung und -lüftung</p>	●	●	●	●	●	-
	<p>Räder Audi Sport, 10-Y-Speichen 8,0 J x 19, Reifen 245/40 R 19 Ein Angebt der Audi Sport GmbH</p>	-	-	-	-	-	●
	<p>Räder Audi Sport, 10-Y-Speichen, schwarz, glanzgedreht 8,0 J x 19, Reifen 245/40 R 19 Ein Angebt der Audi Sport GmbH</p>	-	-	-	-	-	●
	<p>Räder Audi Sport, 5-Doppelspeichen-Modul, Einsätze strukturgrau matt 8,0 J x 19, Reifen 245/40 R 19 Ein Angebt der Audi Sport GmbH</p>	-	-	-	-	-	●

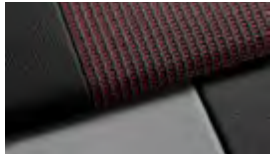
● = als Sonderausstattung lieferbar ○ = Serienausstattung - = kein Angebot.

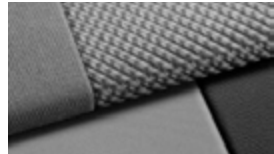
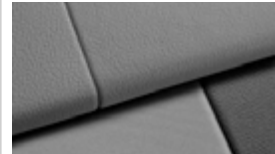

Sitzbezüge und Lederausstattungen



A4 Limousine/ A4 Avant/ A4 allroad quattro Farbe	 Schwarz	 Schwarz	 Okapibraun	 Felsgrau	 Felsgrau	 Atlasbeige
Normalsitze vorn	<ul style="list-style-type: none"> • Stoff Index (s. Abb.) • Leder/Kunstleder mono.pur 550 	–	<ul style="list-style-type: none"> • Leder/Kunstleder mono.pur 550 	<ul style="list-style-type: none"> • Stoff Index 	<ul style="list-style-type: none"> • Stoff Index • Leder/Kunstleder mono.pur 550 (s. Abb.) 	<ul style="list-style-type: none"> • Leder/Kunstleder mono.pur 550
Sportsitze vorn	<ul style="list-style-type: none"> • Stoff System • Mikrofaser Dinamica /Leder • Leder/Kunstleder mono.pur 550* 	<ul style="list-style-type: none"> • Stoff System 	<ul style="list-style-type: none"> • Leder/Kunstleder mono.pur 550* Stoff Index 	–	<ul style="list-style-type: none"> • Mikrofaser Dinamica /Leder • Leder/Kunstleder mono.pur 550* (s. Abb.) 	<ul style="list-style-type: none"> • Leder/Kunstleder mono.pur 550
Schalttafel oben	Schwarz	Schwarz	Schwarz	Schwarz	Schwarz	Schwarz
Schalttafel unten	Schwarz	Schwarz	Schwarz	Schwarz	Felsgrau	Atlasbeige
Türbrüstung	Schwarz	Schwarz	Schwarz	Schwarz	Schwarz	Schwarz
Türspiegel	Schwarz	Schwarz	Schwarz	Schwarz	Felsgrau	Atlasbeige
Türverkleidung	Schwarz	Schwarz	Schwarz	Schwarz	Schwarz	Schwarz
Mittelkonsole	Schwarz	Schwarz	Schwarz	Schwarz	Felsgrau	Atlasbeige
Tür Armauflage	Schwarz	Schwarz	Okapibraun	Felsgrau	Felsgrau	Atlasbeige
Wählhebel/Lenkrad	Schwarz	Schwarz	Schwarz	Schwarz	Schwarz	Schwarz
Sitzbezug/Mittelarmlehne	Schwarz	Schwarz mit Akzentfarbe Rot	Okapibraun	Felsgrau	Felsgrau	Atlasbeige
Sicherheitsgurte	Schwarz	Schwarz	Schwarz	Schwarz	Schwarz	Atlasbeige
Teppichboden	Schwarz	Schwarz	Schwarz	Schwarz	Schwarz	Schwarz
Dachhimmel	Titangrau	Titangrau	Titangrau	Titangrau	Titangrau	Atlasbeige
Hutablage	Schwarz	Schwarz	Schwarz	Schwarz	Schwarz	Schwarz

Audi design selection A4 Limousine/ A4 Avant/ A4 allroad quattro						
	Farbe	Schwarz	Okapibraun	Felsgrau	Atlasbeige	Zedernbraun
Normalsitze vorn	• Leder/mono.pur 550	• Leder/mono.pur 550	• Leder/mono.pur 550 (s. Abb.)	• Leder/mono.pur 550	-	-
Sportsitze vorn	• Leder/mono.pur 550*	• Leder/mono.pur 550*	• Leder/mono.pur 550*	• Leder/mono.pur 550* (s. Abb.)	• Leder Feinnappa	• Leder Feinnappa
Schalttafel oben	Schwarz	Schwarz	Schwarz	Schwarz	Schwarz	Schwarz
Schalttafel unten	Schwarz	Schwarz	Felsgrau	Atlasbeige	Schwarz	Schwarz
Türbrüstung	Schwarz	Schwarz	Schwarz	Schwarz	Schwarz	Schwarz
Türspiegel	Schwarz	Schwarz	Felsgrau	Atlasbeige	Schwarz	Schwarz
Türverkleidung	Schwarz	Schwarz	Schwarz	Schwarz	Schwarz	Schwarz
Mittelkonsole	Schwarz	Schwarz	Felsgrau	Atlasbeige	Schwarz	Schwarz
Tür Armauflage (Kontrastnaht)	Schwarz (Felsgrau)	Okapibraun (Granitgrau)	Felsgrau (Granitgrau)	Atlasbeige (Granitgrau)	Zedernbraun (Granitgrau)	Mangangrau (Granitgrau)
Wählhebel/Lenkrad	Schwarz	Schwarz	Schwarz	Schwarz	Schwarz	Schwarz
Sitzbezug/Mittelarmlehne (Kontrastnaht)	Schwarz (Felsgrau)	Okapibraun (Granitgrau)	Felsgrau (Granitgrau)	Atlasbeige (Granitgrau)	Zedernbraun (Granitgrau)	Mangangrau (Granitgrau)
Sicherheitsgurte	Schwarz	Schwarz	Schwarz	Atlasbeige	Schwarz	Schwarz
Teppichboden	Schwarz	Schwarz	Schwarz	Schwarz	Schwarz	Schwarz
Dachhimmel	Titangrau	Titangrau	Titangrau	Atlasbeige	Schwarz Titangrau	Schwarz Titangrau
Hutablage	Schwarz	Schwarz	Schwarz	Schwarz	Schwarz	Schwarz

* Mit Sitzbelüftung erhältlich.

Sitzbezüge und Lederausstattungen

S line			
A4 Limousine/ A4 Avant			
Farbe			
	Schwarz	Rotorgrau	Schwarz
Normalsitze vorn	<ul style="list-style-type: none"> • Stoff Sequenz/Leder • Mikrofaser Dinamica Frequenz/Leder mit S-Prägung (s. Abb.) • Leder Feinnappa mit S-Prägung 	<ul style="list-style-type: none"> • Mikrofaser Dinamica Frequenz/Leder mit S-Prägung (s. Abb.) • Leder Feinnappa mit S-Prägung 	<ul style="list-style-type: none"> • Mikrofaser Dinamica Frequenz/Leder mit S-Prägung (s. Abb.) • Leder Feinnappa mit S-Prägung
Sportsitze vorn	<ul style="list-style-type: none"> • Mikrofaser Dinamica/Leder mit S-Prägung • Leder Feinnappa mit S-Prägung 	<ul style="list-style-type: none"> • Mikrofaser Dinamica/Leder mit S-Prägung • Leder Feinnappa mit S-Prägung 	<ul style="list-style-type: none"> • Mikrofaser Dinamica/Leder mit S-Prägung • Leder Feinnappa mit S-Prägung
Schalttafel oben	Schwarz	Schwarz	Schwarz
Schalttafel unten	Schwarz	Schwarz	Schwarz
Türbrüstung	Schwarz	Schwarz	Schwarz
Türspiegel	Schwarz	Schwarz	Schwarz
Türverkleidung	Schwarz	Schwarz	Schwarz
Mittelkonsole	Schwarz	Schwarz	Schwarz
Tür Armauflage (Kontrastnaht)	Schwarz (Felsgrau)	Rotorgrau (Anthrazit)	Schwarz (Crescendorot)
Wählhebel/Lenkrad (Kontrastnaht)	Schwarz (Felsgrau)	Schwarz (Felsgrau)	Schwarz (Crescendorot)
Sitzbezug/Mittelarmlehne (Kontrastnaht)	Schwarz (Felsgrau)	Rotorgrau (Anthrazit)	Schwarz (Crescendorot)
Sicherheitsgurte	Schwarz	Schwarz	Schwarz
Teppichboden	Schwarz	Schwarz	Schwarz
Dachhimmel	Schwarz	Schwarz	Schwarz
Hutablage	Schwarz	Schwarz	Schwarz

S-Modelle			
Farbe	Magmarot	Schwarz	Rotorgrau
Normalsitze vorn	-	• Mikrofaser Dinamica Frequenz/ Leder mit S-Prägung	• Mikrofaser Dinamica Frequenz/ Leder mit S-Prägung
Sportsitze vorn	• Leder Feinnappa mit S-Prägung	• Mikrofaser Dinamica/Leder mit S-Prägung • Leder Feinnappa mit S-Prägung	• Mikrofaser Dinamica/Leder mit S-Prägung • Leder Feinnappa mit S-Prägung
Schalttafel oben	Schwarz	Schwarz	Schwarz
Schalttafel unten	Schwarz	Schwarz	Schwarz
Türbrüstung	Schwarz	Schwarz	Schwarz
Türspiegel	Schwarz	Schwarz	Schwarz
Türverkleidung	Schwarz	Schwarz	Schwarz
Mittelkonsole	Schwarz	Schwarz	Schwarz
Tür Armauflage (Kontrastnaht)	Schwarz (Magmarot)	Schwarz (Felsgrau)	Rotorgrau (Anthrazit)
Wählhebel/Lenkrad (Kontrastnaht)	Schwarz (Magmarot)	Schwarz (Felsgrau)	Schwarz (Felsgrau)
Sitzbezug/Mittelarmlehne (Kontrastnaht)	Magmarot (Granitgrau)	Schwarz (Felsgrau)	Rotorgrau (Anthrazit)
Sicherheitsgurte	Schwarz	Schwarz	Schwarz
Teppichboden	Schwarz	Schwarz	Schwarz
Dachhimmel	Schwarz	Schwarz	Schwarz
Hutablage	Schwarz	Schwarz	Schwarz

Audi connect



40

Die Welt mit Audi connect erfahren.

Audi connect verbindet Sie, Ihr Fahrzeug, Ihr Smartphone und die Welt miteinander und macht den Alltag noch angenehmer. Entdecken Sie die Möglichkeiten und Vorteile, die Ihnen Ihr Audi mit den vielfältigen Audi connect Diensten und dem digitalen Ökosystem myAudi bietet.

Mehr erfahren:



Klassifizierung von Reifenparametern

	Reifengröße	Kraftstoffeffizienzklasse	Nasshaftungsklasse	Klasse des externen Rollgeräusches		Schneegriffigkeit	Eisgriffigkeit	
In der Tabelle finden Sie die Spannen der Kraftstoffeffizienzklasse, der Nasshaftungsklasse und der Klasse des externen Rollgeräusches zu den unterschiedlichen Reifengrößen der Audi A4 Limousine, des A4 Avant, des A4 Avant g-tron, der S4 Limousine, des S4 Avant und des A4 allroad quattro.	Sommerreifen	205/60 R 16	B	B-A	72-68	B-A	nein	nein
		225/50 R 17	C-B	B-A	72-68	B-A	nein	nein
		225/55 R 17	C	A	71-69	B	nein	nein
		245/40 R 18	D-B	B-A	72-70	B	nein	nein
		245/45 R 18	D-C	A	71	B	nein	nein
		245/35 R 19	E-D	B-A	73-67	B-A	nein	nein
		245/40 R 19	D	A	72	B	nein	nein
		255/35 R 19	D-C	B-A	73-66	B-A	nein	nein
	Winterreifen	205/60 R 16	D-C	D-C	72-70	B	ja	ja/nein
		225/50 R 17	D-C	C-B	72-71	B	ja	ja/nein
225/55 R 17		D-C	B	72-71	B	ja	nein	
225/45 R 18		D-C	B	72-70	B	ja	ja	
245/40 R 18		D-C	B	72	B	ja	ja/nein	
245/45 R 18	D	C	70	B	ja	nein		
All-Season-Reifen	225/50 R 17	B	C	71	B	ja	ja	

Hinweise:

Die gezielte Bestellung eines bestimmten Reifenfabrikats ist aus logistischen und produktionstechnischen Gründen nicht möglich.

Nähere Details zu den Reifenparametern erhalten Sie bei Ihrem Audi Partner.

Entdecken Sie die
Welt von Audi
und lassen Sie Ihre Träume
wahr werden.

Konfigurieren Sie Ihren
Traum-Audi



Finden Sie den
Händler in Ihrer
Nähe



Buchen Sie Ihre
Probefahrt



Abmessungen

Audi A4 Limousine

Angaben in mm

Angaben der Abmessungen bei Fahrzeugleergewicht. *Maximaler Kopfraum.

¹Breite Schulterraum. ²Breite Ellbogenraum. ³Mit Dachantenne erhöht sich die Fahrzeughöhe um 3 mm.

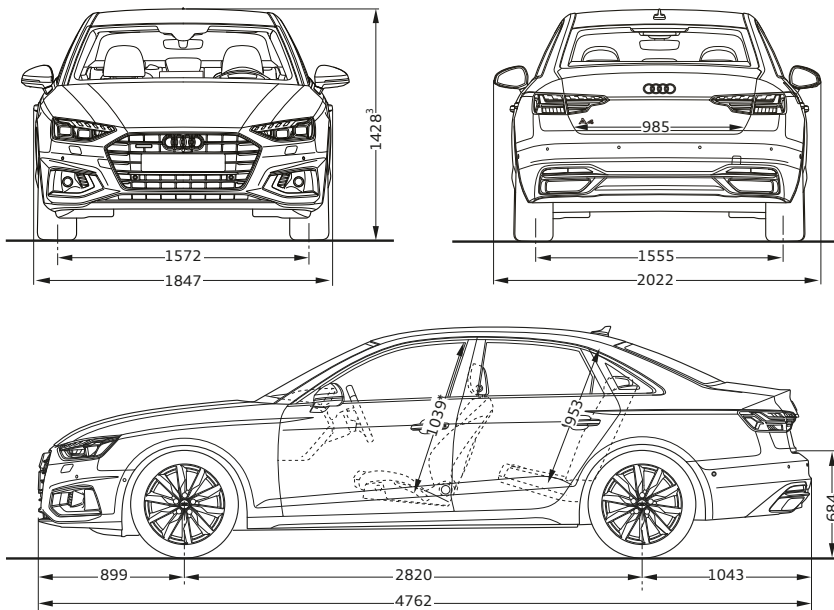

Audi A4 Avant

Angaben in mm

Angaben der Abmessungen bei Fahrzeugleergewicht. *Maximaler Kopfraum.

¹Breite Schulterraum. ²Breite Ellbogenraum. ³Mit Dachantenne erhöht sich die Fahrzeughöhe um 25 mm.

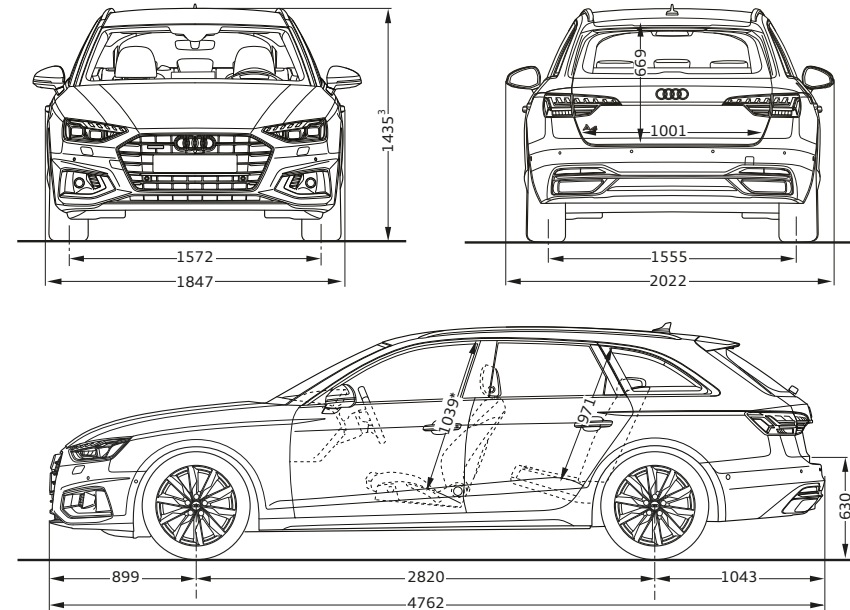

Audi S4 Limousine

Angaben in mm

Angaben der Abmessungen bei Fahrzeugleergewicht. *Maximaler Kopfraum.

¹Breite Schulterraum. ²Breite Ellbogenraum. ³Mit Dachantenne erhöht sich die Fahrzeughöhe um 3 mm.

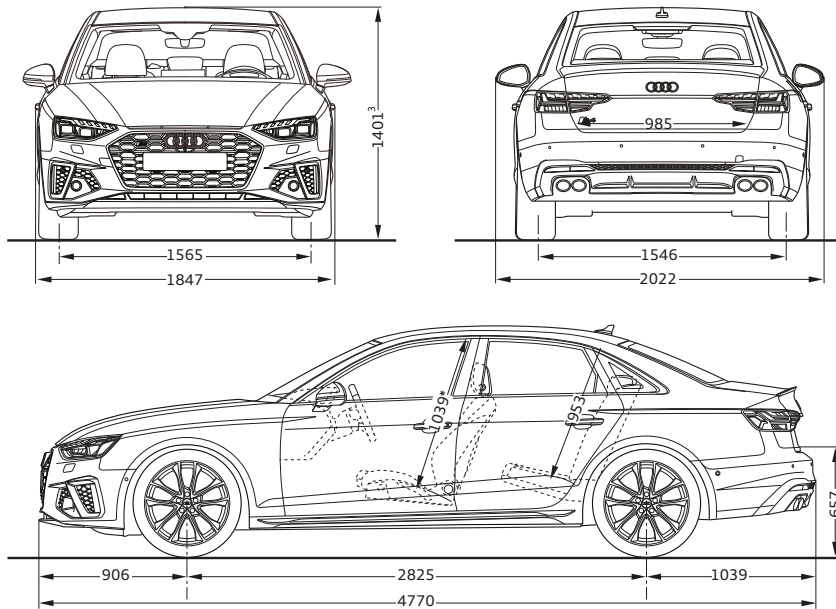

Audi S4 Avant

Angaben in mm

Angaben der Abmessungen bei Fahrzeugleergewicht. *Maximaler Kopfraum.

¹Breite Schulterraum. ²Breite Ellbogenraum. ³Mit Dachantenne erhöht sich die Fahrzeughöhe um 25 mm.

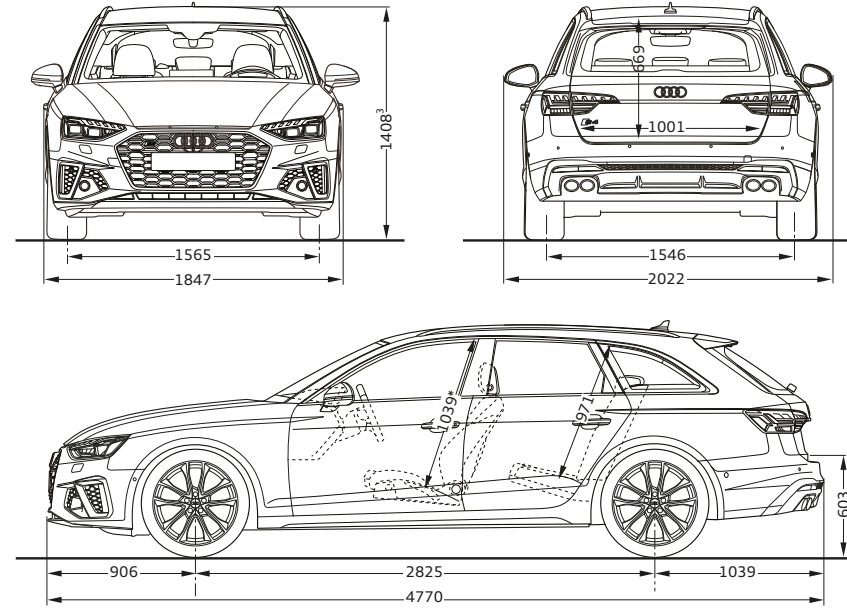

Abmessungen

Audi A4 allroad quattro

Angaben in mm

Angaben der Abmessungen bei Fahrzeugleergewicht. *Maximaler Kopfraum.

¹Breite Schulterraum. ²Breite Ellbogenraum.

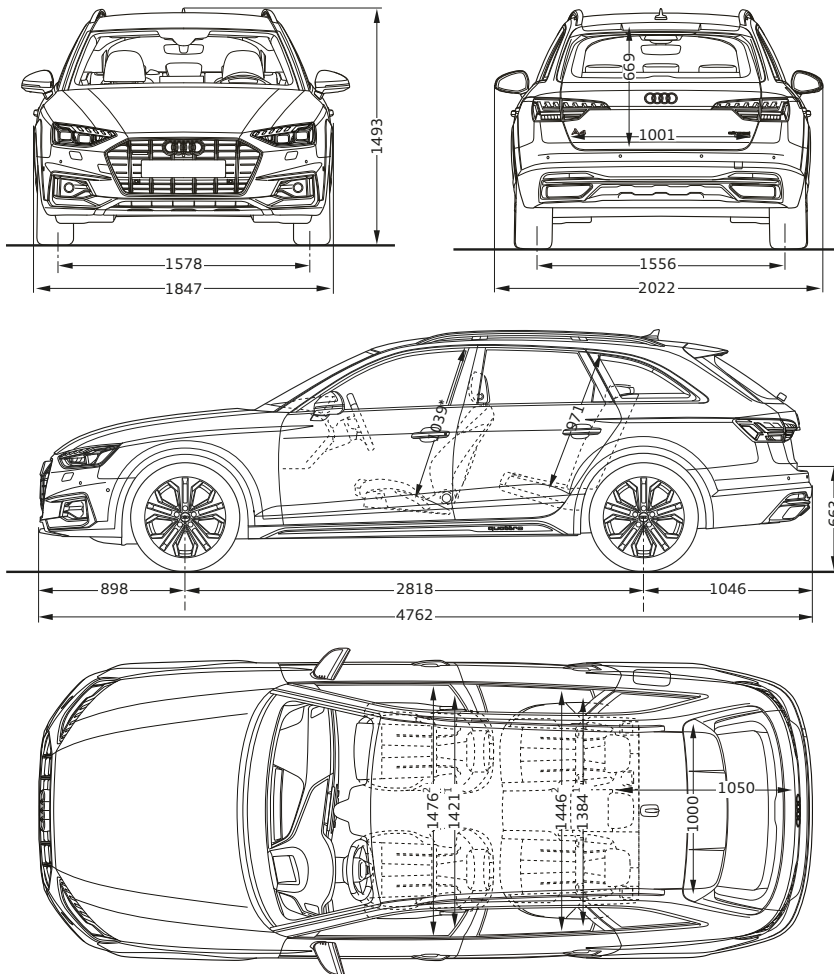

Audi A4 Avant g-tron

Angaben in mm

Angaben der Abmessungen bei Fahrzeugleergewicht. *Maximaler Kopfraum.

¹Breite Schulterraum. ²Breite Ellbogenraum. ³Mit Dachantenne erhöht sich die Fahrzeughöhe um 25 mm.

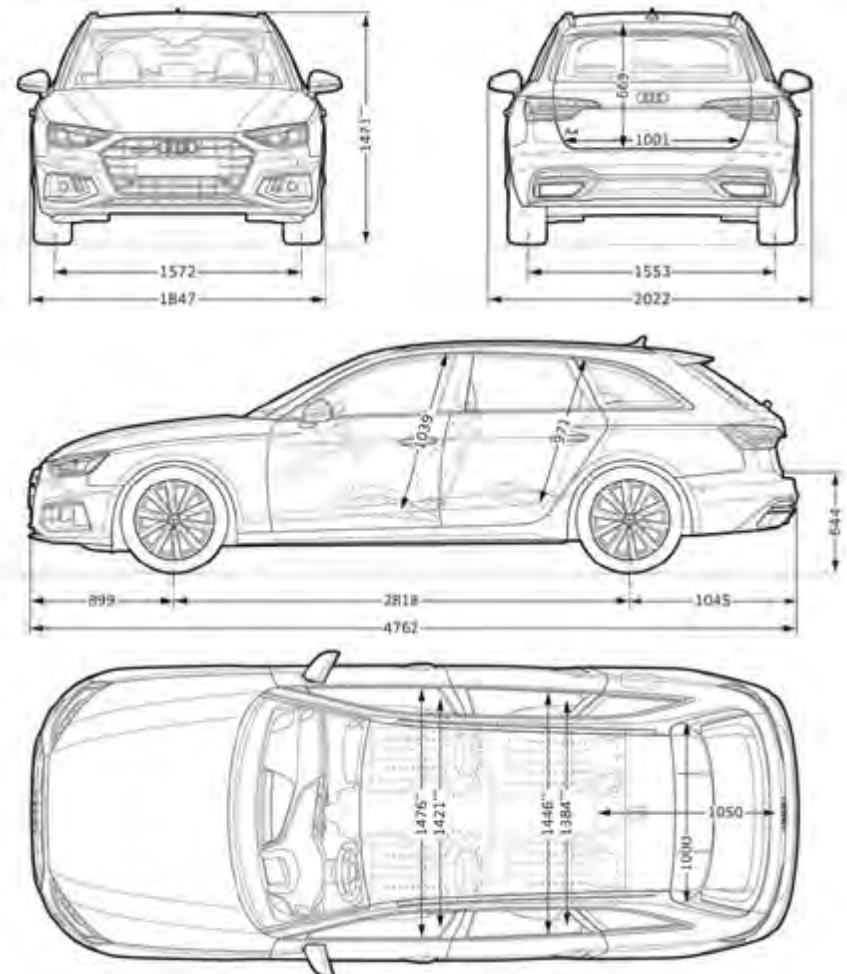

Garantiert sorgenfrei unterwegs. Mit der Garantieverweiterung von Audi.

Audi bietet Ihnen fortschrittliche Technologie, zukunftsweisendes Design, hervorragende Qualität und Spitzenleistung im Service. Ein besonderes Angebot ist die Audi Garantieverweiterung. Sie setzt die zweijährige Herstellergarantie konsequent für alle Modelle fort.

Wenn Sie gleich beim Neuwagenkauf die Audi Garantieverweiterung als Sonderausstattung mitbestellen, erhalten Sie 100% Herstellergarantie und sind weiterhin gegen viele unvorhersehbare Reparaturkosten umfassend geschützt. Und das individuell auf Ihre Bedürfnisse zugeschnitten: für weitere 3 Jahre bzw. eine maximale Gesamtlaufzeit von 150.000 km.

Im Leistungsfall bringen Sie Ihr Fahrzeug wie gewohnt zu Ihrem Audi Partner. Er kümmert sich um die Reparatur Ihres Audi. Ihr Vorteil: Die Reparatur erfolgt ohne Rechnung für Sie. Und deshalb völlig sorgenfrei. Das ist Audi Service: Der Service von Audi.

Ihre Vorteile im Überblick:

- 100% Herstellergarantie – ohne zusätzliche Formulare und Unterschriften
- Kostentransparenz
- für alle Modelle und Motorisierungen verfügbar
- im Rahmen von Leasing, Finanzierung oder Barkauf möglich
- effektiver Schutz vor vielen unvorhersehbaren Reparaturkosten
- Kopplung an das Fahrzeug und damit ein sehr gutes Zusatzargument bei einem eventuellen Wiederverkauf
- langfristiger Qualitätserhalt durch professionellen Service nach den Vorgaben der AUDI AG

		EUR ohne NoVA und MwSt.
Garantieverweiterung 5 Jahre:	maximale Gesamtlaufleistung 100.000 km	575,-
	maximale Gesamtlaufleistung 150.000 km	1.075,-

Die vom Hersteller ausgegebene Audi Garantie kann auf 5 Jahre bzw. 100.000 km (je nachdem was zuerst eintrifft) erweitert werden. Im Zuge der Aktionsauslobung beim Erwerb der Erweiterung (Sonderaktion GE 100 Stand 1.12.2015) im Vergleich zum Standardangebot (5 Jahre 100.000 km) ist für den Erhalt der Garantie ab dem 3. Fahrzeugjahr ein Vorsorge-Check lt. Prüfpunkten im Garantiepass verpflichtend. Ziel der zu überprüfenden Punkte ist es Folgeschäden zu vermeiden bzw. zu minimieren. Dieser Vorsorge-Check kann ggf. zu Kosten führen. Werden die Wartungsarbeiten lt. Herstellervorschrift in einer Audi Fachwerkstätte durchgeführt, bzw. wird der Check in die Wartungsarbeiten integriert entfallen weitere bzw. höhere Kosten. Weitere Informationen erhalten Sie bei Ihrem Audi Betrieb oder entnehmen Sie dem Audi Garantiepass.

* Aktionsvariante: Nur bei teilnehmenden Händlern erhältlich

Die Audi TopCard. Ihr persönlicher Vorsprung.

Technische Innovationen. Athletisches Design. Durchdachte Lösungen. Es gibt viele Gründe, sich für einen Audi zu entscheiden. Einer davon ist die Qualität des Audi Service.

Mit der Audi TopCard kommen Sie in den Genuss verschiedenster Leistungen, die speziell auf Sie und Ihren Audi abgestimmt sind. Dieser persönliche Vorsprung bietet Ihnen alle typischen, häufig anfallenden Serviceleistungen zu einem attraktiven Fixpreis. So ist Ihr Audi ein Jahr lang für jede Jahreszeit gerüstet.

Ihr Audi Service.



Ihre TopCard Leistungen auf einen Blick:

- Räderwechsel zweimal im Jahr
- Ersatzwagen bei einem Werkstatt-Aufenthalt ab 12 Stunden und vorheriger Terminvereinbarung. (Max. 3 Tage/Jahr und 50 Freikilometer/Tag)
- 15,- Euro Gutschein geschenkt^{*)}

Beim Neuwagenkauf nur € 79,- für das 1. Jahr.

Weitere Informationen zur Audi TopCard erhalten Sie bei Ihrem Audi Partner oder unter www.audi.at/topcard.

^{*)} Nicht für den Kauf der TopCard einlösbar.

Unverbindliche, nicht kartellierte Richtpreise in Euro inkl. MwSt. Die TopCard ist bei allen teilnehmenden Audi Service-Betrieben erhältlich und einlösbar, gültig für ein Jahr und nicht auf ein anderes Fahrzeug übertragbar. Keine Barablöse für ungenutzte Leistungen möglich. Stand 05/2021.

Sie wollen ein Auto, das Ihnen Freiheit gibt. Wählen Sie eine Finanzierung, die Ihnen Freiheit lässt.

Damit Sie mit Ihrem Audi auch finanziell mobil bleiben, starten Sie am besten gleich durch mit den Finanzdienstleistungen und Versicherungen der Porsche Bank.

Ihre Vorteile bei einer Finanzierung über die Porsche Bank.

1. Ein gutes Gefühl bei der Nummer 1.

Banken gibt es viele. Aber nur eine widmet sich seit über 45 Jahren der Finanzierung von Mobilität – und zwar ausschließlich. Kein Wunder also, dass sich die Porsche Bank die Pole Position heraus gefahren hat: Erfolg ist eben kein Zufall. Sondern das Ergebnis von Erfahrung und harter Arbeit.

2. Direkt und ohne Umwege ans Ziel.

Die Porsche Bank macht ihren Kunden das automobilen Leben leicht. Denn bei Ihrem Audi Verkäufer laufen alle Fäden zusammen: Er ist Auto-Experte, Finanzierungsfachmann und Versicherungs-Profii in einem.

3. Ideen von morgen schon heute.

Die Zukunft wird so, wie wir Sie gestalten. Wir von der Porsche Bank entwickeln Produkte, die den Wünschen unserer Kunden schon heute entgegen kommen. Zum Beispiel die Garantieverlängerung TopGarantie PLUS mit der Sie gegen ein geringes monatliches Entgelt die Herstellergarantie bis zu drei Jahre verlängern können.

4. Fix ist fix.

Niemand weiß, was die Zukunft bringt. Umso besser, dass es bei der Porsche Bank fixe Zinsen für bis zu 60 Monate gibt. Damit kennen Sie schon jetzt einen Vorteil, den Ihnen die Zukunft mit der Porsche Bank bietet: Günstige Leasingentgelte mit Preisgarantie!

5. Vorteile im Paket.

Fragen Sie nach den Paketlösungen der Porsche Bank: es lohnt sich! Denn erstens ist in den Paketen der Porsche Bank alles enthalten, was man zum automobilen Glück braucht – von der Finanzierung über die Versicherung bis zur Wartung. Zweitens profitieren Sie von attraktiven Preisvorteilen. Und drittens bekommt man Zusatzleistungen, wie eine Arbeitslosigkeits-/Arbeitsunfähigkeits-Versicherung kostenlos dazu.

Die Highlights der Porsche Bank:

Die **Garantieverlängerungs-Versicherung** bietet Garantieschutz für Neu- und Gebrauchtwagen – bei Kauf oder Finanzierung.

Die **Arbeitslosigkeits-/Arbeitsunfähigkeits-Versicherung** sichert Ihre Mobilität bis zu 12 Monate nach Verlust des Arbeitsplatzes oder für die Dauer der Arbeitsunfähigkeit bis max. zum Vertragsende.

Mit **TopService** nehmen Sie die wichtigsten Servicearbeiten und häufigsten Reparaturen einfach zu Ihrem Leasingvertrag dazu und teilen Ihre Servicekosten in geringe monatliche Beträge über die Laufzeit auf.

Mehr Informationen unter www.porschebank.at



