



R8

 Audi Sport

FR8

Faszination

4	Audi R18 e-tron quattro	8	Audi R8 V10 plus Coupé
6	Audi R8 LMS	22	Audi R8 V10 Coupé

Technik

34	Innovationen	44	Audi drive select
36	Audi Sport	46	Laserlicht-Technologie
38	Performance	48	Audi Space Frame (ASF®)
40	quattro®	50	Manufaktur
42	Dynamik		

Ausstattungen

56	Audi exclusive	76	Licht
62	Styleguides	77	Design
64	Lackierungen	78	Lenkräder/Bedienelemente
67	Sideblades	79	Komfort
68	Räder/Reifen	80	Infotainment
70	Sitze	82	Assistenzsysteme
72	Ausstattungspakete	82	Technik/Sicherheit
73	Dachhimmel	83	Audi Anschlussgarantie und Service
74	Dekoreinlagen		

Sonstiges

84	Technische Daten	92	Neuwagenabholung
85	Abmessungen	94	Faszination Audi
86	Index		

Die Ausstattungen der im Faszinationsteil abgebildeten Fahrzeuge finden Sie auf Seite 91.

Die Werte für Kraftstoffverbrauch und CO₂-Emission sowie die Effizienzklassen finden Sie auf Seite 84.



13 Triumphe

 **Beweisen die Fähigkeit, durch Rennsport Zukunftstechnologie zu entwickeln.**



Mit zahlreichen technischen Innovationen hat Audi beim 24-Stunden-Rennen von Le Mans Motorsportgeschichte geschrieben. Bisher hat die Marke mit den vier Ringen dreizehn Siege beim härtesten Langstreckenrennen der Welt errungen. Hinzu kommt der Distanzrekord aus dem Jahr 2010: 5.410,71 Kilometer wurden in einem Rennen zurückgelegt. 2012 und 2013 ging Audi in Le Mans mit dem R18 e-tron quattro und mit einer völlig neuen Technologie – dem Hybrid-Antrieb – an den Start. Und gewann auf Anhieb. Dieser Rennwagen sicherte Audi zudem 2012 und 2013 den Weltmeistertitel in der FIA World Endurance Championship. 2014 triumphierte Audi mit dem R18 e-tron quattro ein weiteres Mal in Le Mans und stellte auch einen neuen Bestwert in Sachen Effizienz auf. Durch den Einsatz von ultra-Technologien, eines optimierten Hybrid-Systems und eines neu entwickelten 4-Liter-V6-TDI-Motors wurden 22 Prozent weniger Kraftstoff als im Vorjahr verbraucht. Bis heute gehen über 100 Siege bei Langstrecken-Rennserien rund um die Welt auf das Konto der Audi Le-Mans-Prototypen (LMP) R8, R10 TDI, R15 TDI, R18 TDI, R18 ultra und R18 e-tron quattro.

Die Erfolge auf der Rennstrecke sind aber vor allem eines: Impulsgeber für Innovationen in der Serie. So findet man heute nicht nur quattro, TDI, TFSI und Hybrid-Antrieb in Audi Serienmodellen wieder. Auch jüngste Innovationen wie die LED-Scheinwerfer mit Matrix-Beam-Technologie und das Laserlicht wurden auf der Rennstrecke unter harten Bedingungen erprobt. Die Audi Leichtbautechnologien bringen die entscheidenden Zehntelsekunden Vorsprung auf der Rennstrecke und auch auf der Straße deutlich mehr Fahrdynamik, bessere Fahrleistungen, geringeren Verbrauch und weniger Emissionen. Die Demonstration des technisch Machbaren ist ein Vorreiter für die Technologien, die Sie in vielen Audi Serienfahrzeugen wiederfinden.

269 Siege **in** den Genen

Der neue Audi R8 LMS.

Mit dem Audi R8 LMS wurde der R8 erfolgreich auf die Rennstrecke gebracht: Seit 2009 haben die Teams in über 1.050 Rennen 26 nationale und internationale Titel sowie 269 Rennen im GT3-Sport gewonnen. Darunter auch die 24-Stunden-Klassiker Nürburgring, Spa und Daytona. Insgesamt standen die Audi R8 LMS-Fahrer 745-mal auf dem Podest. An diese Erfolge knüpft der Nachfolger des Audi R8 LMS auf Basis des R8 an – mit besten Grundvoraussetzungen:

Der heckangetriebene GT3-Rennwagen entfaltet auf der Rennstrecke eine Leistung von bis zu 430 kW*. Wie bei den Fahrzeugen der DTM sorgen aerodynamische Anbauteile für den notwendigen Anpressdruck. Mit Ausnahme des Dachs bestehen alle äußeren Anbauteile aus Carbon. So wird das Gesamtgewicht des Audi R8 LMS auf nur 1.225 kg* reduziert.

Circa 50 Prozent der Fahrzeugteile stammen vom R8 V10 Coupé, darunter beeindruckende Technologien wie der Audi Space Frame (ASF®) und der V10-Motor. Der Audi R8 LMS vereint somit Serien- und Renntechnologie und zeichnet sich insbesondere durch seine hohe Zuverlässigkeit und Performance aus. Eine ideale Basis für erfolgreichen Motorsport.

Bei der Audi race experience können Sie mit dem R8 LMS Rennsportatmosphäre hautnah erleben: vom individuellen Training über den Erwerb einer Motorsportlizenz bis hin zur Rennteilnahme.

Nähere Informationen finden Sie unter www.audi-motorsport.com und www.audi.de/driving.

*Je nach Fahrzeugeinstufung der nationalen Motorsportbehörden.

Die Werte für Kraftstoffverbrauch und CO₂-Emission sowie die Effizienzklassen finden Sie auf Seite 84.



Focus **y**our power



Das Audi R8 V10 plus Coupé & das Audi R8 V10 Coupé.

Zwei Sportwagen, ein Ziel: die Grenzen des Machbaren verschieben. Darauf sind sie ausgerichtet. Mit all ihrer Kraft, aber jeder auf seine Weise. Das neue Audi R8 V10 plus Coupé überzeugt mit seiner Performance und seiner Souveränität. Ebenso setzt das neue Audi R8 V10 Coupé Maßstäbe. Sowohl mit seiner Kraft als auch mit seiner Eleganz. Erleben Sie es auf den nächsten Seiten – R8 für R8.

Die Werte für Kraftstoffverbrauch und CO₂-Emission sowie die Effizienzklassen finden Sie auf Seite 84.







Audi R8 V10 plus Coupé

Performance im Extremen.

Er wurde geschaffen im anspruchsvollsten Entwicklungslabor der Welt: dem Motorsport. Circa 50 Prozent aller Komponenten, die für den neuen R8 verwendet werden, basieren auf Rennsport-Technologie. Vom leistungsstarken Motor über den intelligenten Leichtbau bis zum aerodynamischen Design beweist das R8 V10 plus Coupé, dass Grenzen nur existieren, um überschritten zu werden.

Die Werte für Kraftstoffverbrauch und CO₂-Emission sowie die Effizienzklassen finden Sie auf Seite 84.





330 km/h

■ Beweisen, dass er nichts beweisen muss.

Das neue Audi R8 V10 plus Coupé ist eine imposante Erscheinung. Außer für den Luftwiderstand. Die aerodynamische Linienführung zitiert die Formensprache des legendären Audi R18. Zusätzlich verleihen ihm die vielen Details aus Carbon wie der neue Frontspoiler, die Außenspiegelgehäuse, die zweiteiligen Sideblades, der Heckflügel und der Heckdiffusor eine unverwechselbare Rennsportoptik. Die 19-Zoll-Aluminium-Schmiederäder und die 19-Zoll-Keramikbremse setzen das R8 V10 plus Coupé schon im Stand eindrucksvoll in Szene. Sobald der Motor seine Kraft entfaltet und der feststehende Heckflügel den Abtrieb erhöht, wird aber eines unmissverständlich deutlich: Dieser Wagen ist weit mehr als nur eine Sehenswürdigkeit.

Die Werte für Kraftstoffverbrauch und CO₂-Emission sowie die Effizienzklassen finden Sie auf Seite 84.

2 Lasermodule

 **Geben dem Fortschritt ein Gesicht.
Ein besonders markantes.**

Das neue Audi R8 V10 plus Coupé sieht nicht nur gut aus – es hat Persönlichkeit. Der markante Audi Singleframe mit Wabengitter in glänzendem Anthrazitgrau und die breiten Lufteinlässe zeugen von seiner unbändigen Kraft. Die LED-Scheinwerfer strahlen nicht nur Souveränität aus, das optionale Laserlicht ist auch sehr innovativ. Ab einer Geschwindigkeit von 60 km/h werden mittels Fernlichtassistent die vier gebündelten Hochleistungsdioden aktiviert und es wird ein weißer Lichtstrahl erzeugt, der mit seiner Reichweite und Helligkeit jeden LED-Scheinwerfer in den Schatten stellt. Und so Fortschritt unübersehbar macht – für den Fahrer und alle anderen.

Die Werte für Kraftstoffverbrauch und CO₂-Emission sowie die Effizienzklassen finden Sie auf Seite 84.



3,2 Sekunden

 **Genügen ihm, um aus einem ersten Eindruck einen bleibenden zu machen.**

Das neue Audi R8 V10 plus Coupé setzt Maßstäbe: Das 5,2-Liter-V10-FSI-Aggregat leistet 449 kW (610 PS) und überzeugt mit einer atemberaubenden Performance. Nur 3,2 Sekunden werden für den Sprint von 0 auf 100 km/h benötigt. Erst bei 330 km/h endet der Vortrieb. Zahlreiche Anbauteile in Carbon kennzeichnen das Exterieur, insbesondere der markante Heckflügel. Er erhöht den Abtrieb an der Hinterachse und vertieft den athletischen Eindruck beim Betrachter.

Die Werte für Kraftstoffverbrauch und CO₂-Emission sowie die Effizienzklasse finden Sie auf Seite 84.







A black and white photograph of the interior of an Audi R8 V10 plus Coupé. The image shows the steering wheel, dashboard, and center console. The text '12,3 Zoll' is overlaid on the image, with the number '3' in red. The word 'quattro' is visible on the side of the dashboard.

12,3 Zoll



Revolutionieren Sichtweisen. Besonders die seines Fahrers.

Im Cockpit ist alles auf das Wesentliche konzentriert: den Fahrer. Ob Motorstart, Fahrdynamik, Motorsound, Infotainment oder Schaltbefehle – all diese Funktionen können direkt über das R8-Performance-Lederlenkrad mit vier Bediensatelliten gesteuert werden. Ohne, dass Sie die Hände vom konturierten Kranz nehmen müssen. Auch das innovative Audi virtual cockpit ist auf den Fahrer fokussiert. Das 12,3 Zoll große TFT-Display bildet viele wichtige Informationen brillant und kontrastreich ab. Dabei kann die Zusammenstellung der angezeigten Inhalte nach Ihren persönlichen Wünschen angepasst werden. Damit Sie alles im Blick haben – mit nur einem Blick.

Die Werte für Kraftstoffverbrauch und CO₂-Emission sowie die Effizienzklassen finden Sie auf Seite 84.

2 Gegner der Fliehkraft

■ Die Schalensitze im neuen R8.

Das Cockpit des neuen Audi R8 V10 plus Coupé erfüllt hohe Ansprüche – nur wenige Zentimeter über dem Asphalt. Die R8-Schalensitze in edlem Leder Feinnappa in Rotorgrau verkörpern Handwerkskunst auf hohem Niveau und lassen Fahrer und Fahrzeug eins werden. Mit ihren stark konturierten Wangen und den integrierten Kopfstützen betonen die Sitze den Rennsportcharakter des Interieurs und bieten sehr guten Seitenhalt. Für ein Fahrgefühl, das Sportlichkeit neu definiert.

Die Werte für Kraftstoffverbrauch und CO₂-Emission sowie die Effizienzklassen finden Sie auf Seite 84.









Audi R8 V10 Coupé

■ Die Verbindung aus Kraft und Eleganz.

Das neue Audi R8 V10 Coupé ist ein klares Statement. Ganz gleich, aus welcher Perspektive man ihn betrachtet, seine Formensprache ist unverwechselbar. Jede Linie verkörpert pure Ästhetik und lässt trotzdem nie den Hauch eines Zweifels aufkommen, dass dieser R8 ein High-Performance-Sportwagen ist.

Die Werte für Kraftstoffverbrauch und CO₂-Emission sowie die Effizienzklassen finden Sie auf Seite 84.

10 Zylinder



**Stehen im Zentrum
der Aufmerksamkeit.**

Wer das neue Audi R8 V10 Coupé sieht, will es fahren. Jede Linie verkörpert zeitlosen Stil und unterstreicht das außergewöhnliche Design: vom markanten Audi Singleframe über die muskulösen Seitenlinien bis zum athletischen Heck. Der V10-Mittelmotor liegt wie ein Juwel unter der Heckscheibe und wird auf Wunsch sogar beleuchtet. Die zentrale Position des Aggregats sorgt für eine ausgewogene Fahrzeugbalance und bessere Straßenlage. Egal, ob auf einer Geraden, in Kurven oder bei hohem Tempo – das neue R8 V10 Coupé bietet vor allem eins: atemberaubenden Fahrspaß.

Die Werte für Kraftstoffverbrauch und CO₂-Emission sowie die Effizienzklassen finden Sie auf Seite 84.



1.000 Eindrücke

1 Ausdruck: Perfektion.

Das neue Audi R8 V10 Coupé überzeugt nicht nur mit einem stilvollen Exterieur, sondern auch mit seinem Interieur. Der Innenraum besticht durch sportliche Eleganz, edle Materialien und präzise Verarbeitung. Jedes Detail genügt hohen Ansprüchen. Sowohl funktional als auch ästhetisch – wie die optionalen R8-Sportsitze in edlem Leder Feinnappa mit Rautensteppung. Wählen Sie aus insgesamt 28 verschiedenen Farbkombinationen und setzen Sie im Cockpit eigene Akzente. Denn wahrer Stil wird durch Persönlichkeit bestimmt.

Die Werte für Kraftstoffverbrauch und CO₂-Emission sowie die Effizienzklassen finden Sie auf Seite 84.







8.700 U/min

■ Bringen seine Kraft auf den Punkt. Und auf den Asphalt.

Das neue Audi R8 V10 Coupé erfordert Feingefühl – besonders im rechten Fuß. Schon ein Antippen des Gaspedals genügt und der 5,2-Liter-V10-FSI-Motor beschleunigt mit einer Leistung von 397 kW (540 PS) und einem maximalen Drehmoment von 540 Nm in nur 3,5 Sekunden von 0 auf 100 km/h. Das Mittelmotorkonzept ermöglicht eine ausbalancierte Gewichtsverteilung und damit hohe Kurvengeschwindigkeiten. Auch beim Schalten verliert der Motor kaum an Vortrieb: die 7-Gang S tronic® ermöglicht blitzschnelle Gangwechsel nahezu ohne Zugkraftunterbrechung. Für hohe Fahrstabilität und Kraftübertragung sorgt der permanente Allradantrieb quattro.

Die Werte für Kraftstoffverbrauch und CO₂-Emission sowie die Effizienzklassen finden Sie auf Seite 84.





Vorsprung durch Technik.

■ Die Innovationen von Audi.

Die Welt verändert sich stetig. Immer rasanter schreitet die technologische Entwicklung voran. Und immer mehr Möglichkeiten bieten sich Ihnen dadurch – gerade bei Ihrer Mobilität. Mit Vorsprung durch Technik gestalten wir diese Entwicklung maßgeblich mit. Um Ihnen die Technologie mit auf den Weg zu geben, die Ihr Leben bereichert. Damit wir Ihren Anforderungen an heutige und zukünftige Mobilität nicht nur gerecht werden, sondern sie auch weiterhin übertreffen.



Technologien aus dem Rennsport. Auf die Straße gebracht.

Audi Sport.

Begeisternde Performance: Ob Werksmotorsport, Kundensport oder unsere High-Performance-Modelle – nirgendwo sonst wird Adrenalin so schnell befördert. Audi Sport nutzt die im Motorsport erworbene Kompetenz, um innovative Technologien auch in Serie zum Einsatz zu bringen. Mit einzigartiger Leidenschaft – für hervorragende Dynamik.



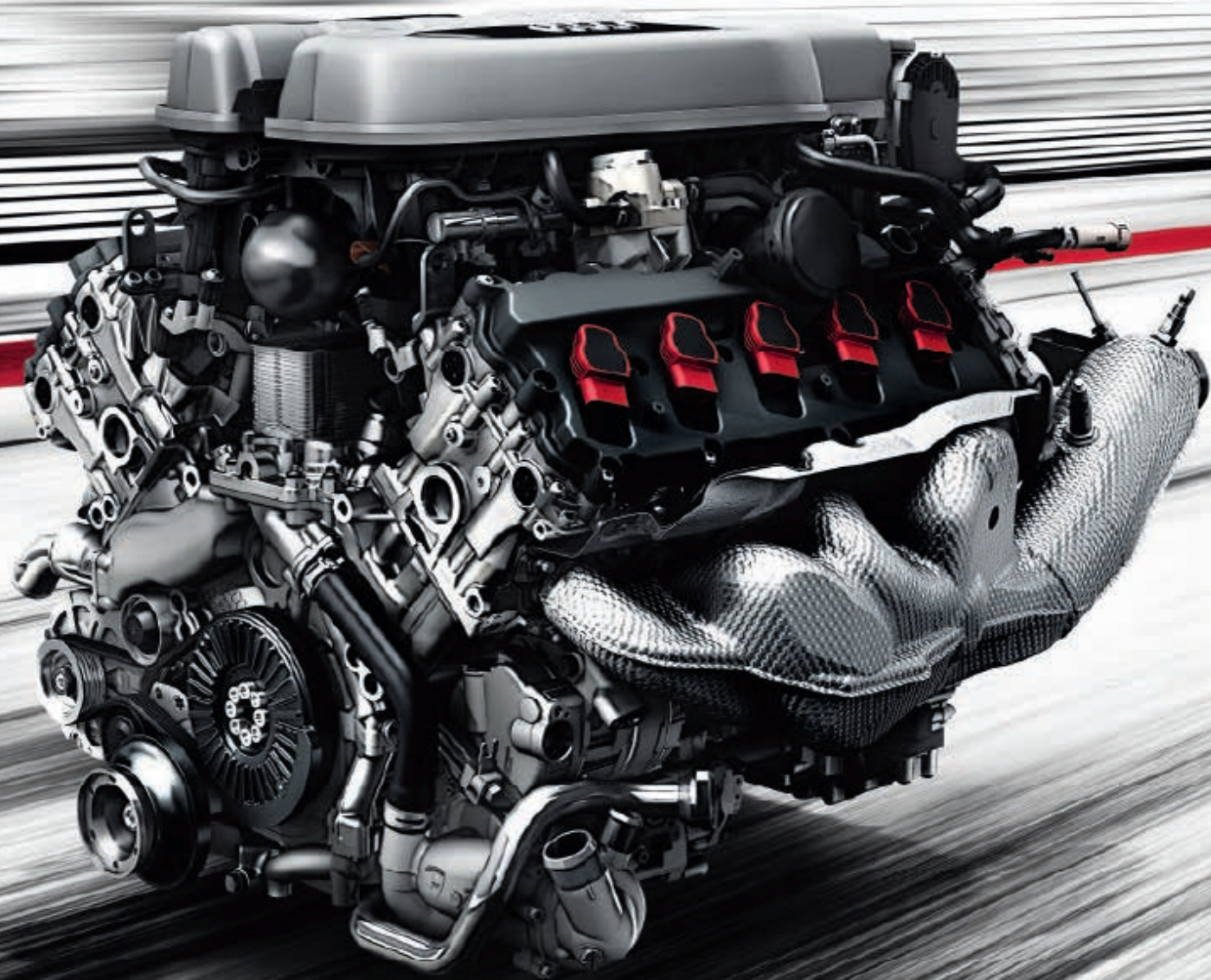

Maximale Kraft. **M**aximal genutzt.

■ Das FSI®-Prinzip.

Konsequent dynamisch: Der 5,2-Liter-V10-Hochdrehzahlmotor mit dualer Einspritzung erreicht eine Leistung von 449 kW (610 PS). Bei einem maximalen Drehmoment von 560 Nm beschleunigt das R8 V10 plus Coupé in nur 3,2 Sekunden von 0 auf 100 km/h. Erst bei 330 km/h endet der Vortrieb. Eine vergleichbare Leistung bringt auch das Audi R8 V10 Coupé auf die Straße. Mit 397 kW (540 PS) und einem maximalen Drehmoment von 540 Nm sprintet er in nur 3,5 Sekunden von 0 auf 100 km/h. Zusätzlich verleihen die tiefe Einbaulage des V10-Aggregats und der Zylinderwinkel von 90° dem R8 einen niedrigen Schwerpunkt. In Verbindung mit der aus dem Motorsport bekannten Trockensumpfschmierung wird eine gleichmäßige Ölversorgung erreicht und Sie können selbst bei hohen Querschleunigungen das Drehmoment und die Agilität in jeder Kurve genießen.

Auch die Kombination von Saugrohreinspritzung und Direkteinspritzung überzeugt mit einer verbesserten Leistungsentfaltung, einem niedrigen Verbrauch und gesenkten Abgasemissionen. Und erfüllt die strengen Richtlinien der Euro-6-Abgasnorm. Noch effizienter arbeitet der Motor mit Audi cylinder on demand. Je nach Fahrzustand im Teillastbetrieb wird die Einspritzung und Zündung an einer Zylinderbank abgeschaltet und statt der zehn Zylinder sind nur fünf aktiv. Bei gleichbleibend ruhigem Motorlauf und verbesserten Verbrauchs- und Emissionswerten. In wenigen Millisekunden können die inaktiven Zylinder zugeschaltet werden und der Motor entfaltet wieder seine volle Kraft.

Kraftpaket: Das 7-Gang-Doppelkupplungsgetriebe S tronic verbindet die Vorteile eines konventionellen Handschaltgetriebes mit denen einer modernen Automatik. Und setzt so in Sachen Sportlichkeit, Komfort und Effizienz Maßstäbe. Über zwei permanent aktive Teilgetriebe werden Schaltvorgänge durch Wechseln der kraftübertragenden Kupplung in Hundertstelsekunden und nahezu ohne Zugkraftunterbrechung ermöglicht. Zusätzlich tragen das Start-Stopp-System und der Freilaufmodus zur Steigerung der Effizienz bei.

Die Werte für Kraftstoffverbrauch und CO₂-Emission sowie die Effizienzklassen finden Sie auf Seite 84.

Den Untergrund im Griff.

■ Der permanente Allradantrieb quattro®.

Herausragende Traktion, gesteigerte Fahrdynamik und mehr Fahrsicherheit – das ist quattro. Kaum ein anderer Antrieb bringt die Kraft des Motors so souverän auf die Straße. Im Audi R8 Coupé kommt ein neu entwickelter quattro Antriebsstrang zum Einsatz. Eine elektronisch gesteuerte und hydraulisch betätigte Lamellenkupplung an der Vorderachse sowie ein mechanisches Sperrdifferential an der Hinterachse ermöglichen ein kontrollierbares und sportliches Fahrverhalten bei gleichzeitig herausragender Traktion. Das Besondere daran: Die Antriebsmomente lassen sich je nach Bedarf variabel zwischen Vorder- und Hinterachse verteilen. Zusätzlich wirkt die radselektive Momentensteuerung durch gezielte Bremsingriffe an allen Rädern unerwünschtem Radschlupf entgegen.

Je nach Wetter- und Straßenlage lässt sich der permanente Allradantrieb zusätzlich modifizieren. Durch eine Vernetzung der quattro Software mit Audi drive select hat der Fahrer des R8 V10 plus Coupé die Möglichkeit, über den Performance-Modus die Antriebscharakteristik auf die Streckenbedingungen abzustimmen. Optional ist auch das R8 V10 Coupé mit dem Performance-Modus ausgestattet.

Die Werte für Kraftstoffverbrauch und CO₂-Emission sowie die Effizienzklassen finden Sie auf Seite 84.

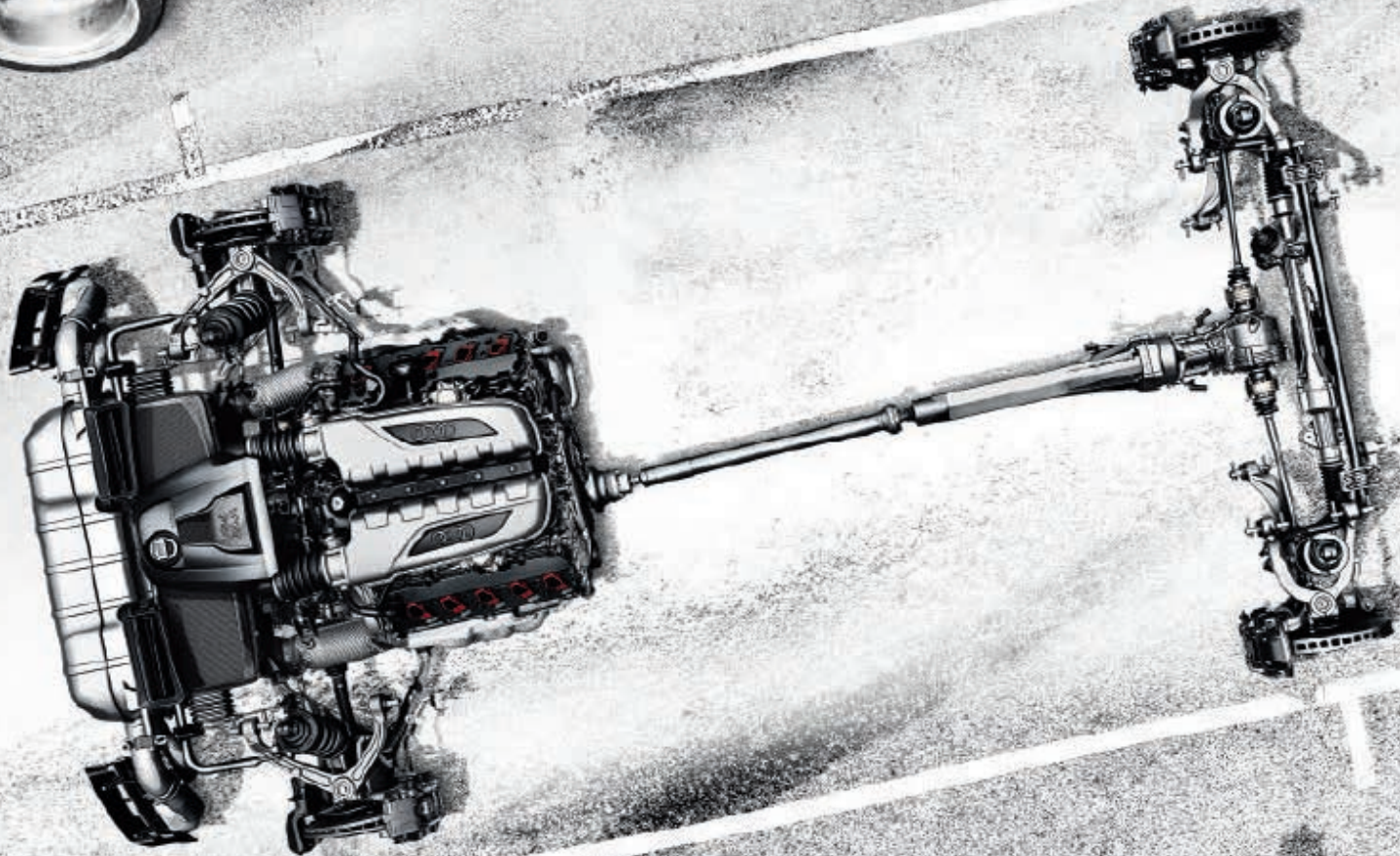



Auch Kurven kann man beugen.

■ Bremsanlagen und Fahrwerke.

Bremsanlagen

Kraft demonstrieren: Mit der serienmäßigen 19-Zoll-Bremsanlage im Audi R8 V10 Coupé. Die 8-Kolben-Festsättel an der Vorderachse sowie die 4-Kolben-Festsättel an der Hinterachse greifen an den Wave-Bremsscheiben kraftvoll zu. Die Gussreibringe haben eine wellenförmige Außenkontur und sind über Stahlstifte mit dem Bremsscheibentopf aus Aluminium verbunden. Diese sogenannte schwimmende Lagerung sorgt dafür, dass der Reibring weitgehend spannungsfrei bleibt und eine bessere Standfestigkeit unter hohem Temperatureinfluss erreicht wird. Axiale Perforation und Kühlkanäle zur Innenbelüftung erhöhen die Leistungsfähigkeit der Bremsscheiben. Durch den intelligenten Materialmix und die charakteristische Geometrie der Reibringe konnte das Gewicht reduziert und so auch die Bilanz der ungefederten Massen verbessert werden.

Für noch härtere Beanspruchungen: die 19-Zoll-Keramikkbremsanlage* vorn und hinten – serienmäßig beim Audi R8 V10 plus Coupé. Und auf Wunsch auch für das Audi R8 V10 Coupé erhältlich. Die Bremsscheiben bestehen aus kohlefaserverstärkter Keramik, einer Verbundkeramik aus sehr hartem Siliziumcarbid. Selbst unter hohen thermischen Belastungen überzeugen sie mit einer guten Verzögerung und Dosierbarkeit. Darüber hinaus zeichnen sie sich durch ihr geringes Eigengewicht aus. Zudem steigert das enorm harte und abriebfeste Material die Laufleistung der Scheiben.

*Bitte beachten Sie die Besonderheiten zur Keramikbremse auf www.audi.de oder fragen Sie Ihren Audi Partner.

Fahrwerke

Charakter zeigen: Mit dem Sportfahrwerk im Audi R8 V10 Coupé erleben Sie ein ebenso sportliches wie souveränes Fahrverhalten. Als vordere und hintere Aufhängung kommt eine Doppelquerlenkerachse zum Einsatz. Diese aus dem Motorsport stammende Konstruktion besticht durch die Freiheitsgrade in der Kinematik, eine hochpräzise Radführung und ausgezeichnete Agilität. Einen noch direkteren Fahrbahnkontakt und dynamischeres Handling erreicht nur die straffer abgestimmte Feder-Dämpfer-Kombination des Audi R8 V10 plus Coupé.

Für eine individuelle Fahrwerksabstimmung ist Audi magnetic ride serienmäßig für den Audi R8 V10 Coupé erhältlich. Je nach gewähltem Modus werden die Dämpfkräfte in Sekundenbruchteilen an die jeweilige Fahrsituation angepasst. Und so wird ein kompromissloses Fahrverhalten mit deutlich mehr Komfort und Dynamik erreicht. Auch die elektromechanische Servolenkung mit R8-spezifischer Kennlinie steigert die Sportlichkeit.

Bessere Kontrolle: Im Audi R8 V10 Coupé kommt erstmals eine neu entwickelte Lenkradgeneration zum Einsatz. Über das R8-Sportlederlenkrad mit Multifunktion plus und zwei Bediensatelliten oder das R8-Performance-Lederlenkrad mit Multifunktion plus und vier Bediensatelliten, das optional auch für das R8 V10 Coupé erhältlich ist, lassen sich je nach Ausführung der Motorstart, die Abgasklappen, Audi drive select sowie der Performance-Modus mit nur einer Handbewegung steuern. Auf Wunsch sorgt der optionale Performance-Modus auch im R8 V10 Coupé für ein Plus an Dynamik.

Die Werte für Kraftstoffverbrauch und CO₂-Emission sowie die Effizienzklassen finden Sie auf Seite 84.

Das Ziel erreichen.

Auf die eigene Weise.

▀ Audi drive select.

Charakter verändern: mit dem serienmäßigen Audi drive select im Audi R8 V10 Coupé. Per Tastendruck lassen sich einzelne Fahrzeugkomponenten beeinflussen – unter anderem der Motor, die Lenkung, das permanente Allradsystem quattro und das Getriebe. Vier unterschiedliche Modi stehen dem Fahrer zur Verfügung, um seinen R8 der jeweiligen Fahrsituation anzupassen: auto, comfort, dynamic und individual. Auto für sportliche Souveränität. Comfort für längere Strecken. Dynamic für ambitioniertes Fahren. Und individual, um die Konfiguration der jeweiligen Einzelkomponenten nach Ihren Präferenzen zusammenzustellen.

Zusätzlich lassen sich diverse serienmäßige Systeme konfigurieren. Beispielsweise die Kennlinie der Stoßdämpfer des Audi magnetic ride. Variierbar in drei Stufen: vom ausgewogenen Abrollen im Modus comfort bis hin zur sportlich-direkten Ansprache in der Stellung dynamic. Das Audi R8 V10 plus Coupé verfügt darüber hinaus noch über den Performance-Modus, der optional auch für das R8 V10 Coupé erhältlich ist. Durch die fest zugeordneten Reibwertparameter dry, wet und snow hat der Fahrer die Möglichkeit, seinen R8 aktiv auf die jeweiligen Streckenbedingungen abzustimmen. Für ein Plus an Dynamik und Sicherheit.

Die Werte für Kraftstoffverbrauch und CO₂-Emission sowie die Effizienzklassen finden Sie auf Seite 84.



Sehen und **gesehen** werden.

▀ Audi Laserlicht.

Eine Innovation mit Strahlkraft: die optionalen Voll-LED-Scheinwerfer mit Audi Laserlicht. Die Laserlicht-Technologie ist eine Innovation in der Lichttechnik. Sie strahlt nicht nur heller als konventionelles LED-Fernlicht, sondern auch doppelt so weit. Und bietet durch die erhöhte Reichweite mehr Sicherheit und Komfort. Ab einer Geschwindigkeit von 60 km/h dienen vier gebündelte Hochleistungsdioden mit 450 Nm Wellenlänge pro Scheinwerfer als Lichtquelle. Die blauen Laserstrahlen treffen auf ein Phosphorkonverterplättchen und werden dadurch in verkehrstaugliches weißes Licht umgewandelt. Ein Reflektor bündelt die Strahlen zu einer nahezu punktförmigen Lichtquelle, die sich dank der schmalen Seitenausleuchtung nur auf die eigene Fahrspur konzentriert und mit einer deutlich verbesserten Sichtweite überzeugt. Für einen unverwechselbaren Auftritt sorgen auch die blaue Ambientebeleuchtung und das vordere Blinklicht mit dynamisierter Anzeige – weitere Highlights des R8 V10 Coupé.

Die Werte für Kraftstoffverbrauch und CO₂-Emission sowie die Effizienzklassen finden Sie auf Seite 84.





Innovativer Leichtbau.

■ Audi Space Frame (ASF®).

Karosseriesteifigkeit leicht gemacht: Seit über zwei Jahrzehnten ist der Audi Space Frame ein überzeugendes Beispiel für innovative Leichtbautechnologie. Die hochfeste Aluminium-Rahmenstruktur zeichnet sich durch hohe Steifigkeit bei gleichzeitig geringem Gewicht aus. Mit dem R8 V10 Coupé präsentiert Audi ein neues Karosseriekonzept und die nächste Evolutionsstufe des Audi Space Frame. Im Mittelpunkt steht die Multimaterialbauweise. Die Karosserie des neuen Audi R8 V10 Coupé setzt sich aus verschiedenen Komponenten zusammen: 50 % sind Aluminium-Strangpressprofile, 15 % Aluminiumbleche und 21 % Aluminium-Gussknoten. Neben den bekannten Materialien werden für das Audi R8 V10 Coupé erstmals auch neue Werkstoffe wie 14 % Carbonelemente eingesetzt. Zusammen mit den härtesten Aluminiumlegierungen und dem Strebenkonzept im Hinterwagen konnte so die Karosseriesteifigkeit nochmals erhöht und das Gewicht reduziert werden – bei gleichzeitiger Verbesserung der funktionalen Eigenschaften. Zusätzlich wurde durch den geometrischen Leichtbau der Kraftfluss verbessert. Denn der Audi Space Frame steht nicht nur für Sicherheit, sondern auch für gesteigerte Fahrleistung und sportliches Handling.

Die Werte für Kraftstoffverbrauch und CO₂-Emission sowie die Effizienzklassen finden Sie auf Seite 84.



Präzision in Handarbeit.

■ Audi Manufaktur.

Jeder Audi R8 ist ein Unikat und trägt eine ganz persönliche Handschrift. Anders als in Großserienproduktionen mit vollautomatisierten Prozessen entsteht der R8 in der Sportwagenmanufaktur der quattro GmbH überwiegend in Handarbeit. So werden beispielsweise die Schweißnähte der Rohkarosserie überwiegend manuell gesetzt. Lediglich für unergonomische Fertigungsverfahren werden Roboter zur Unterstützung eingesetzt. Kleine, hochqualifizierte Teams geben dem Sportwagen seine einmalige Form und erfüllen stets die strengen Anforderungen von Audi – vom Zusammensetzen der Karosserie bis hin zu feinen Abschlussarbeiten. Nach dem Karosseriebau montieren die erfahrensten Mitarbeiter an 15 aufeinander abgestimmten Stationen den R8 nahezu ausschließlich von Hand. Dabei entsteht aufgrund der zahlreichen Ausstattungsvarianten und Individualisierungsmöglichkeiten kaum eine Kombination zweimal.

Die Werte für Kraftstoffverbrauch und CO₂-Emission sowie die Effizienzklassen finden Sie auf Seite 84.

Qualitätsarbeit bis ins Detail.

■ Audi Qualitätsmanagement.

Die Ingenieure der Qualitätssicherung müssen den höchsten Ansprüchen gerecht werden: ihren eigenen. Nach der Fertigstellung durchläuft jeder Wagen eine anspruchsvolle Qualitätskontrolle, denn Präzision wird bei Audi großgeschrieben. Jede Oberflächenunebenheit wird entdeckt. Selbst kleinste Abweichungen beim schmalsten Spaltmaß fallen auf. Abschließend wird jeder R8 noch einer ausführlichen Straßenprüffahrt unterzogen, die den umfassenden Qualitätsprozess komplettiert. Das alles dient nur einem Ziel: ein außergewöhnliches Fahrzeug zu schaffen.

Die Werte für Kraftstoffverbrauch und CO₂-Emission sowie die Effizienzklassen finden Sie auf Seite 84.





FRS

So einzigartig wie Sie.

■ Die Ausstattungsmöglichkeiten.

Sportlichkeit, Komfort, Design, Funktionalität – ganz gleich, welche Anforderungen Sie an Ihren Audi stellen, er bietet Ihnen eine Fülle von Individualisierungsmöglichkeiten. Die Ausstattungsvarianten von Audi sind vielfältig und hochwertig und lassen sich von Ihnen ganz Ihren Bedürfnissen anpassen.

Sie haben einen exklusiven Charakter.

▀ Warum nicht auch Ihr Audi?

Den Anspruch an Exklusivität trägt das Angebot von Audi exclusive schon im Namen. Es verbindet ausgewählte Dekore und farbiges Leder mit einer individuellen Lackierung aus dem großen Farbangebot von Audi exclusive – ganz so, wie Sie es wünschen. So bringen Sie den außergewöhnlichen Charakter Ihres Fahrzeugs noch mehr zur Geltung. Ihr Audi Partner und das Audi exclusive Studio des Audi Forums Neckarsulm erwarten Ihre Wünsche.





R8 V10 plus Coupé mit Individuallackierung Audi exclusive in Nardograu und Sideblades mit Individuallackierung Audi exclusive in Glutorange sowie Aluminium-Schmiederädern im 10-Speichen-Y-Design in Anthrazitschwarz glänzend*
Die Werte für Kraftstoffverbrauch und CO₂-Emission sowie die Effizienzklassen finden Sie auf Seite 84. *Bitte beachten Sie die Besonderheiten zu den Rädern auf Seite 84.



Ausstattungen: Volllederausstattung in Leder Feinnappa Audi exclusive in Jetgrau/Schwarz, perforiert, mit Kontrastnähten in Orange, Dekoreinlagen in Carbon matt und Sitzlehnenabdeckungen Audi exclusive in Glutorange lackiert



R8 V10 Coupé mit Individuallackierung Audi exclusive in Santorinblau Perleffekt und Sideblades in Oxygensilber sowie Aluminium-Schmiederädern im 5-Doppelspeichen-Design
Die Werte für Kraftstoffverbrauch und CO₂-Emission sowie die Effizienzklassen finden Sie auf Seite 84.

Audi exclusive

Ausstattungen: Volllederausstattung in Leder Feinnappa Audi exclusive in Havannabraun/Schwarz mit Kontrastnähten in Schwarz/Havannabraun, Dekoreinlagen in Klavierlackoptik schwarz Audi exclusive

Charakter hat viele Formen. Hier sind zwei davon.

Was macht einen Audi zu Ihrem Audi? Eine ganz auf Ihre Bedürfnisse abgestimmte Ausstattung. Ihnen steht eine Vielzahl von Möglichkeiten zur Verfügung, Ihrem Fahrzeug genau die Note zu verleihen, die Ihnen vorschwebt. Mehr Sportlichkeit? Mehr Eleganz? Lassen Sie sich inspirieren.

Jetzt konfigurieren unter www.audi.de/konfigurator oder mit der Audi Konfigurator-App.

Audi R8 V10 plus Coupé in Suzukagrau Metallic

Sideblades in Carbon glänzend

Außenspiegelgehäuse in Carbon glänzend
Audi exclusive

Aluminium-Schmiederäder im 10-Speichen-Y-Design,
glanzgedreht*

Volllederausstattung Feinnappa expressrot
mit Rautensteppung

Dachhimmel in Alcantara schwarz mit Rautensteppung

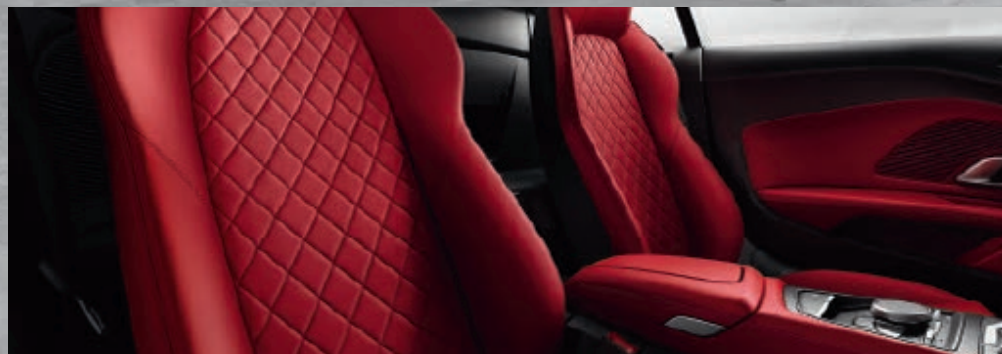

Die Werte für Kraftstoffverbrauch und CO₂-Emission sowie die Effizienzklassen finden Sie auf Seite 84.



**Audi R8 V10 Coupé
in Camouflagegrün Metallic**

Sideblades in Kendograu

Aluminium-Schmiederäder im
5-Doppelspeichen-Design in Titanoptik matt,
glanzgedreht*

Volllederausstattung Feinnappa pergamentbeige

Dekoreinlagen Titanlack anthrazit matt

Einstiegsleisten mit beleuchteter Aluminiumeinlage
Audi exclusive



*Bitte beachten Sie die Besonderheiten zu den Rädern auf Seite 84.

Ihr Audi wird nicht einfach lackiert. Sondern mehrfach.

Wählen Sie die Lackfarbe, die Ihre Persönlichkeit am besten widerspiegelt. Ganz gleich, für welche Farbe Sie sich entscheiden, Sie können sich darauf verlassen, dass wir beim Lackierprozess auf hervorragende Qualität setzen: Obwohl der Lack auf einem Audi nicht dicker ist als ein menschliches Haar, besteht er aus vier Schichten. Bei der Matteeffekt-lackierung sogar aus sechs. Damit Ihr Audi vor Umwelteinflüssen und Abnutzungen bestmöglich geschützt ist. Und sich Ihre Persönlichkeit auch äußerlich widerspiegelt.



| Unilackierungen



Ibisweiß

| Metalllackierungen



Suzukagrau Metallic

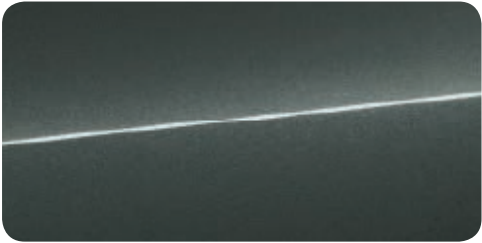

Camouflagegrün Metallic



Dynamitrot



Florettsilber Metallic

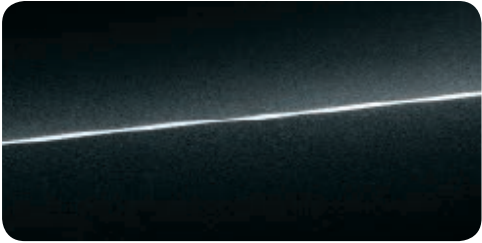

Mythossschwarz Metallic



Vegasgelb

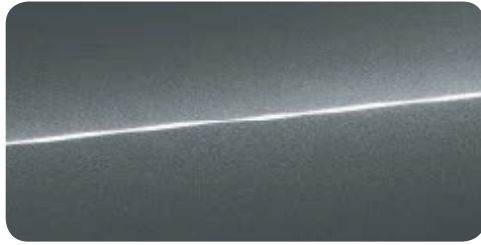
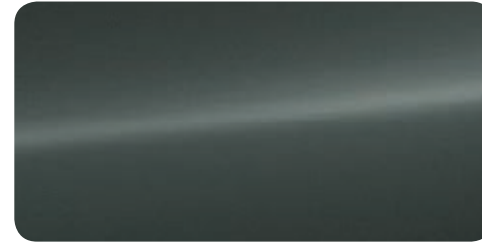

Tangorot Metallic*

| Perleffektlackierung**Daytonagrau Perleffekt****| Kristalleffektlackierung****Arablau Kristalleffekt****| Matteffektlackierung****Camouflagegrün Matteffekt*****| Audi exclusive****Individuallackierungen Audi exclusive
Matteffektlackierungen Audi exclusive***

| Sideblades

Sideblades sind individuell zur Außenfarbe frei wählbar.

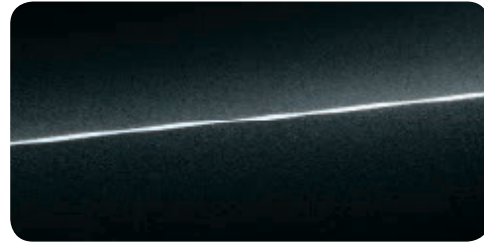
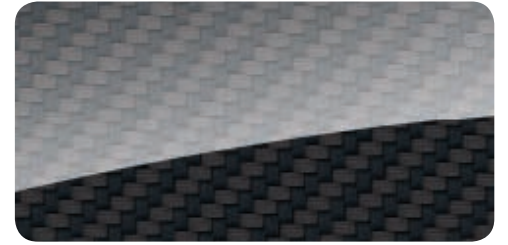
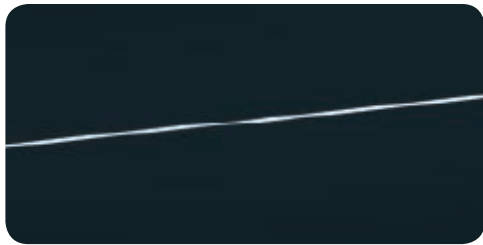
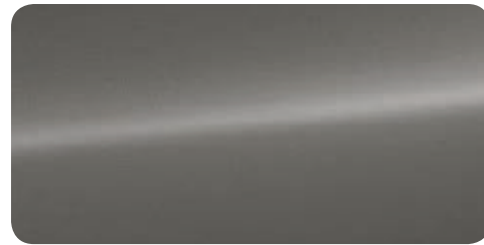
**Mythoschwarz Metallic****Oxygensilber****Carbon glänzend****Kendograu****Eissilber Metallic****Titangrau matt*****Individuallackierungen Audi exclusive***



Die ideale Verbindung zwischen einem Audi und der Straße: Audi Räder.

Damit Sie auf jedem Meter Ihrer Fahrt ein gutes Gefühl begleitet, stehen Audi Räder besonders auf dem Prüfstand und durchlaufen spezifische Testverfahren. So ermöglichen beispielsweise Härtetests höchste Stabilität. Und eine kupferbeschleunigte Essigsäure-Salz-Sprühnebel-Prüfung – kurz CASS – sorgt für größtmöglichen Korrosionsschutz. Mit diesen und vielen weiteren Maßnahmen sorgen wir bei jedem Audi Rad für maximale Qualität – auch noch nach etlichen Kilometern. Ganz gleich, für welches der zahlreichen Designs Sie sich entscheiden.

| Sommerräder



Aluminium-Gussräder im 5-V-Speichen-Design
Größe 8,5 J x 19 vorn und 11 J x 19 hinten
mit Reifen 245/35 R 19¹ vorn und 295/35 R 19¹ hinten



Aluminium-Schmiederäder im 5-Doppelspeichen-Design
Größe 8,5 J x 19 vorn und 11 J x 19 hinten
mit Reifen 245/35 R 19¹ vorn und 295/35 R 19¹ hinten



Aluminium-Schmiederäder im 10-Speichen-Y-Design, glanzgedreht²
Größe 8,5 J x 20 vorn und 11 J x 20 hinten
mit Reifen 245/30 R 20¹ vorn und 305/30 R 20¹ hinten



Winter-Aluminium-Gussräder im 5-V-Speichen-Design³
Größe 8,5 J x 19 vorn und 10,5 J x 19 hinten mit Winterreifen 245/35 R 19¹ vorn und 295/35 R 19¹ hinten, schneekettentauglich, zulässige Höchstgeschwindigkeit 270 km/h



Aluminium-Schmiederäder im 5-Doppelspeichen-Design in Titanoptik matt, glanzgedreht²
Größe 8,5 J x 19 vorn und 11 J x 19 hinten
mit Reifen 245/35 R 19¹ vorn und 295/35 R 19¹ hinten



Aluminium-Schmiederäder im 10-Speichen-Y-Design in Titanoptik matt, glanzgedreht²
Größe 8,5 J x 20 vorn und 11 J x 20 hinten
mit Reifen 245/30 R 20¹ vorn und 305/30 R 20¹ hinten



Winter-Aluminium-Schmiederäder im 10-Speichen-Y-Design³
Größe 8,5 J x 20 vorn und 11 J x 20 hinten mit Winterreifen 245/30 R 20¹ vorn und 295/30 R 20¹ hinten, nicht schneekettentauglich, zulässige Höchstgeschwindigkeit 270 km/h



Aluminium-Schmiederäder im 5-Doppelspeichen-Design in Anthrazitschwarz glänzend, glanzgedreht²
Größe 8,5 J x 19 vorn und 11 J x 19 hinten
mit Reifen 245/35 R 19¹ vorn und 295/35 R 19¹ hinten



Aluminium-Schmiederäder im 10-Speichen-Y-Design in Anthrazitschwarz glänzend
Größe 8,5 J x 20 vorn und 11 J x 20 hinten
mit Reifen 245/30 R 20¹ vorn und 305/30 R 20¹ hinten

Reifendruck-Kontrollanzeige

überwacht während der Fahrt den eingestellten Luftdruck und die Temperatur der Laufräder, auch bei werksseitig gelieferten Winterrädern. Luftdrücke und Temperaturen der einzelnen Räder können im Audi virtual cockpit angezeigt werden.

¹Angaben zu den technischen Eigenschaften der Reifen finden Sie auf Seite 91.

²Bitte beachten Sie die Besonderheiten zu den Rädern auf Seite 84.

³Über den genauen Einsatztermin informieren Sie sich bitte bei Ihrem Audi Partner.

Premiumqualität, auf die Sie setzen können.

In Ihrem Audi nehmen Sie einen besonderen Platz ein. Auf den Sitzen wird Exklusivität fühlbar: durch hochwertige Materialien und eine erstklassige Verarbeitung. Egal, für welchen Sitzbezug Sie sich entscheiden. Ob Sie die R8-Sportsitze mit ausgeprägten Sitzseitenwangen oder die R8-Schalensitze mit stärker konturierter Sitzform bevorzugen: Hier sitzen Sie richtig.



R8-Sportsitze 1

Die Abbildung zeigt R8-Sportsitz, teilelektrisch einstellbar, in Alcantara/Leder-Kombination schwarz.



R8-Sportsitze mit Rautensteppung¹ 2

Die Abbildung zeigt R8-Sportsitz, elektrisch einstellbar, in Leder Feinnappa mit Rautensteppung in Schwarz.

| Sitzvarianten

- 1 R8-Sportsitze
- 2 R8-Sportsitze mit Rautensteppung¹
- 3 R8-Schalensitze



R8-Schalensitze 3

Die Abbildung zeigt R8-Schalensitz, teilelektrisch einstellbar, in Leder Feinnappa schwarz, perforiert, mit Farbnähten in Felsgrau.

| Leder

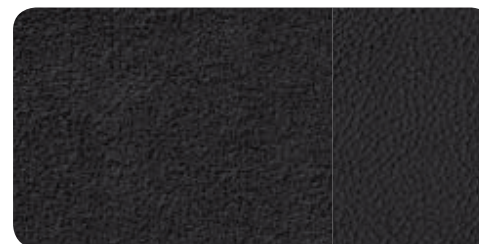

Alcantara/Leder schwarz

1



Leder Feinnappa expressrot

1 2

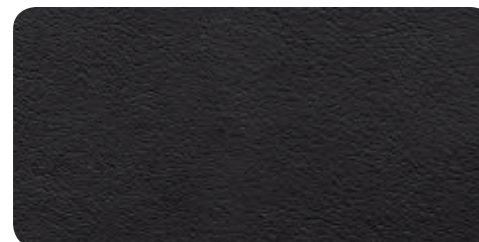

Leder Feinnappa schwarz

1 2

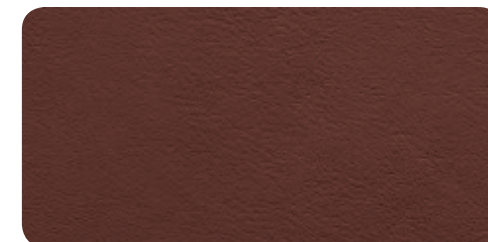

Leder Feinnappa vermontbraun²

1 2

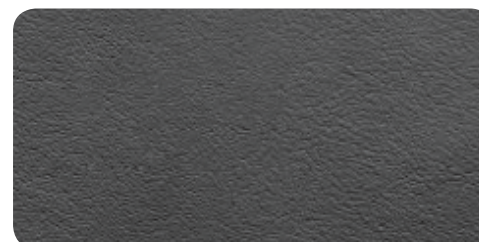

Leder Feinnappa rotorgrau

1 2

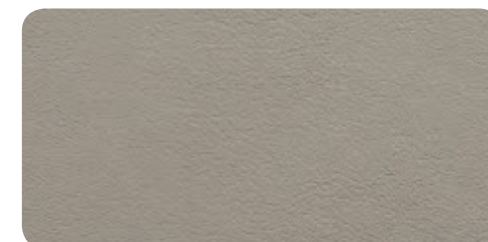

Leder Feinnappa pergamentbeige²

1 2

¹Nur in Verbindung mit elektrisch einstellbaren Sitzen inklusive Optionspaket 2 erhältlich. ²Nur in Verbindung mit Volllederausstattung oder Volllederausstattung mit Rautensteppung erhältlich.

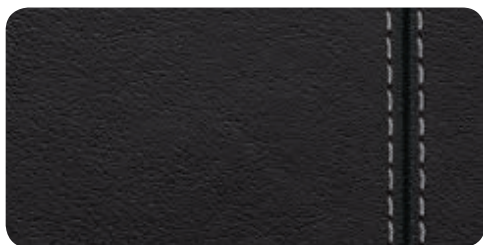

Leder Feinnappa schwarz
mit Farbnähten in Silber dunkel¹

1 2

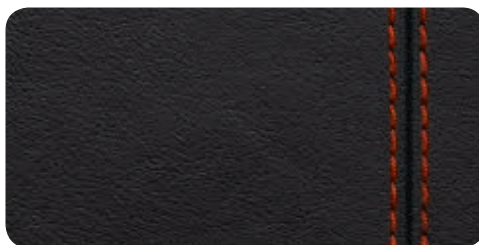

Leder Feinnappa schwarz
mit Farbnähten in Dynamitrot¹

1 2



Leder Feinnappa schwarz, perforiert
mit Farbnähten in Felsgrau

3

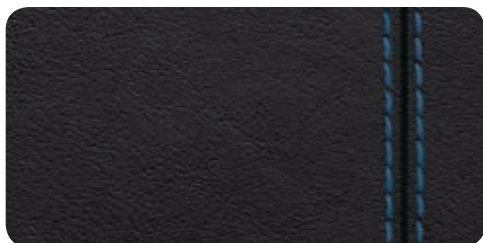

Leder Feinnappa schwarz
mit Farbnähten in Arablau¹

1 2

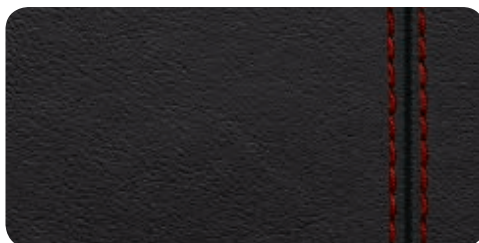

Leder Feinnappa schwarz
mit Farbnähten in Expressrot¹

1 2



Leder Feinnappa rotingrau, perforiert
mit Farbnähten in Silber dunkel

3

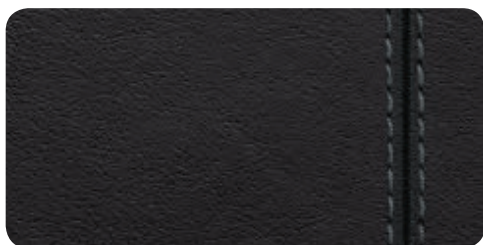

Leder Feinnappa schwarz
mit Farbnähten in Condorgrau¹

1 2

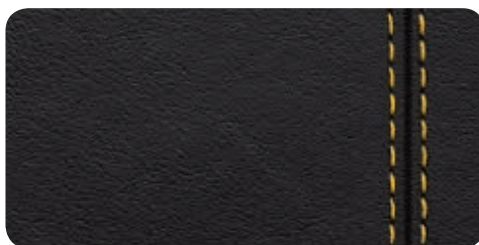

Leder Feinnappa schwarz
mit Farbnähten in Vegasgelb¹

1 2

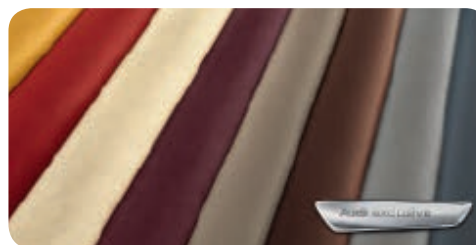

Lederausstattungen Audi exclusive
Farbe Leder und Nähte frei wählbar

1 2 3

| Sitzvarianten

- 1 R8-Sportsitze
- 2 R8-Sportsitze mit Rautensteppung²
- 3 R8-Schalensitze

| Lederausstattungen

Alcantara/Leder-Kombination

Kopfstützen, Lehnen- und Sitzseitenwangen in Leder; Sitz- und Lehnenmittelbahn sowie Türverkleidungseinsätze in Alcantara

Lederausstattung Feinnappa

Sitzbezüge inklusive Gurtschlaufen, Hutze, Monoposto, Kniepad, Mittelkonsole oben inklusive Armauflage, Armauflagen in den Türen und Türzuziehgriffe sowie die Türverkleidungseinsätze in Leder

Volllederausstattung Feinnappa

wie Lederausstattung Feinnappa; folgende Umfänge zusätzlich in Leder: Schalttafel, Türbrüstungen, Rückwandbrüstung, Seitenverkleidungen, Lenkradpralltopf und Mittelkonsole unten; bei Sitzbezugfarbe Schwarz Farbnähte zusätzlich in Silber dunkel, Arablau, Condorgrau, Dynamitrot, Expressrot oder Vegasgelb erhältlich

Lederausstattung Feinnappa mit Rautensteppung

Sitzbezüge inklusive Gurtschlaufen, Hutze, Monoposto, Kniepad, Mittelkonsole oben inklusive Armauflage, Armauflagen in den Türen und Türzuziehgriffe sowie die Türverkleidungseinsätze in Leder; Sitzmittelbahnen mit Rautensteppung in Sitzbezugfarbe; bei Sitzbezugfarbe Schwarz Farbnähte zusätzlich in Silber dunkel, Arablau, Condorgrau, Dynamitrot, Expressrot oder Vegasgelb erhältlich

Volllederausstattung Feinnappa mit Rautensteppung

wie Lederausstattung Feinnappa mit Rautensteppung; folgende Umfänge zusätzlich in Leder: Schalttafel, Türbrüstungen, Rückwandbrüstung und Seitenverkleidungen, Lenkradpralltopf, Mittelkonsole unten; bei Sitzbezugfarbe Schwarz Farbnähte zusätzlich in Silber dunkel, Arablau, Condorgrau, Dynamitrot, Expressrot oder Vegasgelb erhältlich

Farbnähte für Volllederausstattung Feinnappa¹

Farbnähte in folgenden Ausstattungsumfängen: Türverkleidungen, Sitze, Armauflage Mittelkonsole; erhältlich für Volllederausstattung in Schwarz; Farbnähte in Silber dunkel, Arablau, Condorgrau, Dynamitrot, Expressrot oder Vegasgelb wählbar

Lederausstattung (Paket 1) in Leder Feinnappa Audi exclusive

Sitzbezüge inklusive Gurtschlaufen und Kopfstützen, Türverkleidungseinsätze, Armauflagen in den Türen und Türzuziehgriffe in Leder. Die Farben des Leders und der Farbnähte sind aus dem Farbangebot Audi exclusive frei wählbar.

Lederausstattung (Paket 2) in Leder Feinnappa Audi exclusive

wie Lederausstattung (Paket 1) in Leder Feinnappa Audi exclusive; folgende Umfänge zusätzlich in Leder: Kniepad, Mittelkonsole oben inklusive Armauflagen. Die Farben des Leders und der Farbnähte sind aus dem Farbangebot Audi exclusive frei wählbar.

Volllederausstattung in Leder Feinnappa Audi exclusive

wie Lederausstattung (Paket 2) in Leder Feinnappa Audi exclusive; folgende Umfänge zusätzlich in Leder: Türbrüstungen, Hutze, Monoposto, Mittelkonsole unten, Schalttafel oben und unten sowie Rückwandbrüstung und Seitenverkleidungen; Schalttafel oben in folgenden Lederfarben erhältlich: Maronenbraun, Sattelbraun, Rauchblau, Nachtblau, Jetgrau, Classicrot, Karmesinrot und Islandgrün. Die Farben des Leders und der Farbnähte sind aus dem Farbangebot Audi exclusive frei wählbar.

Volllederausstattung in Leder Feinnappa mit Rautensteppung Audi exclusive

wie Lederausstattung (Paket 2) in Leder Feinnappa Audi exclusive, mit Rautensteppung auf der Sitzmittellbahn; folgende Umfänge zusätzlich in Leder: Türbrüstungen, Hutze, Monoposto, Mittelkonsole unten, Schalttafel oben und unten sowie Rückwandbrüstung und Seitenverkleidungen; Schalttafel oben in folgenden Lederfarben erhältlich: Maronenbraun, Sattelbraun, Rauchblau, Nachtblau, Jetgrau, Classicrot, Karmesinrot und Islandgrün. Die Farben des Leders und der Farbnähte sind aus dem Farbangebot Audi exclusive frei wählbar.

| Sitzkomfort

R8-Sportsitze

ausgeprägte Sitzseitenwangen für besseren Seitenhalt mit integrierten Kopfstützen; mit manueller Einstellung der Sitzlängsposition; elektrische Einstellung der Sitzhöhe und Lehnenneigung; Lehnenklappung; Optionspaket 1: zusätzliche elektrische Sitzlängsverstellung, pneumatische Einstellung der 4-Wege-Lendenwirbelstütze (nur in Verbindung mit Lederausstattung oder Volllederausstattung); Optionspaket 2: Funktionen wie Optionspaket 1 mit pneumatischer Sitz- und Lehnenwangenverstellung

R8-Schalensitze

stärker konturierte Sitzform für gesteigerten Seitenhalt, mit integrierten Kopfstützen und R8-Prägung in den Lehnen; mit manueller Längsverstellung und Lehnenklappung sowie elektrischer Sitzhöhenverstellung

Sitzheizung

beheizt Sitz- und Lehnenmittelbahnen sowie Sitzseitenwangen; für Fahrer- und Beifahrerseite individuell mehrstufig über Direktwahltaste am Klimabedienteil einstellbar

4-Wege-Lendenwirbelstütze

pneumatisch einstellbar

| Dachhimmel

Dachhimmel in Stoff

abhängig von der gewählten Innenausstattungsfarbe in Schwarz oder Mondsilber

Dachhimmel in Alcantara

farblich auf die gewählte Interieurfarbe abgestimmt in Schwarz, Mondsilber oder Pergamentbeige; Dachhimmel, obere Verkleidung der Säulen und Sonnenblenden in Alcantara

Dachhimmel in Alcantara mit Rautensteppung

farblich auf die gewählte Interieurfarbe abgestimmt in Schwarz, Mondsilber oder Pergamentbeige; Dachhimmel, obere Verkleidung der Säulen und Sonnenblenden in Alcantara; Rautensteppung farbangepasst

Dachhimmel in Alcantara Audi exclusive

Die Farbe des Alcantaras ist aus dem Farbangebot Audi exclusive frei wählbar.

Dachhimmel in Alcantara mit Rautensteppung Audi exclusive

Die Farben des Alcantaras und der Rautensteppung sind aus dem Farbangebot Audi exclusive frei wählbar.

¹Nur in Verbindung mit Volllederausstattung Feinnappa oder Volllederausstattung Feinnappa mit Rautensteppung erhältlich. ²Nur in Verbindung mit elektrisch einstellbaren Sitzen inklusive Optionspaket 2 erhältlich.

Faszination erleben. Bis ins Detail.

Mit den exklusiven Audi Dekoreinlagen unterstreichen Sie das sportliche Ambiente Ihres Fahrzeugs. Auf den ersten Blick. Lassen Sie sich inspirieren von edlem Carbon oder Lack für Monoposto, Schalttafel, Mittelkonsole und Türverkleidungen. Hochwertig, präzise verarbeitet und harmonisch in das Interieur eingefügt.

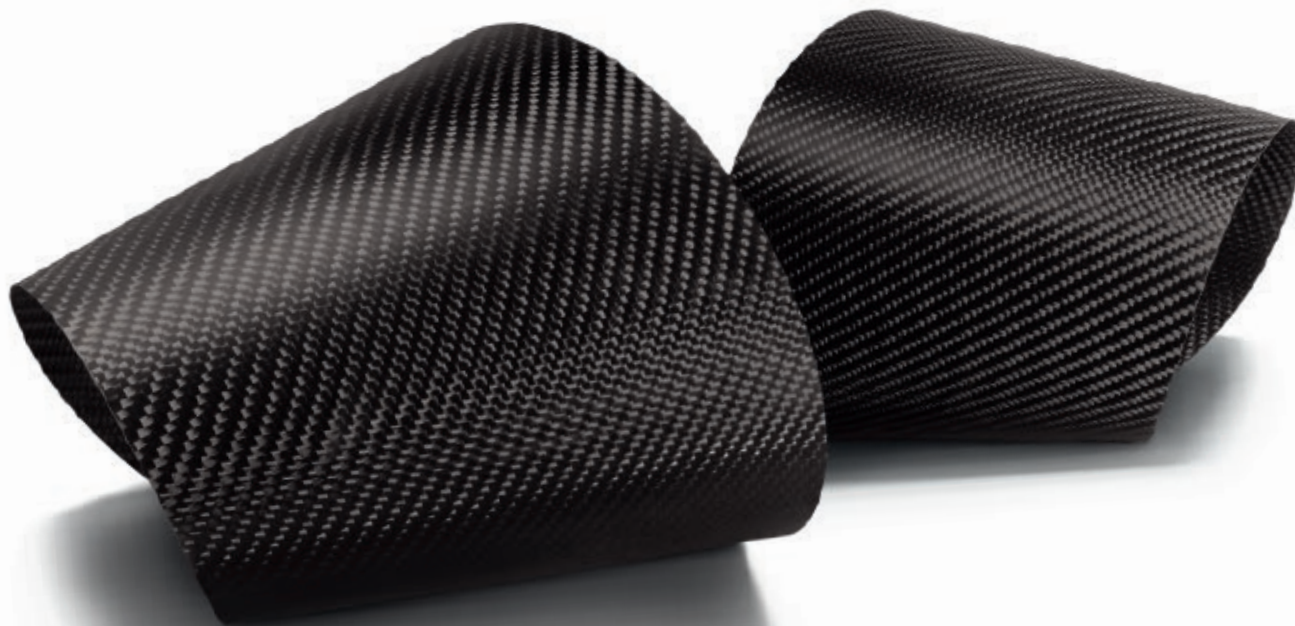

| Dekoreinlagen



Eloxallack anthrazit



Carbon matt



Dekoreinlagen farbig lackiert Audi exclusive*



Titanlack anthrazit matt

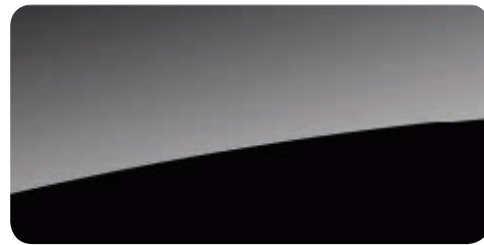

Klavierlackoptik schwarz Audi exclusive

Dekoreinlagen

für Spange am Monoposto, Einlagen in Tür und Schalttafel auf der Beifahrerseite sowie in der Mittelkonsole

Erweiterte Dekoreinlagen in Carbon matt

für die Einfassung des Audi virtual cockpit und Luftausströmer

| Scheinwerfer/Innenlicht



LED-Scheinwerfer

mit Abblendlicht, Fernlicht, Tagfahrlicht, Blinklicht und statischem Abbiegelicht in LED-Technologie; ermöglichen eine tageslichtähnliche Ausleuchtung der Fahrbahn; minimaler Energiebedarf, hohe Lebensdauer und besonders gute Wahrnehmung durch andere Verkehrsteilnehmer

Fernlichtassistent

erkennt im Rahmen der Systemgrenzen Scheinwerfer des Gegenverkehrs, Rückleuchten von anderen Verkehrsteilnehmern und Lichtquellen von Ortschaften. Je nach Verkehrssituation wird das Fernlicht automatisch ein- oder ausgeschaltet. Das System verbessert somit die Sicht des Fahrers und sorgt für einen Zugewinn an Komfort durch entspannteres Fahren.



LED-Scheinwerfer mit Audi Laserlicht*

mit Abblendlicht, Laser-Zusatzfernlicht, Tagfahrlicht, Blinklicht mit dynamisierter Anzeige und statischem Abbiegelicht in LED-Technologie; minimaler Energiebedarf, hohe Lebensdauer und besonders gute Wahrnehmung durch andere Verkehrsteilnehmer. Der Laser-Spot ergänzt das LED-Fernlicht ab einer Geschwindigkeit von 60 km/h und bringt dem Fahrer aufgrund der hohen Reichweite ein großes Plus an Sicht und Sicherheit. Zusätzlich blaue LED-Ambientebeleuchtung und dynamisches Blinklicht. Die LED-Lichtleiter werden segmentweise im Takt von wenigen Millisekunden nacheinander angesteuert und laufen beim Blinken zur Außenseite in Abbiegerichtung.



LED-Heckleuchten mit dynamischem Blinklicht

Brems-, Schluss-, Blink- und Rückfahrleuchten sowie Kennzeichenleuchten in LED-Technologie; dritte Bremsleuchte oberhalb der Heckscheibe integriert; mit dynamischem und gut wahrnehmbarem Blinklichtverlauf. Die LED-Lichtleiter werden im Takt von wenigen Millisekunden nacheinander angesteuert und laufen beim Blinken zur Außenseite in Abbiegerichtung.

Innenbeleuchtung

mit Abschaltverzögerung und Kontaktschaltern an den Türen; blendfreie Beleuchtung des Fahrzeuginnenraums in energiesparender und langlebiger LED-Technologie, bestehend aus:

- Innenraumleuchten inklusive Leseleuchten vorn
- Handschuhfachbeleuchtung
- Gepäckraumbeleuchtung
- Beleuchtung der Türinnenbetätigungen
- Einstiegsbeleuchtung

Lichtpaket

zusätzlich zur Innenbeleuchtung in LED-Technologie:

- Fußraumbeleuchtung auf Fahrer- und Beifahrerseite
- Beleuchtung der Türtaschen
- Ambientelicht unter der Schalterleiste in der Mittelkonsole zur besseren räumlichen Orientierung
- Motorraumbeleuchtung

| Exterieur Design

Stoßfänger

in sportlich-dynamischem Design; vorn mit Frontspoiler in Anthrazitschwarz matt und großflächigen Lufteinlässen in Anthrazitschwarz glänzend; hinten mit Diffusoreinsatz in Anthrazitschwarz matt und Luftauslässen in Anthrazit schwarz glänzend; bei R8 V10 plus Coupé Frontspoiler und Diffusoreinsatz in Carbon glänzend



Heckflügel

feststehender Heckflügel in Carbon glänzend; für mehr Abtrieb an der Hinterachse und noch mehr Sportlichkeit



Heckspoiler

geschwindigkeitsabhängig elektrisch ausfahrbar; automatisches Ausfahren bei 120 km/h, Einfahren bei 35 km/h; zusätzlich manuelle Ansteuerung über Taste auf der Schalterleiste in der Mittelkonsole

Exterieurpaket in Carbon glänzend Audi exclusive
Frontspoiler und Diffusoreinsatz in Carbon glänzend



Motorraumabdeckung in Carbon glänzend

bestehend aus Luftfilterkastenabdeckung und Abdeckung der Stirnwand sowie der Seitenteile links und rechts



Tankdeckel in Aluminium

mit R8-Schriftzug und elektrischer Verriegelung; inklusive Tankeinfüllstutzen mit Capless-System für schraubverschlussloses Tanken

Audi Singleframe V10 Coupé

Kühlergrillschutzgitter in Wabenstruktur Anthrazitgrau matt und mit einteiligem verchromten Zierrahmen

Audi Singleframe V10 plus Coupé

Kühlerschutzgitter in Wabenstruktur Anthrazitgrau glänzend und mit einteiligem verchromten Zierrahmen

Modellbezeichnung/Schriftzug

Modellbezeichnung R8 am Heck; seitlich V10-Emblem an der Frontklappe

Seitliche Luftauslassabdeckungen farbig lackiert

Audi exclusive

Abdeckung der Luftauslässe seitlich der Heckscheibe in Wunschfarbe lackiert

| Interieur Design



Einstiegsleisten mit Aluminiumeinlage und R8-Schriftzug auf den Türschweller



Einstiegsleisten in Carbon matt mit beleuchteter Aluminiumeinlage Audi exclusive* inklusive R8-Schriftzug auf den Türschweller. Beleuchtet sind die innere Umrandung der Aluminiumeinlage und der R8-Schriftzug.

Einstiegsleisten mit beleuchteter Aluminiumeinlage Audi exclusive inklusive R8-Schriftzug auf den Türschweller. Beleuchtet sind die innere Umrandung der Aluminiumeinlage und der R8-Schriftzug.

Einstiegsleisten personalisiert Audi exclusive

Die Aluminiumeinlage der Einstiegsleisten kann mit einem Schriftzug individualisiert werden. Nähere Informationen erhalten Sie bei Ihrem Audi Partner.

Rückwand und Heckablage in Alcantara Audi exclusive

Die Farbe des Alcantaras ist aus dem Farbangebot Audi exclusive frei wählbar.

Teppich und Fußmatten Audi exclusive*

Die Farben des Teppichs, der Rückwandverkleidung, der Fußmatten, des Lederkeders und der Nähte sind aus dem Farbangebot Audi exclusive frei wählbar.

Fußmatten Audi exclusive

Die Farben der Fußmatten, des Lederkeders und der Nähte sind aus dem Farbangebot Audi exclusive frei wählbar.

Fußmatten mit R8-Schriftzug Audi exclusive

in Schwarz mit Bestickung der Fußmatten. Wahlweise Lederkeder und Nähte in Schwarz oder farbig. Die Farben des Lederkeders und der Nähte sind aus dem Farbangebot Audi exclusive frei wählbar.

Gepäckraumauskleidung in Alcantara Audi exclusive*

Die Farben des Alcantaras und der Nähte sind aus dem Farbangebot Audi exclusive frei wählbar.

Schwellerverkleidung in Leder Feinnappa Audi exclusive*

Die Teppichabschlussleisten und Unterteile der vorderen Pfostenverkleidungen sind beledert. Die Farbe des Leders ist aus dem Farbangebot Audi exclusive frei wählbar.

Sitzlehnenabdeckungen farbig lackiert Audi exclusive* für R8-Schalensitze

| Lenkräder/Bedienelemente



R8-Sportlederlenkrad mit Multifunktion plus und 2 Bediensatelliten

im 3-Speichen-Design, unten abgeflacht, mit R8-Emblem und Schaltwippen; zur Bedienung von Audi drive select und Engine-Start-Stop-Funktion sowie des Audi virtual cockpit und vorhandener Infotainment-Umfänge; in Höhe und Abstand einstellbar, mit Fullsize-Airbag

Bedienelemente in Leder Audi exclusive

Beledung von Lenkradkranz, Wählhebelknauf und -manschette in Leder. Die Farben des Leders und der Nähte sind aus dem Farbangebot Audi exclusive frei wählbar. Nähte am Lenkradkranz mit Audi exclusive-spezifischem Nahtbild

Bedienelemente in „Wildleder“ schwarz Audi exclusive

Beledung von Lenkradkranz und Wählhebelknauf in „Wildleder“ schwarz. Die Farben der Nähte sind aus dem Farbangebot Audi exclusive frei wählbar. Nähte am Lenkradkranz mit Audi exclusive-spezifischem Nahtbild



R8-Performance-Lederlenkrad mit Multifunktion plus und 4 Bediensatelliten

im 3-Speichen-Design, unten abgeflacht, mit R8-Emblem, Griffbereiche mit Bezug in perforiertem Leder, Schaltwippen mit Applikation in Aluminiumoptik; zur Bedienung von Audi drive select, Engine-Start-Stop-Funktion, Performance-Modus, Abgasklappensteuerung sowie des Audi virtual cockpit und vorhandener Infotainment-Umfänge; in Höhe und Abstand einstellbar, mit Fullsize-Airbag

| Spiegel**Außenspiegel mit integriertem LED-Blinklicht**

elektrisch einstell- und beheizbar; elektrisch anklappbar und beidseitig automatisch abblendend inklusive Bordsteinautomatik für Beifahreraußenspiegel; Spiegelglas links asphärisch, rechts konvex

Durch die Bordsteinautomatik klappt der Beifahreraußenspiegel bei eingelegtem Rückwärtsgang nach unten und ermöglicht dem Fahrer eine bessere Sicht auf die Bordsteinkante.

Außenspiegelgehäuse

wahlweise:

in Wagenfarbe lackiert

in Carbon glänzend Audi exclusive

| Verglasung**Wärmeschutzverglasung**

grün getönt; Frontscheibe aus Verbundglas

| Klimatisierung**Komfortklimaautomatik**

in spezieller R8-Optik, mit sonnenstandsabhängiger Regelung, regelt elektronisch die Lufttemperatur, -menge und -verteilung; Stauluft- und Umluftregelung, Zwangsentlüftung; Defrosterdüsen für Frontscheibe und Seitenscheiben, Fußraumausströmer; Aktivkohlefilter

| Schließsysteme**Komfortschlüssel**

Zugangsberechtigungssystem, bei dem der Fahrzeugschlüssel lediglich mitgeführt werden muss; Starten und Abstellen des Motors über die Engine-Start-Stop-Taste am Lenkrad; Ent- und Verriegelung des Fahrzeugs von außen über Sensor an allen Türgriffen

Garagentoröffner (HomeLink)

programmierbare Funkfernbedienung, Bedientasten in das Innenlichtmodul integriert; kann zum Öffnen und/oder Schließen von Garagen- und Außentoren verwendet werden; Steuerung von Sicherheitssystemen und Beleuchtungsanlagen möglich. (Informationen zu kompatiblen Handsendern erhalten Sie bei Ihrem Audi Partner oder über www.eurohomelink.com.)

Diebstahlwarnanlage

inklusive Innenraumüberwachung und Abschleppschutz durch Neigungswinkelsensor, abschaltbar; bordspannungsunabhängiges Signalhorn zur Überwachung von Türen, Front- und Motorraumklappe; mit Safesicherung: verhindert ein Öffnen der Türen von innen, sobald das Fahrzeug über die Funkfernbedienung verschlossen wurde

Vorbereitung für Ortungsassistent

Vorbereitung zur Anbindung eines Ortungsassistenten (erhältlich über Audi Original Zubehör), mit dem das entwendete Fahrzeug lokalisiert und verfolgt werden kann

| Ablage/Transport**Ablagepaket**

Ablagenetz hinter den Sitzen sowie seitliche Netze im Gepäckraum

| MMI® / Navigation

MMI® Navigation plus mit MMI touch

- Navigationssystem¹ integriert in das 12,3" große Audi virtual cockpit
- Kartenupdate²: Download aktueller Navigationsdaten³
- 3D-Kartendarstellung mit Anzeige vieler Sehenswürdigkeiten und Stadtmodelle
- MMI-Suche: Freitextsuche mit intelligenten Zielvorschlägen bereits während der Eingabe
- MMI touch zur schnellen, intuitiven Bedienung – z. B. Zieleingabe per Handschrifterkennung sowie freies Bewegen und Zoomen in der Karte
- detaillierte Routeninformationen: Kartenvorschau, Wahl aus Alternativrouten, POIs, Spurempfehlungen, Autobahnausfahrten, Kreuzungsdetailkarten u. v. m.
- dynamische Zielführung mit TMCpro (in Verbindung mit Audi connect: Verkehrsinformationen online⁴)
- navigationsdatenbasierte Fahrzeugunterstützung und Tempolimitanzeige
- Landesinformationen: Informationen zu geltenden Tempolimits, Vignettenpflicht etc. bei Grenzübertritt
- myAudi-Sonderziele: Import von individuellen Point-of-Interest (POI)-Listen über myAudi-Portal mittels SD-Karte ins Fahrzeug
- Sprachdialogsystem mit Ganzwort-Adresseingabe in einem Satz
- Bedienung in natürlicher Sprechweise
- MMI Radio
- Zugriff auf Smartphone-Sprachsteuerung
- Flashspeicher für Musik (10 GB)
- AUX-IN + Audi music interface (2 USB-Eingänge + Ladefunktion)
- DVD-Laufwerk (MP3-, WMA-, AAC- und MPEG-4-fähig), für Musik-CDs und Video-DVDs
- 2 SD-Kartenleser
- Bluetooth-Schnittstelle



Audi virtual cockpit

innovatives, volldigitales Kombiinstrument zur flexiblen und bedarfsgerechten Anzeige der jeweiligen Informationen entsprechend den Fahrerbedürfnissen: Geschwindigkeit/Drehzahl, Kartendarstellung, Audi connect-Dienste, Radio-/Media-Information etc.; Integration der vollen MMI-Funktionalitäten in das Kombiinstrument. Die VIEW-Taste im Multifunktionslenkrad ermöglicht den Wechsel zwischen 2 unterschiedlich großen Darstellungen der Rundinstrumente. Die Anzeige mit kleinen Instrumenten ermöglicht große anschauliche Grafiken des Bordcomputers und der MMI-Inhalte. Bedienung des Audi virtual cockpit erfolgt über das R8-Sportlederlenkrad oder das R8-Performance-Lederlenkrad und das MMI Bedienteil bzw. MMI touch. Darstellung der Navigationskarte als 3D-Geländemodell auf dem hochauflösenden 12,3"-Farbdisplay; Konfiguration von Bordcomputerwerten im Drehzahlmesser möglich; permanente Anzeige von Navigationsinformationen im Bereich des Tachos bei aktiver Routenführung; inklusive Pausenempfehlung

| Radioanlagen

Audi music Interface

zur Anbindung von portablen Mediaplayern⁵ per USB-Schnittstelle (inklusive Ladefunktion) oder WLAN; komfortable Navigation durch die Musiksammlung mithilfe des MMI-Bedienteils, R8-Sportlederlenkrads bzw. R8-Performance-Lederlenkrads oder per Sprachbefehl

Audi sound system

überzeugender Klang durch 5-Kanal-Verstärker mit einer Gesamtleistung von 140 Watt und 5 Lautsprechern; inklusive Centerspeaker



Bang & Olufsen Sound System

faszinierende Surround-Sound-Wiedergabe durch 16-Kanal-Verstärker mit 13 Hochleistungslautsprechern inklusive Centerspeaker, 2 Bassboxen in den Türen und Subwoofer im Beifahrerfußraum mit einer Gesamtleistung von 550 Watt; inklusive Lautsprecherabdeckungen mit Aluminiumapplikationen und LED-Akzentbeleuchtung

Digitaler Radioempfang

zusätzlich zum analogen Senderangebot Empfang von digital ausgestrahlten Radiosendern⁶ nach DAB-Standard, inklusive DAB+ und DMB Audio; Anzeige von programmbegleitenden Informationen (z. B. Interpret und Titel, abhängig von der Bereitstellung durch den jeweiligen Radiosender) sowie Zusatzinformationen in Form einer Slideshow (z. B. Cover und Wetter); permanente Suche nach alternativen Empfangsfrequenzen des eingestellten Senders über 2. DAB-Tuner sowie gleichzeitige Aktualisierung der Senderliste

| Kommunikation

Audi phone box⁷

Telefonieren im Fahrzeug mit verbesserter Empfangsqualität durch Einlegen des Mobiltelefons in das Fach in der Mittelkonsole vorn; Freisprecheinrichtung sowie Sprachbedienung (Telefon); geringe SAR-Strahlung im Innenraum durch Anbindung an die Fahrzeugantenne; Bedienung über MMI oder R8-Sportlederlenkrad bzw. R8-Performance-Lederlenkrad; Lademöglichkeit über USB-Anschluss

Bluetooth-Schnittstelle

ermöglicht freies Sprechen im Fahrzeug über Mikrofon und – abhängig von der Mobiltelefon-Kompatibilität⁷ – Bluetooth-Audiostreaming. Bluetooth-fähige Mobiltelefone können über die Schnittstelle mit dem Fahrzeug verbunden werden.

Audi connect

komfortable Anbindung Ihres Fahrzeugs an das Internet zur Nutzung von Audi connect über ein integriertes Datenmodul mit LTE-⁸/UMTS-Unterstützung. Für die SIM-Karte befindet sich ein Kartenleser in der Blende der MMI Navigation plus mit MMI touch.

Folgende der von Audi connect unterstützten Dienste sind derzeit in Ihrem Modell verfügbar:

Mobilität & Navigation

- Point-of-Interest-Suche (POI) mit Sprachbedienung
- Verkehrsinformationen online⁹
- Navigation mit Google Earth™¹⁰ und Google Street View™¹⁰
- Zieleinspeisung über myAudi oder Google Maps™¹⁰
- Fluginformationen
- Bus- und Bahninformationen
- Kraftstoffpreise
- Parkplatzinformationen

Kommunikation

- WLAN-Hotspot
- Zugriff auf Facebook
- Zugriff auf Twitter

Infotainment

- Online Media Streaming¹¹
- Wetter
- Nachrichten online (individuell)
- Reiseinformationen

In Verbindung mit der optional erhältlichen Ausstattung Audi phone box beinhaltet Audi connect eine Auto-telefonfunktion via SIM-Kartenslot oder rSAP-Profil.

Die Nutzung der von Audi connect unterstützten Dienste ist nur mit der optionalen Ausstattung Audi connect möglich. Zusätzlich benötigen Sie eine SIM-Karte mit Datenoption und zur Nutzung von LTE auch mit LTE-Option⁸. Die Dienste sind nur mit einem bestehenden oder separat abzuschließenden Mobilfunkvertrag und nur innerhalb der Abdeckung des Mobilfunknetzes verfügbar. Durch den Empfang von Datenpaketen aus dem Internet können, abhängig von Ihrem Mobilfunktarif und insbesondere beim Betrieb im Ausland, zusätzliche Kosten entstehen. Aufgrund des hohen Datenvolumens wird die Verwendung einer Daten-Flatrate dringend empfohlen.

Die Verfügbarkeit der von Audi connect unterstützten Dienste ist länderabhängig. Die Audi connect-Dienste werden für mindestens 1 Jahr ab Fahrzeugauslieferung zur Verfügung gestellt. Nach Ablauf von 24 Monaten verlängert sich die Laufzeit der Audi connect-Dienste einmalig kostenfrei um 12 Monate. Falls Sie eine solche kostenfreie Verlängerung nicht wünschen, teilen Sie dies bitte schriftlich an folgende Anschrift mit:

AUDI AG
Kundenbetreuung Deutschland
D-85045 Ingolstadt
E-Mail: kundenbetreuung@audi.de
Tel.: +49 (0) 800-2834 7378423

Die Dienste City Events, Bus-, Bahn- und Flugauskunft sowie eventuell weitere Dienste stehen dem Kunden 12 Monate zur Verfügung. Über anschließende Verlängerungsmöglichkeiten der Audi connect-Dienste informiert Sie Ihr Audi Partner.

Audi connect ermöglicht je nach Fahrzeugmodell den Zugriff auf die Dienste Facebook und Twitter. Eine dauerhafte Verfügbarkeit kann nicht gewährleistet werden, sondern obliegt Facebook und Twitter.

Nähere Informationen zu Audi connect erhalten Sie unter www.audi.de/connect und bei Ihrem Audi Partner, Informationen zu Tarifbedingungen bei Ihrem Mobilfunkanbieter.

¹ Navigationsdaten für unterstützte Länder auf integriertem Speicher verfügbar. Nähere Informationen erhalten Sie bei Ihrem Audi Partner. ² Die ausgelieferte Kartenversion kann mit den ersten 5 im halbjährlichen Rhythmus erscheinenden Updates aktualisiert werden. Die aktuellen Navigationsdaten werden auf der myAudi-Plattform unter www.audi.de/myaudi zum Download bereitgestellt und können via SD-Karte im Fahrzeug installiert werden. In Verbindung mit Audi connect kann das Update online im Fahrzeug erfolgen. Darüber hinaus ist es möglich, die neuen Navigationsdaten bei einem Audi Partner installieren zu lassen, wobei zusätzliche Kosten entstehen. ³ Navigationsdaten sind für viele Länder auf der SD-Karte bzw. Festplatte gespeichert. Nähere Informationen erhalten Sie bei Ihrem Audi Partner. ⁴ Der Audi connect-Dienst Verkehrsinformationen online steht für viele Länder zur Verfügung. Nähere Informationen erhalten Sie bei Ihrem Audi Partner. ⁵ Informationen über kompatible Mediaplayer erhalten Sie bei Ihrem Audi Partner und unter www.audi.de/mp3. ⁶ Empfang ist abhängig von digitaler Netzverfügbarkeit. ⁷ Informationen über kompatible Mobiltelefone erhalten Sie bei Ihrem Audi Partner oder unter www.audi.de/bluetooth. ⁸ Über die Verfügbarkeit und den Einsatz der LTE-Unterstützung informieren Sie sich bitte bei Ihrem Audi Partner. ⁹ Der Audi connect-Dienst Verkehrsinformationen online steht für viele Länder zur Verfügung. Nähere Informationen erhalten Sie bei Ihrem Audi Partner. ¹⁰ Google und das Google-Logo sind eingetragene Marken von Google Inc. ¹¹ Abhängig von länderspezifischer Verfügbarkeit. Zur Nutzung benötigen Sie in der Regel einen Account bei einem Media Streaming Provider, wodurch Ihnen zusätzliche Kosten entstehen können.

| Assistenzsysteme

Einparkhilfe plus¹

unterstützt das Einparken innerhalb der Systemgrenzen durch akustisches Anzeigen des Abstands vor und hinter dem Fahrzeug zu einem erkannten Objekt; Messung durch Ultraschallsensoren, unauffällig in die Stoßfänger integriert. Anzeige im Audi virtual cockpit; Aktivierung durch Einlegen des Rückwärtsgangs oder über die Taste in der Mittelkonsole

Einparkhilfe plus mit Rückfahrkamera¹

Bilddarstellung des Bereichs hinter dem Fahrzeug im Audi virtual cockpit; mit dynamischen Anzeigeelementen für die lenkwinkelabhängige berechnete Fahrspur; Hilfs- und Führungslinien sowie Darstellung der Umlenkpunkte beim Längseinparken; unterstützt das komfortable Ein- und Ausparken; Rückfahrkamera unauffällig in das Heckabschlußteil integriert; Aktivierung durch Einlegen des Rückwärtsgangs oder über Taste in der Mittelkonsole

Geschwindigkeitsregelanlage¹

hält die gewünschte Geschwindigkeit ab etwa 30 km/h konstant, sofern es die Motorleistung bzw. die Motorbremswirkung zulässt; Bedienung über separaten Lenkstockhebel, Anzeige der gesetzten Geschwindigkeit im Audi virtual cockpit; inklusive einstellbarem Geschwindigkeitsbegrenzer

| Fahrdynamik/Bremsen

Elektromechanische Servolenkung

verbindet Präzision und Komfort mit besonders energie-sparender Technik. Die elektromechanische Lenkung sorgt bei hohen Geschwindigkeiten für Fahrstabilität und ist beim Parken und Rangieren leichtgängig und präzise.

Dynamiklenkung

steigert Fahrdynamik und Fahrkomfort durch ein direkteres Lenkverhalten (z. B. auf kurvigen Landstraßen oder beim Abbiegen) sowie durch einen reduzierten Lenkaufwand (z. B. beim Parken und Rangieren); beeindruckende Fahreigenschaften durch eine vom Lenkeinschlag abhängige Lenkübersetzung sowie geschwindigkeitsabhängige Lenkunterstützung

R8-Sportfahrwerk

mit dynamisch abgestimmter Feder-Dämpfer-Kombination; bei R8 V10 plus Coupé mit straffer abgestimmter Feder-Dämpfer-Kombination für direkteren Fahrbahnkontakt und sportlicheres Handling

Audi magnetic ride

Verbesserung von Fahrkomfort und Fahrdynamik durch fahrzustandsabhängige Regelung der Dämpferkräfte; adaptives Dämpfersystem mit 3 Fahrwerksabstimmungen (auto/comfort/dynamic); einstellbar über Audi drive select



Keramikbremse²

6-Kolben-Festsattelbremse vorn, 4-Kolben-Festsattelbremse hinten; Bremsscheiben aus kohlefaser-verstärkter Keramik mit speziell entwickelten Kühlkanälen, innenbelüftet, gelocht und schwimmend gelagert; Bremssättel vorn und hinten anthrazit glänzend lackiert, mit Schriftzug „Audi ceramic“

Bremsanlage

8-Kolben-Festsattelbremse vorn, 4-Kolben-Festsattelbremse hinten; Wave-Bremsscheiben vorn und hinten innenbelüftet, gelocht und schwimmend gelagert; Bremssättel schwarz glänzend lackiert, mit R8-Schriftzug

Bremssättel, rot glänzend lackiert

für Bremsanlage mit Wave-Bremsscheiben, mit R8-Schriftzug vorn und hinten

| Technik/Sicherheit



Performance-Modus

Bestandteil des R8-Performance-Lederlenkrads mit Multifunktion plus und 4 Bediensatelliten; mit den 3 zusätzlichen Einstellungsmöglichkeiten dry, wet und snow für verbesserte Fahrdynamik und noch mehr Sportlichkeit; direkt einstellbar am R8-Performance-Lederlenkrad mit Multifunktion und 4 Bediensatelliten

Audi drive select

Einstellung der individuellen Fahrzeugcharakteristik in den verfügbaren Modi auto, comfort, dynamic sowie individual durch Anpassung der Motorcharakteristik und Schaltkennlinien, Lenkunterstützung, Abgasklappensteuerung und weiterer optionaler Ausstattungen

Elektronische Stabilisierungskontrolle (ESC)

mit Sportmodus, 2-stufig abschaltbar; mit hydraulischem Bremsassistenten und Notbremsanzeige; sorgt durch gezieltes Abbremsen einzelner Räder und Eingriff ins Motormanagement für mehr Stabilität in kritischen Fahrsituationen

Rekuperation

ermöglicht Kraftstoffeinsparung durch Bremsenergie-rückgewinnung; Umwandlung von Bewegungsenergie in nutzbare elektrische Energie durch Anhebung der Generatorspannung während einer Schub- oder Bremsphase und Entlastung des Generators bei einer nachfolgenden Beschleunigung

Start-Stop-System

hilft, den Kraftstoffverbrauch und den CO₂-Ausstoß durch automatisches Abschalten des Motors in Standphasen – z. B. an Ampeln – zu senken. Wiederstart wird bereits bei Lösen der Fußbremse eingeleitet. Ist jederzeit über eine Taste in der Mittelkonsole deaktivierbar

**S tronic®**

7-Gang-Doppelkupplungsgetriebe mit elektrohydraulischer Betätigung ermöglicht kürzere Schaltzeiten sowie Schalten nahezu ohne Zugkraftunterbrechung. Über die Schaltwippen hinter dem Lenkrad oder den Wählhebel ist die S tronic manuell bedienbar. Im Automatikbetrieb kann zwischen den Programmen D (Drive) und S (Sport) gewählt werden. Inklusive Berganfahrassistent.

Der Freilaufmodus ermöglicht in der Fahrstufe „D“ eine vorausschauende Fahrweise und hilft, den Kraftstoffverbrauch durch automatisches Auskuppeln beim Gaswegnehmen zu senken. Bei Betätigung der Fußbremse oder des Gaspedals wird automatisch wieder eingekuppelt. Ist im Audi drive select-Modus comfort aktivierbar

Abgasanlage

2-flutig, mit verchromten trapezförmigen Endrohrlenden. Bei V10 plus Coupé in Schwarz glänzend

Sportabgasanlage

2-flutig, mit schwarz glänzenden trapezförmigen Endrohrlenden; für ein gesteigertes Sounderlebnis

Audi cylinder on demand

Je nach Fahrzustand im Teillastbetrieb wird die Einspritzung und Zündung an einer Zylinderbank abgeschaltet und statt der 10 Zylinder sind nur 5 aktiv. Bei gleichbleibend ruhigem Motorlauf und verbesserten Verbrauchs- und Emissionswerten. In wenigen Millisekunden können die inaktiven Zylinder zugeschaltet werden und der Motor entfaltet wieder seine volle Kraft.

quattro®

permanenter Allradantrieb mit passiver Differenzialsperre an der Hinterachse sowie radselektiver Momentensteuerung und elektronisch gesteuerter Lamellenkupplung an der Vorderachse; fahrsituationsabhängige Aufteilung der Antriebskräfte auf jedes einzelne Rad für ein präzise kontrollierbares, sportliches Fahrverhalten; Beeinflussung der Momentenverteilung in Verbindung mit Audi drive select; mit quattro Emblem im Audi Singleframe

Karosserie in Audi Space Frame (ASF®)-Bauweise

hochfeste Aluminium-Carbon-Rahmenstruktur mit hoher Steifigkeit für mehr Fahrdynamik und Fahrstabilität

| Audi Anschlussgarantie und Service**Audi Anschlussgarantie**

Die Audi Anschlussgarantie bietet gegen eine Vielzahl von Schadensfällen eine nachhaltige Risikoabsicherung und Kostenkontrolle über die ersten 2 Jahre der Herstellergarantie hinaus. Sie ist direkt und ausschließlich beim Neuwagenkauf bestellbar. Es sind 9 Laufzeit-/Gesamtlaufleistungskombinationen wählbar. Dazu erhalten Sie nähere Informationen bei Ihrem Audi Partner.

Audi ServiceKomfort

Das neue Angebot Audi ServiceKomfort³ kombiniert die Audi Anschlussgarantie mit der Dienstleistung Inspektion und Verschleiß der Audi Leasing⁴, die alle Inspektionsarbeiten nach Herstellervorgaben und wesentliche Verschleißreparaturen beinhaltet. Eine bequeme, bargeldlose Abwicklung, Schutz vor unerwarteten Reparaturkosten und Preissicherheit ermöglichen Ihnen entspanntes Fahren für bis zu 36 Monate Vertragslaufzeit und 90.000 km Gesamtfahrleistung – unabhängig davon, ob Sie Ihren Audi über die Audi Bank⁴ finanzieren, über die Audi Leasing⁴ leasen oder bar bezahlen. Weitere Informationen zu dem attraktiven Festpreisangebot für Audi Neuwagen bei Ihrem Audi Partner und unter audi.de/audi-service-komfort

¹Bitte beachten Sie: Die Systeme arbeiten nur innerhalb von Systemgrenzen. Sie unterstützen den Fahrer bei der Fahraufgabe. Die Verantwortlichkeit und notwendige Aufmerksamkeit für die Bewältigung der Fahraufgabe verbleiben beim Fahrer.

²Bitte beachten Sie die Besonderheiten zur Keramikbremse auf Ihrer nationalen Audi Website oder fragen Sie Ihren Audi Partner. ³Gilt nicht für Sonderabnehmer und Großkunden. ⁴Audi Leasing, Zweigniederlassung der Volkswagen Leasing GmbH und Audi Bank, Zweigniederlassung der Volkswagen Bank GmbH; beide ortsansässig Gifhorn Str. 57, 38112 Braunschweig.

Modell	R8 V10 plus Coupé	R8 V10 Coupé
Motorbauart	V10-Zylinder-Ottomotor mit kombinierter Saugrohr- und Benzin-direkteinspritzung	V10-Zylinder-Ottomotor mit kombinierter Saugrohr- und Benzin-direkteinspritzung
Hubraum in cm ³ (Ventile pro Zylinder)	5.204 (4)	5.204 (4)
Max. Leistung ¹ in kW (PS) bei min ⁻¹	449 (610)/8.250	397 (540)/8.250
Max. Drehmoment in Nm bei min ⁻¹	560/6.500	540/6.500
Kraftübertragung/Gewicht		
Antriebsart	Permanenter Allradantrieb quattro®	Permanenter Allradantrieb quattro®
Getriebeart	7-Gang S tronic	7-Gang S tronic
Leergewicht ² (EU) in kg	1.630	1.670
Zul. Gesamtgewicht in kg	1.895	1.895
Tankinhalt ca. in l	73	83
Fahrleistung/Verbrauch³		
Höchstgeschwindigkeit in km/h	330	320
Beschleunigung 0–100 km/h in s	3,2	3,5
Kraftstoffart	SuperPlus schwefelfrei ROZ 98 ⁴	SuperPlus schwefelfrei ROZ 98 ⁴
Kraftstoffverbrauch ⁵ in l/100 km	innerorts: 17,5 außerorts: 9,3 kombiniert: 12,3	innerorts: 16,7 außerorts: 8,4 kombiniert: 11,4
CO ₂ -Emission ⁵ in g/km	innerorts: 408 außerorts: 219 kombiniert: 287	innerorts: 394 außerorts: 200 kombiniert: 272
Effizienzklasse/Abgasnorm	G/EU6	G/EU6

Erklärungen

¹ Der angegebene Wert wurde nach dem vorgeschriebenen Messverfahren (UN-R-85 in der gegenwärtig geltenden Fassung) ermittelt.

² Fahrzeuleergewicht mit Fahrer (75 kg) und Kraftstoffbehälter zu 90% gefüllt, ermittelt nach der VO (EU) 1230/2012 in der gegenwärtig geltenden Fassung. Durch Sonderausstattungen können sich das Leergewicht und der Luftwiderstandsbeiwert des Fahrzeugs erhöhen, wodurch die mögliche Nutzlast bzw. Höchstgeschwindigkeit entsprechend verringert wird.

³ Der Kraftstoffverbrauch und die CO₂-Emissionen eines Fahrzeugs sowie Abweichungen von den angegebenen Werten hängen nicht nur von der effizienten Ausnutzung des Kraftstoffs durch das Fahrzeug ab, sondern werden vom Fahrverhalten und anderen nicht-technischen Faktoren beeinflusst. CO₂ ist das für die Erderwärmung hauptsächlich verantwortliche Treibhausgas.

⁴ Die Verwendung von unverbleitem Kraftstoff SuperPlus schwefelfrei ROZ 98 nach DIN EN 228 wird empfohlen. Wenn nicht verfügbar: unverbleiter Kraftstoff Super schwefelfrei ROZ 95 nach DIN EN 228 mit geringer Leistungsminderung. Kraftstoffqualität bleifrei ROZ 95 mit einem maximalen Ethanolanteil von 10% (E10) ist grundsätzlich verwendbar. Die Angaben zum Verbrauch beziehen sich auf den Betrieb mit Kraftstoff ROZ 95 nach 692/2008/EG.

⁵ Die angegebenen Werte wurden nach den vorgeschriebenen Messverfahren ermittelt. Die Angaben beziehen sich nicht auf ein einzelnes Fahrzeug und sind nicht Bestandteil des Angebots, sondern dienen allein Vergleichszwecken zwischen den verschiedenen Fahrzeugtypen.

Wichtige Hinweise

Besonderheiten der Räder: Glanzgedrehte, polierte und teilpolierte Aluminiumräder dürfen nicht bei winterlichen Straßenverhältnissen eingesetzt werden. Die Felgenoberfläche besitzt herstellungsbedingt keinen ausreichenden Korrosionsschutz und kann durch Streusalz oder Ähnliches dauerhaft beschädigt werden.

Altfahrzeugrecycling: Alle Audi Modelle sind demontage- und verwertungsgerecht konstruiert. Gleichzeitig entwickelt die AUDI AG die Rahmen-

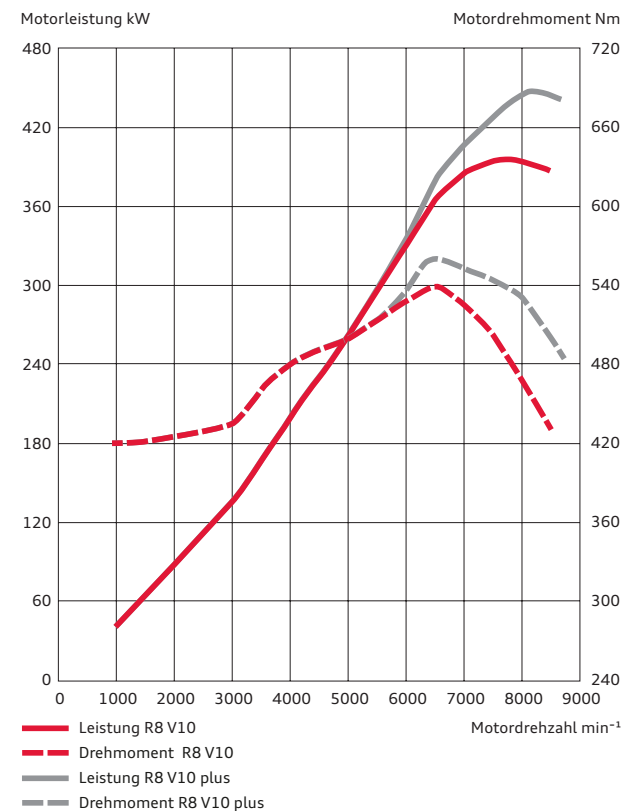

bedingungen zur Verwertung der Altfahrzeuge und ihrer Bestandteile sowie zur Verringerung dies zu entsorgenden Abfalls ständig weiter.

Nähere Informationen hierzu erhalten Sie im Internet unter www.audi.de unter den Stichwörtern „Altauto“ und „Altfahrzeug“. Informationen über nahe gelegene Rücknahmestellen zur umweltgerechten Verwertung gemäß Altfahrzeuggesetz erhalten Sie ebenfalls im Internet sowie über unsere kostenlose Hotline 0800 2834737 und bei Ihrem Audi Partner.

Audi R8 V10 Coupé

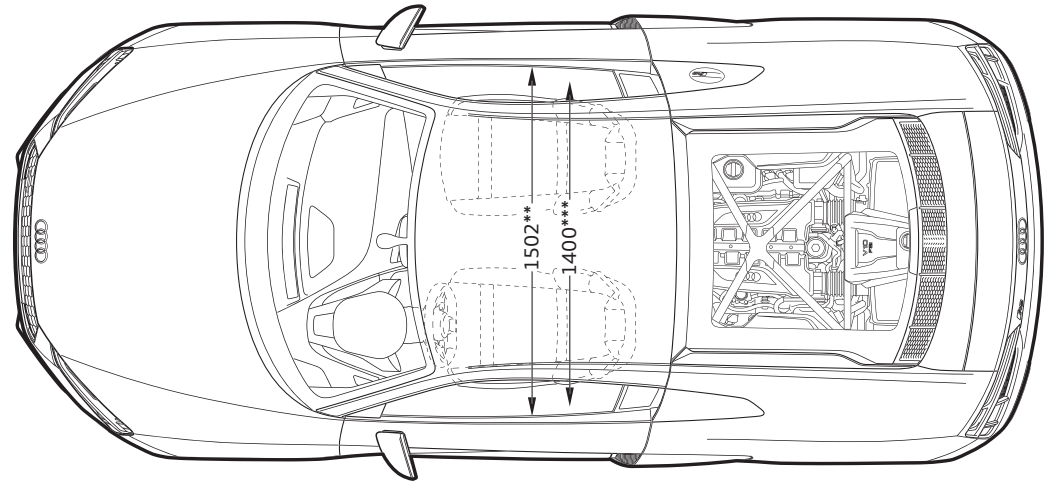
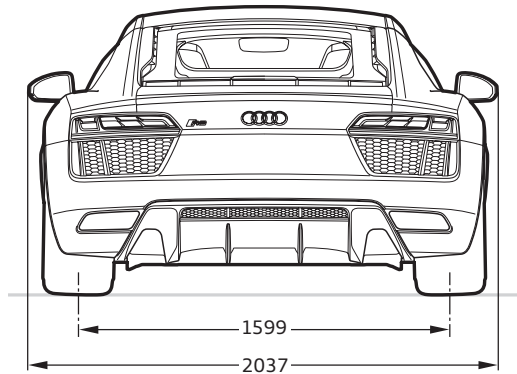
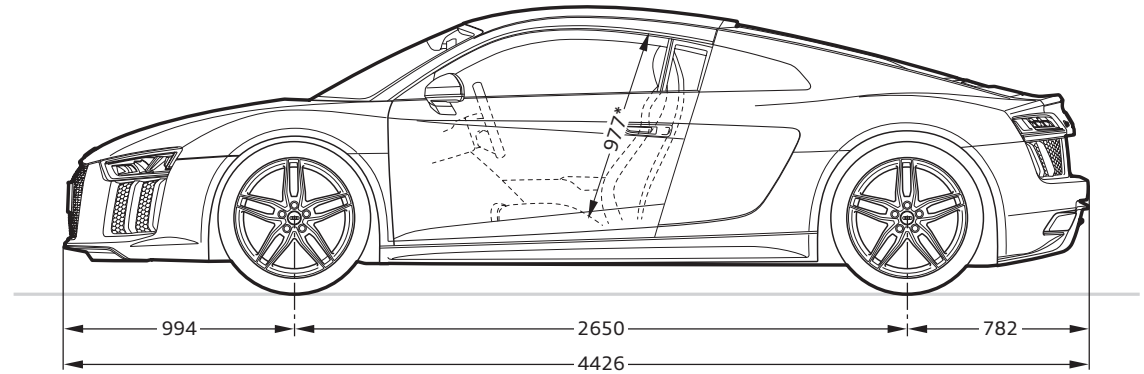
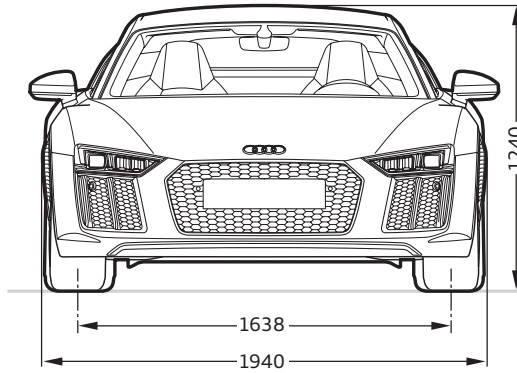











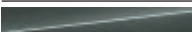

**Angaben in Millimeter.**

Angabe der Abmessungen bei Fahrzeugleergewicht.

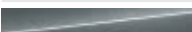







Gepäckraumvolumen in l: 112 (zusätzlicher Gepäckraum hinter Fahrer- und Beifahrersitz in l: 226).

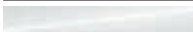





Wendekreis ca. 11,2 m.







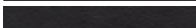

*Maximaler Kopfraum. **Breite Ellbogenraum. ***Breite Schulterraum.

	Seite	R8 V10 Coupé	R8 V10 plus Coupé
Unilackierungen	65		
 Ibisweiß		<input type="checkbox"/>	<input type="checkbox"/>
 Dynamitrot		<input type="checkbox"/>	<input type="checkbox"/>
 Vegasgelb		<input type="checkbox"/>	<input type="checkbox"/>
Metalllackierungen	65		
 Suzukagrau Metallic		<input type="checkbox"/>	<input type="checkbox"/>
 Florettsilber Metallic		<input type="checkbox"/>	<input type="checkbox"/>
 Tangorot Metallic¹		<input type="checkbox"/>	<input type="checkbox"/>
 Camouflagegrün Metallic		<input type="checkbox"/>	<input type="checkbox"/>
 Mythoschwarz Metallic		<input type="checkbox"/>	<input type="checkbox"/>
Perleffektlackierung	66		
 Daytonagrau Perleffekt		<input type="checkbox"/>	<input type="checkbox"/>
Kristalleffektlackierung	66		
 Arablau Kristalleffekt		<input checked="" type="checkbox"/>	<input checked="" type="checkbox"/>
Mattlackierung	66		
 Camouflagegrün Matteffekt¹		–	<input checked="" type="checkbox"/>
Individuallackierung	66		
 Individuallackierungen Audi exclusive		<input checked="" type="checkbox"/>	<input checked="" type="checkbox"/>
Matteffektlackierungen Audi exclusive¹		<input checked="" type="checkbox"/>	<input checked="" type="checkbox"/>
Sideblades	67		
 Sideblades in Kendograu		<input checked="" type="checkbox"/>	<input checked="" type="checkbox"/>
 Sideblades in Mythoschwarz Metallic		<input checked="" type="checkbox"/>	<input checked="" type="checkbox"/>



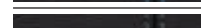
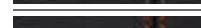

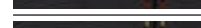
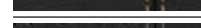
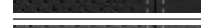

Serienausstattung Sonderausstattung – nicht erhältlich
 Eine Auswahl der Ausstattungen ist ab Seite 54 näher beschrieben.

	Seite	R8 V10 Coupé	R8 V10 plus Coupé
 Sideblades in Eissilber Metallic		<input type="checkbox"/>	<input checked="" type="checkbox"/>
 Sideblades in Oxygensilber		<input checked="" type="checkbox"/>	<input checked="" type="checkbox"/>
 Sideblades in Titangrau matt¹		<input checked="" type="checkbox"/>	<input checked="" type="checkbox"/>
 Sideblades in Carbon glänzend		<input checked="" type="checkbox"/>	<input type="checkbox"/>
 Sideblades in Individuallackierung Audi exclusive¹		<input checked="" type="checkbox"/>	<input checked="" type="checkbox"/>
Räder/Reifen	69		
 19"-Aluminium-Gussräder im 5-V-Speichen-Design		<input type="checkbox"/>	–
 19"-Aluminium-Schmiederäder im 5-Doppelspeichen-Design		<input checked="" type="checkbox"/>	<input checked="" type="checkbox"/>
 19"-Aluminium-Schmiederäder im 5-Doppelspeichen-Design in Titanoptik matt, glanzgedreht²		<input checked="" type="checkbox"/>	<input type="checkbox"/>
 19"-Aluminium-Schmiederäder im 5-Doppelspeichen-Design in Anthrazitschwarz glänzend, glanzgedreht²		<input checked="" type="checkbox"/>	<input checked="" type="checkbox"/>
 20"-Aluminium-Schmiederäder im 10-Speichen-Y-Design, glanzgedreht²		<input checked="" type="checkbox"/>	<input checked="" type="checkbox"/>

	Seite	R8 V10 Coupé	R8 V10 plus Coupé
 20"-Aluminium-Schmiederäder im 10-Speichen-Y-Design in Titanoptik matt, glanzgedreht ²		<input checked="" type="checkbox"/>	<input checked="" type="checkbox"/>
 20"-Aluminium-Schmiederäder im 10-Speichen-Y-Design in Anthrazitschwarz, glänzend		<input checked="" type="checkbox"/>	<input checked="" type="checkbox"/>
 19"-Winter-Aluminium-Gussräder im 5-V-Speichen-Design ¹		<input checked="" type="checkbox"/>	<input checked="" type="checkbox"/>
 20"-Winter-Aluminium-Schmiederäder im 10-Speichen-Y-Design ¹		<input checked="" type="checkbox"/>	<input checked="" type="checkbox"/>
Reifendruck-Kontrollanzeige		<input type="checkbox"/>	<input type="checkbox"/>
Reifenreparaturset		<input type="checkbox"/>	<input type="checkbox"/>
Radschrauben diebstahlhemmend		<input type="checkbox"/>	<input type="checkbox"/>
Bordwerkzeug		<input type="checkbox"/>	<input type="checkbox"/>
Sitzbezüge	71		
 Alcantara/Leder schwarz		<input type="checkbox"/>	<input checked="" type="checkbox"/>
 Leder Feinnappa schwarz		<input type="checkbox"/>	<input checked="" type="checkbox"/>
 Leder Feinnappa rotorgray		<input checked="" type="checkbox"/>	<input checked="" type="checkbox"/>
 Leder Feinnappa expressrot		<input checked="" type="checkbox"/>	<input checked="" type="checkbox"/>

	Seite	R8 V10 Coupé	R8 V10 plus Coupé
 Leder Feinnappa vermontbraun		<input checked="" type="checkbox"/>	<input checked="" type="checkbox"/>
 Leder Feinnappa pergamentbeige		<input checked="" type="checkbox"/>	<input checked="" type="checkbox"/>
 Leder Feinnappa schwarz, mit Farbnähten in Silber dunkel		<input checked="" type="checkbox"/>	<input checked="" type="checkbox"/>
 Leder Feinnappa schwarz, mit Farbnähten in Arablau		<input checked="" type="checkbox"/>	<input checked="" type="checkbox"/>
 Leder Feinnappa schwarz, mit Farbnähten in Condorgray		<input checked="" type="checkbox"/>	<input checked="" type="checkbox"/>
 Leder Feinnappa schwarz, mit Farbnähten in Dynamitrot		<input checked="" type="checkbox"/>	<input checked="" type="checkbox"/>
 Leder Feinnappa schwarz, mit Farbnähten in Expressrot		<input checked="" type="checkbox"/>	<input checked="" type="checkbox"/>
 Leder Feinnappa schwarz, mit Farbnähten in Vegasgelb		<input checked="" type="checkbox"/>	<input checked="" type="checkbox"/>
 Leder Feinnappa schwarz, perforiert, mit Farbnähten in Felsgray		<input checked="" type="checkbox"/>	<input type="checkbox"/>
 Leder Feinnappa in rotorgray, perforiert, mit Farbnähten in Silber dunkel		<input checked="" type="checkbox"/>	<input type="checkbox"/>
 Lederausstattungen Audi exclusive		<input checked="" type="checkbox"/>	<input checked="" type="checkbox"/>
Lederausstattungen	72		
Alcantara/Leder-Kombination		<input type="checkbox"/>	<input checked="" type="checkbox"/>
Lederausstattung Feinnappa		<input type="checkbox"/>	<input type="checkbox"/>
Volllederausstattung Feinnappa		<input checked="" type="checkbox"/>	<input checked="" type="checkbox"/>
Lederausstattung Feinnappa mit Rautensteppung		<input checked="" type="checkbox"/>	<input checked="" type="checkbox"/>
Volllederausstattung Feinnappa mit Rautensteppung		<input checked="" type="checkbox"/>	<input checked="" type="checkbox"/>
Farbnähte für Volllederausstattung Feinnappa		<input checked="" type="checkbox"/>	<input checked="" type="checkbox"/>
Lederausstattung (Paket 1) in Leder Feinnappa Audi exclusive		<input checked="" type="checkbox"/>	<input checked="" type="checkbox"/>
Lederausstattung (Paket 2) in Leder Feinnappa Audi exclusive		<input checked="" type="checkbox"/>	<input checked="" type="checkbox"/>
Volllederausstattung in Leder Feinnappa Audi exclusive		<input checked="" type="checkbox"/>	<input checked="" type="checkbox"/>
Volllederausstattung in Leder Feinnappa mit Rautensteppung Audi exclusive		<input checked="" type="checkbox"/>	<input checked="" type="checkbox"/>

¹Über den genauen Einsatztermin informieren Sie sich bitte bei Ihrem Audi Partner. ²Bitte beachten Sie die Besonderheiten zu den Rädern auf Seite 84.

	Seite	R8 V10 Coupé	R8 V10 plus Coupé
Sitzkomfort	73		
R8-Sportsitze		<input type="checkbox"/>	<input checked="" type="checkbox"/>
R8-Schalensitze		<input checked="" type="checkbox"/>	<input type="checkbox"/>
Sitzheizung		<input type="checkbox"/>	<input type="checkbox"/>
4-Wege-Lendenwirbelstütze		<input type="checkbox"/>	<input type="checkbox"/>
Sitze, teilelektrisch einstellbar		<input checked="" type="checkbox"/>	<input type="checkbox"/>
Sitze, elektrisch einstellbar (Optionspaket 1)		<input checked="" type="checkbox"/>	<input checked="" type="checkbox"/>
Sitze, elektrisch und pneumatisch einstellbar (Optionspaket 2)		<input type="checkbox"/>	<input checked="" type="checkbox"/>
Kopfstützen		<input type="checkbox"/>	<input type="checkbox"/>
Dachhimmel	73		
Dachhimmel in Stoff		<input type="checkbox"/>	<input type="checkbox"/>
Dachhimmel in Alcantara		<input checked="" type="checkbox"/>	<input checked="" type="checkbox"/>
Dachhimmel in Alcantara mit Rautensteppung		<input checked="" type="checkbox"/>	<input checked="" type="checkbox"/>
Dachhimmel in Alcantara Audi exclusive		<input checked="" type="checkbox"/>	<input checked="" type="checkbox"/>
Dachhimmel in Alcantara mit Rautensteppung Audi exclusive		<input checked="" type="checkbox"/>	<input checked="" type="checkbox"/>
Dekoreinlagen	75		
 Eloxallack anthrazit		<input type="checkbox"/>	<input checked="" type="checkbox"/>
 Titanlack anthrazit matt		<input checked="" type="checkbox"/>	<input checked="" type="checkbox"/>
 Carbon matt		<input checked="" type="checkbox"/>	<input type="checkbox"/>
 Klavierlackoptik schwarz Audi exclusive		<input checked="" type="checkbox"/>	<input checked="" type="checkbox"/>
 Dekoreinlagen farbig lackiert Audi exclusive ¹		<input checked="" type="checkbox"/>	<input checked="" type="checkbox"/>
 Erweiterte Dekoreinlagen in Carbon matt		<input checked="" type="checkbox"/>	<input type="checkbox"/>

Serienausstattung Sonderausstattung – nicht erhältlich

	Seite	R8 V10 Coupé	R8 V10 plus Coupé
Scheinwerfer/Licht	76		
LED-Scheinwerfer		<input type="checkbox"/>	<input type="checkbox"/>
LED-Scheinwerfer mit Audi Laserlicht ² und dynamischem Blinklicht		<input checked="" type="checkbox"/>	<input checked="" type="checkbox"/>
Licht- und Regensensor		<input type="checkbox"/>	<input type="checkbox"/>
Fernlichtassistent		<input checked="" type="checkbox"/>	<input checked="" type="checkbox"/>
LED-Heckleuchten mit dynamischem Blinklicht		<input type="checkbox"/>	<input type="checkbox"/>
Nebelschlussleuchte		<input type="checkbox"/>	<input type="checkbox"/>
Innenbeleuchtung		<input type="checkbox"/>	<input type="checkbox"/>
Lichtpaket		<input checked="" type="checkbox"/>	<input type="checkbox"/>
Exterieur Design	77		
Stoßfänger		<input type="checkbox"/>	<input type="checkbox"/>
Heckflügel		–	<input type="checkbox"/>
Heckspoiler		<input type="checkbox"/>	–
Exterieurpaket in Carbon glänzend Audi exclusive		<input checked="" type="checkbox"/>	<input type="checkbox"/>
Motorraumabdeckung in Carbon glänzend		<input checked="" type="checkbox"/>	<input checked="" type="checkbox"/>
Tankdeckel in Aluminium		<input type="checkbox"/>	<input type="checkbox"/>
Audi Singleframe V10 Coupé		<input type="checkbox"/>	–
Audi Singleframe V10 plus Coupé		–	<input type="checkbox"/>
Modellbezeichnung/Schriftzug		<input type="checkbox"/>	<input type="checkbox"/>
Seitliche Luftauslassabdeckungen farbig lackiert Audi exclusive		<input checked="" type="checkbox"/>	<input checked="" type="checkbox"/>

	Seite	R8 V10 Coupé	R8 V10 plus Coupé
Interieur Design	78		
Einstiegsleisten mit Aluminiumeinlage		<input type="checkbox"/>	<input type="checkbox"/>
Einstiegsleisten mit beleuchteter Aluminiumeinlage Audi exclusive		<input checked="" type="checkbox"/>	<input checked="" type="checkbox"/>
Einstiegsleisten in Carbon matt mit beleuchteter Aluminiumeinlage Audi exclusive ¹		<input checked="" type="checkbox"/>	<input checked="" type="checkbox"/>
Einstiegsleisten personalisiert Audi exclusive		<input checked="" type="checkbox"/>	<input checked="" type="checkbox"/>
Rückwand und Heckablage in Alcantara Audi exclusive		<input checked="" type="checkbox"/>	<input checked="" type="checkbox"/>
Teppich und Fußmatten		<input type="checkbox"/>	<input type="checkbox"/>
Teppich und Fußmatten Audi exclusive ¹		<input checked="" type="checkbox"/>	<input checked="" type="checkbox"/>
Fußmatten Audi exclusive		<input checked="" type="checkbox"/>	<input checked="" type="checkbox"/>
Fußmatten mit R8-Schriftzug Audi exclusive		<input checked="" type="checkbox"/>	<input checked="" type="checkbox"/>
Pedalerie und Fußstütze in Edelstahl		<input checked="" type="checkbox"/>	<input type="checkbox"/>
Gepäckraumauskleidung in Alcantara Audi exclusive ¹		<input checked="" type="checkbox"/>	<input checked="" type="checkbox"/>
Schwellerverkleidung in Leder Feinnappa Audi exclusive ¹		<input checked="" type="checkbox"/>	<input checked="" type="checkbox"/>
Sitzlehnenabdeckungen farbig lackiert Audi exclusive ¹		<input checked="" type="checkbox"/>	<input checked="" type="checkbox"/>
Nichtraucherpaket		<input type="checkbox"/>	<input type="checkbox"/>
Zigarettenanzünder und Aschenbecher		<input checked="" type="checkbox"/>	<input checked="" type="checkbox"/>
Lenkräder/Bedienelemente	78		
R8-Sportlederlenkrad mit Multifunktion plus und 2 Bediensatelliten		<input type="checkbox"/>	–
R8-Performance-Lederlenkrad mit Multifunktion plus und 4 Bediensatelliten		<input checked="" type="checkbox"/>	<input type="checkbox"/>
R8-Wählhebel in Aluminiumoptik		<input type="checkbox"/>	<input type="checkbox"/>

	Seite	R8 V10 Coupé	R8 V10 plus Coupé
Bedienelemente in Leder Audi exclusive		<input checked="" type="checkbox"/>	<input checked="" type="checkbox"/>
Bedienelemente in „Wildleder“ schwarz Audi exclusive		<input checked="" type="checkbox"/>	<input checked="" type="checkbox"/>
Spiegel	79		
Außenspiegel, elektrisch einstell- und beheizbar, anklappbar und beidseitig automatisch abblendend, mit integriertem LED-Blinklicht		<input type="checkbox"/>	<input type="checkbox"/>
Außenspiegelgehäuse in Wagenfarbe lackiert		<input type="checkbox"/>	<input type="checkbox"/>
Außenspiegelgehäuse in Carbon glänzend Audi exclusive		<input checked="" type="checkbox"/>	<input checked="" type="checkbox"/>
Innenspiegel, automatisch abblendend, mit Licht-/Regensensor		<input type="checkbox"/>	<input type="checkbox"/>
Verglasung	79		
Wärmeschutzverglasung		<input type="checkbox"/>	<input type="checkbox"/>
Klimatisierung	79		
Komfortklimaautomatik		<input type="checkbox"/>	<input type="checkbox"/>
Schließsysteme	79		
Komfortschlüssel		<input type="checkbox"/>	<input type="checkbox"/>
Garagentoröffner (HomeLink)		<input checked="" type="checkbox"/>	<input checked="" type="checkbox"/>
Diebstahlwarnanlage		<input type="checkbox"/>	<input type="checkbox"/>
Vorbereitung für Ortungsassistent		<input checked="" type="checkbox"/>	<input checked="" type="checkbox"/>
Ablage/Transport	79		
Ablagepaket		<input checked="" type="checkbox"/>	<input checked="" type="checkbox"/>

¹Über den genauen Einsatztermin informieren Sie sich bitte bei Ihrem Audi Partner. ²Nur in Verbindung mit Fernlichtassistent.

	Seite	R8 V10 Coupé	R8 V10 plus Coupé
MMI®/Navigation	80		
MMI® Navigation plus mit MMI touch		<input type="checkbox"/>	<input type="checkbox"/>
Audi virtual cockpit		<input type="checkbox"/>	<input type="checkbox"/>
Radioanlagen	80		
Audi music Interface		<input type="checkbox"/>	<input type="checkbox"/>
Audi sound system		<input type="checkbox"/>	<input type="checkbox"/>
Bang & Olufsen Sound System		<input type="checkbox"/>	<input checked="" type="checkbox"/>
Digitaler Radioempfang		<input checked="" type="checkbox"/>	<input checked="" type="checkbox"/>
DVD-/CD-Laufwerk		<input type="checkbox"/>	<input type="checkbox"/>
Kommunikation	81		
Audi phone box		<input checked="" type="checkbox"/>	<input checked="" type="checkbox"/>
Bluetooth-Schnittstelle		<input type="checkbox"/>	<input type="checkbox"/>
Audi connect		<input checked="" type="checkbox"/>	<input checked="" type="checkbox"/>
Assistenzsysteme	82		
Einparkhilfe plus		<input type="checkbox"/>	<input type="checkbox"/>
Einparkhilfe plus mit Rückfahrkamera		<input checked="" type="checkbox"/>	<input checked="" type="checkbox"/>
Geschwindigkeitsregelanlage		<input checked="" type="checkbox"/>	<input checked="" type="checkbox"/>
Fahrdynamik/Bremsen	82		
Elektromechanische Servolenkung		<input type="checkbox"/>	<input type="checkbox"/>
Dynamiklenkung		<input checked="" type="checkbox"/>	<input checked="" type="checkbox"/>
R8-Sportfahrwerk		<input type="checkbox"/>	<input type="checkbox"/>

	Seite	R8 V10 Coupé	R8 V10 plus Coupé
Audi magnetic ride		<input type="checkbox"/>	<input checked="" type="checkbox"/>
Keramikbremse		<input checked="" type="checkbox"/>	<input type="checkbox"/>
Bremsanlage		<input type="checkbox"/>	-
Bremssättel, rot glänzend lackiert		<input checked="" type="checkbox"/>	-
Technik/Sicherheit	82		
Performance-Modus		<input checked="" type="checkbox"/>	<input type="checkbox"/>
Audi drive select®		<input type="checkbox"/>	<input type="checkbox"/>
Anti-Blockier-System (ABS)		<input type="checkbox"/>	<input type="checkbox"/>
Antriebs-Schlupf-Regelung (ASR)		<input type="checkbox"/>	<input type="checkbox"/>
Elektronische Differenzialsperre (EDS)		<input type="checkbox"/>	<input type="checkbox"/>
Elektronische Stabilisierungskontrolle (ESC)		<input type="checkbox"/>	<input type="checkbox"/>
Rekuperation		<input type="checkbox"/>	<input type="checkbox"/>
Start-Stop-System		<input type="checkbox"/>	<input type="checkbox"/>
S tronic®		<input type="checkbox"/>	<input type="checkbox"/>
Abgasanlage mit trapezförmigen Endrohrblenden, verchromt		<input type="checkbox"/>	-
Abgasanlage mit trapezförmigen Endrohrblenden, schwarz glänzend		-	<input type="checkbox"/>
Sportabgasanlage mit trapezförmigen Endrohrblenden, schwarz glänzend		<input checked="" type="checkbox"/>	<input checked="" type="checkbox"/>
Audi cylinder on demand		<input type="checkbox"/>	<input type="checkbox"/>
quattro®		<input type="checkbox"/>	<input type="checkbox"/>
Karosserie in Audi Space Frame (ASF®)-Bauweise		<input type="checkbox"/>	<input type="checkbox"/>
Kraftstoffbehälter 73 l		-	<input type="checkbox"/>
Kraftstoffbehälter 83 l		<input type="checkbox"/>	<input checked="" type="checkbox"/>

	Seite	R8 V10 Coupé	R8 V10 plus Coupé
Airbags mit Beifahrer-Airbag-Deaktivierung		<input type="checkbox"/>	<input type="checkbox"/>
Seitenaufprallschutz		<input type="checkbox"/>	<input type="checkbox"/>
Seitenairbags vorn und Kopfairbagsystem		<input type="checkbox"/>	<input type="checkbox"/>
Integrales Kopfstützensystem		<input type="checkbox"/>	<input type="checkbox"/>
Sicherheitsgurte		<input type="checkbox"/>	<input type="checkbox"/>
Gurtanlegekontrolle		<input type="checkbox"/>	<input type="checkbox"/>
Kindersitzbefestigung ISOFIX für den Beifahrersitz		<input type="checkbox"/>	<input checked="" type="checkbox"/>
Audi Anschlussgarantie und Service	83		
Audi Anschlussgarantie		<input checked="" type="checkbox"/>	<input checked="" type="checkbox"/>
Audi ServiceKomfort		<input checked="" type="checkbox"/>	<input checked="" type="checkbox"/>

Ausstattung des abgebildeten R8 V10 plus Coupé (S. 9–22):

Lackierung: Dynamitrot mit Sideblades in Carbon, Räder: 19"-Aluminium-Schmiederäder im 5-Doppelspeichen-Design in Titanoptik matt, glanzgedreht¹, Sitze/Sitzbezüge: R8-Schalensitze vorn mit Lederausstattung Feinnappa in Rotorgrau, perforiert; Dekoreinlagen und erweiterte Dekoreinlage in Carbon matt









Ausstattung des abgebildeten R8 V10 Coupé (S. 8, 24–33):

Lackierung: Daytonagrau Perleffekt mit Sideblades in Titangrau matt, Räder: 20"-Aluminium-Schmiederäder im 10-Speichen-Y-Design, glanzgedreht¹, Sitze/Sitzbezüge: R8-Sportsitze vorn mit Lederausstattung Feinnappa mit Rautensteppung in Vermontbraun, Dekoreinlagen: Klavierlackoptik schwarz Audi exclusive

¹ Bitte beachten Sie die Besonderheiten zu den Rädern auf Seite 84.

Klassifizierungen von Reifenparametern

In der Tabelle finden Sie die Kraftstoffeffizienzklasse, die Nasshaftungs-kategorie und die Klasse des externen Rollgeräusches zu den unterschiedlichen Reifengrößen des Audi R8 Coupé.

	Reifengröße	Kraftstoff-effizienzklasse	Nasshaftungs-kategorie	Klasse des externen Rollgeräusches
Sommerreifen	245/35 R 19	E	A	72 
	295/35 R 19	E	A	75 
	245/30 R 20	E	A	71 
	305/30 R 20	E	A	72 
Winterreifen	245/35 R 19	C	C	72 
	295/35 R 19	C	C	75 
	245/30 R 20	E	C	72 
	295/30 R 20	E	C	75 

Die Bestellung eines bestimmten Reifens ist nicht möglich. Bezüglich des landesspezifischen Reifenangebotes fragen Sie bitte Ihren Audi Partner.

Lernen Sie Ihren neuen Audi kennen:
Ihr Kundenberater begleitet Sie zu Ihrem Wagen
und beantwortet Ihnen nach einer ausführlichen
Fahrzeugerklärung gern Ihre Fragen.



Einen Audi zu fahren ist ein einzigartiges Erlebnis. Ihn abzuholen auch.



Die Audi Neuwagenabholung in Neckarsulm und Ingolstadt.

Der Kauf eines neuen Autos ist etwas Besonderes. Schließlich haben Sie sich nicht einfach für irgendein Auto entschieden, sondern für eines, das Ihre persönliche Vorstellung von Mobilität und Design widerspiegelt. Daher möchten wir, dass auch die erste Begegnung mit Ihrem neuen Audi etwas ganz Besonderes wird. Wie wäre es, wenn Sie ihn direkt bei uns abholen und einen unvergesslichen Tag verbringen? In Neckarsulm oder in Ingolstadt – ganz wie Sie mögen.

Alle Modelle sind an beiden Standorten abholbar. Ein abwechslungsreiches und spannendes Rahmenprogramm wartet auf Sie mit einer ausführlichen Fahrzeugerklärung, einem Blick in die Audi Historie, einem Restaurantbesuch und einer Werkbesichtigung. Erleben Sie bei einer Werkbesichtigung Einblicke in faszinierende Einrichtungen und Prozesse unseres Produktionsstandorts. Wir bieten neben einer Überblicksführung (ca. 2 Std.) auch

eine Schwerpunktführung (ca. 1 Std.) an, die vertiefende Einblicke in die Fertigungswelt zeigt. So wird auch der wiederholte Besuch im Audi Forum zu einem spannenden Erlebnis. Oder genießen Sie eines unserer attraktiven Tourismusangebote, bis es schließlich Zeit für den Höhepunkt ist: die erste Fahrt in Ihrem neuen Audi.

Gern möchten wir mit Ihnen gemeinsam Ihre ganz persönliche Neuwagenabholung planen. Näheres zu unseren Angeboten und Leistungen erfahren Sie bei Ihrem Audi Partner, im Internet unter www.audi.de/neuwagenabholung oder über unsere Hotline unter Telefon 0800 6363666. Informationen über Preise finden Sie in unserer Preisliste oder wenden Sie sich an Ihren Audi Partner oder unsere Hotline.



Heben Sie ab! Ob über Ingolstadt oder Neckarsulm – bei einem optional buchbaren Hubschrauberrundflug erleben Sie einen der beiden Produktionsstandorte exklusiv aus der Vogelperspektive.



Atmen Sie Geschichte: Das Audi museum mobile (Ingolstadt) und die Audi Traditionsausstellung (Neckarsulm) nehmen Sie mit auf eine Reise in die Geschichte des Automobils und der Marke Audi.



Lassen Sie sich verwöhnen: Worauf immer Sie Lust haben, in unseren stilvollen Restaurants in den Audi Foren bleibt kein Wunsch offen.



Spüren Sie den Herzschlag der Marke: Die Audi Foren in Neckarsulm und Ingolstadt bieten Ihnen aufregende Einblicke in die Welt des Automobils.

Entdecken Sie Technik: Bei einer Werkbesichtigung erleben Sie, wie eines der fortschrittlichsten Automobile der Welt gebaut wird.

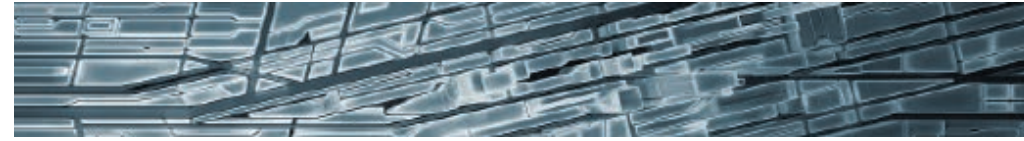

Entdecken Sie



Erlebnis Audi

Die Faszination Audi lässt sich vielseitig erleben. Audi City Berlin, Audi City London und Audi City Peking bieten Ihnen zum Beispiel einen digitalen Zugang zu allen Modellen in Echtgröße und in Echtzeit. Selbstverständlich lohnt sich auch der Besuch auf einer der großen Automobilmessen. Hier präsentiert Audi stets seine neuen Modelle und lädt gern zu einem Ausblick ein, wie mit „Vorsprung durch Technik“ die Zukunft gestaltet wird. Wer erleben möchte, wie Audi das heute schon umsetzt, findet faszinierende Einblicke im Online-Special „Vorsprung durch Technik“ auf www.audi.de. Aber auch ein Blick zurück kann sich lohnen: Im Audi museum mobile in Ingolstadt gehen Historie und Hightech Hand in Hand. Insgesamt 130 historische Exponate

und zeitgemäße Präsentationsformen bilden eine spannungsreiche Symbiose. Außerdem erleben Sie bei Audi driving experience spannende und abwechslungsreiche Fahrerlebnisse mit aktuellen Audi Modellen. Hier wird purer Fahrspaß kombiniert mit wertvollen Lerneffekten. Dafür sorgt ein Team speziell ausgebildeter und hochqualifizierter Instruktor:innen, die mit praktischen Tipps helfen, Ihr fahrerisches Können zu optimieren. Seit Neuestem auch im Audi driving experience center in Neuburg, nahe Ingolstadt. Zur Verfügung stehen dort ein bis zu 3,4 km langer Rundkurs mit herausfordernden Kurvenkombinationen, eine 30.000 m² große Dynamikfläche und ein Offroad-Parcours für Q-Modelle.





Verantwortung

Verantwortung zu leben, ist als Grundsatz fest in der Audi Strategie verankert. Neben wirtschaftlichem Erfolg und internationaler Wettbewerbsfähigkeit spielen in gleichem Maße die Verantwortung für Mitarbeiter und Gesellschaft sowie die Schonung von Umwelt und Ressourcen eine wichtige Rolle. Im Detail – Kataloge werden auf FSC-zertifiziertem Papier gedruckt – genauso wie generell: Audi entwickelt Automobile, die nicht nur sportlich und emotional sind, sondern eine immer bessere Effizienz aufweisen. Auf lange Sicht will Audi mit seinen

Produkten CO₂-neutrale Mobilität ermöglichen. Zur ganzheitlichen Betrachtung gehört auch, dass Audi seine Werke Schritt für Schritt in Richtung einer CO₂-neutralen Produktion bringt. Audi engagiert sich zudem für die Gesellschaft – vor allem in den Bereichen Bildung, Technik und Soziales. Nachhaltigkeit ist bei Audi eng mit einem Blick in die Zukunft verbunden: Mit der Audi Urban Future Initiative geht Audi zusammen mit internationalen Experten den künftigen urbanen Herausforderungen und Trends rund um das Thema Mobilität auf den Grund.

die Welt von Audi.



Wer sich für einen Audi entscheidet, entscheidet sich für eine Marke, die mehr bietet. Mehr Individualität. Mehr Exklusivität. Mehr Faszination.

www.audi.de

Informationen zu allen genannten Themen finden Sie auf unserer Website: www.audi.de.

 www.audi.de

 www.audibank.de

 configurator.audi.de

 www.audi.de/driving

 www.audi.de/vorsprung-durch-technik

 www.audi.de/cr

Teamgeist

Motorsport ist eine Triebfeder der Marke. Seit Jahren gehört Audi zu den Siegern bei diversen Rennserien, zum Beispiel bei den 24 Stunden von Le Mans oder der DTM. Die Werte, auf die es in vielen Sportarten ankommt, sind auch für Audi maßgebend: Präzision, Leidenschaft und Technik. Kein Zufall also, dass Audi sich schon seit vielen Jahren auch als Sponsor im Sportbereich engagiert. Im

Wintersport beispielsweise ist Audi seit fast drei Jahrzehnten Hauptsponsor des Deutschen Skiverbands (DSV) und darüber hinaus auch Partner 16 weiterer alpiner Nationalteams. Im Bereich Fußball unterstützen wir nationale und internationale Teams. Außerdem ist Audi Partner des Deutschen Olympischen Sportbundes.

Die in diesem Katalog abgebildeten Fahrzeuge sind teilweise mit Sonderausstattungen gegen Mehrpreis ausgerüstet. Die Angaben über Lieferumfang, Aussehen, Leistungen, Maße und Gewichte, Kraftstoffverbrauch und Betriebskosten der Fahrzeuge entsprechen den zum Zeitpunkt der Drucklegung vorhandenen Kenntnissen. Abweichungen in Farbe und Form von den Abbildungen, Irrtümer und Druckfehler bleiben vorbehalten. Änderungen sind vorbehalten. Nachdruck, auch auszugsweise, nur mit schriftlicher Genehmigung der AUDI AG.

Das Papier dieses Katalogs wurde aus chlorfrei gebleichtem Zellstoff hergestellt.

quattro GmbH
85045 Ingolstadt
www.audi.de
Gültig ab Mai 2015

Printed in Germany
558/1121.00.00

