



Der Dacia Duster



Der Dacia Duster: der Wertmeister.



Wir leben in einer Welt, in der ein sichtbarer Wert oft nichts mit dem tatsächlichen Wert zu tun hat, in der „in“ am nächsten Tag schon wieder „out“ bedeuten kann, und in der echte technologische Errungenschaften durch unnötige Spielereien ersetzt werden. In einer solchen Welt beeindruckt der Duster mit einer eigenen, beständigen Philosophie.

Sein Design setzt seinen modernen, dynamischen und abenteuerlustigen Charakter noch besser in Szene. Doch die eigentliche Revolution findet in seinem Innenraum statt: Dieser glänzt mit Eleganz, Vielseitigkeit und Funktionalität. Obendrein gibt es - typisch Dacia - eine ebenso umfassende wie sinnvolle Ausstattung. Die Motoren des Duster zeichnen sich durch Leistungsstärke und Wirtschaftlichkeit aus. Kein Wunder also, dass er als ebenso robuster wie zuverlässiger Offroader auch in schwerem Gelände das entsprechende Durchsetzungsvermögen zeigt. Und das Beste: Sein Preis bleibt sensationell günstig, damit bleibt der Duster auch in Zukunft ganz bestimmt eines der wertstabilsten Autos überhaupt. Und warum sollte man daran etwas ändern?







Markantes Design im Stil eines Abenteurers.

Der Dacia Duster entwickelt sich ständig weiter und veredelt sein kerniges Styling mit einer attraktiv gestalteten Frontpartie, die mit einem verchromten Kühlergrill und modernen Doppelscheinwerfern aufwartet. Die 16 Zoll Felgen in dark metallic* und die Dachreling* runden den kernigen Look wirkungsvoll ab.

In seinem großzügigen Innenraum zeigt sich der Abenteurer ganz von seiner komfortablen Seite. Attraktive Polsterungen, darunter eine Lederpolsterung**, tragen zu einem ausgesprochen bequemen Fahrerlebnis bei. Das Armaturenbrett präsentiert sich mit verchromten Dekorelementen und gepflegter Mittelkonsole elegant und funktional. Sie sehen: Guter Geschmack ist keine Frage des Preises. Definitiv nicht.

* je nach Version

** Folgende Partien der Sitze sind komplett mit Leder bezogen (Rindleder genarbt, geschönt, pigmentiert): die Vorderseiten der Sitzfläche, der Rückenlehne, der Kopfstütze und der Seitenwangen.





Auch im Gelände in seinem Element. Wie sich das für einen echten Offroader gehört.

Seine robuste Konzeption, seine kompakten Abmessungen und sein Antriebskonzept verleihen dem Duster die Geländegängigkeit eines vollwertigen Offroaders. Seine Bodenfreiheit beträgt beruhigende 21 Zentimeter, sein vorderer Böschungswinkel 29,3°, sein Rampenwinkel 23° und sein hinterer Böschungswinkel 34,9° - damit ist der Duster auch im Gelände in seinem Element.

Die intuitiv einstellbaren Antriebsarten passen sich an jede Fahrsituation an. Auf befestigten Wegen mit guten Haftungsbedingungen ist der Zweiradantrieb (Modus „4x2“) die beste Wahl. Das Motordrehmoment wird dann nur an die beiden Vorderräder übertragen, was den Kraftstoffverbrauch senkt.

Der Modus „AUTO“ ist für jede Fahrsituation, Fahrzeuggeschwindigkeit und Haftungsituation geeignet. Er überträgt automatisch das Drehmoment je nach Traktion an die Vorder- und Hinterachse. So profitieren Sie vom besten Kompromiss zwischen Traktion und Wirtschaftlichkeit.

Für schwierige Geländepassagen sowie für unebenen, verschneiten oder sandigen Untergrund ist der Modus „LOCK“ geeignet, der für eine maximale Geländegängigkeit das Motordrehmoment zwischen Vorder- und Hinterachse verteilt. Der Duster arbeitet dann mit einer Motorsteuerung und einer Bremscharakteristik, wie man sie von typischen Geländewagen kennt.

Das Sechsgang-Schaltgetriebe spielt seine Stärken nicht nur auf Autobahnen aus, sondern auch beim Einsatz abseits befestigter Wege. Der kurz übersetzte erste Gang entwickelt ein hohes Drehmoment und gewährleistet einen guten Vortrieb bei niedrigen Geschwindigkeiten in hügeligem Gelände, souveräne Anfahrmanöver an steilen Steigungen sowie dank der effektiven Motorbremswirkung einen sicheren Zugbetrieb auch auf Gefällestrrecken.

Dank seiner kompakten Abmessungen und seines geringen Gewichts glänzt der Duster im Gelände mit einer großen Agilität - wie sich das für einen echten Offroader gehört.









Sinnvolle Ausstattung und nützliche Technologie.



Zu dem gewohnt günstigen Dacia-Preis bietet der Duster nützliche zusätzliche Ausstattungen wie beispielsweise Tempomat mit Geschwindigkeitsbegrenzer, Einparkhilfe hinten, elektrische Fensterheber mit Impulsschaltung auf der Fahrerseite oder Außentemperaturanzeige (je nach Version serienmäßig oder optional).

Das bedienungsfreundliche Radio-Navigationssystem MediaNav mit 7" (18 cm) großem Touchscreen bietet eine ganze Reihe sinnvoller Funktionen wie etwa GPS-Navigation, Telefonie, Radio oder Media - und per Bluetooth® können Sie freihändig telefonieren oder mit Audiostreaming Ihre Musikdateien anhören. Zum Anschließen Ihrer tragbaren Player können Sie natürlich auch den USB- oder den AUX-Eingang am Frontteil nutzen.

An Bord des Duster findet sich nur sinnvolle und zuverlässige Technologie - Dinge, die man braucht.

Die abgebildete Mittelarmlehne ist nur als Zubehör erhältlich.

Leistungsstarke und wirtschaftliche Motoren, die einfach Spaß machen.



Für den Duster sind verschiedene Benzin- und Dieselmotoren erhältlich, die sich durch Leistungsstärke, Laufruhe und Wirtschaftlichkeit auszeichnen - mit Allrad- wie mit Zweiradantrieb.

Der dCi 90 ist einer der besten Dieselmotoren am Markt und überzeugt mit viel Fahrkomfort, einem niedrigen Verbrauch und einer günstigen Emissionsbilanz. Für gehobene Ansprüche ist er auch in einer Version mit 110 PS erhältlich.

Der SCe 115 ist ein moderner Benziner, der sich schon in vielen Modellen bewährt hat. Der TCe 125 ist laufruhig in der Stadt sowie drehfreudig und durchzugsstark auf Landstraßen und Autobahnen. Dabei geht er ausgesprochen sparsam mit dem Kraftstoff um und schont mit niedrigen Schadstoffemissionen die Umwelt. Zwei weitere Argumente für alle, die gerne besonders wirtschaftlich unterwegs sind: Das Spritsparprogramm „Eco Mode“ und die praktische Schaltanzeige.

Die überarbeitete und optimierte Geräuschdämmung sorgt dafür, dass Sie von der Arbeit der Motoren im Innenraum des Duster möglichst wenig mitbekommen.

Es ist an der Zeit, sich auf das Wesentliche zu konzentrieren: den Fahrspaß.





Der Duster TCe 125: Fahrvergnügen in Reinform.

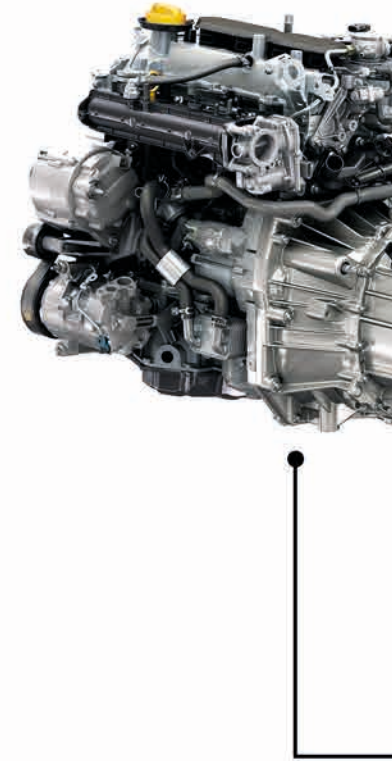

Der Benziner TCe 125 punktet mit jeder Menge Kraft und unbändiger Drehfreude. In Verbindung mit einem 6-Gang-Schaltgetriebe begeistert der Turbomotor mit unwiderstehlichem Fahrvergnügen. Selbst bei niedrigen Drehzahlen zeigt er sich verblüffend durchzugsstark - dank einer Leistung von 125 PS und einem bemerkenswerten Drehmoment von 205 Nm bei 2.000 U/min. Die auf Lebensdauer ausgelegte Steuerkette sorgt für günstige Wartungskosten - ein weiterer handfester Vorteil.

SCe 115 und TCe 125

Neben dem TCe 125 ist für den neuen Duster ein weiterer Benziner lieferbar. Der SCe 115 ist der Allrounder für den Alltag, der vor allem mit einem günstigen Anschaffungspreis punktet. Der TCe 125 eignet sich für höhere Aufgaben, beispielsweise für regelmäßigen Zugbetrieb, den Einsatz im Gebirge oder für Ausflüge ins Gelände und ist wahlweise auch mit Allradantrieb erhältlich.

dCi 90 und dCi 110

Den Anhängern leistungsstarker Dieselmotoren bietet der Duster die Wahl zwischen zwei Varianten mit 90 bzw. 110 PS. Beide Motoren zeichnen sich durch Drehfreude, Dynamik, Fahrkomfort, Zuverlässigkeit und Wirtschaftlichkeit aus.

Mit seiner umfassenden Motorenpalette präsentiert sich der Duster als vielseitiges Automobil, das bei seinen Kunden keine Wünsche offen lässt. Jeder Motor überzeugt durch ein Höchstmaß an Fahrvergnügen und Komfort sowie mit günstigen Betriebskosten.





Attraktiver.
Funktionaler.

Ein ganz neues
(Innen-)Raumgefühl.



Der Innenraum des Duster bietet dem Fahrer und seinen Passagieren hohen Komfort. Elegante Akzente setzen das ansprechende Design, die attraktiven Polsterungen und die hochwertigen Werkstoffe. Der Sinn fürs Praktische geht dabei nicht verloren - das belegen die zahlreichen, auf den Innenraum verteilten Ablagen, welche die Reiseutensilien jederzeit in Griffweite halten: z.B. die Ablagen am Armaturenbrett und in den Türverkleidungen, die Getränkehalter vorne und hinten, das beleuchtete Handschuhfach und einige mehr. Dank der im Verhältnis 1/3 zu 2/3 umklappbaren Rücksitzbank* kann das Gepäckabteil im Handumdrehen an wechselnde Transportaufgaben angepasst werden. Mit einem Fassungsvermögen von 475 Litern** gehört der Kofferraum zu den größten im Segment. In der zweisitzigen Konfiguration steigt das Ladevolumen gar auf bis zu 1.636 Liter - dann passen selbst sperrige Objekte problemlos in den Duster. Die breite Einlassöffnung und die mit der Heckklappe mitschwingende Gepäckraumabdeckung erleichtern das Be- und Entladen spürbar.

Komfortabler, schöner und praktischer - der Duster belegt, dass die echten Verbesserungen diejenigen sind, die das Leben leichter machen.

* Je nach Version. ** 475 Liter in der Version 4x2, 443 Liter in der Version 4x4.



DUSTER

Dacia

4
WD



Garantie: 3 Jahre oder 100.000 Kilometer. Und jede Menge Sicherheit.

Die sprichwörtliche Robustheit des Duster dient auch der Sicherheit seiner Insassen. Diese werden von einem kompletten Instrumentarium geschützt, inklusive der Front- und Seitenairbags für Fahrer und Beifahrer sowie des ISOFIX-Befestigungssystems für Kindersitze an den hinteren Seitenplätzen. Die verstärkte Karosseriestruktur schützt die Passagiere bei Kollisionen aller Art und baut Aufprallenergie wirkungsvoll ab. Die hohe Sitzposition verleiht dem Fahrer einen guten Überblick über das Verkehrsgeschehen. Für entspanntes Fahrvergnügen im Duster sorgen auch das serienmäßige ABS mit Notbremsassistent sowie die Elektronische Stabilitätskontrolle ESC®. Diese Systeme gewährleisten effektive Bremsmanöver und ein Höchstmaß an Fahrstabilität.

Die Motoren haben ihre Zuverlässigkeit bereits unter Beweis gestellt. Und weil er für ein langes Autoleben ausgelegt ist, gewährt Dacia für den Duster eine Garantie von drei Jahren oder 100.000 Kilometern. Auf den Dacia Duster können Sie sich verlassen - für lange Zeit.

Version Duster

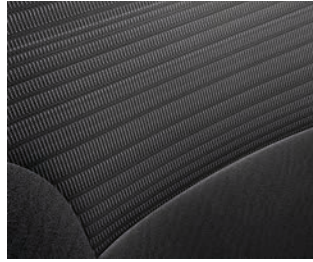

AUSSTATTUNGSHIGHLIGHTS

- 16 Zoll Stahlfelgen
- ABS mit elektrischem Bremskraftverteiler (EBV) und Notbremsassistent
- ESC® mit Antriebsschlupfregelung (ASR)
- Fahrer- und Beifahrerairbag (Beifahrerairbag deaktivierbar)
- Höhenverstellbare Kopfstützen vorne
- ISOFIX-Kindersitzbefestigung mit Top Tether-Halterung an den seitlichen Rücksitzen
- Kopfstützen für alle Sitzplätze (mittlere Kopfstütze hinten versenkbar)
- Seitenairbags vorne



Version Ambiance

AUSSTATTUNGSHIGHLIGHTS
(zusätzlich bzw. unterschiedlich zu Duster)

- Belüftungsdüsen mit Chromeinfassung
- Dachreling schwarz mit Duster-Schriftzug
- Elektrische Fensterheber vorne
- Klimaanlage manuell inklusive Pollenfilter
- Zentralverriegelung mit Funkfernbedienung



Version Lauréate

AUSSTATTUNGSHIGHLIGHTS (zusätzlich bzw. unterschiedlich zu Ambiance)

- 16 Zoll Designfelgen
- Asymmetrisch geteilt umlegbare Rücksitzlehnen
- Außenspiegel elektrisch einstellbar und beheizbar
- Höhenverstellbare Sicherheitsgurte vorne
- Höhenverstellbarer Fahrersitz
- Höhenverstellbares Lenkrad
- Nebelscheinwerfer
- **Radio d-Connect CD:** mit Bedienungssatellit, MP3-fähigem CD-Player, AUX- und USB-Eingang, Bluetooth®-Freisprecheinrichtung und 4 Lautsprecher



* Polsterung, Lenkrad und Schaltknäuf bezogen mit Leder bzw. Lederoptik.



Abmessungen

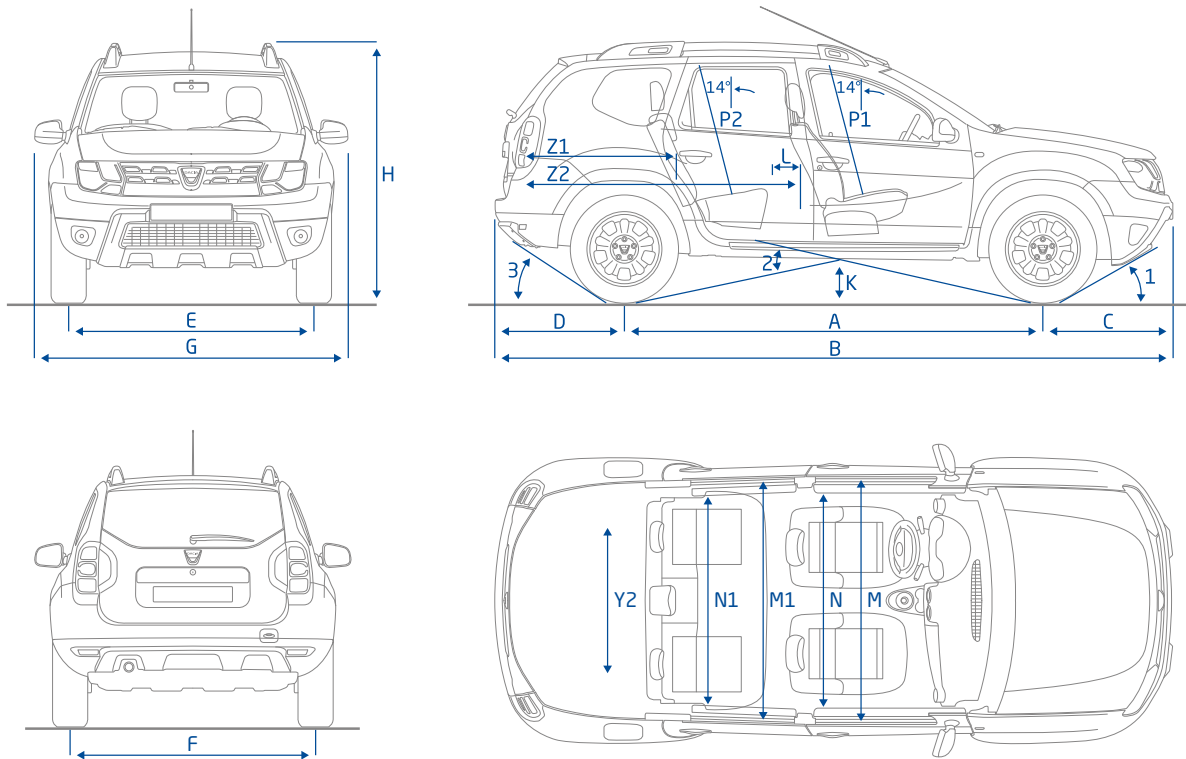

KOFFERRAUMVOLUMEN (Liter nach Norm ISO 3832)	4x2	4x4
Unter Gepäckraumabdeckung mit Reifenreparaturset / Reserverad	475/475	443/408
Max. bei umgeklappter Rückbank mit Reifenreparaturset / Reserverad	1.636/1.636	1.604/1.570

ABMESSUNGEN (mm)		
A	Radstand	2.673
B	Gesamtlänge	4.315
C	Überhang vorne	816
D	Überhang hinten	825
E	Spurbreite vorne	1.559
F	Spurbreite hinten	1.560
G	Gesamtbreite mit Außenspiegeln	1.822/2.000
H	Höhe mit Dachreling	1.695/1.634
K	Bodenfreiheit beladen ohne/mit 4WD	205/210
L	Kniemaß in der 2. Sitzreihe	170
M	Innenraumbreite vorne (Ellenbogen)	1.411
M1	Innenraumbreite hinten (Ellenbogen)	1.440
N	Innenraumbreite vorne (Schultern)	1.386
N1	Innenraumbreite hinten (Schultern)	1.400
P1	Maß zwischen Hüftgelenk und Dach, 1. Sitzreihe	905
P2	Maß zwischen Hüftgelenk und Dach, 2. Sitzreihe	894
Y2	Innenraumbreite zwischen Radhäusern	1.002
Z1	Ladelänge bei aufgerichteter Rücksitzbank	992
Z2	Ladelänge bei umgeklappter Rücksitzbank	1.760

WINKELMASSE		
1	Böschungswinkel vorne	29,3°
2	Rampenwinkel	23°
3	Böschungswinkel hinten	34,9°

Standard-Lackierungen



GLETSCHER-WEISS NAVY-BLAU

Métallisée-Lackierungen

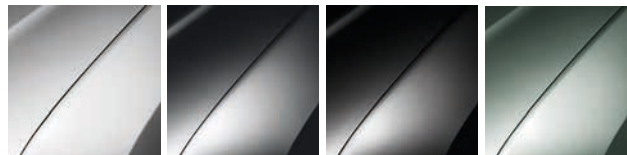

PLATIN-GRAU KOMET-GRAU PERLMUTT-SCHWARZ THYMIAN-GRÜN

Zubehör



1



4



5



2



3



6

1. KOTFLÜGELVERBREITERUNGEN UND SEITENSCHUTZLEISTEN

Die **Kotflügelverbreiterungen** schützen die Radläufe vor Steinschlag und Kratzern. Wenn Sie Ihren Duster gegen die kleinen Rempler des Alltags wappnen möchten, dann sind die **Seitenschutzleisten** für den unteren Türbereich genau das Richtige.

2. EINSTIEGSSCHWELLEN

Schützen mit Stil den Einstiegsbereich des neuen Duster.

3. DACHSPOILER

Perfekt ins flüssige Styling des neuen Duster integriert ist der Dachspoiler. Das dynamische Teil ist in schwarz erhältlich, kann aber auch in Wagenfarbe lackiert werden.

4. FRONTSCHUTZBÜGEL

Verleiht dem neuen Duster einen klassischen Geländewagen-Look und schützt den Frontstoßfänger.

5. VERCHROMTE SEITENBÜGEL, NEBELSCHEINWERFERBLENDEN UND LEICHTMETALLFELGEN

6. SCHMUTZFÄNGER

Harmonisch auf die Linien des neuen Duster abgestimmt, schützen die Schmutzfänger die untere Karosserie wirkungsvoll vor Schäden durch Steinschlag.



1

Symbolfoto



2



3



4



5



6



7

1. FAHRRADTRÄGER

Der Fahrradträger für die Anhängerkupplung bietet genug Platz für die Familienfahrräder und passt auf alle Arten von Anhängerkupplungen. Für eine sichere Nutzung des Fahrradträgers ist ein spezielles, von Dacia entwickeltes Auspuffendstück erforderlich.

2. SCHWANENHALS-ANHÄNGERKUPPLUNG

Die belastbare Anhängerkupplung entspricht den strengsten Sicherheitsnormen und ermöglicht eine sichere Nutzung des neuen Duster als Zugfahrzeug. Auch eine Standard-Anhängerkupplung ist erhältlich.

3. TEXTIL-BODENMATTEN „DESTINATION“

Diese maßgeschneiderten Textil-Bodenmatten fügen sich harmonisch in den Innenraum ein und schützen den Original-Bodenbelag des neuen Duster vor Schmutz und Verschleiß.

4. MITTELARMLEHNE VORNE

Komfortabel und praktisch zugleich: Die Mittelarmlehne vorne bietet nicht nur eine bequeme Armauflage, sondern auch ein zusätzliches Staufach mit einem Fassungsvermögen von einem Liter.

5. SCHUTZBLECH FÜR DIE LADESCHWELLE

Schützt auf elegante Weise die Ladeschwelle des neuen Duster vor Kratzern und Beulen.

6. KOFFERRAUMWANNE

Die wasserdichte und robuste Kofferraumwanne ist perfekt an die Topographie des Kofferraums angepasst. Sie schützt beim Transport schmutziger Objekte das Gepäckabteil wirkungsvoll vor Schmutz und Beschädigungen.

7. TRENNGITTER

Ein unverzichtbares Zubehörprodukt für Tierfreunde, denn es gewährleistet die sichere Beförderung Ihres Haustiers, indem es den Kofferraum zuverlässig vom Passagierabteil trennt.

Für weitere Angebote und Informationen kontaktieren Sie bitte Ihren Dacia Partner.

Dacia

Ein Auto zu diesem Preis, wie kann das sein?

UNSERE PREISE SORGEN FÜR VERWUNDERUNG. Kein Wunder, schließlich waren wir wohl als Erste davon überzeugt, dass ein preisgünstiges Automobil auch praktisch, sicher und zuverlässig sein kann. Heute ist klar: Wir haben unsere Vision erfolgreich verwirklicht, die Qualitäten unserer Autos sind ebenso zahlreich wie unbestritten. Doch Automobile der Marke Dacia überzeugen längst nicht mehr nur mit ihren traditionellen Stärken, sondern ebenso mit einem attraktiven und markanten Design, einem durchdachten Raumkonzept und einer hohen Werthaltigkeit. Was uns zu folgender Erkenntnis führt: Man muss heute kein Vermögen mehr für ein Automobil ausgeben, selbst wenn diesem im Alltag eine entscheidende Bedeutung zukommt.

Als MARKE DER RENAULT-GRUPPE entwickelt Dacia Fahrzeuge, die auf bewährter Technologie basieren. Für unsere Kunden bedeutet dies Vorteile wie ein hohes Maß an Zuverlässigkeit, niedrige Betriebskosten oder eine Garantie von 3 Jahren (oder 100.000 Kilometern). Das Umweltsiegel Dacia eco² belegt das Engagement der Marke für den Umweltschutz. Denn wir sind auch davon überzeugt, dass nachhaltiger Umweltschutz keine Frage des Preises sein darf.



Es wurde alles getan, damit die vorliegende Veröffentlichung exakt und zum Zeitpunkt der Drucklegung aktuell ist. Diese Veröffentlichung wurde unter Zuhilfenahme von Vorserien oder Prototypen hergestellt. Im Rahmen der Geschäftspolitik, seine Erzeugnisse ständig zu verbessern, behält sich DACIA das Recht vor, die beschriebenen und abgebildeten Einzelheiten, Fahrzeuge und Zubehör zu verändern. Diese Änderungen werden den DACIA-Vertragshändlern so schnell wie möglich mitgeteilt. In den belieferten Ländern können die Modelle abweichen, bestimmte Ausrüstungen können nicht verfügbar sein (in Serie, als Option oder als Zubehör). Fragen Sie den Vertreter Ihres DACIA-Vertragshändlers nach den neuesten Informationen. Aus drucktechnischen Gründen können die Farben in dieser Veröffentlichung von den tatsächlichen Farbstellungen oder Materialien der Innenausstattung abweichen. Alle Rechte vorbehalten. Die vollständige oder teilweise Reproduktion dieser Veröffentlichung mittels weichen

Mediums auch immer ist ohne vorherige schriftliche Genehmigung durch DACIA verboten.

* Je nachdem, was zuerst erreicht wird.

Gesamtverbrauch Dacia Duster von 4,7-7,1 l/100 km, CO₂-Emission 123-165 g/km.

www.dacia.at

**3 JAHRE
GARANTIE
ODER 100.000 KM***