

NISSAN

100NX



DAS REINSTE FAHRVERGNÜGEN

Der Nissan 100 NX setzt einen neuen Trend in der Klasse der kompakten Sportwagen.

Mit zeitlos schönem Design und der perfekten Ausstattung für ungetrübtes Fahrvergnügen setzt er neue Maßstäbe für das Styling und die Technologie von Top-Sportwagen.





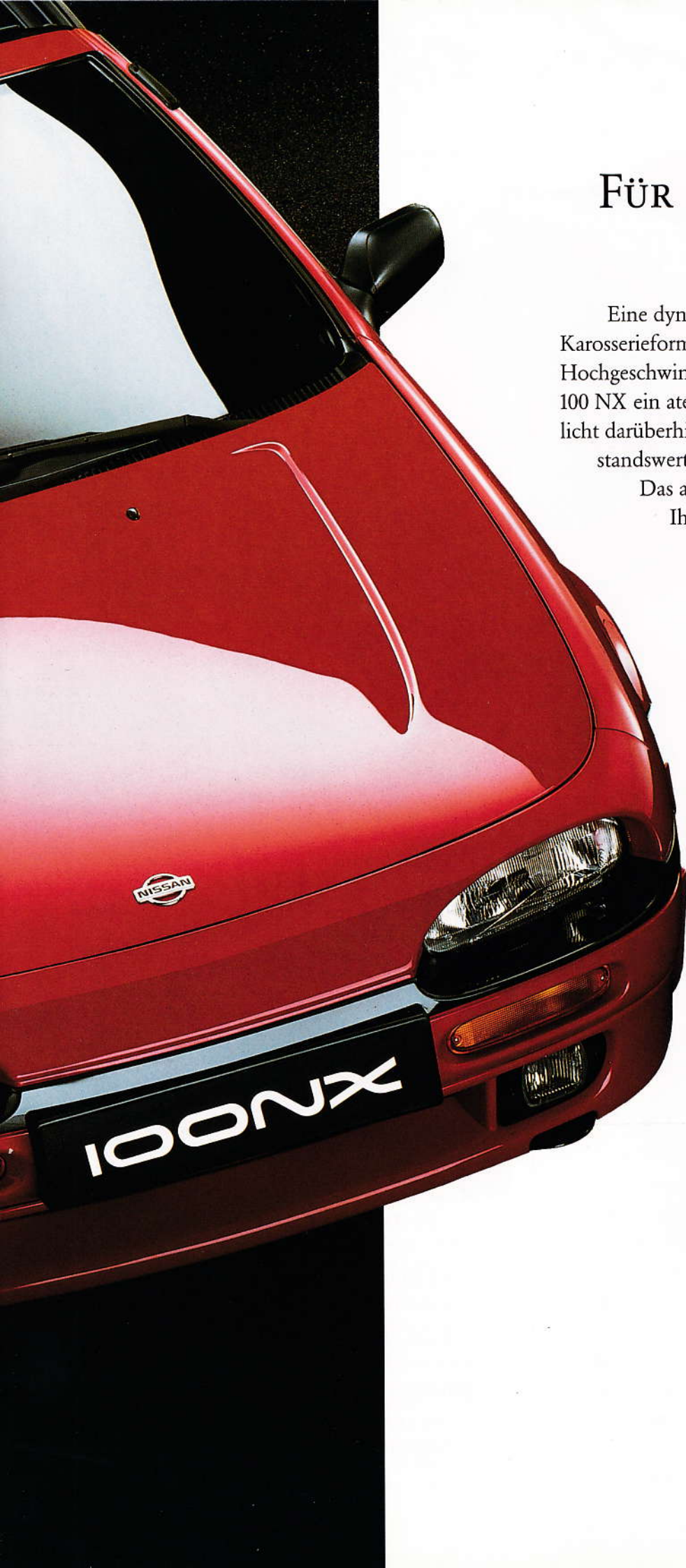

FÜR ALLE WÜNSCHE OFFEN

Eine dynamische, außergewöhnliche Karosserieform mit integrierten Stoßstangen und Hochgeschwindigkeits-Spoiler gibt dem Nissan 100 NX ein atemberaubendes Aussehen und ermöglicht darüberhinaus hervorragende Luftwiderstandswerte.

Das abnehmbare T-Bar-Roof eröffnet Ihnen ein unbegrenztes Fahrvergnügen unter offenem Himmel.



DAS KRAFTWERK.

Unter der sportlich dynamischen Karosserie steckt beim Nissan 100 NX die reine Kraft.

Die neu konzipierten Nissan 16-Ventil-Motoren mit zwei obenliegenden Nockenwellen sorgen für eine beeindruckende Beschleunigung und hohes Drehmoment.

Diese spontane Kraftentfaltung steht zur Verfügung, wenn immer man sie braucht: fürs Beschleunigen, zur Sicherheit, beim Überholen.

Die sportliche Radaufhängung bringt beste Fahr- und Lenkeigenschaften. Und die fortschrittliche Bremstechnologie sorgt dafür, daß der Nissan 100 NX jederzeit in der Lage ist, sicher anzuhalten.

16-VENTIL-MOTOREN

MIT ZWEI OBENLIEGENDEN NOCKENWELLEN

Der GA 16 DS 1597-ccm-Motor ist mit 16 Ventilen und zwei obenliegenden Nockenwellen ausgestattet. Die aerodynamisch geformten



Das dynamische Heck des Nissan 100NX

Einlaßkanäle ermöglichen volle Kraft und hohes Drehmoment über ein sehr breites Drehzahlband. Bei gleichzeitig extrem wirtschaftlichem Benzinverbrauch und geringem Wartungsaufwand.

Völlig neu entwickelt wurde der SR 20 DE Leichtmetallmotor mit 2 Liter Hubraum, welcher über eine Multi-Point-Benzin-Einspritzanlage verfügt.

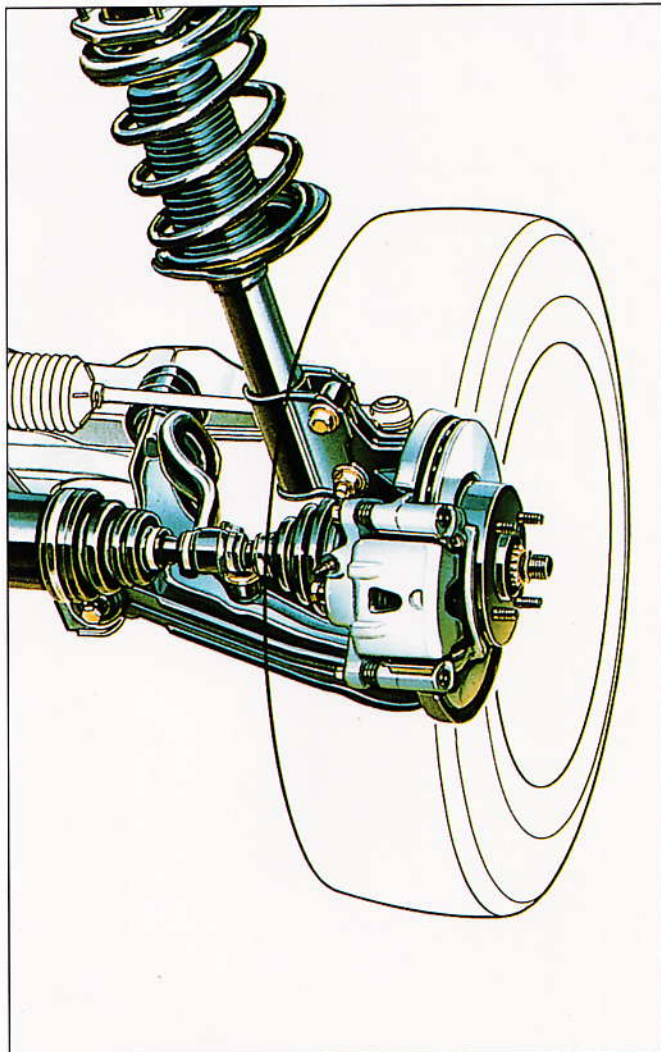

Vorderradaufhängung

RADAUFHÄNGUNG

Eine sportliche Radaufhängung mit Federbeinen vorne und Parallel-Lenkern hinten sorgt für eine optimale Straßenlage, perfekten Geradeauslauf bei hohen Geschwindigkeiten und außergewöhnlich gutes Lenkverhalten.

In zwei Stufen progressiv wirkende Stoßdämpfer gewährleisten sowohl komfortables Fahren bei niedriger, sowie eine optimale Straßenlage bei hoher Geschwindigkeit. Schließlich verhindert die spezielle Gestaltung der hinteren Radaufhängung das berüchtigte Aufsteigen des Hecks beim Bremsen.

BREMSEN

Für optimale Bremskraft des Nissan 100 NX sorgen belüftete Scheibenbremsen vorne, sowie großdimensionierte Trommel- bzw. beim GTI Scheibenbremsen hinten, wodurch der 100 NX in allen Situationen leicht beherrschbar ist.

ABS

Ein Anti-Blockier-System ist beim Nissan 100 NX 2,0 l GTI Modell serienmäßig erhältlich.

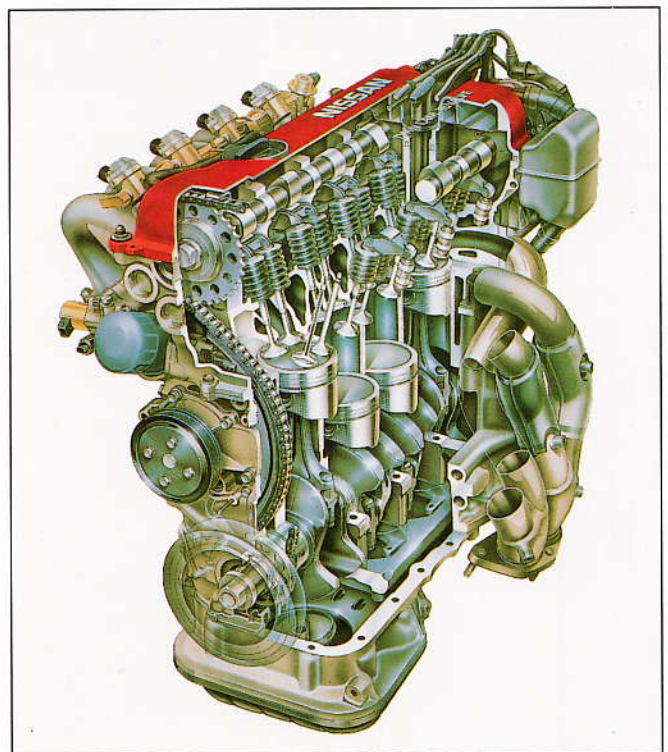

SR20DE Motor

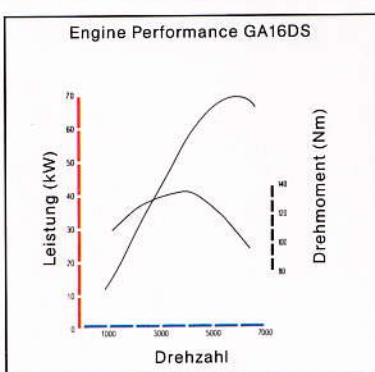

Hubraum (cc) 1.579
Bohrung x Hub (mm)
76.0 x 88.0
Leistung (Kw/rpm)
66/6000
(PS/rpm) 90/6000
Max. Drehmoment
(Nm/rpm) 133/4000
(Kgm/rpm) 13.6/4000
Höchstgeschwindigkeit
(km/h) 180
Beschleunigung
(0-100 km/h, sec.) 10.8

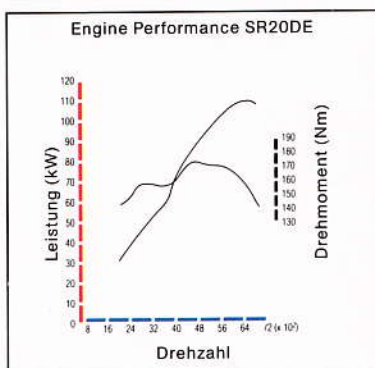

Hubraum (cc) 1.998
Bohrung x Hub (mm)
86.0 x 86.0
Leistung (Kw/rpm)
105/6400
(PS/rpm) 143/6400
Max. Drehmoment
(Nm/rpm) 178/4800
(Kgm/rpm) 18.2/4800
Höchstgeschwindigkeit
(km/h) 210
Beschleunigung
(0-100 km/h, sec.) 8.2

INNERE WERTE

Komfort und Leistung sind im Falle des Nissan 100 NX eins. Körpergerechte Sportsitze, farblich abgestimmte Dekore, komplette Instrumentierung und aller Autoluxus dieser Welt setzen einen neuen Standard bei der Innenausstattung.



Dazu zählt auch ein ergonomisch gestaltetes Armaturenbrett, die sehr griffgünstig angelegten Bedienungshebel und Analoginstrumente, die besonders leicht ablesbar sind.

Das Audio-System findet in Griffweite des Sportlenkrades seinen Platz.

Eine einfache, aber wirkungsvolle Lösung, um Sie nicht vom Fahren abzulenken, wenn Sie einen neuen Sender suchen oder die Cassette wechseln.

Alle Einzelheiten im Nissan 100 NX, und sei es auch nur der Schalthebelknopf, sind mit großer Liebe zum Detail gestaltet.



Der 100 NX ist noch besser als er aussieht.



VARIATIONEN ÜBER EIN THEMA

In individueller Abstimmung auf Ihren persönlichen Stil bietet der Nissan 100 NX reichhaltige Variationsmöglichkeiten in Bezug auf Motorisierung und Ausstattung.

Der Nissan 100 NX ist in zwei Karosseriefornen erhältlich: mit Standarddach für das Coupé SLX und das Coupé GTI, zusätzlich mit T-Bar-Roof für den GTI.

Das SLX-Modell ist mit einem 1,6 Liter-Motor ausgestattet, die GTI-Modelle werden von einem 2-Liter-Motor angetrieben. Der SLX bietet Scheibenbremsen vorne und Trommelbremsen hinten, während der GTI auf allen Rädern mit Scheibenbremsen (vorne mit Innenbelüftung) ausgestattet ist.

Alle Modelle brillieren durch ihre großzügige Ausstattung, die die Aufmerksamkeit für das Detail unterstreicht. Zur Standardausrüstung gehören elektrisch verstellbare Außenspiegel, Heckscheibenwischer, Drehzahlmesser, höhenverstellbares Lenkrad, Fernbedienung für Kofferraum und Tankdeckel, u.v.a.m. Hinzu kommen praktische Extras wie ein abschließbares Handschuhfach, Kofferraum-Beleuchtung und ein Zigarettenanzünder.

Bei den GTI-Modellen gehören Nebelscheinwerfer, Niederquerschnittsreifen und Leichtmetallfelgen zur serienmäßigen Ausstattung.

Im gesamten Innenraum werden hochwertige

ABMESSUNGEN	100 NX Coupé	100 NX Coupé GTI
GESAMTLÄNGE (mm)	4135	4135
GESAMTBREITE (mm)	1680	1680
GESAMTHÖHE (mm)	1310*	1310*
RADSTAND (mm)	2430	2430
SPUR VORNE (mm)	1435	1445
SPUR HINTEN (mm)	1415	1425
WENDEKREIS (m)	9.4	10.4

* 1315 mit T-Bar-Roof

Teppiche verwendet, und sogar der Gepäckraum ist verkleidet. Die Frontscheibe ist in Verbundglas ausgeführt.

Die Vordersitze verfügen über Kopfstützen und eine Drehmechanik zur Sitzneigungsverstellung. Die Rücksitzbank kann zur Schaffung zusätzlicher Laderaum-Kapazität umgeklappt werden.

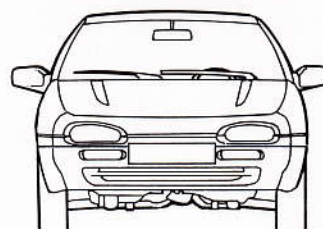
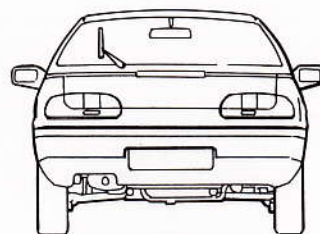
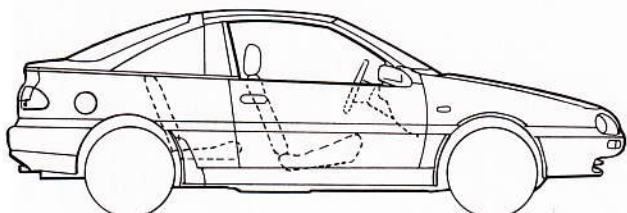
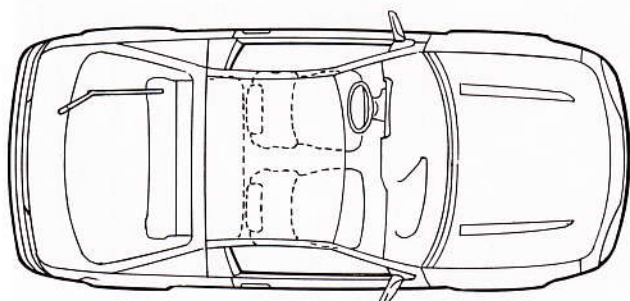

SIE KOMMEN GARANTIERT BESSER AN.

Für alles, was Nissan tut, gibt es eine einfache Grundregel: Der Kunde ist König. Das ist ein kleiner Satz, aber in der Praxis bedeutet er einen großen Unterschied.

So ist jedes Nissan-Modell bis ins kleinste Detail exakt auf die Bedürfnisse der Nissan-Fahrer abgestimmt. Wir investieren jährlich Milliarden-Beträge in unsere Forschungs- und Entwicklungsabteilungen, um für Nissan-Fahrer große Innovationen wie ABS oder die Multi-Link-Suspension zu erarbeiten, aber auch kleine Verbesserungen wie biologische Lacke oder anatomisch optimale Sitze.

Wir haben spezielle Crash-Center eingerichtet, in denen wir aufwendige Unfalltests durchführen, um unseren Kunden noch mehr Sicherheit zu bieten. Und für perfekte Qualität und absolute Präzision arbeiten unsere Produktionsstätten mit modernster Computertechnologie.

Zusätzlich zu dieser Qualität bietet Nissan seinen Kunden ein umfassendes Garantie- und Serviceangebot rund ums Auto.

Das Europäische Nissan-Zentral-Ersatzteillager. Als einzige japanische Automobilmарke hat Nissan für Europa in Amsterdam ein eigenes Ersatzteillager eingerichtet.

Nissan Paneuropa-Service. Jeder Nissan-Fahrer kann sich im Falle eines Falles in ganz Europa an einen speziellen Nissan Notservicedienst wenden.

Auch außerhalb der üblichen Öffnungszeiten.

Das Nissan-Händlernetz. Allein in Österreich steht Ihnen als Nissan-Fahrer ein dichtes Netz von 160 Nissan KFZ-Fachbetrieben mit Rat und Tat zur Verfügung.

Die Nissan VIP-Card. Als einziger Autohersteller bietet Nissan seinen Kunden in Österreich eine eigene Kreditkarte. Mit dieser "VIP-Card" können Sie in ganz Österreich Reparaturen, Servicearbeiten und sogar Zubehör bis max. 15.000,- Schilling bargeldlos bezahlen. Sie bekommen die "VIP-Card" bei jedem Nissan-Händler.



Nissan Leasing.

Eine auf Nissan-Fahrzeuge spezialisierte Leasing-Gesellschaft hilft Ihnen bei der Finanzierung und in allen Versicherungsfragen. "Nissan-Leasing" wird durch die 160 Nissan-Betriebe in ganz Österreich

repräsentiert, dort können Sie sich auch jederzeit genau über "Nissan Leasing" informieren.

3-Jahres-Garantie. Nissan leistet für alle Neuwagen (PKW, Kombi, Kleinbusse und LKW) eine 3-Jahres-Totalgarantie. Sie gilt bis zu 100.000 (in Worten: einhunderttausend!) Kilometern,

ausgenommen Verschleißreparaturen. Damit verbunden ist eine 3-Jahres-Lackgarantie sowie eine 6-Jahres-Garantie gegen Durchrostung, für die Sie nur einmal im Jahr zu einer kostenlosen Überprüfung bei Ihrem freundlichen Nissan-Händler kommen müssen.





"DIESER PROSPEKT HAT NUR INFORMATIVEN WERT. DIE ABGEBILDETEN FAHRZEUGE SIND TEILWEISE MIT SONDERAUSSTATTUNG AUSGESTATTET. IM DETAIL INFORMIERT SIE IHR NISSAN-HÄNDLER GERN ÜBER DEN SERIENMÄSSIGEN LIEFERUMFANG DER EINZELNEN MODELLE UND UNSER FARBPORGRAMM. ANGABEN ÜBER TECHNISCHE DATEN UND ÜBER DEN LIEFERUMFANG ENTSPRECHEN DEM ALLGEMEINEN WERKSSTAND BEI DRUCKLEGUNG UND SIND UNVERBINDLICH. AUFGRUND GESETZLICHER BESTIMMUNGEN KÖNNEN DATEN LAUT TYPENGENEHMIGUNG HIERVON ABWEICHEN."



Generalvertretung Nissan Österreich,
Gesellschaft M.B.H., Davidgasse 90,
A-1100 Wien, Tel. (0222) 60180-0