

Prairie.

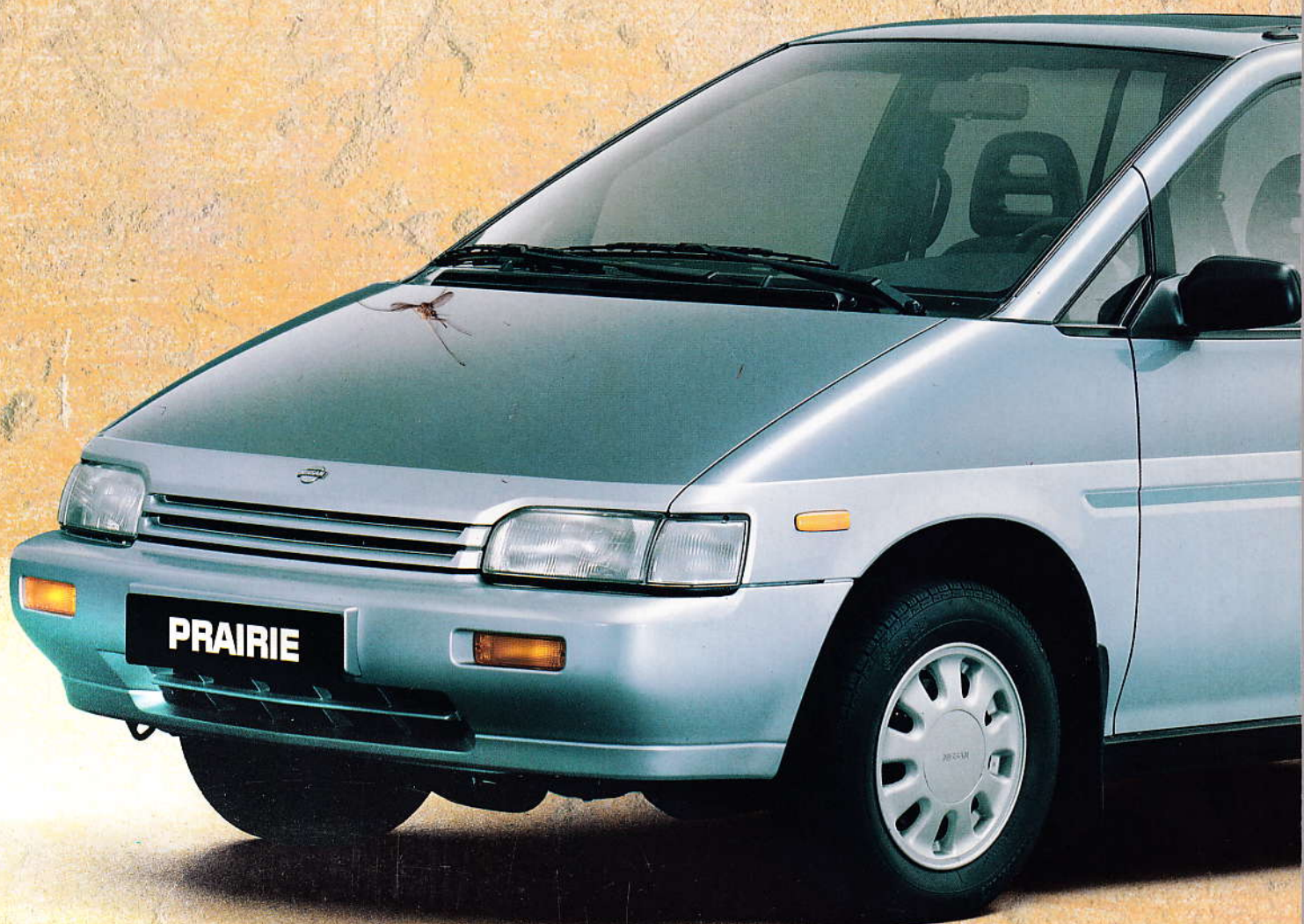

SIE KOMMEN BESSER AN



Prairie. Das Auto einer neuen Zeit.





Führungs-Position.

Nehmen Sie Platz hinter dem Lenkrad des neuen Nissan Prairie: Ein Blick genügt, und Sie wissen Bescheid, ergonomisch in jedem Detail, ist das Cockpit des Prairie ein Beispiel für menschenfreundliches Design. Leicht und sicher zu bedienen, sind alle Schalter und Kontrolleinrichtungen auf dem geschwungenen

Instrumententräger placiert. Zur funktionalen Einheit zusammengefaßt und immer dort, wo Sie sie suchen. Ein Griff genügt und Sie haben alles unter Kontrolle. Sie befinden sich in führender Position. Sie befinden sich im Cockpit des neuen Nissan Prairie.





Easy-Rider.



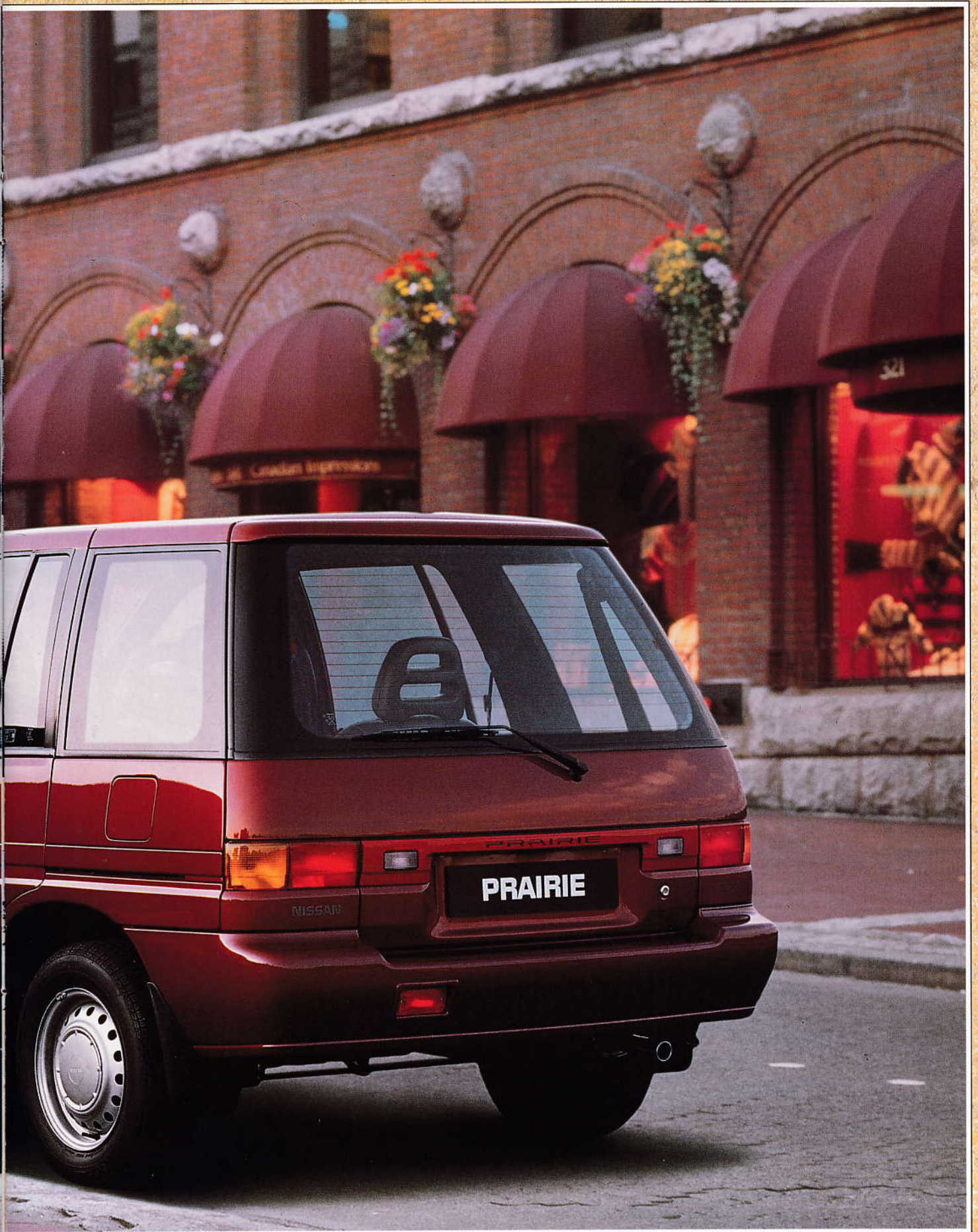

Moderne Innenarchitektur.

Was den neuen Nissan Prairie auszeichnet, ist seine unnachahmliche Art, äußere Kompaktheit mit großzügiger Geräumigkeit im Inneren zu verbinden. Das Geheimnis ist die ovale Grundkonzeption der Kabine. Sie vermittelt ein unvergleichliches Gefühl von Freizügigkeit. Scharfe Kanten und störende Ecken gibt es hier nicht.

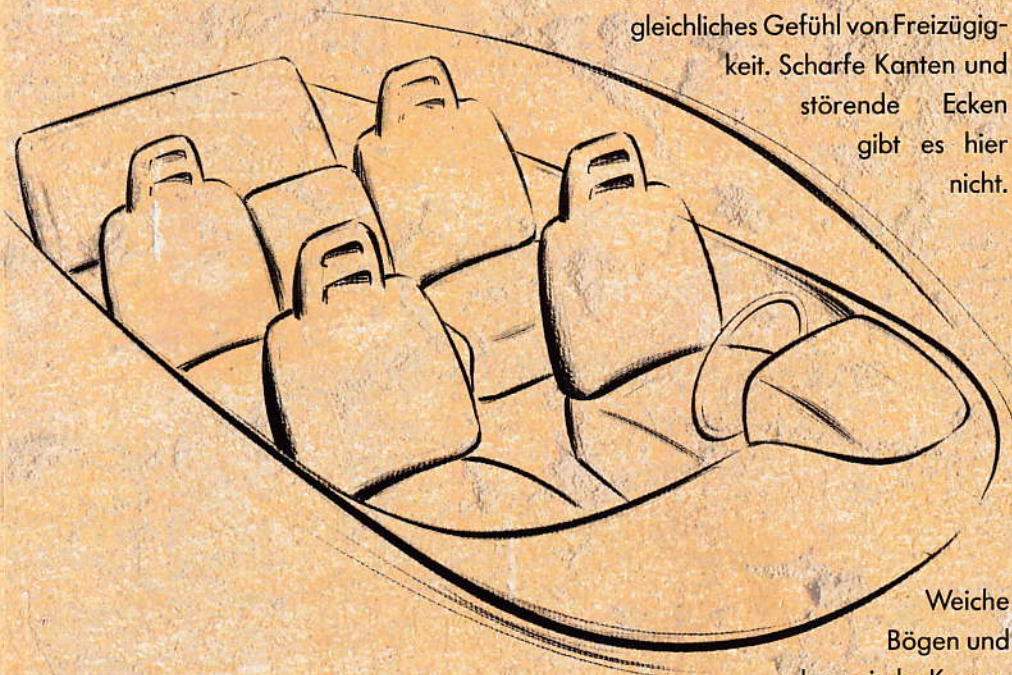

Weiche Bögen und dynamische Kurven sorgen im Prairie für bestmögliche Raumnutzung und vermitteln durch konsequentes funktionales Design ein neues automobiles Gefühlserlebnis.





Alles ist möglich.



Beispiel für die variable Raumnutzung im 7-Sitzer

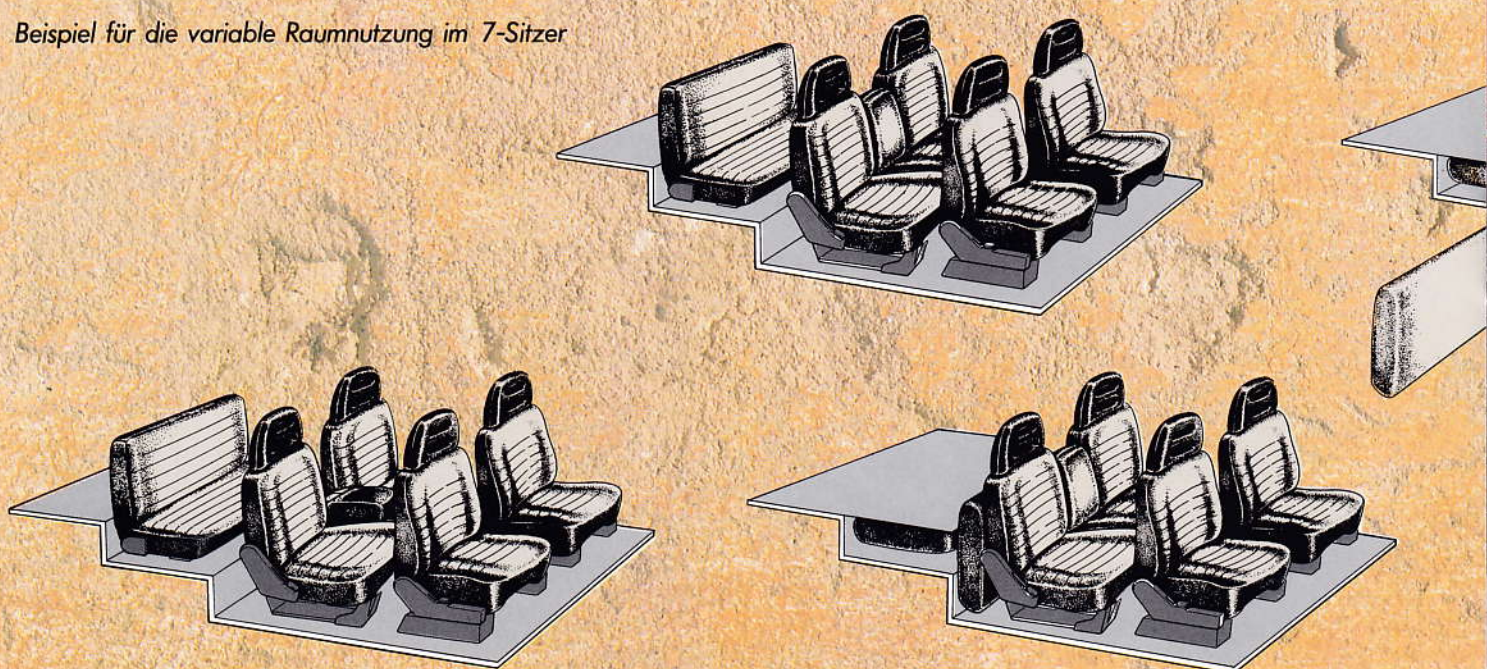



Nutzungsvarianten im 5-Sitzer

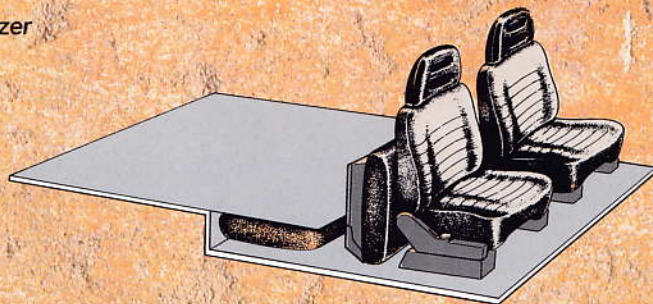
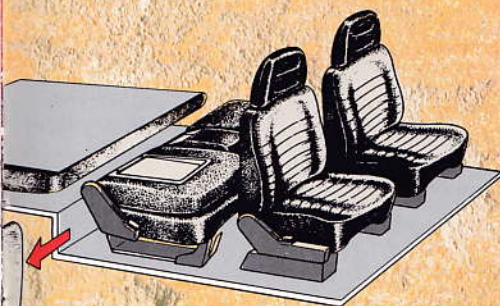

Durch seine vielfältigen Nutzungsmöglichkeiten bietet der Nissan Prairie die ideale Bestätigung eines aktiven und dynamischen Lebensstils. Sowohl mit fünf als auch mit sieben Sitzen bietet er jedem Fahrgast reichlich Raum für entspanntes Reisen. Langstrecken werden zur Erholung.

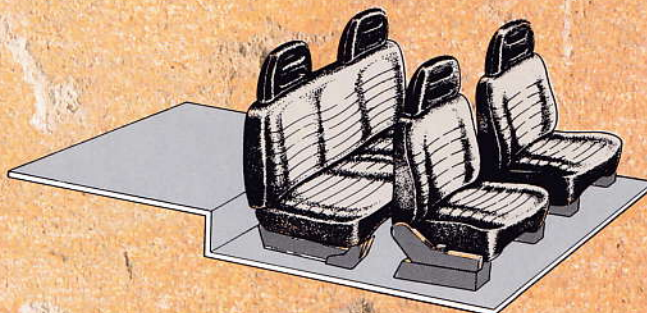

Technologie-Transfer.

1. Alles platzsparend in einem Baukörper: Vorderes Differential, Zentraldifferential und Visko-Kupplung.

2/3. Das neue permanente Allradantriebssystem des Prairie mit seinen Visko-Kupplungen bringt Traktion und Fahrsicherheit in jeder erdenklichen Situation – selbst dann, wenn 2 Räder auf blankem Eis zu stehen kommen.

4. Der permanente Allradantrieb des Prairie 4x4.

- ① Vorderrad
- ② Vorderes Differential
- ③ Transfer
- ④ Zentrales Differential
- ⑤ Zentrale Visko-Kupplung
- ⑥ Kardanwelle
- ⑦ Hinterrad
- ⑧ Hinteres Differential
- ⑨ Hintere Visko-Kupplung

5. Prairie 4x4. Alles auf einen Blick.

- ① Zentrales Differential mit Visko-Kupplung
- ② Automatik-Getriebe
- ③ Vorderes Differential
- ④ Transfer
- ⑤ Vorderrad
- ⑥ Kardanwelle
- ⑦ Hinterrad
- ⑧ Hinteres Differential mit Visko-Kupplung

6. Super Toe Control – die mittlenkende Hinterradaufhängung.

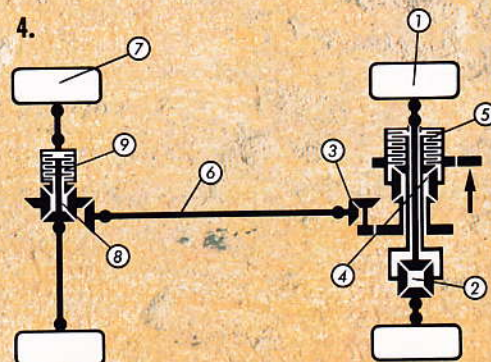
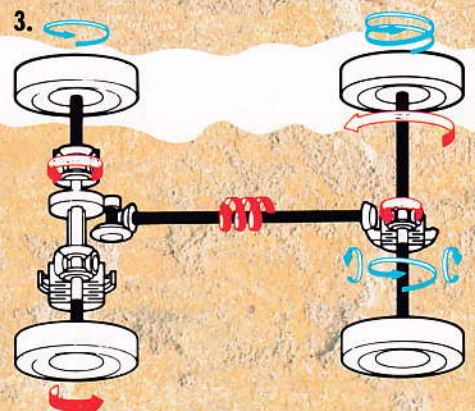
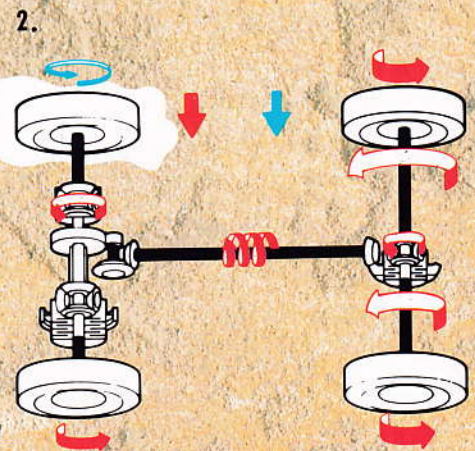
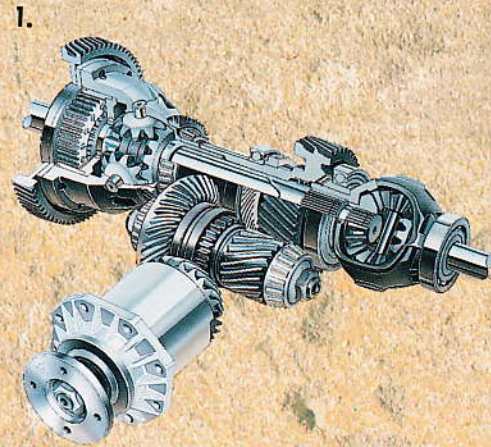

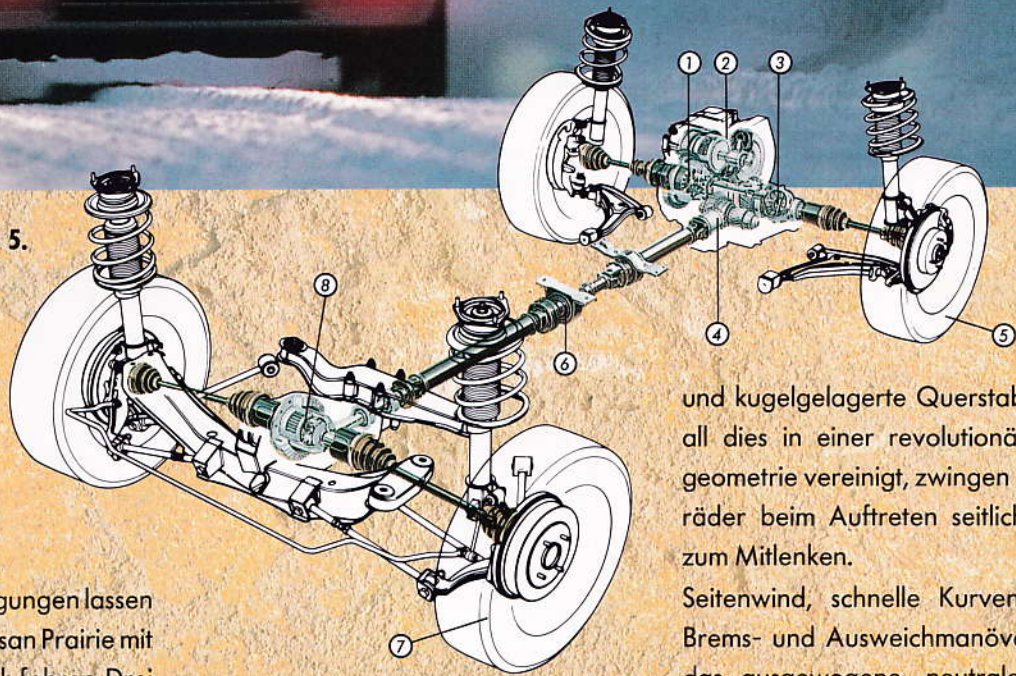
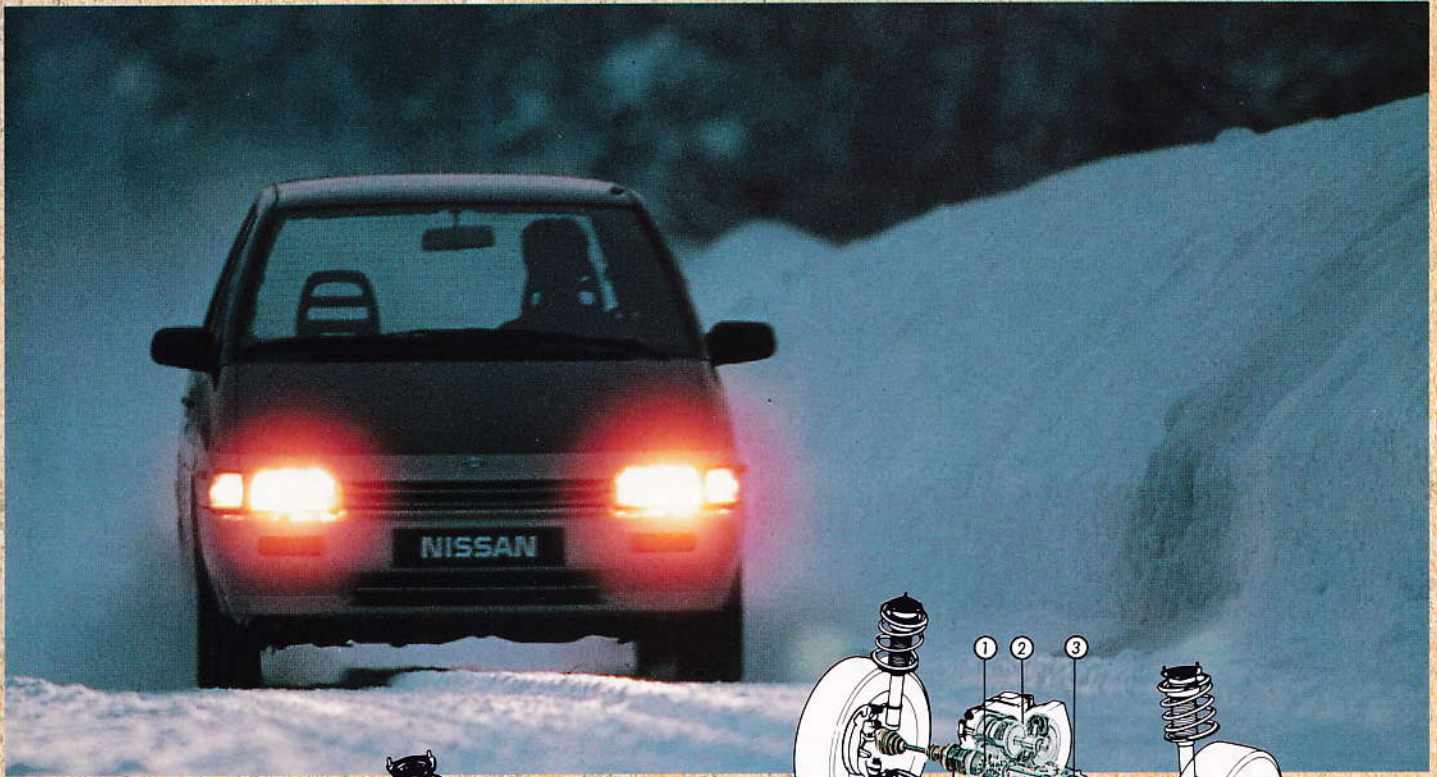

und kugelgelagerte Querstabilisatoren, all dies in einer revolutionären Achsgeometrie vereinigt, zwingen die Hinterräder beim Auftreten seitlicher Kräfte zum Mitlenken.

Seitenwind, schnelle Kurven, abrupte Brems- und Ausweichmanöver, können das ausgewogene, neutrale Fahrverhalten des Prairie 4x4 nicht beeinträchtigen.

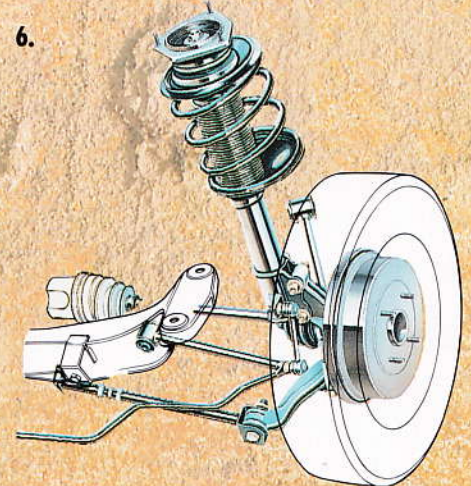

Straßen- und Wetterbedingungen lassen Sie kalt, wenn Sie einen Nissan Prairie mit permanentem Allradantrieb fahren. Drei Differentiale und zwei Visko-Kupplungen, parallel zum Zentral- und Hinterrad-Differential angeordnet, sorgen für zuverlässigen Vortrieb und Stabilität. Schlechte Straßen, schwerer Regen, tiefer Schnee und Glatteis – mit dem Prairie 4x4 kommen Sie sicher an. Der permanente Allradantrieb des Prairie verteilt das Drehmoment optimal auf alle 4 Räder. Immer – ohne daß Sie auch nur einen Finger rühren müssen. Unter normalen Bedingungen leitet das Zentraldifferential die Kraft zu gleichen Teilen an Vorder- und Hinterachse. Wird die Fahrbahn glatt, tritt die Visko-Kupplung in

Funktion. Sie verhindert das Durchdrehen der Vorder- oder Hinterräder und sorgt für unverminderten Vortrieb. Die gleiche Aufgabe erfüllt die Visko-Kupplung am hinteren Differential zwischen den beiden Hinterrädern: Dreht ein Rad durch, wird mehr Drehmoment auf das andere übertragen. Damit kommt immer die volle Kraft auf die Straße. Super-Toe Control schließlich, die neue, mitlenkende Hinterachskonstruktion, macht den Allrad-Prairie unschlagbar. Federbeine, zwei parallele untere Querlenker mit ungleicher Schenkellänge, angewinkelte untere Längslenker

Ausstattung.

Großzügige getönte Glasflächen und schlanke Säulen eröffnen ein großzügiges Panorama, die gehobene Sitzposition schafft den nötigen Überblick.

Die Ausstattung entspricht Ihren gehobenen Anforderungen. Die leichtgängige, präzise Zahnstangenlenkung mit drehzahlabhängiger Servounterstützung erleichtert serienmäßig das Einparken und vermittelt auch bei hohem Tempo ein sicheres Fahrgefühl. Bequeme Sitze, die Sie nicht einengen, elektrische Fensterheber rundherum, Zentralverriegelung, elektrisch betätigte Außenspiegel und ein Schubfach unterm Sitz, als blickgeschützter Stauraum.

Ein Glashub-/Schiebedach vervollständigt die luxuriöse Serienausstattung. Wie fühlt man sich, wenn man sich wohl fühlt?



Lautsprecher in den vorderen Türen



Drehzahlabhängige Servolenkung

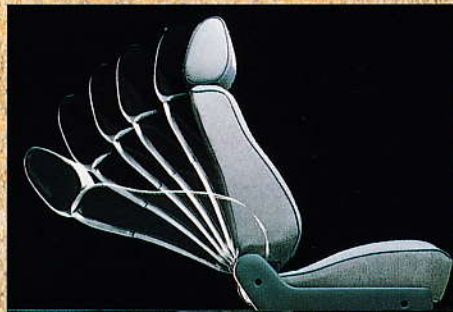

Bequeme und ergonomisch geformte Sitze



Elektrisches Glashub-/Schiebedach



Integrierter Heckspoiler



Schaltautomatik (wahlweise)



Zusätzlicher Stauraum unter den Sitzen



Elektrische Fensterheber vorne und hinten

Prairie SLX 5sitzig/7sitzig

Technik.

Außenausstattung

Verbundglaswindschutzscheibe
 Getönte Rundumverglasung mit Colorstreifen
 Elektrisches Glas-Hub/Schiebedach
 2 Außenspiegel, elektrisch verstellbar
 Heckscheibenheizung
 Heckscheiben-Wisch-/Waschanlage
 Halogenscheinwerfer
 2 Rückfahrcheinwerfer
 Nebelschlußleuchte
 Radio-Antenne mit Vorverkabelung und Lautsprechern
 Ladekante in Stoßstangenhöhe
 Vollradzierkappen
 Kotschutzfänger vorne und hinten
 Kunststoffstoßstangen in Wagenfarbe
 185/70-R14 Niederquerschnittreifen

Innenausstattung

5-Gang-Getriebe oder 4-Stufen-Automatik
 Servolenkung
 Elektrische Fensterheber vorne
 Zentralverriegelung
 Fernbedienung für Heckklappe
 Fernbedienung für Tankdeckel
 2-Stufen-Scheibenwischer mit variabler Intervallstufe
 4-Stufen-Gelblase mit Smogschaltung (Innenluftzirkulation)
 Ablenkbarer Innenspiegel
 Instrumente: Tachometer mit Tageskilometerzähler
 Drehzahlmesser
 Benzinuhr
 Kühlwasserthermometer
 Digital-Quarz-Zeituhr
 Kontrollleuchten für: Öldruck
 Ladestrom
 Benzinreserve
 Handbremse
 Bremskreisausfall
 niedrigen Scheibenwaschflüssigkeitsstand
 Heckleuchtenausfall
 nicht korrekt geschlossene Türen
 Akustische Erinnerung an zum Abschalten vergessene Scheinwerfer
 Liegesitze vorne
 Kopfstützen vorne und hinten höhenverstellbar
 Umlegbare Rücksitzlehne
 Mittelarmlehne hinten (7sitzig)
 Automatik-Sicherheitsgurte vorne und hinten
 Höhenverstellbare Gurtumlenkpunkte vorne
 Aufrollmechanismus in Seitenverkleidung versenkt
 Mittlere Gurtschlösser vorne am Sitz montiert
 Kinder-Türsicherung
 Hochwertige Stoffbezüge für Sitze und Türen
 Boden mit Teppich ausgelegt
 Beidseitig schwenkbare Sonnenblenden auf Beifahrerseite mit Make-up-Spiegel
 Beleuchtetes Handschuhfach versperrbar
 Beleuchteter Zigarettenanzünder
 Beleuchteter Aschenbecher
 Zündschloßbeleuchtung
 Innenraumbeleuchtung
 Leselampe
 Kofferraumbeleuchtung
 Abnehmbare Kofferraumabdeckung
 Mittelkonsole mit Ablage und Radiofach
 Lautsprecher in den vorderen Türen



Höhenverstellbare Gurtumlenkung

Motor:	4-Zylinder-Reihenmotor; vorne, quer zur Fahrtrichtung; Zahnriemengetriebene, obenliegende Nockenwelle (OHC); 5fach gelagerte Kurbelwelle		
Hubraum:	1974 cm ³		
Bohrung/Hub:	84,5 x 88 mm		
Leistung bei U/min:	67 kW (90 PS) bei 5200		
Max. Drehmoment bei U/min:	145/2400		
Verdichtung:	8,5:1		
Oktanzahl:	91ROZ (Normal bleifrei)		
Kühlsystem:	Wasserkühlung mit Druckausgleich; Wasserpumpe und Thermostat; elektrischer Ventilator		
Kraftstoffversorgung:	Elektronisch geregelte Einspritzung mit Lambdaregelung; elektrische Benzinpumpe, Kraftstoffschubabschaltung		
Elektrik:	12 V, 70-A-Lichtmaschine; 60-Ah-Batterie (wartungsfrei); Doppel-Transistorzündung (kontaktlos) mit Kennfeldsteuerung; 8 Zündkerzen		
Getriebe:	Vollsynchronisiertes 5-Gang-Getriebe mit Knüppelschaltung oder Automatik (nicht bei 4 x 4); Frontantrieb oder permanenter Allradantrieb mit Kegelrad, Zentraldifferential und 2 Viskokupplungen (zwischen Vorder- und Hinterachse und an der Hinterachse)		
Untersetzungsverhältnis:	4 x 4	Automatik	
	I: 3,400	3,714	2,786
	II: 1,955	2,095	1,546
	III: 1,273	1,344	1,000
	IV: 0,955	0,955	0,694
	V: 0,796	0,740	-
	R: 3,429	3,429	2,273
Achsantrieb vorne:	4,167	4,471	3,876
hinten:	-	3,700	-
Zwischengetriebe:	-	0,270	-
Lenkung:	Variable Zahnstangenlenkung mit drehzahlabhängiger Servounterstützung; Sicherheitslenksäule; Wendekreis: 11,7 m		
Radaufhängung vorne:	Einzelradaufhängung mit McPherson-Federbeinen, Querlenkern, bei Frontantrieb: Stabilisator		
Radaufhängung hinten:	Einzelradaufhängung mit hydraulischen Teleskopstoßdämpfern und Drehstabfedern, doppelten Querlenkern, Zugstreben und Stabilisator		
4 x 4:	Einzelradaufhängung mit hydraulischen Teleskopstoßdämpfern und Drehstabfedern, doppelten Querlenkern, Schräglenkern, Zugstreben und Stabilisator		
Felgen:	5,5 JJ x 14		
Reifen:	185/70R14		
Bremsen:	Diagonales 2-Kreis-Bremsensystem mit Bremskraftverstärker und lastabhängigem Bremsdruckregler für die Hinterräder innenbelüftete Scheibenbremsen		
	vorne:	selbstnachstellende Trommelbremsen; mechanische Handbremse, auf die Hinterräder wirkend	
	hinten:		
Höchstgeschwindigkeit:	Frontantrieb	Frontantrieb/Autom.	4 x 4
ECE-Verbrauchswerte	170 km/h	160 km/h	160 km/h
90:	7,61	7,61	8,21
120:	9,91	9,91	10,81
Stadt:	11,41	11,81	12,91
Tankinhalt:	651	651	601
Sitzplätze:	5/7	5	5/7
Abmessungen:			
Länge:		4360 mm	
Breite:		1690 mm	
Höhe:	5-sitzig:	1630 mm	
	7-sitzig:	1670 mm	
Spur:	vorne:	1460 mm	
	hinten:	1430 mm	
Radstand:		2610 mm	
Gewichte:		1245	1340/1370
Zul. Gesamtgewicht:	1215/1245	1845	1920/1995
Zuladung:	630/625	600	580/625
Nutzlast:	491/404	491	491/404
Kofferraumvolumen:		370 l, erweiterbar bis 1500 l; zusätzliches Staufach unter der Abdeckung des Ladebodens (120 l)	

Leistung.

Das Nissan Garantie- und Leistungsangebot

Damit Nissan-Kunden ausnahmslos besser ankommen, darf nichts dem Zufall überlassen bleiben. Enorme Beträge werden jährlich in die Forschung investiert, um die besten Produkte zu attraktiven Preisen anbieten zu können.

Die wichtigste Zielsetzung für alle Nissan-Mitarbeiter heißt maximale Kundenzufriedenheit. Deshalb hat Nissan ein Garantie- und Dienstleistungsangebot rund um das Auto aufgebaut, das diese Zufriedenheit sicherstellen soll:

Das Europäische Nissan-Zentral-Ersatzteillager

Als einzige japanische Automobilmarke hat Nissan für Europa ein eigenes Ersatzteillager eingerichtet. Es steht in Amsterdam und ist eines der größten Teile-Distributionszentren des Kontinents.

Das Nissan-Händlernetz

Allein in Österreich stehen den Nissan-Fahrern 160 autorisierte Nissan-KFZ-Fachbetriebe mit Rat und Tat zur Verfügung.

3 Jahre Totalgarantie

Für alle Nissan-Neuwagen (PKW, Kombi, Kleinbusse, LKW) leistet Nissan 3 Jahre volle Fahrzeuggarantie, bis zu einem Limit von 100.000 (!) km. Ausgenommen sind lediglich Verschleißreparaturen.

3 Jahre Lackgarantie

Verbunden mit der Nissan-Totalgarantie ist auch eine 3jährige Lackgarantie.

6 Jahre Garantie gegen Durchrostung

Ein weiteres Garantie-Angebot von Nissan, für das Sie nur einmal jährlich zu einer kostenlosen Überprüfung zum Nissan-Händler kommen müssen.

Das Nissan Jahres-Service-System

Fixe Arbeit zu fixen Preisen: Bei Nissan gibt es für alle Servicearbeiten eine Preisliste, aus der Sie vor Auftragsvergabe auf den Schilling genau nachlesen können, was das Service kosten wird.

Die Nissan VIP-Card

Als einzige Automobilorganisation Österreichs bietet Nissan seinen Kunden eine eigene Kreditkarte. Mit dieser „VIP-Card“ können Nissan-Fahrer in ganz Österreich sämtliche Reparaturen, Servicearbeiten, Ersatzteile und sogar Zubehör bis maximal 15.000 Schilling bargeldlos bezahlen.

Nissan Leasing

Eine auf Nissan-Fahrzeuge spezialisierte Leasing-Gesellschaft hilft bei der Finanzierung und in allen Versicherungsfragen. „Nissan Leasing“ wird durch die 160 Nissan-Betriebe in Österreich repräsentiert. Fragen Sie einen Nissan-Händler.

Dieser Prospekt hat nur informativen Wert. Die abgebildeten Fahrzeuge sind teilweise mit Sonderausstattung ausgestattet. Im Detail informiert Sie Ihr Nissan-Händler gern über den serienmäßigen Lieferumfang der einzelnen Modelle und unser Farbprogramm. Auch über die Finanzierungsmöglichkeiten mit Leasing berät Sie Ihr Nissan-Händler.

Angaben über technische Daten und über den Lieferumfang entsprechen dem allgemeinen Werksstand bei Drucklegung und sind unverbindlich. Aufgrund gesetzlicher Bestimmungen können Daten laut Typengenehmigung hiervon abweichen.

Generalvertretung:
Nissan Österreich-Gesellschaft m.b.H. · Davidgasse 90,
1100 Wien · Tel. (0222) 60180-0

