

VIVARO





GEMAAKT OM VEEL WERK TE VERZETTEN.

De Opel Vivaro is gemaakt om elke dag opnieuw optimaal voor u te presteren. Hij heeft niet alleen een comfortabele cabine en een ruime laadruimte, maar is ook bijzonder representatief en betrouwbaar. Hij springt bovendien zuinig om met brandstof. Een extra pluspunt is het FlexCare serviceprogramma, dat ervoor zorgt dat uw Vivaro maximaal inzetbaar is.

// GUNSTIGSTE GEBRUIKSKOSTEN in zijn klasse

// STIJLVOL DESIGN maakt hem tot het visitekaartje van uw bedrijf

// VEELZIJDIGE VARIANTEN voor alle toepassingen binnen uw bedrijf

// FLEXCARE zorgt dat u altijd op uw wagen kan rekenen

// Gunstige financieringsmogelijkheden en UITSTEKEND WAARDEBEHOUD

De inhoud van deze brochure was correct op het moment van het ter perse gaan (12/2017). Opel behoudt zich het recht voor specificaties en uitrusting te allen tijde te wijzigen. Uw Opel Verdelers geeft u graag de meest recente informatie.

INHOUD

OPEL VIVARO	04	DE VIVARO
		MODELLEN
	12	GESLOTEN BESTELWAGEN
	18	DUBBELE CABINE
	22	STYLE PACK
	24	PLATFORM CABINE
	26	VIVARO SPORT
		INNOVATIONS
	28	MOBIEL KANTOOR
	30	VEILIGHEID EN INFOTAINMENT
	32	OPTIES
	34	SORTIMO EN BOTT
	36	ACCESSOIRES
	38	VARIANTEN
	40	MOTOREN EN TRANSMISSIES
	42	BEKLEDING EN AFWERKING
	44	KLEUREN EN VELGEN
	46	FLEXCARE
	48	OPEL SERVICE
	50	INNOVATIES

EERSTE INDRUK: EERSTELAS.

De Opel Vivaro is in alle opzichten de ideale bedrijfswagen. Met zijn stijlvolle en tegelijk robuuste uitstraling en hoge kwaliteit van de afwerking versterkt hij het imago van uw bedrijf. Het gevarieerde modellenaanbod zorgt dat u precies de juiste variant kan kiezen.

- // SCHITTEREND DESIGN versterkt het imago van uw bedrijf
- // DRIE KOETSWERKVARIANTEN, afgestemd op verschillende behoeften
- // GESLOTEN BESTELWAGEN voor grote en kleine ladingen
- // DUBBELE CABINE voor ZES PERSONEN plus een flinke laadruimte
- // PLATFORM CABINE voor ombouw op maat







MOEITeloos AAN TE PASSEN.

U moet elke dag over het beste materieel beschikken. Daarom heeft Opel bij het ontwerpen van de Vivaro uw dagelijkse praktijk voor ogen gehouden, met bijzondere aandacht voor praktische details. Bovendien bieden we u talloze mogelijkheden om uw bestelwagen aan uw specifieke behoeften aan te passen.

// Veelzijdigheid voor MAXIMALE PRODUCTIVITEIT

// INDELING afgestemd op inzittenden en lading

// MULTIFUNCTIONELE 2-ZITSBANK met clipboard

// Bestuurdersstoel met ARMSTEUN en lendensteun

// In hoogte en diepte VERSTELBAAR STUURWIEL

Zie voor meer informatie pagina 28.



LAADRUIMTE IN OVERVLOED.

Heeft u vaak grote ladingen te vervoeren, dan kunt u op de Vivaro rekenen. De Gesloten Bestelwagen met standaard wielbasis is robuust, betrouwbaar, veelzijdig én bijzonder ruim.

// HOOG LAADVERMOGEN tot 1,2 ton

// Ruimte voor LANGE LADINGEN tot 2,5 m of 2,9 m

// Maximale INHOUD LAADRUIMTE 5,2 tot 8,6 m³

// Biedt gemakkelijk plaats aan DRIE EUROPALLETES

// Horizontaal transport van 1,2 x 2,4 m PLATEN

// TUSSENWAND MET DOORLAADKLEP voor ladingen tot 4,15 lang

Zie voor meer informatie pagina 39.

Op de foto's zijn mogelijk opties afgebeeld die niet bij uw Opel Verdelers beschikbaar zijn.





EEN PARTNER DIE HOGE PRESTATIES LEVERT.

Zowel uw klanten als uw collega's zullen onder de indruk zijn van de Vivaro. Doordacht, praktisch en bijzonder comfortabel: een plezier om in te werken en op elke taak berekend.

// COMFORTABEL EN PRAKTISCH

// VERSTELBARE BESTUURDERSSTOEL met armsteun en lendensteun

// Multifunctionele 2-zitsbank met tafeltje¹ en AFNEEMBAAR CLIPBOARD

// BLUETOOTH® voor mobiele functionaliteit

// Houder voor SMARTPHONE OF TABLET¹ op het dashboard

Zie voor meer informatie pagina 16–17.

Op de foto's zijn mogelijk opties afgebeeld.

¹Optioneel.







GESLOTEN BESTELWAGEN.

Veelzijdig, ruim, krachtig en met talloze praktische opties: de Vivaro Gesloten Bestelwagen heeft het allemaal. De optionele FlexCargo tussenwand maakt het mogelijk om ladingen te vervoeren tot een lengte van 4,15 m.

STANDAARD ONDER MEER

- // Lengte laadruimte 2,5 m of 2,9 m
 - // 1 m brede schuifdeur aan passagierskant
 - // Dubbele 180° openslaande achterdeuren
 - // Achterdeuren en schuifdeur ruim genoeg voor europallet
 - // Bevestigingsogen op de laadvloer
 - // Krachtige, efficiënte 1.6-liter CDTI-dieselmotoren
- Zie voor meer informatie de volgende bladzijde.

Op de foto's zijn deels opties afgebeeld.



1. OPTIES VOOR DE LAADRUIJTE. De FlexCargo® tussenwand verlengt de laadruimte tot 4,15 m.

2. OPTIONELE 250° OPENSLAANDE ACHTERDEUREN. Voor nog veiliger laden en lossen kunnen de deuren worden omgeklapt. Twee roosters achter de zetels beschermen chauffeur en passagier.



GESLOTEN BESTELWAGEN MET HOOG DAK.

Hoger en meer capaciteit: de Vivaro Gesloten Bestelwagen met hoog dak vervoert moeiteloos uw grootste ladingen.

STANDAARD ONDER MEER

- // Hoogte laadruimte 1.897 mm
- // Twee wielbasis-varianten
- // Lengte laadvloer 2.537 mm met 7,2 m³ inhoud
- // Lengte laadvloer 2.937 mm met 8,6 m³ inhoud
- // Achterdeuren over de volle hoogte openen tot 180°
- // Schuifdeur waardoor royaal een europallett past
- // Bevestigingsogen op de laadvloer
- // Laadvermogen tot 1,2 ton

Op de foto's zijn mogelijk opties afgebeeld.



VOLLEDIGE STAHOOGTE. Dankzij de extra hoogte, uitstekende toegankelijkheid en royale ruimte biedt de Vivaro Gesloten Bestelwagen met hoog dak niet alleen plaats aan grotere ladingen, maar is hij ook een perfecte mobiele werkplaats.

UITRUSTING GESLOTEN BESTELWAGEN.

De Gesloten Bestelwagen heeft standaard uitstekende eigenschappen en biedt talloze mogelijkheden om zich helemaal op uw behoeften af te stemmen.

KEUZEMOGELIJKHEDEN GESLOTEN BESTELWAGEN

- // Twee lengtes en twee hoogtes
- // Ruime laadruimte, tot 8,6 m³
- // Laadvermogen tot 1,2 ton
- // Stevige stalen tussenwand met of zonder raam
- // Achterdeuren en zijdeuren met of zonder ramen
- // Achterdeuren of achterklep
- // Verwarmde achterraut en achterrautwisser

Zie voor meer informatie pagina 32–33.

Op de foto's zijn deels opties afgebeeld.

¹Niet beschikbaar op Gesloten Bestelwagen Essentia.
Optioneel op Edition. Standaard op Gesloten Bestelwagen Sportive.



1. NEERKLAPBARE MULTIFUNCTIONELE 2-ZITSBANK¹.

De middelste zitplaats is voorzien van een afneembaar clip-board dat rechtop kan worden gezet wanneer de zitplaats wordt veranderd in een tafeltje voor een laptop. Onder beide zitgedeelten bevindt zich bovendien een opbergvak met een inhoud van 42 liter.

2. LEDEREN STUURWIEL MET CRUISE CONTROL¹.

Veiliger rijden en meer comfort, vooral op langere ritten.

3. RUIM DASHBOARDKASTJE. Met meer dan genoeg ruimte voor A4-documenten.

4. MISTLAMPEN VÓÓR. Beter zien én gezien worden.

GESLOTEN BESTELWAGEN ESSENTIA.

STANDAARD ONDER MEER:

- // 16-duims stalen velgen met wioldoppen
- // Dagrijverlichting (halogeen)
- // Centrale deurvergrendeling met afstandsbediening
- // Elektrisch bedienbare ramen
- // Elektrisch bedienbare en verwarmbare buitenspiegels
- // Passagiersbank voorin
- // Radio-voorbereiding
- // Airbag voor bestuurder
- // Stalen tussenwand

GESLOTEN BESTELWAGEN EDITION.

BOVENOP DE UITRUSTING VAN DE ESSENTIA:

- // R16 radio met Bluetooth® en USB-aansluiting
- // Stuurwielbediening
- // Verstelbare bestuurdersstoel met armsteun en lendensteun
- // 12 V-aansluiting in de laadruimte
- // Display voor buitentemperatuur
- // Ruim afsluitbaar dashboardkastje
- // Centrale vergrendeling bij weggrijden
- // Extra sjerogen op de zijwand
- // Breedhoekspiegel in zonneklep passagier
- // LED-dagrijverlichting

4.



GESLOTEN BESTELWAGEN EDITION + ELEGANCE PACK.

BOVENOP DE UITRUSTING VAN DE EDITION:

- // Manuele airconditioning
- // 16-inch stalen velgen met volledige wieldeksels
- // Voorbumper in koetswerkkleur
- // Bekleding Connect Black Embossed (stof)
- // Gesloten opbergruimte bovenaan het dashboard
- // Lederen stuurwiel
- // Cruise control met snelheidsbegrenzer
- // Mistlampen vóór
- // Hoekstukken achterbumper in koetswerkkleur

GESLOTEN BESTELWAGEN SPORTIVE.

BOVENOP DE UITRUSTING VAN DE EDITION + ELEGANCE PACK:

- // Parkeersensoren achteraan
- // Zijbescherming, bumpers, spiegels in koetswerkkleur en verchromde grille
- // CD18 radio/CD-speler met Bluetooth® en USB-aansluiting
- // Multifunctionele 2-zitsbank met doorlaadmogelijkheid
- // FlexCargo scheidingswand



DUBBELE CABINE.

De Dubbele Cabine combineert ruimte voor meer personen met een praktische laadruimte. Dat geeft u en uw ploeg meer flexibiliteit in het dagelijks gebruik.

DE DUBBELE CABINE BIEDT STANDAARD ONDER MEER

- // Comfortabele zitplaatsen tot zes personen
- // Ruime, comfortabele 3-zitsbank op de tweede rij
- // Royale bewegingsvrijheid achterin
- // Fraaie bekledingen voor een aantrekkelijk interieur
- // Versterkte tussenwand met raam
- // Tot 4,0 m³ flexibel in te delen laadruimte

Zie voor meer informatie de volgende bladzijde.

Op de foto's zijn deels opties afgebeeld.



SCHUIFDEUR. Dankzij de brede opening kunnen de passagiers achterin gemakkelijk instappen. De achterbank is voorzien van drie comfortabele zitplaatsen.

UITRUSTING DUBBELE CABINE.

De Vivaro Dubbele Cabine biedt comfortabel plaats aan één tot zes personen. Achter de versterkte tussenwand is royaal plaats voor gereedschappen en apparatuur.

KEUZEMOGELIJKHEDEN DUBBELE CABINE

// Twee wielbasis-varianten: 3.098 mm of 3.498 mm

// 3-zitsbank achterin met armsteunen

// Bekleding van zijwanden, hemelbekleding en opbergvakken

Op de foto's zijn deels opties afgebeeld.

¹Enkel beschikbaar op Dubbele Cabine Elegance.

²Uitgezonderd opbergbak onder de bank en opbergruimte onder de zetels.

³Opbergruimte en flessenhouder niet beschikbaar i.c.m. schuifdeur links.



1. "Sport" laadruimte pakket. Stijlvolle extra's voor de laadruimte, met donkergrijze beschermingspanelen voor de zijwanden, praktische opbergvakken, een houten vloer en blauwe sfeerverlichting. (Enkel beschikbaar op L1 zie p36)

2.-3. ROYALE LAADRUIMTE. De ruime opbergvakken onder de zittingen in de cabine¹, zijn gemakkelijk om van alles bij de hand te houden. Achter de tussenwand biedt de laadruimte met een inhoud tot 3,5 m³ een zee van ruimte.

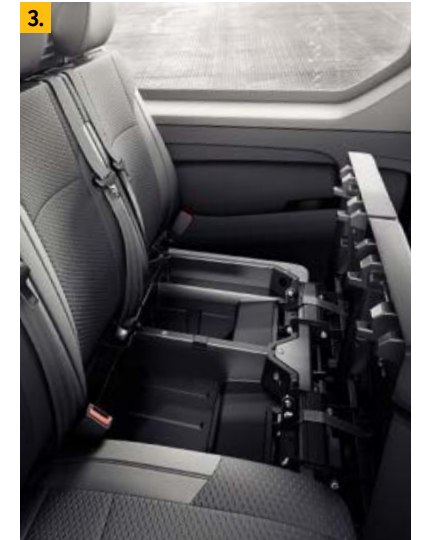

DUBBELE CABINE COMFORT.

STANDAARD ONDER MEER:

- // 3-zitsbank achterin
- // Heldere plafondverlichting
- // Halfhoge bekleding zijpanelen
- // Bankring zonder opbergruimte
- // Hemelbekleding voor een mooie afwerking
- // Bekleding in Tricess Blue

DUBBELE CABINE ELEGANCE.

BOVENOP DE UITRUSTING VAN COMFORT:

- // 3-zitsbank achterin met armsteunen
- // ISOFIX-bevestigingspunten voor veilig vervoer van kinderen
- // Goed toegankelijke opbergruimte onder de zetels
- // Handige opbergbak onder de bank
- // Bekleding zijpanelen op volle hoogte met opbergruimte en fleshouder²
- // Bankring met opbergruimte en 12 Volt aansluiting
- // Keuze uit Tricess Blue of Connect Black bekleding

DUBBELE CABINE COSMO.

BOVENOP DE UITRUSTING VAN ELEGANCE²:

- // Afzonderlijk verstelbare zetels achterin, met armsteunen, ter vervanging van de zetels met opbergruimte onder het zitvlak op Dubbele Cabine Elegance.
- // Instapverlichting voor beter zicht
- // Regelbare LED-verlichting voor achterpassagiers
- // Stijlvolle zonwering voor achterpassagiers
- // Hemelbekleding met 2 luidsprekers en extra geluidsisolatie



3.–4. ACHTERBANK MET PRAKTISCHE EXTRA'S. De Cosmo biedt de passagiers achterin het extra gemak van een 12 V-aansluiting, opbergtassen aan de zijkanten van de bank en instapverlichting.

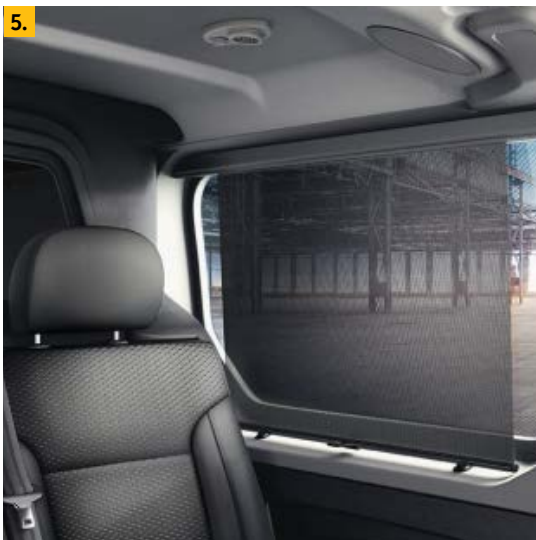

5. ZONWERING, LED-LAMPJES EN LUIDSPREKERS. De zonwering is geïntegreerd in de raamluizen, voor een extra stevige bevestiging.

6. GLAS-LOOK PANELEN. Hoogwaardige panelen van gelakt aluminium geven de Vivaro Dubbele Cabine de uitstraling van een Combi.



1.



WELKOM IN FIRST CLASS.

Deze Vivaro met het Irmscher Style Pack komt voort uit een unieke samenwerking met Irmscher, dé expert op het gebied van op luxe maatwerk voor zowel personen- als bedrijfswagens.

HET IRMSCHER EFFECT:

- // Hoogwaardig leder met elegante gestikte naden
- // Met leder beklede armsteunen geven een luxe gevoel
- // Duurzame en zachte velours-vloermatten
- // Bekleding van wielkasten en D-stijlen geeft het interieur een warme uitstraling
- // Maak het helemaal af met exclusieve optionele 17-duims lichtmetalen velgen

In samenwerking met

irmscher

**CONVERSIONS
2GO**



1. EERSTEKLAS ZITTEN OP DE TWEDE RIJ. Het Irmischer Style Pack verwelkomt de passagiers achterin met de luxe van lederen armsteunen met gestikte naden en exclusieve vloermatten.

2. TASTBARE KWALITEIT. De hoes en de kop van de schakelpook zijn bekleed met zacht leder, zodat u elke keer dat u schakelt een gevoel van hoogstaande luxe ervaart.

3. ARMSTEUNEN MET LEDEREN BEKLEDING. Extra comfort voor u en uw passagiers, met elegante stiksels die uw Vivaro extra cachet geven.

4. VELOURS VLOERMATTEN. Een gastvrij welkom zodra u het portier opent om in te stappen.

5. MET LEDER BEKLEED DASHBOARD. Zacht, hoogwaardig leder met stijlvol gestikte naden ziet er niet alleen schitterend uit, maar voelt ook bijzonder prettig aan.

Het Irmischer Style Pack is optioneel leverbaar. Het is ontwikkeld en wordt ondersteund door Irmischer Automobilbau GmbH & Co. KG ("Irmischer") en valt onder de garantievoorwaarden van Irmischer. Adam Opel AG is niet verantwoordelijk voor de kwaliteit van de componenten. Specifieke onderdelen kunnen worden besteld bij Irmischer. Het pakket vermindert het beschikbare laadvermogen van het basisvoertuig.





PLATFORM CABINE.

De Vivaro Platform Cabine richt zich volledig op de behoeften van uw bedrijf. Hij is de ideale basis voor een opbouw op maat, stijlvol en ongelooflijk veelzijdig.

DE SPECIFICATIES

- // Max. bruto voertuiggewicht van 2.990 kg
- // Praktische lange wielbasis
- // Omvangrijke comfort- en veiligheidsuitrusting
- // Volledig ingesteld op een gespecialiseerde opbouw
- // Optionele krachtafnemer op de motor

Op de foto's zijn mogelijk opties afgebeeld.

1.



2.



1. OPVALLEND STIJLVOL. In combinatie met de donkere koetswerkkleuren zoals Midnight Black of Copper Brown is de Vivaro Sport beschikbaar met zilverkleurige decoratiefolie en velgen.

2. EXCLUSIEVE CABINE. Een lederen stuurwiel, zetelbekleding en dashboard in Jet Black en afwerking in Piano Black scheppen een gastvrije en comfortabele sfeer in de bestuurderscabine.

VIVARO SPORT PACK.

Het Sport Pack geeft de Vivaro extra uitrusting en unieke details aan een voordelig prijskaartje. Beschikbaar op de Vivaro Gesloten Bestelwagen en Dubbele Cabine. Het Vivaro Sport Pack biedt onder meer:

EXTERIEUR

- // Metallic koetswerkkleur
- // 17-duims lichtmetalen velgen, naar keuze zwart gelakt of zilverkleurig
- // Sportieve decoratiefolie op de motorkap, het dak en de beschermstrips op de zijanten, naar keuze zwart of zilverkleurig
- // Bumpers, hoekpanelen, beschermprofielen zijkant en buitenspiegels in koetswerkkleur

INTERIEUR

- // "Connect"-bekleding, Jet Black
- // Driezitsbank op de tweede rij, met opbergruimte, en 12V-aansluiting en volledig beklede zijwanden (alleen voor Dubbele Cabine)

COMFORT & INFOTAINMENT

- // Navi 80 IntelliLink + DAB met smartphone-houder
- // Electronic Climate Control
- // Parkeersensoren in de achterbumper
- // Open & Start (Keyless Entry)



UW MOBIELE KANTOOR.

De Vivaro is niet alleen een praktische bestelwagen, maar ook een ergonomisch ingericht, goed georganiseerd kantoor. Er is plaats om alles overzichtelijk op te bergen en voor specifieke kantoortaken biedt de Vivaro heel wat handige oplossingen.

UW MOBIELE KANTOOR BIJDT ONDER MEER

- // Maximaal comfort en gemak voor de bestuurder
- // Stuurwielbediening voor radio/CD speler
- // Unieke multifunctionele 2-zitsbank¹
- // Infotainmentsystemen met Bluetooth®
- // Ruim dashboardkastje voor A4-documenten
- // Handig opbergvak bovenop het dashboard
- // Drie bekerhouders
- // Optioneel docking-station voor smartphone²
- // Optionele Flexdock-houder voor tablet³

Op de foto's zijn deels opties afgebeeld.

¹Multifunctionele 2-zitsbank standaard op de Gesloten Bestelwagen Sportive, optioneel op Gesloten Bestelwagen Edition. Opbergvak alleen beschikbaar op Gesloten Bestelwagen Edition. ²Optioneel beschikbaar in combinatie met alle door Opel geleverde infotainmentsystemen. ³Compatibel met R16 BT USB radio. ⁴In combinatie met navigatiesystemen slechts 1 USB-poort mogelijk.





1. USB-POORT⁴. Eenvoudige aansluiting van uw mobiele apparatuur, voor het lezen van berichten en meer.

2. GEÏNTEGREERD, AFNEEMBAAR CLIPBOARD. Standaard bij de multifunctionele 2-zitsbank – praktisch en veelzijdig.

3. MULTIFUNCTIONELE 2-ZITSBANK. Biedt naast de bestuurder plaats aan twee passagiers, of één passagier wanneer de middelste plaats is omgeklapt tot een praktisch tafeltje voor bijvoorbeeld een laptop, compleet met opbergvak. Zie ook pagina 16–17. De bank gaat ook samen met het geïntegreerde, afneembare clipboard.

SLIMMERE SYSTEMEN. EEN VEILIGERE OMGEVING.

De Vivaro is één van de veiligste bestelwagens op de markt. Het is bovendien één van de best uitgeruste wagens als het om connectiviteit gaat.

STANDAARD VEILIGHEIDSSYSTEMEN

- // ESP® met elektronische remkrachtverdeling en ABS
- // Hill Start Assist en Traction Control
- // Emergency Brake Assist
- // Adaptive Load Control
- // Active Rollover Protection
- // Trailer Sway Assist bij optionele trekhaak af-fabriek

GEAVANCEERDE INFOTAINMENTSISTEMEN

Alle door Opel geleverde audio- en navigatiesystemen zijn voorzien van:

- // Bluetooth® en USB voor smartphones en MP3-spelers
- // Stuurwielbediening

SNELLER EN MEER ONTSPANNEN NAAR UW BESTEMMING MET TOM TOM LIVE SERVICES¹

- // De snelste route met actuele verkeersinformatie
- // Vooraf het verwachte weer controleren
- // Vindt tankstations, restaurants en bedrijven in de buurt en navigeer er direct naartoe



NAVI 80 INTELLILINK. Dit geavanceerde, gebruiksvriendelijke systeem biedt navigatie met 3D-weergave, spraakgestuurde functies, USB-aansluiting voor het weergeven van foto's en filmpjes en gratis gebruik van TomTom LIVE Services¹ tot 2020, met onder meer actuele verkeersinformatie. Via het 8-duims display worden ook de beelden van de optionele achteruitrijcamera weergegeven. Dankzij ondersteuning van Android Auto™ kan u bovendien functies en apps op uw smartphone via het display bedienen.²



R16 BLUETOOTH® USB RADIO³. Met MP3- en WMA –functies via de USB-aansluiting, audio-streaming en handsfree bellen via Bluetooth® en een 3,5 mm stereo-aansluiting. Digitale radio (DAB+) is optioneel.



CD18 BLUETOOTH® USB RADIO. Dit dubbel-DIN systeem heeft dezelfde specificaties als de R16 Bluetooth® USB radio en is daarnaast voorzien van een CD-speler.



NAVI 50 INTELLILINK. Dit hoogwaardige navigatiesysteem is voorzien van een 7-duims (17,8 cm) touchscreen, kaarten voor West-Europa en actuele verkeersinformatie via TMC. Wanneer een Apple smartphone wordt aangesloten, ondersteunt Navi 50 spraakgestuurde commando's via Siri en geeft het informatie weer over de muziek die wordt afgespeeld. Het touchscreen geeft ook de beelden van de optionele achteruitrijcamera weer. Digitale radio (DAB+) is optioneel.



Conversions2Go in samenwerking met Masternaut.

MASTERNAUT FLEET TELEMATICS⁴ BASE (XIDM) EN PREMIUM (XIDN). De slimme oplossing voor een efficiëntere en veiligere inzet van bedrijfswagens, met “Live Track & Trace” om uw wagens via internet te volgen en 24/7 ondersteuning door Masternaut. De Premium-versie geeft rijders feedback over hun rijgedrag en biedt inzicht in rijgegevens via de portal of de mobiele app. Deze versie is bovendien voorzien van een Privacy-knop⁵. Voor gebruik is een servicecontract met Masternaut vereist, tegen additionele kosten. Het systeem dient geactiveerd te worden via de website van Masternaut: www.masternaut.com/partner/opel

³Standaard inEdition, optie voor Essentia. ⁴Masternaut Fleet Telematics is een optie die ontwikkeld is en ondersteund wordt door Masternaut GmbH en valt onder de garantievoorzieningen van Masternaut. Opel Automobile GmbH is niet verantwoordelijk voor de kwaliteit van de onderdelen ervan. Specifieke onderdelen kunnen worden besteld bij Masternaut. ⁵In overeenstemming met de wettelijke voorschriften.



FLEXCARGO® scheidingswand met doorlaadklep. De praktische klep in de FlexCargo® scheidingswand geeft u de mogelijkheid ook langere ladingen (tot 4,15 m) probleemloos en veilig mee te nemen. Door de klep te openen kan de lading onderdoor de passagiersbank worden geschoven tot aan het handschoenenkastje.



HANDGREPEN¹ op de A-, B- en C-stijlen geven houvast bij het in- en uitstappen.

OPTIES.

Opties bieden u de mogelijkheid uw Vivaro optimaal aan te passen aan de praktijk van uw bedrijf. Ze worden in de fabriek ingebouwd, zodat u verzekerd bent van de hoge kwaliteit van Opel.

// Keuze uit een ruim assortiment opties

// Pas uw Vivaro aan uw specifieke behoeften aan



1. SCHUIFDEUR BESTUURDERSKANT. Bijzonder handig wanneer de ruimte beperkt is.

2 EN 3. BESCHERMINGSPANELEN VOOR DE LAADRUIJTE. De houten laadvloer is gemaakt van 9 mm dikke multiplex, voorzien van een antislip-coating, om lading te beschermen. De beschermingspanelen voor de zijwanden van 4 mm dikke multiplex zijn dankzij de kunststof-coating goed bestand tegen vocht en eenvoudig te reinigen.

4. VEILIGHEIDSGROESTER VOOR RAAM IN SCHEIDINGSWAND. Biedt extra bescherming tegen beschadiging door zware lading.



In samenwerking met
Sortimo®

Sortimo Simpleco® en Globelyst® zijn inrichtingssystemen voor beide kanten van de laadruimte, die geproduceerd en ondersteund worden door Sortimo International GmbH. Opel Belgium geeft geen garantie op componenten van de systemen en is niet verantwoordelijk voor de kwaliteit ervan. Specifieke reserve-onderdelen kunnen besteld worden via sortimo.com. De systemen verminderen het beschikbare laadvermogen van het basisvoertuig.



1. SORTIMO SIMPLECO®

Het flexibele Simpleco® systeem biedt uitstekende mogelijkheden om alles wat u onderweg nodig heeft, van documenten tot gereedschap, netjes te ordenen.

OVERZICHTELIJK OPBERGEN MET SIMPLECO®

- // Lichtgewicht constructie
- // Legborden met opstaande rand
- // Vakkenrekken met anti-slipmat
- // Vastsjorpunten met ProSafe-haken
- // Sortimo S-BOXXen
- // Plaats voor kisten op de vloer

MINIMALE VERMINDERING LAADVERMOGEN

- // Simpleco® vermindert het beschikbare laadvermogen met slechts 68 kg

2. SORTIMO GLOBELYST®

Globelyst® is een ongekend veelzijdig inrichtingssysteem, waarmee u de laadruimte van uw Vivaro helemaal naar wens kan inrichten. De combinatiemogelijkheden zijn bijna eindeloos!

EFFICIËNT WERKEN MET GLOBELYST®

- // Sortimo BOXXen in diverse vormen en afmetingen
- // Eenvoudig in te delen legborden, lades en vakken, exact op maat voor uw Vivaro
- // Handige opbergkassen aan de zijkanten
- // Sjorriemen met ratelgespen voor stevige bevestiging
- // Beschermende vloer- en wandpanelen

MINIMALE VERMINDERING LAADVERMOGEN

- // Globelyst® vermindert het beschikbare laadvermogen met slechts 141 kg

PRAKTISCH INGERICHT.

Orde en overzicht zijn essentieel om efficiënt te werken. De inrichtingssystemen van Sortimo en bott, die af-fabriek kunnen worden ingebouwd, vormen de ideale basis om de laadruimte van uw Vivaro exact aan te passen aan uw dagelijkse gebruik.

VERANDER UW VIVARO IN EEN MOBIELE WERKPLAATS

// Flexibele indeling

// Alles bij de hand, op de plek die voor u het handigste is

// Veilig opbergen: een geruststellend gevoel

**CONVERSIONS
2GO**

3.



In samenwerking
met



3. BOTT CRAFTSMAN¹

Met veelzijdige bakken en vakken die u eenvoudig aan uw dagelijkse praktijk kunt aanpassen, vormt bott Craftsman een veilig en praktisch opbergsysteem voor gereedschap en onderdelen.

- // Lichte, duurzame aluminium constructie
- // Veel opbergruimte
- // Aan te passen aan individuele behoeften
- // Beschermende vloer- en wandpanelen
- // De ideale inrichting voor elke klus

MINIMALE VERMINDERING
VAN LAADVERMOGEN

- // bottL1 vermindert het beschikbare laadvermogen met slechts 81,6 kg
- // bottL2 vermindert het beschikbare laadvermogen met slechts 86,2 kg

¹Contacteer uw Opel Verdelers voor beschikbaarheid en verdere informatie.

bott Craftsman is een inrichtingssysteem voor beide kanten van de laadruimte, dat geproduceerd en ondersteund wordt door Bott GmbH & Co. KG. Opel Belgium geeft geen garantie op componenten van het systeem en is niet verantwoordelijk voor de kwaliteit ervan. Specifieke reserve-onderdelen kunnen besteld worden via bott. Het systeem vermindert het beschikbare laadvermogen van het basisvoertuig.

ACCESSOIRES.

De ene dag stelt andere eisen dan de andere. Daarom kunt u ook uw Vivaro naar believen aanpassen. Bij de Opel Verdelers vindt u een groot aanbod van hoogwaardige accessoires.

// Ruime keuze aan accessoires om toe te voegen

// Op maat gemaakt voor de Vivaro

// Eenvoudig te monteren en te verwijderen



Kom ideeën opdoen! Surf naar www.opel.be/accessoires voor het volledige assortiment accessoires.



1. **LAADLADDER.** De robuuste laadladder met stevige stalen buizen maakt laden en lossen op het dak veel gemakkelijker. Beschikbaar voor modellen met klapdeuren en met achterklep.

2. **INTERN DAKREK.** Door de ruimte onder het dak te benutten, spaart u ruimte op de vloer. Het rek kan ladingen met een gewicht tot 12 kg dragen en is voorzien van een laadstopper.

3. **TREKHAKEN.** Een ruime keuze, met vaste of afneembare kogel of een sleepinrichting met penverbinding.

4. **BASISDRAGER.** De sterke basisdrager biedt een veilige manier om lange of lastig gevormde ladingen vast te maken. Voor optimaal gemak kan de drager gecombineerd worden met een dakimperiaal, ladderklem, laadtangen en laadstoppers.

5. **HOUTEN BESCHERMINGSPANELEN.** Op maat gemaakte panelen beschermen de zijwanden en de wielkasten. De houten vloer is verkrijgbaar voor verschillende belastingen en kan worden voorzien van een antislip-coating.



DOELGERICHT EN EFFICIËNT.

// Kies de variant van de Vivaro die het beste aansluit bij uw behoeften

// Uw Opel Verdelers geeft u graag meer informatie

Elke Vivaro blinkt uit door betrouwbaarheid, zuinigheid en lage onderhoudskosten.

De andere eigenschappen verschillen van uitvoering tot uitvoering.

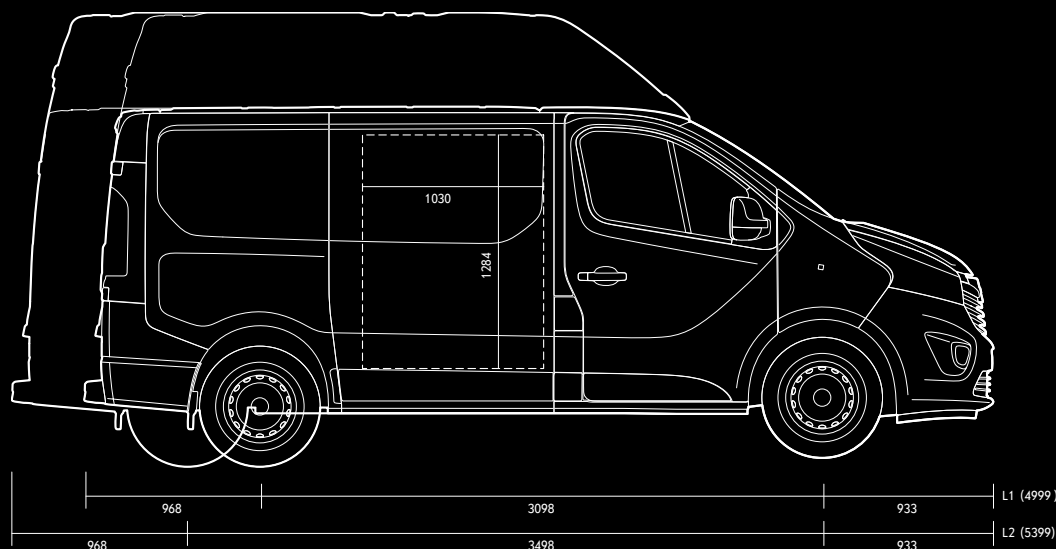
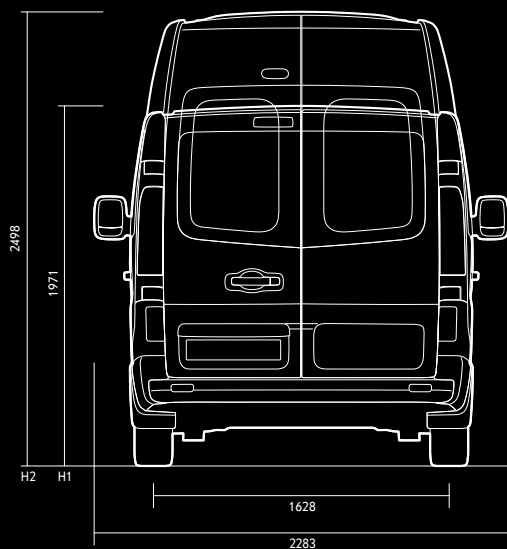

Alle afmetingen in mm.

VARIANTEN

LENGTE EN HOOGTE		GESLOTEN BESTELWAGEN	DUBBELE CABINE	PLATFORM CABINE
L1	H1	•	•	–
	H2	•	–	–
L2	H1	•	•	•
	H2	•	–	–

• = beschikbaar – = niet beschikbaar

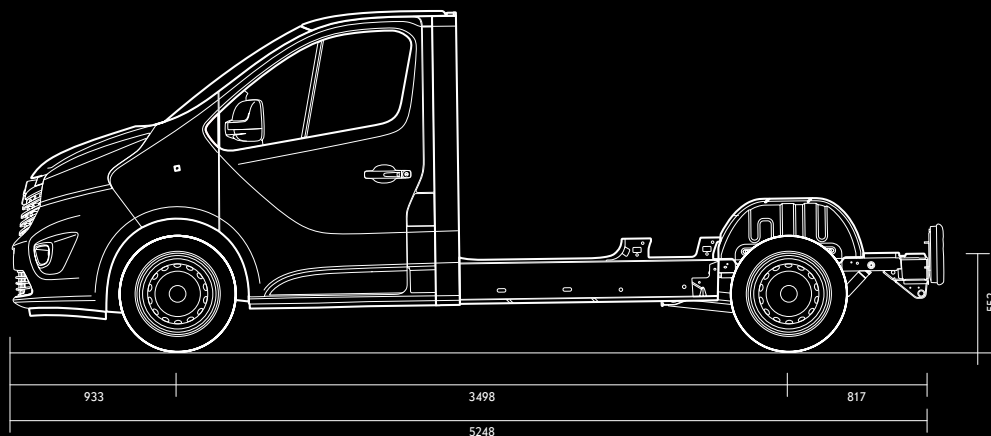
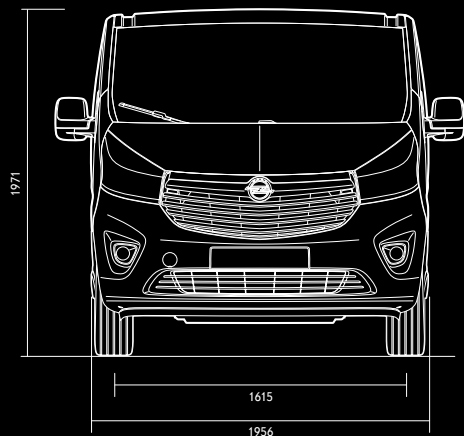

LAADCAPACITEIT¹

OPEL VIVARO Koetswerkversies	GEWICHTS- KLASSE (in kg)	MAXIMAAL TOEGELATEN MASSA (in kg)	AANTAL ZITPLAATSEN	MAX. LAADVERMOGEN (in kg)	MAX. DAKBELASTING (in kg)	MAX. LAADVOLUME (in m ³)	MAX. LENGTE LAADRUIMTE OVER DE VLOER (in mm)	BREEDTE LAAD- VLOER MAX./ TUSSEN DE WIELKASTEN (in mm)	MAX. HOOGTE LAADRUIMTE (in mm)	DRAAICIRKEL (RAND TOT RAND/MUUR TOT MUUR) (in m)
---------------------------------	--------------------------------	--	-----------------------	---------------------------------	---------------------------------	--	---	--	--------------------------------------	--

Gesloten Bestelwagen

L1H1	2.700	2.780–2.820	2–3	1.006	200	5,2	2.537	1.662/1.268	1.387	11,84/12,4
L1H1	2.900	2.940–2.960	2–3	1.168	200	5,2	2.537	1.662/1.268	1.387	11,84/12,4
L2H1	2.900	3.030–3.040	2–3	1.205	200	6,0	2.937	1.662/1.268	1.387	13,17/13,73
L2H1	3.000	3.020–3.060	2–3	1.225	200	6,0	2.937	1.662/1.268	1.387	13,17/13,73
L1H2	2.900	2.960–2.980	2–3	1.085	150	7,2	2.537	1.662/1.268	1.898	11,84/12,4
L2H2	2.900	3.040–3.070	2–3	1.125	150	8,6	2.937	1.662/1.268	1.898	13,17/13,73

Dubbele Cabine

L1H1	2.700	2.825–2.835	5–6	905	200	3,2	2.000	1.662/1.268	1.387	11,84/12,4
L1H1	2.900	2.834–2.844	5–6	914	200	3,2	2.000	1.662/1.268	1.387	11,84/12,4
L2H1	2.900	2.940–2.950	5–6	965	200	4,0	2.400	1.662/1.268	1.387	13,17/13,73

Platform Cabine

L2H1	2.900	2.990	2–3	1.414	–	–	–	–	–	13,17/13,73
------	-------	-------	-----	-------	---	---	---	---	---	-------------

Voorlopige data. Minimale voertuiggewichten volgens de typegoedkeuring, met minimale uitrusting zoals beschreven in de typegoedkeuring.

¹Inclusief alle vloeistoffen en gewicht bestuurder (75 kg). Voertuig zonder opties. Effectief leeggewicht en laadvermogen wordt bij technische keuring vastgesteld.

MOTOREN EN TRANSMISSIES.

De nieuwe motoren voor de Vivaro combineren toonaangevende prestaties met een laag brandstofverbruik en een lage uitstoot. Geavanceerde technologieën, zoals BiTurbo, dragen bij tot lagere gebruikskosten, ook als u regelmatig zware ladingen vervoert.

BELANGRIJKSTE MOTORGEGEVENS

Motoren	1.6 CDTI 95 ¹ met BlueInjection technologie	1.6 CDTI 120 ^{1,2} met BlueInjection technologie	1.6 BITURBO 125 ¹ met BlueInjection technologie	1.6 BITURBO 145 ¹ met BlueInjection technologie
Vermogen in kW (pk)/bij tpm	70 (95)/3.500	88 (120)/3.500	92 (125)/3.500	107 (145)/3.500
Koppel in Nm/bij tpm	260/1.500	300/1.750	320/1.500	340/1.750
Transmissie	MT-6	MT-6	MT-6	MT-6
Emissienorm	Euro 6	Euro 6	Euro 6	Euro 6

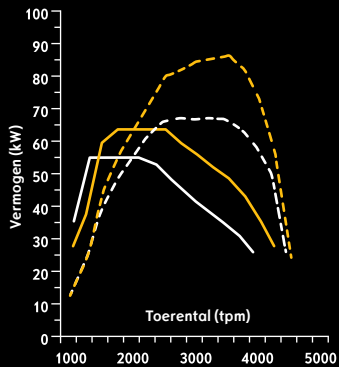

1.6 CDTI 120
// 300 Nm bij 1.750 tpm
// 88 kW (120 pk) bij 3.500 tpm

1.6 CDTI 95
Koppel

1.6 CDTI 120
Koppel

Vermogen

Vermogen

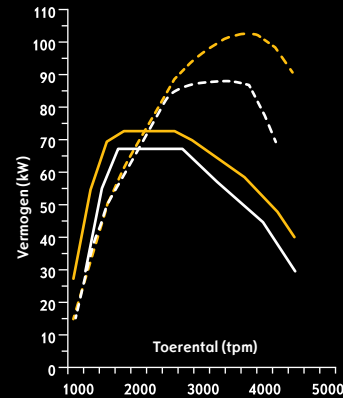

1.6 BITURBO
// Nieuwe generatie motoren
// Meer vermogen en koppel per cc

1.6 TURBO 125
Koppel

1.6 BITURBO 145
Koppel

Vermogen

Vermogen

NIEUWE BITURBO-MOTOREN

- // Zuinig, sequentieel dubbel turbosysteem
- // Accelereren zonder turbo-gat bij elk toerental, bij elke belading
- // 1.6-liter CDTI BiTurbo beschikbaar met Start/Stop

STILLE, SCHONE, EFFICIËNTE DIESELMOTOREN

- // Oliepompen met variabele inlaat helpen brandstofverbruik te beperken
- // Onderhoudsarme, door een ketting aangedreven nokkenassen
- // Multipoint-inspuiting draagt bij tot lagere uitstoot en hogere prestaties
- // Geoptimaliseerde temperatuurregeling vergroot de efficiëntie

VERBRUIK EN UITSTOOT

Motoren	1.6 CDTI 95 ^{1,2} met BlueInjection technologie	1.6 CDTI 95 met BlueInjection technologie en Start/Stop Systeem	1.6 CDTI 120 ^{1,2}	1.6 BITURBO 125 ECOTEC met BlueInjection technologie en Start/Stop Systeem	1.6 BITURBO 145 met BlueInjection technologie en Start/Stop Systeem
De hieronder gegeven verbruiks- en uitstootcijfers zijn afhankelijk van de gebruikte banden. Zie voor meer informatie de prijslijst of vraag ernaar bij uw Opel Verdelers.					
Brandstof	Diesel	Diesel	Diesel	Diesel	Diesel
Brandstofverbruik in l/100 km³					
In de stad					
Gesloten Bestelwagen, H1/H2 (N1)	8,0–7,8	7,3–7,2	8,0–7,8	7,0–6,9/7,4–7,3 ⁴	7,2–7,1/7,4–7,3 ⁴
Crew Van (N1)	8,0	7,3	8,0	7,0	7,2
Buiten de stad					
Gesloten Bestelwagen, H1/H2 (N1)	6,0–5,8	5,8–5,6	6,0–5,8	5,6–5,5/6,6–6,5 ⁴	5,8–5,6/6,6–6,5 ⁴
Crew Van (N1)	6,0	5,8	6,0	5,6	5,8
Gecombineerd					
Gesloten Bestelwagen, H1/H2 (N1)	6,7–6,5	6,3–6,1	6,7–6,5	6,1–6,0/6,9–6,8 ⁴	6,3–6,1/6,9–6,8 ⁴
Crew Van (N1)	6,7	6,3	6,7	6,1	6,3
CO₂-uitstoot in g/km³					
Gemiddeld					
Gesloten Bestelwagen, H1/H2 (N1)	174–170	164–160	174–170	159–155/178–175 ⁴	164–160/178–175 ⁴
Crew Van (N1)	174	164	174	159	164

MT-6 = manuele 6-versnellingsbak M1 = EU-voertuigclassificatie voor wagens die enkel bestemd zijn voor personenvervoer. N1 = EU-voertuigclassificatie voor lichte bedrijfswagens met bruto-voertuiggewicht tot 3,5 ton.

De informatie in deze uitgave is gebaseerd op de laatst bekende gegevens op het moment van het ter perse gaan. Opel behoudt zich het recht voor om de motorspecificaties te allen tijde te wijzigen, waardoor ook de hier gegeven cijfers kunnen wijzigen. Uw Opel Dealer geeft u graag de meest recente informatie. M1: alle specificaties hebben betrekking op het EU-basismodel met standaarduitrusting. Het brandstofverbruik en de CO₂-uitstoot zijn bepaald volgens de richtlijn R (EC) Nr. 715/2007 (in de versie die van toepassing is), waarbij is uitgegaan van het voertuiggewicht tijdens bedrijf, conform deze richtlijn. Extra uitrusting kan ertoe leiden dat het verbruik en de CO₂-uitstoot iets hoger liggen dan de hier opgegeven waarden. De cijfers voor het brandstofverbruik en de CO₂-uitstoot verwijzen niet naar specifieke voertuigen en maken geen deel uit van een commercieel aanbod. Ze worden alleen gegeven om een vergelijking te kunnen maken tussen verschillende uitvoeringen. Extra uitrusting kan ertoe leiden dat het leeggewicht en in sommige gevallen ook de toelaatbare asbelasting en het toelaatbare totaalgewicht van de auto toenemen en dat de toelaatbare aanhangerlast afneemt. Hierdoor kan de topsnelheid lager liggen en de acceleratietijd toenemen. De opgegeven prestaties gaan uit van een bestuurder met een gewicht van 75 kg en een belading van 125 kg. N1: het brandstofverbruik en de CO₂-uitstoot zijn bepaald op basis van de richtlijn R (EC) 715/2007 EU (in de toepasselijke versie). De cijfers voor het brandstofverbruik en de CO₂-uitstoot hebben een betrekking op een specifiek voertuig en maken geen deel uit van een aanbod. Ze zijn uitsluitend gegeven om een vergelijking te kunnen maken tussen de verschillende uitvoeringen. Extra uitrusting kan bijdragen tot hogering van het leeggewicht van het voertuig en kan van invloed zijn op de nuttige belading. Hierdoor kan de topsnelheid lager liggen en de acceleratietijd toenemen. De opgegeven prestaties gaan uit van een bestuurder met een gewicht van 75 kg en een belading van 125 kg.

¹Voor een correcte werking van de BlueInjection-technologie is het nodig regelmatig (ook tussen de aanbevolen onderhoudsbeurten) AdBlue® bij te vullen. Een indicatielampje in de boordcomputer waarschuwt u wanneer het tijd is om AdBlue® bij te vullen. Kijk voor meer informatie op opel.be ²Enkel beschikbaar voor voertuigen met N1-typegoedkeuring. ³Volgens de richtlijnen R (EC) No. 715/2007 en R (EC) No. 692/2008 (in de versie die van toepassing).

⁴Dit zijn voorlopige cijfers waaraan geen rechten kunnen worden ontleend. De definitieve cijfers, die bij het drukken van deze brochure nog niet bekend waren, kunnen hiervan afwijken.

BEKLEDINGEN EN AFWERKING.

Ook een fraai afgewerkt interieur draagt bij tot het imago van uw bedrijf.

- // Indrukwekkende en smaakvolle combinaties
- // Een prettige omgeving om in te verblijven
- // Slijtvaste, goed te reinigen materialen

BEKLEDINGSSTOF "TRICISS BLUE/DINO"



Middengedeelte zetels
Triciss Blue, in de kleur
Blue Denim.

Zijkanten Dino, in de kleur Jet Black.

BEKLEDINGSSTOF “CONNECT BLACK EMBOSSED/JEANNO”



Zijkanten Jeanno, in de kleur Jet Black.

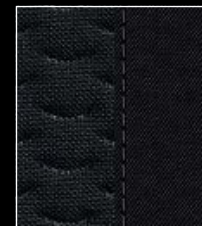

Middengedeelte
zetels Connect Black
Embossed, in de kleur
Jet Black.

KLEUREN EN VELGEN.

Voor de Vivaro heeft u de keuze uit diverse sprekende koetswerkkleuren en velgen die zijn karakter benadrukken.

- // Stijlvolle kleuren en velgen maken de Vivaro helemaal af
- // U kunt de kleuren het beste bewonderen in de showroom bij de Opel Verdelers
- // Het aanbod van velgen verschilt per modelvariant

BASIS



Casablanca White



Magma Red



Iron Grey



Spring Green



Ink Blue

METALLIC



Panorama Blue



Midnight Black



Cassiopeia Grey



Copper Brown



Jasper Brown



Platinum Silver



16-duims stalen velg met naafkap, 6 J x 16, bandenmaat 205/65 R 16 (P91).



16-duims stalen velg, afdekkend 10-spaaks wieldekseel, 6 J x 16, bandenmaat 215/65 R 16 (QP9).



17-duims lichtmetalen velg, 6 J x 17, bandenmaat 215/65 R 17 (RS6).



17-duims lichtmetalen velg, zwart, 6 J x 17 (RS6 & 41P), bandenmaat 215/60 R 17.

EU-BANDENLABEL

Bandenmaat	205/65 R 16	215/65 R 16	215/65 R 17
Brandstof-efficiëntieklasse	C	C	C
Klasse grip op nat wegdek	B	B	B
Rolgeluid-emissiewaarde (dB)	71	70	70
Geluidsklasse			





UW BEDRIJF IS IN GOEDE HANDEN.

FlexCare¹ is het zeer uitvoerige serviceprogramma voor de Vivaro. U kunt dit programma bovendien naar wens aanpassen aan uw eigen behoeften.

FLEXCARE OMVAT

- // Gratis hulp bij pech onderweg
- // Geen onverwachte kosten
- // Hogere restwaarde door overdraagbare garantie
- // Uitbreiding garantie met drie, vier of vijf jaar
- // Gebruik van originele Opel onderdelen
- // Evenwichtige kostenverdeling over levensduur

¹Opel FlexCare verlengde garantie is een optionele verlenging van de standaard fabrieksgarantie die tegen betaling van het factuurbedrag aan de klant wordt aangeboden. Opel Belgium nv garandeert dat de verstrekte motorvoertuigen, volgens de heersende stand van de techniek van toepassing op de respectievelijke voertuigtipes, vrij zijn van defecten gedurende de ganse periode van het Opel FlexCare contract onder dezelfde voorwaarden als de standaard fabrieksgarantie. De Opel FlexCare verlengde garantie vangt aan na afloop van de standaard fabrieksgarantie en dekt alle componenten en onderdelen die door de standaard fabriekswaarborg van het nieuwe voertuig gedekt zijn voor een vastgestelde periode of een vastgesteld aantal kilometers (afhankelijk van wat het eerst wordt bereikt) in de landen van de Europese Economische Ruimte. Inbegrepen in de Opel FlexCare verlengde garantie is de mobiliteitsgarantie Opel Assistance. De Opel FlexCare verlengde garantie doet geen afbreuk aan de wettelijke rechten van de consument krachtens de toepasselijke nationale wetgeving betreffende de verkoop van consumptiegoederen.

MYOPEL. ALTIJD MEE.

myOpel is het exclusieve klantenprogramma van Opel, dat gratis is voor alle Opel-rijders. Dit veelzijdige programma is toegankelijk via de website of de nieuwe myOpel app¹.

- // Unieke aanbiedingen voor u en uw wagen
- // Een herinnering als het tijd is voor onderhoud
- // Handig online een werkplaatsafspraak maken
- // Onmiddellijk in contact met uw eigen Opel Erkend Hersteller
- // Alle informatie over uw wagen overzichtelijk op een rij

Word nu lid van myOpel en ontdek wat dit unieke programma u te bieden heeft.

1. Ga naar myopel.be
2. Registreer u gratis en maak uw account aan
3. Download de optionele myOpel app

¹Voor iPhone.





OPEL SERVICE.

Opel zorgt dat u tegen zo laag mogelijke kosten mobiel blijft.

Op de service van Opel kunt u rekenen – 24 uur per dag, 7 dagen per week, jaar in jaar uit.

ONS SERVICE-AANBOD

// Uitgebreid aftersales-programma

// Op maat samengesteld FlexCare-pakket voor bedrijven

STANDAARD OPEL GARANTIES

// 24 maanden garantie, zonder kilometerlimiet, 12 jaar garantie op doorroesten

// 6.000 Opel servicepunten, 2.000 bedrijfswagen-vestigingen

// Opel Roadside Assistance voor de eerste 12 maanden in 40 landen

// Garantie op originele Opel onderdelen

INNOVATIES WAARMEE UW BEDRIJF VERDER KOMT.

De innovatieve techniek van Opel maakt onze bedrijfswagens efficiënter, veiliger, veelzijdiger en productiever. Andere innovaties maken onze wagens comfortabeler en vergroten uw dagelijks gemak. Daar heeft u elke dag opnieuw profijt van!



LED-DAGRIJVERLICHTING. Stijlvolle LED-koplampen die altijd aan zijn, zodat u ook overdag beter gezien wordt. Ze zijn bovendien stijlvol en energiezuinig.



BREEDHOEKSPIEGEL. Deze extra achteruitkijkspiegel is in het zonnescherm aan passagierskant geïntegreerd. Hij kan gekanteld worden om optimaal zicht te geven op het gebied achter de wagen.



ACHTERUITRIJCAMERA. In combinatie met de parkeersensor geeft de camera u helder zicht op het gebied achter de wagen, zodat u bij het achteruitrijden obstakels kunt vermijden.



ELECTRONIC CLIMATE CONTROL. Afzonderlijk instelbaar voor beide kanten van de Vivaro, zodat bestuurder en bijrijder elk hun ideale temperatuur kunnen kiezen.



BLUETOOTH® EN USB. Elk door Opel geleverd infotainmentsysteem voor de Vivaro biedt standaard moeiteloze integratie van mobiele apparatuur. Zie voor meer informatie pagina 31.



BITURBO-TECHNOLOGIE. De BiTurbo-motoren van Opel zijn voorzien van een sequentieel dubbel turbosysteem, dat garant staat voor soepele acceleratie zonder "turbogat", zelfs bij lage toerentallen. Zie ook pagina 40.



MOBIEL KANTOOR. Een combinatie van praktische extra's, zoals de multifunctionele 2-zitsbank met afneembaar clipboard, een tafeltje en opbergvak. Kijk voor meer details op pagina 28.



FLEXCARGO® TUSSENWAND. Deze slimme tussenwand is voorzien van een doorlaadmogelijkheid onder de passagiersbank, die de te laden lengte aan de passagierskant verlengt tot 4,15 m. Zie voor meer informatie pagina 32.



De veelzijdige Vivaro is ook beschikbaar in Combi versie.
Meer info in de aparte brochure bij uw Opel Verdelers of kijk op opel.be



DE TOEKOMST IS VOOR IEDEREEN

© Alle rechten voorbehouden. Niets uit deze uitgave mag worden vermenigvuldigd of gepubliceerd zonder voorafgaande schriftelijke toestemming van Opel Belgium nv. In deze Europese catalogus kunnen illustraties voorkomen met kleuren of details die in België en/of het Groothertogdom Luxemburg niet verkrijgbaar zijn. De constructeur behoudt zich het recht voor technische kenmerken, uitrusting en prijs van zijn producten zonder voorafgaande vermelding te wijzigen. De onderdelen, waarmee Opel voertuigen zijn uitgerust, werden volgens de kwaliteitsnormen van Opel door diverse productievestigingen van Opel of buitenshuis vervaardigd. Uw Opel Verdelers kan u alle specifieke technische gegevens bezorgen. Bij hem kunt u ook terecht voor een vlote financiering via Opel Financial Services en voor verhuur op lange termijn via Opel Lease.