



LA NOUVELLE  
**VOLVO XC90**



# NOUS SOMMES VOLVO.

*Chez nous, tout part de vous.*

Nous sommes Suédois. Et les designers scandinaves, quand ils conçoivent un objet, ils prennent toujours pour point de départ la personne à laquelle il est destiné: « Que pouvons-nous faire pour améliorer sa vie, la rendre plus facile ou plus confortable ? ». C'est aussi notre philosophie quand nous concevons nos voitures. Alors que d'autres constructeurs partent de la technologie avant d'y intégrer le facteur humain, nous concevons nos voitures autour de vous, les imaginons selon vous. Nous analysons vos besoins puis faisons appel à notre savoir-faire technique pour vous rendre la vie plus facile, plus agréable, plus sûre et plus belle. De la fonction naît la forme, et il est naturel qu'une voiture pensée de A à Z pour ses utilisateurs dégage une beauté authentique. Nous sommes convaincus que le seul fait de regarder nos voitures et de vivre avec elles sera pour vous source de bien-être au quotidien. La conception de voitures, en pensant avant tout à l'homme, a donné

lieu à de nombreuses innovations tout au long de notre histoire, riche de 88 ans. Vous connaissez la ceinture de sécurité à trois points qui équipe votre voiture actuelle? Nous l'avons inventée en 1959. Notre objectif, à présent, est de construire des voitures qui n'aient pas d'accident. À plus court terme, Volvo ambitionne de concrétiser un avenir où nul ne serait tué ou gravement blessé dans une nouvelle Volvo d'ici 2020. Bien entendu, vous tirez déjà profit de ces recherches dans votre Volvo actuelle. Nous nous sommes également penchés sur plusieurs défis environnementaux. En 1976, nous avons développé la sonde lambda, un capteur qui mesure les gaz d'échappement afin de réduire les émissions et d'améliorer la performance et la sobriété des moteurs. Ce composant équipe encore tous les moteurs essence du monde. Chez Volvo Cars, l'innovation est une ligne directrice. Peut-être faut-il y voir l'influence de nos origines...

---

## Sommaire

DESIGN EXTÉRIEUR | 04

DESIGN INTÉRIEUR | 08

SENSUS | 12

INTELLISAFE | 20

DRIVE-E | 28

CHÂSSIS | 34

EXPRIMEZ-VOUS | 38

COULEURS | 40

ROUES ET JANTES | 42

PERSONNALISEZ  
VOTRE INTÉRIEUR | 44

SELLERIES | 46

ACCESSOIRES | 50

CARACTÉRISTIQUES

TECHNIQUES | 56

PACKS D'OPTIONS | 58

L'EXPÉRIENCE VOLVO | 60

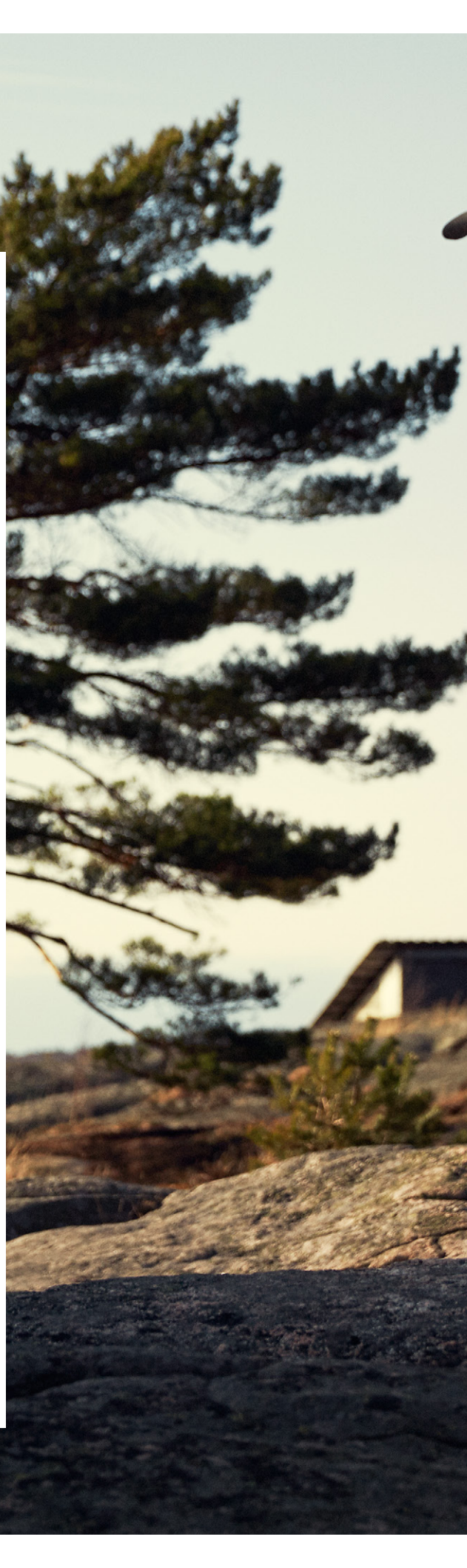







Nous avons imaginé la nouvelle Volvo XC90 pour des clients exigeants comme vous, qui êtes particulièrement sensible à l'inventivité du design et à l'intelligence de la conception. Vous, qui exigez d'un SUV qu'il soit le prolongement de votre personnalité, qu'il transforme chaque trajet en un moment privilégié, pour le conducteur comme pour les passagers.

Ce SUV contemporain, disponible en version cinq ou sept places, symbolise notre vision unique de ce que conduire une voiture de luxe signifie au XXI<sup>e</sup> siècle. Il incarne la quintessence du design et du savoir-faire suédois modernes, à l'intérieur comme à l'extérieur. Fermez les portes de son habitacle haut de gamme, respirez profondément son air propre et pur et laissez les tensions de la vie urbaine se dissiper. Mettez à profit la commande vocale ou l'écran tactile : la voiture est à l'écoute et la situation est entre vos mains. Une fois parti, vous constaterez que la nouvelle Volvo XC90 a tout d'une routière. Que vous filiez sur l'autoroute ou vous faufiliez en ville, nos systèmes d'aide à la conduite intelligents vous simplifient la vie pour vous permettre de profiter de chaque instant.

C'est grâce à cette expérience de conduite Volvo unique et intuitive, à laquelle s'ajoute notre sécurité légendaire, que vous arriverez toujours calme et serein à destination. Et comme nous savons que vous exigez la puissance tout autant que l'efficacité, nos motorisations Drive-E vous offrent les deux.

*« Comme tout produit de luxe – une montre de haute horlogerie, un costume sur mesure – si sa beauté saute aux yeux, sa grande valeur ne se révèle qu'en découvrant l'expertise, le savoir-faire et la passion qui lui ont permis de voir le jour. »*

## PRÉSENCE ROUTIÈRE

*Impressionnante, tout simplement.*

L'excellence du design prend toute sa dimension quand ce qui paraît simple au premier regard s'avère ingénieux et passionnant lorsqu'on découvre tout le travail de réflexion et le souci du détail qui sous-tendent l'ensemble. Comme tout produit de luxe – une montre de haute horlogerie, un costume sur mesure – si sa beauté saute aux yeux, sa grande valeur ne se révèle qu'en découvrant l'expertise, le savoir-faire et la passion qui lui ont permis de voir le jour.

La nouvelle Volvo XC90 possède cette qualité. Comme il se doit pour un SUV de son gabarit, la XC90 respire la puissance grâce, notamment, à sa calandre dressée et à ses épaules marquées qui sont des codes

traditionnels du design Volvo. Pour Anders Gunnarsson, responsable du design extérieur de la XC90 : « Elle inspire un sentiment d'assurance et de confiance en soi. Lorsqu'on est fier et que l'on assume sa place dans le monde, on se tient droit, tout comme la Volvo XC90 ».

Et cette présence, cette majesté, est parfaitement compatible avec l'exquise subtilité du design : « Il vous submerge », précise Thomas Ingenlath, vice-président senior en charge du design. « Il ne se réduit pas à quelques artifices, il est spectaculaire dans ses proportions et sa technologie. C'est ainsi que vous découvrez la richesse du mouvement de la tôle sur le flanc, comment il prend

de l'ampleur au-dessus de la roue arrière. Fruit d'un travail de très longue haleine, l'exécution est parfaite ».

« Le design de l'arrière était un vrai défi », précise-t-il. « Nous ne voulions pas utiliser d'astuces éculées pour souligner la puissance du véhicule. La plupart des constructeurs utilisent des lignes horizontales. Nous avons privilégié les lignes verticales. Autrement dit, la solution la moins évidente, mais qui, bien maîtrisée, donne au véhicule une incroyable présence. Cette présence, nous l'avons obtenue par compression : sans jouer la carte de l'horizontalité, en restant droits, fiers. C'est une belle réalisation ».



V O L V O

XC90



XC90

T6

**En Suède, la lumière est un bien précieux.** C'est pourquoi nous avons conçu un grand toit ouvrant panoramique vitré, proposé en option, qui apporte une note finale idéale à l'habitable clair, spacieux et épuré de la nouvelle XC90.

**Que diriez-vous si un portier vous ouvrait le coffre ?** Avec le hayon électrique, la courtoisie sera au rendez-vous tous les jours : il vous suffit d'appuyer sur un bouton sur la télécommande, le bouton sur la télécommande, le hayon ou à l'intérieur de l'habitable. Si vous avez les mains pleines de bagages, la fonction d'ouverture et de fermeture mains libres fait toute la différence : glissez le pied sous le capteur logé dans le pare-chocs, le hayon électrique s'ouvre et se ferme automatiquement.

---

T6 4WD | Momentum | 719 Luminous Sand |  
19" 10 branches, Turbine, Silver 172





## À L'INTÉRIEUR DE VOTRE VÉHICULE

*Votre chez-vous, même loin de chez vous.*



Voyager à bord de la nouvelle XC90 procure un sentiment unique dès l'instant où vous saisissez la télécommande ergonomique. Dans le somptueux habitacle, le luxe des matériaux et l'excellence du savoir-faire riment avec élégance et lignes épurées. L'intérieur clair et spacieux n'est que luxe, calme et volupté, où que vous soyez assis. L'impression sereine d'être retiré du monde est accentuée par des détails saisissants

tels que les commandes en ailes déployées inspirées des amplificateurs haut de gamme. Parmi les autres touches subtiles, citons les commandes physiques en aluminium cranté et l'écran tactile multimédia haute résolution 9" logé dans un cadre élégant qui trône fièrement sur la console centrale. Notre technologie CleanZone filtre les particules et gaz nocifs afin de permettre à tous les occupants de bien respirer, même en ville où

l'air est pollué. Vous apprécierez aussi notre système audio Volvo Premium Sound by Bowers & Wilkins, doté de 19 haut-parleurs, qui offre une acoustique digne d'une salle de concert et enchante les mélomanes les plus puristes.

Cuir Nappa perforé et ventilé Blond | Intérieur Charcoal UC00 | Linear Walnut



**L'intérieur de la nouvelle Volvo XC90 est vraiment unique.**  
Il incarne la volonté de nos designers de créer un espace alliant vision contemporaine du luxe et aspiration à se retirer du monde, avec une dimension intemporelle.

POUR EN SAVOIR PLUS :  
[VOLVOCARS.BE/VOLVOCARS.LU](http://VOLVOCARS.BE/VOLVOCARS.LU)

Cuir Nappa Blond dans un intérieur Blond/Charcoal UC00 |  
Linear Walnut



*« De par leur style, les sièges sculptés incarnent le luxe du XXI<sup>e</sup> siècle à la vue comme au toucher et permettent d'augmenter l'espace pour les jambes des passagers arrière. Et bien entendu, ils ont été conçus conformément aux dernières études ergonomiques. »*

## À bord de la Volvo XC90, tout le monde voyage en première classe.

En concevant la nouvelle Volvo XC90, nous voulions vous donner le sentiment de voyager en première classe, quelle que soit votre place. De par leur style, les sièges sculptés incarnent le luxe du XXI<sup>e</sup> siècle à la vue comme au toucher et permettent d'augmenter l'espace pour les jambes des passagers arrière. Et bien entendu, ils ont été conçus conformément aux dernières études ergonomiques. Si vous souhaitez améliorer encore leur confort généreux, les fonctions chauffage, massage et ventilation, le soutien lombaire à réglage électrique, l'extension

couissante de l'assise et les renforts latéraux sont disponibles en option. Le seul risque ? Que vous ne vouliez plus quitter votre voiture. À la deuxième rangée, les trois sièges individuels sont conçus pour un confort maximal ; en version sept places, chacun des trois sièges coulisse et s'incline individuellement. Grâce à la climatisation à quatre zones, les passagers des deux sièges latéraux arrière peuvent régler la température et le flux d'air à leur convenance, de même, bien sûr, que le conducteur et le passager avant. Et pour être sûr que votre

téléphone ou tablette ne soit jamais déchargé(e), chaque rangée dispose d'une prise électrique. En outre, pour que chacun puisse profiter de la plus belle vue possible, chaque rangée de sièges est légèrement surélevée par rapport à celle qui la précède, comme au cinéma. Fidèles au style Volvo, nous n'avons pas oublié les plus jeunes passagers : les enfants devenus trop grands pour leur siège bébé peuvent utiliser le rehausseur intégré à la deuxième rangée de sièges.



Voici le premier modèle d'une toute nouvelle génération de volants Volvo, des volants agiles arborant un carré aux angles gracieusement arrondis au centre avec une interprétation contemporaine de notre design traditionnel à trois branches.



Les touches renvoyant à l'univers de l'orfèvrerie comme les commandes à finition crantée soulignent l'attention méticuleuse que nos designers accordent aux détails.



La climatisation à quatre zones se règle depuis l'écran tactile central ou depuis un écran tactile astucieusement logé à l'extrémité de la console tunnel.



*« Cette superbe interface traduit notre ambition première : éliminer autant de commandes et de boutons physiques que possible. »*

## SENSUS

# *La manière intuitive d'interagir avec votre véhicule.*

Nous avons voulu que l'interaction avec la nouvelle Volvo XC90 soit aussi naturelle, intuitive et humaine que possible. Au cœur de cette stratégie se trouve « Sensus », notre démarche signée Volvo consistant à vous permettre de communiquer instinctivement avec votre véhicule et de vous connecter à l'univers digital. Impressionnante de sophistication, la XC90 dispose de nombreuses fonctions inimaginables il y a peu de temps encore. D'où l'importance que vous puissiez accéder à n'importe quelle fonction d'aide, d'information ou de divertissement de manière quasi instinctive. Nous pensons que Sensus remplit parfaitement cette mission. Et comme pour nous, design rime avec excellence, Sensus est aussi beau à regarder qu'agréable à utiliser.

En réfléchissant à la façon dont les conducteurs pourraient interagir avec la

nouvelle XC90, nous avons cherché à éliminer autant de commandes et de boutons physiques que possible. Nous y sommes parvenus en intégrant ces commandes – pour la climatisation, le divertissement et tout ce qui facilite la vie – à l'écran tactile neuf pouces, une première Volvo. Et ce n'est pas tout, puisque nous avons également doté la nouvelle Volvo XC90 de la commande vocale pour les fonctions les plus courantes : sélectionnez votre menu et adressez-vous à votre XC90 de la manière la plus naturelle et humaine qui soit. Nos designers sont ainsi parvenus à créer un intérieur fluide et épuré typique de l'approche suédoise, en limitant les commandes physiques à quelques boutons assimilables à des bijoux, dont nous sommes d'ailleurs très fiers.

Comme la communication est à double sens, nous ne nous sommes pas contentés

de simplifier la manière d'interagir avec la nouvelle XC90. Nous avons également réfléchi à la façon dont la XC90 pouvait communiquer avec vous. Toute information dont vous avez besoin immédiatement – comme une limitation de vitesse ou une flèche de direction – se met à clignoter sur le pare-brise grâce au système d'affichage tête haute disponible en option (à défaut, ces informations s'affichent sur le combiné d'instruments digital de la planche de bord). Les informations moins urgentes – comme la vitesse du véhicule ou le niveau de carburant – apparaissent dans le combiné d'instruments, tandis que tout ce que vous aurez besoin de savoir ou de faire quand vous aurez le temps (comme régler la climatisation ou gérer le système de divertissement) trouve sa place sur l'écran tactile de l'afficheur central.

« Avec nos systèmes audio, chaque trajet devient un moment privilégié. »

## Connectez tous vos sens.

Rien de tel pour agrémenter la conduite que de s'abandonner à la richesse du son de votre morceau préféré. Avec nos deux systèmes audio, Premium Sound by Bowers & Wilkins\* et High Performance, chaque trajet devient un moment privilégié.

Grâce à Sensus Connect, proposé de série, écoutez vos titres préférés en streaming depuis votre appareil mobile grâce au Bluetooth®. Le Bluetooth® ou le partage de connexion par Wi-Fi vous permettent également de connecter votre XC90 à Internet via votre appareil. Vous pourrez alors surfer sur le Web et accéder à nombre de radios Internet et d'applications média.

L'option Sensus Navigation vous permet de consulter votre itinéraire sur l'écran tactile central. Et avec Apple CarPlay, vous pourrez également utiliser l'écran central pour accéder à votre iPhone® (version 5 ou ultérieure). L'option Volvo On Call, qui comprend un modem intégré et un logement pour carte SIM dédié, vous permet de vous connecter à Internet via l'antenne de toit de la XC90. Vous disposerez d'une connexion puissante et stable et pourrez créer un hotspot Wi-Fi pour tous les smartphones ou tablettes des occupants. Si vous préférez une connexion via câble, sorties auxiliaire et USB répondent à l'appel.

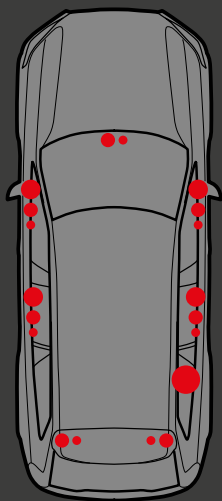

**Le système Premium Sound by Bowers & Wilkins incarne notre quête de la perfection.** Les chiffres sont impressionnants : un amplificateur à 12 canaux, une puissance de 1 400 W, 19 haut-parleurs (dont deux innovations automobiles : un nouveau type de subwoofer à la fois très puissant et peu encombrant, et un haut-parleur d'aigus orienté vers l'habitacle pour une qualité sonore exceptionnelle). Notre vision du système audio ultime dépasse toutefois les simples considérations techniques. Nos ingénieurs se sont lancés dans une quête obsessionnelle de la perfection acoustique. Et c'est en assistant à un concert au Gothenburg Konserthuset qu'ils l'ont trouvée. En optant pour une approche radicalement

nouvelle appelée holographie acoustique, l'équipe a relevé l'empreinte digitale exceptionnelle du Konserthuset – autrement dit son profil acoustique –, pour la reproduire dans le véhicule. Le résultat, notre mode Konserthuset (« Concert »), touche l'âme de mélomane qui sommeille en chacun de nous, quel que soit le siège de la XC90 dans lequel on est assis. Nos deux autres modes audio, Studio et Scène, vous permettent de créer exactement le son que vous désirez. Hormis ce dispositif très haut de gamme, nous proposons un système audio High Performance offrant un son clair et naturel d'une qualité très rare pour cette catégorie de véhicule.

SENSUS

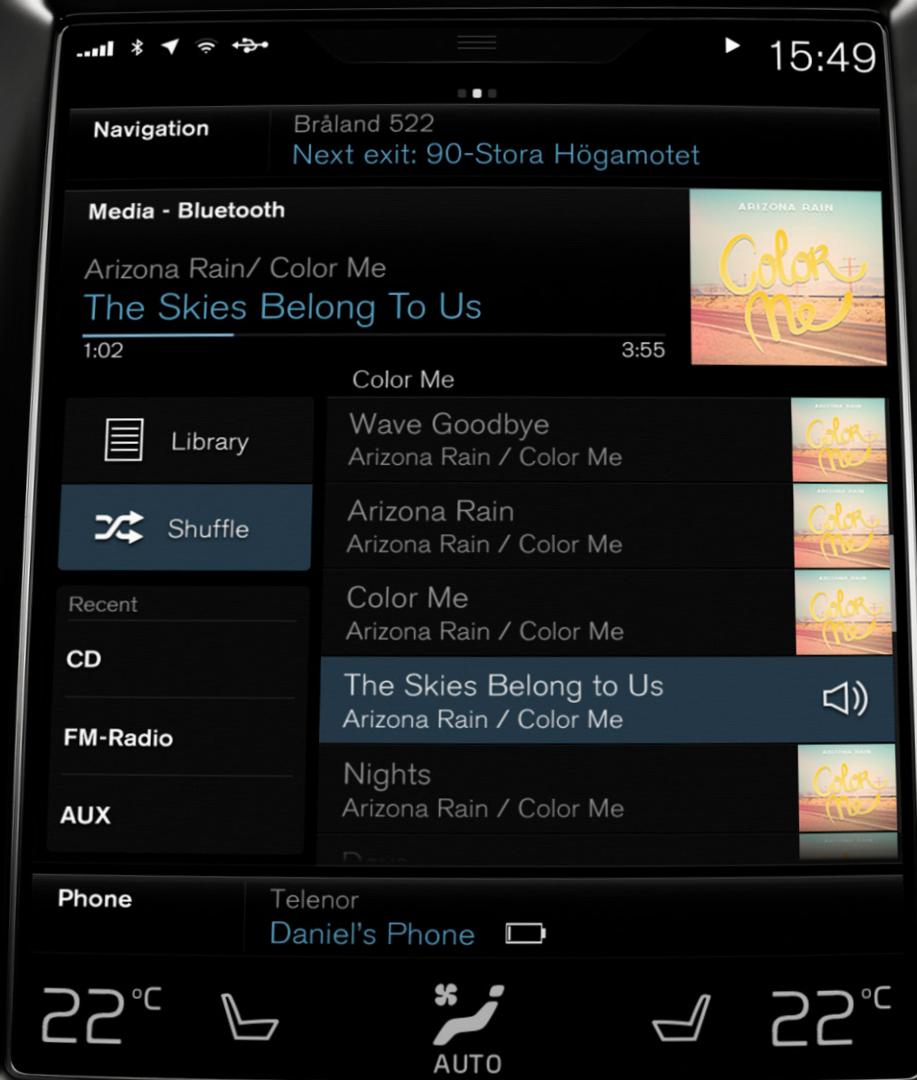

**Un écran au design élégant.** Notre superbe afficheur central avec écran tactile au format portrait est l'un des éléments de l'intérieur de la Volvo XC90 qui capte le plus le regard. Il incarne notre philosophie suédoise du design, qui consiste à marier forme et fonction. Si nous l'avons imaginé noir et très brillant, nous sommes tout de même parvenus à réduire l'éblouissement au strict minimum. Cet écran est magnifiquement complété par nos commandes en ailes déployées, qui renvoient à la sobriété et à la simplicité des amplificateurs haut de gamme. Appuyez sur Lecture et vous constaterez que nos deux systèmes audio honorent cette association à chaque instant.

POUR EN SAVOIR PLUS :  
[VOLVOCARS.BE/VOLVOCARS.LU](http://VOLVOCARS.BE/VOLVOCARS.LU)



SENSUS



50 km/h 300m Grand Av...

19°C 13:45  
50

4 5 6 7 8  
P R M D  
READY  
1/2

VOLVO

AIRBAG

# Les informations dans toute leur splendeur.

Fidèles à notre héritage en matière de design suédois, nous avons créé une interface aussi belle que fonctionnelle. L'affichage tête haute présente les informations comme si elles flottaient à deux mètres devant la voiture, pour vous éviter d'avoir à quitter la route des yeux. Les projections étant semi-transparentes, elles n'affectent pas votre visibilité : vous trouverez cette fonction particulièrement utile si vous disposez de Sensus Navigation, qui utilise l'affichage tête haute pour ses flèches directionnelles. Le thème coloré du combiné d'instruments entièrement digital de 12 pouces dans le tableau de bord est déterminé par le mode de conduite choisi, à savoir Comfort, Sport ou

Classic. Lorsque le contact est coupé, l'écran revêt une apparence noire high-tech. Notre afficheur central avec écran tactile de type tablette est vertical, un agencement aussi innovant que pratique. Nous avons placé de gros boutons tactiles faciles d'accès en bas de l'écran, les informations à visualiser se trouvant dans la partie supérieure. Ce format permet de suivre plus aisément un itinéraire sur une carte, celle-ci s'affichant en grand format, sans devoir faire défiler l'écran. Et comme nous sommes Suédois, nous nous sommes aussi assurés que cet écran brillant antireflet réagisse au contact même le plus léger, y compris lorsque vous portez des gants. Alors tombe la neige !



**Parlez-moi.** La façon la plus simple d'interagir avec votre voiture est de lui parler. C'est pourquoi nous avons associé les fonctions les plus courantes à une commande vocale. Mais ne vous inquiétez pas, vous n'aurez pas à mémoriser de liste d'ordres à prononcer comme un automate. Nous avons constitué un vaste corpus d'expressions orales utilisées au quotidien et entraîné le système de synthèse vocale de sorte qu'il les comprenne, et ce, dans un nombre de langues plus important que jamais. Ainsi, vous pourrez parler à votre voiture comme vous l'entendez, de la manière la plus naturelle possible.

**Le chemin le plus court jusqu'à votre domicile.** Sensus Navigation utilise l'afficheur central avec écran tactile pour vous montrer votre itinéraire dans le format le plus grand possible. Grâce à l'affichage tête haute disponible en option, vous serez guidé par des flèches directionnelles flottant dans l'air à quelques mètres devant vous. Le système étant connecté, vous aurez accès à des applications comme Local Search, Weather et Send to Car. Mieux encore, Sensus Navigation étant associée à la commande vocale, tout ce que vous aurez à faire sera de lui dire où vous voulez aller.



**Une connexion privilégiée.** Volvo On Call crée une connexion inédite entre vous et votre véhicule, mais aussi entre votre véhicule et le monde extérieur.

Au cœur de ce système se cache une application pour smartphone vous permettant de contrôler votre véhicule où que vous soyez et d'interagir avec lui. Cela s'avère particulièrement utile si, par exemple, vous souhaitez préchauffer votre véhicule avant de monter à bord. Et pour vous connecter à Internet, le dispositif comprend un modem intégré et un logement pour carte SIM prévu à cet effet. Volvo On Call vous vient également en aide quand vous en avez le plus besoin. Le bouton « On Call » de l'habitacle vous met directement en relation avec les services d'assistance routière. Et en cas d'urgence, le bouton « SOS » du tableau de bord permet d'établir une connexion directe avec une équipe d'opérateurs professionnels de Volvo On Call. Pour parer à toute éventualité, en cas de signe indiquant que vous avez eu un accident (comme le déploiement d'un airbag), nous vous appelons. Sans réponse de votre part, nous vous envoyons directement les services d'urgence.

---

T6 4WD | Inscription | Toit panoramique | 467 Magic Blue metallic | 21" 8 branches Silver/Diamond Cut, 174

SENSUS





**Que la lumière soit.** Aussi sûrs que pratiques, nos feux avant à LED en forme de marteau de Thor ont un impact visuel saisissant. Leur faisceau particulièrement large et long compte parmi les plus lumineux sur le marché. La durée de vie des LED équivaut à celle du véhicule, sans perte de luminosité. Les guides lumineux distinctifs en forme de marteau renversé n'ont pas qu'un rôle de feux de jour : d'un ton orangé, ils font aussi office de clignotants pour signaler les changements de direction.

POUR EN SAVOIR PLUS :  
[VOLVOCARS.BE/VOLVOCARS.LU](https://volvocars.be/volvocars.lu)

T6 4WD | R-Design | 720 Bursting Blue Metallic | 22" 5 doubles branches, Matt Black/Diamond Cut, 175

*« Notre vision ? Imaginer des véhicules capables d'éviter les accidents. »*

## INTELLISAFE

*Nous protégeons ce qui compte le plus.  
Vous et votre famille.*

La XC90 est équipée de série d'un arsenal de technologies de sécurité intuitives. Lors de vos trajets quotidiens, elles garantissent votre protection en cas d'accident mais surtout, elles permettent d'éviter ou d'atténuer les collisions. Nous appelons cette approche globale et innovante de votre sécurité IntelliSafe. Cet engagement remonte à 1927. La vision de nos fondateurs, Assar Gabrielsson et Gustaf Larson, était la suivante : « Les voitures sont conduites par des personnes. Le principe directeur de tout ce que nous faisons chez Volvo est – et doit rester – la sécurité ». Quatre-vingt-huit ans plus tard, notre ambition consiste à concevoir des véhicules capables d'éviter les accidents. Et aujourd'hui, nous nous sommes fixé un objectif : plus aucun mort ni blessé grave dans un nouveau modèle Volvo à l'horizon 2020.

Nos fondateurs ne renieraient sûrement pas cette initiative.

La nouvelle Volvo XC90 marque une nouvelle étape vers cet objectif. En 2008, nous avons lancé en première mondiale le City Safety, une technologie permettant d'éviter les collisions. Avec la nouvelle Volvo XC90, le City Safety est plus performant et polyvalent que jamais. De jour comme de nuit, ce système vous aide à éviter ou à atténuer les collisions avec d'autres véhicules, mais aussi avec les piétons et les cyclistes. Le City Safety se dote désormais d'une fonction de freinage d'urgence aux carrefours, une autre première mondiale Volvo. Si vous risquez de couper la trajectoire d'un véhicule arrivant en sens inverse à un carrefour, la XC90 freine automatiquement pour atténuer la collision ou l'empêcher. Les technologies IntelliSafe

disponibles de série sur la XC90 comprennent également des fonctions de sécurité préventive comme l'alerte vigilance conducteur (Driver Alert Control) avec alerte de franchissement de ligne (Lane Departure Warning) et le correcteur électronique de trajectoire (ESC). Et il va sans dire que la robustesse légendaire de Volvo est également au rendez-vous. Pour aller plus loin encore, l'option IntelliSafe Surround vous alerte des dangers aux abords de votre véhicule, tandis que l'option IntelliSafe Assist vous garantit une conduite plus détendue en ville comme sur autoroute. Elle vous aide, par exemple, à maintenir une distance de sécurité avec le véhicule qui vous précède et à prévenir les déviations de la trajectoire en vous ramenant en douceur sur votre voie le cas échéant.



Le City Safety détecte le risque de collision avec la voiture qui vous précède et freine automatiquement. Ce système est actif quelle que soit votre vitesse et peut la réduire de 50 km/h. Dans de nombreux cas, cela suffit pour éviter l'impact ou en atténuer la gravité. Le City Safety freine également si vous risquez de couper la trajectoire d'un véhicule arrivant en sens inverse, afin là aussi d'éviter ou d'atténuer une éventuelle collision. Une première mondiale de plus.

Le City Safety surveille aussi les piétons et les cyclistes, même de nuit, une fonction précieuse dans la mesure où ils sont beaucoup plus difficiles à détecter que les voitures par faible luminosité. Si un piéton ou un cycliste dévie vers votre trajectoire ou la coupe, le City Safety freine automatiquement pour éviter ou atténuer l'impact.

Le système Blis utilise des capteurs radar pour vous alerter de la présence d'un véhicule dans vos angles morts ou vous signaler qu'un véhicule s'approche rapidement par l'arrière dans une file adjacente. Le Cross Traffic Alert, quant à lui, guette les véhicules en approche hors de votre champ de vision, jusqu'à 30 mètres de distance, lorsque vous quittez une place de stationnement en marche arrière.

POUR EN SAVOIR PLUS :  
[VOLVOCARS.BE/VOLVOCARS.LU](http://VOLVOCARS.BE/VOLVOCARS.LU)

T6 4WD | Inscription | 707 Cristal White pearl metallic | Exterior Styling Kit Urban Luxury | 21" Turbine | 10 branches polies



*INTELLISAFE*





**Avec la caméra panoramique à 360° proposée en option sur la nouvelle XC90, fini le stress des places de parking exigües et des rues étroites : l'écran central affiche une vue aérienne de votre véhicule.**

Que diriez-vous si votre voiture se garait pour vous ? C'est possible avec le Park Assist Pilot, qui prend le relais pour effectuer la manœuvre à votre place. Cette technologie permet de réaliser des créneaux, mais aussi des stationnements perpendiculaires. Une fois l'emplacement adéquat détecté, il gère la direction et guide votre XC90, vous laissant vous concentrer sur les freins et l'accélérateur. Cette technologie est si précise qu'elle permet de vous garer dans des endroits que vous n'auriez même pas envisagés en temps normal. Saviez-vous, par exemple, qu'un espace équivalant à 1.2 fois la longueur de la voiture suffit pour réaliser un créneau ?

POUR EN SAVOIR PLUS :  
[VOLVOCARS.BE/VOLVOCARS.LU](http://VOLVOCARS.BE/VOLVOCARS.LU)

T6 4WD | R-Design | Toit panoramique | 720 Bursting Blue metallic | 22" 5 doubles branches, Matt Black/ Diamond Cut, 175



INTELLISAFE



# Notre mission ? Garantir votre sécurité.

Aussi proactifs que soient les systèmes de sécurité de votre XC90, l'une des étapes clés de la conception d'une voiture extrêmement sûre consiste à concevoir une structure protectrice renforçant l'habitacle. Chez Volvo, nous avons été les pionniers dans l'utilisation d'acier à très haute résistance pour nos cages de sécurité. Sur la nouvelle XC90, nous avons abondamment eu recours à ce matériau extrêmement robuste. Or une structure intelligente doit pouvoir disperser l'énergie autant que lui résister. C'est pour-

quoi nous avons conçu la XC90 en intégrant des segments d'acier plus souple à des endroits stratégiques, lesquels font office de zones de déformation avant et arrière.

Notre système de protection contre le retournement était l'une des innovations de la XC90 première génération. Pour la nouvelle XC90, la même philosophie a été adoptée avec un design flambant neuf.

Dans la plus pure tradition Volvo, nous cherchons aussi à protéger les autres automobilistes. C'est pourquoi nous avons conçu

une structure de protection abaissée qui rend la XC90 compatible avec les zones de déformation de véhicules plus bas. Vous pourrez ainsi conduire votre XC90 la conscience tranquille.

Nous avons imaginé les systèmes de sécurité de votre XC90 de sorte qu'ils protègent les passagers de toutes tailles et de tous âges. Ainsi, les enfants de plus de 3-4 ans voyageront confortablement et en toute sécurité sur notre rehausseur intégré au siège central de la deuxième rangée.

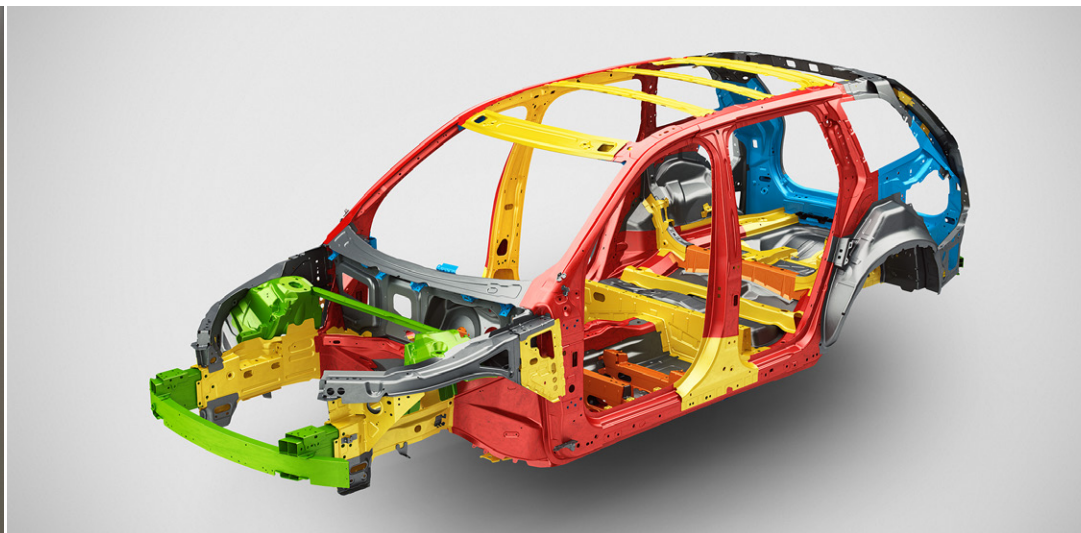

Notre Rear Collision Warning, l'une des fonctions d'IntelliSafe Surround, détecte si vous êtes sur le point d'être percuté par l'arrière et avertit le conducteur qui vous suit en faisant clignoter les feux de détresse à une fréquence élevée. Si la collision est inévitable, les ceintures de sécurité avant se resserrent pour vous maintenir en position. Et juste avant l'impact, les freins s'activent pour vous protéger, vous et vos passagers, d'un éventuel coup du lapin.

Notre technologie de protection contre les sorties de route est une première mondiale en matière de sécurité. Lorsque

le système anticipe une sortie de route ou une collision imminente, il resserre automatiquement les ceintures de sécurité avant de deux niveaux d'intensité pour vous maintenir dans une position de sécurité. Et pour vous aider à protéger votre colonne vertébrale en cas d'atterrissage violent suite à une sortie de route sur terrain accidenté, l'armature des sièges avant et les coussins d'assise contribuent à absorber les forces verticales puissantes. Enfin, si la collision est évitée, les ceintures de sécurité avant se relâchent sans nécessiter d'intervention.

INTELLISAFE





MARIA HISSEN

6,8

Bestegaten  
14a-12a

*« Tout repose sur notre nouveau moteur quatre cylindres de 2.0L léger et turbocompressé, à faible frottement, associé à notre nouvelle boîte automatique huit vitesses Geartronic®. »*

## **DRIVE-E**

# *Plus de plaisir. Moins de consommation.*

Drive-E est notre approche globale de la puissance efficace et de l'expérience de conduite sans compromis. Nos motorisations Drive-E nouvelle génération en sont la pierre angulaire en ce qu'elles redéfinissent la manière dont seront alimentées les voitures de luxe du XXI<sup>e</sup> siècle. Elles vous procurent la performance et le plaisir de conduire que vous êtes en droit d'attendre d'un SUV de luxe. Et grâce à notre engagement continu en matière d'efficacité, elles réduisent aussi l'impact de la nouvelle XC90 sur l'environnement. Autrement dit, vous bénéficierez d'une puissance accrue et d'un superbe comportement sur route associés à une faible consommation de carburant et à une réduction des émissions de CO<sub>2</sub>.

Tout repose sur notre nouveau moteur quatre cylindres de 2.0L léger et turbocompressé, à faible frottement, associé à notre nouvelle boîte automatique huit vitesses Geartronic®. Et pour optimiser l'efficacité de nos moteurs Drive-E, le mode ECO calibre la boîte de vitesses et le contrôle moteur pour réduire la consommation au maximum. Le mode ECO optimise aussi la réactivité de l'accélérateur pour stimuler l'efficacité. Par ailleurs, la climatisation ayant un impact sur la consommation, elle s'éteint en mode ECO (et peut être rallumée manuellement).

La fonction roue libre ECO, pour sa part, exploite l'énergie cinétique du véhicule pour économiser du carburant. Le relâchement de l'accélérateur au-delà de 65 km/h

désactive le frein moteur, ce qui permet au véhicule d'avancer en roue libre, moteur au ralenti. Enfin, le système Start/Stop permet lui aussi de réduire la consommation de carburant.

Notre moteur Drive-E diesel se dote d'une technologie supplémentaire spécifique. Grâce au double turbo et à la technologie révolutionnaire i-ART, ce moteur intelligent est réactif, propre, performant et efficace. Un microprocesseur et un capteur de pression sont logés dans chaque cylindre pour doser le carburant avec une précision extrême. Mieux encore, le réglage de cette motorisation sophistiquée est précis, même après plusieurs années d'utilisation.

*« Notre puissant hybride rechargeable T8 Twin Engine affiche des performances éblouissantes sans compromis sur l'efficacité et les faibles émissions. »*

## Double puissance.

Notre nouvelle manière d'envisager le luxe et les performances du XXI<sup>e</sup> siècle trouve sa plus belle expression dans notre modèle haut de gamme, la T8 Twin Engine 4WD. Combinant un moteur essence Drive-E de 2.0L suralimenté et turbocompressé à un moteur électrique, la motorisation T8 Twin Engine délivre une puissance stupéfiante assortie d'un couple époustouflant. Sans compter que dans certaines conditions, sa consommation aurait de quoi faire pâlir une compacte. L'hybride rechargeable essence T8 Twin Engine offre non seulement des performances de toute beauté et une efficacité hors pair, grâce à sa batterie compacte haute capacité logée au centre du véhicule, dans le tunnel de transmission, mais aussi une tenue de route exceptionnelle.

De plus, grâce aux différents modes de conduite adaptés à toutes les conditions, la T8 Twin Engine se distingue par sa polyvalence. Le mode Pure vise avant tout à réduire la consommation et les émissions. Fonctionnant jusqu'à 125 km/h, il utilise le plus possible l'énergie électrique qu'il envoie aux roues arrière. L'autonomie n'est pas un problème, puisqu'une batterie pleine suffit à assurer la plupart des déplacements quotidiens. Et grâce au moteur essence haute performance qui peut être sollicité à tout moment, la distance à parcourir ne devient qu'un facteur secondaire.

Le mode Hybrid est le mode par défaut. Imaginé pour vous offrir un confort maximal, il utilise le moteur électrique pour les roues arrière et le moteur essence pour les roues

avant, individuellement ou en parallèle, pour atteindre un équilibre optimal entre efficacité et performance.

Le mode Power, pour sa part, exploite les deux moteurs pour alimenter les quatre roues, tandis que la direction, la boîte de vitesses et les freins adoptent des réglages plus sportifs. Le mode 4WD, enfin, améliore l'adhérence, tandis que le mode Off Road active un différentiel à glissement limité à commande électronique vous permettant de négocier plus facilement les routes en mauvais état jusqu'à 40 km/h. Votre XC90 peut donc se transformer, au choix, en citadine silencieuse zéro émission, en SUV aux performances éblouissantes ou en 4x4 rassurant dans les conditions les plus critiques.



À pleine charge, la XC90 T8 Twin Engine vous offre jusqu'à 40 km de conduite purement électrique, avec zéro émission et dans un confort ultra silencieux. Assez donc pour la plupart des déplacements quotidiens.



Symbole du mode électrique *pure* de la XC90 T8 Twin Engine, le pommeau de levier de vitesses a été fabriqué en cristal suédois pur d'Orrefors™.



Sur l'ensemble de sa durée de vie, notre XC90 consommera moins que les SUV comparables dotés d'un moteur à plus grosse cylindrée, ce qui se traduit par d'importantes économies de carburant doublées d'une baisse des émissions de CO<sub>2</sub> sur le cycle de vie.

*DRIVE-E*





Notre technologie hybride rechargeable vous offre une expérience de conduite sans compromis en vous garantissant des économies de carburant et de faibles émissions de CO<sub>2</sub>. Une solution incontournable vouée à un bel avenir.

Notre hybride rechargeable XC90 T8 Twin Engine incarne le dernier jalon en date de cette transition vers une conduite écologique. Outre son moteur essence haute performance suralimenté et turbocompressé, elle embarque un puissant moteur électrique fournissant un couple instantané impressionnant aux roues arrière. Ce moteur est propulsé par des batteries haute capacité montées au centre du véhicule, dans le tunnel de transmission. Cet emplacement intelligent permet d'optimiser la répartition du poids et, par conséquent, la tenue de route.

L'hybride rechargeable T8 Twin Engine permet d'effectuer la plupart des trajets quotidiens en mode tout électrique. Et comme le moteur essence haute performance peut prendre le relais à tout moment, l'autonomie ne sera jamais un problème.

POUR EN SAVOIR PLUS :  
[VOLVOCARS.BE/VOLVOCARS.LU](http://VOLVOCARS.BE/VOLVOCARS.LU)

T8 Twin Engine 4WD | Inscription | 707 Crystal White pearl metallic | 21" 8 branches, Silver/Diamond Cut, 174



DRIVE-E



# Une maîtrise de fer dans un écrin de velours.

La nouvelle XC90 intègre aussi nos derniers systèmes électroniques d'aide à la conduite qui s'adaptent en permanence aux conditions et aux styles de conduite. Notre Hill Start Assist, par exemple, facilite le démarrage en côte. Sur les chaussées difficiles et par mauvais temps, les quatre roues motrices et le Hill Descent Control vous permettent de prendre la route en toute confiance.

La XC90 est disponible avec une suspension pneumatique active aux quatre roues, qui se dote d'amortisseurs à commande électronique très sophistiqués. Ce système, qui offre un confort de conduite exceptionnel, permet de choisir le mode de conduite pour adapter les réglages à chaque style de conduite et accroître la polyvalence du véhicule, quels que soient l'état de la chaussée et les conditions météorologiques. En mode Comfort, la suspension pneumatique

est réglée pour un confort optimal, tandis que le mode ECO optimise les réglages pour réduire la consommation et les émissions de CO<sub>2</sub>. Le mode Dynamic ou Power abaisse le châssis de 20 mm à vitesse élevée pour améliorer l'aérodynamisme et la tenue de route. Le mode Off Road, enfin, surélève le véhicule de 40 mm pour augmenter la garde au sol à faible vitesse. Le passage d'un mode à l'autre est facilité par la molette aussi élégante qu'ergonomique placée entre les sièges avant.

Avec la suspension pneumatique, vous pouvez aussi abaisser l'arrière du véhicule de 50 mm en appuyant sur un bouton situé dans le compartiment à bagages. Cette fonction facilite le chargement (et le déchargement) d'objets lourds, ainsi que l'attelage d'une remorque sur le crochet.



Le mode Off Road et la suspension pneumatique vous permettent d'élever le véhicule de 40 mm. Le contrôle de la transmission en descente s'active et freine automatiquement le véhicule dans les pentes les plus raides en vous laissant maître de la direction. Le mode Off Road permet à votre XC90 de négocier les terrains les plus difficiles. Tout ce que vous avez à faire, c'est de tourner l'élégante molette de sélection du mode de conduite pour faire votre choix.

T6 4WD | Inscription | 707 Crystal White pearl metallic | Exterior Styling Kit Rugged Luxury | 22" 6 doubles branches Matt Tech Black/Diamond Cut

POUR EN SAVOIR PLUS :  
[VOLVOCARS.BE/VOLVOCARS.LU](http://VOLVOCARS.BE/VOLVOCARS.LU)

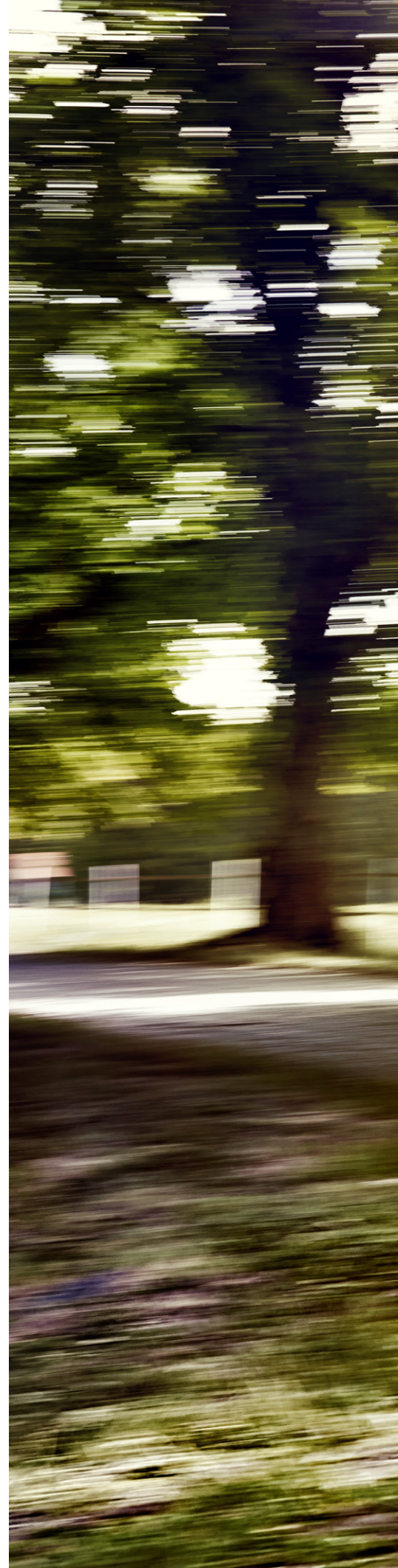



# Un gros potentiel dans un format compact.

**T8 Twin Engine 4WD** | 407 (320+87)ch | 640Nm | 49g CO<sub>2</sub>  
**T6 4WD** | 320ch | 400Nm | 186g CO<sub>2</sub>  
**T5 4WD** | 254ch | 350Nm | 176g CO<sub>2</sub>  
**D5 4WD** | 225ch | 470Nm | 149g/152g CO<sub>2</sub>  
**D4 4WD** | 190ch | 420Nm | 149g/152g CO<sub>2</sub>  
**D4** | 190ch | 400Nm | 136g CO<sub>2</sub>

POUR EN SAVOIR PLUS :  
[VOLVOCARS.BE/VOLVOCARS.LU](http://VOLVOCARS.BE/VOLVOCARS.LU)

T6 4WD | R-Design | 720 Bursting Blue metallic |  
22" 5 doubles branches, Matt Black/Diamond Cut, 175



Efficaces, fluides et réactives, nos motorisations Drive-E prouvent qu'un gros moteur n'est plus indispensable pour obtenir des performances élevées : notre tout nouveau 2.0L quatre cylindres développe en effet une puissance très élevée tout en consommant peu de carburant et en réduisant les émissions.

Notre bloc essence T6 délivrant une puissance de 320 ch est suralimenté et

turbocompressé. Vous pouvez également opter pour un moteur T5 essence turbo de 254 ch pour un plaisir de conduire qui frôle la perfection. Quant à notre modèle haut de gamme T8 Twin Engine 4WD, il est doté de la technologie hybride rechargeable qui déploie une puissance jubilatoire de 407 ch.

La Volvo XC90 est également proposée en versions diesel D5 et D4 twin-turbo

haute performance, délivrant soit 225 ch soit 190 ch. La réactivité et l'efficacité de ces motorisations sont obtenues grâce à la technologie de pointe i-ART.



# Faites votre choix.



## XC90 KINETIC

Inclut :

**Extérieur :**

Jantes en aluminium 18" | Active High Beam | Système de surveillance de la pression des pneus (TPMS)

**Intérieur :**

Rétroviseur intérieur avec anti-éblouissement automatique | Sièges Comfort avec sellerie en textile « Bella Small » | Système audio High Performance (écran central 9") | Couvercle-bagages semi-automatique | Tapis de sol en textile



## XC90 MOMENTUM

Inclut l'équipement Kinetic, ainsi que ce qui suit :

**Extérieur :**

Jantes en aluminium 19" | Baguette chromée autour des poignées de portes | Entrée d'air avec baguette chromée à l'avant | Phares antibrouillard LED avec Cornering Lights (pas pour T8 Twin Engine 4WD) | Double sortie d'échappement visible avec ornement | Calandre en noir brillant avec bord chromé | Seuils de portes et pare-chocs de couleur carrosserie | Park assist à l'arrière | Hayon motorisé | Rétroviseurs extérieurs rabattables électriquement

**Intérieur :**

Support lombaire réglable en 4 positions à commande électrique, sièges avant | Protection du seuil de chargement du compartiment à bagages en aluminium | Clean Zone | Sièges Comfort avec revêtement en cuir « Moritz » | Incrustation en aluminium Cross Brushed | Eclairage intérieur de niveau 2 | Seuils de portes en aluminium à l'avant et à l'arrière | Incrustation Silk metal dans le volant

Le choix de votre nouvelle XC90 n'était qu'une mise en bouche. Il va maintenant falloir apporter la touche qui reflète le mieux votre personnalité. Notre pack Kinetic est le plus accessible, tandis que le pack Momentum représente le niveau suivant et répond aux exigences élevées d'un SUV de luxe. Et si vous êtes en quête

d'une expérience encore plus raffinée, vous allez adorer notre version Inscription axée sur le savoir-faire, l'élégance et l'exclusivité. Vous préférez une expression dynamique plus sportive tant à l'intérieur qu'à l'extérieur ? Choisissez alors le niveau d'équipement R-Design.

## XC90 R-DESIGN

Inclut l'équipement Momentum, ainsi que ce qui suit :

### Extérieur :

Jantes en aluminium 20" | Rails de toit chromés intégrés en aluminium | Phares avant Full LED, y compris Active Bending Lights (ABL), Active High Beam (AHB) et feux de jour à LED (DRL) | Système de nettoyage des phares | Rétroviseurs en Matt Silver | Double sortie d'échappement intégrée R-Design | Calandre R-Design | Spoiler avant R-Design | Finition des vitres R-Design en Silk Metal

### Intérieur :

Combiné d'instruments 12.3" à affichage entièrement graphique | Ciel de toit noir | Modes de conduite réglables | Volant gainé de cuir perforé R-Design avec palettes de vitesses | Éclairage intérieur de niveau 3 | Incrustation Metal Mesh | Allonges des sièges conducteur et passager réglables électriquement en longueur | Sièges conducteur à réglage électrique avec mémoire et mémoire pour les rétroviseurs extérieurs rabattables électriquement | Siège passager à réglage électrique | Seuils de portes éclairés en aluminium avec logo R-Design à l'avant | Levier de vitesse R-Design en cuir | Clé avec commande à distance gainée de cuir R-Design | Tapis de sol R-Design à l'avant et à l'arrière | Pédales R-Design | Sièges sport R-Design en revêtement Nubuck/Cuir Nappa



## XC90 INSCRIPTION

Inclut l'équipement Momentum, ainsi que ce qui suit :

### Extérieur :

Jantes en aluminium 20" | Extérieur avec finition chromée, à l'arrière | Baguettes chromées avec logo Inscription en relief sur les portières | Rails de toit chromés intégrés | Double sortie d'échappement intégrée | Phares avant Full LED, y compris Active Bending Lights (ABL), Active High Beam (AHB) et feux de jour à LED (DRL) | Calandre Inscription | Système de nettoyage des phares

### Intérieur :

Combiné d'instruments 12.3" à affichage entièrement graphique | Sièges Comfort avec revêtement en cuir Nappa | Modes de conduite réglables | Tapis de sol Inscription à l'avant et à l'arrière | Seuils de portes éclairés en aluminium avec logo Volvo à l'avant | Éclairage intérieur de niveau 3 | Clé avec commande à distance gainée de cuir | Incrustation Metal Mesh | Sièges conducteur à réglage électrique avec mémoire et mémoire pour les rétroviseurs extérieurs rabattables électriquement | Siège passager à réglage électrique



**La couleur extérieure que vous choisissez a un impact fort sur la personnalité de votre XC90. Toutefois, quel que soit votre choix, chacune donne à votre voiture une présence et une aura de luxe.**

« Notre palette de couleurs est très scandinave », explique Ebba Maria Thunberg, responsable des couleurs et des matériaux

de la XC90. « Si vous regardez notre palette, vous constaterez qu'elle contient des tons suaves plus proches de la nature. » Nos designers suédois ont trouvé leur inspiration dans l'océan et le ciel, mais aussi dans le rivage et les variations de lumière des saisons. Chaque ton est unique et évoque la qualité et le charme.



**614**  
Ice White  
(Également disponible sur R-Design)



**707**  
Crystal White pearl metallic  
(Également disponible sur R-Design)



**467**  
Magic Blue metallic



**714**  
Osmium Grey metallic  
(Également disponible sur R-Design)



**487**  
Ember Black pearl metallic



**700**  
Twilight Bronze metallic



**720**  
Bursting Blue metallic  
(R-Design uniquement)



**711**  
Bright Silver metallic  
(Également disponible sur R-Design)



**477**  
Electric Silver pearl metallic  
(Également disponible sur R-Design)



**492**  
Savile Grey metallic  
(Également disponible sur R-Design)



**717**  
Onyx Black metallic  
(Également disponible sur R-Design)



**719**  
Luminous Sand metallic



**612**  
Passion Red  
(R-Design uniquement)



**Expressif ou discret, élégant ou sportif, donnez à votre XC90 un profil unique en choisissant des jantes qui vous ressemblent.**

Vous souhaitez vous démarquer ? Vous préférez l'élégance discrète ? Vous penchez pour un profil plus sportif ? Ou pour une personnalité plus complexe et raffinée ? Essayez différentes jantes avec notre configurator en ligne et trouvez celles qui vous correspondent.

---

**22"**, 5 doubles branches, Matt Black/Diamond Cut, 175 (R-Design)



20", 10 branches,  
Silver/Diamond Cut, 173



19", 10 branches turbine,  
Silver, 172



22", 6 doubles branches,  
Matt Tech Black/Diamond Cut  
(Accessoires)



18", 5 branches,  
Sparkling Silver, 233



20", 5 branches,  
Matt Black/Diamond Cut  
(R-Design)



20", 5 doubles branches,  
Matt Tech Black/Diamond Cut, 234



19", 6 branches turbine,  
Silver, 177



21", 8 branches,  
Silver/Diamond Cut, 174



18", 6 doubles branches,  
Sparkling Silver, 228



21", 10 branches turbine  
polies (Accessoires)

## DESIGN INTÉRIEUR SUÉDOIS

*Personnalisez votre nouvel espace de vie.*



**Nous sommes particulièrement fiers de l'intérieur de la nouvelle XC90. Chaque détail, chaque ligne, chaque courbe témoigne de l'inlassable quête de nos designers : créer un espace de détente, de tranquillité et de maîtrise totale. Clair, spacieux et épuré, l'habitacle vous donne toute la latitude nécessaire pour choisir la sellerie et la finition intérieure qui vous ressemblent.**

Choisissez un intérieur et des sièges Charcoal pour créer un espace à l'ambiance dynamique de type cockpit, optez pour une teinte chaleureuse Amber pour recréer l'atmosphère d'un lounge de luxe ou sélectionnez notre thème Blond futuriste. Puis, affinez ce look en rehaussant l'habitacle d'incrustations Aluminium, Wood, Carbon Fibre ou encore Charcoal. Vous avez le choix entre deux types de sièges. Les sièges Comfort de série sont conçus pour vous

offrir une conduite plaisante et haut de gamme, même sur les trajets les plus longs. Ils sont disponibles en tissu, cuir et cuir Nappa fin. Quant aux sièges Sport sculptés, ils sont habillés de cuir Nappa fin et particulièrement adaptés à une conduite dynamique. Avec le niveau R-Design, les sièges Sport sont de série et recouverts d'un mélange de cuir nappa fin et de tissu façon nubuck. Vous avez également le choix entre deux volants, l'un sombre, l'autre bi-ton.



**Plastique Charcoal**  
(Kinetic et Momentum)



**Cuir Charcoal**  
(Inscription)



**Cuir Blond**  
(Inscription)



**Cuir Amber**  
(Inscription)



**Dark Flame Birch**  
(Accessoire)



**Linear Walnut**  
(Accessoire)



**Cuir Charcoal**  
(R-Design)



**Mini clé**

**La clé du luxe scandinave.** La clé avec transpondeur illustre à la perfection le savoir-faire et le design subtil de votre XC90. Vous pouvez même l'avoir en version capitonnée du même cuir que vos sièges ou du même bois que votre finition intérieure.



Siège Sport



Siège Comfort

**INCRUSTATIONS**

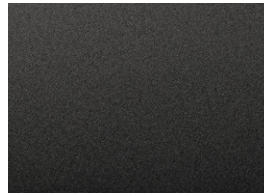

Charcoal



Dark Flame Birch

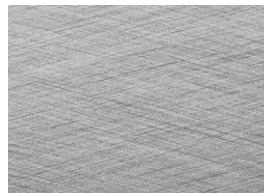

Cross Brushed Aluminium

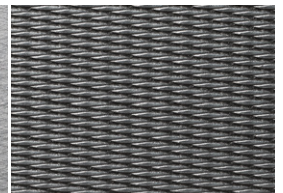

Metal Mesh

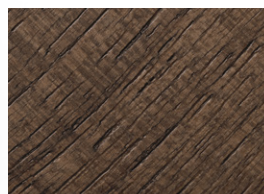

Linear Walnut

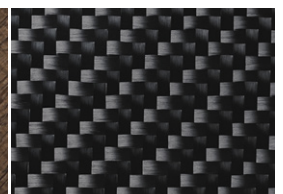

Carbon Fibre  
(R-Design uniquement)



Tissu

Cuir

Cuir Nappa

Cuir Nappa perforé

Tissu Nubuck R-Design/  
Cuir fin Nappa, perforé/  
Cuir fin Nappa



**Cuir Blond  
(sièges Comfort), UA00**

Intérieur Blond/Charcoal avec  
ciel de toit Blond et incrustations  
Dark Flame Birch

**Également disponibles avec  
Intérieur Blond/Charcoal :**

Cuir fin Nappa Blond  
(sièges Comfort), UB00

Cuir fin Nappa Blond, perforé  
(sièges Comfort), UC00

Cuir fin Nappa Blond  
(sièges Sport), UB01



**R-Design Charcoal  
(tissu nubuck/cuir fin Nappa)  
(sièges Sport) RB0R**

Intérieur Charcoal et incrustations  
Carbon Fibre

**Également disponibles dans  
l'intérieur Charcoal :**

R-Design Charcoal (cuir fin Nappa)  
(sièges Sport), RC0R

Tissu Charcoal (sièges Comfort), R100

Cuir Charcoal (sièges Comfort), RA00

Cuir Amber (sièges Comfort), RA20

Cuir fin Nappa Charcoal  
(sièges Comfort), RB00

Cuir fin Nappa Amber  
(sièges Comfort), RB20

Cuir fin Nappa Charcoal, perforé  
(sièges Comfort), RC00

Cuir fin Nappa Amber, perforé  
(sièges Comfort), RC20

Cuir fin Nappa Charcoal  
(sièges Sport), RB01

Cuir fin Nappa Amber  
(sièges Sport), RB21

**Cuir fin Nappa Blond  
(sièges Sport), WB01**

dans l'intérieur Blond avec ciel de toit  
Blond et incrustations Metal Mesh

**Également disponibles avec  
l'intérieur Blond :**

Cuir Blond  
(sièges Comfort), WA00

Cuir fin Nappa Blond  
(sièges Comfort), WB00

Cuir fin Nappa Blond, perforé  
(sièges Comfort), WC00



**Cuir fin Nappa Blond, perforé  
(sièges Comfort), QC00**

dans l'intérieur Blond/Esspresso avec  
ciel de toit Blond et incrustations  
Linear Walnut

**Également disponibles avec l'intérieur  
Blond/Esspresso :**

Cuir Blond  
(sièges Comfort), QA00

Cuir fin Nappa Blond  
(sièges Comfort), QB00

Cuir fin Nappa Blond  
(sièges Sport), QB01



Urban Luxury



**Tout styliste de mode sait qu'un bon accessoire permet de sublimer une forme élégante. Il en va de même pour les voitures. Vous penchez pour une personnalité sophistiquée et raffinée ? Ou souhaitez mettre en avant une facette plus déterminée et robuste ? Nos deux Exterior Styling Kits transforment l'apparence de votre XC90 pour coller à votre personnalité.**

Avec ses touches subtiles en acier inoxydable, le Styling Kit Urban Luxury ajoute de la sophistication à votre Volvo XC90. Les inserts chromés sous les feux associés au sabot de protection avant en inox et au déflecteur inférieur confèrent à la XC90 une allure luxueuse et dynamique. Sur les flancs, le kit carrosserie avec élargisseurs d'ailes et protections latérales renforce le profil athlétique de la XC90. En accentuant les

lignes horizontales, les enjoliveurs de bas de caisse latéraux mettent en valeur les lignes profilées de la XC90. Le pare-chocs arrière est rehaussé d'un sabot de protection exclusif en acier inoxydable et d'un diffuseur d'air qui accentuent le dynamisme de l'arrière de votre XC90. Une double sortie d'échappement intégrée apporte la touche finale à ce look aussi élégant que puissant.



Rugged Luxury



**Avec sa finition Tech Matt Black, l'Exterior Styling Kit Rugged Luxury renforce le caractère résolu, sans complexe, de votre XC90. Il clame sans détour que vous êtes prêt à relever tous les défis.**

Offrez à votre XC90 un look affirmé et robuste sous tous les angles. Les inserts chromés sous les feux avant renforcent son allure résolue, également soulignée par un imposant bouclier avant en acier inoxy-

dable protégeant le pare-chocs et intégrant un déflecteur inférieur. Ici aussi, des détails en Tech Matt Black mettent en lumière son profil sportif en accentuant le sentiment d'assurance que dégage le véhicule. Sur les flancs, notre kit carrosserie comporte des élargisseurs d'ailes et des enjoliveurs de bas de caisse en Tech Matt Black témoignant de sa robustesse. Pour couronner le tout, nos superbes marchepieds viennent souligner l'ensemble. Ils se parent de subtils guides

lumineux conçus pour faciliter les allées et venues à la nuit tombée. Le sabot de protection arrière en acier inoxydable donne au pare-chocs un look encore plus robuste. Joliment assorti au diffuseur Tech Matt Black, il renforce encore la prestance de votre XC90. Une double sortie d'échappement intégrée apporte la touche finale à ce look résolument musclé.

# Créez une XC90 adaptée à votre mode de vie.

Grâce à notre gamme d'accessoires, créez une XC90 unique parfaitement adaptée à votre mode de vie. Prenez le seuil de coffre rétroéclairé : bordé d'un cadre lumineux, il transforme instantanément votre compartiment à bagages d'un espace de rangement pratique en une extension luxueuse de l'intérieur de votre XC90.

Notre support pour iPad® permet à vos passagers et à vous-même de profiter d'un bon divertissement à l'arrière. Installez-vous confortablement et regardez un film, écoutez de la musique, surfez sur le web, tenez-vous informé, et utilisez vos apps. Nec plus ultra : deux points de charge vous

permettent de charger simultanément votre iPad® et votre iPhone®.

Si vous êtes sous le charme de la finition intérieure en bois de votre véhicule, nos clés gainées de Linear Walnut ou de Flame Birch vous permettent d'emporter un petit peu de Scandinavie dans votre poche (voir page 45).



Et pour que le trajet soit encore plus agréable pour vos passagers arrière, il leur suffit de glisser un iPad® en toute sécurité dans ce support élégant, de le régler dans une position confortable et de profiter de leurs apps et de tout le divertissement web auquel ils ont accès. Compatible avec les iPad® 2-4 et iPad® Air 1-2 d'Apple.



La grille de protection en acier empêche vos bagages d'être projetés vers l'avant en cas de collision. Le séparateur de coffre longitudinal permet de diviser le compartiment à bagages en plusieurs parties, tandis que la barrière pour chien permet de maintenir votre animal favori à sa place, en toute sécurité.



Vous pouvez accentuer son caractère robuste grâce aux captivants marchepieds intégrés. Ils se parent de subtils guides lumineux conçus pour faciliter les allées et venues à la nuit tombée.



**Si vous menez une vie active, nos barres de toit sont un must.** Pour une sécurité optimale, ces barres de toit spécialement conçues pour votre XC90 s'ajustent à la perfection aux fixations prévues à cet effet et sont compatibles avec tout autre support dont vous pourriez avoir besoin. Quel que soit votre sport de prédilection, nos supports dédiés, comme le porte-kayak ci-contre, conjuguent sécurité et facilité d'utilisation.

T6 4WD | Inscription | 707 Crystal White pearl metallic | Exterior Styling Kit Rugged Luxury | 22" 6 doubles branches Matt Tech Black/Diamond Cut



DÉCOUVREZ LES PRODUITS DE LA COLLECTION LIFESTYLE VOLVO SUR  
[COLLECTION.VOLVOCARS.COM](https://collection.volvocars.com)

VERSION 7 PLACES

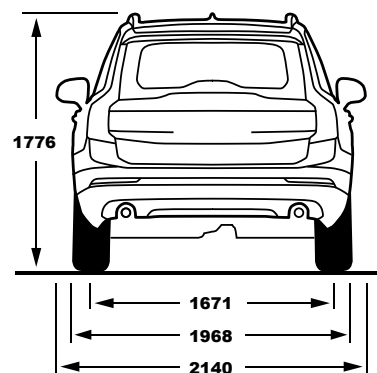
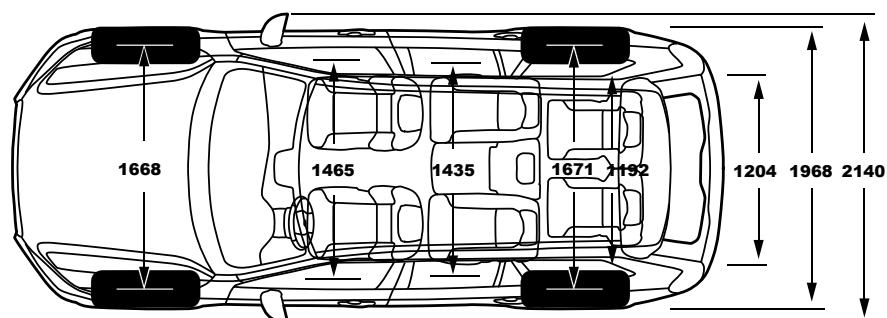
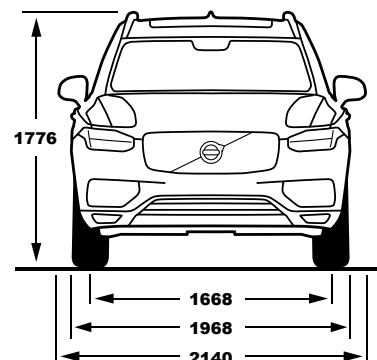
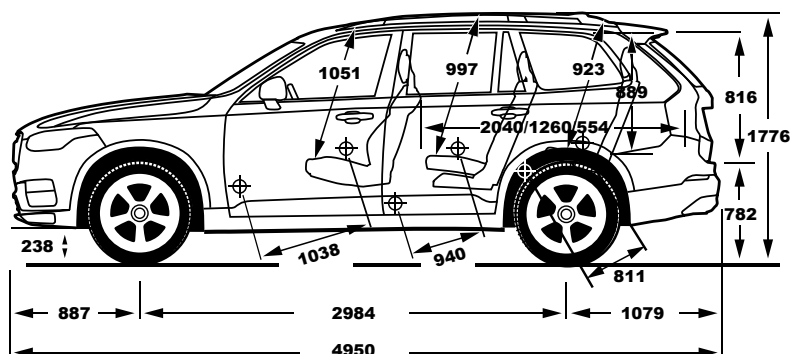

T8 Twin Engine 4WD

T6 4WD

Motorisation :	Hybride rechargeable 2.0L essence, 4 cylindres en ligne, suralimenté et turbocompressé, et moteur électrique	2.0L essence, 4 cylindres en ligne, suralimenté et turbocompressé
Transmission :	Geartronic® shift-by-wire 8 vitesses	Geartronic® 8 vitesses
Consommation, moyenne pondérée (en l/100 km) :	2.1	8.0
CO <sub>2</sub> rejeté (g/km) :	49	186
Puissance max., ECE, kW (ch)/tr/min) :	235+65 (320+87) 5700	235 (320) 5700
Couple max., ECE (Nm/tr/min) :	640	400/2200-5400
Accélération 0 à 100 km/h (secondes) :	5.6	6.5
Vitesse maximale (km/h) :	230	230
Volume du réservoir (litres) :	50	71
Norme environnementale :	Euro 6	Euro 6

T5 4WD

Motorisation :	2.0L essence, 4 cylindres en ligne, turbocompressé
Transmission :	Geartronic® 8 vitesses
Consommation, moyenne pondérée (en l/100 km) :	7.6
CO <sub>2</sub> rejeté (g/km) :	176
Puissance max., ECE, kW (ch)/tr/min) :	187 (254) 5500
Couple max., ECE (Nm/tr/min) :	350/1500 - 4800
Accélération 0 à 100 km/h (secondes) :	8.2
Vitesse maximale (km/h) :	215
Volume du réservoir (litres) :	71
Norme environnementale :	Euro 6

VERSION 5 PLACES

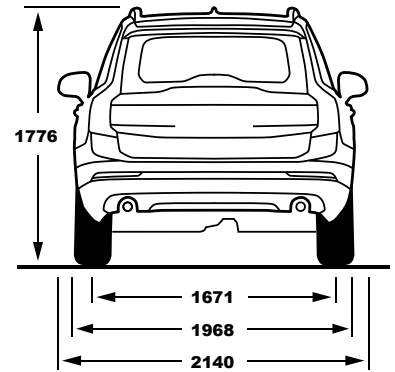
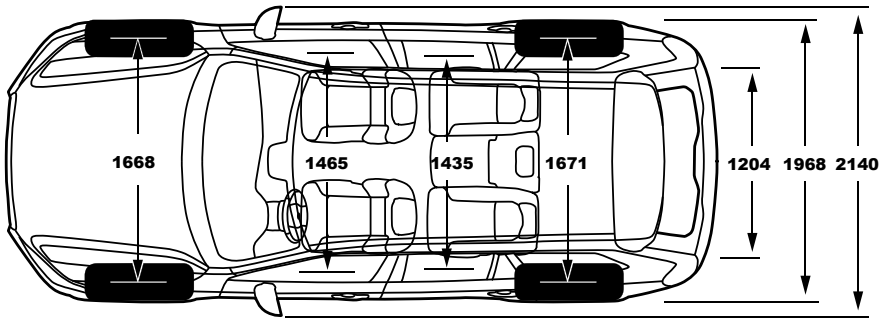
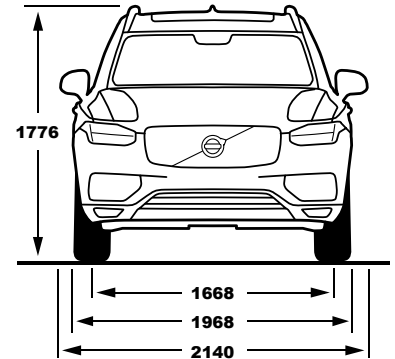
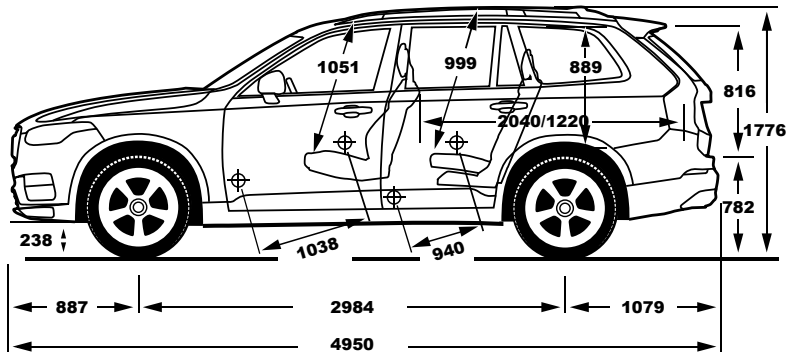

	D5 4WD	D4 4WD	D4
Motorisation :	2.0L, 4 cylindres en ligne, twin-turbo, injection directe diesel à rampe commune	2.0L, 4 cylindres en ligne, twin-turbo, injection directe diesel à rampe commune	2.0L, 4 cylindres en ligne, twin-turbo, injection directe diesel à rampe commune
Transmission :	Geartronic® 8 vitesses	Geartronic® 8 vitesses	Geartronic® 8 vitesses
Consommation, moyenne pondérée (en l/100 km) :	5.7*/5.8	5.7*/5.8	5.2
CO <sub>2</sub> rejeté (g/km) :	149*/152	149*/152	136
Puissance max., ECE, kW (ch) tr/min :	165 (225)/4250	140 (190) 4250	140 (190) 4250
Couple max., ECE (Nm/tr/min) :	470/1750 – 2500	420/1500 – 2500	400/1750 – 2500
Accélération 0 à 100 km/h (secondes) :	7.8	Pas d'application	9.2
Vitesse maximale (km/h) :	220	Pas d'application	205
Volume du réservoir (litres) :	71	71	71
Norme environnementale :	Euro 6	Euro 6	Euro 6

Les données techniques sont susceptibles d'évoluer. Contactez votre distributeur agréé Volvo pour obtenir les dernières informations.

\*Version Eco

**Remarque :** Certaines des informations figurant dans cette brochure peuvent être incorrectes en raison de modifications apportées aux caractéristiques du produit après impression. Certains des équipements décrits ou présentés peuvent désormais être uniquement disponibles moyennant un supplément. Avant de passer commande, veuillez consulter votre distributeur agréé Volvo pour obtenir les informations les plus récentes. Le constructeur se réserve le droit de modifier sans préavis les prix, les coloris, les matériaux, les caractéristiques et les modèles.

# Équipements Sensus

Sensus Connect compte de nombreuses fonctions de série : commande vocale avancée, système audio High Performance, afficheur central avec écran tactile 9 pouces et combiné d'instruments digital 12 pouces. Pour renforcer votre expérience, nombre d'options sont proposées. Apple Car Play, par exemple, vous permet d'accéder à différentes apps et fonctionnalités de votre Iphone via l'afficheur central.

Pour une navigation simple et intuitive, vous pouvez également opter pour Sensus Navigation et l'affichage tête haute. Volvo On Call, qui inclut un modem et un logement pour carte SIM, vous permet d'accéder à Internet via l'antenne de toit du véhicule. Il vous permet aussi d'interagir avec votre véhicule grâce à une application pour smartphone et vous met directement en relation avec les services d'urgence si nécessaire.

**SENSUS**

## SENSUS CONNECT AVEC SYSTÈME AUDIO HIGH PERFORMANCE

Comprend les fonctions standard suivantes :

- Combiné d'instruments digital 12"
  - Afficheur central avec écran tactile 9"
  - Streaming audio Bluetooth®
  - Prises USB et AUX
  - Commande vocale avancée
  - Commandes au volant
  - Partage de connexion via Wi-Fi ou Bluetooth®
  - Système audio High Performance (330 W, 10 haut-parleurs)
  - Compatible avec Sensus Navigation intégrée, disponible en option
  - Radio Internet via les applications
- Manuel d'utilisateur électronique et Connected Service Booking inclus.

Applications\* de série :

- Tuneln
- Local Search (nécessite Sensus Navigation)
- Weather (nécessite Sensus Navigation)
- Send to Car (nécessite Sensus Navigation)

\*D'autres apps seront introduites ultérieurement. Pour de plus amples informations, veuillez contacter votre distributeur Volvo.

## OPTIONS SENSUS

Les options suivantes sont disponibles :

- Affichage tête haute
- Prise USB supplémentaire
- Apple CarPlay (pour iPhone® 5 ou ultérieur)
- Subwoofer
- DAB+ (Digital Audio Broadcasting)
- Radio HD /radio par satellite Sirius
- Sensus Navigation
- Volvo On Call
- Lecteur CD

## PREMIUM SOUND BY BOWERS & WILKINS

Notre système audio haut de gamme conçu exclusivement pour votre XC90 en collaboration avec Bowers & Wilkins, l'un des concepteurs d'équipements audio les plus renommés du secteur.

- Amplificateur 12 canaux de 1400 W classe D
- 19 haut-parleurs Bowers & Wilkins, dont un subwoofer
- Système audio Quantum Logic Surround
- Technologie Dirac Dimensions™ avec trois modes : Concert, Studio et Scène
- Technologie d'amélioration du son Dirac Live™
- Haut-parleur d'aigus à panneaux en acier inoxydable

# Équipements IntelliSafe

## INTELLISAFE

Votre Volvo XC90 est livrée de série avec un éventail complet de technologies IntelliSafe pour vous assurer la sécurité que vous êtes en droit d'attendre d'une Volvo. Vous disposez du système City Safety qui comprend des technologies conçues pour aider le conducteur à éviter les collisions avec les piétons, les cyclistes et les autres véhicules. Par ailleurs, le City Safety active automatiquement les freins si vous êtes sur le point de couper la trajectoire d'une voiture arrivant

en sens inverse, une première mondiale. Ajoutez IntelliSafe Surround et vous bénéficierez de technologies vous alertant lorsqu'un véhicule s'approche dans votre angle mort ou par l'arrière, vous offrant un niveau de sécurité supplémentaire. Pour compléter le tout, l'option IntelliSafe Assist vous apporte une aide à la conduite grâce à l'Adaptive Cruise Control avec Queue Assist et au Lane Keeping Aid.

## INTELLISAFE

De série :

- Electronic Stability Control
- Roll Stability Control
- Driver Alert Control
- Limiteur de vitesse
- Lane Departure Warning
- Freinage automatique post-collision
- City Safety
- Cage de sécurité
- Ceintures de sécurité avec signal d'avertissement et prétensionneurs
- Ceintures de sécurité avant actives
- Airbags
- Protection anti-sorties de route
- Relâchement automatique de la pédale de frein
- Système de protection contre le coup du lapin WHIPS

## INTELLISAFE SURROUND

Comprend :

- Blind Spot Information
- Rear Collision Warning
- Cross Traffic Alert

## INTELLISAFE PRO

Ce Pack comprend tous les équipements repris dans IntelliSafe, Intellisafe Surround et IntelliSafe Assist.

## INTELLISAFE ASSIST

Comprend :

- Adaptive Cruise Control
- Queue Assist
- Distance Alert
- Lane Keeping Aid

## OPTIONS INTELLISAFE

Options séparées – aide à la conduite, confort et sécurité des enfants – qui peuvent être ajoutées à toutes les versions Intellisafe :

- Caméras 360°
- Park Assist Pilot
- Siège enfant intégré dans le siège du milieu de la deuxième rangée



# Posséder une voiture n'a jamais été aussi simple.

Votre bonheur fait le nôtre. Voilà pourquoi nous faisons tout pour vous rendre les choses plus faciles, plus rapides ou meilleures que prévu. En achetant une Volvo, vous devenez propriétaire d'une voiture, le plus facilement au monde. Financement, assurance, entretien, changement de pneus, nettoyage – tous ces aspects liés à la possession d'une voiture que vous trouveriez pénibles sont ceux que nous adorons simplifier pour vous faciliter la vie.

Votre distributeur Volvo Car vous proposera toujours une large gamme de services de simplification et d'offres personnalisées. Car vous achetez une Volvo et non des soucis. Mais ce n'est que le début. Grâce à notre approche suédoise unique de l'innovation, nous trouvons continuellement de nouvelles façons de vous simplifier la vie. Par exemple, la fonction Connected Service Booking qui vous permet de fixer un rendez-vous à l'aide d'une simple pression sur un bouton.

Ou nos nouvelles méthodes de travail en équipes, sur le modèle des arrêts au stand pendant une course, qui ont été introduites progressivement dans les ateliers de Volvo Car partout dans le monde. Ce service, que nous appelons Volvo Personal Service, rendra vos visites à l'atelier plus rapides et plus commodes. À l'avenir, l'entretien de votre voiture sera beaucoup plus simple.

## ACHAT & PROPRIÉTÉ

- Garanties
- Financement
- Leasing
- Assurance
- Contrat d'entretien
- Site Internet My Volvo

## ENTRETIEN & SERVICES

- Service Authentique Volvo
- Voitures de location
- Services pneus

## UN DÉSAGRÈMENT ?

- Volvo Assistance
- Réparations
- Réparations de vitres Volvo
- Réparations de carrosserie Volvo
- Service climatisation

## MY VOLVO

My Volvo est un site web personnalisé où vous trouverez tout ce dont vous avez besoin pour connaître parfaitement votre Volvo et en tirer le maximum. Vous y trouverez :

- un aperçu complet lié à la possession de votre Volvo ;
- un accès aisé à toutes les informations liées à votre voiture ;
- des offres personnalisées et des remises exclusives ;
- des conseils utiles concernant votre Volvo ;
- des vidéos instructives et des manuels d'entretien ;
- l'Online Service Booking ;
- des rappels concernant les moments importants liés à la possession de votre Volvo ;
- des articles, films et photos en exclusivité

## CONNECTED SERVICE BOOKING\*

Si votre Volvo est équipée de Sensus Connect, ce système vous avertira lorsqu'un entretien sera nécessaire, et vous proposera de contacter votre distributeur Volvo Car pour vous. Les propositions de réservation émanant de votre distributeur Volvo Car de prédilection sont faciles à gérer directement depuis votre voiture ou depuis votre site Internet personnalisé My Volvo. Une fois l'heure du rendez-vous arrivée, votre Volvo vous le rappelle et vous guide jusqu'au distributeur. Et comme votre Volvo nous dit ce dont elle a besoin, nous assurons un entretien optimal dès son arrivée à l'atelier.

\*Disponible en fonction de la date d'introduction. Pour obtenir cette date, veuillez contacter votre distributeur Volvo Car.

**V O L V O**