



Le plaisir  
de conduire.<sup>MD</sup>

**LA VOITURE PAR EXCELLENCE  
POUR S'ÉVADER.**

**LA SÉRIE 2 DE BMW.**

Le modèle européen est représenté ici.



# DESTINATION NULLE PART.

La Série 2 de BMW incarne la recherche de défis et se range dans une classe à part pour sa conduite toute en confiance. Inspirée par la légendaire BMW 2002, la Série 2 assure la pérennité de cette tradition durement gagnée toute en beauté. Le Coupé athlétique et l'exaltant Cabriolet symbolisent une gamme de véhicules adaptés sur mesure pour le conducteur moderne, prêts pour un monde avec une personnalité plus grande que nature et un rendement plus élevé que la moyenne.

# VOUS ÊTES PARTANT ?



## LE COUPÉ BMW DE SÉRIE 2.

Des rugissements de son échappement à son accélération exaltante, le Coupé BMW de Série 2 est un insoumis en quête de maîtres passionnés. Un moteur quatre cylindres confère des prouesses sportives et une efficacité optimale à la 230i, tandis que les performances bonifiées d'un six cylindres propulsent l'agile M240i prête pour la piste. Avec des rideaux d'air à l'avant et un aileron M à l'arrière, et un châssis M intercalé entre les deux, le Coupé M240i est prêt à rivaliser avec la concurrence.

## LE CABRIOLET BMW DE SÉRIE 2.

Le Cabriolet amplifie l'esprit de la Série 2 de BMW – incarné par une saine arrogance renforcée par une performance exaltante. Le Cabriolet est un mélange homogène d'ingénierie de précision, de technologie de pointe et de conception avant-gardiste. La philosophie, par contre, est toute simple : accentuer le plaisir de la conduite. En seulement 20 secondes, la capote est ouverte, libérant l'alter ego exubérant du cabriolet et transformant le véhicule de déplacements quotidiens en bolide exaltant le week-end.

UN CONDENSÉ DE LIBERTÉ.

# FAITES VOTRE TOUR DE LA VICTOIRE.

La M240i animée par un puissant 6 cylindres en ligne de 3,0 litres M Performance TwinPower Turbo avec technologie Valvetronic, vous propulse de 0 à 100 km/h en 4,4 secondes<sup>1</sup>. La M240i xDrive est encore plus dynamique. Ici, la M Performance est jumelée à la traction intégrale évoluée xDrive de BMW pour prendre d'assaut la piste et toutes les chaussées. Consommation moindre, performances accrues – chaque millimètre des modèles de Série 2 a été peaufiné pour offrir la puissance là où elle compte le plus.



**335** ch



**369** lb-pi



**4,4** sec<sup>1</sup>

<sup>1</sup> Résultats des essais d'accélération de 0 à 100 km/h de la M240i xDrive à boîte automatique.



Le modèle européen est représenté ici.



# LIBÉREZ-VOUS L'ESPRIT.

L'assistant de conduite BMW utilise des caractéristiques technologiques pour rendre la route plus sécuritaire pour tous. Des systèmes faisant appel à une caméra comme l'avertisseur de sortie de voie et l'avertisseur de collision imminente vous aident à rester en sécurité dans votre voie, en émettant un avertissement en temps opportun au besoin. Ces systèmes sont combinés à des renseignements sur la sécurité comme l'information sur la limite de vitesse, et contrôlés facilement avec le contrôleur iDrive intuitif pour vous permettre d'être en pleine commande et pleine maîtrise des modèles de la Série 2 de BMW.

Le modèle européen est représenté ici.



Caméra de recul



Contrôleur iDrive Touch



### Caméra de recul

La caméra de recul intégrée rend la conduite de tous les jours plus sécuritaire et plus détendue en offrant une vue haute résolution de la zone située derrière le véhicule.



### **Contrôleur iDrive Touch**

Le contrôleur iDrive Touch vous permet de commander le système iDrive BMW en vous servant de votre propre écriture.

# L'AVANTAGE DE LA VOITURE DE COURSE.

Des courbes angulaires vives et des lignes épurées, des roues de 18 po inspirées du sport motorisé et des options aux couleurs éclatantes comme les carénages Gris Ferreux exclusifs des rétroviseurs extérieurs de la M240i – les prouesses esthétiques de la Série 2 de BMW sont incomparables. Le profil dynamique et le carénage spectaculaire du véhicule sont dominés par des lignes profilées acérées qui redirigent le flux d'air et maximisent l'efficacité aérodynamique. À l'arrière, l'éclairage à DEL en forme de L et le large segment horizontal renforcent le caractère dynamique de la voiture.



## COULEURS EXTÉRIEURES

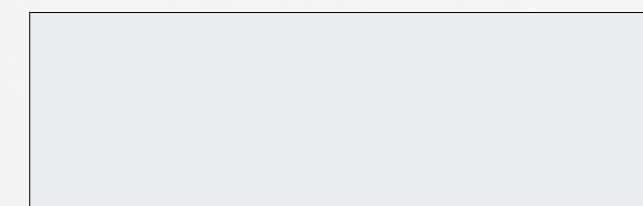

**300**  
Blanc Alpin (non métallisé)

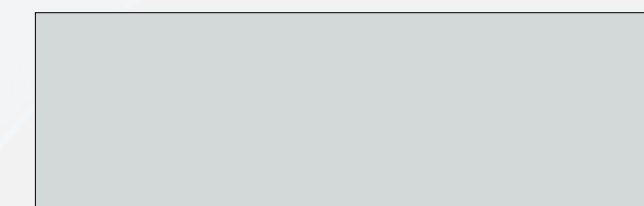

**A83**  
Argent Givré métallisé



**B45**  
Bleu Estoril métallisé



**475**  
Noir Saphir métallisé



**A96**  
Blanc Minéral métallisé



**A75**  
Rouge Melbourne métallisé



**B39**  
Gris Minéral métallisé

Les couleurs sont présentées uniquement à des fins de comparaison. Les couleurs extérieures ne sont pas toutes offertes dans tous les modèles. Pour en savoir plus, rendez-vous chez un concessionnaire BMW ou visitez [bmw.ca](http://bmw.ca).

# PRENEZ LES COMMANDES.

La Série 2 de BMW est entièrement axée sur le conducteur : la console centrale asymétrique est disposé à un angle 7 degrés pour faire face au conducteur, une conception inspirée de l'héritage de course de BMW, offrant une visibilité et une ergonomie supérieures. Les finitions luxueuses et, en option, la sellerie en cuir Dakota offrent le nec plus ultra en matière d'attrait esthétique. Les glaces sans cadre se fondent dans l'élégant habitacle pour s'intégrer dans le poste de pilotage de conception originale tout en s'harmonisant avec les éléments stylistiques extérieurs épurés.

## SELLERIE

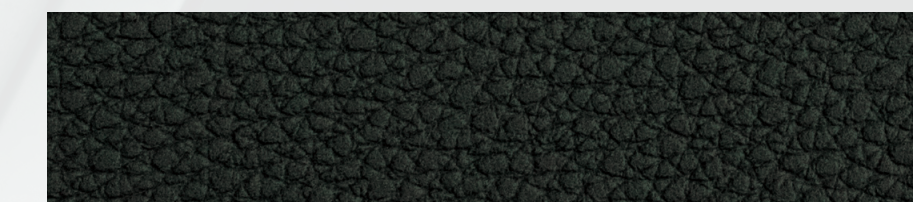

**KCSW** Similicuir Noir

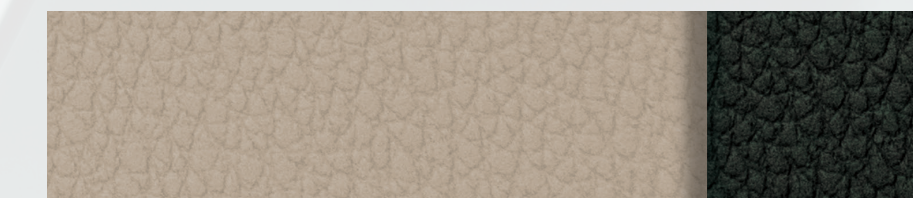

**KCCX** Similicuir Noir et Gris Nacré

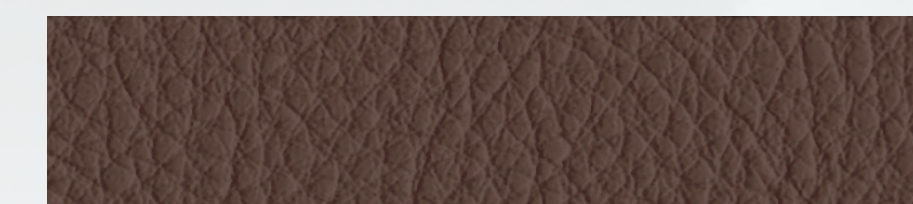

**LCB8** Cuir Dakota Terra

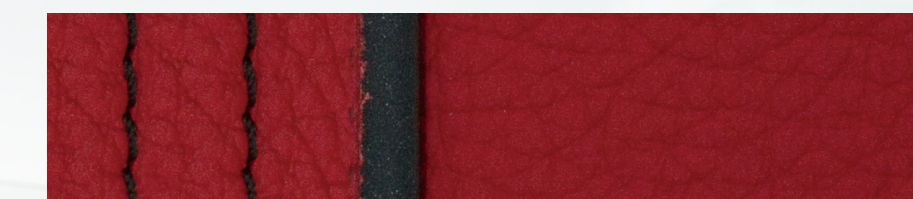

**LCL5** Cuir Dakota Rouge Corail

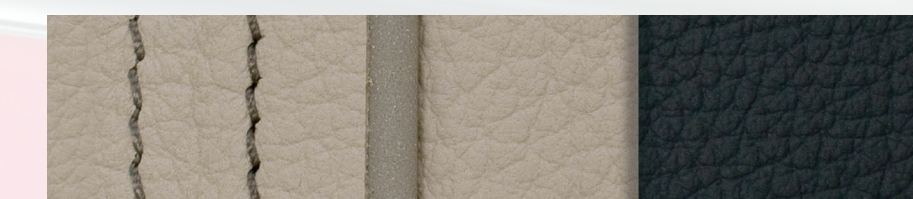

**LCOM** Cuir Dakota Noir et Gris Nacré

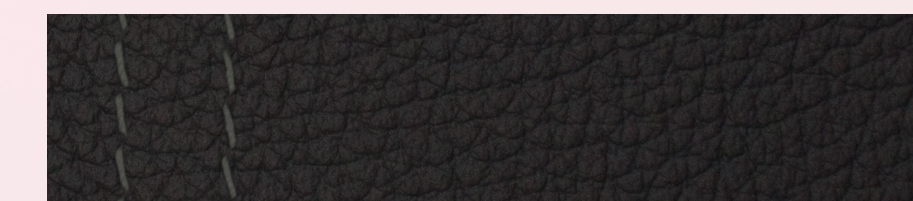

**LCSW** Cuir Dakota Noir

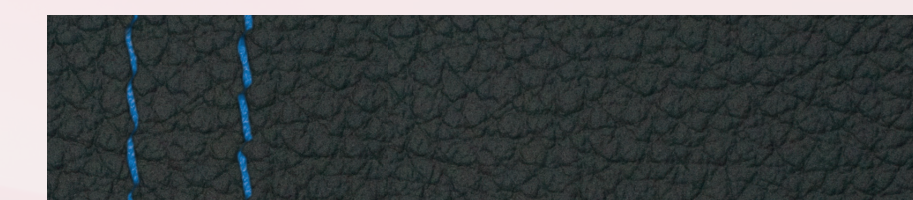

**LCNL** Cuir Dakota Noir, avec Surpiqûres Bleues

Les selleries sont présentées uniquement à des fins de comparaison. Les selleries ne sont pas toutes offertes dans tous les modèles. Pour en savoir plus, rendez-vous chez un concessionnaire BMW ou visitez [bmw.ca](http://bmw.ca).

## COUPÉ

### DONNÉES TECHNIQUES

Performance	230i / 230i xDrive	M240i / M240i xDrive
Moteur – TwinPower Turbo	4 cylindres en ligne	6 cylindres en ligne
Cylindrée (cm <sup>3</sup> )	1 998	2 998
Puissance (ch à tr/min)	248 de 5 200	335 de 5 500
Couple (lb-pi à tr/min)	258 de 1 450 à 4 800	369 de 1 520 à 4 500
0 à 100 km/h (sec)	5,6 [5,8] / 5,5	4,6 [4,8] / 4,4
Consommation		
Ville (L/100 km)	9,8 [11,1] / 10,2	11,1 [12,3] / 11,2
Autoroute (L/100 km)	6,8 [7,3] / 7,4	7,8 [8,3] / 7,6
Mixte (L/100 km)	8,4 [9,4] / 9,0	9,6 [10,5] / 9,6

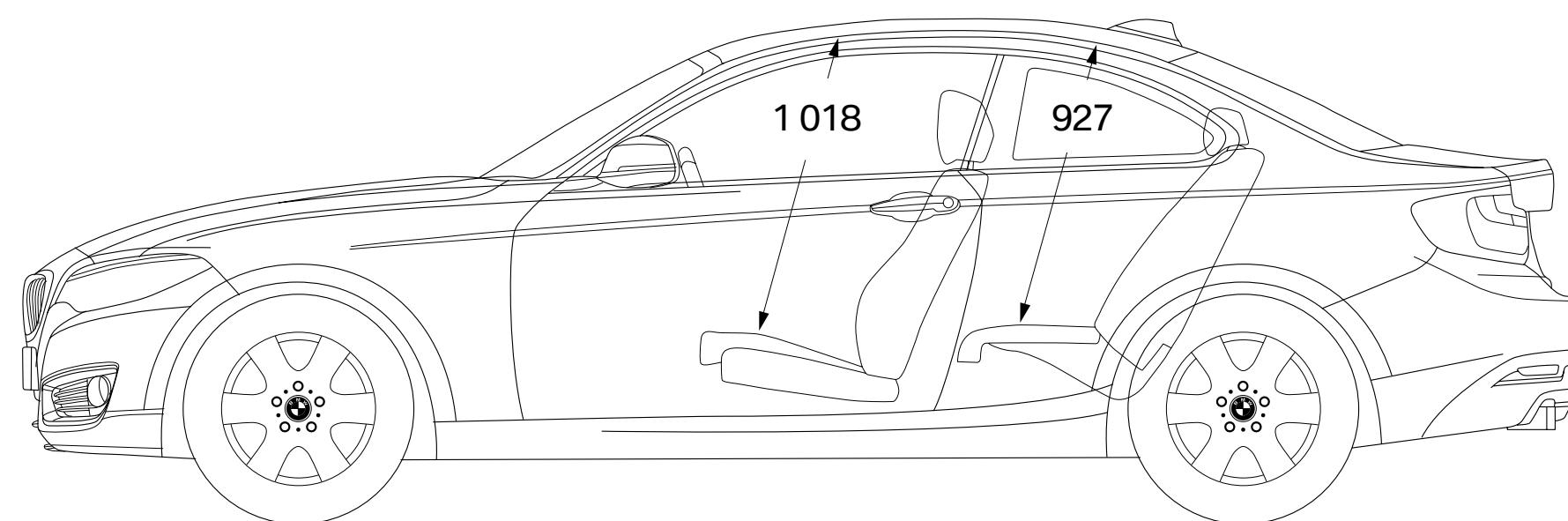

## CABRIOLET

### DONNÉES TECHNIQUES

Performance	230i xDrive	M240i / M240i xDrive
Moteur – TwinPower Turbo	4 cylindres en ligne	6 cylindres en ligne
Cylindrée (cm <sup>3</sup> )	1 998	2 998
Puissance (ch à tr/min)	248 de 5 200	335 de 5 500
Couple (lb-pi à tr/min)	258 de 1 450 à 4 800	369 de 1 520 à 4 500
0 à 100 km/h (sec)	5,9	4,7 [4,9] / 4,6
Consommation		
Ville (L/100 km)	10,5	11,1 [12,3] / 11,2
Autoroute (L/100 km)	7,4	7,8 [8,3] / 7,6
Mixte (L/100 km)	9,1	9,6 [10,5] / 9,6

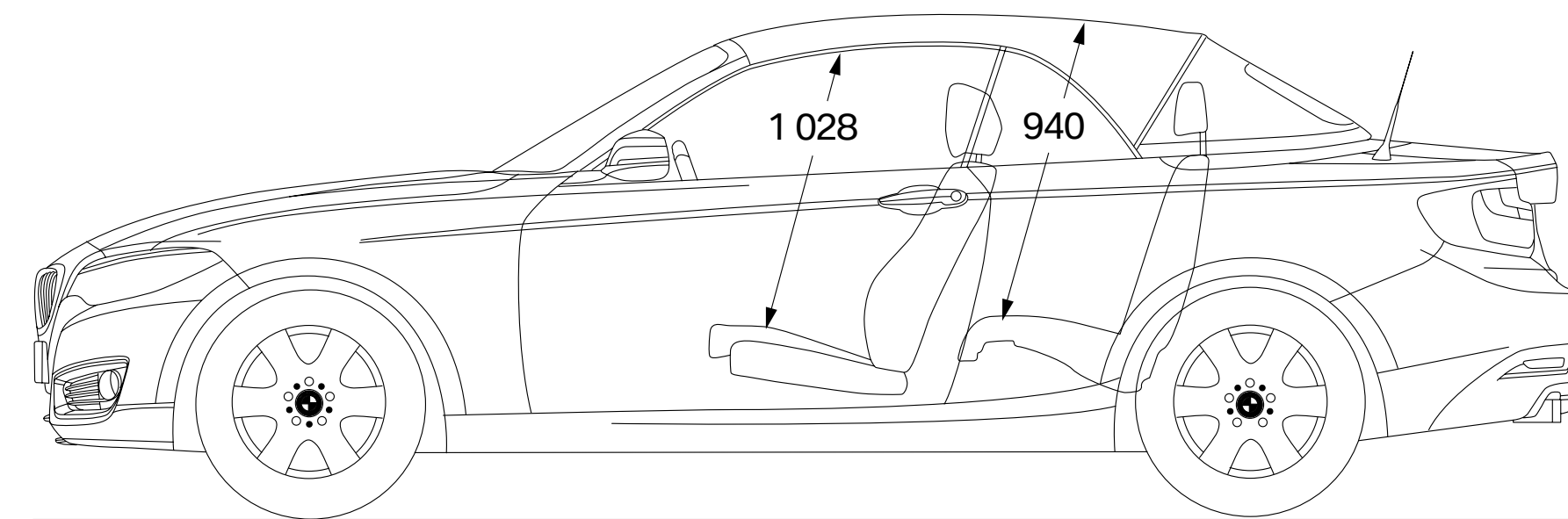

Les chiffres entre crochets concernent les modèles à boîte manuelle. Ces données peuvent changer. Les groupes ne sont pas tous offerts dans tous les modèles. Visitez votre concessionnaire BMW ou [bmw.ca](http://bmw.ca) pour obtenir l'information la plus à jour.

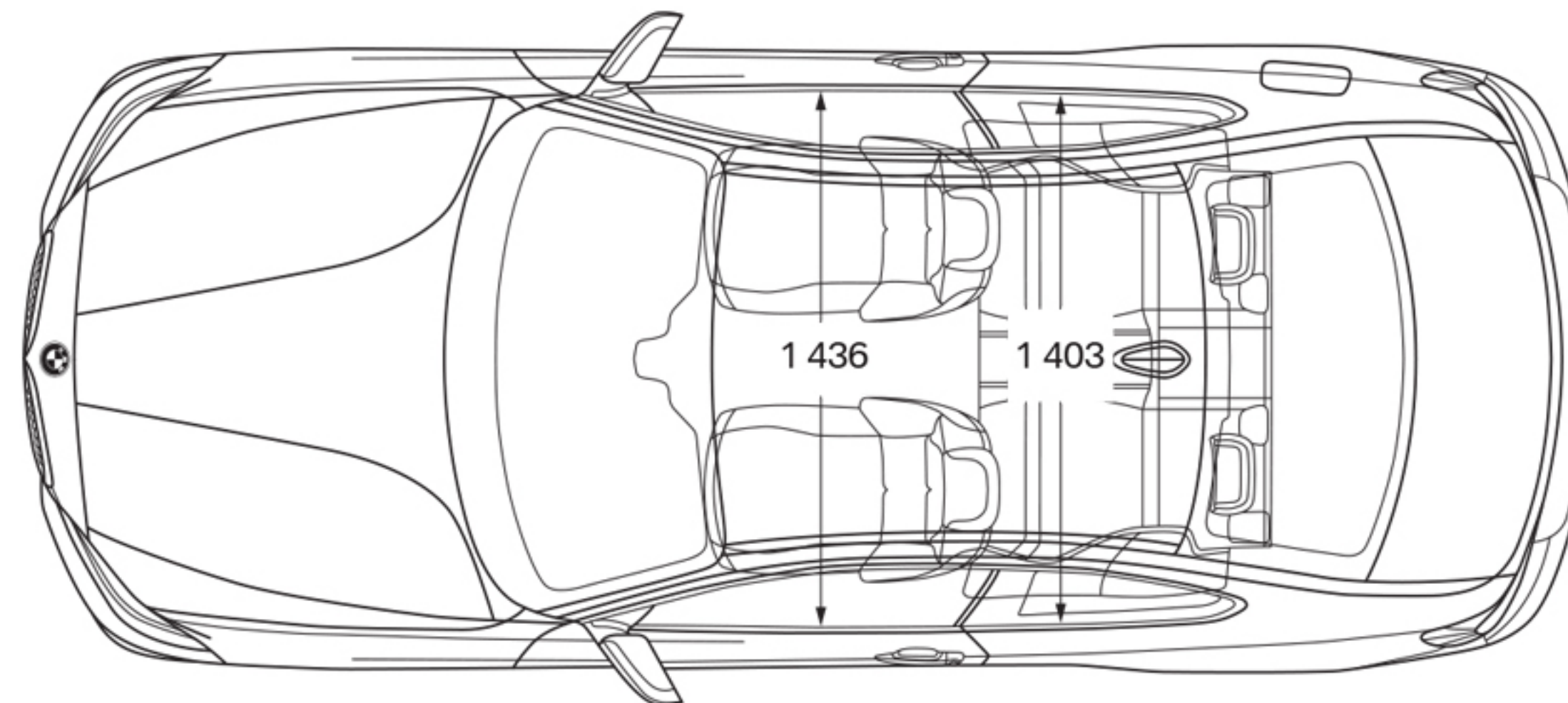
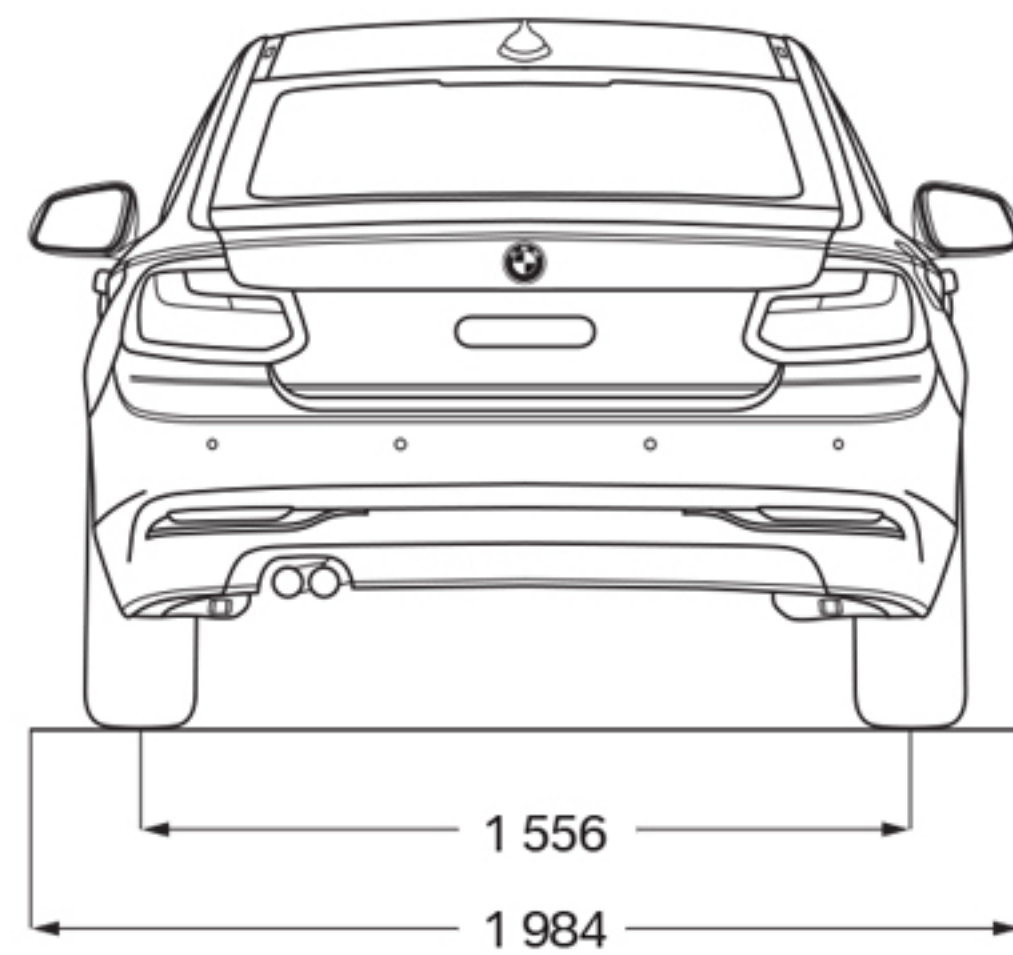
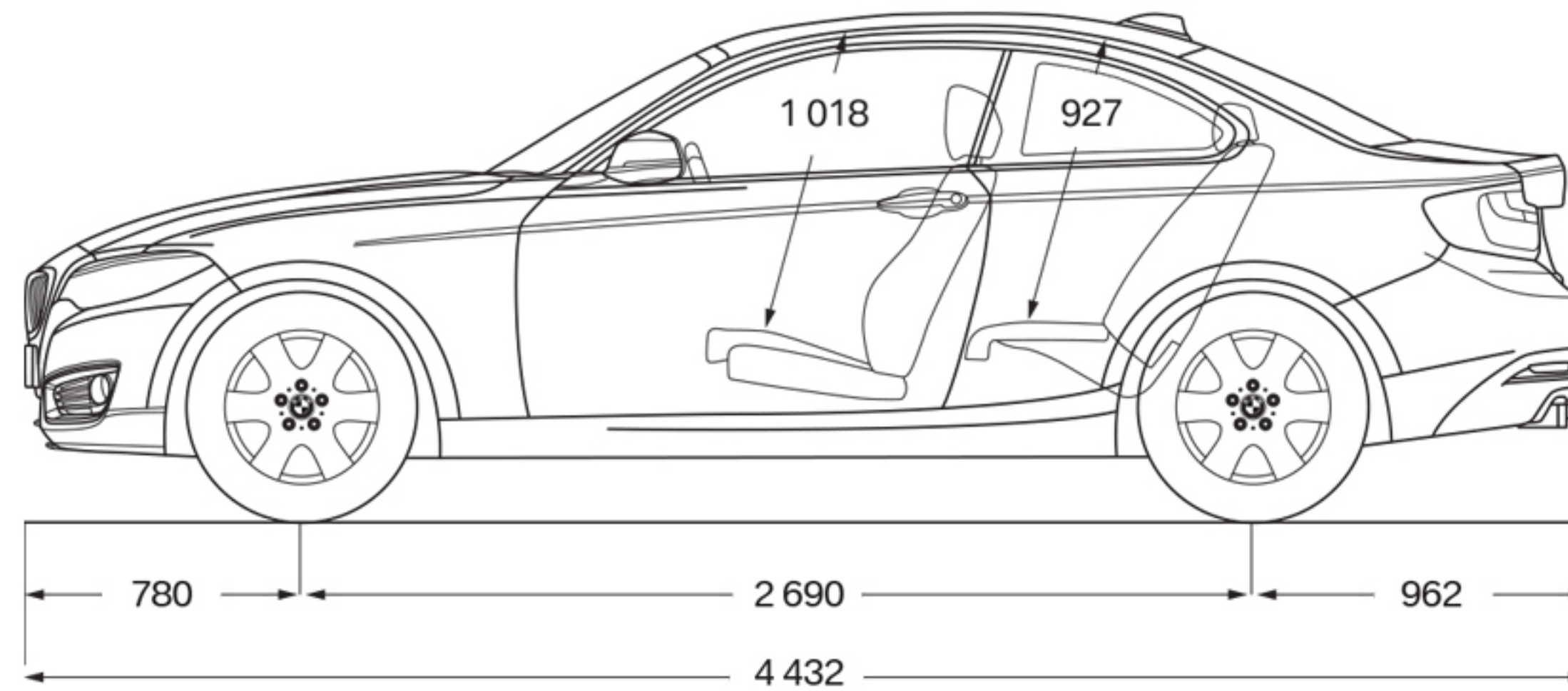
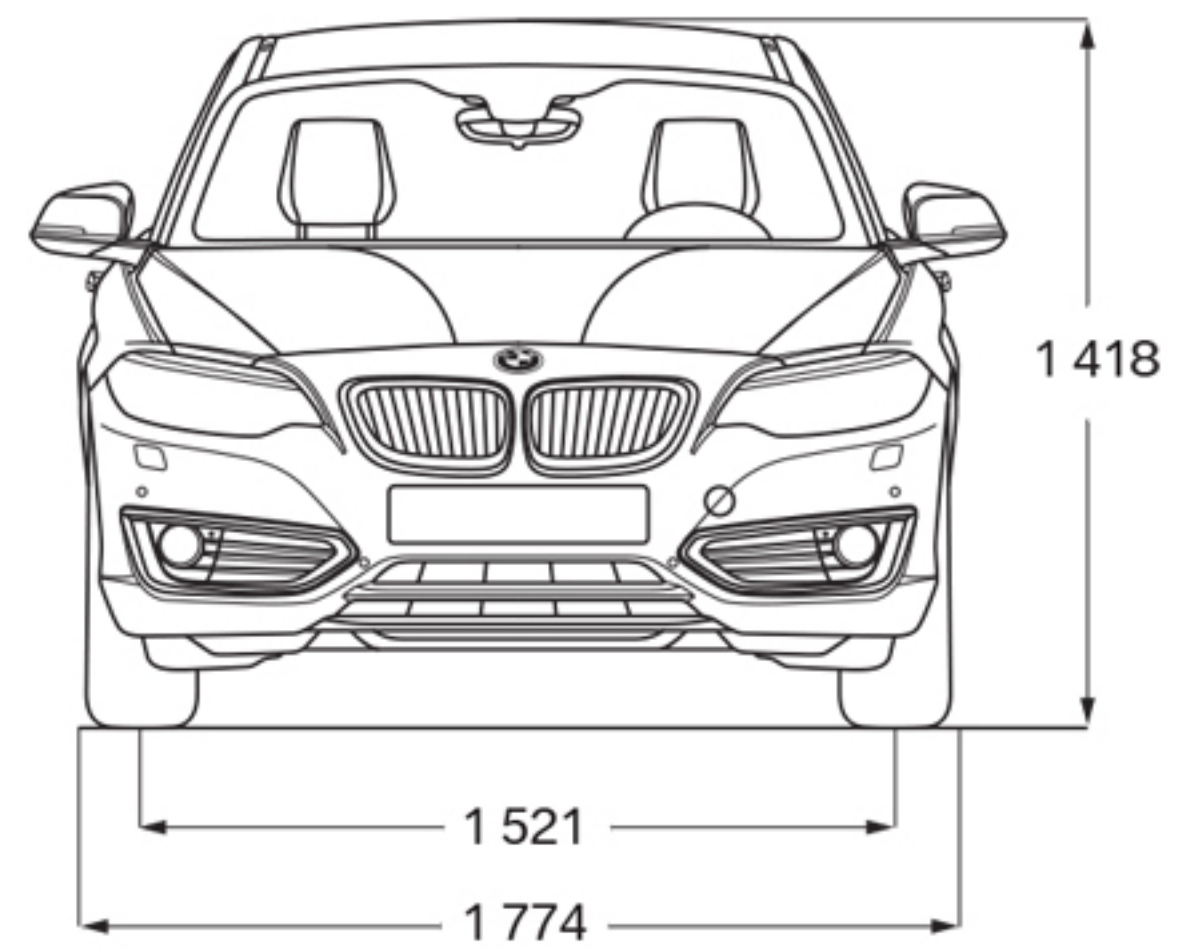

**LE COUPÉ BMW DE SÉRIE 2.**

Les dimensions sont en millimètres.

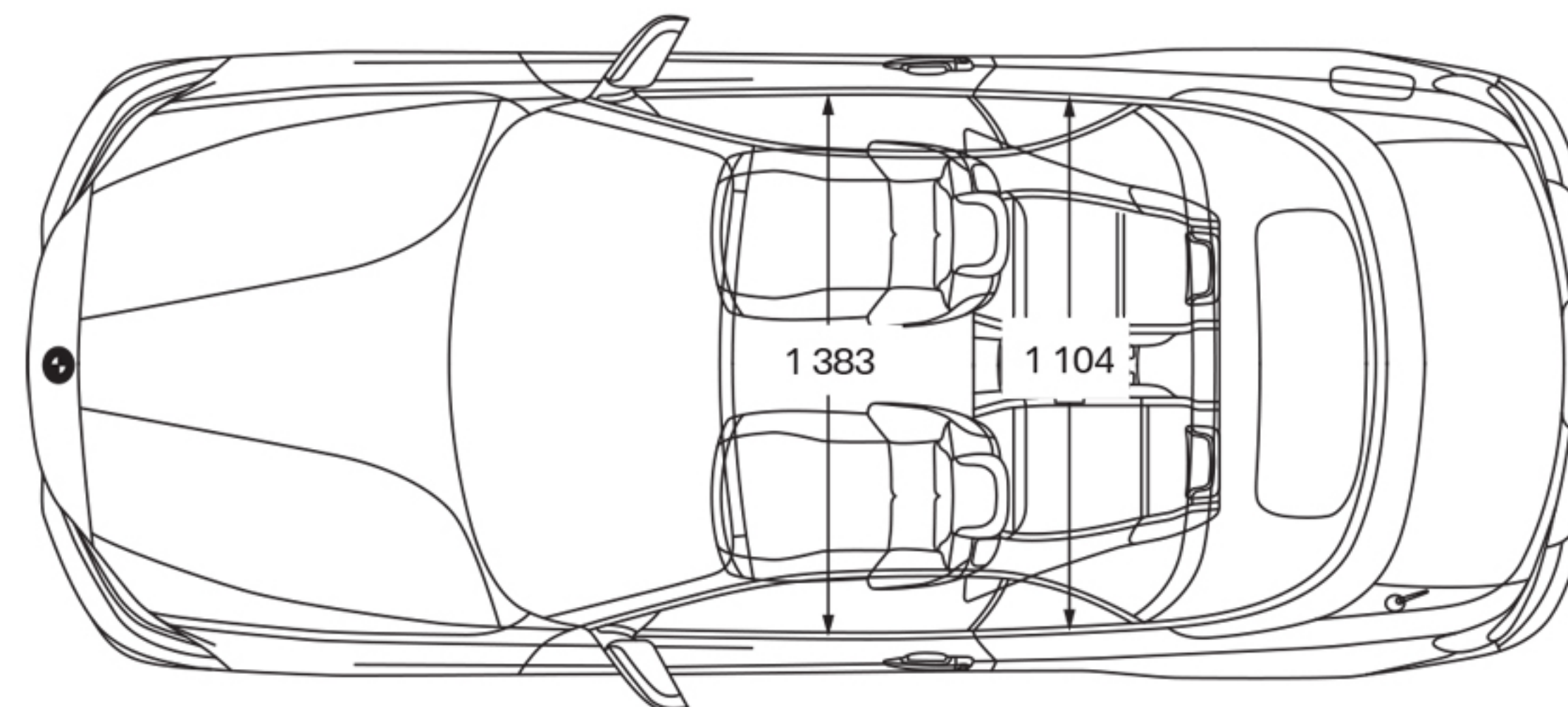
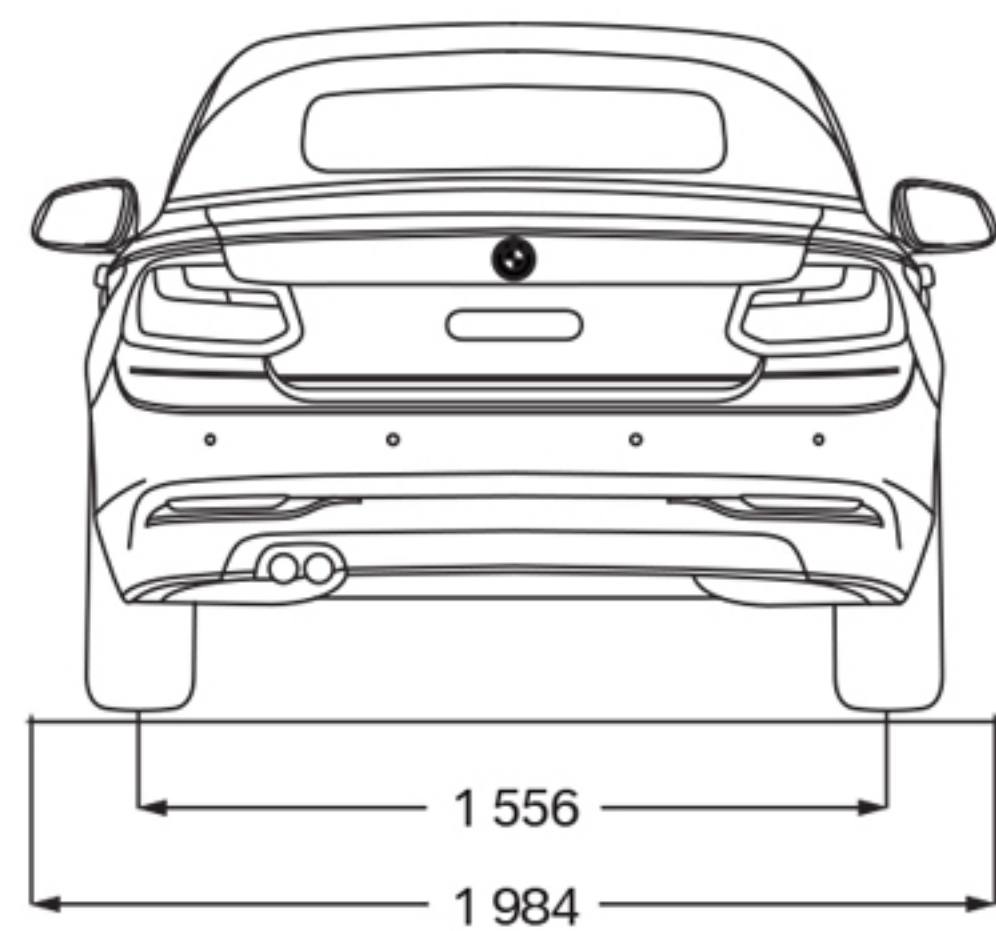
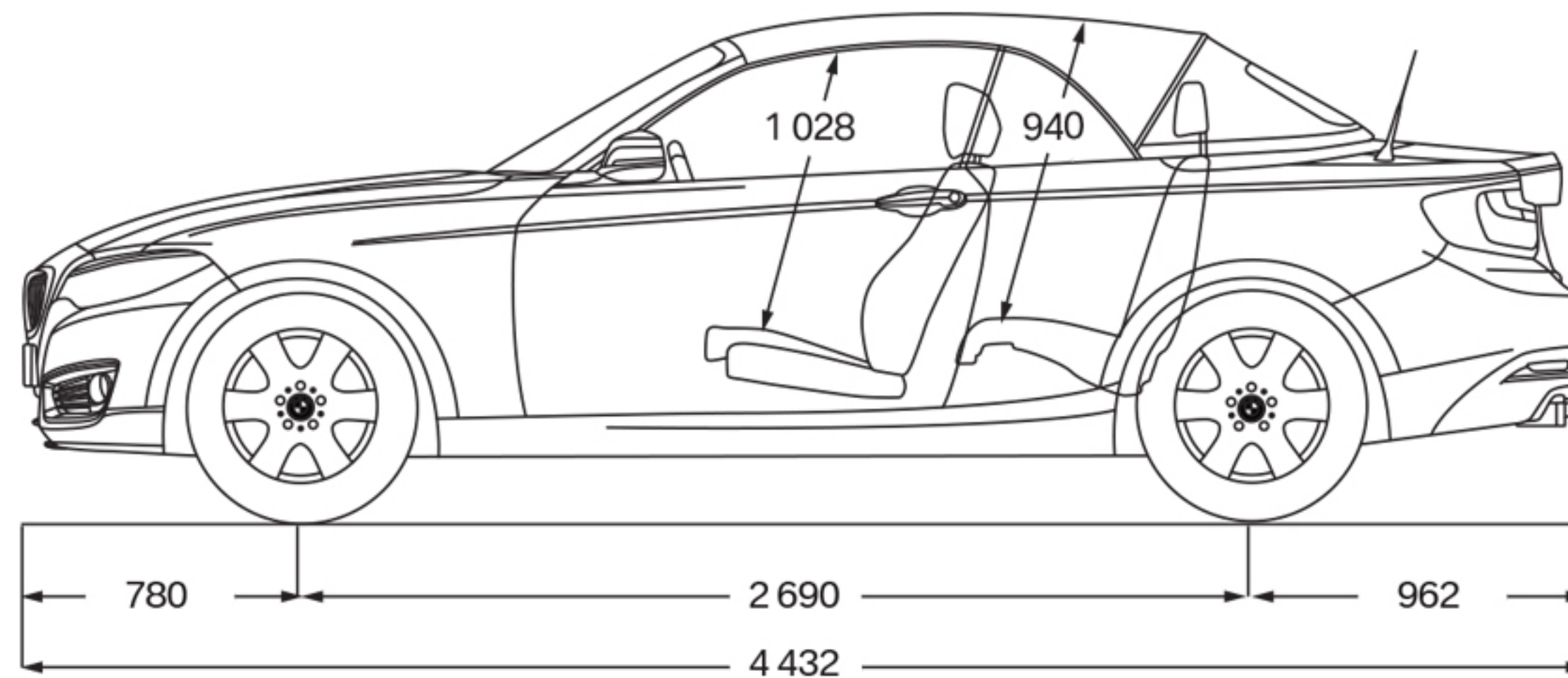
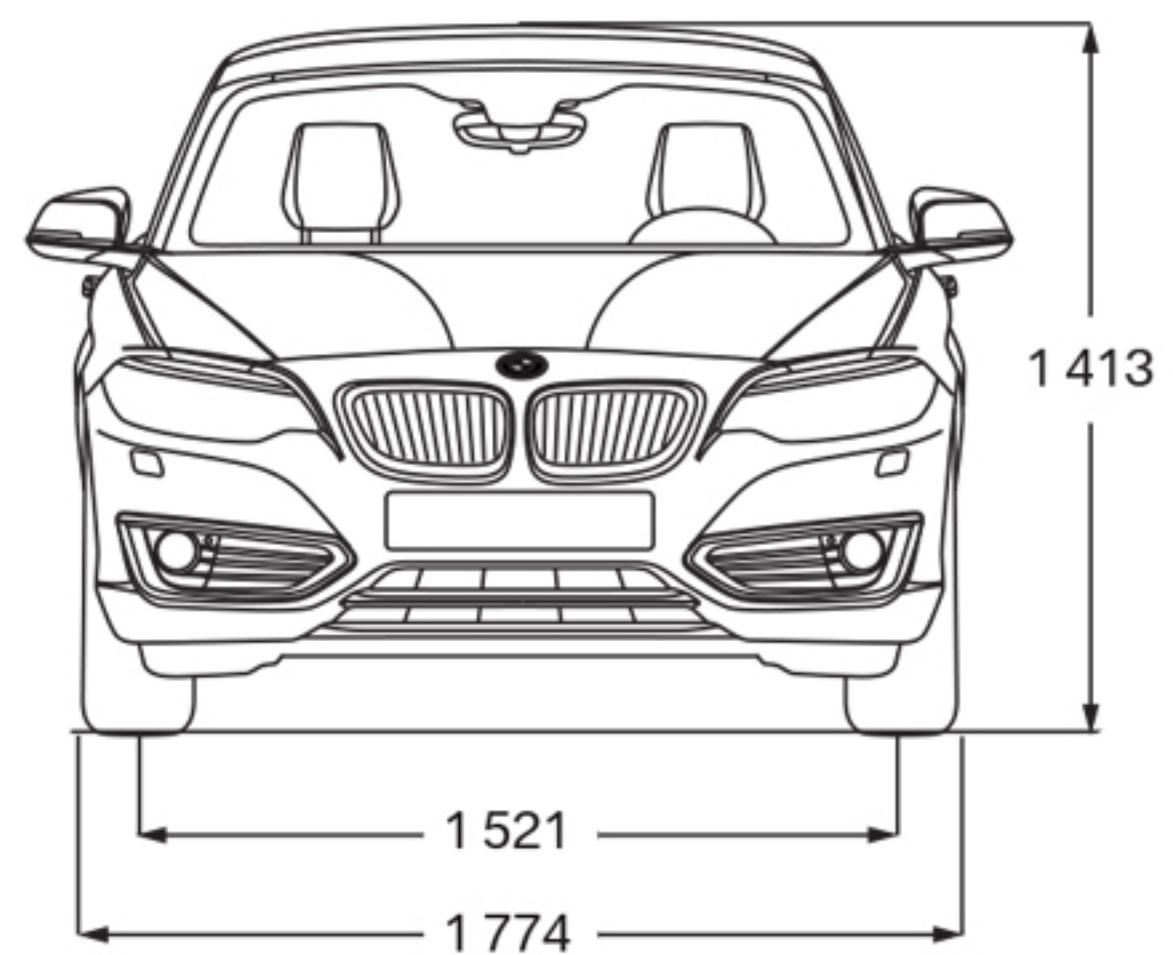

**LE CABRIOLET BMW DE SÉRIE 2.**

Le modèle européen est représenté ici. Les dimensions sont en millimètres.



## GROUPES D'OPTIONS 230i ET 230i xDRIVE 2017.

### GRUPE DE LUXE ESSENTIEL

Volant chauffant  
Toit ouvrant vitré  
Rétroviseur intérieur à antiéblouissement automatique  
Sièges électriques avant, à mémoire à la place du conducteur  
Système d'accès au coffre  
Bloc d'instruments étendu

### GRUPE EXÉCUTIF

Télécommande universelle  
Accès confort  
Support lombaire  
Syntoniseur de radio par satellite SiriusXM<sup>MC</sup> avec abonnement de six mois  
Système audio ambiophonique Harman Kardon

### GRUPE DE LUXE AVANCÉ

Volant chauffant  
Caméra de recul  
Toit ouvrant vitré  
Rétroviseur intérieur à antiéblouissement automatique  
Rétroviseurs extérieurs à antiéblouissement automatique  
Sièges électriques avant, à mémoire à la place du conducteur  
Système d'accès au coffre  
Contrôle de distance en stationnement arrière (avant, en option)  
Système de navigation de bord BMW  
Bloc d'instruments étendu  
Services BMW ConnectedDrive<sup>MC</sup>

### GRUPE CONNECTIVITÉ POUR TÉLÉPHONE INTELLIGENT

Apple CarPlay<sup>MC</sup>  
Connectivité étendue pour téléphones intelligents  
Avec recharge sans fil  
Point d'accès sans fil 3 Go/essai de 3 mois

### GRUPE CIRCUIT M

Roues M de 18 po, gris ferreux, style 461M, Pneus hautes performances (pneus à affaissement limité, en option)  
Freins sport M  
Suspension M adaptative  
Direction sport à assistance variable  
Limiteur de vitesse avec pneus de performance

Visitez votre concessionnaire BMW ou le [bmw.ca](http://bmw.ca) pour obtenir l'information la plus à jour.



## GROUPES D'OPTIONS M240i ET M240i xDRIVE 2017.

### GRUPE EXÉCUTIF

Télécommande universelle  
Support lombaire  
Syntoniseur de radio par satellite SiriusXM<sup>MC</sup> avec abonnement de six mois  
Système audio ambiophonique Harman Kardon  
Phares adaptatifs  
Feux de route adaptatifs

### GRUPE DE LUXE

Accès confort  
Caméra de recul  
Toit ouvrant vitré  
Rétroviseurs extérieurs à antiéblouissement automatique  
Contrôle de distance en stationnement avant et arrière  
Système de navigation de bord BMW  
Services BMW ConnectedDrive<sup>MC</sup>

### GRUPE CONNECTIVITÉ POUR TÉLÉPHONE INTELLIGENT

Apple CarPlay<sup>MC</sup>  
Connectivité étendue pour téléphones intelligents  
Avec recharge sans fil  
Point d'accès sans fil 3 Go/essai de 3 mois

Visitez votre concessionnaire BMW ou le [bmw.ca](http://bmw.ca) pour obtenir l'information la plus à jour.



## GROUPES D'OPTIONS 230i xDRIVE 2017.

### GRUPE DE LUXE ESSENTIEL

Volant chauffant  
Caméra de recul  
Rétroviseur intérieur à antiéblouissement automatique  
Sièges électriques avant, à mémoire à la place du conducteur  
Système d'accès au coffre  
Contrôle de distance en stationnement arrière  
Bloc d'instruments étendu

### GRUPE EXÉCUTIF

Télécommande universelle  
Accès confort  
Support lombaire  
Système audio ambiophonique Harman Kardon

### GRUPE DE LUXE AVANCÉ

Volant chauffant  
Caméra de recul  
Rétroviseur intérieur à antiéblouissement automatique  
Rétroviseurs extérieurs à antiéblouissement automatique  
Sièges électriques avant, à mémoire à la place du conducteur  
Système d'accès au coffre  
Contrôle de distance en stationnement avant et arrière  
Système de navigation de bord BMW  
Bloc d'instruments étendu  
Syntoniseur de radio par satellite SiriusXM<sup>MC</sup> avec abonnement de six mois  
Services BMW ConnectedDrive<sup>MC</sup>

### GRUPE CONNECTIVITÉ POUR TÉLÉPHONE INTELLIGENT

Apple CarPlay<sup>MC</sup>  
Connectivité étendue pour téléphones intelligents  
Avec recharge sans fil

### GRUPE CIRCUIT M

Roues M de 18 po, gris ferreux, style 461M, Pneus hautes performances (pneus à affaissement limité, en option)  
Freins sport M  
Suspension M adaptative  
Direction sport à assistance variable  
Limiteur de vitesse avec pneus de performance

Visitez votre concessionnaire BMW ou le [bmw.ca](http://bmw.ca) pour obtenir l'information la plus à jour.



## GROUPES D'OPTIONS M240i ET M240i xDRIVE 2017.

### GRUPE EXÉCUTIF

Télécommande universelle  
Support lombaire  
Système audio ambiophonique Harman Kardon  
Phares adaptatifs  
Feux de route adaptatifs  
Assistant de conduite

### GRUPE DE LUXE

Accès confort  
Caméra de recul  
Rétroviseurs extérieurs à antiéblouissement automatique  
Contrôle de distance en stationnement avant et arrière  
Système de navigation de bord BMW  
Syntoniseur de radio par satellite SiriusXM<sup>MC</sup> avec abonnement de six mois  
Services BMW ConnectedDrive<sup>MC</sup>

### GRUPE CONNECTIVITÉ POUR TÉLÉPHONE INTELLIGENT

Apple CarPlay<sup>MC</sup>  
Connectivité étendue pour téléphones intelligents  
Avec recharge sans fil



**Le plaisir  
de conduire.<sup>MD</sup>**



Le modèle européen est représenté ici.

Les caractéristiques, l'équipement de série, les accessoires, les options, les matériaux et les couleurs présentés dans cette publication sont fondés sur les derniers renseignements disponibles au moment de mettre en ligne. BMW se réserve le droit d'apporter des modifications en tout temps et sans préavis. Les illustrations sont uniquement fournies à titre représentatif. BMW se réserve le droit de déterminer l'année modèle de ses véhicules. Les modèles présentés peuvent être équipés de caractéristiques, d'accessoires, d'équipement, d'options, de matériaux et de couleurs qui ne sont peut-être pas offerts au Canada, ou qui peuvent être offerts moyennant un supplément ou uniquement pour certains modèles. BMW s'efforce d'assurer l'exactitude des renseignements contenus dans la présente publication, mais ne peut pas la garantir. BMW décline toute responsabilité quant aux erreurs ou omissions qui pourraient s'y trouver. Pour en savoir plus sur les produits représentés ici, s'adresser à un concessionnaire autorisé de BMW ou consulter le site [www.bmw.ca](http://www.bmw.ca).

© 2017 BMW Canada Inc. « BMW », le logo BMW, les désignations des modèles BMW et tous les autres symboles, marques et images afférents à BMW sont la propriété exclusive ou sont des marques déposées de BMW AG, utilisées sous licence.