

La Berline BMW M3  
Le Coupé BMW M4  
Le Cabriolet BMW M4



Le plaisir  
de conduire.<sup>MD</sup>

# TERRITOIRE NON BALISÉ.

LA BERLINE BMW M3, LE COUPÉ M4 ET LE CABRIOLET M4.

# UN HISTORIQUE QUI PROUVE QUE CE QUI COMPTE, C'EST DE GAGNER.

Bien calé dans le siège du conducteur, vous roulez toutes vitres baissées, le son exaltant du moteur turbo TwinPower 425 ch M résonnant depuis les côtés de la piste. Alors que vous prenez le virage, votre sourire s'élargit de plus en plus. Vous savez que c'est la raison pour laquelle chaque véhicule M, passé et présent, a mérité ses galons et les nouvelles Berline M3, Coupé M4 et Cabriolet M4 n'y font pas exception. Chaque modèle créé tout au long de notre histoire de 42 ans a démontré que la capacité de s'agripper à la route et le confort continu sont les deux éléments qui ont pour résultat un véhicule gagnant.



## 4<sup>E</sup> GÉNÉRATION

La toute première M3 avec un moteur V8.



## 3<sup>E</sup> GÉNÉRATION

Régime moteur élevé.



## 2<sup>E</sup> GÉNÉRATION

La base de référence.



## 1<sup>E</sup> GÉNÉRATION

La M3 originale.



## LA M1

Notre premier véhicule M.



**1978-1981  
E26 M1**

La M de BMW d'origine ne s'est construite qu'en 453 exemplaires, ce qui en fait un objet rare. Construite pour permettre à BMW de courir, le modèle M1 a introduit des technologies comme les corps de papillons séparés du moteur et demeure le seul véhicule avec moteur au centre jamais construit par BMW. Préparant la scène pour tous les autres véhicules M qui lui ont succédé, l'influence de la M1 est manifeste même encore aujourd'hui.





**1985-1992  
COUPÉ E30 M3**

La E30 M3 a débuté sa carrière comme véhicule d'homologation afin de permettre à BMW d'entrer dans la classe de course automobile Group A Touring Car. En adoptant un châssis de série 3 standard et en améliorant les capacités de freinage, de maniabilité et de vitesse, BMW M a élevé le véhicule bien au-delà de la BMW ordinaire et de ce fait est né la toute première M3. Offerte uniquement en version coupé, la E30 est livrée équipée d'un moteur 4 cylindres en ligne capable de tourner à 7 300 tr/min et d'une boîte manuelle à 5 vitesses. Maintenant considéré comme un classique, la E30 M3 fait office de norme à laquelle se réfèrent tous les véhicules M.

**1992-1999**  
**COUPÉ E36 M3, CABRIOLET ET BERLINE**

Premier modèle M3 propulsé par un moteur 6 cylindres en ligne, la E36 a établi le thème du M en associant le confort et la performance pour en faire le véhicule de route ultime. Avec sa boîte manuelle à 5 vitesses, ses 282 chevaux maniables et son châssis léger qui a aidé à bâtir sa réputation de véhicule de son époque offrant la meilleure maniabilité, la E36 demeure la référence avec laquelle toutes les autres berlines sport sont comparées.





**2000-2006  
COUPÉ E46 M3 ET CABRIOLET M3**

Peut-être la plus mémorable des M3, la E46 alliait, plus que jamais, haute performance et maniabilité pour la conduite de tous les jours. Grâce à son tout nouveau moteur à 6 cylindres en ligne capable de tourner à 8 000 tr/min, de sa boîte de vitesses SMG permettant des changements de vitesse rapides comme l'éclair et de sa suspension légère conçue pour réduire le roulis et le poids non suspendu, ce M3 constituait le nec plus ultra de son époque parmi les véhicules de course habilités à circuler sur la route.



**2008-2013**  
**BERLINE E90 M3, COUPÉ E92 M3 ET CABRIOLET E93 M3**

Le premier modèle M3 avec moteur V8, la génération E9X du M3 relève à nouveau la barre de ses modèles de performance coupé et berline. Proposant un régime critique de 8 400 tr/min, 7 rapports M DCT, une construction en aluminium et un toit de fibre de carbone introduit pour la première fois avec la M3, la quatrième génération de M3 s'est révélée une prouesse technologique. La version GT2 de course a remporté à deux reprises le Championnat du monde des constructeurs de l'American Le Mans Series, faisant du E92 le digne successeur du modèle M3.



# QUATRE PORTES. CINQ SIÈGES. ZÉRO COMPROMIS.

## LA BERLINE BMW M3.

La Berline M3 prouve que la vitesse et la polyvalence peuvent se marier, c'est son trait de marque depuis les tout débuts. Avec son toit en fibre de carbone, ses élargisseurs d'ailes agressifs et ses nouveaux feux arrière à DEL, la M3 ne sacrifie rien en termes de style. À l'intérieur, vous trouverez un habitacle qui se concentre sur le chauffeur, des sièges baquets M sport et suffisamment d'espace pour vous-même et quatre chanceux compagnons. Avec ses sièges arrière repliables 60-40 et son coffre spacieux, vous n'aurez plus jamais à laisser quoi que ce soit - ou qui que ce soit - derrière.





# LE GRAND MAÎTRE DES VÉHICULES DE PERFORMANCE.

## LE COUPÉ BMW M4.

Le tout premier Coupé M4 réunit style et puissance sous un seul toit en fibre de carbone. Avec son allure profilée, ses grandes roues de 19 po à double rayons et une calandre agressive à admissions surdimensionnées, la M4 ressemble à ce qu'elle est. Installez-vous confortablement et préparez-vous à démarrer en saisissant le volant M à boutons jumelés Mode M et regardez vers l'afficheur tête relevé M BMW en option où s'affichent en angle les commandes principales. Bien entendu, il s'agit d'un véhicule M et la commodité est au premier plan. Avec ses quatre places, son coffre à grande capacité et ses sièges arrière repliables, la M4 est l'illustration parfaite que la beauté et la polyvalence ne s'excluent pas mutuellement.





# ÉCLIPSEZ LE SOLEIL.

## LE CABRIOLET BMW M4.

Faites de chaque tunnel une excuse pour pousser le moteur du Cabriolet M4 à fond. Avec son toit rigide ouvrant électrique qui se déploie en 20 secondes (et à des vitesses pouvant atteindre 18 km/h), la M4 est au premier plan pour offrir une expérience ultime de capote baissée. Les surfaces en cuir des sièges dotés de la technologie de réflexion du soleil vous aident à combattre les éléments grâce aux prises d'aération au niveau du cou qui, associées au système Chauffe nuque, offrent au conducteur et au passager avant un confort continu lorsque la capote est baissée. Lorsque la température le dicte, la capote entièrement isolée offre une excellente protection contre les conditions difficiles. Bien entendu, la performance de la M est toujours là, avec son moteur M TwinPower Turbo et sa grande maniabilité. Attention pour ceux qui aiment le soleil! Votre véhicule M est là!



# UN SIX QUI DONNE LA SENSATION D'UN HUIT.

La M de BMW a élaboré un moteur vraiment spécial qui s'appuie sur la réputation de ses illustres prédécesseurs. Avec ses doubles turbocompresseurs, les fonctions Double-VANOS et Valvetronic, un vilebrequin forcé et un système de refroidissement prêt pour la piste, le moteur 6 cylindres en ligne des modèles M3 et M4 est bien préparé pour un combat routier continu. Pour compléter ce moteur, un châssis utilisant des matériaux avancés de poids légers permet de diminuer le poids tandis que les freins en carbone-céramique de la M peuvent tout arrêter. Tenez-vous bien.



425 ch



406 lb-pi



4,1 sec<sup>1</sup>

<sup>1</sup> Les résultats des essais BMW AG pour le Coupé M4 doté du DCT de M.

# ET POUR ATTISER SANS CESSER VOTRE PASSION.

Un virage en épingle à cheveux n'est pas le moment idéal pour regarder vos instruments ou farfouiller dans les menus. Par conséquent, la M3 et la M4 peuvent être dotées d'un afficheur tête relevée BMW spécifique à la M qui vous donne les informations vitales comme la vitesse sur route, la vitesse du moteur et même le temps par tour. Les 7 vitesses de la boîte de vitesses à double embrayage de la M avec mode de contrôle du démarrage fonctionnent avec le mode de contrôle de stabilité dynamique pour gérer la rotation des roues et maintenir votre M dans la bonne direction. Lorsque le temps par tour est remplacé par le temps du dîner, vous apprécierez la fonction BMW ConnectedDrive<sup>MC</sup> qui vous garde bien informé, vous offre des suggestions de restaurants, les conditions de circulation et une gamme d'options audio qui divertiront vos passagers autant que vous-même.



**M DCT** Les 7 vitesses de la boîte de vitesses à double embrayage de la M3 et de la M4 assurent une excellente économie de carburant et des prouesses de roulement sur autoroute. Six modes de conduite différents sont compris, dont les modes entièrement manuel, contrôle automatique et mode de contrôle du démarrage.



**Afficheur tête relevée BMW M** Votre vitesse, la vitesse choisie et un compte-tours numérique couleur avec éclairage de changement de vitesse sont projetés sur votre pare-brise, vous permettant ainsi de vous concentrer sur les informations importantes et le point culminant suivant.

## SELLERIE



**CSAT**  
Tissu et cuir Anthracite Charbon



**ZAP5**  
Surtout en cuir de mérinos  
Brun Amaro

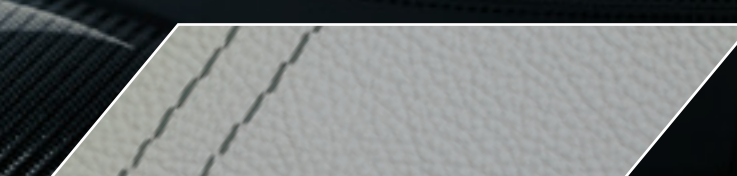

**LKA9** Surtout en cuir de  
mérinos Pierre de Lune



**ZAG8**  
Surtout en cuir de mérinos Brun  
doré

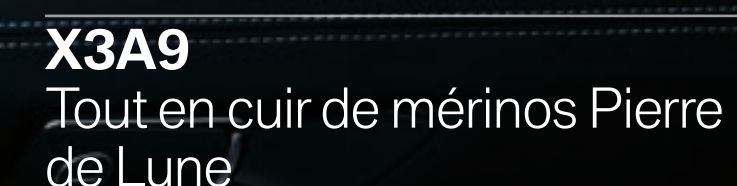

**X3A9**  
Tout en cuir de mérinos Pierre  
de Lune



**ZAOW**  
Surtout en cuir de mérinos  
Blanc Opale



**LKDA**  
Surtout en cuir de mérinos  
Orange Sakhir

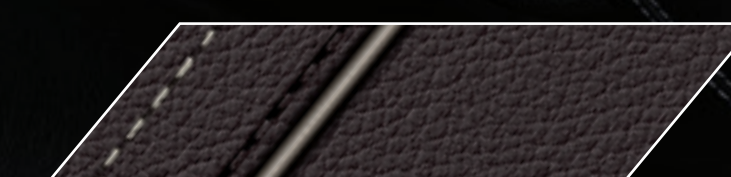

**ZAWT**  
Surtout en cuir de mérinos  
Brun Cohiba

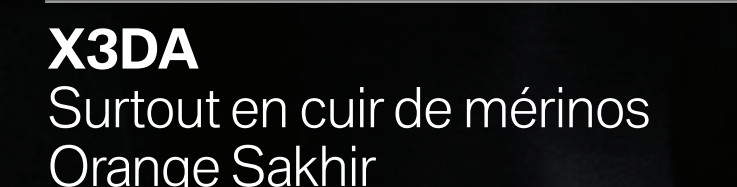

**X3DA**  
Surtout en cuir de mérinos  
Orange Sakhir



**LKJR**  
Surtout en cuir de mérinos  
Beige Sonoma

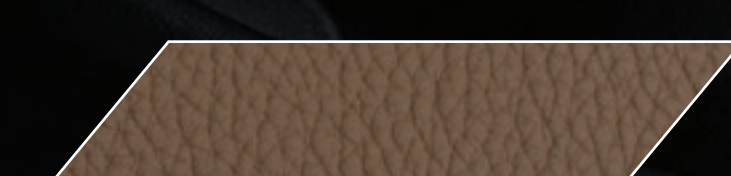

**ZAML**  
Surtout en cuir de  
Mérinos muscade

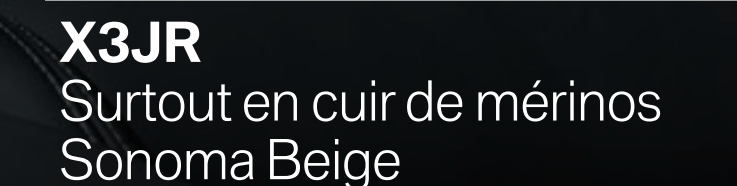

**X3JR**  
Surtout en cuir de mérinos  
Sonoma Beige

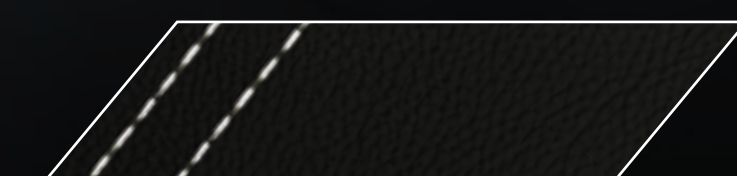

**LKSW**  
Surtout en cuir de mérinos Noir

**X3SW**  
Surtout en cuir de mérinos Noir

# VOUS NE VOUS ASSOYEZ PAS DEDANS. VOUS LA PORTEZ.

C'est la conduite automobile dans sa vraie nature. Ouvrez la porte et assoyez-vous dans les sièges sport en une seule pièce de la M, agrippez le volant recouvert d'un épais cuir de la M et choisissez votre mode de conduite au simple toucher d'un bouton. Un rapide coup d'oeil au groupe d'instruments blanc Motorsport vous donne toutes les informations clés, tandis qu'un deuxième coup d'oeil à l'écran BMW ConnectedDrive vous offre les informations de voyage. Vous voilà prêt à partir! Le luxe a aussi sa place, avec sa garniture exclusive en fibre de carbone, son double contrôle automatique de la température et son riche cuir de mérinos. Tous ces éléments se combinent pour vous offrir une longue et agréable route ou une courte promenade autour d'une épingle à cheveux.



## COULEURS EXTÉRIEURES

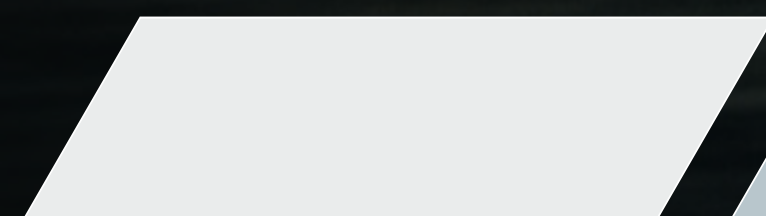

**300**  
Blanc Alpin (non métallisé)

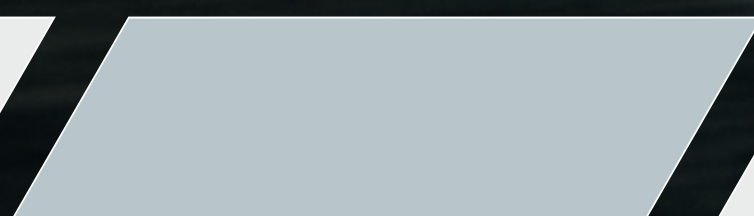

**A29**  
Pierre de Lune métallisé

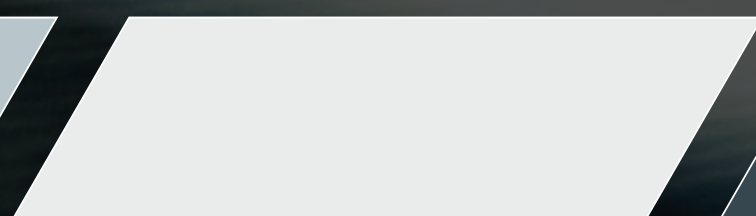

**A96**  
Blanc Minéral métallisé



**B39**  
Gris Minéral métallisé

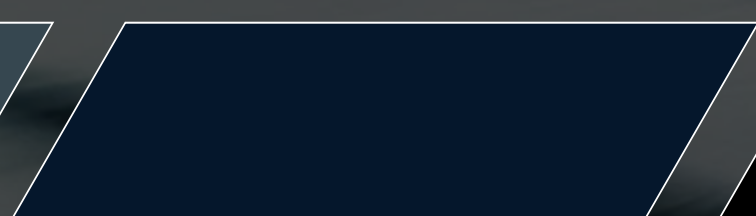

**S34**  
Noir Azurite métallisé

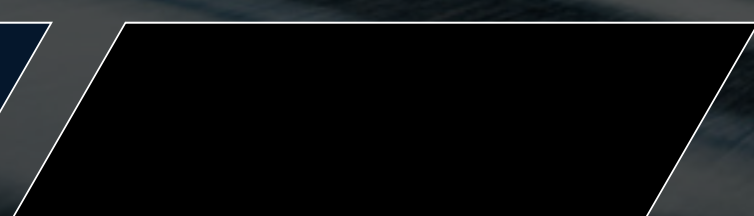

**475**  
Noir Saphir métallisé



**B68**  
Bleu Yas Marina métallique

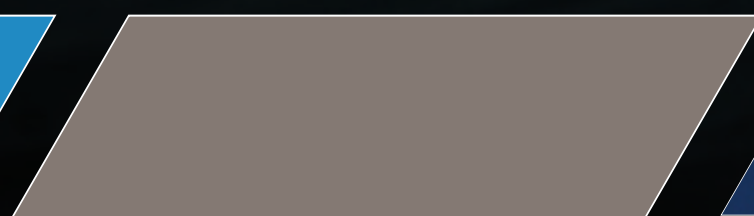

**X08**  
Quartz Champagne métallisé

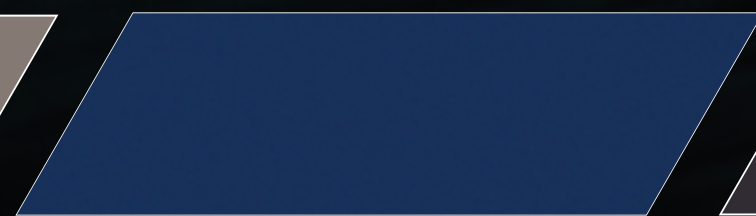

**X10**  
Bleu Tanzanite métallisé

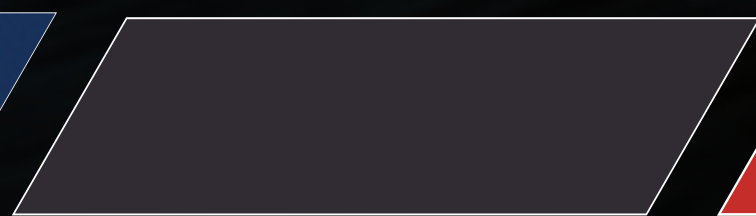

**A75**  
Topaze Fumée métallisé



**B50**  
Orange Sakhir métallisé



**B67**  
Jaune Austin métallisé

Les couleurs sont présentées uniquement à des fins de comparaison. Les couleurs extérieures ne sont pas toutes offertes dans tous les modèles. Pour en savoir plus, rendez-vous chez un concessionnaire BMW ou visitez [bmw.ca](http://bmw.ca).

## BERLINE M3

### DONNÉES TECHNIQUES

Performance	Berline M3
Moteur – TwinPower Turbo	6 cylindres en ligne
Cylindrée (cm <sup>3</sup> )	2 979
Puissance maximale (ch@tr/min)	425 de 5 500 à 7 300
Couple (lb-pi@tr/min)	406 de 1 850 à 5 500
0 à 100 km/h (sec)	4,1 (4,3)
Consommation	
Ville (L/100 km)	14,2 [13,7]
Autoroute (L/100 km)	9,6 [9]
Combinée (L/100 km)	12,1 [11,6]

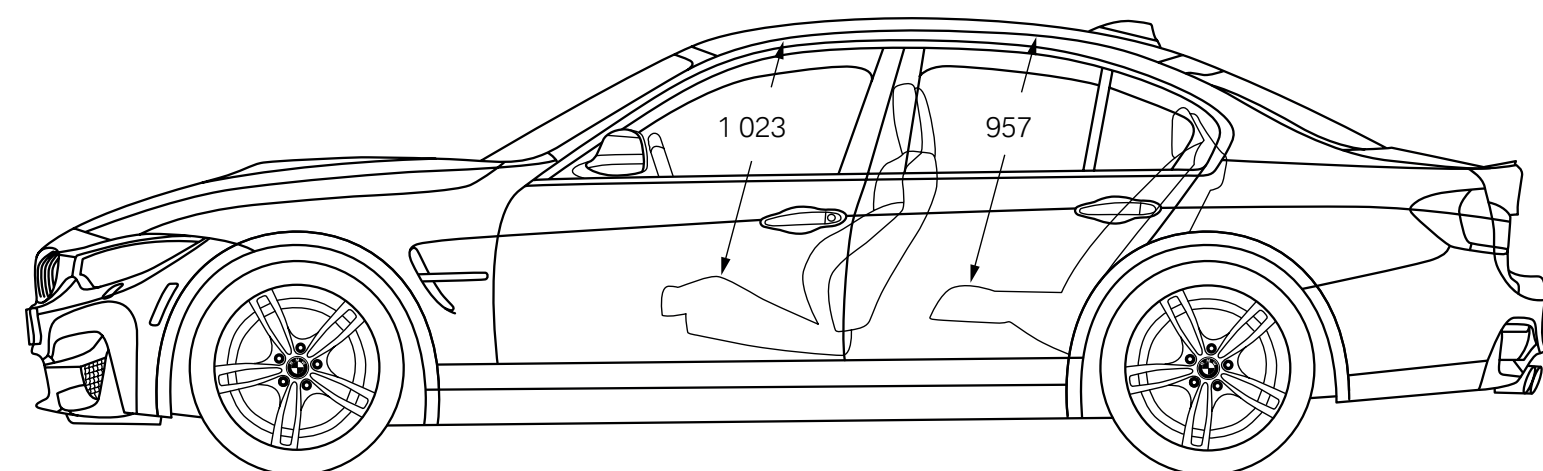

## COUPÉ M4

### DONNÉES TECHNIQUES

Performance	Coupé M4
Moteur – TwinPower Turbo	6 cylindres en ligne
Cylindrée (cm <sup>3</sup> )	2 979
Puissance maximale (ch@tr/min)	425 de 5 500 à 7 300
Couple (lb-pi@tr/min)	406 de 1 850 à 5 500
0 à 100 km/h (sec)	4,1 (4,3)
Consommation	
Ville (L/100 km)	14,1 [13,7]
Autoroute (L/100 km)	9 [9]
Combinée (L/100 km)	12,1 [11,6]

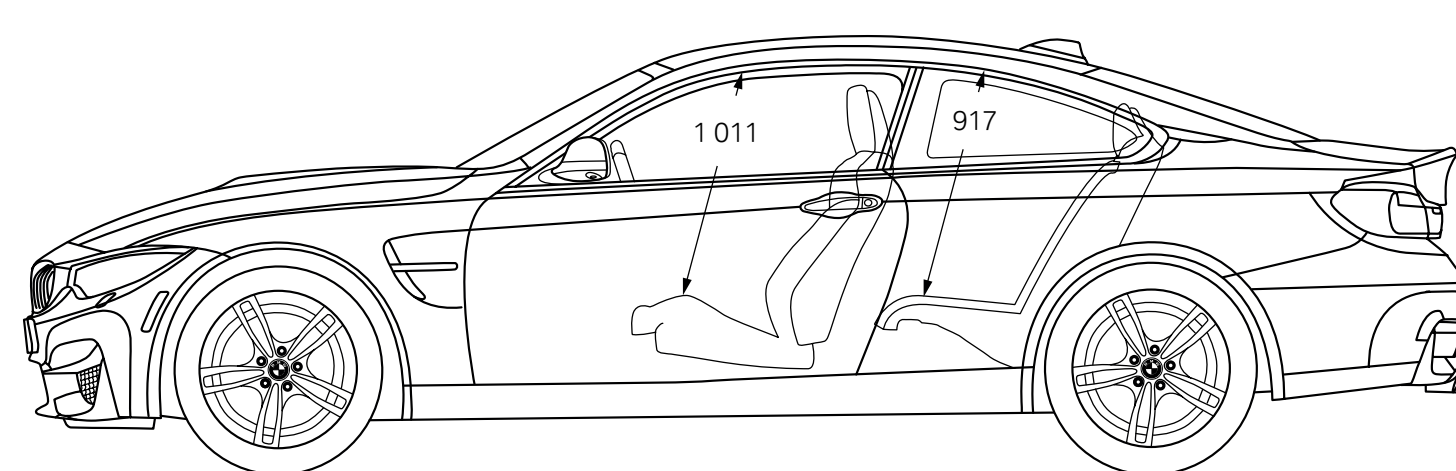

## CABRIOLET M4

### DONNÉES TECHNIQUES

Performance	Cabriolet M4
Moteur – TwinPower Turbo	6 cylindres en ligne
Cylindrée (cm <sup>3</sup> )	2 979
Puissance maximale (ch@tr/min)	425 de 5 500 à 7 300
Couple (lb-pi@tr/min)	406 de 1 850 à 5 500
0 à 100 km/h (sec)	4,4 [4,6]
Consommation	
Ville (L/100 km)	14,1 [14,1]
Autoroute (L/100 km)	9 [9]
Combinée (L/100 km)	12,1 [11,8]

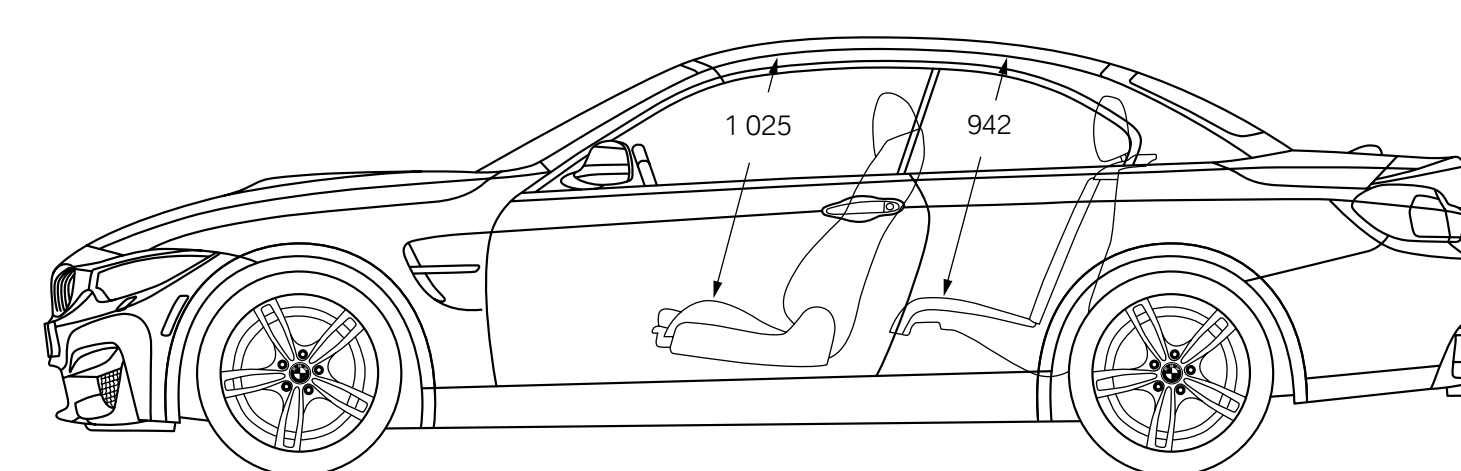

Les chiffres entre parenthèses s'appliquent aux véhicules à boîte de vitesses manuelle. Ces données peuvent changer. Les groupes ne sont pas tous offerts dans tous les modèles. Visitez votre concessionnaire BMW ou [bmw.ca](http://bmw.ca) pour obtenir l'information la plus à jour.



## GROUPES D'OPTIONS M3 2016.

### GRUPE DE LUXE

Caméra de recul  
Contrôle de distance en stationnement avant et arrière  
Afficheur tête relevée BMW M  
Syntoniseur de radio par satellite SiriusXM<sup>MC</sup> avec abonnement de six mois  
Surtout en cuir de mérinos

### GRUPE EXÉCUTIF

Pare-soleil de lunette électrique  
Pare-soleil latéraux manuels  
Sièges chauffants à l'arrière  
Phares actifs à DEL  
Système de vision périphérique  
Tout en cuir de mérinos

### GRUPE TECHNOLOGIE

Télécommande universelle  
Feux de route adaptatifs  
Détection active d'angle mort  
Assistant de conduite

### SERVICES BMW CONNECTED DRIVE<sup>MC</sup> PROFESSIONAL AVEC ITTRA

BMW Online<sup>MC</sup>  
Information Trafic en Temps Réel Avancée (ITTRA)  
Services Concierge BMW  
Services à Distance  
Internet

Visitez votre concessionnaire BMW ou le [bmw.ca](http://bmw.ca) pour obtenir l'information la plus à jour.



## GROUPES D'OPTIONS COUPÉ M4 2016.

### GRUPE DE LUXE

Caméra de recul  
Contrôle de distance en stationnement avant et arrière  
Afficheur tête relevée BMW M  
Syntoniseur de radio par satellite SiriusXM<sup>MC</sup> avec abonnement de six mois  
Surtout en cuir de mérinos

### GRUPE TECHNOLOGIE

Télécommande universelle  
Feux de route adaptatifs  
Détection active d'angle mort  
Assistant de conduite

### GRUPE EXÉCUTIF

Phares actifs à DEL  
Système de vision périphérique  
Tout en cuir de mérinos

### SERVICES BMW CONNECTED DRIVE<sup>MC</sup> PROFESSIONAL AVEC ITTRA

BMW Online<sup>MC</sup>  
Information Trafic en Temps Réel Avancée (ITTRA)  
Services Concierge BMW  
Services à Distance  
Internet



## GROUPES D'OPTIONS CABRIOLET M4 2016.

### GRUPE DE LUXE

Caméra de recul  
Contrôle de distance en stationnement avant et arrière  
Afficheur tête relevée BMW M  
Syntoniseur de radio par satellite SiriusXM<sup>MC</sup> avec abonnement de six mois  
Suspension M adaptative

### GRUPE TECHNOLOGIE

Télécommande universelle  
Feux de route adaptatifs  
Détection active d'angle mort  
Assistant de conduite

### GRUPE EXÉCUTIF

Phares actifs à DEL  
Système de vision périphérique  
Tout en cuir de mérinos

### SERVICES BMW CONNECTED DRIVE<sup>MC</sup> PROFESSIONAL AVEC ITTRA

BMW Online<sup>MC</sup>  
Information Trafic en Temps Réel Avancée (ITTRA)  
Services Concierge BMW  
Services à Distance  
Internet

Visitez votre concessionnaire BMW ou le [bmw.ca](http://bmw.ca) pour obtenir l'information la plus à jour.

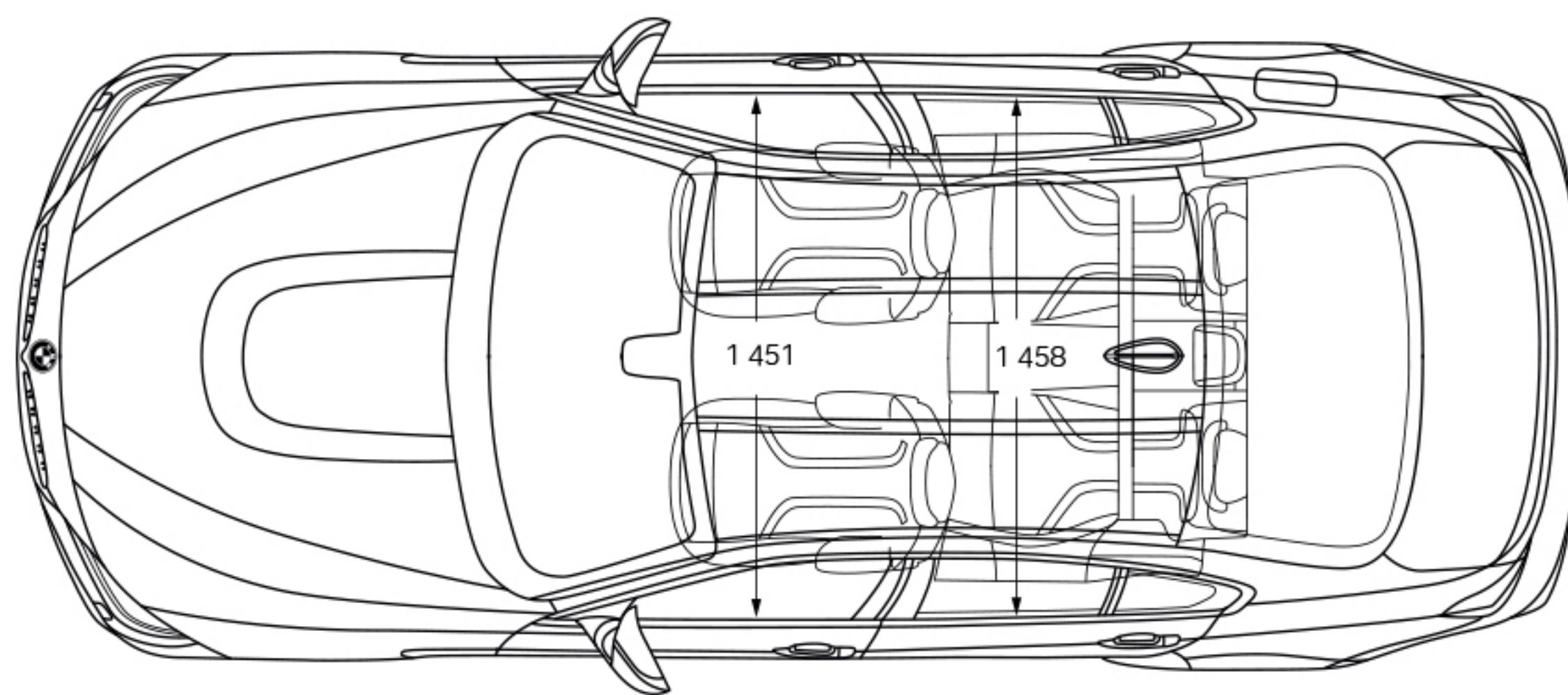
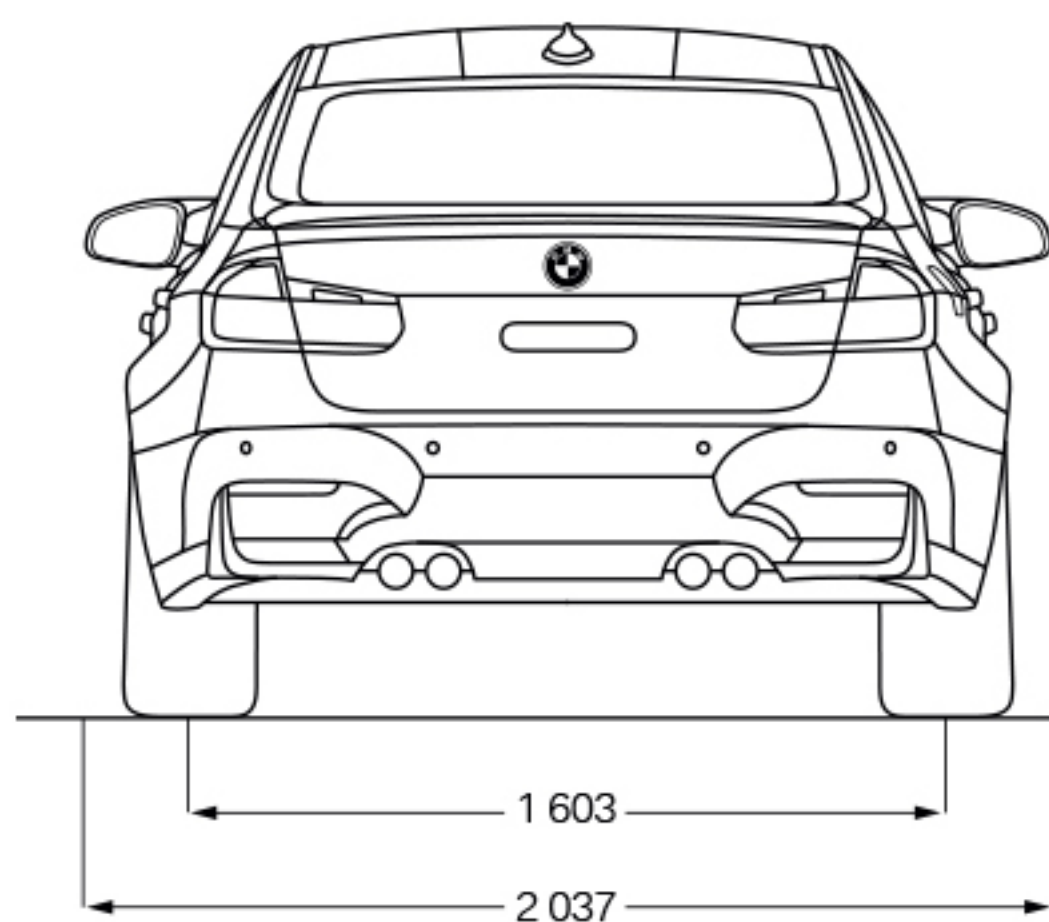
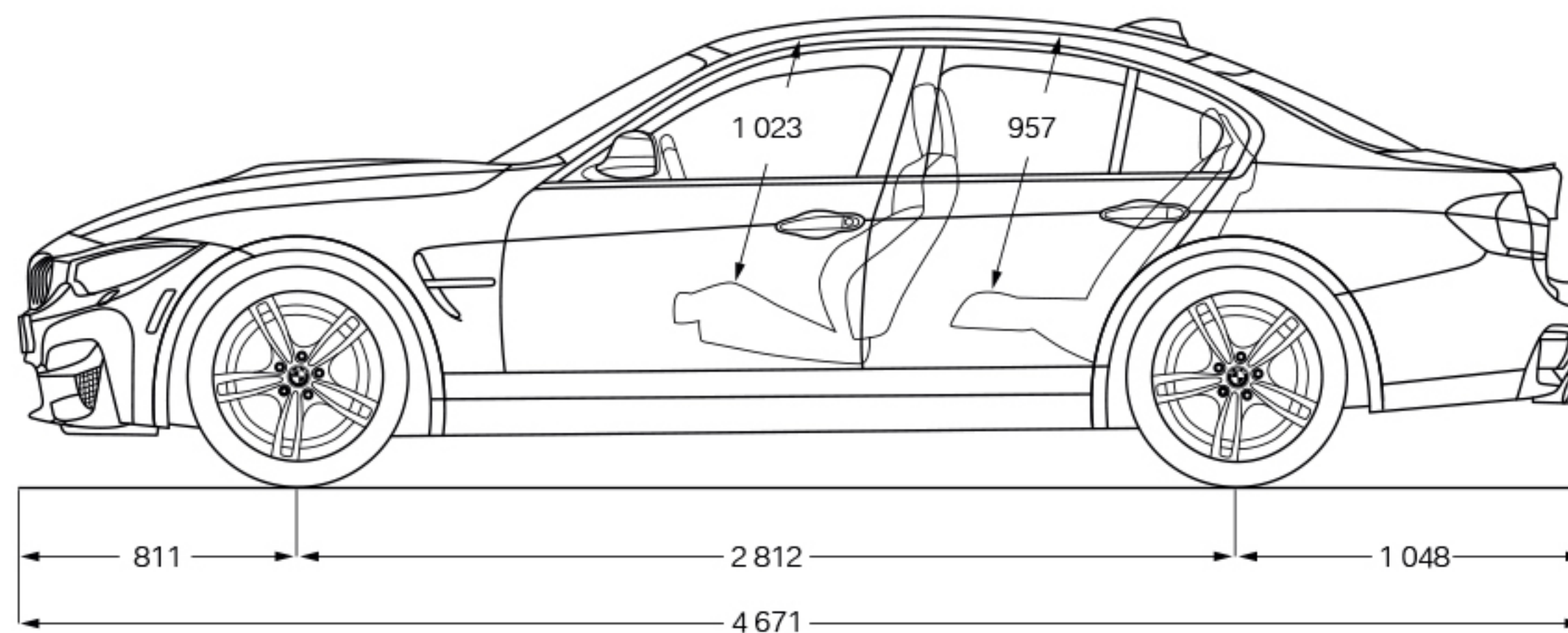
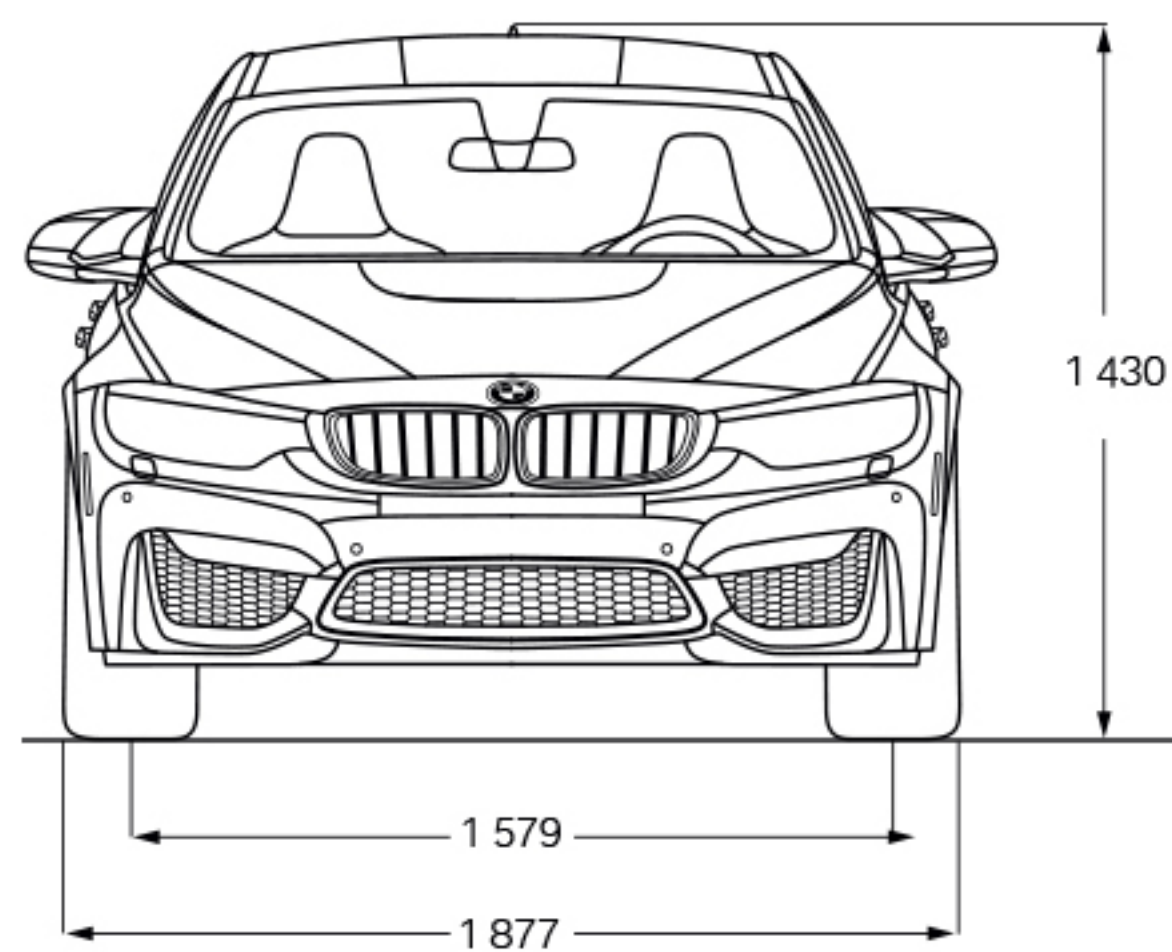

**LA BERLINE BMW M3.**

Les dimensions sont en millimètres.

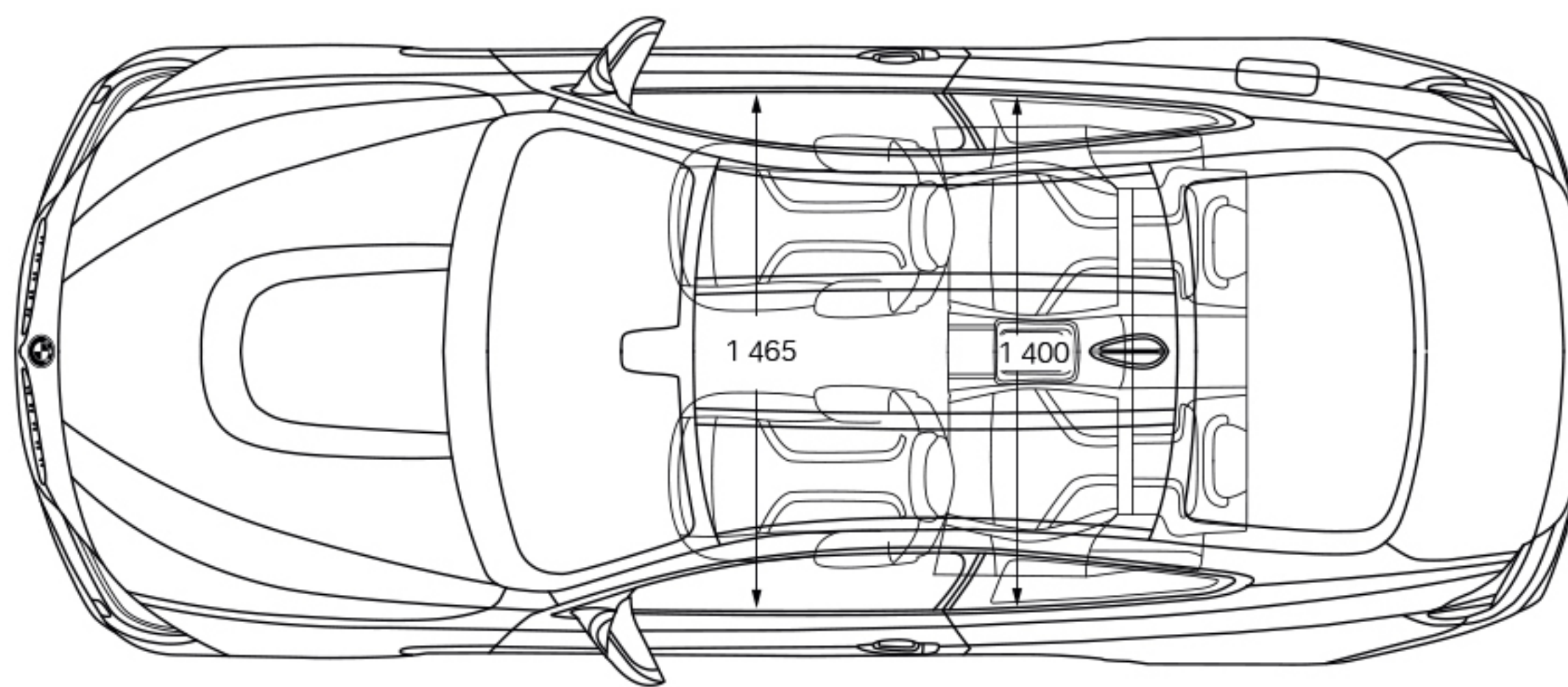
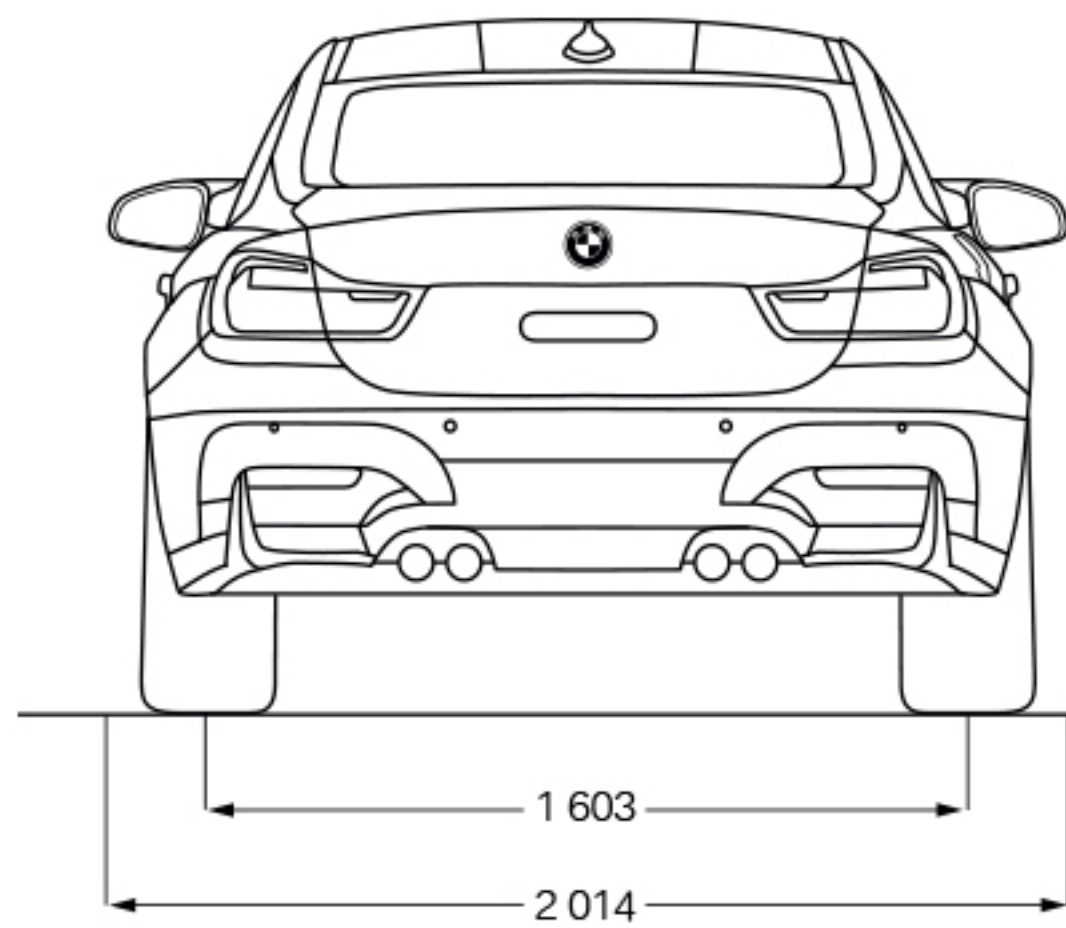
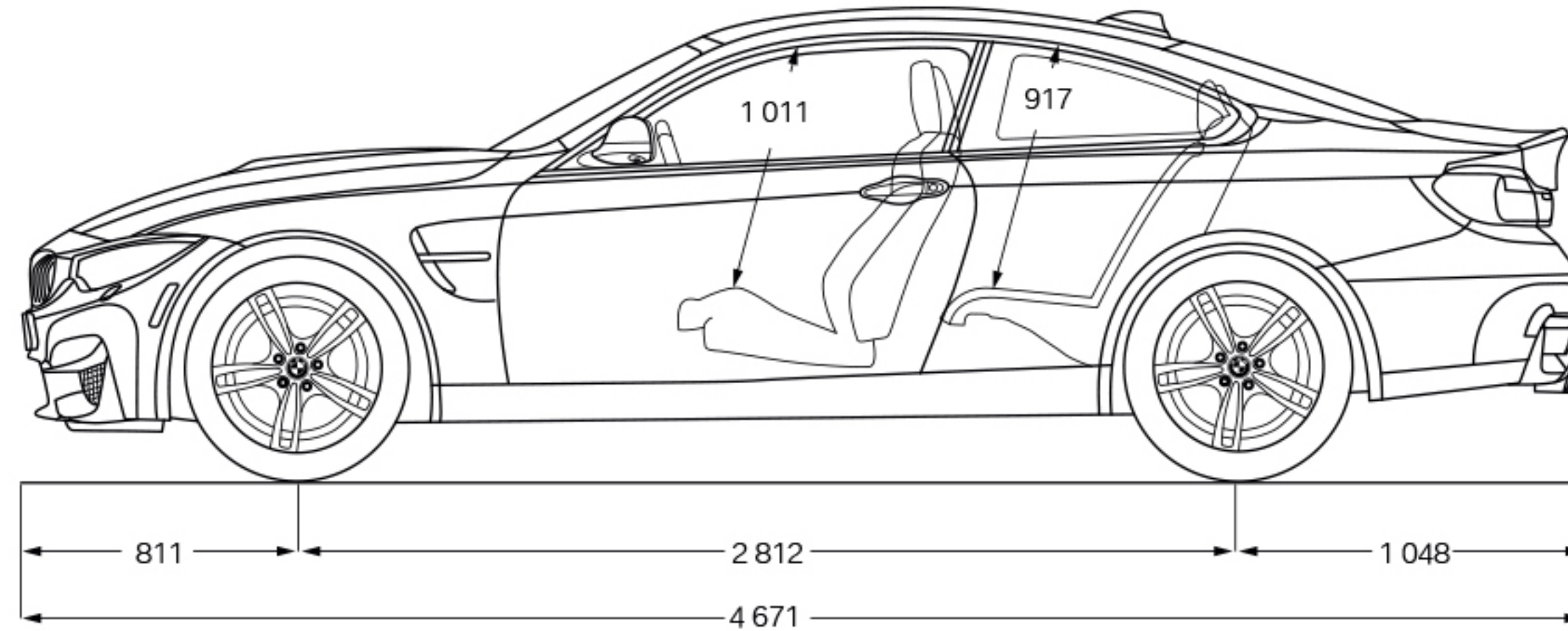
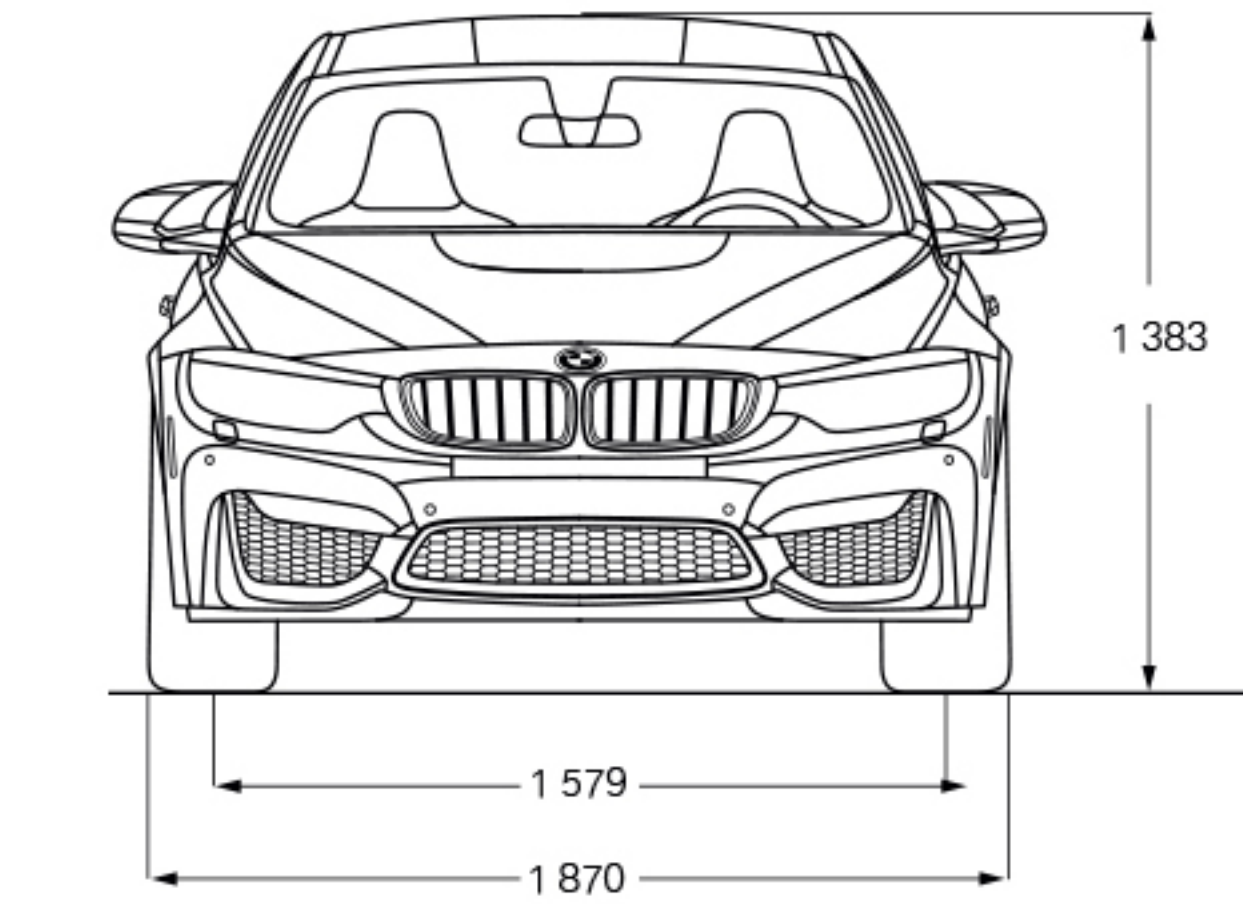

**LE COUPÉ BMW M4.**

Les dimensions sont en millimètres.

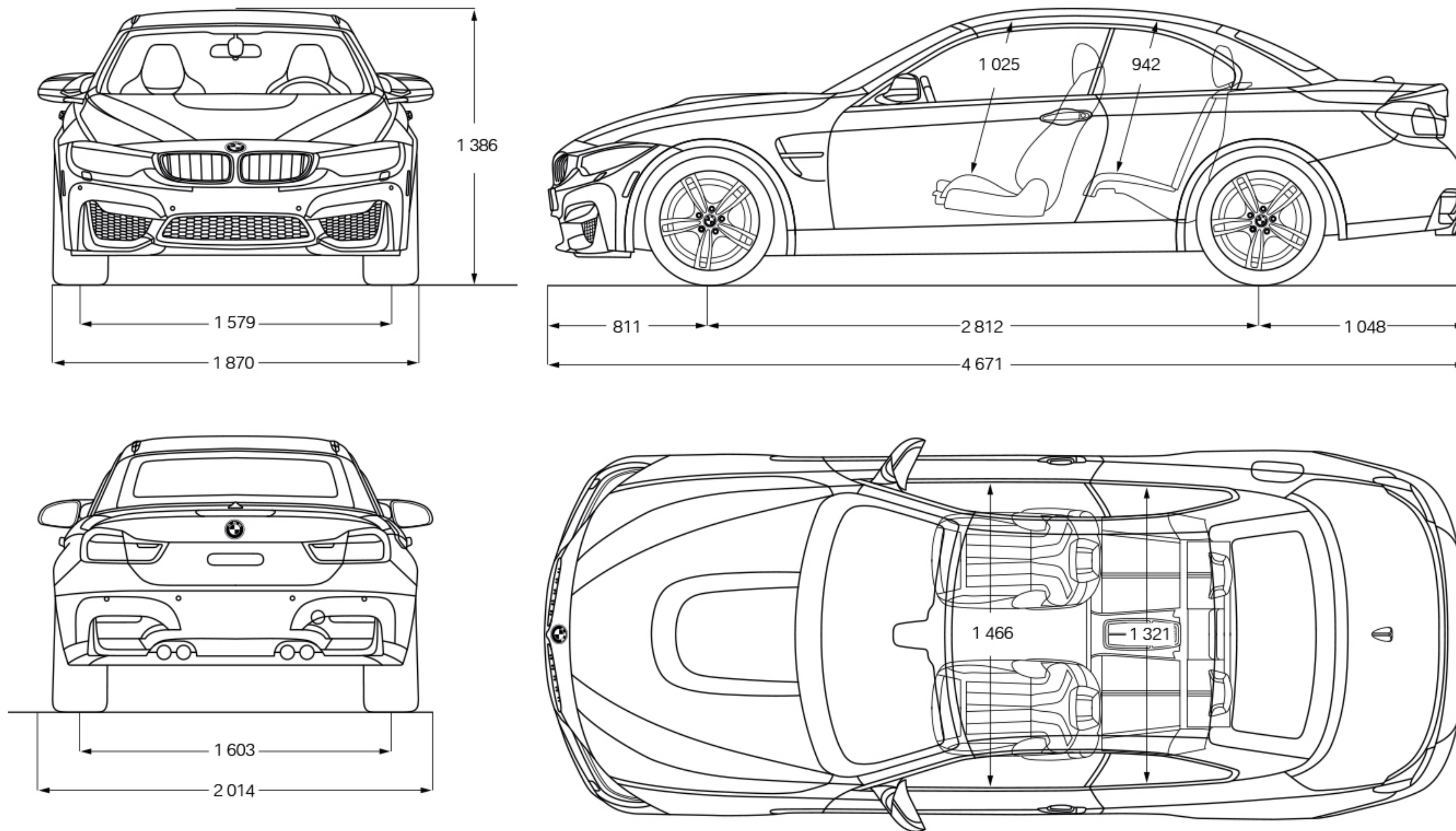

**LE CABRIOLET BMW M4.**

Les dimensions sont en millimètres.



BMW M



Le plaisir  
de conduire.<sup>MD</sup>

Les caractéristiques, l'équipement de série, les accessoires, les options, les matériaux et les couleurs présentés dans cette publication sont fondés sur les derniers renseignements disponibles au moment de mettre en ligne. BMW se réserve le droit d'apporter des modifications en tout temps et sans préavis. Les illustrations sont uniquement fournies à titre représentatif. BMW peut déterminer l'année modèle de ses véhicules. Les modèles présentés peuvent être équipés de caractéristiques, d'accessoires, d'équipement, d'options, de matériaux et de couleurs qui ne sont peut-être pas offerts au Canada, ou qui peuvent être offerts moyennant un supplément ou uniquement pour certains modèles. BMW s'efforce d'assurer l'exactitude des renseignements contenus dans la présente publication, mais ne peut pas la garantir. BMW décline toute responsabilité quant aux erreurs ou omissions qui pourraient s'y trouver. Pour en savoir plus sur les produits représentés ici, s'adresser à un concessionnaire autorisé de BMW ou consulter le site [www.bmw.ca](http://www.bmw.ca).

© 2015 BMW Canada Inc. « BMW », le logo BMW, les désignations des modèles BMW et tous les autres symboles, marques et images afférents à BMW sont la propriété exclusive ou sont des marques déposées de BMW AG, utilisées sous licence.