

La Berline BMW M5
Le Coupé BMW M6
Le Cabriolet BMW M6
Le Gran Coupé BMW M6



Le plaisir
de conduire.^{MD}

FAITES L'ACQUISITION D'UN ACTIF DYNAMIQUE.

LA BERLINE BMW M5, LE COUPÉ BMW M6, LE CABRIOLET BMW M6
ET LE GRAN COUPÉ BMW M6.

LA COURSE EST DANS SES GÈNES.

En 1972, un groupe d'ingénieurs BMW passionnés ont investi tout leur savoir-faire et leur créativité pour donner naissance à la voiture qui allait constituer le début d'une marque légendaire. La voiture n'était nulle autre que la performante BMW 3.0 CSL. La marque? BMW Motorsport GmbH, une filiale indépendante de BMW AG. BMW M s'est engagée à conférer des performances victorieuses sur piste non seulement aux voitures de course BMW, mais aussi aux routières BMW. Quand vous possédez une BMW M, vous conduisez une voiture avec le cœur et la passion des voitures de course BMW dans leur ADN. Chaque M jamais conçue clame haut et fort cette descendance.



3.0 CSL

La référence.



E24 M6

Un départ canon.



E39 M5

La M est propulsée par un puissant V8.



THE M1

La première voiture de série par M.



E28 M5

Les berlines ne seraient plus jamais les mêmes.



E63/E64 M6

M passe à la haute technologie.



E12 M535i

La M montre ses couleurs.



E34 M5

L'histoire d'amour se poursuit.



E60 M5

La première berline à moteur V10 et boîte de vitesses séquentielle.



1972
3.0 CSL

In 1972, a merry band of BMW engineers spirited a production model E9 3.0 CS into a corner of the BMW engineering shops and set to work transforming it into a winning racecar – the famous BMW 3.0 CSL. This marked the birth of BMW Motorsport – BMW M.



**1978-1981
M1**

It's only fitting that the first production car made by M was produced primarily so it could race. During its run between 1978 and 1981, 453 M1s were produced, hand-built in BMW M shops. Twenty of these were constructed to be raced in the BMW M1 Procar Championship series.



1980 - 1984
E12 M535i

Produced between 1980 and 1984, this is only E12 5 Series developed by BMW Motorsport. The chassis was tuned by M engineers and sported the high-torque 3.5-litre M30 engine.



1984-1988
E24 M6

The first of the M6 models was produced between 1984 and 1988 with a engine that was derived the M88 24-valve inline 6, which was developed in road and racing form for the BMW M1.



1984 - 1987
E28 M5

From the moment the covers were pulled away at the 1984 Amsterdam Auto Show until the last car was built in 1987, the E28 M5 set the benchmark for the performance sedan.



1988-1995
E34 M5

Produced between 1988 and 1995, this was one of the most popular M cars produced. A powerful engine with more than 300 hp and Adaptive M Suspension were just a few of the reasons why so many BMW M fans fell in love with it.



**1998-2003
E39 M5**

During its production run between 1998 and 2003, experts and enthusiasts alike hailed this M as “the perfect sports sedan.” It further defined what makes an M an M – racecar performance combined with extraordinary road-going style and comfort.



**2005-2010
E63/E64 M6**

This M model offered a host of innovative technologies – head-up display, lane departure warning, Bluetooth connectivity, Adaptive Headlights, navigation, carbon fiber and more – all while providing the race track developed driving characteristics M owners know and love.





**2004-2009
E60 M5**

Somebody had to be first to put a powerful V10 into a sedan, so why not M? That very special engine was one reason for this model's long run between 2004 and 2009. The race-tuned chassis and fast shifting Sequential Manual Gearbox are among the many others.



LA PISTE ÉTAIT SON TERRAIN DE JEU.

LA BERLINE BMW M5.

Qu'arrive-t-il lorsque les ingénieurs de course M transforment une Berline BMW de Série 5 standard? Elle devient une berline BMW de Série 5 avec des capacités pour la piste. La M5 offre une puissance prête pour la course avec son moteur M V8 TwinPower Turbo de 4,4 litres à 32 soupapes, qui développe 560 ch et un couple de 500 lb-pi. La puissance, transmise par la boîte M à embrayage double et sept vitesses, à changement de rapport rapide, est habilement acheminée aux roues arrière par le différentiel M actif, pour optimiser la traction, la tenue de route et la maniabilité. Asseyez-vous confortablement. Bouclez votre ceinture. Et préparez-vous à ressentir les mêmes sensations qu'un pilote.





LE MEILLEUR EN MIEUX.

LE COUPÉ BMW M6.

Lorsqu'une BMW revêt l'emblème M, c'est une métamorphose. La puissance et la maniabilité déjà exceptionnelles d'une BMW sont repoussées aux limites de la physique. Avec le Coupé M6, cela est encore plus évident chaque seconde que vous êtes au volant. Les 560 ch de son moteur vous colle à votre siège tandis que vous engagez les rapports plus prompts de la boîte M à double embrayage et 7 vitesses. Une suspension M procure l'enthousiasme d'avoir à sa disposition la précision et la fiabilité d'une voiture de course. La commodité est accrue grâce au nouveau système iDrive 5.0, à la possibilité de point d'accès sans fil et à la fonction de recharge sans fil, et vous serez bien sûr entouré des matériaux haut de gamme et de la finition soignée qui font d'une BMW une BMW.





DE LA VILLE À LA PISTE.

LE CABRIOLET BMW M6.

Voici une M6 qui partage tous les atouts de ses consœurs. La même puissance M de 560 ch du V8 mis au point pour la course. La même suspension M adaptative et les mêmes freins BMW M en carbone-céramique. La même boîte M à double embrayage et sept vitesses. Avec une seule exception, quand vous le souhaitez, le toit en moins. Le Cabriolet BMW M6 adore le ciel. Au toucher d'un bouton, il le partagera impatiemment avec vous. L'élégante capote disparaît en à peine 19 secondes. Les surfaces des sièges en cuir avec technologie de réflexion solaire qui les garde frais et le « chauffe-nuque » avec bouches d'aération au niveau du cou ajoutent au confort, capote rabaissée. La capote est entièrement isolée contre les intempéries. La meilleure façon de savourer le plaisir de conduire la M6 sous le soleil, la lune et les étoiles.





LA FONCTIONNALITÉ M ANIMÉE DE PASSION.

LE GRAN COUPÉ BMW M6.

Lorsque le Gran Coupé BMW de Série 6 a d'abord été présenté aux ingénieurs de course M, ces derniers n'ont pu retenir leur sourire. Ils goûtaient l'occasion de pouvoir doter cette berline de tourisme sport haute performance des plus fonctionnelles de capacités pour la piste. Le moteur V8 M TwinPower de 4,4 litres produit une puissance extraordinaire de 560 ch qui se combine harmonieusement au groupe propulseur et à la suspension de pointe de la gamme M des améliorations de la performance. À l'intérieur, vous et vos invités profitez du confort de cinq sièges en cuir somptueux, de BMW ConnectedDrive^{MC} et de la finition soignée à laquelle vous vous attendez d'une BMW.



PUISSANCE AU BOUT DU PIED.

BMW M a conçu et construit un moteur qui est reconnu mondialement pour sa puissance et sa durabilité – sur piste comme sur route. Le moteur V8 BMW M TwinPower est doté de deux turbocompresseurs nerveux, de la commande variable de levée des soupapes Valvetronic, de l'injection haute précision et d'une construction en aluminium léger. La technologie BMW EfficientDynamics se manifeste par la récupération de l'énergie au freinage qui recharge la batterie uniquement en décélération pour s'assurer qu la pleine puissance est disponible à l'accélération.



560 ch



500 lb-pi



4,2 sec¹

¹ Les résultats des essais BMW AG pour le Coupé M6 équipé de la boîte à embrayage double M.



L'échappement performance M est le parfait complément de la nature dynamique de la M5 et de la M6.



Freins M en carbone-céramique Ces freins faits de matériaux composites en fibre de carbone innovateurs accroissent la sensibilité du freinage et supportent mieux l'accumulation de chaleur.

ACCÉLÉREZ LA CADENCE AVEC LE GROUPE COMPÉTITION.

Pour une expérience de course automobile, le groupe compétition offre la totale. Le moteur V8 BMW M TwinPower bonifié de 40 ch de plus produit 600 ch.¹ Le système d'échappement sport offre une sonorité plus gutturale. La suspension a été surbaissée pour assurer plus de stabilité en virage et la direction a été recalibrée pour évoquer la sensation précise et réactive que les pilotes de course exigent souvent. Les roues M de 20 po en alliage léger à rayons doubles complètent le caractère de voiture de course de la BMW M qui est prête à dominer – sur piste et hors piste.

¹ Sur les modèles M6 seulement. La BMW M5 avec le groupe compétition augmente la puissance à 575 ch.



SYSTÈME D'ÉCHAPPEMENT SPORT

PUISSANCE ACCRUE

SUSPENSION AMÉLIORÉE



SYSTÈME D'ÉCHAPPEMENT SPORT

Avec ses quatre embouts d'échappement quadruple noir chromé et une sonorité profonde, le système d'échappement sport fera tourner les têtes partout où vous allez.



UNE PUISSANCE ACCRUE

Les ingénieurs BMW M ont peaufiné le moteur V8 M TwinPower Turbo pour augmenter sa puissance à 575 ch dans la M5 et 600 ch dans la M6. Préparez-vous à vivre une expérience électrisante à chaque accélération.



ENHANCED SUSPENSION

With a more direct steering ratio for increased feel, lowered suspension by 10mm, enhanced M Dynamic Mode, and unique 20" M Double Spoke light alloy wheels, you'll master each turn like never before.

EXERCEZ VOTRE PUISSANCE SUR LA PUISSANCE.

La gamme M vous offre une puissance exceptionnelle dont vous avez la pleine maîtrise grâce à des technologies novatrices. Le contrôle de démarrage fixe le régime moteur idéal au moment d'appuyer sur la pédale d'accélérateur. La commande dynamique de l'amortissement analyse les données de la route en temps réel pour adapter les amortisseurs aux conditions de la route et de conduite. Le contrôle dynamique de la stabilité vous met en confiance en virage dans toutes les conditions. Le système Servotronic M optimise la direction en modulant dynamiquement l'assistance de la direction en fonction de la vitesse actuelle et procure une réaction directe et précise de la direction même à haute vitesse.



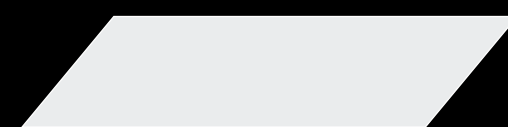

300 Blanc Alpin (non métallisé)



X08 Quartz Champagne métallisé



ZT0 Rouge Imola II
BMW Individual

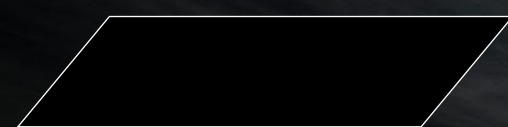

ZSO Noir Givré
BMW Individual

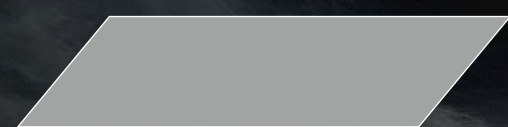

ZSR Argent Givré
BMW Individual

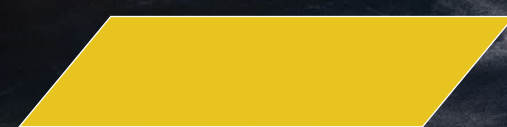

ZA6 Jaune Phoenix
BMW Individual



475 Noir Saphir métallisé



S34 Noir Azurite métallisé



ZT7 Bleu Santorini II
BMW Individual

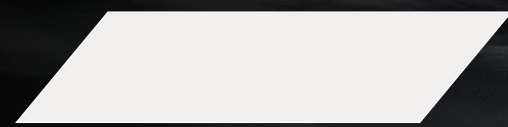

ZSW Blanc Étincelant Givré
BMW Individual

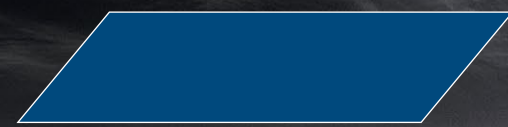

ZTU Bleu Givré
BMW Individual

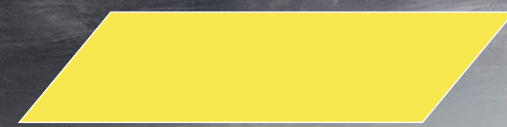

ZFL Jaune Dakar II
BMW Individual

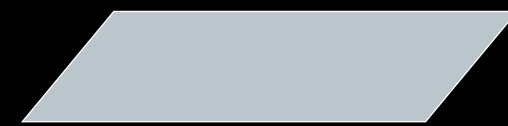

A29 Pierre de Lune métallisé



B05 Bleu Monte Carlo métallisé



ZIO Orange Feu
BMW Individual

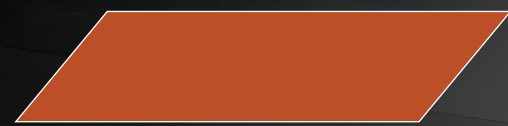

ZVA Orange Valence
BMW Individual



ZSQ Rouge Givré
BMW Individual



A52 Gris Sidéral métallisé



B50 Orange Sakhir métallisé



X02 Noir Citrine métallisé
BMW Individual



X04 Météorite métallisé
BMW Individual

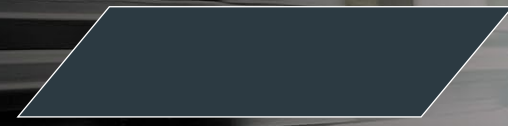

ZVO Gris noir métallisé
BMW Individual



A89 Bleu Impérial métallisé



B41 Gris Singapour métallisé
BMW Individual



Z39 Gris Givré
BMW Individual

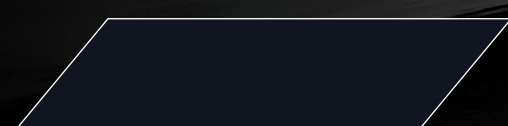

ZVL Graphite Étincelant métallisé
BMW Individual

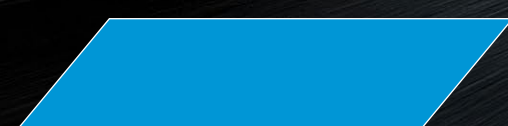

Z4H Bleu Laguna Seca
BMW Individual



COULEURS EXTÉRIEURES DE LA M5

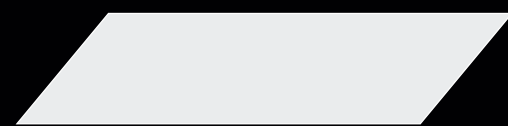

300 Blanc Alpin (non métallisé)

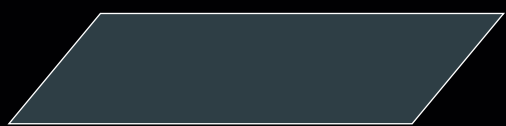

B41 Gris Singapour métallisé



B50 Orange Sakhir métallisé

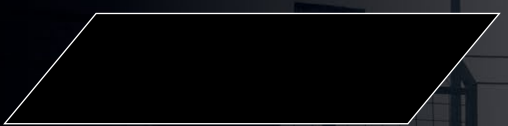

ZSO Noir Givré
BMW Individual

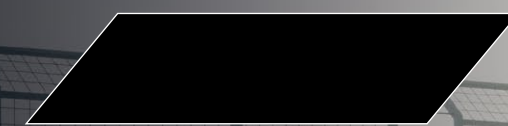

ZSR Noir Givré métallisé
BMW Individual

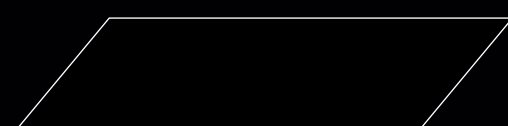

475 Noir Saphir métallisé



B65 Jatoba

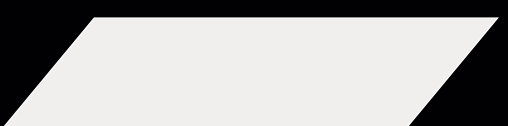

ZSW Blanc Étincelant Givré
BMW Individual

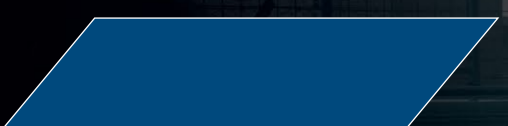

ZSD Bleu Givré
BMW Individual



ZTU Bleu Givré métallisé
BMW Individual



A29 Pierre de Lune métallisé



ZA6 Jaune Phoenix
BMW Individual



ZVA Orange Valence
BMW Individual



ZSQ Rouge Givré
BMW Individual

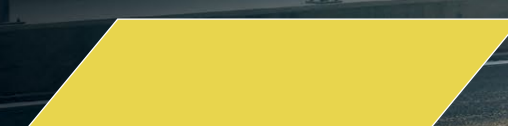

ZRO Jaune Austin métallisé
BMW Individual



A52 Gris Sidéral métallisé



ZT7 Bleu Santorini II
BMW Individual



X07 Météorite métallisé
BMW Individual

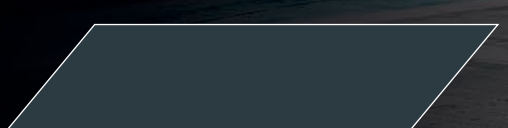

ZVO Gris noir métallisé
BMW Individual

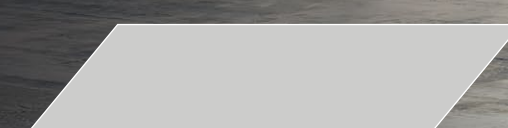

Z78 Argent Pur métallisé
BMW Individual

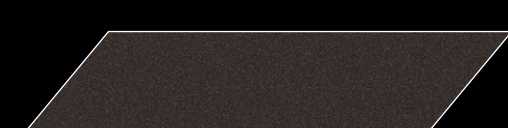

X02 Noir Citrine métallisé



ZIO Orange Feu
BMW Individual

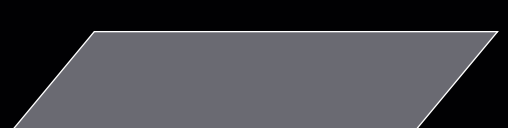

ZSS Gris givré
BMW Individual

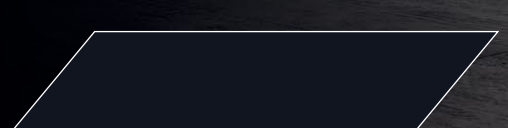

ZVL Graphite Étincelant métallisé
BMW Individual

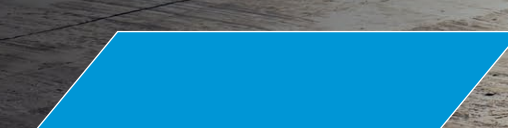

Z1M Bleu Laguna Seca
BMW Individual



B51 Bleu San Marino métallisé



ZT0 Rouge Imola II
BMW Individual



X03 Noir Rubis métallisé
BMW Individual

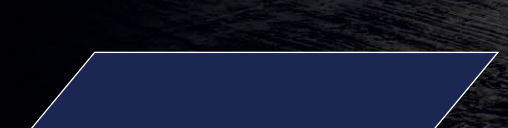

X10 Bleu Tanzanite métallisé
BMW Individual

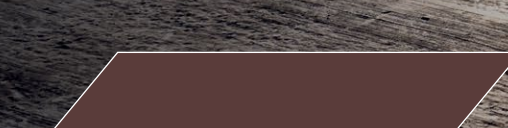

X11 Bronze Givré métallisé
BMW Individual

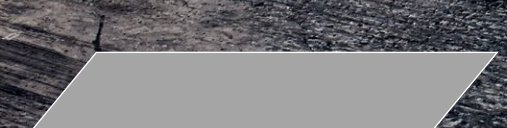

ZSV Argent Cachemire Givré métallisé
BMW Individual



COULEURS EXTÉRIEURES DE LA M6

BERLINE M5

DONNÉES TECHNIQUES

Performance	
Moteur – M TwinPower Turbo	V8
Cylindrée (cm ³)	4 395
Puissance maximale (ch à tr/min)	560 de 6 000 à 7 000
Couple (lb-pi à tr/min)	500 de 1 500 à 5 750
0 à 100 km/h (sec.)	4,3
Consommation	
Ville (L/100 km)	17,3 [16,1]
Autoroute (L/100 km)	11,5 [10,8]
Mixte (L/100 km)	14,7 [13,7]

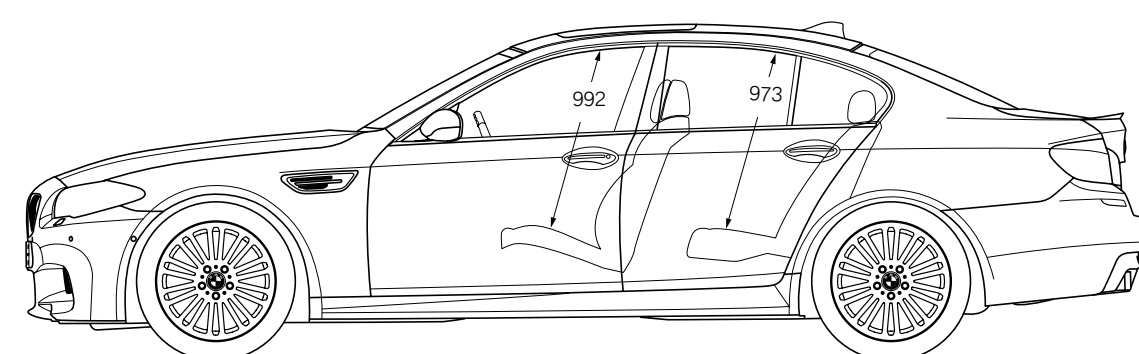

COUPÉ M6

DONNÉES TECHNIQUES

Performance	
Moteur – M TwinPower Turbo	V8
Cylindrée (cm ³)	4 395
Puissance maximale (ch à tr/min)	560 de 6 000 à 7 000
Couple (lb-pi à tr/min)	500 de 1 500 à 5 750
0 à 100 km/h (sec.)	4,2 (4,1)
Consommation	
Ville (L/100 km)	17,3 [16,1]
Autoroute (L/100 km)	11,5 [10,9]
Mixte (L/100 km)	14,7 [13,7]

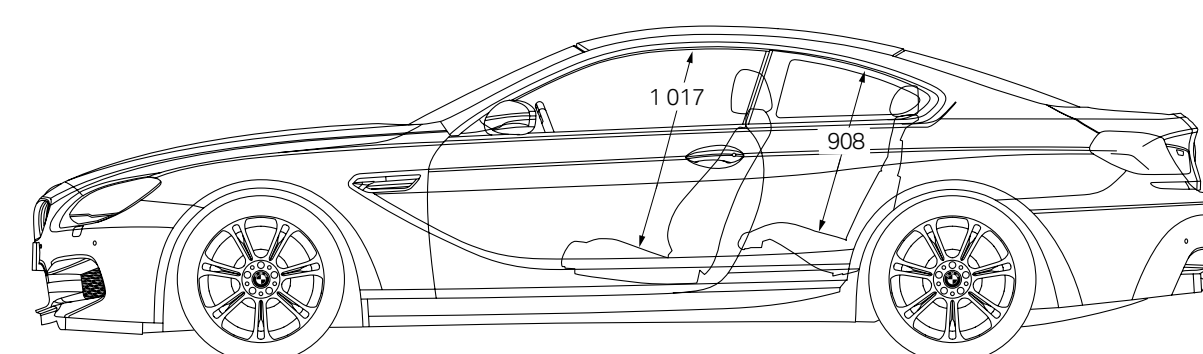

CABRIOLET M6

DONNÉES TECHNIQUES

Performance	
Moteur – M TwinPower Turbo	V8
Cylindrée (cm ³)	4 395
Puissance maximale (ch à tr/min)	560 de 6 000 à 7 000
Couple (lb-pi à tr/min)	500 de 1 500 à 5 750
0 à 100 km/h (sec.)	4,4 [4,3] (4,3 [4,2])
Consommation	
Ville (L/100 km)	17,3 [16,1]
Autoroute (L/100 km)	11,5 [10,9]
Mixte (L/100 km)	14,7 [13,7]

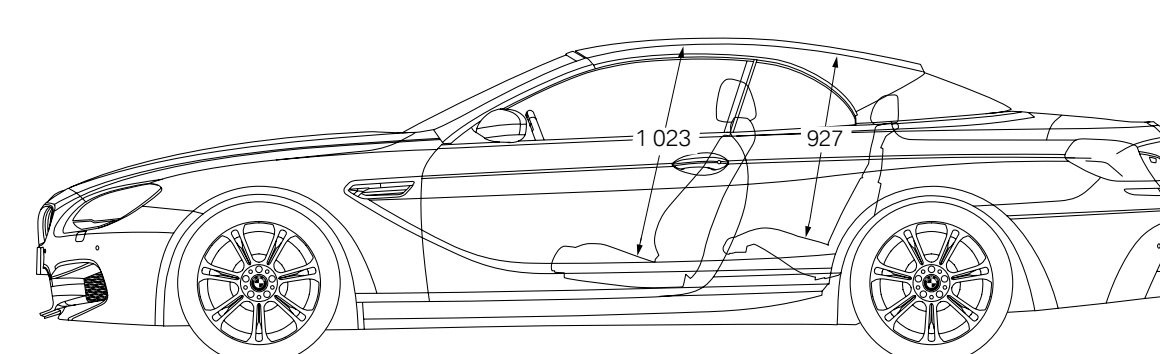

GRAN COUPÉ M6

DONNÉES TECHNIQUES

Performance	
Moteur – M TwinPower Turbo	V8
Cylindrée (cm ³)	4 395
Puissance maximale (ch à tr/min)	560 de 6 000 à 7 000
Couple (lb-pi à tr/min)	500 de 1 500 à 5 750
0 à 100 km/h (sec.)	4,2 (4,1)
Consommation	
Ville (L/100 km)	17,3 [16,1]
Autoroute (L/100 km)	11,5 [10,9]
Mixte (L/100 km)	14,7 [13,7]

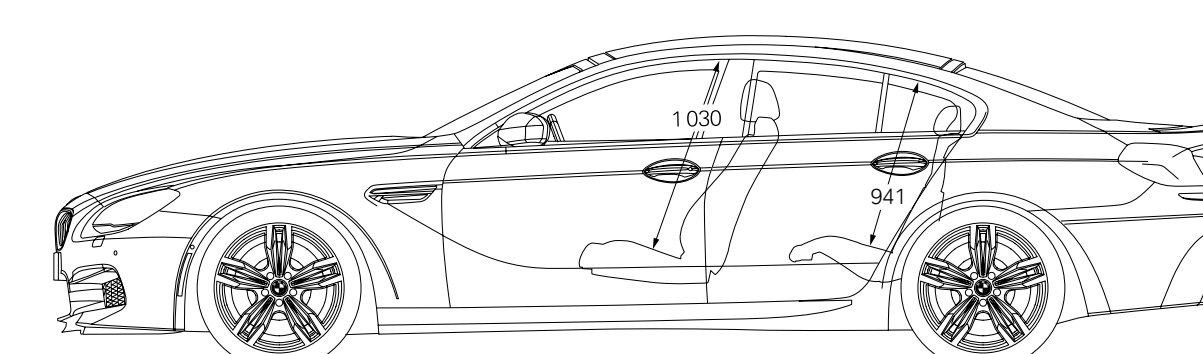

Les chiffres entre crochets concernent les modèles à boîte manuelle. Ces données peuvent changer. Les groupes ne sont pas tous offerts dans tous les modèles. Visitez votre concessionnaire BMW ou bmw.ca pour obtenir l'information la plus à jour.



GROUPES D'OPTIONS DE LA BERLINE M5 2016.

GRUPE DE LUXE

Coffre automatique
Portes à fermeture amortie
Pare-soleil de lunette électrique
Pare-soleil latéraux
Sièges ventilés, à l'avant
Sièges actifs, à l'avant
Lampes de lecture BMW Individual
Sièges M multifonction, à l'avant
Détection active d'angle mort
Protection active
Assistant de conduite
Système de vision périphérique
Afficheur tête relevée
Syntoniseur de radio par satellite SiriusXM^{MC} avec abonnement de six mois
Indication de la limite de vitesse

GRUPE COMPÉTITION

15 ch de plus
Nouvelle direction mécanique à action plus directe
Nouveau calibrage des ressorts hélicoïdaux et des amortisseurs
Échappement sport à sonorité améliorée
Sorties d'échappement M Noir chromé
Roues M de 20 po à rayons doubles, style 601M
Mode dynamique M recalibré
Différentiel actif M recalibré au rapport de réduction finale
Barres anti-dévers plus raides
Freins M en carbone-céramique (en option)

GRUPE ULTIME

Système audio Bang & Olufsen
Groupe compétition
Échappement performance M Titane
Groupe de luxe
Tout en cuir de mérinos
Couleurs extérieures BMW Individual

Visitez votre concessionnaire BMW ou le bmw.ca pour obtenir l'information la plus à jour.



GROUPES D'OPTIONS DE LE COUPÉ M6 2017.

GRUPE ULTIME

Portes à fermeture amortie
Sièges ventilés, à l'avant
Sièges actifs, à l'avant
Sièges M multifonction, à l'avant
Détection active d'angle mort
Assistant de conduite
Système de vision périphérique
Système audio Bang & Olufsen
Groupe compétition
Indication de la limite de vitesse
Échappement performance M Titane
Tout en cuir de mérinos
Couleurs extérieures BMW Individual
Connectivité étendue pour téléphones intelligents Avec recharge sans fil
Point d'accès sans fil 3 Go/essai de 3 mois

GRUPE EXÉCUTIF

Portes à fermeture amortie
Sièges ventilés, à l'avant
Sièges actifs, à l'avant
Sièges M multifonction, à l'avant
Détection active d'angle mort
Assistant de conduite
Système de vision périphérique
Système audio Harman Kardon
Système audio Bang & Olufsen (en option)
Indication de la limite de vitesse
Connectivité étendue pour téléphones intelligents Avec recharge sans fil
Point d'accès sans fil 3 Go/essai de 3 mois

GRUPE COMPÉTITION

40 ch de plus
Nouvelle direction mécanique à action plus directe
Nouveau calibrage des ressorts hélicoïdaux et des amortisseurs
Échappement sport à sonorité améliorée
Sorties d'échappement M Noir chromé
Roues M de 20 po à rayons doubles, style 601M
Mode dynamique M recalibré
Différentiel actif M recalibré au rapport de réduction finale
Barres anti-dévers plus raides
Freins M en carbone-céramique (en option)

Visitez votre concessionnaire BMW ou le bmw.ca pour obtenir l'information la plus à jour.



GROUPES D'OPTIONS DE LE CABRIOLET M6 2017.

GRUPE ULTIME

Portes à fermeture amortie
Sièges ventilés, à l'avant
Sièges actifs, à l'avant
Sièges M multifonction, à l'avant
Détection active d'angle mort
Assistant de conduite
Système de vision périphérique
Système audio Bang & Olufsen
Groupe compétition
Indication de la limite de vitesse
Échappement performance M Titane
Tout en cuir de mérinos
Couleurs extérieures BMW Individual
Connectivité étendue pour téléphones intelligents Avec recharge sans fil
Point d'accès sans fil 3 Go/essai de 3 mois

GRUPE EXÉCUTIF

Portes à fermeture amortie
Sièges ventilés, à l'avant
Sièges actifs, à l'avant
Sièges M multifonction, à l'avant
Détection active d'angle mort
Assistant de conduite
Système de vision périphérique
Système audio Harman Kardon
Système audio Bang & Olufsen (en option)
Indication de la limite de vitesse
Connectivité étendue pour téléphones intelligents Avec recharge sans fil
Point d'accès sans fil 3 Go/essai de 3 mois

GRUPE COMPÉTITION

40 ch de plus
Nouvelle direction mécanique à action plus directe
Nouveau calibrage des ressorts hélicoïdaux et des amortisseurs
Échappement sport à sonorité améliorée
Sorties d'échappement M Noir chromé
Roues M de 20 po à rayons doubles, style 601M
Mode dynamique M recalibré
Différentiel actif M recalibré au rapport de réduction finale
Barres anti-dévers plus raides
Freins M en carbone-céramique (en option)

Visitez votre concessionnaire BMW ou le bmw.ca pour obtenir l'information la plus à jour.



GROUPES D'OPTIONS DE LE GRAN COUPÉ M6 2017.

GRUPE ULTIME

Portes à fermeture amortie
Pare-soleil de lunette électrique
Pare-soleil latéraux
Sièges ventilés, à l'avant
Sièges actifs, à l'avant
Sièges M multifonction, à l'avant
Détection active d'angle mort
Assistant de conduite
Système de vision périphérique
Système audio Bang & Olufsen
Groupe compétition
Indication de la limite de vitesse
Échappement performance M Titane
Tout en cuir de mérinos
Couleurs extérieures BMW Individual
Connectivité étendue pour téléphones intelligents Avec recharge sans fil
Point d'accès sans fil 3 Go/essai de 3 mois

GRUPE EXÉCUTIF

Portes à fermeture amortie
Pare-soleil de lunette électrique
Pare-soleil latéraux
Sièges ventilés, à l'avant
Sièges actifs, à l'avant
Sièges M multifonction, à l'avant
Détection active d'angle mort
Assistant de conduite
Système de vision périphérique
Système audio Harman Kardon
Système audio Bang & Olufsen (en option)
Indication de la limite de vitesse
Connectivité étendue pour téléphones intelligents Avec recharge sans fil
Point d'accès sans fil 3 Go/essai de 3 mois

GRUPE COMPÉTITION

40 ch de plus
Nouvelle direction mécanique à action plus directe
Nouveau calibrage des ressorts hélicoïdaux et des amortisseurs
Échappement sport à sonorité améliorée
Sorties d'échappement M Noir chromé
Roues M de 20 po à rayons doubles, style 601M
Mode dynamique M recalibré
Différentiel actif M recalibré au rapport de réduction finale
Barres anti-dévers plus raides
Freins M en carbone-céramique (en option)

Visitez votre concessionnaire BMW ou le bmw.ca pour obtenir l'information la plus à jour.

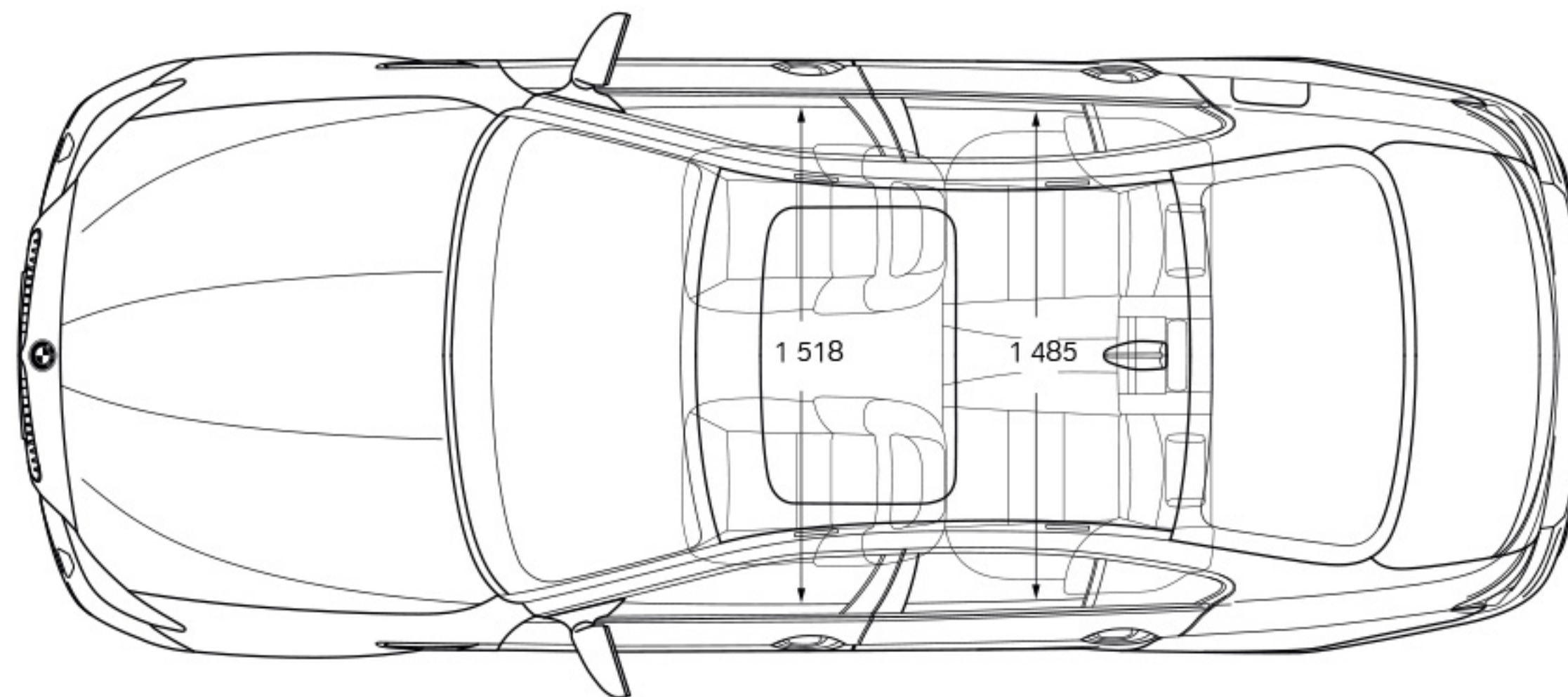
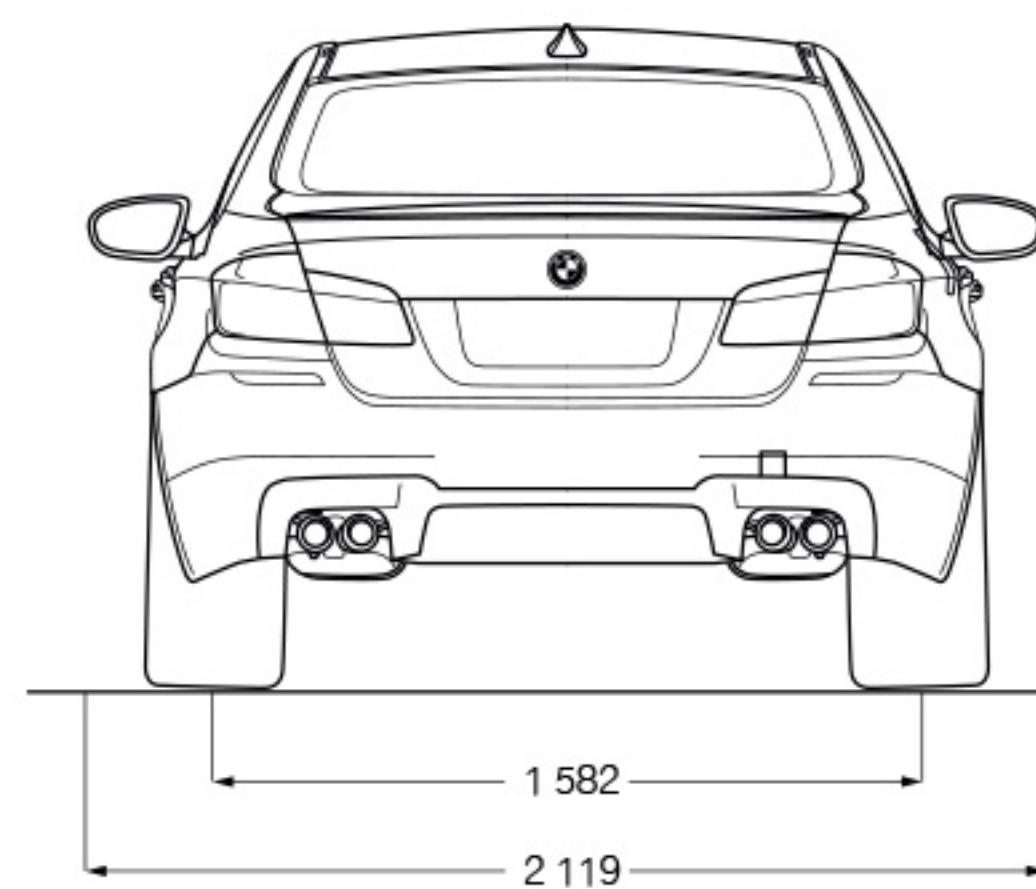
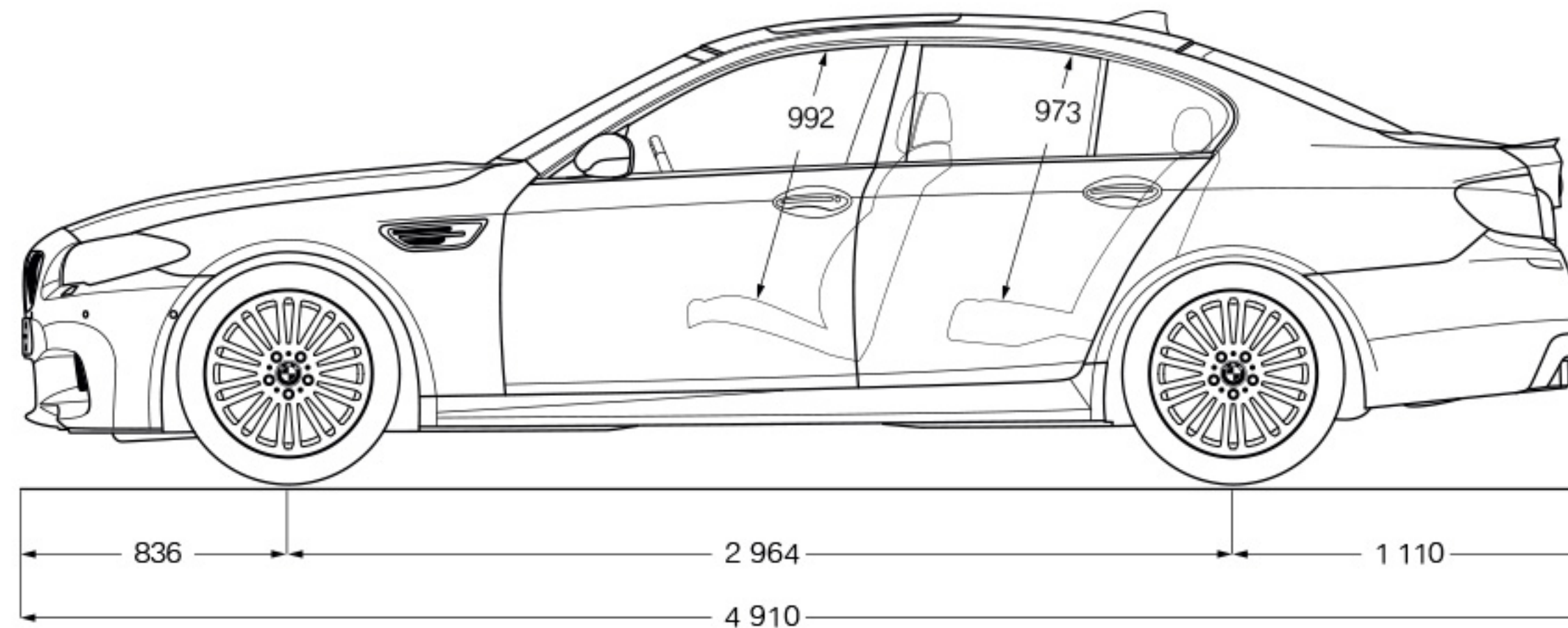
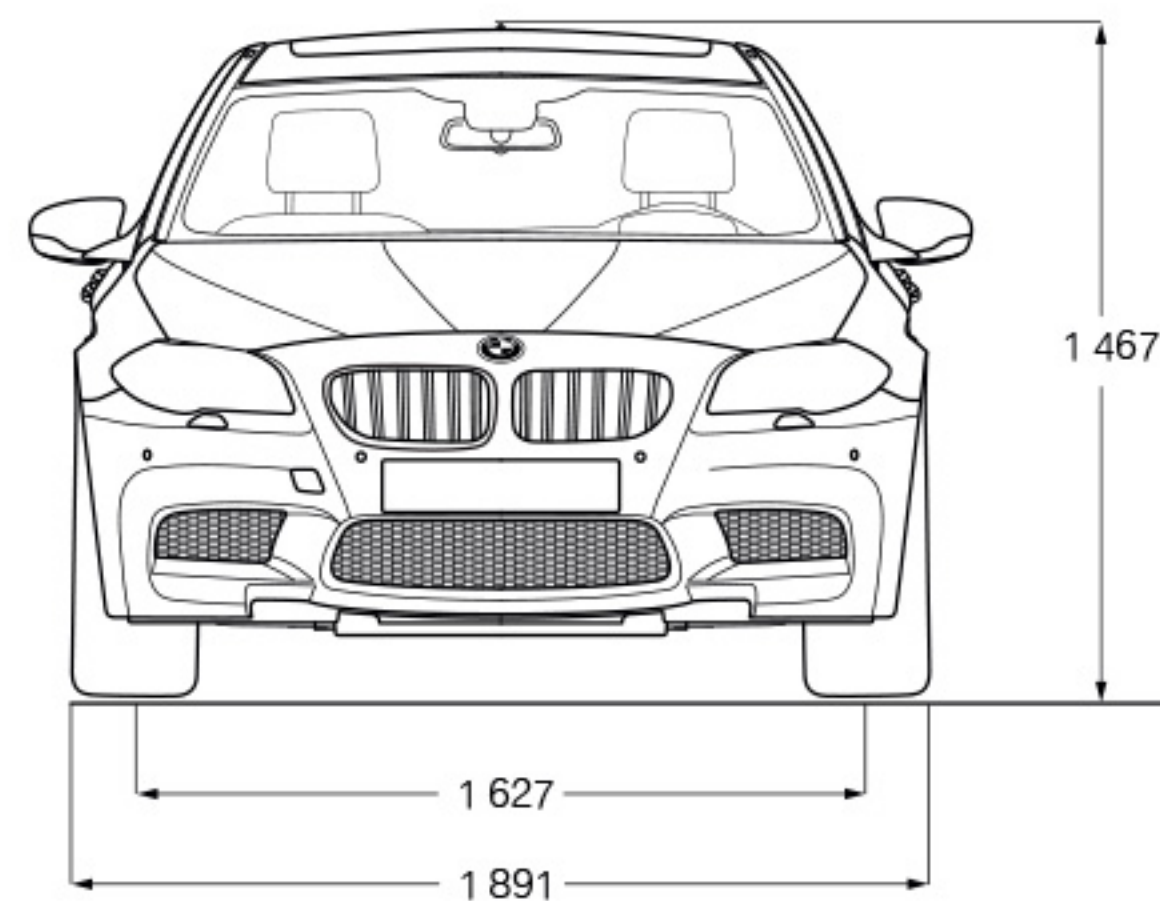

LA BERLINE BMW M5.

Les dimensions sont en millimètres.

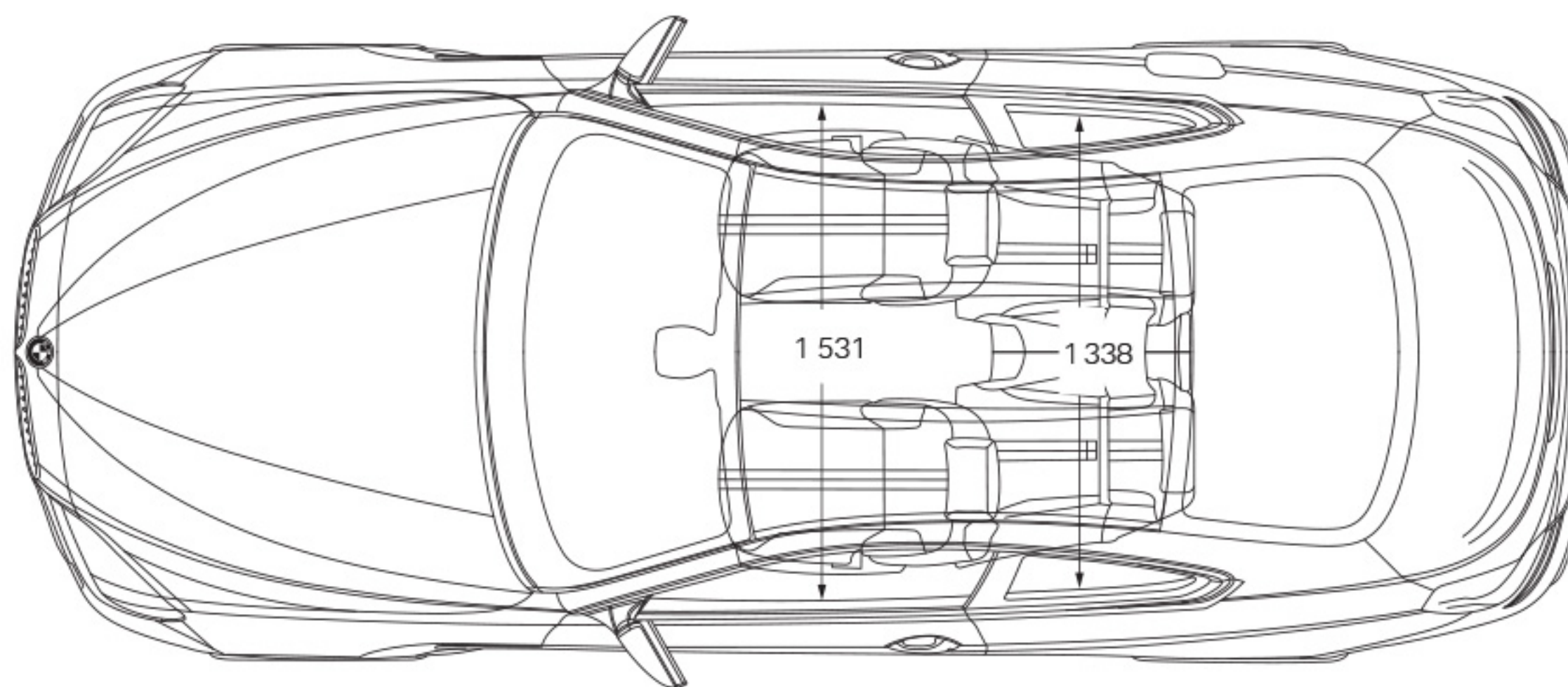
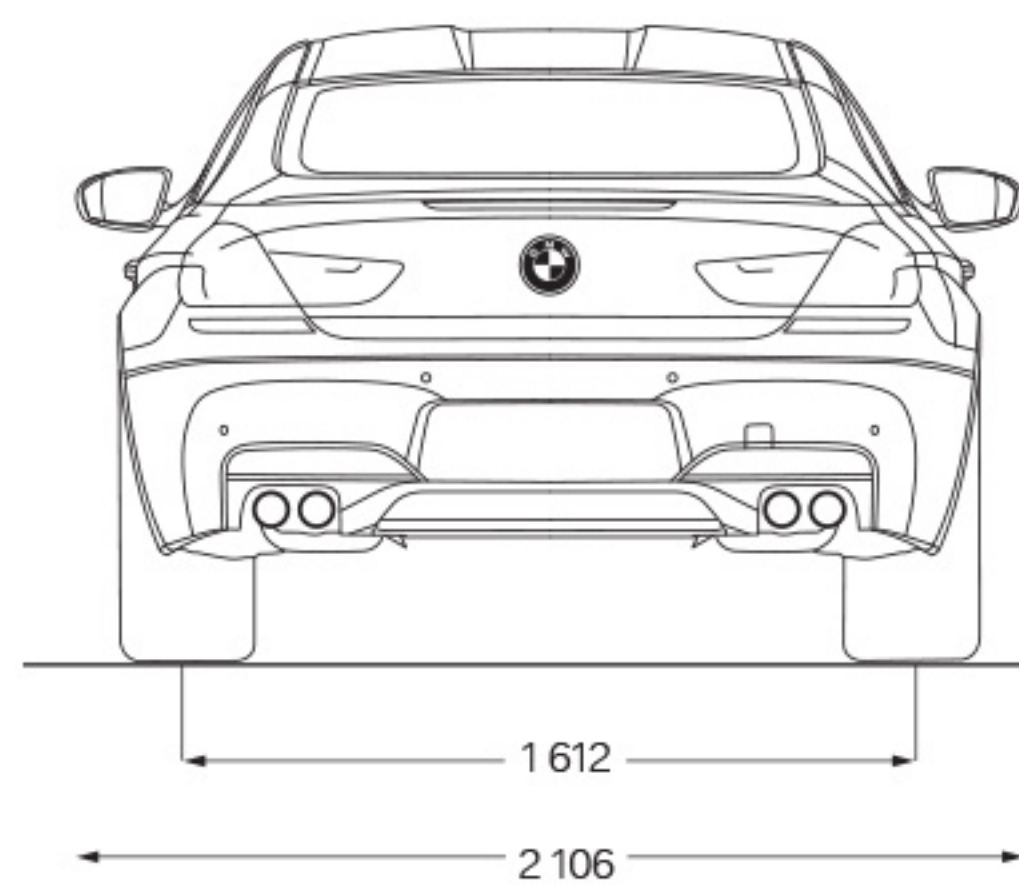
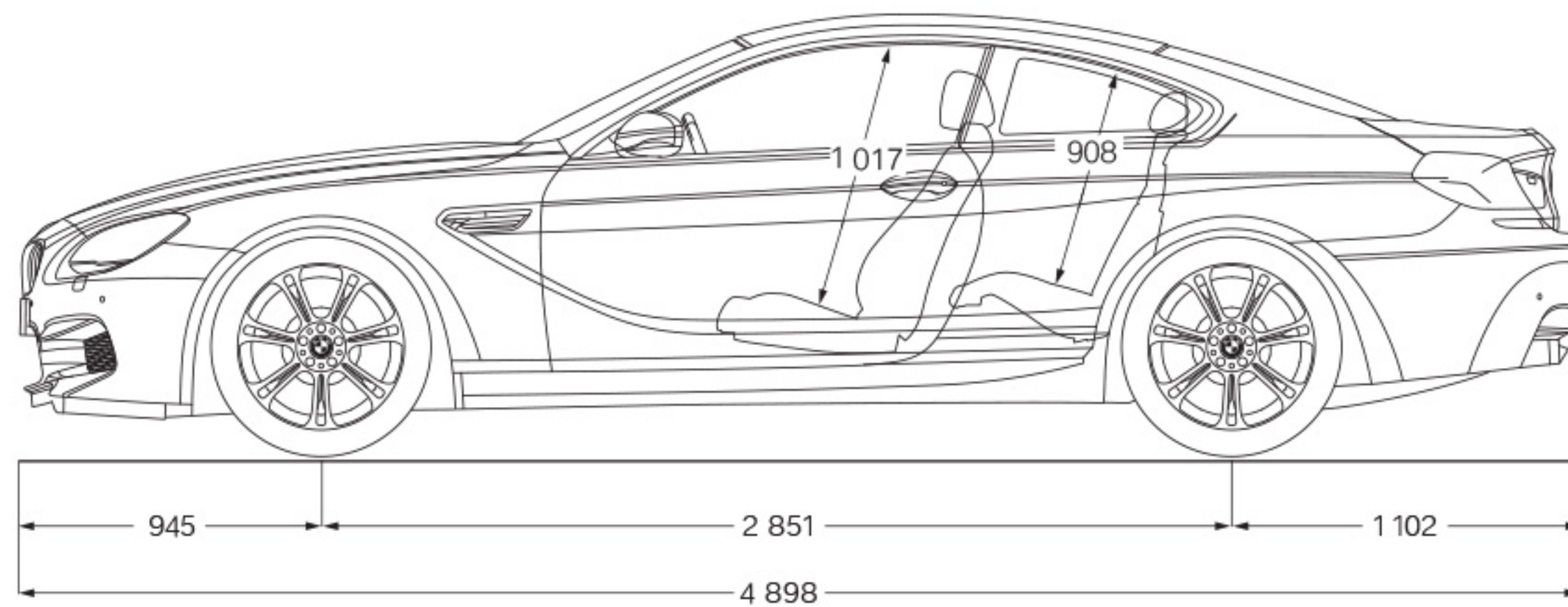
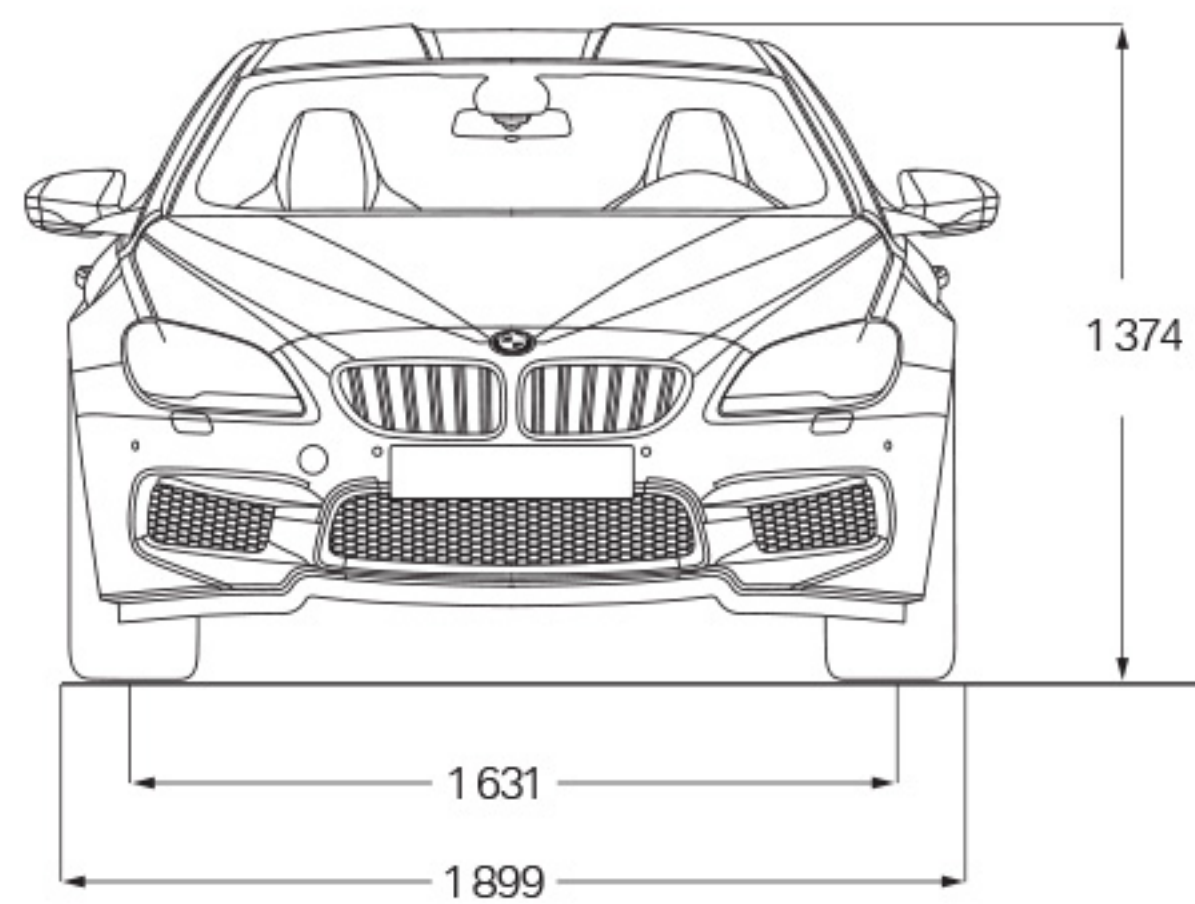

LE COUPÉ BMW M6.

Les dimensions sont en millimètres.

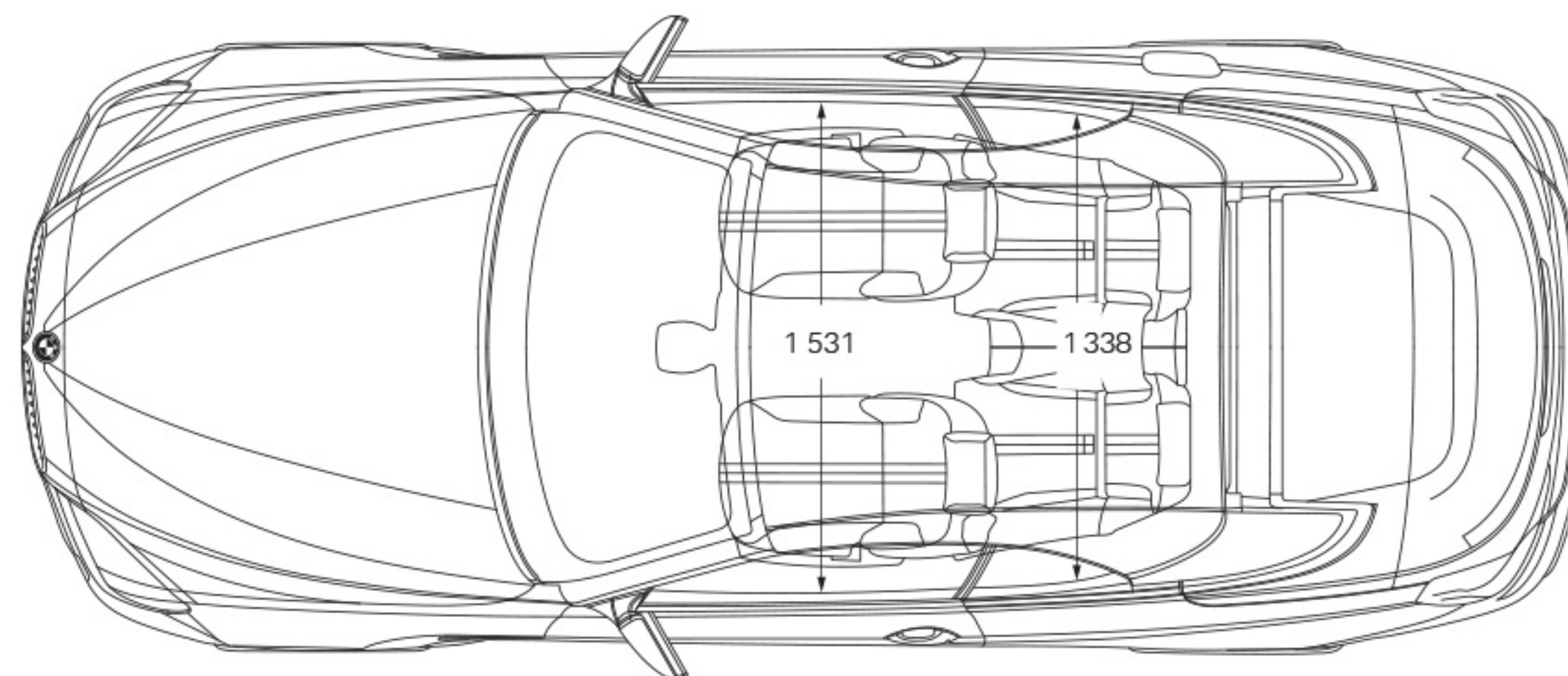
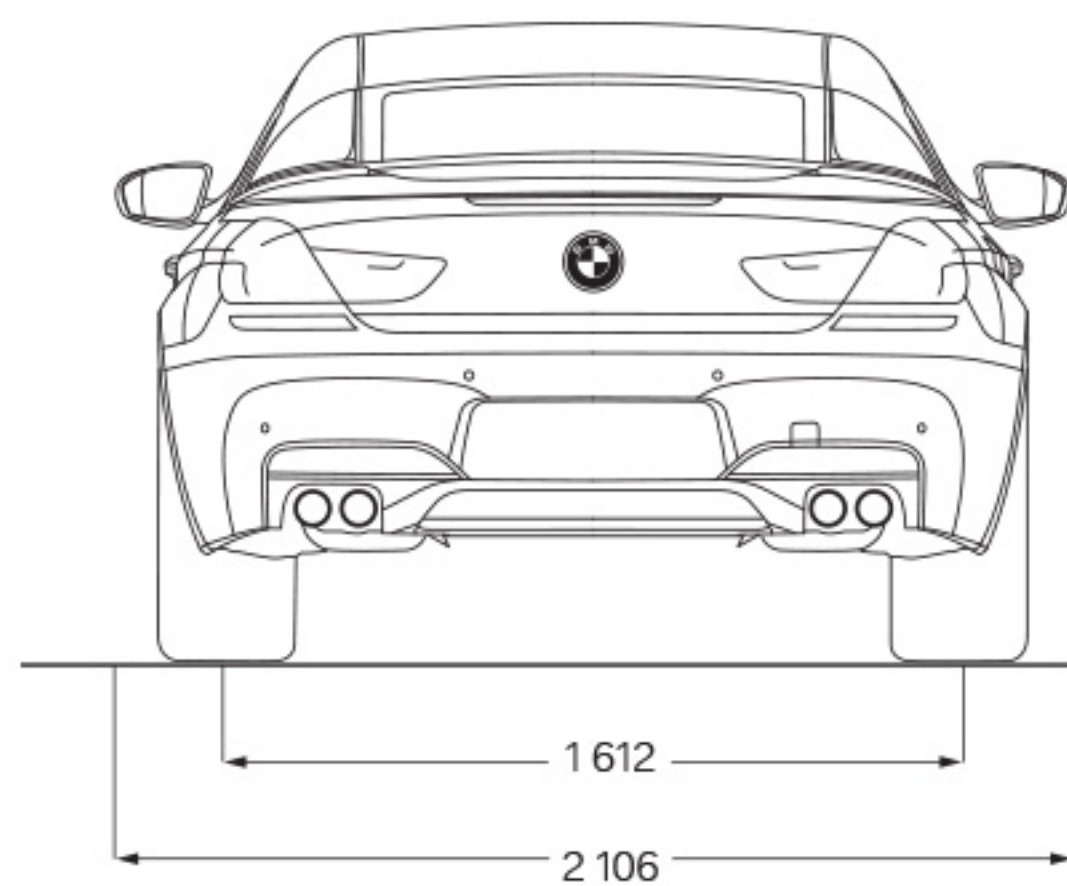
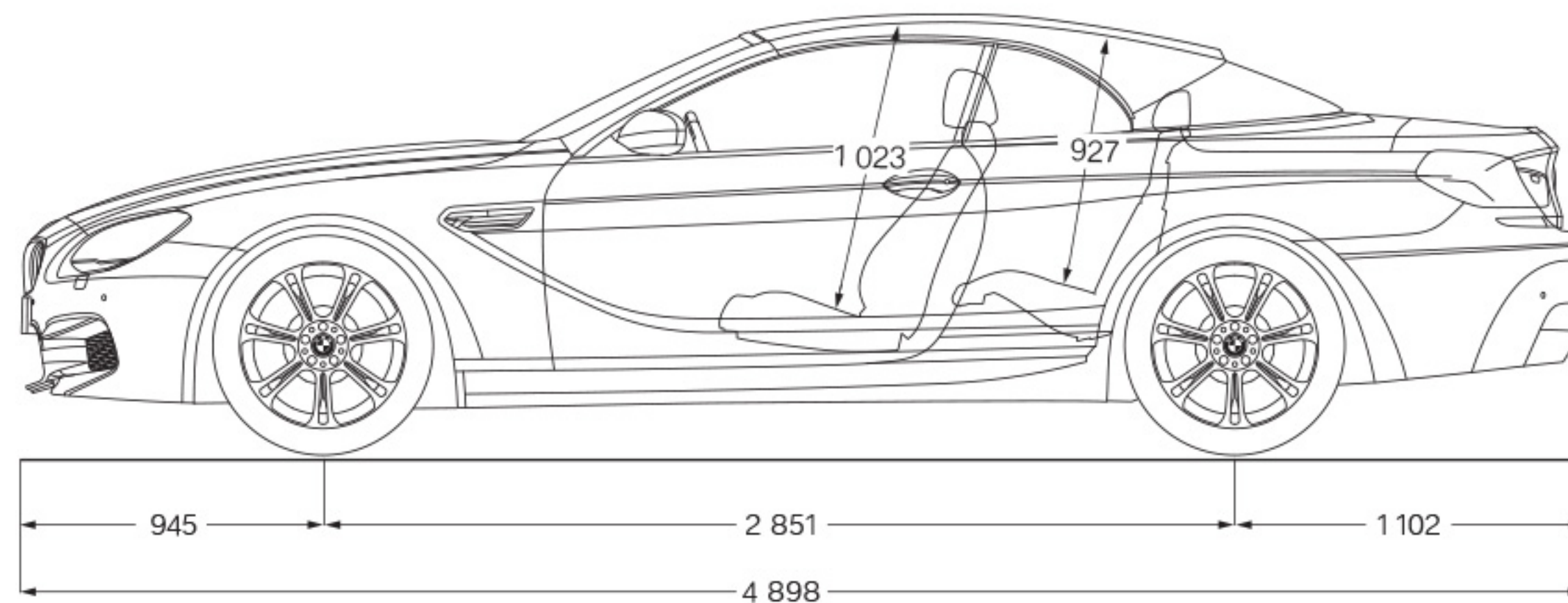
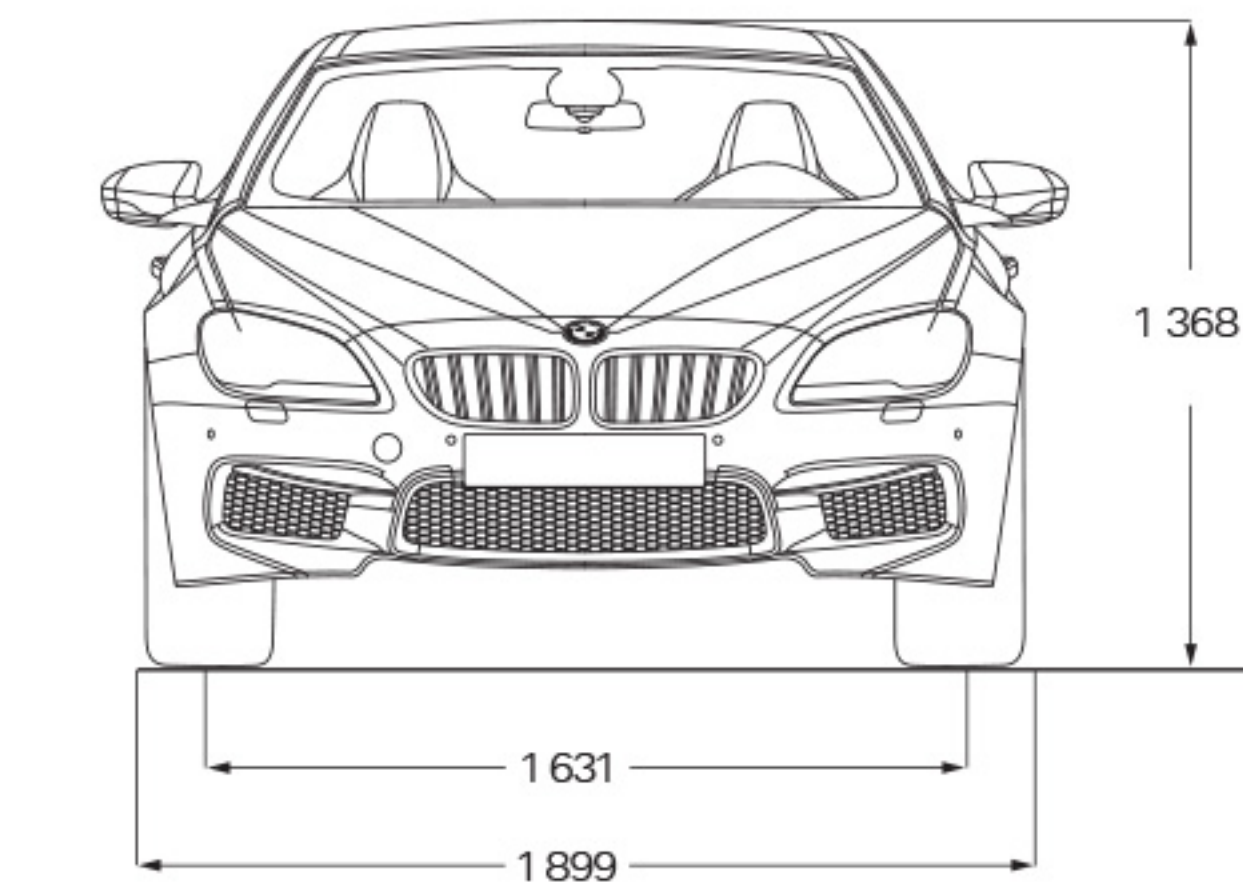

LE CABRIOLET BMW M6.

Les dimensions sont en millimètres.

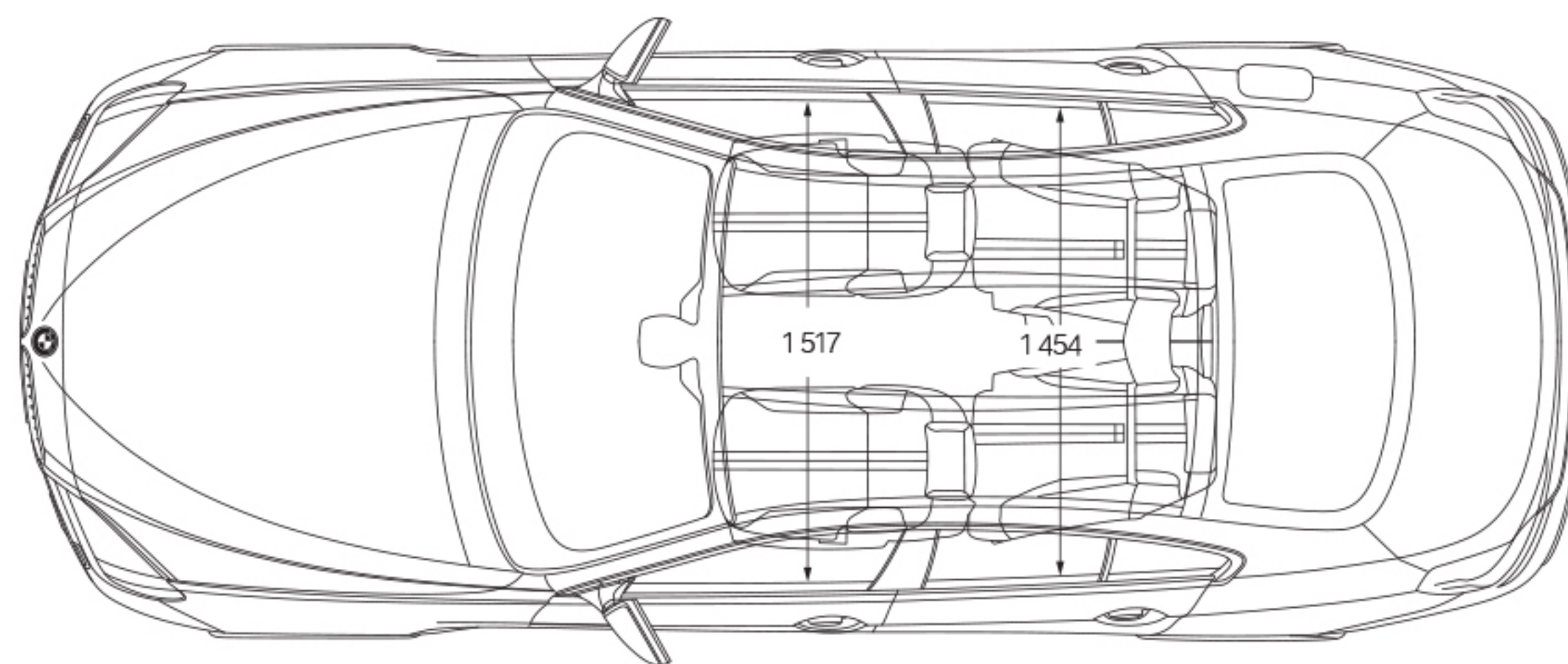
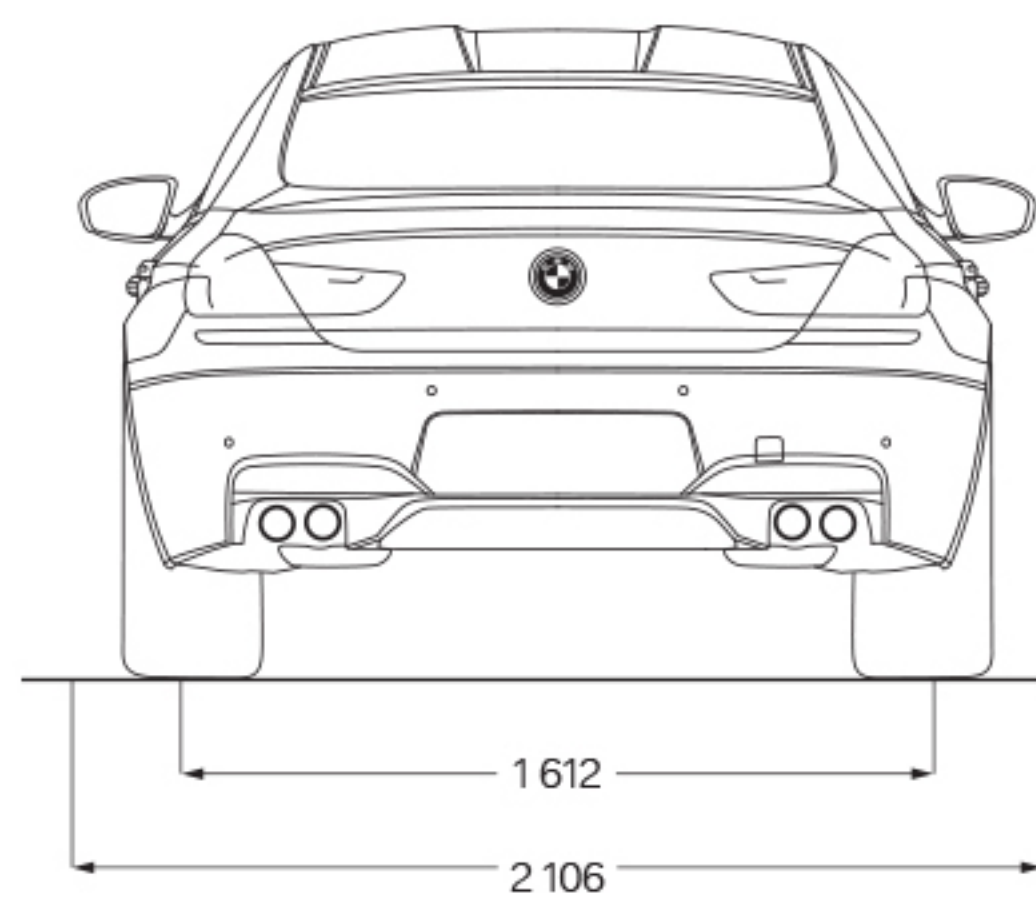
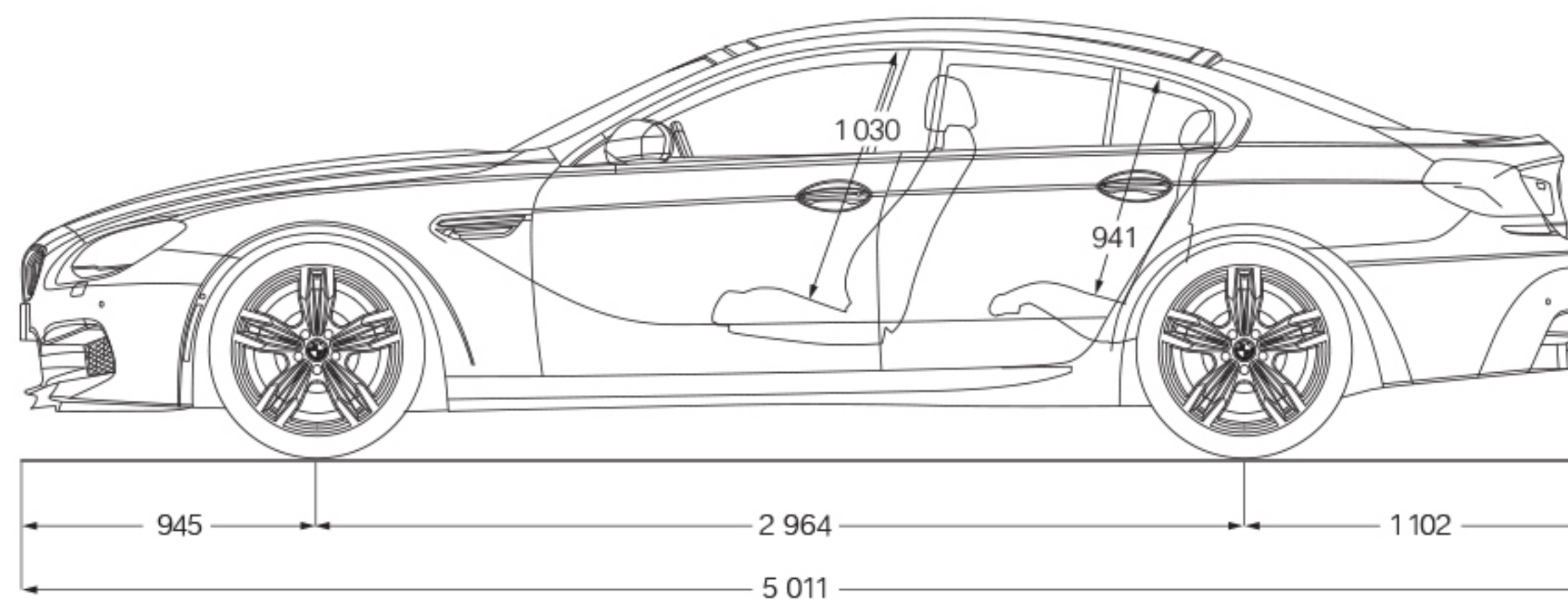
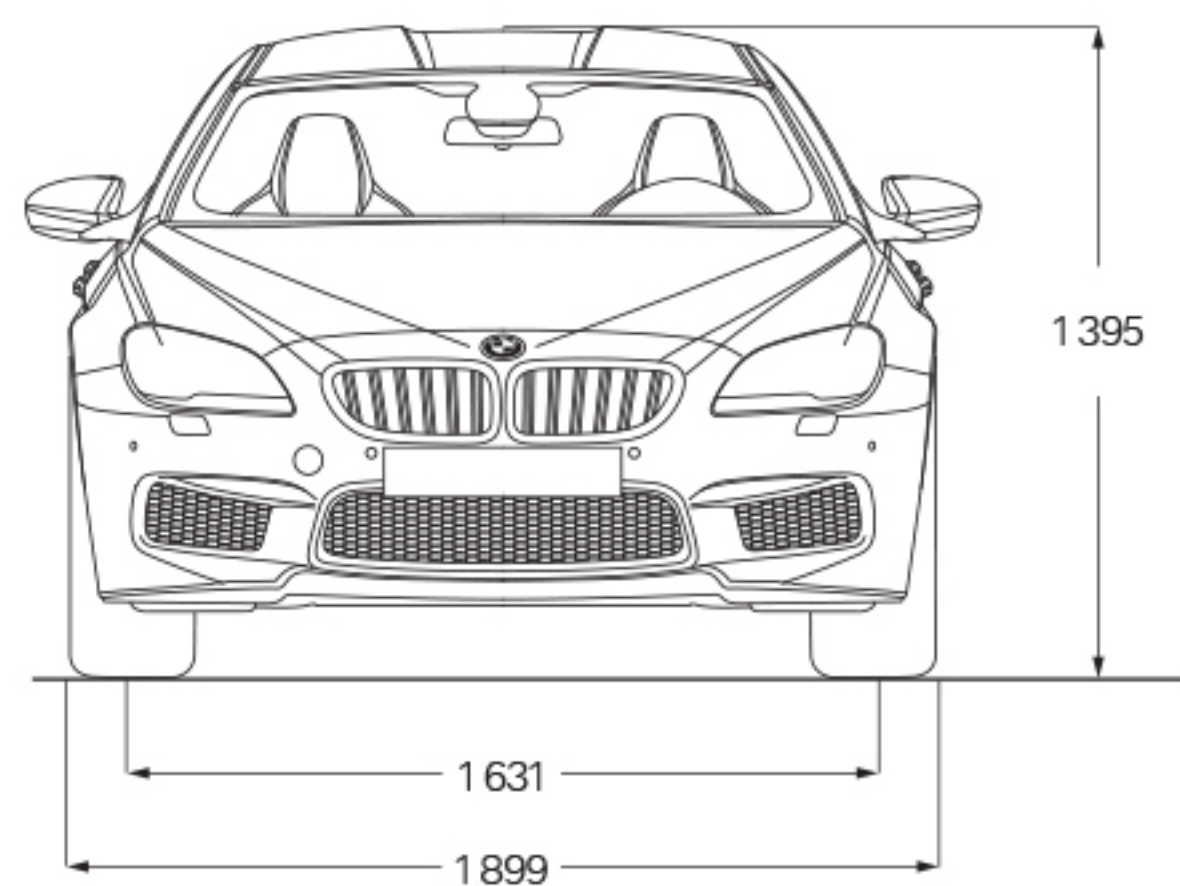

LE GRAN COUPÉ BMW M6.

Les dimensions sont en millimètres.

BMW M



Le plaisir
de conduire.^{MD}



Les caractéristiques, l'équipement de série, les accessoires, les options, les matériaux et les couleurs présentés dans cette publication sont fondés sur les derniers renseignements disponibles au moment de mettre en ligne. BMW se réserve le droit d'apporter des modifications en tout temps et sans préavis. Les illustrations sont uniquement fournies à titre représentatif. BMW se réserve le droit de déterminer l'année modèle de ses véhicules. Les modèles présentés peuvent être équipés de caractéristiques, d'accessoires, d'équipement, d'options, de matériaux et de couleurs qui ne sont peut-être pas offerts au Canada, ou qui peuvent être offerts moyennant un supplément ou uniquement pour certains modèles. BMW s'efforce d'assurer l'exactitude des renseignements contenus dans la présente publication, mais ne peut pas la garantir. BMW décline toute responsabilité quant aux erreurs ou omissions qui pourraient s'y trouver. Pour en savoir plus sur les produits représentés ici, s'adresser à un concessionnaire autorisé de BMW ou consulter le site www.bmw.ca.

© 2016 BMW Canada Inc. « BMW », le logo BMW, les désignations des modèles BMW et tous les autres symboles, marques et images afférents à BMW sont la propriété exclusive ou sont des marques déposées de BMW AG, utilisées sous licence.