

SIERRA HD

2018



ROBUSTE COMME UN PRO

Il y a les camions et il y a les camions Sierra 2500HD et 3500HD 2018. Ils vous proposent rien de moins que des habitacles silencieux et raffinés qui vous placent aux commandes du moteur turbodiesel Duramax de 6,6 L en option – notre moteur le plus puissant jamais créé – pour profiter d'une capacité de transport et de remorquage des plus robustes. Ils fournissent la plus récente preuve que nous partageons la même passion et la même détermination que vous. Nous établissons nos propres normes et prouvons que la notion de calibre professionnel n'est pas qu'un simple slogan, mais bien un style de vie. Le Sierra HD illustre brillamment que nous faisons preuve d'audace pour réaliser ce en quoi nous croyons. Et nous y parvenons comme un pro.





SIERRA 2500HD SLT À CABINE MULTIPLACE EN TEINTE ROUGE QUARTZ (à gauche)
SIERRA 3500HD DENALI À CABINE MULTIPLACE ET ROUES ARRIÈRE JUMELÉES EN ARDOISE FONCÉ MÉTALLISÉ (au centre)
SIERRA 2500HD DENALI À CABINE MULTIPLACE EN NOIR ONYX (à droite)
Véhicules illustrés avec de l'équipement en option.



INGÉNIERIE

QUAND VOUS ÊTES RECONNU POUR VOS EXPLOITS EN MATIÈRE D'INGÉNIERIE, VOUS CHERCHEZ TOUJOURS À ALLER PLUS LOIN. NOUS L'AVONS FAIT EN MISANT SUR NOS POINTS FORTS. ET LE RÉSULTAT EST LE SIERRA HD.

TRIME DUR. SANS PEINE.

Les camions Sierra HD sont conçus et fabriqués pour vous aider à en accomplir plus grâce à la capacité de service intensif du moteur turbodiesel Duramax de 6,6 L en option, couplé à la boîte de vitesses Allison^{MD} 1000. Le Sierra 3500HD Denali fournit une charge utile et une capacité de remorquage robustes, de même qu'un confort et une technologie haut de gamme. Le Sierra 2500HD Denali propose la même fabrication de précision et des aménagements hors de l'ordinaire pour un camion. Pour ceux qui aiment s'aventurer hors route, le modèle HD tout-terrain permet de maîtriser les chemins plus difficiles. Tous ces véhicules sont équipés d'habitacles silencieux et de caisses innovatrices.



SIERRA 3500HD DENALI À CABINE MULTIPLACE ET ROUES ARRIÈRE JUMELÉES EN NOIR ONYX
illustré avec équipement en option.



SIERRA 3500HD SLT À CABINE MULTIPLACE EN TEINTE ROUGE QUARTZ
illustré avec équipement en option.

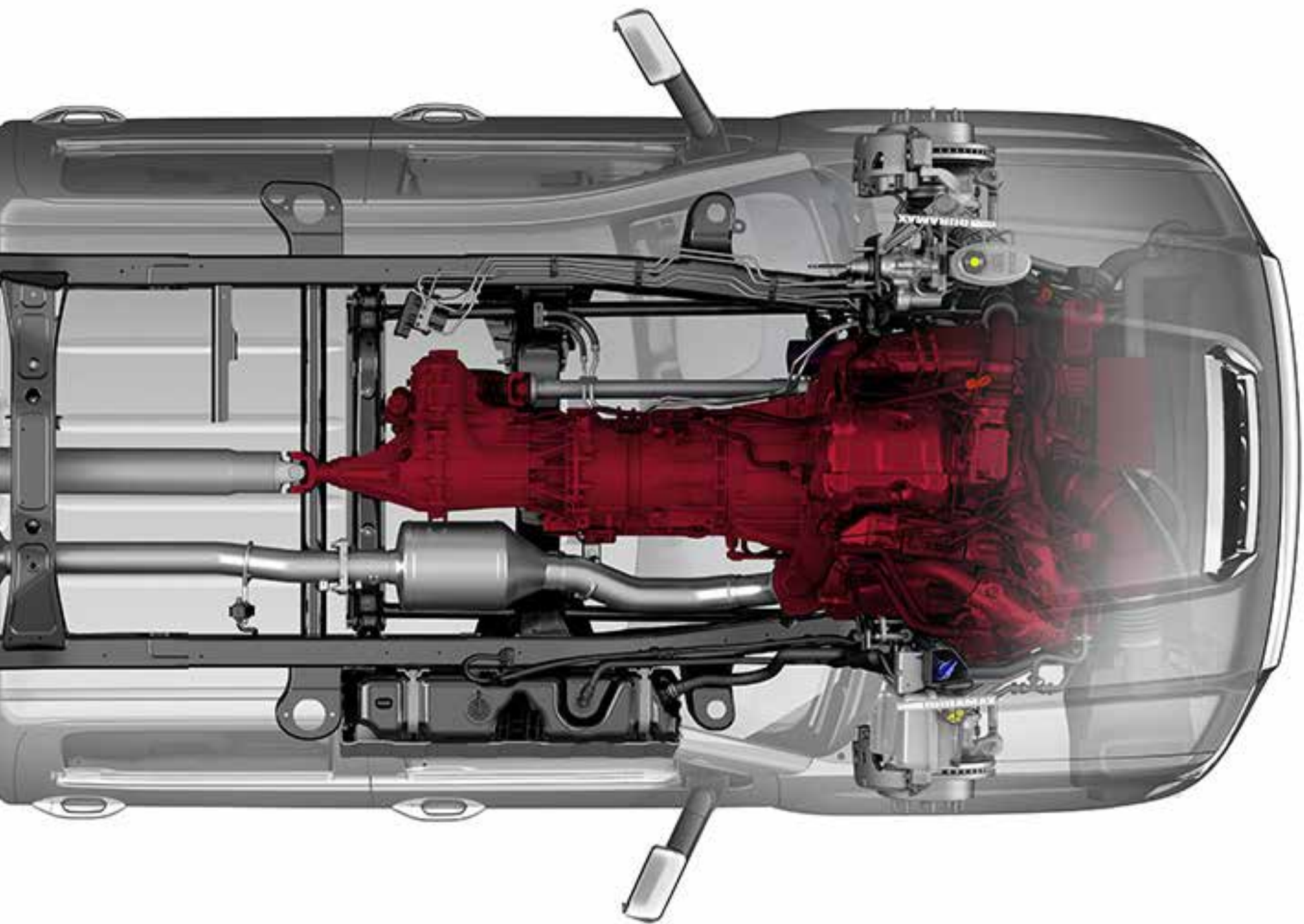

445

CHEVAUX

910

lb-pi de

COUPLE

DURAMAX

NOTRE MOTEUR DIESEL DURAMAX LE PLUS PUISSANT JAMAIS CRÉÉ

Le Sierra HD tire sa puissance pour service intensif d'une source éprouvée: le moteur V8 turbodiesel Duramax de 6,6 L en option, qui développe 910 lb-pi de couple et 445 chevaux. Si vous préférez la puissance d'un moteur à essence, le Sierra HD est équipé de série de notre efficace et énergique moteur V8 Vortec de 6,0 L qui produit 330 chevaux.

- + Système d'admission à prise d'air sur le toit qui assure un débit d'air plus frais et maximise la puissance du moteur (Duramax)
- + Radiateur de grande capacité, qui assure un refroidissement supérieur (Duramax)
- + Boîte automatique à 6 vitesses Allison 1000 (Duramax)



LE POINT Tournant

Chez GMC, les ingénieurs adorent les défis. Voilà pourquoi le Sierra HD est équipé d'un système de direction assistée si intelligent qu'il adapte sa réponse à votre situation de conduite, et ce, en temps réel. La direction assistée numérique en option est sensible à la vitesse, ce qui est particulièrement important en situation de remorquage, pour faciliter la maniabilité à basse vitesse et améliorer la sensation au volant à vitesse de croisière sur l'autoroute. La direction s'ajuste aussi lorsque le mode remorquage/transport est activé, pour procurer une assistance supplémentaire à basse vitesse ou la réduire à vitesse de croisière.

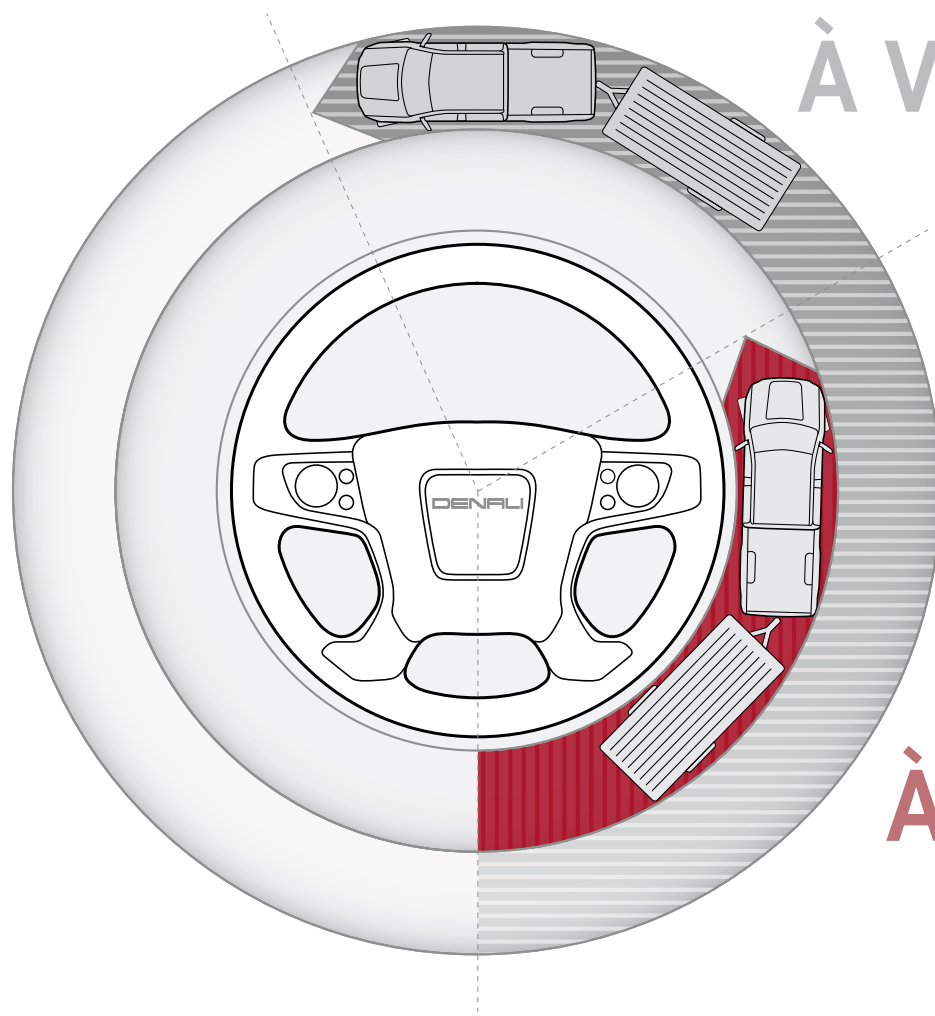

À VITESSE DE CROISIÈRE

CONDUITE SUR L'AUTOROUTE À vitesse de croisière, la direction assistée numérique réduit l'assistance pour accroître la sensation de la route, ce qui augmente la confiance au volant et atténue la fatigue du conducteur, notamment sur chaussée accidentée.

À BASSE VITESSE

REMORQUAGE ET STATIONNEMENT Dans les situations de conduite à basse vitesse, comme le remorquage ou le stationnement, la direction assistée numérique augmente l'assistance pour procurer une plus grande maniabilité.

UNE STRUCTURE DES PLUS FORTES

V8 VORTEC DE 6,0 L De série sur le Sierra HD, ce moteur prodigue une puissance sans compromis. Conçu pour fournir de la performance dans un contexte d'usage intensif, il est couplé à une boîte automatique à six vitesses pour service intensif. Ainsi équipé, il atteint une capacité de remorquage maximale sur sellette d'attelage de plus de 6 713 kg (14 800 lb)¹.

DISQUES DE FREINS DURALIFE ANTICORROSION
Les ingénieurs de GMC ont utilisé le procédé breveté de nitrocarburation ferritique, qui peut contribuer à doubler la durée de vie des disques.

CHÂSSIS ENTIÈREMENT CAISSONNÉ Le cadre du Sierra HD est entièrement caissonné, avec segments avant hydroformés pour minimiser le poids sans sacrifier la résistance afin de répondre aux plus grandes exigences de service intensif.

DIFFÉRENTIEL ARRIÈRE À BLOCAGE AUTOMATIQUE ULTRAROBUSTE EATON^{MD} Aucun autre compétiteur dans cette catégorie² n'offre un différentiel arrière à blocage entièrement automatique pour la conduite sur route et hors route.

RESSORTS MULTILAMES ARRIÈRE Des ressorts multilames de 3 po de largeur montés à l'arrière permettent d'atteindre une charge utile maximale de 3 245 kg (7 153 lb)³.

ACIER À HAUTE RÉSIDENCE Pour créer une cabine silencieuse, près des deux tiers de la structure de l'habitacle sont faits d'acier à haute résistance. Cette forteresse de résistance repose sur des supports de carrosserie hydrauliques qui procurent un roulement doux et confortable.

STABILITRAK Le système de contrôle électronique de la stabilité du Sierra aide à améliorer la stabilité en détectant et en réduisant la perte de traction.

SUSPENSION AVANT INDÉPENDANTE La suspension avant indépendante du Sierra HD est conçue pour affronter les conditions éprouvantes de l'usage intensif tout en prodiguant du confort de roulement. Équipé du groupe d'installation de chasse-neige en option, le Sierra HD présente un poids technique maximal sous essieu avant de 2 722 kg (6 000 lb)⁴. Vous pouvez effectuer le réglage saisonnier de l'assiette à l'aide d'une simple clé.

ATTELAGES DE REMORQUE ULTRAROBUSTES Pour le transport de charges lourdes, l'attelage de remorque classique en option monté à l'arrière du Sierra HD présente des caractéristiques de capacité de charge maximale et de répartition de la charge optimales de 9 072 kg (20 000 lb)¹ avec l'équipement adéquat. Pour le remorquage de charges lourdes pouvant atteindre 10 569 kg (23 300 lb)¹ avec l'équipement adéquat, le Sierra HD doté du groupe d'installation de sellette d'attelage ou de col de cygne en option est prêt à tracter des remorques de plus grande taille dès sa sortie de l'usine. Le groupe d'installation comprend une plateforme d'attelage montée sur le châssis et soudée sous la caisse du pick-up, qui accueille une boule d'attelage en col de cygne ou des supports de montage d'attelage à sellette, de même qu'un faisceau de remorque monté dans la caisse utilitaire.

¹Avant d'acheter un véhicule ou de l'utiliser pour le remorquage, lisez attentivement la section sur le remorquage du Guide du propriétaire. Le poids des passagers, du chargement, de l'équipement en option et des accessoires peut réduire la capacité de remorquage. ²Selon le segment des grands pick-up 2017 de wardsauto.com et les renseignements concurrentiels les plus récents disponibles au moment de l'impression. À l'exclusion des autres véhicules GM. ³Ces cotes de charge utile maximale sont destinées à des fins de comparaison uniquement. Avant d'acheter un véhicule ou de l'utiliser pour transporter des passagers ou un chargement, lisez attentivement la section sur le chargement du véhicule du Guide du propriétaire. Vérifiez également la capacité de charge particulière de votre véhicule, indiquée sur l'étiquette située sur le montant de la porte côté conducteur. ⁴Capacités et poids en fonction du modèle, du moteur, de la boîte de vitesses et du PNBV. Détails chez votre concessionnaire GMC.

NOTRE RÉPUTATION NOUS SUIVIT.

Nous croyons qu'il ne s'agit pas de savoir quel poids vous pouvez remorquer, mais comment bien le faire. C'est pourquoi les modèles Sierra HD proposent un moteur diesel Duramax, en option, combiné à des technologies de remorquage parfaitement intégrées pour contrôler de lourdes charges avec confiance, notamment dans des conditions difficiles. En fait, nous ne construisons pas seulement des machines de calibre professionnel : nous bâtissons la confiance de ceux qui les conduisent.

GROUPE D'INSTALLATION DE SELLETTE D'ATTELAGE OU DE COL DE CYGNE En option avec tous les types de cabine et de caisse, ce groupe comprend un faisceau de câblage de remorque à sept broches monté dans la caisse et une plateforme d'attelage installée à l'usine pour une durabilité accrue.

RÉTROVISEURS DE REMORQUAGE HAUT DE GAMME Ces rétroviseurs chauffants à réglage électrique, en option, comprennent des feux d'orientation à DEL à l'arrière, une primeur dans la catégorie¹. Les feux sont intégrés dans chaque rétroviseur pour accroître la visibilité de la remorque lors de manœuvres de recul. Les rétroviseurs comprennent aussi des feux de position auxiliaires de couleur ambre. Sur les modèles Tout Terrain, SLT et Denali, les rétroviseurs comprennent une fonction mémoire du conducteur et peuvent aussi être repliés par commande électrique lorsque vous circulez dans des espaces restreints, comme un lave-auto, par exemple.

SYSTÈME DE FREIN SUR ÉCHAPPEMENT DIESEL En option, ce système actionné par interrupteur procure un freinage sur échappement à bas régime. Il fonctionne de pair avec le mode remorquage/transport de la boîte de vitesses Allison 1000 et le freinage automatique en pente pour réduire le freinage classique requis en situation de remorquage ou de descente.

COMMANDE DE FREINS DE REMORQUE Le Sierra HD propose en option une commande de freins de remorque intégrée activée aisément. Située à portée de la main sur le volant pour des réglages rapides, elle est comprise avec les modèles 2500HD SLE, SLT et Denali ainsi qu'avec tous les modèles 3500HD.



8 210 KG
(18 100 LB)

2500HD

Équipé du moteur turbodiesel Duramax en option et d'une sellette d'attelage ou d'un col de cygne, le Sierra 2500HD 4x2 à cabine classique permet de remorquer jusqu'à 8 210 kg (18 100 lb)².

¹Selon le segment des grands pick-up 2017 de wardsauto.com et les renseignements concurrentiels les plus récents disponibles au moment de l'impression. À l'exclusion des autres véhicules GM.
²Avant d'acheter un véhicule ou de l'utiliser pour le remorquage, lisez attentivement la section sur le remorquage du Guide du propriétaire. Le poids des passagers, du chargement, de l'équipement en option et des accessoires peut réduire la capacité de remorquage.

CAMÉRA ARRIÈRE L'écran central sert de moniteur pour la caméra arrière. Ses lignes de guidage dynamiques vous assistent quand vous reculez ou attachez une remorque.

DISPOSITIF ANTI-LOUVOIEMENT DE REMORQUE Ce dispositif garde automatiquement le Sierra HD et la remorque dans la même direction. Des capteurs aident à détecter le louvoiement de la remorque et le système contribue à la ramener dans sa trajectoire en appliquant les freins du camion et ceux de la remorque (avec l'équipement approprié).

MODE REMORQUAGE/TRANSPORT Pour accélérer lorsque vous tractez une remorque ou transportez de lourdes charges, ce mode accroît les points de changement de vitesse ascendants. Il accroît aussi les points de rapports descendants en utilisant la compression du moteur pour ralentir le Sierra HD, sans recourir aux freins.

AIDE AU DÉMARRAGE EN PENTE Pour vous donner plus de temps pour passer de la pédale de frein à celle de l'accélérateur lorsque vous vous trouvez sur une pente dont l'inclinaison est de 5% ou plus, l'aide au démarrage en pente maintient les freins serrés momentanément, empêchant le véhicule de reculer.

INDICATEUR DE TEMPÉRATURE DU LIQUIDE DE TRANSMISSION Situé dans le centralisateur informatique de bord, il permet de surveiller la température de fonctionnement du liquide de transmission en temps réel.

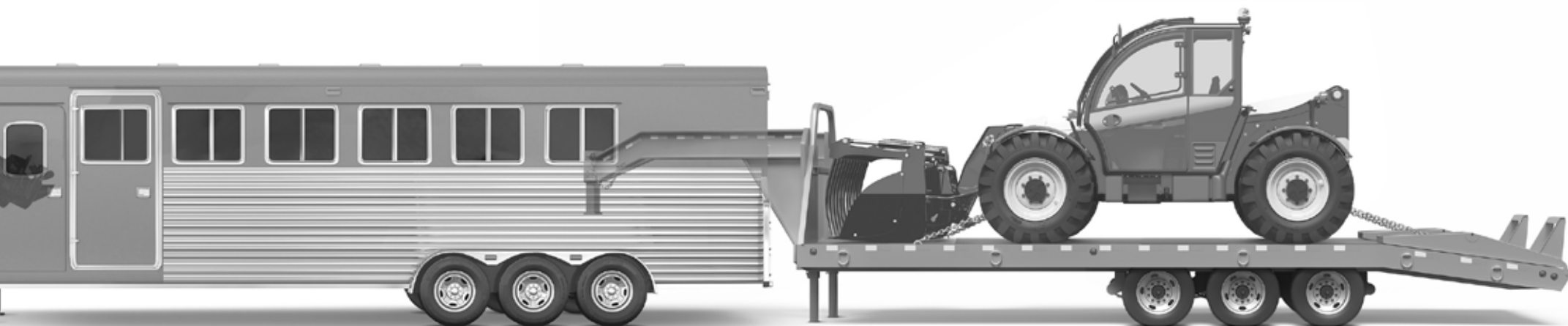

9 072 KG
(20 000 LB)

3500HD AVEC ATTELAGE CLASSIQUE

Équipés du moteur turbodiesel Duramax en option, les modèles 3500HD à roues arrière jumelées fournissent une capacité de remorquage classique maximale de 9 072 kg (20 000 lb) avec l'équipement approprié².

10 569 KG
(23 300 LB)

3500HD AVEC SELLETTE D'ATTELAGE OU COL DE CYGNE

Équipé du moteur turbodiesel Duramax en option et d'une sellette d'attelage ou d'un col de cygne, le Sierra 3500HD 4x4 à cabine classique et roues arrière jumelées permet de remorquer des charges plus lourdes : jusqu'à 10 569 kg (23 300 lb) avec l'équipement adéquat². Le modèle à cabine multiplace illustré peut remorquer jusqu'à 10 523 kg (23 200 lb) avec l'équipement approprié².



DESIGN

CELUI QUI DIT QU'ON NE PEUT SE FIER AUX APPARENCES N'A JAMAIS REGARDÉ DANS NOTRE DIRECTION.
AVEC SON ALLURE ASSURÉE ET PUISSANTE, LE SIERRA HD DONNE DÉJÀ DE BONS INDICES SUR SES CAPACITÉS.

DENALI

LE SOMMET

Le Denali est le summum du haut de gamme. La version Denali du Sierra HD atteint aussi le zénith en matière d'ingénierie et de design, proposant rien de moins que l'expression la plus élevée du calibre professionnel. Son design efficace n'est pas que spectaculaire, puisqu'il contribue également à réduire le bruit du vent pour créer un habitacle silencieux haut de gamme. Sa caisse utilitaire très innovatrice comporte des caractéristiques de pointe pour vous aider à arrimer le chargement. Que vous optiez pour le Denali 3500HD ou 2500HD, sachez que vous profiterez de l'apogée de la précision GMC.

+ La calandre emblématique du Denali, redessinée en 2018, laisse une forte impression.

+ Les marchepieds chromés de 6 po sont aussi esthétiques que pratiques.

+ Les rétroviseurs de remorquage verticaux repliables à commande électrique s'avèrent des plus commodes lors du remorquage de charges larges (en option avec le 2500HD, de série avec le 3500HD).

+ Roues de 20 po en aluminium chromé (modèles 2500HD)



SIERRA 2500HD DENALI À CABINE MULTIPLACE EN ARDOISE FONCÉ MÉTALLISÉ
illustré avec équipement en option.



À SES AFFAIRES EN TOUTE TRANQUILLITÉ

La cabine du Sierra HD Denali combine des portes imbriquées à joints d'étanchéité triples, des supports de carrosserie spéciaux et d'autres raffinements pour créer un environnement d'une remarquable tranquillité. Il offre une quiétude, un confort et une finition soignée que vous n'espérez pas trouver dans un pick-up grande capacité. Le Denali propose des matériaux haut de gamme, un rangement généreux ainsi que des sièges baquets avant chauffants et ventilés, garnis de cuir, ornés du logo Denali brodé et de surpiqûres françaises. De plus, ces sièges procurent un soutien de qualité. Un volant chauffant gainé de cuir cousu à la main ainsi qu'un tableau de bord doux au toucher et garni d'aluminium bruni distinguent le Sierra HD Denali grande capacité de tous les autres.

+ Sièges avant à réglage électrique en 12 sens avec fonction de mémorisation côté conducteur

+ Groupe alerte au conducteur, de série

+ Écran personnalisable exclusif au Denali

+ Système sonore haut de gamme Bose^{MD} à sept haut-parleurs





INTÉRIEUR DU SIERRA 2500HD DENALI EN NOIR JAIS
illustré avec équipement en option.

SLT

VA AUDACIEUSEMENT LÀ OÙ VOUS VOULEZ ALLER.

Ce que vous remarquerez d'abord du Sierra SLT est son design audacieux aux lignes nettes, à la fois ingénieux et efficace. La calandre tridimensionnelle engouffre de l'air pour aider à refroidir le moteur, le reste de l'air s'écoulant librement le long du camion. Et comme c'est un Sierra HD, il trime dur grâce à une charge utile maximale importante et à de robustes capacités de remorquage.

- + Phares de type projecteur à décharge à haute intensité
- + Portes imbriquées qui améliorent l'aérodynamisme et aident à réduire le bruit du vent
- + Boîtiers de rétroviseurs, pare-chocs avant, moulures latérales et poignées de portes chromés
- + Roues de 20 po en aluminium poli à 6 rayons (en option sur les modèles 2500HD)





SIERRA 3500HD SLT À CABINE MULTIPLACE ET ROUES ARRIÈRE JUMELÉES EN ARDOISE FONCÉ MÉTALLISÉ illustré avec équipement en option.



FONCTIONNALITÉ

NOUS AVONS TOUS BESOIN DE PASSE-TEMPS. MAIS QUAND IL S'AGIT D'EFFECTUER DU VRAI GROS TRAVAIL, POURQUOI AGIR EN AMATEUR QUAND SEUL LE CALIBRE PROFESSIONNEL FAIT L'AFFAIRE ?

TOUT TERRAIN



SIERRA 2500HD TOUT TERRAIN À CABINE MULTIPLACE EN ARDOISE FONCÉ MÉTALLISÉ
illustré avec équipement en option.

SUIVEZ VOTRE IMAGINATION ET NON UNE CARTE.

Les routes du pays vous mènent là où vous devez aller. Et pour vous y rendre, vous pouvez compter sur le Sierra HD Tout Terrain. Cette version est proposée sur les modèles 2500HD SLT et 3500HD SLT à cabine multiplace et à roues arrière simples, tous avec 4RM. Le Sierra HD Tout Terrain a été conçu pour vous aider à maîtriser divers types de chaussées et conditions routières. Alors partez et allez partout où vous le voulez.

+ Suspension tout-terrain Z71 avec amortisseurs bitubes Rancho^{MD}

+ Protection de dessous de caisse

+ Boîte de transfert 4x4 électronique sur commande

+ Aide au stationnement avant et arrière

+ Contrôle de descente sur commande

+ Inclinomètre tout-terrain dans le centralisateur informatique de bord

+ Roues de 20 po en aluminium poli avec garnitures argent foncé, en option (modèles 2500HD)

+ Pneus tout-terrain

+ Doublure de caisse vaporisée

+ Habitacle Tout Terrain au design exclusif

+ Marchepieds tubulaires ronds noirs de 4 po

TOUT TERRAIN X

RÊVER MIEUX. ENCORE MIEUX.

Une capacité améliorée. Un style prêt pour les sentiers. Des raffinements distinctifs. Le Sierra HD Tout Terrain X 2018 ajoute l'allure et l'attitude hors-piste à un camion déjà audacieux. Le groupe Tout Terrain X est en option sur le Sierra 2500HD SLT à cabine multiplace et à caisse standard (modèles 4x4).

Pneus Tout Terrain X Les pneus Goodyear^{MD} Wrangler DuraTrac^{MD} MT LT275/65R18 pour terrains boueux (illustrés à droite) sont conçus pour être performants hors route, dans le gravier, la saleté et la boue, et efficaces sur route dans des conditions sèches, humides ou hivernales.

Barre sport noire montée dans la caisse Conçue pour accueillir le groupe éclairage à DEL hors route en option¹.

Moteurs Un V8 de 6,0 L à injection directe et à calage variable des soupapes est livré de série. Un moteur turbodiesel Duramax développant 445 ch et 910 lb-pi de couple est proposé en option.

PLUS :

- + Montant central gainé de vinyle noir
- + Rétroviseurs de remorquage noirs, chauffants, à réglage électrique, repliables à commande électrique, avec fonction mémoire, clignotants intégrés et feux d'orientation arrière à DEL
- + Roues de 18 po en aluminium peint en noir



¹Équipement en option illustré. Les feux de barre stabilisatrice sont strictement réservés à une utilisation hors route. Consultez le Guide du propriétaire avant l'utilisation.



SIERRA 2500HD TOUT TERRAIN X À CABINE MULTIPLACE EN NOIR ONYX
illustré avec équipement en option.



A

E

B

C

D

F

INTÉRIEUR DU SIERRA 2500HD DENALI EN NOIR JAIS
illustré avec équipement en option.

LE LOOK D'UN COCKPIT. LA FONCTION D'UNE TOUR DE CONTRÔLE.

L'information donne le pouvoir. C'est pourquoi, dans le Sierra HD, l'information est située là où elle est facile à lire d'un seul coup d'œil: les indicateurs sont rétroéclairés par DEL pour en améliorer la visibilité la nuit et les commandes sont placées à portée de main. Le Sierra propose aussi des technologies évoluées pour que vous restiez branché, informé et en contrôle de votre environnement.

A :: ONSTAR 4G LTE AVEC POINT D'ACCÈS WI-FI^{MD1} INTÉGRÉ En option, le point d'accès Wi-Fi 4G LTE intégré (période d'essai gratuit de trois mois ou de trois gigaoctets de données, selon la première éventualité) vous procure une connexion Internet rapide pour jusqu'à sept appareils optimisés pour le Web lorsque le Sierra est en marche. Fiable et facile à utiliser, ce service fonctionne dans un rayon de 15 mètres (50 pieds) autour du véhicule.

B :: SYSTÈME D'INFODIVERTISSEMENT² DE GMC Il comprend un écran couleur de 7 po ou, en option, de 8 po en diagonale, qui permet de voir aisément les renseignements et d'utiliser votre téléphone intelligent par commande vocale mains libres. Écoutez de la musique en continu sur Internet, synchronisez vos fichiers musicaux MP3, recevez des messages textes convertis en messages vocaux, profitez de l'assistant vocal Siri^{MD} Eyes Free³, connectez les répertoires de plusieurs périphériques et mémorisez vos contacts téléphoniques.

C :: NAVIGATION À COMMANDES VOCALES OU TACTILES À L'ÉCRAN⁴ En réponse à vos commandes vocales ou tactiles, le système de navigation⁴ en option du Sierra HD affiche des cartes en 2D ou en 3D sur l'écran central de 8 po en diagonale. Il comprend aussi SiriusXM Traffic⁵ (avec trois mois d'essai de SiriusXM⁵), qui présente les conditions routières et la circulation en temps réel, pour vous diriger vers l'itinéraire le plus efficace.

D :: CAMÉRA ARRIÈRE L'écran central sert de moniteur pour la caméra arrière. Ses lignes de guidage dynamiques vous assistent quand vous reculez ou attachez une remorque.

E :: ÉCRAN PERSONNALISABLE Le centralisateur informatique de bord avec écran couleur de 8 po en diagonale du Denali vous permet de choisir parmi trois thèmes – standard, technologie et médias – pour sélectionner les renseignements que vous désirez et la manière de les afficher. Vous pouvez naviguer dans le menu à l'écran à l'aide des commandes montées sur le volant.

F :: RECHARGE SANS FIL SUR LA CONSOLE CENTRALE⁶ En option, un tapis de recharge sans fil situé sur la console centrale permet de recharger votre téléphone ou un autre appareil compatible en tout temps quand le véhicule est en marche. Aucun câble requis.

¹Consultez le site onstar.ca pour connaître les régions desservies, les limitations et les détails liés au système. Un plan de services est requis. La technologie 4G LTE avec point d'accès sans fil livrable exige un appareil mobile conforme aux normes WPA2 et un plan de données. Les plans de données sont fournis par AT&T^{MD}. Les services varient selon le modèle, le plan de services, les conditions, ainsi que les restrictions géographiques et techniques. OnStar avec la technologie 4G LTE est livrable dans certains modèles de véhicules et certains marchés. Pour pouvoir accéder au réseau sans fil, le véhicule doit être en marche ou en mode accessoire. ²La fonctionnalité totale exige la compatibilité Bluetooth^{MD} et un téléphone intelligent, ainsi qu'une connexion USB pour certains appareils. Des tarifs associés aux forfaits de données s'appliquent. ³Exige le système d'infodivertissement de GMC et un iPhone^{MD} compatible fonctionnant sous iOS 6 ou une version ultérieure. ⁴Au moment de mettre sous presse, les données cartographiques détaillées de la plupart des principales régions urbaines des États-Unis et de certaines régions métropolitaines du Canada (Vancouver, Calgary, Edmonton, Winnipeg, Windsor, London, Toronto, Ottawa, Montréal, Québec et Halifax) étaient disponibles. La couverture est considérablement limitée à l'extérieur de ces zones. ⁵Des abonnements à la radio par satellite SiriusXM et à SiriusXM Traffic sont vendus séparément après la période d'essai. SiriusXM Traffic est disponible dans certaines régions et exige le service radio par satellite SiriusXM. Si vous décidez de conserver le service à la fin de votre abonnement d'essai, le plan que vous choisissez sera automatiquement renouvelé et facturé au taux en vigueur, et ce, jusqu'à ce que vous composiez le 1 888 539-7474 pour l'annuler. D'autres frais et taxes s'appliqueront. Les tarifs et la programmation sont sujets à changement. Voir toutes les modalités et conditions sur le site siriusxm.ca/conditions. ⁶Le véhicule doit être en marche ou en mode accessoire. Retirez tous les objets du tapis de recharge. Placez l'appareil mobile compatible sur le symbole de recharge du tapis de recharge, face vers le haut. Déplacez l'appareil lentement jusqu'à ce que le symbole de recharge de la batterie s'affiche sur l'écran tactile, indiquant que la recharge de l'appareil est en cours. Consultez le manuel d'utilisation du système d'infodivertissement.



SIERRA 3500HD DENALI À CABINE MULTIPLACE ET ROUES ARRIÈRE JUMELÉES EN TEINTE ROUGE QUARTZ
illustré avec équipement en option.

TOUT JUSTE S'IL NE FAIT PAS LUI-MÊME LE CHARGEMENT.

Allez, à l'ouvrage! Pour vous aider à abattre le travail, le Sierra HD présente la caisse la plus innovatrice qui soit. Le fait saillant de ces innovations liées au design et à l'ingénierie est le pare-chocs arrière à marche-pieds d'extrémité largement acclamé. Mais nous ne nous sommes pas arrêtés là.

PARE-CHOC ARRIÈRE À MARCHEPIEDS D'EXTRÉMITÉ ET POIGNÉES INTÉGRÉES Intégrés aux extrémités du pare-chocs, ces marche-pieds facilitent l'accès à la caisse. Leur profondeur est conçue pour les grosses bottes de travail, et les prises ergonomiques pour les mains intégrées dans les longerons vous aident à grimper à bord de la caisse.



HAYON ÉLECTRIQUE TÉLÉVERROUILLABLE En option, ce dispositif permet de verrouiller et de déverrouiller le hayon à distance à l'aide du porte-clés.

HAYON EZ-LIFT À LEVÉE ET ABAISSEMENT FACILES Charger du matériel dans la caisse exige moins d'efforts grâce au hayon EZ-Lift à levée et abaissement faciles, proposé en option. Ce dispositif empêche aussi le hayon de s'abaisser brusquement.

DOUBLURE DE CAISSE VAPORISÉE Pour procurer une surface antidérapante permanente et durable, la doublure noire en option (de série sur les modèles Denali, Tout Terrain et Tout Terrain X) couvre toute la caisse sous les longerons latéraux, y compris le hayon, le longeron supérieur avant de caisse et les crochets d'arrimage inférieurs. Elle est conçue pour protéger la finition haut de gamme de la caisse du Sierra.

ÉCLAIRAGE À DEL SOUS LES LONGERONS DE CAISSE Un éclairage à DEL, en option, peut être installé sous chaque longeron de caisse afin de faciliter le chargement et le déchargement à la noirceur ou encore lorsque la caisse est recouverte d'un couvre-caisse.

HUIT CROCHETS D'ARRIMAGE En plus de quatre crochets d'arrimage inférieurs fixes, le Sierra HD est doté de quatre crochets d'arrimage supérieurs amovibles brevetés. Chacun est capable de retenir une charge de 113 kg (250 lb)¹ et peut être disposé à différents endroits autour de la caisse selon la nature du chargement à arrimer.



PROTECTEURS DE LONGERONS DE CAISSE Éléments parfois négligés, mais si importants, les protecteurs de longerons sur le dessus de la caisse améliorent la résistance aux dommages. De plus, pour aider à réduire l'effet de turbulence, un aileron arrière est intégré au rebord du hayon.

CAISSE EN ACIER À HAUTE RÉSISTANCE Le plancher de la caisse du Sierra HD est fait d'acier laminé plutôt que d'acier embouti, ce qui permet l'utilisation d'un acier de qualité supérieure plus résistant, plus léger et plus durable. Le Sierra HD fournit une capacité de charge maximale de 3 245 kg (7 153 lb)² sur les modèles 3500HD 4x2 à cabine classique et roues arrière jumelées dotés du moteur V8 de 6,0 L.

¹Le volume et la capacité de charge sont limités par le poids et sa répartition. ²Ces cotes de charge utile maximale sont destinées à des fins de comparaison uniquement. Avant d'acheter un véhicule ou de l'utiliser pour transporter des passagers ou un chargement, lisez attentivement la section sur le chargement du véhicule du Guide du propriétaire. Vérifiez également la capacité de charge particulière de votre véhicule, indiquée sur l'étiquette située sur le montant de la porte côté conducteur.

ON N'EST JAMAIS TROP VIGILANT.

Le Sierra HD hausse la barre en matière de sécurité dans un pick-up en proposant le groupe alerte au conducteur, en option.

Les caractéristiques de sécurité ne dégagent pas le conducteur de l'obligation de conduire son véhicule de façon sécuritaire. Le conducteur doit rester attentif à la circulation, à son environnement et aux conditions de la route en tout temps. Consultez le Guide du propriétaire pour obtenir des renseignements importants sur les limitations des dispositifs et sur la sécurité.

AIDE AU STATIONNEMENT ARRIÈRE Cette fonction en option vous avertit si des objets se trouvent derrière le camion.

CAMÉRA ARRIÈRE L'écran central sert de moniteur pour la caméra arrière. Ses lignes de guidage dynamiques vous assistent quand vous reculez ou attachez une remorque.



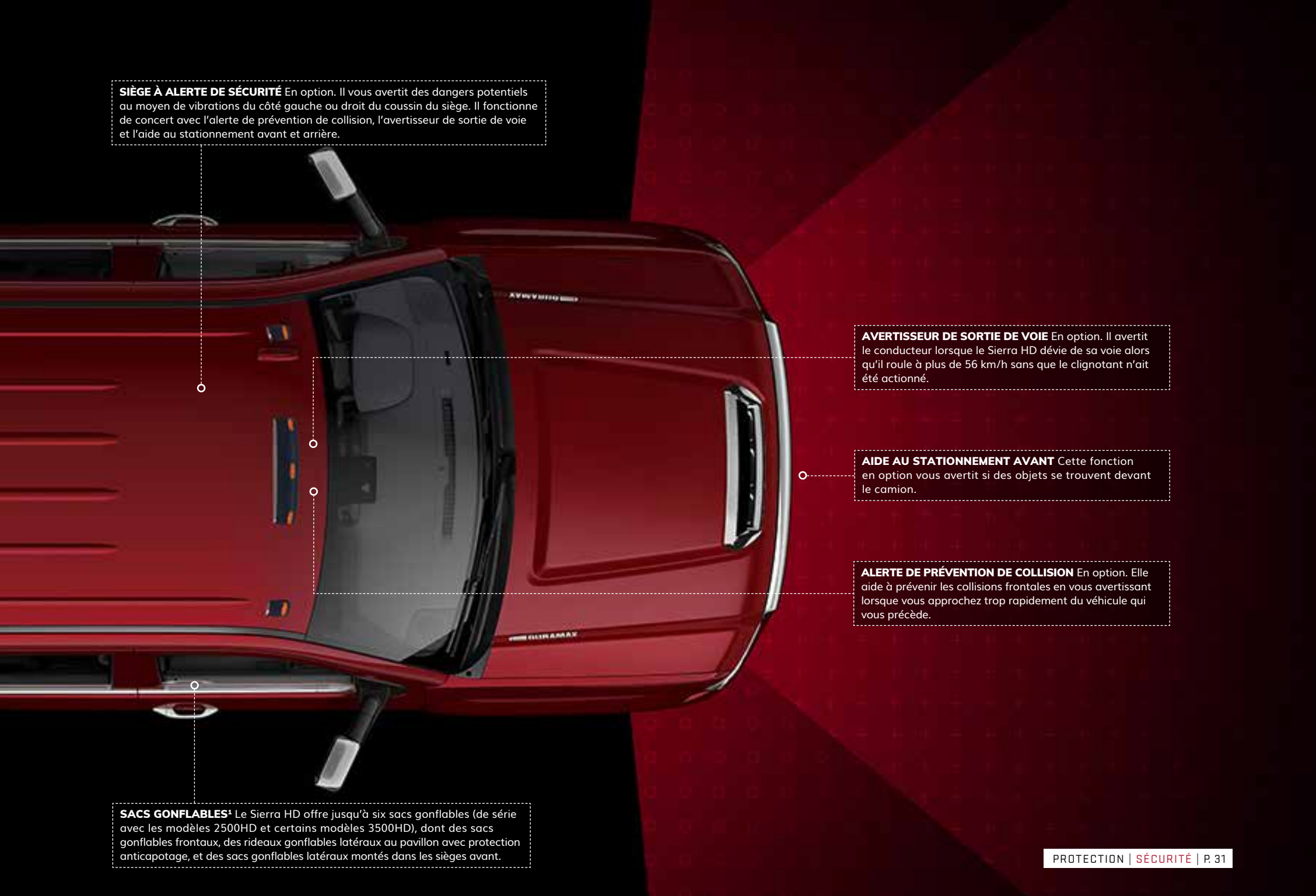

SIÈGE À ALERTE DE SÉCURITÉ En option. Il vous avertit des dangers potentiels au moyen de vibrations du côté gauche ou droit du coussin du siège. Il fonctionne de concert avec l'alerte de prévention de collision, l'avertisseur de sortie de voie et l'aide au stationnement avant et arrière.

AVERTISSEUR DE SORTIE DE VOIE En option. Il avertit le conducteur lorsque le Sierra HD dévie de sa voie alors qu'il roule à plus de 56 km/h sans que le clignotant n'ait été actionné.

AIDE AU STATIONNEMENT AVANT Cette fonction en option vous avertit si des objets se trouvent devant le camion.

ALERTE DE PRÉVENTION DE COLLISION En option. Elle aide à prévenir les collisions frontales en vous avertissant lorsque vous approchez trop rapidement du véhicule qui vous précède.

SACS GONFLABLES* Le Sierra HD offre jusqu'à six sacs gonflables (de série avec les modèles 2500HD et certains modèles 3500HD), dont des sacs gonflables frontaux, des rideaux gonflables latéraux au pavillon avec protection anticapotage, et des sacs gonflables latéraux montés dans les sièges avant.

PARCE QUE N'IMPORTE QUELLE ROUE NE FERA PAS L'AFFAIRE.

Construire un camion de calibre professionnel comme le Sierra HD 2018, c'est assurer sa conception d'un pare-chocs à l'autre – y compris les roues. C'est pourquoi vous trouverez une sélection de roues GMC, de différents styles et dimensions, spécialement conçues pour votre Sierra HD. Consultez votre concessionnaire pour obtenir plus de détails sur la disponibilité des véhicules.

ROUES POUR LES 2500HD



17 PO EN ACIER PEINT (PYN)
De série sur le Sierra 2500HD



18 PO EN ACIER PEINT (PYT)
En option sur le Sierra 2500HD



17 PO EN ALUMINIUM USINÉ (PYQ)
De série sur le Sierra 2500HD SLE;
en option sur le Sierra 2500HD



18 PO EN ALUMINIUM CHROMÉ (PYR)
De série sur le Sierra 2500HD SLT;
comprises sur le Sierra 2500HD Tout Terrain;
en option sur le Sierra 2500HD SLE



18 PO EN ALUMINIUM PEINT EN NOIR (RT4)
Comprises et livrables uniquement avec
le groupe Tout Terrain X



20 PO EN ALUMINIUM POLI À 5 RAYONS (PYU)
En option sur le Sierra 2500HD SLE



20 PO EN ALUMINIUM POLI À 6 RAYONS (Q7R)
En option sur le Sierra 2500HD SLT



20 PO EN ALUMINIUM POLI À 5 RAYONS
AVEC GARNITURES ARGENT FONCÉ (RTH)
En option sur le Sierra 2500HD Tout Terrain

ROUES POUR LES DENALI HD À ROUES ARRIÈRE SIMPLES



20 PO EN ALUMINIUM CHROMÉ (RQA)
De série sur le Sierra 2500HD Denali



18 PO EN ALUMINIUM CHROMÉ (PYR)
De série sur le Sierra 3500HD Denali;
en option sur le Sierra 2500HD Denali

ROUES POUR LES 3500HD À ROUES ARRIÈRE SIMPLES



18 PO EN ACIER PEINT (PYT)
De série sur le Sierra 3500HD



18 PO EN ALUMINIUM CHROMÉ (PYR)
De série sur les Sierra 3500HD SLE et SLT;
comprises sur le Sierra 3500HD Tout Terrain

ROUES POUR LES 3500HD À ROUES ARRIÈRE JUMELÉES



17 PO EN ACIER PEINT (PYW)
De série sur le Sierra 3500HD



17 PO EN ACIER PEINT CHROMÉ (P06)
De série sur les Sierra 3500HD SLE et SLT



17 PO EN ALUMINIUM FORGÉ, FINI POLI (RS7)
De série sur le Sierra 3500HD Denali;
en option sur les Sierra 3500HD SLE et SLT à cabine multiplace

ACCESSOIRES

À VOUS DE JOUER.

Allez-y, équipez votre Sierra HD à votre goût. Du même calibre professionnel que votre Sierra HD, les accessoires GMC vont des améliorations fonctionnelles, comme les marchepieds ou les systèmes de rangement, aux élégantes garnitures contrastantes.





GROUPE D'ATTELAGE EN COL DE CYGNE COMPLÉMENTAIRE Remorquez des charges lourdes en toute confiance grâce à ce groupe proposé en option.



DOUBLURES DE PLANCHER HAUT DE GAMME Ces doublures toutes saisons sont dotées de rebords surélevés pour protéger le plancher et les panneaux de garniture adjacents.



COFFRE À OUTILS FIXE À motifs de losanges, il comporte un couvercle soutenu par deux amortisseurs à gaz pour une ouverture et une fermeture en douceur, et il arbore le logo GMC.



COUVRE-CAISSE Le couvre-caisse souple, en option, protège le chargement et se roule aisément pour vous y donner accès. Le couvre-caisse rigide en trois sections, aussi en option, protège efficacement le chargement.

GARNITURES DU TABLEAU DE BORD



Aluminium Axiom



Aluminium foncé



Aluminium bruni

GARNITURES DES PORTIÈRES ET DE LA CONSOLE

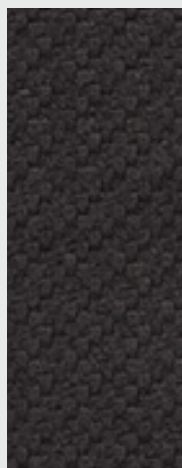

Accent carbone tout-terrain

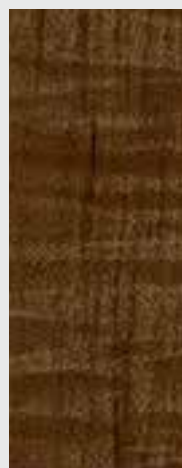

Ton de bois Mineral Caster



Ton de bois Grand Lace

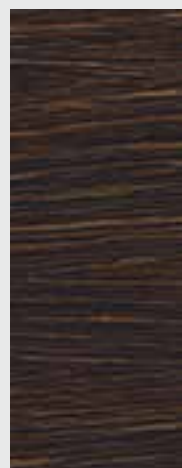

Ton de chêne Hanon oblique

COULEURS INTÉRIEURES ET GARNITURES DES SIÈGES



Noir jais et chocolat noir

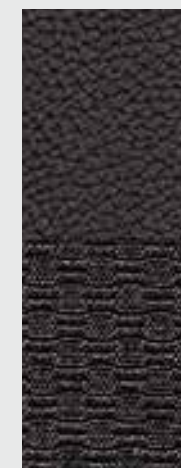

Noir jais et noir jais

MODÈLES

MODÈLES	Aluminium Axiom	Aluminium foncé	Aluminium bruni	Accent carbone tout-terrain	Ton de bois Mineral Caster	Ton de bois Grand Lace	Ton de chêne Hanon oblique	Noir jais et chocolat noir	Noir jais et noir jais
SIERRA	–	–	–	–	–	–	–	○	●
SLE	●	–	–	–	● ¹	● ²	–	–	●
SLT	●	–	–	–	● ¹	● ²	–	–	–
TOUT TERRAIN	–	●	–	●	–	–	–	–	–
DENALI	–	–	●	–	–	–	●	–	–

LÉGENDE ● DE SÉRIE ○ EN OPTION – NON LIVRABLE

COULEURS EXTÉRIEURES (Consultez votre concessionnaire GMC pour en savoir plus sur les couleurs extérieures et leur disponibilité.)

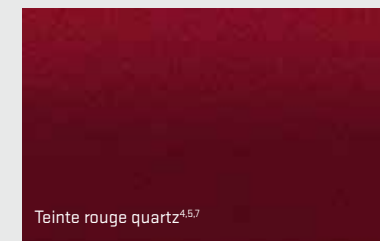
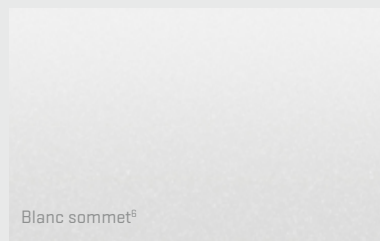
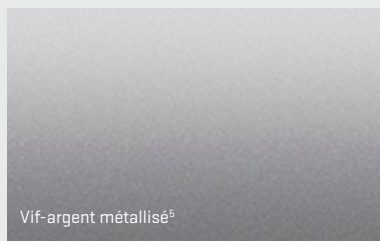
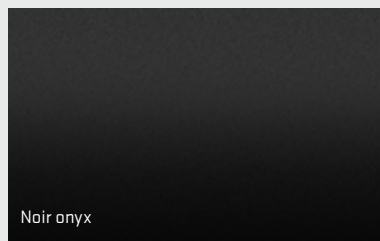
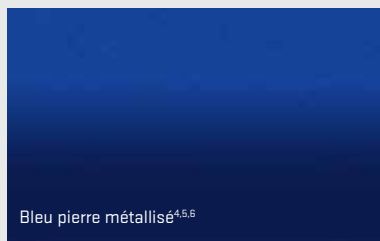

¹Uniquement avec intérieur cacao et dune. ²Uniquement avec intérieur noir jais et intérieur noir jais et chocolat noir. ³Comprend garnitures contrastantes Denali exclusives. ⁴Peinture haut de gamme moyennant supplément. ⁵Non livrable avec le groupe Tout Terrain ou le groupe Tout Terrain X. ⁶Non livrable sur le Denali. ⁷Non livrable sur la version Sierra de base. ⁸Modèles Denali uniquement. ⁹Modèles à cabine multiplace uniquement.

GARNITURES DE CUIR



Noir jais et chocolat noir



Cacao et dune

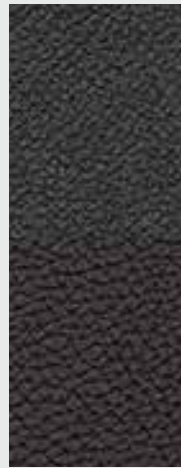

Noir jais et noir jais

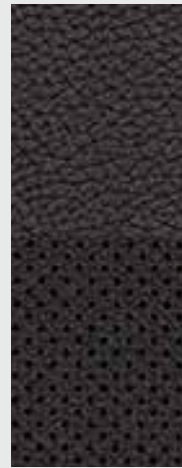

Noir jais et cuir perforé noir jais

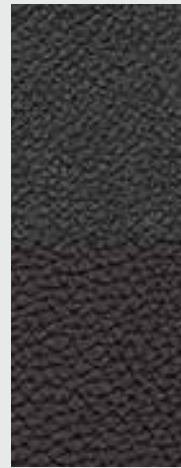

Noir jais et noir jais avec garnitures contrastantes rouge épice

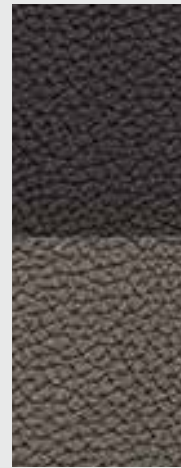

Noir jais et chocolat noir



Noir jais et cuir perforé chocolat noir

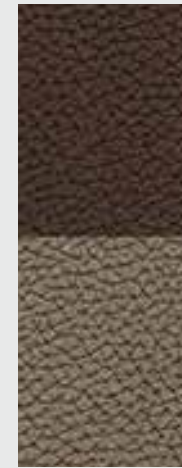

Cacao et dune

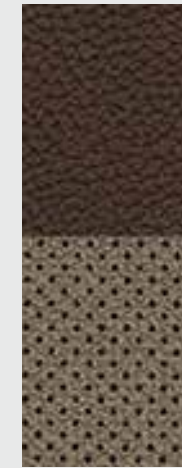

Cacao et cuir perforé dune



Cacao et cuir perforé sable foncé

-

●

-

-

-

-

●

-

-

-

-

○

●

-

-

-

-

○

-

●³

-

-

-

●

-

-

-

●

-

-

-

-

○

-

-

-

-

●

-

-

-

-

○

-

-

-

-

-

-

●³



Minerais métallisé^{4,8}

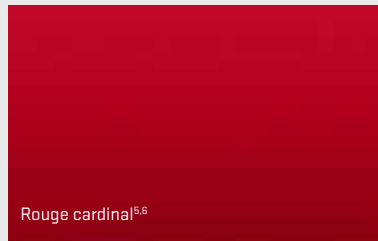

Rouge cardinal^{5,6}



Acajou foncé métallisé^{4,5,6}



Ardoise foncé métallisé⁴

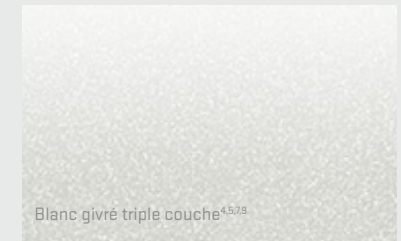

Blanc givré triple couche^{4,5,8}

FICHE TECHNIQUE DU SIERRA HD

DIMENSIONS ET VOLUME DE LA CAISSE¹

DIMENSIONS	CAISSE STANDARD	CAISSE LONGUE, ROUES ARR. SIMPLES	CAISSE LONGUE, ROUES ARR. JUMELÉES
Volume utilitaire, L (pi ³)	1 727 (61,0)	2 161 (76,3)	2 161 (76,3)
Largeur intérieure au plancher, mm (po)	1 296 (51,0)	1 296 (51,0)	1 296 (51,0)
Longueur au plancher, mm (po)	2 003 (78,9)	2 483 (97,8)	2 483 (97,8)
Hauteur intérieure de la caisse, mm (po)	539 (21,2)	539 (21,2)	542 (21,3)
DIMENSIONS EXTÉRIEURES	CABINE CLASSIQUE	CABINE DOUBLE	CABINE MULTIPLACE
Hauteur, mm (po)	1 950-1 979 (76,8-77,9) ²	1 972-1 984 (77,6-78,1) ²	1 975-1 990 (77,8-78,3) ²
Longueur hors tout, mm (po)			
Caisse standard	—	5 842 (230,0)	6 083 (239,5)
Caisse longue	5 701 (224,4)	6 322 (248,9)	6 563 (258,4)
DIMENSIONS INTÉRIEURES, mm (po)	CABINE CLASSIQUE	CABINE DOUBLE	CABINE MULTIPLACE
Dégagement à la tête, avant/arrière	1 087/— (42,8/—)	1 087/982 (42,8/38,6)	1 087/1 029 (42,8/40,5)
Dégagement aux jambes, avant/arrière	1 150/— (45,2/—)	1 150/880 (45,2/34,6)	1 150/1 040 (45,2/40,9)
Dégagement aux épaules, avant/arrière	1 677/— (66,0/—)	1 647/1 634 (64,8/64,3)	1 647/1 634 (64,8/64,3)
Dégagement aux hanches, avant/arrière	1 543/— (60,7/—)	1 543/1 530 (60,7/60,2)	1 543/1 530 (60,7/60,2)
EMPATTEMENT, mm (po)	CABINE CLASSIQUE	CABINE DOUBLE	CABINE MULTIPLACE
Caisse standard	—	3 663 (144,2)	3 904 (153,7)
Caisse longue	3 393 (133,6)	4 016 (158,1)	4 260 (167,7)

DONNÉES TECHNIQUES DE SÉRIE

Série/Entraînement	4x2	4x4	
FREINS Tous les modèles: Système de freinage antiblocage aux 4 roues	Disques Duralife de 14 po de diamètre aux 4 roues	Disques Duralife de 14 po de diamètre aux 4 roues	
DIRECTION	Assistée, à circulation de billes	Assistée, à circulation de billes	
CAPACITÉ DU RÉSERVOIR, L (gal Imp) (approx.)	136 (30)	136 (30)	
ALTERNATEUR, A	150	150	
PNBV MAXIMAL ³ , kg (lb) (poids nominal brut du véhicule)	V8 VORTEC DE 6,0 L/V8 TURBODIESEL DURAMAX DE 6,6 L		
	CABINE CLASSIQUE	CABINE DOUBLE	CABINE MULTIPLACE
2500HD			
Caisse standard	—/—	4 309/4 536 (9 500/10 000)	4 309/4 536 (9 500/10 000)
Caisse longue	4 309/4 491 (9 500/9 900)	4 309/4 536 (9 500/10 000)	4 491/4 536 (9 900/10 000)
3500HD			
Roues arrière simples	4 854/5 171 (10 700/11 400)	4 990/5 262 (11 000/11 600)	4 990/5 262 (11 000/11 600)
Roues arrière jumelées	6 123/5 908 (13 500/13 025)	5 908/5 908 (13 025/13 025)	5 908/5 908 (13 025/13 025)

¹Le volume et la capacité de charge sont limités par le poids et sa répartition. ²Selon le modèle et la taille des pneus sélectionnés. ³Avec l'équipement adéquat; comprend la masse du véhicule, ainsi que le poids des passagers, du matériel transporté et de l'équipement. ⁴Capacités et poids en fonction du modèle, du moteur, de la boîte de vitesses et du PNBV. Détails chez votre concessionnaire GMC.

MOTEURS

	V8 VORTEC DE 6,0 L À CALAGE VARIABLE DES SOUPAPES (L96)	V8 TURBODIESEL DURAMAX DE 6,6 L (L5P)
TYPE DE CARBURANT	Essence	Diesel (compatibilité biodiesel B20)
CYLINDRÉE	6,0 L (364 po ³)	6,6 L (402 po ³)
PUISSANCE NETTE SAE, CH À TR/MIN	330 à 4 600	445 à 2 800
COUPLE NET SAE, LB-PI À TR/MIN	380 à 4 200	910 à 1 600
MOTEUR ET MODÈLE OFFERTS		
Cabine classique	●	○
Cabine double	●	○
Cabine multiplace	●	○

SUSPENSIONS DU SIERRA HD

SUSPENSIONS AVANT⁴

INDÉPENDANTE À BARRE DE TORSION: 2500HD/3500HD

PONT AVANT DE SÉRIE/ CAPACITÉ DES RESSORTS, kg (lb)	4x2	4x4
Cabine classique	1 996/1 996 (4 400/4 400)	1 996/1 996 (4 400/4 400)
Cabine double	1 996/1 996 (4 400/4 400)	1 996/2 177 (4 400/4 800)
Cabine multiplace	1 996/1 996 (4 400/4 400)	2 177/2 177 (4 800/4 800)

SUSPENSIONS ARRIÈRE⁴

RESSORTS MULTILAMES SEMI-ELLIPTIQUES : 2500HD/3500HD À ROUES ARRIÈRE
SIMPLES/3500HD À ROUES ARRIÈRE JUMELÉES

PONT ARRIÈRE/CAPACITÉ DES RESSORTS, kg (lb)	4x2	4x4
Cabine classique	2 812/3 198/4 457 (6 200/7 050/9 825)	2 812/3 198/4 457 (6 200/7 050/9 825)
Cabine double	2 812/3 198/4 252 (6 200/7 050/9 375)	2 812/3 198/4 252 (6 200/7 050/9 375)
Cabine multiplace	2 812/3 198/4 252 (6 200/7 050/9 375)	2 812/3 198/4 252 (6 200/7 050/9 375)

FICHE TECHNIQUE DU SIERRA HD (SUITE)

CAPACITÉ DE REMORQUAGE CLASSIQUE¹, kg (lb) (selon la norme de performance SAE J2807)

Modèle	Moteur	Rapport de pont	PNBC ²	2500HD, caisse standard, 4x2 roues arr. simples	2500HD, caisse longue, 4x2 roues arr. simples	3500HD, caisse standard, 4x2 roues arr. simples	3500HD, caisse longue, 4x2 roues arr. simples	3500HD, caisse longue, 4x2 roues arr. jumelées	2500HD, caisse standard, 4x4 roues arr. simples	2500HD, caisse longue, 4x4 roues arr. simples	3500HD, caisse standard, 4x4 roues arr. simples	3500HD, caisse longue, 4x4 roues arr. simples	3500HD, caisse longue, 4x4 roues arr. jumelées
Cabine classique	V8 Vortec de 6,0 L	4,10	9 571 (21 100)	—	6 577 (14 500)	—	6 577 (14 500)	6 486 (14 300)	—	6 577 (14 500)	—	6 486 (14 300)	6 350 (14 000)
	V8 turbodiesel Duramax de 6,6 L	3,73	11 476 (25 300)	—	6 577 (14 500)	—	—	—	—	6 577 (14 500)	—	6 577 (14 500)	—
		3,73	14 197 (31 300)	—	—	—	—	—	—	—	—	—	9 072 (20 000)
Cabine double	V8 Vortec de 6,0 L	4,10	9 571 (21 100)	5 897 (13 000)	6 532 (14 400)	—	6 441 (14 200)	6 260 (13 800)	5 897 (13 000)	6 396 (14 100)	—	6 305 (13 900)	6 169 (13 600)
	V8 turbodiesel Duramax de 6,6 L	3,73	11 476 (25 300)	5 897 (13 000)	6 577 (14 500)	—	6 577 (14 500)	—	5 897 (13 000)	6 577 (14 500)	—	6 577 (14 500)	—
		3,73	14 197 (31 300)	—	—	—	—	9 072 (20 000)	—	—	—	—	9 072 (20 000)
Cabine multiplace	V8 Vortec de 6,0 L	4,10	9 571 (21 100)	5 897 (13 000)	6 486 (14 300)	5 897 (13 000)	6 396 (14 100)	6 214 (13 700)	5 897 (13 000)	6 305 (13 900)	5 897 (13 000)	6 214 (13 700)	6 078 (13 400)
	V8 turbodiesel Duramax de 6,6 L	3,73	11 476 (25 300)	5 897 (13 000)	6 577 (14 500)	5 897 (13 000)	6 577 (14 500)	—	5 897 (13 000)	6 577 (14 500)	5 897 (13 000)	6 804 (15 000)	—
		3,73	14 197 (31 300)	—	—	—	—	9 072 (20 000)	—	—	—	—	9 072 (20 000)

CAPACITÉ DE REMORQUAGE AVEC SELLETTE D'ATTELAGE OU COL DE CYGNE¹, kg (lb) (selon la norme de performance SAE J2807)

Modèle	Moteur	Rapport de pont	PNBC ²	2500HD, caisse standard, 4x2 roues arr. simples	2500HD, caisse longue, 4x2 roues arr. simples	3500HD, caisse standard, 4x2 roues arr. simples	3500HD, caisse longue, 4x2 roues arr. simples	3500HD, caisse longue, 4x2 roues arr. jumelées	2500HD, caisse standard, 4x4 roues arr. simples	2500HD, caisse longue, 4x4 roues arr. simples	3500HD, caisse standard, 4x4 roues arr. simples	3500HD, caisse longue, 4x4 roues arr. simples	3500HD, caisse longue, 4x4 roues arr. jumelées
Cabine classique	V8 Vortec de 6,0 L	4,10	9 571 (21 100)	—	6 713 (14 800)	—	6 622 (14 600)	6 486 (14 300)	—	6 577 (14 500)	—	6 486 (14 300)	6 305 (13 900)
	V8 turbodiesel Duramax de 6,6 L	3,73	11 476 (25 300)	—	8 210 (18 100)	—	—	—	—	7 212 (15 900)	—	7 983 (17 600)	—
		3,73	14 197 (31 300)	—	—	—	—	—	—	—	—	—	10 569 (23 300)
Cabine double	V8 Vortec de 6,0 L	4,10	9 571 (21 100)	6 577 (14 500)	6 532 (14 400)	—	6 441 (14 200)	6 260 (13 800)	6 441 (14 200)	6 396 (14 100)	—	6 305 (13 900)	6 123 (13 500)
	V8 turbodiesel Duramax de 6,6 L	3,73	11 476 (25 300)	7 439 (16 400)	7 121 (15 700)	—	7 938 (17 500)	—	6 532 (14 400)	6 214 (13 700)	—	7 802 (17 200)	—
		3,73	14 197 (31 300)	—	—	—	—	10 523 (23 200)	—	—	—	—	10 387 (22 900)
Cabine multiplace	V8 Vortec de 6,0 L	4,10	9 571 (21 100)	6 486 (14 300)	6 441 (14 200)	6 441 (14 200)	6 350 (14 000)	6 214 (13 700)	6 350 (14 000)	6 305 (13 900)	6 305 (13 900)	6 214 (13 700)	6 033 (13 300)
	V8 turbodiesel Duramax de 6,6 L	3,73	11 476 (25 300)	6 985 (15 400)	6 713 (14 800)	7 938 (17 500)	7 893 (17 400)	—	6 123 (13 500)	5 625 (12 400)	7 802 (17 200)	7 711 (17 000)	—
		3,73	14 197 (31 300)	—	—	—	—	10 478 (23 100)	—	—	—	—	10 297 (22 700)

¹Avant d'acheter un véhicule ou de l'utiliser pour le remorquage, lisez attentivement la section sur le remorquage du Guide du propriétaire. Le poids des passagers, du chargement, de l'équipement en option et des accessoires peut réduire la capacité de remorquage. ²Poids nominal brut combiné. Avec l'équipement adéquat, comprend la masse du véhicule et de la remorque, incluant le poids des passagers, du carburant, de l'équipement en option et du matériel transporté dans le véhicule et dans la remorque.

POIDS SUR ESSIEU ET POIDS DE CHASSE-NEIGE

POIDS TECHNIQUE MAXIMAL SOUS ESSIEU AVANT AVEC GROUPE D'INSTALLATION DE CHASSE-NEIGE, kg (lb) (MODÈLES 4x4 UNIQUEMENT)
REMARQUE: Tous les modèles peuvent transporter une attache permanente de chasse-neige d'un maximum de 45 kg (100 lb).

Modèle	Moteur	Type de moteur	2500HD à roues arr. simples	3500HD à roues arr. simples	3500HD à roues arr. jumelées
Cabine classique	L96	Essence	2 359 (5 200)	2 540 (5 600)	2 540 (5 600)
	L5P	Diesel	2 722 (6 000)	2 722 (6 000)	2 722 (6 000)
Cabine double Caisse standard/Caisse longue	L96	Essence	2 359/2 540 (5 200/5 600)	—/2 540 (—/5 600)	—/2 540 (—/5 600)
	L5P	Diesel	2 722/2 722 (6 000/6 000)	—/2 722 (—/6 000)	—/2 722 (—/6 000)
Cabine multiplace Caisse standard/Caisse longue	L96	Essence	2 359/2 540 (5 200/5 600)	2 540/2 540 (5 600/5 600)	—/2 540 (—/5 600)
	L5P	Diesel	2 722/2 722 (6 000/6 000)	2 722/2 722 (6 000/6 000)	—/2 722 (—/6 000)

POIDS MAXIMUM DU CHASSE-NEIGE³, kg (lb) (MODÈLES 4x4 UNIQUEMENT)

Modèle	Moteur	Type de moteur	2500HD à roues arr. simples	3500HD à roues arr. simples	3500HD à roues arr. jumelées
Cabine classique	L96	Essence	408 (900)	454 (1 000)	454 (1 000)
	L5P	Diesel	442 (975)	442 (975)	420 (925)
Cabine double Caisse standard/Caisse longue	L96	Essence	352/454 (775/1 000)	—/454 (—/1 000)	—/454 (—/1 000)
	L5P	Diesel	374/352 (825/775)	—/363 (—/800)	—/352 (—/775)
Cabine multiplace Caisse standard/Caisse longue	L96	Essence	329/431 (725/950)	454/431 (1 000/950)	—/420 (—/925)
	L5P	Diesel	352/318 (775/700)	363/329 (800/725)	—/318 (—/700)

³Poids maximum, en kg (lb), de la lame du chasse-neige et de l'équipement détachables. Poids de chasse-neige maximum en fonction d'un véhicule pourvu des options courantes et d'un poids de 68 kg (150 lb) chacun pour le conducteur et un passager prenant place à l'avant. L'équipement supplémentaire et les passagers peuvent réduire le poids maximal du chasse-neige admissible. Un contrepoids peut être nécessaire à l'arrière afin de maintenir le poids sur l'essieu avant à moins de 65 % du poids total du véhicule si ce dernier est pourvu d'un chasse-neige. Veuillez communiquer avec le fabricant du chasse-neige pour connaître le contrepoids nécessaire.

CHARGE UTILE MAXIMALE¹, kg (lb)

Modèle	Moteur	PNBV ²	2500HD, caisse standard, 4x2 roues arr. simples	2500HD, caisse longue, 4x2 roues arr. simples	3500HD, caisse standard, 4x2 roues arr. simples	3500HD, caisse longue, 4x2 roues arr. simples	3500HD, caisse longue, 4x2 roues arr. jumelées	2500HD, caisse standard, 4x4 roues arr. simples	2500HD, caisse longue, 4x4 roues arr. simples	3500HD, caisse standard, 4x4 roues arr. simples	3500HD, caisse longue, 4x4 roues arr. simples	3500HD, caisse longue, 4x4 roues arr. jumelées	
Cabine classique	V8 Vortec de 6,0 L	4 218 (9 300)	—	1 603 (3 534)	—	—	—	—	—	—	—	—	
		4 309 (9 500)	—	—	—	—	—	—	1 547 (3 410)	—	—	—	
		4 717 (10 400)	—	—	—	1 991 (4 390)	—	—	—	—	—	—	
		4 854 (10 700)	—	—	—	—	—	—	—	—	1 978 (4 361)	—	
		6 078 (13 400)	—	—	—	—	—	—	—	—	—	3 050 (6 724)	
		6 124 (13 500)	—	—	—	—	3 245 (7 153)	—	—	—	—	—	
	V8 turbodiesel Duramax de 6,6 L	4 490 (9 900)	—	1 453 (3 204)	—	—	—	—	1 306 (2 880)	—	—	—	—
		5 171 (11 400)	—	—	—	—	—	—	—	—	1 919 (4 230)	—	—
		5 908 (13 025)	—	—	—	—	—	—	—	—	—	2 503 (5 518)	—
Cabine double	V8 Vortec de 6,0 L	4 309 (9 500)	1 534 (3 381)	1 486 (3 276)	—	—	—	1 403 (3 093)	1 355 (2 987)	—	—	—	
		4 854 (10 700)	—	—	—	1 926 (4 246)	—	—	—	—	—	—	
		4 990 (11 000)	—	—	—	—	—	—	—	—	1 935 (4 267)	—	
		5 908 (13 025)	—	—	—	—	2 828 (6 235)	—	—	—	—	2 701 (5 955)	
		5 908 (13 025)	—	—	—	—	—	2 828 (6 235)	—	—	—	—	2 701 (5 955)
	V8 turbodiesel Duramax de 6,6 L	4 536 (10 000)	1 339 (2 951)	1 290 (2 845)	—	—	—	1 207 (2 662)	1 160 (2 557)	—	—	—	—
		5 080 (11 200)	—	—	—	1 776 (3 916)	—	—	—	—	—	—	—
		5 262 (11 600)	—	—	—	—	—	—	—	—	—	1 831 (4 036)	—
		5 908 (13 025)	—	—	—	—	2 451 (5 404)	—	—	—	—	—	2 324 (5 124)
Cabine multiplace	V8 Vortec de 6,0 L	4 309 (9 500)	1 466 (3 233)	1 425 (3 141)	—	—	—	1 335 (2 943)	—	—	—	—	
		4 490 (9 900)	—	—	—	—	—	—	1 445 (3 186)	—	—	—	
		4 763 (10 500)	—	—	1 838 (4 052)	—	—	—	—	—	—	—	
		4 854 (10 700)	—	—	—	1 871 (4 124)	—	—	—	—	—	—	
		4 899 (10 800)	—	—	—	—	—	—	—	1 841 (4 058)	—	—	
		4 990 (11 000)	—	—	—	—	—	—	—	—	1 848 (4 074)	—	
		5 908 (13 025)	—	—	—	—	—	2 772 (6 112)	—	—	—	—	2 613 (5 761)
	V8 turbodiesel Duramax de 6,6 L	4 536 (10 000)	1 271 (2 803)	1 230 (2 711)	—	—	—	1 140 (2 513)	1 069 (2 356)	—	—	—	—
		5 035 (11 100)	—	—	1 733 (3 821)	—	—	—	—	—	—	—	—
		5 171 (11 400)	—	—	—	1 811 (3 993)	—	—	—	—	—	—	—
		5 216 (11 500)	—	—	—	—	—	—	—	1 781 (3 927)	—	—	—
		5 262 (11 600)	—	—	—	—	—	—	—	—	—	1 743 (3 843)	—
		5 908 (13 025)	—	—	—	—	—	2 395 (5 281)	—	—	—	—	2 236 (4 930)

¹Ces cotes de charge utile maximale sont destinées à des fins de comparaison uniquement. Avant d'acheter un véhicule ou de l'utiliser pour transporter des passagers ou un chargement, lisez attentivement la section sur le chargement du véhicule du Guide du propriétaire. Vérifiez également la capacité de charge particulière de votre véhicule, indiquée sur l'étiquette située sur le montant de la porte côté conducteur. ²Poids nominal brut du véhicule (PNBV). Avec l'équipement adéquat; comprend la masse du véhicule, ainsi que le poids des passagers, du matériel transporté et de l'équipement.

VERSIONS	SIERRA	SLE	SLT	TOUT TERRAIN	DENALI
CONFIGURATIONS					
CABINE CLASSIQUE	○	○	-	-	-
CABINE DOUBLE	○	○	○	-	-
CABINE MULTIPLACE	○	○	○	●	●
4X2	○	○	○	-	-
4X4	○	○	○	●	●
ROUES ARRIÈRE JUMELÉES	○	○	○	-	○
MÉCANIQUE					
FILTRE À AIR Grande capacité	●	●	●	●	●
ALTERNATEUR De 150 A	●	●	●	●	●
De 220 A. Compris avec le groupe d'installation de chasse-neige.	○	○	○	○	○
Deux, de 150 A et de 220 A. Exige le moteur V8 turbodiesel Duramax de 6,6 L.	○	○	○	○	○
REFROIDISSEUR AUXILIAIRE EXTÉRIEUR DE L'HUILE DE TRANSMISSION	●	●	●	●	●
REFROIDISSEUR AUXILIAIRE EXTÉRIEUR DE L'HUILE À MOTEUR	●	●	●	●	●
BATTERIE Grande capacité sans entretien avec protection antidécharge et prolongation de l'alimentation des accessoires. Compris deux batteries avec le moteur V8 turbodiesel Duramax de 6,6 L.	●	●	●	●	●
BATTERIE AUXILIAIRE De 730 A de démarrage à froid (ADF). Exige le moteur V8 Vortec de 6,0 L à calage variable des soupapes.	○	○	○	○	○
FREINS À disque Duralife antiblocage aux 4 roues	●	●	●	●	●
RAVITAILLEMENT SANS BOUCHON Non livrable avec le moteur V8 turbodiesel Duramax de 6,6 L ou la suppression de la caisse.	●	●	●	●	●
PRÉPARATION POUR TEMPS FROID Compris recouvrement pour calandre de radiateur et ouvertures du pare-chocs avant. Exige le moteur V8 turbodiesel Duramax de 6,6 L.	○	○	○	○	○
CADRE Entièrement caissonné avec section avant hydroformée	●	●	●	●	●
MOTEUR V8 Vortec de 6,0 L à injection séquentielle de carburant (ISC) et calage variable des soupapes	●	●	●	●	●
V8 turbodiesel Duramax de 6,6 L à injection directe et compatibilité biodiesel B20. Sur les modèles 2500HD SLT à cabine multiplace et Denali, compris et livrable uniquement avec le groupe Duramax Plus.	○	○	○	○	○
CHAUFFE-BLOC Compris avec le moteur V8 turbodiesel Duramax de 6,6 L	○	○	○	○	○
ÉCHAPPEMENT Silencieux et tuyau d'échappement en acier inoxydable aluminé	●	●	●	●	●
FREIN SUR ÉCHAPPEMENT Commandé par interrupteur. Compris et livrable uniquement avec le moteur V8 turbodiesel Duramax de 6,6 L.	○	○	○	○	○
COMMUTATEUR DE RALENTI ACCÉLÉRÉ	○	○	○	○	○
COMMANDE DE DESCENTE Comprise et livrable uniquement avec le groupe suspension tout-terrain Z71	-	○	○	●	●
COMMANDE DE FREINS DE REMORQUE INTÉGRÉE Comprise avec tous les modèles 3500HD. Sur les modèles Sierra 2500HD, comprise et livrable uniquement avec le groupe équipement de remorquage.	○	●	●	●	●
SYSTÈME DE CONTRÔLE DE LA STABILITÉ STABILITRAK Compris l'antiroulis proactif, la traction asservie, le dispositif anti-louvoisement électronique de la remorque et l'aide au démarrage en pente.	●	●	●	●	●
DIRECTION Assistée, à circulation de billes	●	●	●	●	●
Direction assistée numérique. Exige la cabine double avec moteur V8 turbodiesel de 6,6 L ou la cabine multiplace.	-	●	●	●	●
SUSPENSION Avant, indépendante avec barres de torsion. Compris barre stabilisatrice avant de 33 mm.	●	●	●	●	●
Amortisseurs bitubes de 51 mm	●	●	●	-	●
Amortisseurs bitubes Rancho ^{MD} . Compris et livrables uniquement avec le groupe suspension tout-terrain Z71.	-	○	○	●	○
Arrière à ressorts multilames semi-elliptiques avec butées de débattement en uréthane	●	●	●	●	●
BOÎTE DE VITESSES Automatique à 6 vitesses 6L90-E. Compris le mode remorquage/transport, le freinage en pente en vitesse de croisière et le frein moteur en pente.	●	●	●	●	●

LÉGENDE ● DE SÉRIE ○ EN OPTION - NON LIVRABLE

VERSIONS	SIERRA	SLE	SLT	TOUT TERRAIN	DENALI
Automatique à 6 vitesses Allison ^{MD} série 1000. Comprend le mode remorquage/transport et le frein moteur en pente électronique. Exige le moteur V8 turbodiesel Duramax de 6,6 L.	○	○	○	○	○
BOÎTE DE TRANSFERT À deux vitesses avec rapport de gamme basse de 2,72 à 1 et levier au plancher (modèles 4x4 uniquement)	●	-	-	-	-
À commande rotative électronique, à deux vitesses et rapport de gamme basse de 2,72 à 1 (modèles 4x4 uniquement)	-	●	●	●	●
PRÉPARATION POUR CÂBLAGE DE REMORQUE Pour caravane, remorque avec sellette d'attelage ou col de cygne. Compris faisceau de câblage à 7 voies supplémentaire situé à l'arrière de la caisse du pick-up. Exige le groupe équipement de remorquage.	○	○	○	○	○
PONT ARRIÈRE Rapport de 4,10. Exige le moteur V8 Vortec de 6,0 L.	●	●	●	●	●
Rapport de 3,73. Exige le moteur V8 turbodiesel Duramax de 6,6 L.	○	○	○	○	○
DIFFÉRENTIEL ARRIÈRE À BLOCAGE AUTOMATIQUE ULTRAROBUSTE EATON^{MD}	●	●	●	●	●
INSTRUMENTS ET COMMANDES					
CENTRALISATEUR INFORMATIQUE DE BORD Avec écran monochrome de 3,5 po en diagonale. Présente des avertissements, le compteur kilométrique, le totalisateur partiel et l'information de base sur le véhicule.	●	-	-	-	-
Avec écran couleur de 4,2 po en diagonale. Comprend la programmation effectuée par le conducteur, les avertissements, le compteur kilométrique, le totalisateur partiel et l'information sur le véhicule.	-	●	●	●	-
Écran couleur de 8 po en diagonale personnalisable	-	-	-	-	●
PÉDALES À RÉGLAGE ÉLECTRIQUE Sur la version SLE, comprises et livrables uniquement avec le groupe commodité SLE. Non livrables sur les modèles à cabine classique.	-	○	●	●	●
PRISE DE COURANT DE 110 VOLTS De bord, triphasée de type domestique. Sur la version Sierra, comprise et livrable uniquement avec le groupe commodité Sierra ou le groupe commodité plus Sierra. Sur la version SLE, comprise et livrable uniquement avec le groupe privilégié SLE ou le groupe privilégié plus SLE.	○	○	●	●	●
VOLANT En polyuréthane avec commandes du régulateur de vitesse	●	-	-	-	-
Gainé de cuir avec commandes du système sonore et du régulateur de vitesse	-	●	●	●	-
Chauffant et gainé de cuir avec commandes du système sonore et du régulateur de vitesse	-	-	○	●	●
COLONNE DE DIRECTION À volant inclinable, à réglage manuel	●	●	-	-	-
Inclinable et télescopique, à réglage manuel. Sur la version SLE, comprise et livrable uniquement avec le groupe privilégié SLE ou le groupe privilégié plus SLE.	-	○	●	●	●
FONCTION ADO Cette fonctionnalité configurable permet de personnaliser certains paramètres du véhicule associés à un porte-clés pour encourager des habitudes de conduite sécuritaire. Elle peut limiter certaines caractéristiques du véhicule et empêche la désactivation de certains systèmes de sécurité (selon l'équipement). Un rapport de bord vous informe des habitudes de conduite de votre adolescent et vous aide à continuer à encadrer ce nouveau conducteur.	●	●	●	●	●
SYSTÈME DE SURVEILLANCE DE LA PRESSION DES PNEUS Compris alerte de gonflage de pneus sur tous les modèles à roues arrière simples. Ne surveille pas le pneu de secours.	●	●	●	●	●
SIÈGES					
Banquette avant trois places 40/20/40 en tissu, dossier inclinable à réglage manuel pour le conducteur et le passager avant, soutien lombaire à réglage manuel pour le conducteur et appui-tête aux places d'extrémité. Comprend accoudoir central rabattable avec rangement.	●	-	-	-	-
Banquette avant trois places 40/20/40 en vinyle, dossier inclinable à réglage manuel pour le conducteur et le passager avant et appui-tête aux places d'extrémité. Comprend accoudoir central rabattable avec rangement.	○	-	-	-	-
Banquette avant trois places 40/20/40 en tissu, dossier inclinable à réglage manuel pour le conducteur et le passager avant, soutien lombaire à réglage manuel pour le conducteur et appui-tête aux places d'extrémité. Comprend un accoudoir central rabattable et un compartiment de rangement verrouillable dans le coussin de siège inférieur.	-	●	-	-	-
Banquette avant trois places 40/20/40 garnie de cuir avec coussins et dossiers chauffants. Non livrable sur les modèles à cabine classique. Exige l'intérieur noir jais et le groupe privilégié SLE ou le groupe privilégié plus SLE.	-	○	-	-	-

VERSIONS	SIERRA	SLE	SLT	TOUT TERRAIN	DENALI
Banquette avant trois places 40/20/40 garnie de cuir avec réglage électrique des sièges en 10 sens. Comprend soutien lombaire à réglage électrique, coussins et dossiers chauffants, fonction de mémorisation de 2 positions côté conducteur (sauf pour le réglage du soutien lombaire) et appuie-tête réglables.	-	-	●	-	-
Sièges baquets avant en tissu avec réglage électrique des sièges en 10 sens pour le conducteur et en 6 sens pour le passager, coussins et dossiers chauffants, appuie-tête réglables, console au plancher et pochettes de rangement. Non livrables sur les modèles à cabine classique.	-	○	-	-	-
Sièges baquets avant garnis de cuir à réglage électrique en 10 sens, soutien lombaire à réglage électrique, coussins et dossiers chauffants, fonction de mémorisation de 2 positions côté conducteur (sauf pour le réglage du soutien lombaire), appuie-tête réglables, console au plancher et pochettes de rangement.	-	-	○	●	-
Siège du conducteur à réglage électrique en 10 sens. Exige une banquette. Compris et livrable uniquement avec le groupe privilégié SLE ou le groupe privilégié plus SLE.	-	○	-	-	-
Sièges chauffants en tissu pour le conducteur et le passager avant. Exigent le groupe privilégié SLE et la banquette divisée 40/20/40 en tissu. Non livrables sur les modèles à cabine classique.	-	○	-	-	-
Sièges baquets avant chauffants et ventilés garnis de cuir perforé. La version Denali comprend un logo Denali brodé sur les sièges avant à réglage électrique en 12 sens et à soutien lombaire à réglage électrique.	-	-	○	-	●
Banquette arrière trois places rabattable. Modèles à cabine double uniquement. Comprend l'ancrage d'attache supérieur pour siège d'enfant.	●	-	-	-	-
Banquette arrière trois places à dossier divisé 60/40 rabattable. Comprend l'ancrage d'attache supérieur pour siège d'enfant. Sur la version Sierra, modèles à cabine multiplace uniquement. Sur les versions SLE et SLT, modèles à cabine double et à cabine multiplace uniquement.	●	●	●	●	●

INTÉRIEUR

BLOC DE COMMULATEURS AUXILIAIRES Comprend quatre commutateurs.	○	-	-	-	-
COMMANDE DE LA TEMPÉRATURE Climatiseur à commande manuelle monozone	●	●	-	-	-
Commande automatique de la température à deux zones. Sur la version SLE, comprise et livrable uniquement avec le groupe privilégié SLE ou le groupe privilégié plus SLE. Non livrables sur les modèles à cabine classique.	-	○	●	●	●
RÉGULATEUR DE VITESSE	●	●	●	●	●
DÉSEMBUEUR Électrique de lunette arrière. Sur la version SLE, compris et livrable uniquement avec le groupe privilégié SLE, le groupe privilégié plus SLE ou le groupe commodité SLE.	○	○	●	●	●
VERROUILLAGE DES PORTES Électrique	●	●	●	●	●

VERSIONS	SIERRA	SLE	SLT	TOUT TERRAIN	DENALI
REVÊTEMENT DE PLANCHER En vinyle caoutchouté de couleur graphite	●	○	-	-	-
Tapis protecteurs en vinyle caoutchouté (Les modèles à cabine double et à cabine multiplace comprennent des tapis protecteurs à la deuxième rangée.)	○	●	-	-	-
Moquette de couleur assortie	○	●	●	●	●
Tapis protecteurs garnis de moquette de couleur assortie	-	-	●	-	●
Doublures de plancher toutes saisons (installées par le concessionnaire). Sur la version SLE, comprises avec le groupe privilégié plus SLE.	○	○	○	●	○
DÉMARREUR À DISTANCE Sur la version SLE, compris et livrable uniquement avec le groupe privilégié SLE ou le groupe privilégié plus SLE.	-	○	●	●	●
TÉLÉDÉVERROUILLAGE Sur la version Sierra, compris et livrable uniquement avec le groupe commodité Sierra ou le groupe commodité plus Sierra. Comprend le hayon téléverrouillable.	○	●	●	●	●
RÉTROVISEUR INTÉRIEUR À réglage jour/nuit manuel	●	●	-	-	-
À antiéblouissement automatique. Compris et livrable uniquement avec les rétroviseurs extérieurs de remorquage verticaux chauffants à réglage électrique sur les versions 2500HD SLE et Sierra 3500HD.	○	○	●	●	●
PLAQUES DE SEUIL Contrastantes brillantes	-	-	-	●	●
TOIT OUVRANT Coulissant à commande électrique et à ouverture rapide. Modèles à cabine multiplace uniquement. Non livrable avec la préparation pour éclairage sur la cabine/gyrophare ou le groupe d'installation de chasse-neige.	-	-	○	○	○
TÉLÉCOMMANDE UNIVERSELLE Sur la version SLE, comprise et livrable uniquement avec le groupe privilégié SLE ou le groupe privilégié plus SLE. Non livrable avec les modèles à cabine classique, la préparation pour éclairage sur la cabine/gyrophare ou le groupe d'installation de chasse-neige.	-	○	●	●	●
GLACES À commande manuelle. De série sur le Sierra à cabine classique uniquement.	●	-	-	-	-
À commande électrique, à descente et montée rapides pour le conducteur, et à descente rapide pour les passagers. De série sur tous les modèles à cabine double et à cabine multiplace. Sur le Sierra à cabine classique, comprises et livrables uniquement avec le groupe commodité Sierra.	○	●	●	●	●
Lunette arrière coulissante à commande électrique avec désembueur. Non livrable avec les modèles à cabine classique, la préparation pour éclairage sur la cabine/gyrophare ou le groupe d'installation de chasse-neige. Sur la version SLE, comprise et livrable uniquement avec le groupe commodité SLE. Sur le modèle 2500HD SLT, comprise avec le groupe grand luxe plus 2500HD SLT à essence.	-	○	○	○	●
TAPIS DE RECHARGE SANS FIL¹ Sur la console centrale. Exige un modèle à cabine multiplace ou à cabine double. Compris et livrable uniquement avec les sièges baquets avant. N'est pas compatible avec tous les appareils.	-	○	○	●	●

¹Le véhicule doit être en marche ou en mode accessoires. Retirez tous les objets du tapis de recharge. Placez l'appareil mobile compatible sur le symbole de recharge du tapis de recharge, face vers le haut. Déplacez l'appareil lentement jusqu'à ce que le symbole de recharge de la batterie s'affiche sur l'écran tactile, indiquant que la recharge de l'appareil est en cours. Consultez le manuel d'utilisation du système d'infodivertissement.

VERSIONS

GROUPES D'OPTIONS

	SIERRA	SLE	SLT	TOUT TERRAIN	DENALI
GRUPE TOUT TERRAIN X HD Exige le modèle 2500HD à cabine multiplace et à caisse standard. Comprend roues de 18 po en aluminium peint en noir, pneus LT 275/65R18 MT Goodyear ^{MD} Wrangler DuraTrac ^{MD} à flanc noir, barre sport noire montée dans la caisse, rétroviseurs de remorquage chauffants à réglage électrique et repliables à commande électrique avec clignotants intégrés, éclairage d'espace utilitaire, feux de position de couleur ambre, boîtiers de rétroviseurs noirs, plaque de protection noire pour le pare-chocs avant et montant central gainé de vinyle noir.	-	-	-	○	-
GRUPE GRAND LUXE PLUS 2500HD SLT À ESSENCE Comprend aide au stationnement avant et arrière, volant chauffant, lunette arrière coulissante à commande électrique, marchepieds tubulaires chromés rectangulaires de 6 po, système sonore haut de gamme Bose ^{MD} , radio à écran couleur tactile de 8 po en diagonale avec système d'infodivertissement ¹ de GMC et navigation ² , rétroviseurs extérieurs de remorquage verticaux chauffants à réglage électrique avec fonction de mémoire et boîtiers chromés, sièges baquets avant garnis de cuir et doublure de caisse vaporisée. Exige le moteur V8 Vortec de 6,0 L. Non livrable avec la préparation pour éclairage sur la cabine/gyrophare ou le groupe d'installation de chasse-neige.	-	-	○	-	-
GRUPE DURAMAX PLUS Comprend moteur V8 turbodiesel Duramax de 6,6 L, boîte à 6 vitesses Allison 1000 et rétroviseurs extérieurs de remorquage verticaux chauffants à réglage électrique avec fonction de mémoire et boîtiers chromés. Sur la version SLT, comprend système sonore haut de gamme Bose, aide au stationnement avant et arrière et écran couleur tactile de 8 po en diagonale avec navigation ² . Exige le modèle 2500HD à cabine multiplace. Sur la version Denali, comprend crochets de sauvetage chromés.	-	-	○	○	○
GRUPE COMMODITÉ SIERRA Comprend rétroviseurs extérieurs chauffants à réglage électrique, télédéverrouillage, hayon téléverrouillable, prise de courant c.a. de 110 V, éclairage à DEL de la caisse et glaces de teinte foncée. Comprend glaces électriques sur les modèles à cabine classique.	○	-	-	-	-
GRUPE COMMODITÉ PLUS SIERRA Exige un modèle à cabine multiplace avec moteur à essence. Comprend rétroviseurs extérieurs de remorquage verticaux noirs chauffants à réglage électrique, télédéverrouillage, hayon téléverrouillable, prise de courant de 110 V, plan Navigation OnStar, OnStar 4G LTE avec point d'accès Wi-Fi ^{MD3} , éclairage à DEL de la caisse, glaces de teinte foncée, commande de freins de remorque intégrée et groupe équipement de remorquage. Non livrable avec le groupe commodité Sierra.	○	-	-	-	-
GRUPE COMMODITÉ SLE Comprend pédales à réglage électrique, aide au stationnement arrière et lunette arrière coulissante à commande électrique avec désembueur. Cette dernière n'est pas comprise lorsque la préparation pour éclairage sur la cabine/gyrophare ou le groupe d'installation de chasse-neige sont commandés. Non livrable sur les modèles à cabine classique.	-	○	-	-	-
GRUPE PRIVILÉGIÉ SLE Comprend siège du conducteur à réglage électrique en 10 sens avec banquette avant divisée 40/20/40 uniquement. Comprend aussi démarreur à distance, phares antibrouillard, désembueur de lunette arrière, colonne de direction inclinable et télescopique à réglage manuel et prise de courant de 110 V. Comprend aussi télécommande universelle et commande automatique de la température à deux zones sur les modèles à cabine double et à cabine multiplace. La télécommande universelle n'est pas comprise lorsque la préparation pour éclairage sur la cabine/gyrophare ou le groupe d'installation de chasse-neige sont commandés.	-	○	-	-	-
GRUPE PRIVILÉGIÉ PLUS SLE Exige un modèle à cabine double ou à cabine multiplace avec moteur à essence. Comprend siège du conducteur à réglage électrique en 10 sens lorsque commandé avec banquette avant à dossier divisé 40/20/40 uniquement, rétroviseurs extérieurs de remorquage verticaux noirs chauffants à réglage électrique (modèles 2500HD uniquement), démarreur à distance, phares antibrouillard, désembueur de lunette arrière, commande automatique de la température à deux zones, télécommande universelle, colonne de direction inclinable et télescopique à réglage manuel, prise de courant de 110 V, doublure de caisse vaporisée et doublures de plancher toutes saisons. La télécommande universelle n'est pas comprise lorsque la préparation pour éclairage sur la cabine/gyrophare ou le groupe d'installation de chasse-neige sont commandés. Non livrable avec le groupe privilégié SLE.	-	○	-	-	-
GRUPE ALERTE AU CONDUCTEUR Comprend avertisseur de sortie de voie, alerte de prévention de collision, siège à alerte de sécurité et aide au stationnement avant et arrière. Sur la version SLT, exige des sièges avant chauffants et ventilés, des sièges baquets en cuir à réglage intégral et un volant chauffant. Sur la version SLE, exige la cabine classique avec intérieur en tissu noir jais et le groupe privilégié SLE. Les modèles 3500HD SLT exigent aussi des sacs gonflables latéraux montés dans les sièges avant et des rideaux gonflables latéraux au pavillon aux places d'extrémité avant et arrière ⁴ .	-	○	○	-	●
GRUPE SUSPENSION TOUT-TERRAIN Z71 Comprend commande de descente, plaques de protection de dessous de caisse, amortisseurs bitubes Rancho, emblèmes Z71 sur les ailes avant (remplacés par un écusson Tout Terrain sur la porte sur les modèles Tout Terrain) et graphiques tout-terrain dans le centralisateur informatique de bord. Modèles 4x4 à roues arrière simples uniquement.	-	○	○	●	○

LEGENDE ● DE SÉRIE ○ EN OPTION - NON LIVRABLE

VERSIONS

	SIERRA	SLE	SLT	TOUT TERRAIN	DENALI
GRUPE ÉQUIPEMENT DE REMORQUAGE Comprend plateforme d'attelage de remorque de 64 mm (2,5 po) avec adaptateur de 51 mm (2,0 po), faisceau de 7 fils avec circuits de remorquage à fusible indépendants insérés dans un connecteur étanche à 7 voies pour le raccordement des feux de stationnement, des feux de recul, des clignotants, du conducteur du frein électrique, de la batterie et d'une mise à la terre. Le connecteur comprend également le connecteur de type à lames à 4 voies. Sur les modèles Sierra 2500HD, compris avec le groupe commodité plus Sierra. Comprend la commande de freins de remorque. Compris avec tous les modèles 3500HD. Non livrable avec la suppression du pare-chocs arrière ou la suppression de la caisse.	○	●	●	●	●
GRUPE D'INSTALLATION DE SELLETTE D'ATTELAGE OU DE COL DE CYGNE Comprend plateforme d'attelage avec plateau qui accueille une boule d'attelage en col de cygne, trous de caisse percés et faisceau de remorque montée dans la caisse avec connecteur. Exige le groupe équipement de remorquage, la doublure de caisse vaporisée et les rétroviseurs de remorquage.	○	○	○	○	○
GRUPE D'INSTALLATION DE CHASSE-NEIGE Comprend alimentation pour les feux de recul et le feu d'urgence monté sur le toit, alternateur de 220 A, faisceau de câblage d'éclairage avant, préparation pour éclairage sur la cabine/gyrophare, groupe plaques de protection de dessous de caisse et poids technique maximal sous essieu avant accru. Modèles 4x4 uniquement. L'alternateur simple peut être mis à niveau à deux alternateurs de 150 A et de 220 A avec le moteur V8 turbodiesel Duramax de 6,6 L. Plus de détails chez votre concessionnaire.	○	○	○	○	○
GRUPE PLAQUES DE PROTECTION DE DESSOUS DE CAISSE Comprend plaques de protection montées sur le cadre, plaque de protection de dessous de caisse commençant derrière le pare-chocs avant et se prolongeant jusqu'à la première traverse, au carter d'huile, au boîtier de différentiel et à la boîte de transfert. Compris avec le groupe d'installation de chasse-neige ou le groupe suspension tout-terrain Z71.	○	○	○	●	●
PRÉPARATION POUR ÉCLAIRAGE SUR LA CABINE/GYROPHARE Comprend l'interrupteur monté sur le tableau de bord et le câblage électrique passant sous la garniture de pavillon pour connecter un feu de secours ou d'avertissement sur la carrosserie. Compris avec le groupe d'installation de chasse-neige. Non livrable avec la télécommande universelle ou le toit ouvrant à commande électrique.	○	○	○	○	○

DIVERTISSEMENT, COMMUNICATION ET NAVIGATION

ÉCRAN COULEUR TACTILE DE 7 PO EN DIAGONALE AVEC SYSTÈME D'INFODIVERTISSEMENT¹ DE GMC Comprend radio AM/FM, ports USB ⁵ , prise auxiliaire, lecture audio en continu Bluetooth ^{MD5} pour la musique et certains téléphones, intégration mains libres des téléphones intelligents et technologie à commande vocale pour le système sonore et le téléphone.	●	-	-	-	-
ÉCRAN COULEUR TACTILE DE 8 PO EN DIAGONALE AVEC SYSTÈME D'INFODIVERTISSEMENT¹ DE GMC Comprend radio AM/FM/SiriusXM ⁶ (de série pendant 3 mois)/HD, ports USB ⁵ , prise auxiliaire, lecture audio en continu Bluetooth ⁵ pour la musique et certains téléphones, intégration mains libres des téléphones intelligents et technologie à commande vocale pour le système sonore et le téléphone.	-	●	●	●	-
ÉCRAN COULEUR TACTILE DE 8 PO EN DIAGONALE AVEC SYSTÈME D'INFODIVERTISSEMENT¹ DE GMC ET NAVIGATION² Comprend toutes les fonctions de la radio à écran couleur tactile de 8 po en diagonale, auxquelles s'ajoute le système de navigation ² .	-	○	○	○	●
Lecteur de CD monodisque et de fichiers MP3	-	●	●	●	●
SYSTÈME SONORE À 6 HAUT-PARLEURS	●	●	●	-	-
Système sonore haut de gamme Bose avec 6 haut-parleurs (7 haut-parleurs, incluant un haut-parleur d'extrêmes graves, lorsque commandé avec sièges baquets)	-	-	○	●	●
SYSTÈME DE DIVERTISSEMENT AVEC LECTEUR DE DVD AUX SIÈGES ARRIÈRE Comprend lecteur Blu-ray ^{MD} /DVD avec écran ACL de 9,2 po en diagonale aux sièges arrière, 2 casques d'écoute sans fil, connecteur HDMI, connectivité OnStar 4G LTE avec point d'accès Wi-Fi ³ intégré pour certains appareils, fonction de vidéodescription, 2 ports USB ⁵ et télécommande A/V. Exige des sièges baquets avant et le système sonore haut de gamme Bose. Remplace le lecteur de CD monodisque et de fichiers MP3. Modèles à cabine multiplace uniquement.	-	-	○	○	○
BLUETOOTH⁵ Connectivité du téléphone cellulaire au système sonore du véhicule	●	●	●	●	●
ONSTAR Plan de base de 5 ans ⁷	○	●	●	●	●
PLAN NAVIGATION ONSTAR Période d'essai gratuit de 6 mois, y compris une période d'essai du plan de données de 3 Go ou de 3 mois, selon la première éventualité.	○	●	●	●	●
ONSTAR 4G LTE AVEC POINT D'ACCÈS WI-FI³	○	●	●	●	●
SIRIUSXM⁶ Comprend trois mois d'essai du service.	○	●	●	●	●

STYLE ET FONCTIONNALITÉ EXTÉRIEURS

MARCHEPIEDS Tubulaires chromés de 6 po de forme rectangulaire. Sur le modèle 2500HD SLT, compris avec le groupe grand luxe plus SLT à essence. Sur le modèle 3500HD SLT, requis avec les roues arrière jumelées et le moteur diesel.	○	○	○	-	●
Tubulaires ronds noirs de 4 po	-	-	-	●	-

VERSIONS

	SIERRA	SLE	SLT	TOUT TERRAIN	DENALI
PARE-CHOC Avant chromé. Comprend plaque de protection chromée sur les modèles SLT.	●	●	●	-	-
Arrière chromé à marchepieds d'extrémité	●	●	●	-	-
Avant, de la couleur de la carrosserie. Comprend moulure de carénage inférieur noire sur les modèles Tout Terrain et plaque de protection chromée sur les modèles Denali.	-	-	-	●	●
Arrière, de la couleur de la carrosserie avec marchepieds d'extrémité	-	-	-	●	●
FEUX DE GABARIT DE TOIT Compris sur les modèles à roues arrière jumelées. En option sur les modèles à roues arrière simples.	○	○	○	○	○
CAISSE Crochets d'arrimage de charge mobiles, surélevés (4)	●	●	●	●	●
Protège-rebords de caisse	●	●	●	●	●
POIGNÉES DE PORTES Noires	●	-	-	-	-
De la couleur de la carrosserie	-	●	-	●	-
Chromées	-	-	●	-	●
PHARES ANTIBROUILLARD À halogène. Sur la version SLE, compris et livrables uniquement avec le groupe privilégié SLE ou le groupe privilégié plus SLE.	-	○	●	●	●
ENCADREMENT DE CALANDRE Chromé	●	●	●	-	●
Garniture contrastante chromée au centre	-	●	●	-	-
De la couleur de la carrosserie avec garniture de calandre Tout Terrain noire et chromée	-	-	-	●	-
Chromé avec garnitures contrastantes Denali exclusives	-	-	-	-	●
GLACES Solar-Ray teintées	●	●	-	-	●
Solar-Ray de teinte foncée. Sur la version Sierra, comprises et livrables uniquement avec le groupe commodité Sierra ou le groupe commodité plus Sierra.	○	●	●	●	●
PHARES De type projecteur à décharge à haute intensité. Comprend éclairage à DEL distinctif de GMC.	●	●	●	●	●
Éclairage à DEL sous les longerons de caisse. Sur la version Sierra, compris et livrables uniquement avec le groupe commodité Sierra ou le groupe commodité plus Sierra.	○	●	●	●	●
MOULURES Latérales, de la couleur de la carrosserie	-	●	-	●	-
Latérales chromées	-	-	●	-	●
CROCHETS DE SAUVETAGE Avant noirs montés au châssis	●	●	●	●	●
DOUBLURE DE CAISSE VAPORISÉE	○	○	○	●	●
HAYON Verrouillable	●	-	-	-	●
Téléverrouillable. Sur la version Sierra, compris et livrable uniquement avec le télédéverrouillage, le groupe commodité Sierra ou le groupe commodité plus Sierra.	○	●	●	●	●
Fonction EZ-Lift à levée et abaissement faciles	-	●	●	●	●
PORTE-ROUE DE SECOURS Extérieur, de type à manivelle. Avec verrou.	●	●	●	●	●
DOUBLURES DE PASSAGES DE ROUES Arrière. Modèles à roues arrière simples à cabine double et à cabine multiplace uniquement.	-	●	●	●	●
ESSUIE-GLACES De pare-brise à balayage intermittent	●	●	●	●	●

RÉTROVISEURS EXTÉRIEURS

Repliables à la main, noirs (modèles 2500HD uniquement)	●	-	-	-	-
Chauffants, à réglage électrique, repliables à la main, noirs (modèles 2500HD uniquement). Sur la version Sierra, compris et livrables uniquement avec le groupe commodité Sierra. Les boîtiers de rétroviseurs sont de la couleur de la carrosserie sur la version SLE.	○	●	-	-	-
Chauffants, à réglage électrique, repliables à commande électrique. Avec clignotants intégrés, éclairage d'approche de sécurité, à antibloisement automatique côté conducteur et éclairage de pas de porte (modèles 2500HD uniquement). Comprend boîtiers chromés sur les modèles SLT et Denali. Comprend boîtiers noirs sur les modèles Tout Terrain.	-	-	●	●	●
VERTICAUX DE REMORQUAGE Noirs, repliables et extensibles manuellement avec rétroviseur grand-angle convexe inférieur. De série sur les modèles 3500HD. Exige le groupe remorquage sur les modèles 2500HD. Non livrable avec le groupe commodité Sierra.	○	-	-	-	-

VERSIONS

	SIERRA	SLE	SLT	TOUT TERRAIN	DENALI
Noirs, chauffants, à réglage électrique, repliables et extensibles manuellement, rétroviseur grand angle convexe inférieur avec clignotants intégrés, feux d'orientation arrière et feux de position auxiliaires de couleur ambre. Sur le modèle Sierra 2500HD, exige le groupe commodité Sierra si le groupe commodité plus Sierra n'est pas commandé. Sur le modèle 3500HD Sierra, compris et livrables uniquement avec le groupe commodité Sierra ou le groupe commodité plus Sierra. Comprend un rétroviseur intérieur à antibloisement automatique. Le modèle 2500HD SLE comprend un rétroviseur intérieur à antibloisement automatique. De série sur les modèles 3500HD SLE.	○	○	-	-	-
À boîtiers chromés, chauffants, à réglage électrique, repliables à commande électrique et extensibles manuellement, à mémoire côté conducteur, rétroviseur grand angle convexe inférieur avec clignotants intégrés, feux d'orientation arrière et feux de position auxiliaires de couleur ambre. Compris avec le groupe grand luxe plus 2500HD SLT à essence et le groupe Duramax plus. De série sur les modèles 3500HD SLT et Denali. Les boîtiers de rétroviseurs sont noirs sur les modèles Tout Terrain et Tout Terrain X.	-	-	○	○	○

PROTECTION ET SÉCURITÉ

SACS GONFLABLES¹ Frontaux à déploiement simple pour le conducteur et le passager avant sur tous les modèles 2500HD à cabine multiplace et 3500HD. Comprend sac gonflable à déploiement adapté pour le passager avant avec capteur de présence d'enfant uniquement sur le modèle 2500HD à cabine classique et le modèle 2500HD à cabine double avec caisse de pick-up.	●	●	●	●	●
Latéraux montés dans les sièges du conducteur et du passager avant pour la protection du bassin et du torse. Compris sur tous les modèles 2500HD et certains modèles 3500HD. Voyez votre concessionnaire pour obtenir de plus amples détails et connaître leur disponibilité.	○	○	○	○	●
Rideaux gonflables latéraux au pavillon aux places d'extrémité avant et arrière. Compris sur tous les modèles 2500HD. Voyez votre concessionnaire pour obtenir de plus amples détails et connaître leur disponibilité.	○	○	○	○	●
FEUX DE CIRCULATION DE JOUR À commande automatique	●	●	●	●	●
AVERTISSEUR DE SORTIE DE VOIE Compris et livrable uniquement avec le groupe alerte au conducteur. Sur la version SLE, exige la cabine classique.	-	○	○	-	●
ALERTE DE PRÉVENTION DE COLLISION Comprise et livrable uniquement avec le groupe alerte au conducteur. Sur la version SLE, exige la cabine classique.	-	○	○	-	●
AIDE AU STATIONNEMENT ARRIÈRE Ultrasonique. Sur les modèles à cabine double et à cabine multiplace, comprise et livrable uniquement avec le groupe commodité SLE.	-	○	-	-	-
AIDE AU STATIONNEMENT AVANT ET ARRIÈRE Ultrasonique. Sur la version SLE, comprise et livrable uniquement avec le groupe alerte au conducteur sur les modèles à cabine classique.	-	○	○	●	●
CAMÉRA ARRIÈRE Avec lignes de guidage dynamiques	●	●	●	●	●
SIÈGE À ALERTE DE SÉCURITÉ Compris et livrable uniquement avec le groupe alerte au conducteur. Sur la version SLE, exige la cabine classique.	-	○	○	-	●
SYSTÈME ANTIVOL Avec prévention de l'entrée par effraction. Sur la version SLE, compris et livrable uniquement avec le démarreur à distance.	-	○	●	●	●

¹La fonctionnalité totale exige la compatibilité Bluetooth et un téléphone intelligent, ainsi qu'une connexion USB pour certains appareils. Des tarifs associés aux forfaits de données s'appliquent. ²Au moment de mettre sous presse, les données cartographiques détaillées de la plupart des principales régions urbaines des États-Unis et de certaines régions métropolitaines du Canada (Vancouver, Calgary, Edmonton, Winnipeg, Windsor, London, Toronto, Ottawa, Montréal, Québec et Halifax) étaient disponibles. La couverture est considérablement limitée à l'extérieur de ces zones. ³Consultez le site onstar.ca pour connaître les régions desservies, les limitations et les détails liés au système. Un plan de services est requis. La technologie 4G LTE avec point d'accès sans fil livrable exige un appareil mobile conforme aux normes WPA2 et un plan de données. Les plans de données sont fournis par AT&TTM. Les services varient selon le modèle, le plan de services, les conditions, ainsi que les restrictions géographiques et techniques. OnStar avec la technologie 4G LTE est livrable dans certains modèles de véhicules et certains marchés. ⁴Utilisez toujours les ceintures de sécurité et les sièges adéquats pour la taille et l'âge de vos enfants. Même avec le capteur de présence côté passager, la sécurité des enfants est accrue lorsqu'ils sont convenablement attachés au siège arrière dans un siège pour enfant ou siège d'appoint approprié. Ne placez jamais un siège pour enfant faisant face à l'arrière sur le siège avant d'un véhicule équipé d'un sac gonflable côté passager. Pour plus d'information, consultez le Guide du propriétaire et les instructions sur l'utilisation d'un siège pour enfant. ⁵N'est pas compatible avec tous les appareils. ⁶Offerte dans les 10 provinces et les 3 territoires canadiens ainsi que dans les 48 États américains contigus. Abonnement vendu séparément au terme d'une période d'essai. Si vous décidez de conserver le service à la fin de votre abonnement d'essai, le plan que vous choisissez sera automatiquement renouvelé et facturé au taux en vigueur, et ce, jusqu'à ce que vous composiez le 1 888 539-7474 pour l'annuler. D'autres frais et taxes s'appliqueront. Les tarifs et la programmation sont sujets à changement. Voir les « Conditions générales » de SiriusXM et tous les détails sur le site siriusxm.ca/conditions. ⁷Le plan de base OnStar est offert pendant 5 ans sur les véhicules neufs admissibles et est transférable aux propriétaires subséquents pour la période restante. Il comprend les courriels mensuels du Rapport de diagnostic (capacité varie selon le modèle), l'Avis d'entretien au concessionnaire, l'accès à des caractéristiques limitées de l'application mobile du véhicule, et plus encore. Ce plan n'inclut pas les services d'urgence, de sécurité ou de navigation. Ces services et autres sont disponibles en vertu d'un plan de services payé ou de l'ajout d'un plan. Consultez le site onstar.ca pour savoir quels véhicules sont dotés de ces fonctions et connaître les régions desservies, les limitations et les détails liés au système. La technologie 4G LTE avec point d'accès sans fil livrable exige un appareil mobile conforme aux normes WPA2 et un plan de données. Les plans de données sont fournis par AT&T.

MÊME NOTRE PROTECTION EST INTENSIVE.

La protection Calibre pro de GMC est de série avec chaque Sierra HD 2018. Des services d'entretien prescrit à la protection de tout votre véhicule, vous pouvez rouler en toute confiance.

+ Lubrification, vidange d'huile et changement de filtre pendant 2 ans ou 48 000 km¹

+ Garantie limitée de véhicule neuf de 3 ans ou 60 000 km²

+ Garantie limitée sur le groupe motopropulseur de 5 ans ou 160 000 km²

+ Assistance routière et transport de dépannage pendant 5 ans ou 160 000 km²



¹Selon la première éventualité. Limite de quatre vidanges d'huile, changements de filtre et services de lubrification gratuits au total. Le plein de fluides, les inspections, la permutation des pneus, le réglage de la géométrie et l'équilibrage de roue, entre autres, ne sont pas couverts par la garantie. Des conditions et des restrictions s'appliquent. Détails chez votre concessionnaire. ²Selon la première éventualité. Des conditions et des restrictions s'appliquent. Détails chez votre concessionnaire.



AUSSI PRÈS DE VOUS QUE LE BOUTON BLEU

Parlez à un conseiller OnStar¹ en appuyant simplement sur le bouton bleu OnStar. La plupart des modèles Sierra HD 2018 comprennent le plan OnStar de base de cinq ans² (en option sur la version Sierra de base), en plus d'une période d'essai limitée du plan Navigation (en option sur la version Sierra de base), qui comprend une gamme complète de services d'urgence, de sécurité, de navigation et de diagnostic.

URGENCE : DE L'AIDE QUAND CELA IMPORTE LE PLUS. Grâce à l'Assistance automatique en cas d'impact³, vous avez immédiatement accès à l'aide dont vous avez besoin, même si vous n'êtes pas en mesure de la demander. Si vous êtes immobilisé, avez une crevaison ou avez besoin d'un remorquage d'urgence, faites appel à l'Assistance routière⁴: un conseiller OnStar repérera le fournisseur de services de dépannage à proximité et le dirigera à l'endroit exact où vous vous trouvez.

SÉCURITÉ : RETROUVEZ VOTRE VÉHICULE S'IL A ÉTÉ VOLÉ. Vous conduirez plus détendu en sachant que vous êtes protégé par une gamme complète de services d'Assistance en cas de vol de véhicule⁵. Grâce aux avis d'alarme antivol⁶, OnStar peut vous aviser en cas de déclenchement du système d'alarme; si votre véhicule a été volé, OnStar collaborera avec les autorités pour aider à le repérer et à le récupérer rapidement.

NAVIGATION : DES DÉPLACEMENTS PLUS FACILES. Grâce au Service d'orientation pas à pas⁷, chacune de vos destinations vous semblera aussi familière que votre propre quartier. Et avec À votre service d'OnStar⁸, un conseiller peut vous aider à trouver une chambre d'hôtel sur la route.

SERVICES DE CONNEXION : RAPIDES ET FIABLES. Restez connecté pratiquement partout et en tout temps grâce au point d'accès Wi-Fi¹ intégré, qui permet de brancher jusqu'à sept appareils à des vitesses rapides.

GESTIONNAIRE DE VÉHICULE : TOUJOURS PRÊT QUOI QU'IL ARRIVE. Vivez une expérience inégalée avec l'application mobile myGMC⁹. Utilisez l'accès à distance¹⁰ pour démarrer le moteur, verrouiller et déverrouiller les portes, activer le klaxon et faire clignoter les phares partout où le service cellulaire est accessible. Obtenez des alertes de diagnostic en temps réel¹¹ ou des rapports de diagnostic mensuels du moteur, de la boîte de vitesses et d'autres systèmes grâce aux diagnostics évolués¹¹.

¹Consultez le site onstar.ca pour connaître les régions desservies, les limitations et les détails liés au système. Un plan de services est requis. La technologie 4G LTE avec point d'accès sans fil livrable exige un appareil mobile conforme aux normes WPA2 et un plan de données. Les plans de données sont fournis par AT&T. Les services varient selon le modèle, le plan de services, les conditions, ainsi que les restrictions géographiques et techniques. OnStar avec la technologie 4G LTE est livrable dans certains modèles de véhicules et certains marchés. Pour pouvoir accéder au réseau sans fil, le véhicule doit être en marche ou en mode accessoire. ²Le plan de base OnStar est offert pendant 5 ans sur les véhicules neufs admissibles et est transférable aux propriétaires subséquents pour la période restante. Il comprend les courriels mensuels du Rapport de diagnostic [capacité varie selon le modèle], l'Avis d'entretien au concessionnaire, l'accès à des caractéristiques limitées de l'application mobile du véhicule, et plus encore. Ce plan n'inclut pas les services d'urgence, de sécurité ou de navigation. Ces services et autres sont disponibles en vertu d'un plan de services payé ou de l'ajout d'un plan. Consultez le site onstar.ca pour savoir quels véhicules sont dotés de ces fonctions et connaître les régions desservies, les limitations et les détails liés au système. La technologie 4G LTE avec point d'accès sans fil livrable exige un appareil mobile conforme aux normes WPA2 et un plan de données. Les plans de données sont fournis par AT&T. ³Consultez le site onstar.ca pour savoir quels véhicules sont dotés de cette fonction et pour connaître les limitations et les détails liés au système OnStar. OnStar agit à titre d'intermédiaire auprès des services d'urgence existants. Certains véhicules peuvent ne pas transmettre toutes les données reliées à un accident. ⁴Le service d'Assistance routière est fourni par Allstate Roadside Services. Des limitations et restrictions s'appliquent. ⁵Les services varient selon le modèle et les conditions. Consultez le site onstar.ca pour connaître les limitations et les détails liés au système. Le ralentissement du véhicule volé et le blocage de l'allumage à distance sont offerts uniquement sur les modèles GM sélectionnés 2009 ou plus récents. ⁶La capacité varie selon le modèle, les conditions, ainsi que les restrictions géographiques et techniques. Consultez le site onstar.ca pour savoir quels véhicules sont dotés de cette fonction et pour connaître les régions desservies, les limitations et les détails liés au système. Exige un système antivol installé en usine. Des frais de messagerie et de transmission des données peuvent s'appliquer. ⁷Exige le plan de base et un système de navigation pour envoyer un itinéraire au moyen de l'application mobile. L'envoi d'indications routières pas à pas et le téléchargement de destination peuvent être effectués par un conseiller, avec le plan Navigation ou l'ajout du plan Orientation. Consultez le site onstar.ca pour connaître les régions desservies. Les services varient selon le modèle. Système de freinage antiblocage requis. ⁸Non disponible avec le plan de base. La réservation et la facturation des hôtels sont effectuées par Priceline[®]. Les offres peuvent varier. Appuyez sur le bouton bleu OnStar pour vérifier les offres les plus récentes d'OnStar À votre service. ⁹Offerte sur certains appareils Apple[®] et Android[™]. Certaines caractéristiques peuvent exiger un plan de services OnStar payé. Les caractéristiques et les capacités peuvent varier selon le véhicule, l'appareil, les conditions ainsi que les restrictions géographiques et techniques. L'appareil doit avoir accès à une connexion de données. ¹⁰Consultez le site onstar.ca pour connaître les régions desservies, les limitations et les détails liés au système. Les services varient selon le modèle, les conditions, ainsi que les restrictions géographiques et techniques. Le déverrouillage des portes à distance exige le verrouillage automatique des portes. Le démarrage à distance exige un démarreur à distance installé et activé à l'usine. ¹¹La disponibilité et les capacités varient selon le modèle. Consultez le site onstar.ca pour connaître les limitations et les détails liés au système. Des frais de messagerie et de transmission des données peuvent s'appliquer. Nécessite le service OnStar actif, une adresse de courriel indiquée au dossier et une inscription au service des Diagnostics évolués, ce dernier pouvant donner accès aux courriels mensuels du Rapport de diagnostic, aux Alertes de diagnostic et proactives, à l'Avis d'entretien au concessionnaire et au Diagnostic sur demande (plan de services payé requis). D'autres facteurs peuvent avoir une incidence sur la performance du véhicule. Ce ne sont pas tous les problèmes qui engendrent des alertes. Dans certains cas, un contrôle par le service après-vente d'un concessionnaire peut être nécessaire pour confirmer l'exactitude des Alertes de diagnostic et proactives.

POUR LANCER LA CONVERSATION

Chez GMC, nous aimerions établir un dialogue avec vous sur les réseaux sociaux afin d'en apprendre plus à votre sujet. Participez à la conversation et partagez votre passion pour le calibre professionnel.



FR.GMCCANADA.CA



REMARQUES IMPORTANTES

TRANQUILLITÉ D'ESPRIT : DE SÉRIE DANS TOUS LES VÉHICULES GMC

Nous fabriquons des véhicules de qualité – nous sommes donc en mesure de les garantir en toute confiance. C'est la raison pour laquelle General Motors du Canada propose la meilleure garantie au pays pour ses véhicules. Garanties offertes :

- Lubrification, vidange d'huile et changement de filtre pendant 2 ans ou 48 000 km¹
- Garantie limitée de véhicule neuf de 3 ans ou 60 000 km²
- Garantie limitée de 5 ans ou 160 000 km sur le groupe motopropulseur, sans franchise pour les réparations et entièrement transférable sans aucuns frais²
- Transport de dépannage pendant 5 ans ou 160 000 km²
- Assistance routière jour et nuit pendant 5 ans ou 160 000 km²
- Garantie de 6 ans ou 160 000 km contre la perforation due à la rouille²
- Garantie de 8 ans ou 130 000 km des convertisseurs catalytiques et des modules de commande du groupe motopropulseur²

AUTRES PRIVILÈGES ET PROGRAMMES À L'INTENTION DES PROPRIÉTAIRES³

- **Plan de protection GM (PPGM)** – Seul plan de protection assuré par les ressources de General Motors et avalisé par celle-ci, le PPGM peut être acheté au moment de la vente du véhicule ou à tout moment pendant la durée de la garantie limitée de véhicule neuf.
- **Service certifié** – Grâce à ses techniciens certifiés GM et aux pièces GM d'origine, personne ne connaît mieux votre véhicule GM.
- **Club des propriétaires GMC** – À titre de propriétaire, profitez des avantages que propose le Club des propriétaires GMC. Cette destination en ligne à l'intention des propriétaires vous donne accès à des concours, aux offres en vigueur ainsi qu'à des ressources utiles comme les guides du propriétaire. Pour obtenir plus de détails, consultez proprietairegmc.ca.

POUR VOUS AIDER À ACHETER OU À LOUER UN VÉHICULE NEUF

- **Financement à l'achat et à la location** – Financement sur place; voyez votre concessionnaire pour obtenir tous les détails⁴.
- **Programme de prime GM pour étudiants** – Les étudiants et les nouveaux diplômés d'une école secondaire, d'un collège ou d'une université³ peuvent être admissibles à une prime pour étudiants de 500 \$ ou de 750 \$⁵ (taxes incluses), selon le modèle choisi, applicable à l'achat, à la location ou au financement d'un véhicule neuf GMC admissible.
- **Carte GM** – Les titulaires peuvent réclamer des primes de la Carte GM sur le prix d'achat total ou le versement initial de location d'un camion ou d'un VUS GMC neuf admissible. Des restrictions s'appliquent⁵. Pour obtenir tous les détails du programme, veuillez visiter lacartegm.ca.

SOURCES D'INFORMATION

Pour obtenir tous les détails sur ces programmes, rendez-vous chez votre concessionnaire GMC ou consultez l'un de ces centres d'information :

- Le site Web de GMC à fr.gmccanada.ca
- Le Centre de service à la clientèle GM au **1 800 463-7483**, ou au **1 800 263-3830** pour les utilisateurs d'ATS

À PROPOS DE CETTE BROCHURE

Certains équipements illustrés ou décrits dans cette brochure peuvent être livrables moyennant un supplément. La présente brochure se veut complète et exacte. Toutefois, nous nous réservons le droit de modifier les prix, les couleurs, les matériaux, l'équipement, les caractéristiques, les modèles et la disponibilité, en tout temps et sans préavis. Les caractéristiques, les dimensions, les mesures, la tarification et les autres données figurant dans la présente brochure ainsi que sur d'autres imprimés provenant de l'établissement concessionnaire ou apposés sur les véhicules sont données à titre indicatif et sont fondées sur les plans de conception, les dessins techniques, les prototypes et les essais en laboratoire. Votre véhicule peut différer selon les procédés de fabrication suivis et l'équipement installé. Puisque certains renseignements peuvent avoir été mis à jour depuis la date de publication, veuillez communiquer avec votre concessionnaire GMC pour obtenir des précisions. General Motors du Canada se réserve le droit de prolonger ou de raccourcir l'année modèle de tout produit pour quelque raison que ce soit ou de commencer et de terminer des années modèles à des dates différentes.

À PROPOS DES USINES DE MONTAGE

Les véhicules GMC sont dotés de moteurs et de composants fabriqués et assemblés par différentes unités d'exploitation de General Motors, de ses filiales et de ses fournisseurs. À l'occasion, il peut être nécessaire de fabriquer des véhicules GMC avec des composants différents ou provenant de fournisseurs différents. Étant donné que certaines options ne sont peut-être pas disponibles lorsque votre véhicule est assemblé, nous vous recommandons de vous assurer que votre véhicule comprend l'équipement que vous avez commandé ou, dans le cas contraire, que les changements apportés sont acceptables pour vous.

MARQUES DE COMMERCE

© Société General Motors du Canada, 2017. Tous droits réservés. La présente brochure comprend les marques suivantes, sans en exclure d'autres : General Motors, GM, GMC, Sierra et leurs logos, emblèmes, slogans, noms de modèles de véhicules et conceptions de carrosserie de véhicule respectifs; d'autres marques comme StabiliTrak sont des marques de commerce de General Motors ou de General Motors du Canada, de ses filiales, de ses sociétés affiliées ou de ses concédants de licence. OnStar et l'emblème OnStar sont des marques déposées d'OnStar, LLC. SiriusXM, le logo SiriusXM, le nom des chaînes et leurs logos sont des marques de commerce de SiriusXM Radio Inc., utilisées sous licence. Bluetooth est une marque déposée de Bluetooth SIG, Inc. Bose est une marque déposée de Bose Corporation. Apple, Siri et iPhone sont des marques déposées d'Apple, Inc. Apple CarPlay est une marque de commerce d'Apple, Inc. Android et Android Auto sont des marques de commerce de Google Inc. Goodyear est une marque déposée de Goodyear Canada Inc. DuraTrac est une marque déposée de Goodyear Tire & Rubber Company. Rancho est une marque déposée de Tenneco Automotive Operating Company, Inc.

¹Selon la première éventualité. Limite de quatre vidanges d'huile, changements de filtre et services de lubrification gratuits au total. Le plein de fluides, les inspections, la permutation des pneus, le réglage de la géométrie et l'équilibrage de roue, entre autres, ne sont pas couverts par la garantie. Des conditions et des restrictions s'appliquent. Détails chez votre concessionnaire. ²Selon la première éventualité. Des conditions et des restrictions s'appliquent. Détails chez votre concessionnaire. ³Des conditions et des restrictions s'appliquent. ⁴Sous réserve d'admissibilité. ⁵Programme sous réserve de modifications.

