

# JAGUAR XF



L'ART DE LA PERFORMANCE





BY APPOINTMENT TO  
HM THE QUEEN  
MANUFACTURERS OF  
MOTOR VEHICLES  
JAGUAR LAND ROVER LIMITED  
COVENTRY



BY APPOINTMENT TO  
HRH THE DUKE OF EDINBURGH  
MANUFACTURERS OF  
MOTOR VEHICLES  
JAGUAR LAND ROVER LIMITED  
COVENTRY



BY APPOINTMENT TO  
HRH THE PRINCE OF WALES  
MANUFACTURERS OF  
MOTOR VEHICLES  
JAGUAR LAND ROVER LIMITED  
COVENTRY



JAGUAR

## L'ART DE LA PERFORMANCE

Nous repoussons sans cesse les limites de la performance. Nos propres performances et celles de nos voitures. Nous innovons, nous concevons, nous réalisons. Nous maîtrisons les règles pour mieux les transgresser. Simplement pour aller plus loin. Au-delà des conventions, nous transformons la performance en art.

Jaguar. L'art de la performance.





## TABLE DES MATIÈRES

### INTRODUCTION

Le concept de la XF	07
La XF - À savoir	08

### DESIGN

Extérieur : principes	10
Extérieur : aérodynamisme	12
Intérieur	17
Espace intérieur	19

### PERFORMANCE

Moteurs	20
Aérodynamisme perfectionné	22
Structure légère en aluminium	25
Châssis et suspension	26
Dynamiques de conduite de pointe	29

### TECHNOLOGIES DE CONDUITE

Régulateur de vitesse toutes surfaces	30
Transmission perfectionnée	33
Vectorisation du couple	34
Stabilité et maîtrise	37
Affichage tête haute	39

### INFODIVERTISSEMENT

Technologies Jaguar InControl®	40
InControl Touch <sup>MC</sup>	43
InControl Touch Pro <sup>MC</sup>	45
Audio	46

### ASSISTANCE ET EFFICACITÉ

Aides au conducteur perfectionnées	48
Technologies efficaces	50

### PERSONNALISATION

La XF, votre choix	52
Choisissez votre moteur	54
Choisissez votre modèle et vos groupes	56
Choisissez votre couleur	64
Choisissez vos jantes	66
Choisissez votre intérieur	68
Choisissez vos accessoires Jaguar	80
Fiche technique	84
Dimensions	86

### L'UNIVERS JAGUAR

Jaguar Experience	88
L'univers Jaguar	90
Glossaire et avertissements	92



Balayez ce code QR pour en savoir plus sur la Jaguar XF.

VÉHICULE PRÉSENTÉ : XF PRESTIGE ARGENT RHODIUM AVEC JANTES EN ALLIAGE RAZOR DE 19 PO

CERTAINS VÉHICULES PRÉSENTÉS DANS CETTE BROCHURE SONT DES MODÈLES EUROPÉENS ET PEUVENT NE PAS ÊTRE DISPONIBLES EN AMÉRIQUE DU NORD. POUR OBTENIR DES INFORMATIONS SUR LA DISPONIBILITÉ D'UN MODÈLE DONNÉ, VEUILLEZ CONSULTER VOTRE DÉTAILLANT JAGUAR.





## INTRODUCTION

# LE CONCEPT DE LA XF

La XF est une évolution de la remarquable XF 2016, la Jaguar la plus primée. Elle associe style et caractère comme aucune autre. Le mélange harmonieux de design, de dynamisme et de raffinement qui la caractérise en fait une voiture à la fois performante et exaltante\*. Pour couronner le tout, elle est équipée de technologies de pointe qui vous assurent connectivité et divertissement.

La XF est une berline Jaguar, à mi-chemin entre la robustesse athlétique de la XE et le luxe suprême de la XJ. Le mariage de ces deux caractéristiques exceptionnelles a donné naissance à la XF, l'une des berlines sport haut de gamme les plus dynamiques de sa génération.

\* Veuillez consulter la page 93 pour en savoir plus.

VÉHICULE PRÉSENTÉ : XF S BLANC GLACIER AVEC JANTES EN ALLIAGE LABYRINTH DE 20 PO  
ET GROUPE NOIR EN OPTION

# LA XF - À SAVOIR

La XF se distingue par la façon exceptionnelle dont elle réunit technique perfectionnée, technologie de pointe et design contemporain.

## AÉRODYNAMISME PERFECTIONNÉ

La XF atteint un coefficient de traînée de seulement 0,29. Elle fend littéralement l'air; le bruit du vent est ainsi réduit, et la performance accrue<sup>7\*</sup>. Même le dessous de la voiture est aérodynamique : il a été aplani au maximum. Les ouvertures du pare-chocs avant optimisent le flux d'air au niveau des passages de roue.

---

## UNE PERFORMANCE SOLIDE

Puissante et raffinée, pour une conduite exaltante et confortable. Deux versions du V6 de 3,0 L sont disponibles : 340 ch et 380 ch. La performance de ces moteurs suralimentés vous propulse de 0 à 100 km/h en 5,4 et 5,3 secondes respectivement<sup>8\*</sup>.

---

## SAVOIR-FAIRE ET ESPACE

De facture contemporaine, son habitacle luxueux est un régal pour les yeux. Son volume vous garantit des trajets confortables. La nouvelle XF offre encore plus de confort aux passagers que les modèles précédents. À l'arrière, le dégagement aux genoux gagne 23 mm et le dégagement aux jambes 15 mm.

---

\* Veuillez consulter la page 93 pour en savoir plus.

\*\* Le système de réponse adaptative à la surface est disponible avec la Jaguar XF S TI uniquement.

VÉHICULE PRÉSENTÉ : XF S EN BLANC GLACIER AVEC JANTES EN ALLIAGE LABYRINTH DE 20 PO ET GROUPE NOIR EN OPTION

### **ARCHITECTURE LÉGÈRE EN ALUMINIUM**

L'architecture légère en aluminium développée par Jaguar permet d'alléger et de renforcer la XF, tout en la rendant 28 % plus rigide que les modèles précédents. Elle pèse jusqu'à 120 kg de moins, ce qui améliore sa tenue de route, sa performance et son efficacité<sup>7\*</sup>.

### **ENCORE PLUS INTELLIGENTE**

La XF est équipée de plusieurs fonctions d'aide à la conduite comme la reconnaissance des panneaux de signalisation, le limiteur de vitesse adaptatif, l'aide au maintien dans la voie, le système de surveillance de l'état du conducteur, le freinage d'urgence automatique et le régulateur de vitesse adaptatif avec aide à la circulation en file<sup>5\*</sup>.



### **TRANSMISSION PERFECTIONNÉE**

La traction intégrale exclusive de la XF s'accompagne de la transmission dynamique intelligente et de la réponse adaptative à la surface<sup>5\*\*</sup>. Ces systèmes vous assistent dans la plupart des situations en améliorant la tenue de route, le confort de conduite et l'agilité légendaires de Jaguar.

### **RESTEZ CONNECTÉ**

Les trajets en XF sont rehaussés par les technologies Jaguar InControl®. Jaguar InControl® est un ensemble de produits et de services qui vous permet de rester en contact avec votre XF tout en connectant cette dernière au monde extérieur. Vous restez ainsi connecté en tout temps.



## DESIGN EXTÉRIEUR : PRINCIPES



DESIGN  
ÉPURÉ

PHARES  
ADAPTATIFS À DEL

VÉHICULE PRÉSENTÉ À DROITE : XF S BLANC GLACIER AVEC GROUPE NOIR EN OPTION

« Nous avons tout simplement voulu nous délester du superflu, pour ne conserver que l'essentiel. Après tout, les meilleurs concepteurs savent très bien que moins, c'est mieux. »  
Ian Callum, directeur du design chez Jaguar.

La XF illustre brillamment le principe de design épuré de Jaguar. Des lignes franches donnent au véhicule une allure dynamique tout en améliorant ses capacités en termes d'aérodynamisme, de visibilité ou de stabilité. Des phares adaptatifs à DEL sont disponibles avec la XF. Ils s'harmonisent aux feux de jour en « J » distinctifs de Jaguar et confèrent au véhicule une présence impressionnante. Les DEL produisent un éclairage naturel qui améliore votre visibilité et vous permet de distinguer les objets facilement.



# EXTÉRIEUR : AÉRODYNAMISME



DESIGN INSPIRÉ  
DE LA F-TYPE

DESIGN  
AÉRODYNAMIQUE

Les feux arrière de la XF arborent un double arrondi spécifique inspiré de la F-TYPE et sont traversés par une ligne horizontale. Les DEL des feux de freinage sont non seulement plus lumineuses que des ampoules halogènes, mais elles sont aussi moins gourmandes en énergie, ce qui contribue à accroître l'efficacité du véhicule. Elles s'éclairent aussi plus rapidement ; les conducteurs qui vous suivent ont ainsi plus de temps pour réagir lorsque vous freinez. Pour couronner le tout, les feux arrière arborent un motif à fines rayures qui embellit subtilement la XF.

L'extérieur ambitieux de la XF est naturellement aérodynamique. Sa silhouette perfectionnée contribue au confort de conduite, au dynamisme et au raffinement. Même la hauteur, l'angle d'attaque, la courbure et l'aileron du couvercle de coffre ont été conçus pour réduire la traînée et accroître la déportance. La carrosserie génère jusqu'à 50 kg supplémentaires de déportance à 159 km/h<sup>8\*</sup>, améliorant ainsi la stabilité de la XF et sa tenue de route.

\* Veuillez consulter la page 93 pour en savoir plus.

VÉHICULE PRÉSENTÉ : XF PRESTIGE ARGENT RHODIUM  
AVEC JANTES EN ALLIAGE RAZOR DE 19 PO

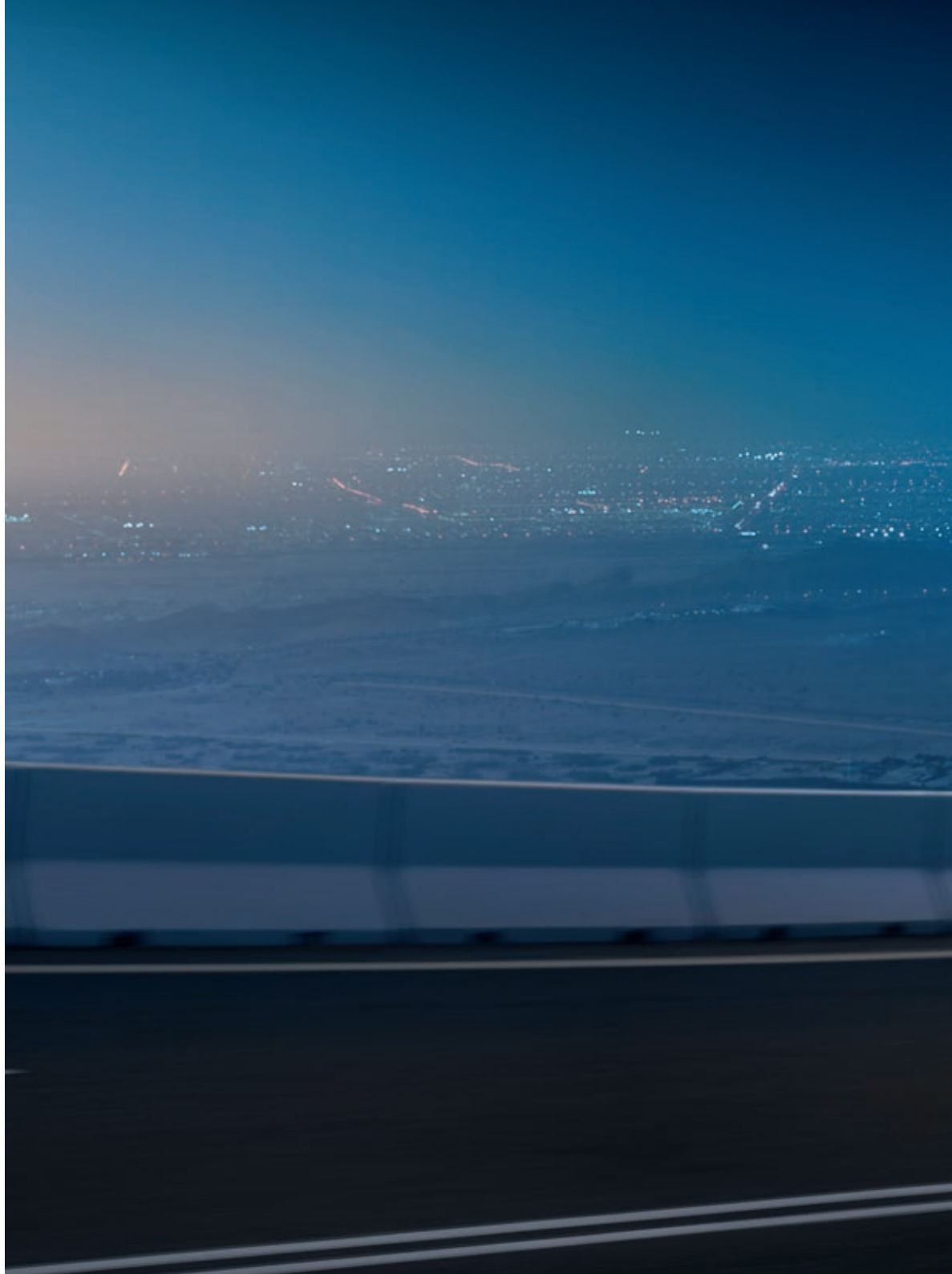









Darkness  
Oliver Dabry  
Darkness  
4/12

0 mph

P

HOME 08:30

Darkness  
Oliver Dabry  
73°F  
Outside 39°F  
73°F

Hi's Phone  
 Vodafone  
High St  
Kensington

SYNC

MAX A/C

AUTO

A/C

START/STOP

P R N D S



## INTÉRIEUR



UN DÉMARRAGE  
EN BEAUTÉ

FACTURE  
CONTEMPORAINE

Ouvrez simplement la portière et le bouton de démarrage vous accueillera. Tel un battement de coeur, sa pulsation lumineuse crée une connexion émotionnelle entre le conducteur et la machine. À 72 battements par minute, son rythme est celui du coeur d'un jaguar au repos. La XF est prête à l'action. Vous n'avez plus qu'à appuyer sur le bouton de démarrage. En parfait synchronisme, les bouches d'air se tournent vers vous si la climatisation est en marche, le sélecteur de vitesses JaguarDrive Selector se lève doucement et le moteur rugit ; tout vous inspire pour la conduite qui vous attend.

L'intérieur de la XF est conçu pour votre bien-être. Il offre un confort exceptionnel et de nombreuses options. Quelle que soit la combinaison de couleurs choisie, les matériaux de la XF sont d'une qualité sans pareil. Les cuirs et les garnitures sont sélectionnés avec le plus grand soin pour que l'habitacle de la XF respire le luxe. Que vous choisissiez de garnir l'habitacle d'aluminium, de fibre de carbone ou de placages en bois, votre XF sera toujours à votre goût.

INTÉRIEUR PRÉSENTÉ À GAUCHE ET À LA PAGE PRÉCÉDENTE : XF S AVEC SIÈGES OYSTER CLAIR ET JAIS, DESSUS DE PLANCHE DE BORD JAIS AVEC SURPIQÛRE CONTRASTANTE, MOQUETTE JAIS ET GARNITURE DE TOIT JAIS.  
VÉHICULE PRÉSENTÉ AVEC DES ÉQUIPEMENTS ET DES ACCESSOIRES OFFERTS EN OPTIONS





1. Dégage ment à la tête : 970 mm 2. Dégage ment aux genoux : 76 mm

## ESPACE INTÉRIEUR

### > VASTE DÉGAGEMENT AUX GENOUX

L'arrière de la XF est un vaste espace de luxe qui apporte confort et bien-être à ses occupants. Par rapport aux précédentes XF, le dégagement aux genoux arrière est accru de 23 mm. Les passagers arrière bénéficient de 15 mm supplémentaires de dégagement aux jambes et de 27 mm à la tête. Encore plus théâtral que celui des modèles précédents, l'habitacle de la XF peut être agrémenté d'un éclairage d'ambiance. En sélectionnant le groupe Intérieur rehaussé haut de gamme, vous obtenez l'éclairage d'ambiance configurable qui vous permet de choisir parmi dix couleurs. Ce groupe comprend également la climatisation à quatre zones. Grâce à cette fonction, les passagers arrière peuvent régler individuellement la température et le flux d'air désiré. Le système de climatisation de la XF vous garantit une température confortable dans l'habitacle, quel que soit le climat. Il a été soumis à des tests poussés en conditions réelles, à des températures allant de 50 °C à -30 °C. De plus, la configuration de sièges 40:20:40 disponible assure polyvalence et espace de chargement accru.

INTÉRIEUR PRÉSENTÉ : XF S AVEC SIÈGES OYSTER CLAIR ET JAIS À SURPIQÛRE CONTRASTANTE, MOQUETTE JAIS ET GARNITURE DE TOIT JAIS

## PERFORMANCE MOTEURS



MOTEUR INGENIUM

TECHNOLOGIE ARRÊT/DÉPART

La XF offre un choix de moteurs efficaces<sup>7\*</sup> à diesel ou à essence<sup>7\*</sup>, qui feront de votre conduite une expérience dynamique digne de la performance légendaire de Jaguar. Tous les moteurs XF sont équipés de la technologie arrêt/départ et du système récupératif intelligent. Celui-ci permet de recharger la batterie en captant l'énergie cinétique autrement perdue au freinage, ce qui optimise l'économie de carburant, particulièrement en milieu urbain.



### MOTEUR INGENIUM DIESEL

## 318 lb-pi de couple

La XF est offerte avec le nouveau moteur diesel Ingenium turbocompressé à 4 cylindres de 2,0 L et 180 ch. Ingenium est la nouvelle gamme de moteurs mis au point par Jaguar Land Rover pour offrir des performances, un confort et une efficacité tout en souplesse<sup>7\*</sup>. Pesant 20 kg de moins que les moteurs équivalents de la génération précédente, les Ingenium sont d'autant plus efficaces. Efficaces et intelligents, puisque leur système de refroidissement adaptatif ne s'active que lorsque c'est nécessaire. Le turbocompresseur à géométrie variable de dernière génération optimise la puissance maximale du moteur pour améliorer la maîtrise du couple à faible vitesse, et offrir une réactivité homogène et progressive.

\* Veuillez consulter la page 93 pour en savoir plus.

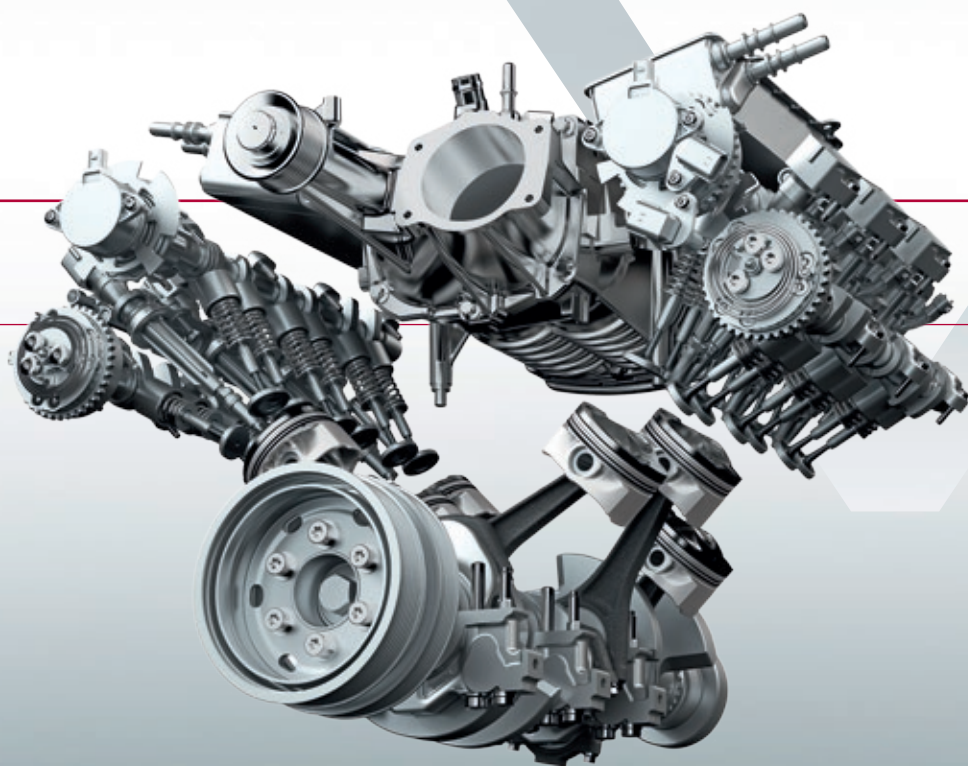

#### MOTEURS À ESSENCE

De 0 à 100 km/h à partir de 5,3 s<sup>8</sup>

Le fameux moteur V6 de 3,0 L et 340 ch déploie un couple impressionnant de 332 lb-pi, pour une réactivité optimale. Quant au V6 suralimenté de 3,0 L et 380 ch, disponible uniquement sur la XF S, il atteint les 100 km/h à partir de 5,3 secondes<sup>8\*</sup>. On le retrouve également sous le capot de la F-TYPE.

# AÉRODYNAMISME PERFECTIONNÉ

 FAIBLE TRAÎNÉE |  $C_d$  0,29

La silhouette de la XF a été conçue pour un aérodynamisme optimal et une stabilité élevée, même à haute vitesse. Chaque détail est au service de l'aérodynamisme, sans compromettre les proportions idéales de la XF. Des ouvertures aménagées sur les côtés du pare-chocs avant dirigent l'air dans le passage des roues pour le faire ressortir derrière les roues avant. Le flux d'air longe ensuite les flancs de la XF où les portes légèrement creusées réduisent les écarts de pression d'air pour atténuer la traînée. Même la protection du dessous de caisse contribue à l'efficacité et au raffinement de la XF<sup>7\*</sup>.

\* Veuillez consulter la page 93 pour en savoir plus.

VÉHICULE PRÉSENTÉ : XF PRESTIGE NOIR BERRY AVEC JANTES EN ALLIAGE MATRIX DE 20 PO ET PHARES À DEL OPTIONNELS



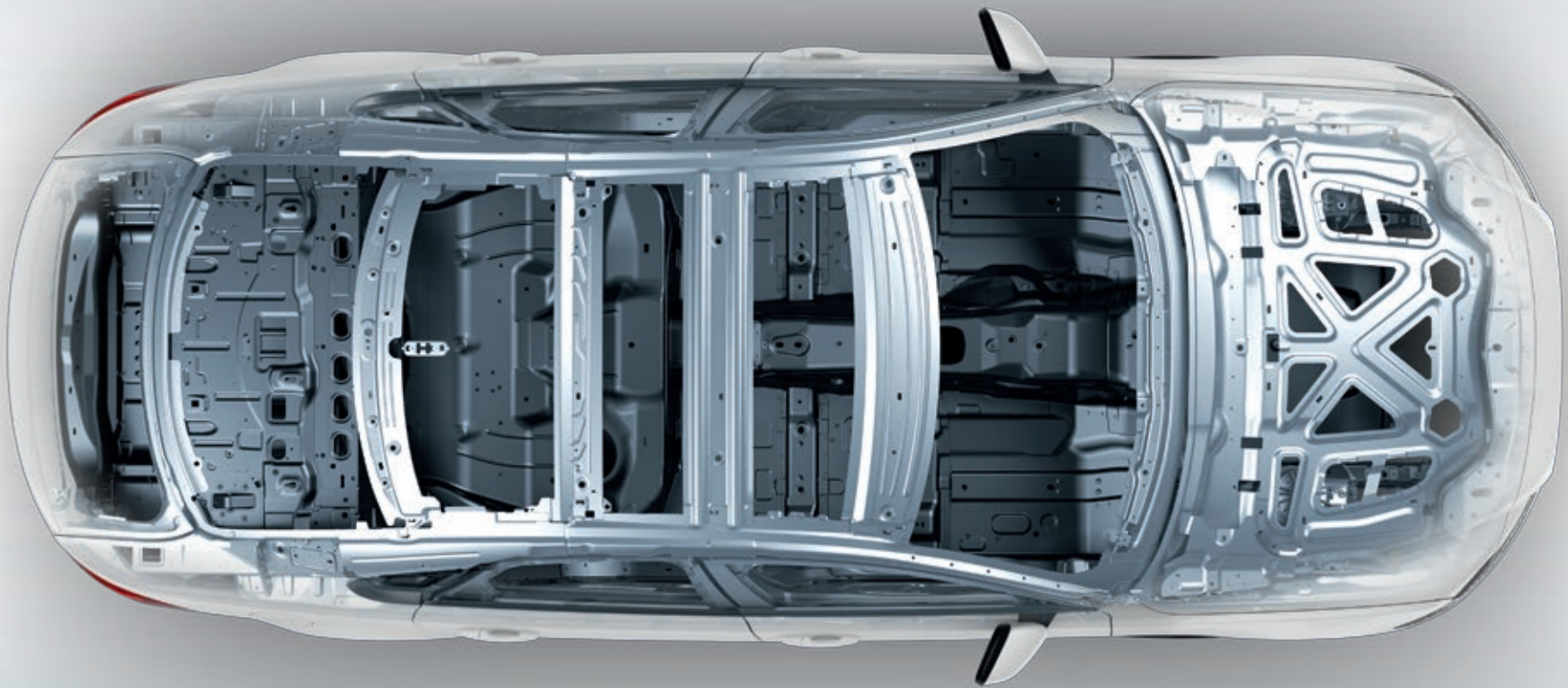

## STRUCTURE LÉGÈRE EN ALUMINIUM

 SOLIDE | RIGIDE | 75 % D'ALUMINIUM

Jaguar est à l'avant-garde de la construction de voitures en aluminium depuis plus d'une décennie. Notre dernière innovation est la structure légère en aluminium, remarquablement solide et 28 % plus rigide que celle des précédentes générations de XF. Les flancs, les ailes et le capot de la XF sont aussi faits d'aluminium. Les panneaux d'aluminium léger sont assemblés avec un adhésif, puis frappés avec des rivets en acier au bore galvanisés qui compressent l'adhésif pour former des joints hermétiques. La structure ainsi assemblée est exceptionnellement solide et rigide. L'architecture légère en aluminium et cette technique d'assemblage de pointe contribuent à une réduction de poids de près de 120 kg par rapport aux précédentes XF.

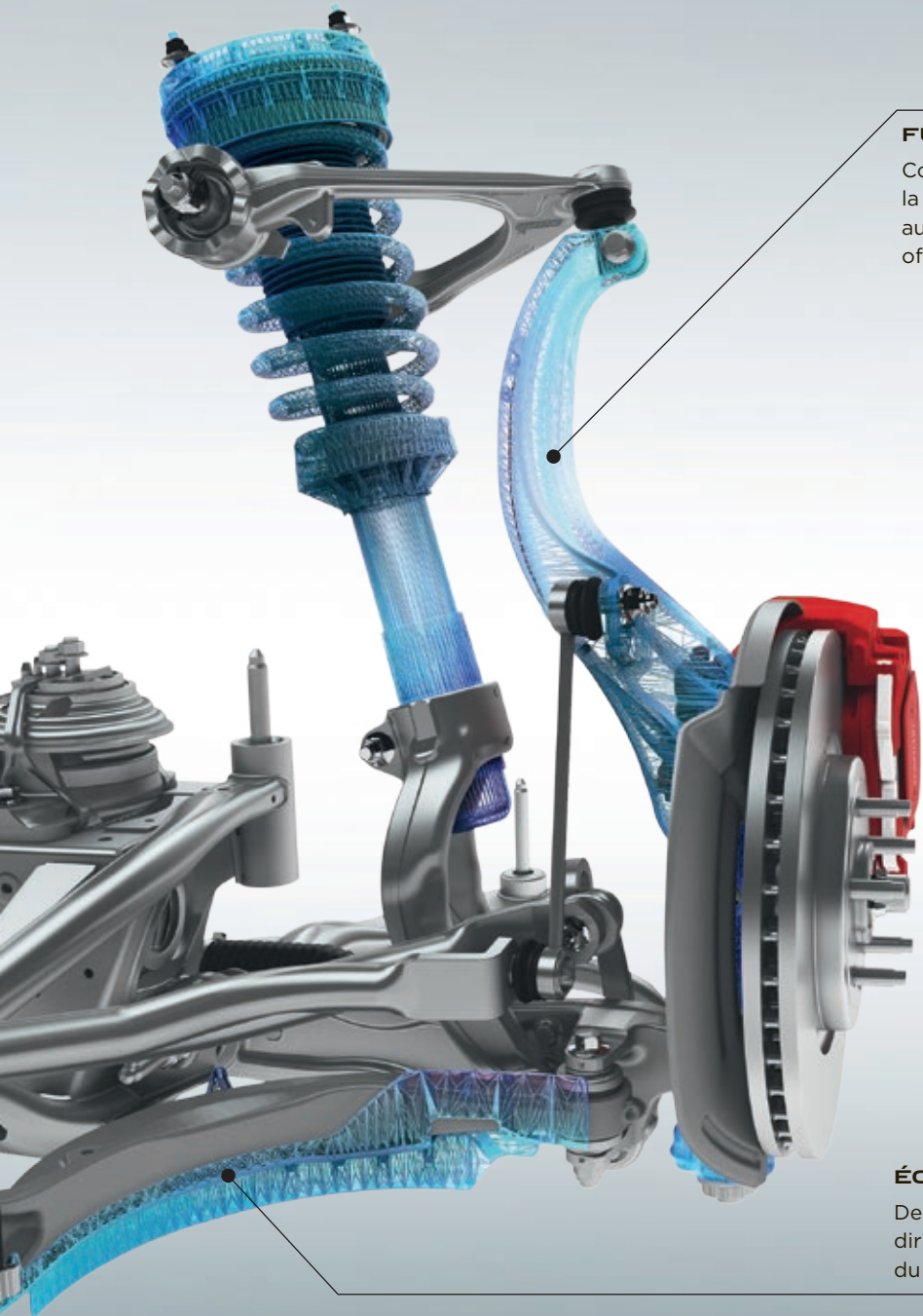

#### FUSÉE DE DIRECTION EN ALUMINIUM

Conçue pour optimiser la rigidité et la solidité de la XF, la fusée de direction en aluminium léger en améliore aussi l'agilité, la réactivité et le raffinement, tout en offrant une maniabilité digne d'une voiture sport.

## CHÂSSIS ET SUSPENSION



SUSPENSION  
UNIQUE

CONFORTABLE  
ET DYNAMIQUE

La XF démontre un équilibre caractéristique de Jaguar. Elle est agile et dynamique, mais offre aussi une conduite très confortable. Ces dynamiques de conduite reposent sur la structure en aluminium léger de la XF, à la fois solide et rigide, et sur la répartition presque uniforme de son poids.

Les suspensions avant et arrière sophistiquées s'accordent au châssis sportif et raffiné. Les technologies perfectionnées d'amortissement passif et adaptatif rehaussent la qualité de conduite de la XF et augmentent ses capacités dynamiques. La maîtrise, l'agilité et la fougue de sa suspension donnent à la XF une âme de voiture sport.

#### ÉCOPE DE FREIN

Des écopes de frein en polypropylène rempli de verre dirigent l'air vers les freins pour améliorer l'efficacité du freinage, même à haute vitesse.

### **SUSPENSION ARRIÈRE À BRAS INTÉGRÉ**

La suspension arrière à bras intégré assure un équilibre idéal entre une conduite raffinée et luxueuse, une réactivité immédiate et une maniabilité hors pair. Ce système gère indépendamment les forces longitudinales, latérales et verticales qui agissent sur la suspension pour plus de confort et un meilleur contrôle. Plusieurs composants sont en aluminium forgé ou moulé en creux, deux techniques idéales pour produire des pièces de suspension légères et solides.

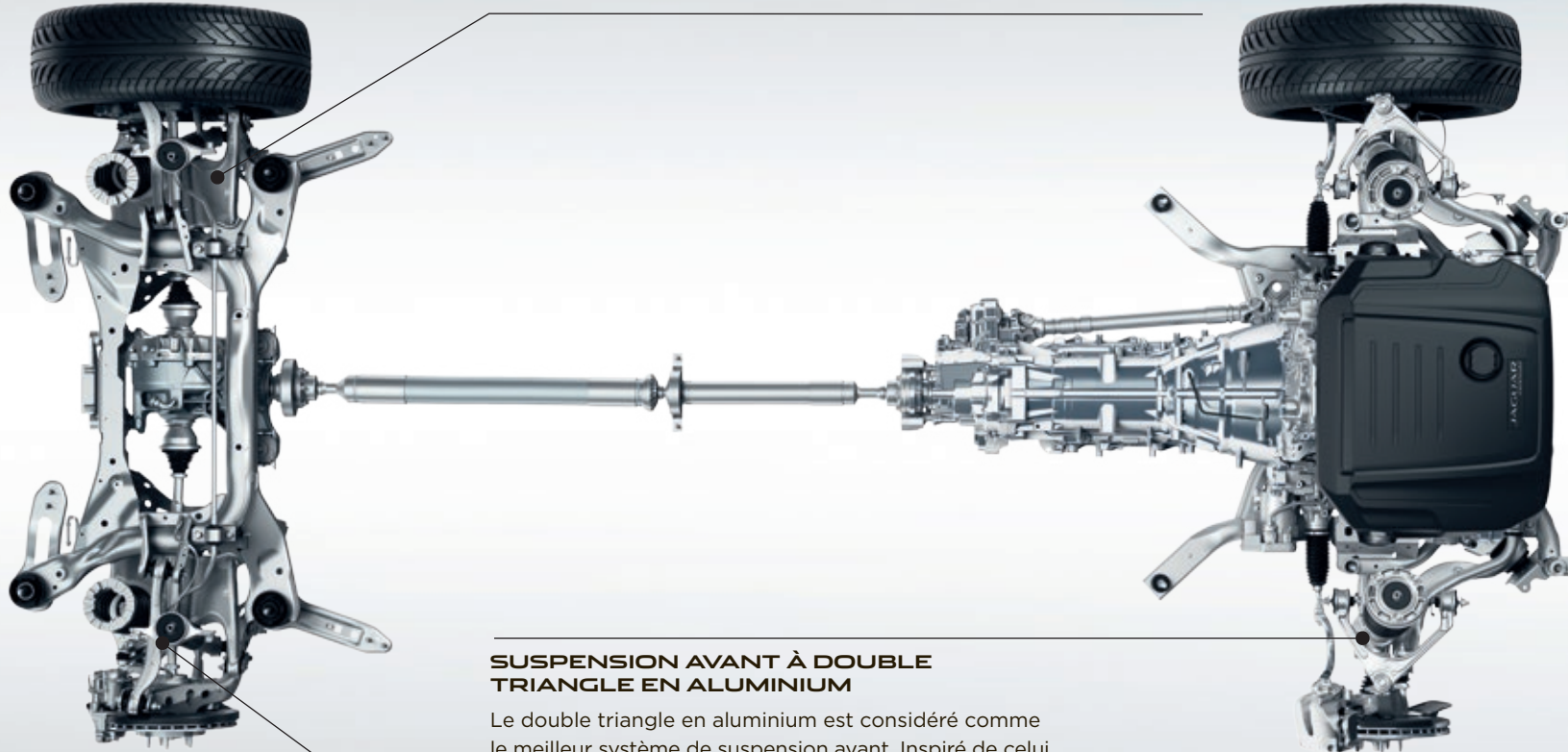

### **SUSPENSION AVANT À DOUBLE TRIANGLE EN ALUMINIUM**

Le double triangle en aluminium est considéré comme le meilleur système de suspension avant. Inspiré de celui de la F-TYPE, il offre une excellente tenue de route et une direction précise.

### **SYSTÈMES DYNAMIQUES ADAPTATIFS**

Les systèmes dynamiques adaptatifs\*\*, en option, offrent une conduite à la fois précise et souple en contrôlant la position des roues et les mouvements de la carrosserie. Les amortisseurs actifs ajustent la suspension pour assurer un équilibre optimal entre confort et raffinement<sup>5\*</sup>.

\* Veuillez consulter la page 93 pour en savoir plus.

\*\* De série sur la XF S.



# DYNAMIQUES DE CONDUITE DE POINTE



AGILITÉ OPTIMISÉE

AJUSTEMENT CONTINU

## SYSTÈMES DYNAMIQUES ADAPTATIFS

Que vous rouliez à haute vitesse sur l'autoroute, sur des routes de campagne sinueuses, ou en ville, les systèmes dynamiques adaptatifs offerts en option ajustent les réactions de la XF en fonction des conditions extérieures et de votre style de conduite. Ils analysent l'accélération, les virages, l'activité des pédales, de même que la rétrogradation. Les mouvements du volant et du châssis sont également analysés, jusqu'à 500 fois par seconde. À partir des informations recueillies, les amortisseurs électroniques adaptatifs ajustent les réglages de la suspension pour assurer votre confort à bord de la XF<sup>5\*</sup>.

## DIRECTION ASSISTÉE ÉLECTRIQUE

La nouvelle direction assistée électrique offre un ressenti et une maîtrise incroyables, ainsi qu'une assistance immédiate. La direction assistée est modulée par un système de gestion sophistiqué; elle est renforcée lors de manœuvres à basse vitesse et offre une meilleure maîtrise du véhicule à haute vitesse. Elle est également au cœur des fonctions d'aide au maintien dans la voie et d'aide au stationnement<sup>5\*</sup>.

## SYSTÈMES DYNAMIQUES CONFIGURABLES ET MODE DYNAMIQUE

Le mode Dynamique configurable offert avec les systèmes dynamiques optionnels de la XF s'appuie sur une technologie utilisée sur la F-TYPE. Il vous permet de configurer la cartographie de l'accélérateur, les points de passage des rapports, les réglages de la suspension et de la direction, selon vos besoins en matière de performance. Il s'active lorsque vous sélectionnez le mode Dynamique du système JaguarDrive Control pour mettre en évidence le caractère sportif de la XF. Il accentue la réaction de l'accélération, augmente la rigidité de la direction et change les rapports plus rapidement et à des régimes plus élevés<sup>5\*</sup>. Le tableau de bord s'anime d'une lueur rouge pour donner vie à l'habitacle. Le mode Dynamique rehausse les performances sportives de la XF.

\* Veuillez consulter la page 93 pour en savoir plus.

## TECHNOLOGIES DE CONDUITE

# RÉGULATEUR DE VITESSE TOUTES SURFACES



AIDE AU CONDUCTEUR  
SUPPLÉMENTAIRE

RÉGULATEUR DE VITESSE  
À BASSE VITESSE

Mis au point par Jaguar Land Rover, ce système est un régulateur de vitesse fonctionnant à basse vitesse pour aider la XF à circuler sur des surfaces à faible adhérence. Il permet au conducteur de se concentrer davantage sur la direction du véhicule. Une fois le système activé, vous n'avez qu'à définir une vitesse cible, entre 3 et 30 km/h, à l'aide des commandes du régulateur de vitesse. Le système s'occupe ensuite d'atteindre et de maintenir cette vitesse, ainsi qu'une adhérence optimale<sup>5\*</sup>.

Le régulateur de vitesse toutes surfaces est offert de série. Il aide les conducteurs sur les surfaces glissantes, instables ou accidentées, ou dans la descente de pentes raides. La XF est ainsi plus simple à conduire, même dans des conditions difficiles. Ce régulateur dispose en outre d'une fonction de démarrage, qui aide la XF à démarrer en douceur sur les surfaces glissantes et dans les côtes, et d'une fonction de contrôle de la vitesse en descente<sup>5\*</sup>.

\* Veuillez consulter la page 93 pour en savoir plus.

L'installation de pneus toutes saisons ou de pneus d'hiver sur la XF peut améliorer ses capacités sur les surfaces glissantes.



GRAVIER



HERBE MOUILLÉE



NEIGE/GLACE



CHAUSSÉE MOUILLÉE



# TRANSMISSION PERFECTIONNÉE

## TRACTION INTÉGRALE | RÉPONSE ADAPTATIVE À LA SURFACE

Le système de traction intégrale assure la maniabilité de la XF sur la plupart des surfaces. Le logiciel exclusif de transmission dynamique intelligente développé par Jaguar utilise des algorithmes sophistiqués pour réagir intelligemment aux conditions routières. En plus d'offrir une conduite plus souple, il est moins gourmand en énergie qu'une traction intégrale permanente. Aussi prédictif que réactif, le système prévient la perte de traction pour que vous n'ayez pas à reprendre de l'adhérence<sup>5\*</sup>.

Le système de réponse adaptative à la surface (RAAS), de série sur la XF S TI, détecte les variations de surface pour optimiser au maximum l'adhérence. Fruit de l'expertise de Jaguar Land Rover en matière de traction intégrale, ce système surveille l'environnement du véhicule et modifie les réglages du moteur et des freins en conséquence. Lorsque le mode RAAS est sélectionné, le système vous aide à braver les intempéries et les terrains les plus difficiles<sup>5\*</sup>. Sur les véhicules qui ne sont pas équipés de ce système, le mode Pluie/Glace/Neige, de série, apporte également une aide précieuse en conditions difficiles.

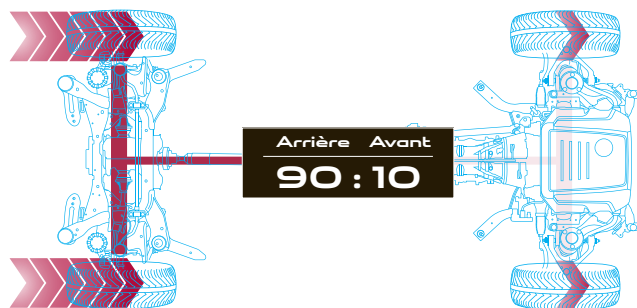

### SURFACES SÈCHES

En conditions normales, presque toute la puissance est distribuée aux roues arrière, afin d'offrir une propulsion performante digne de Jaguar.

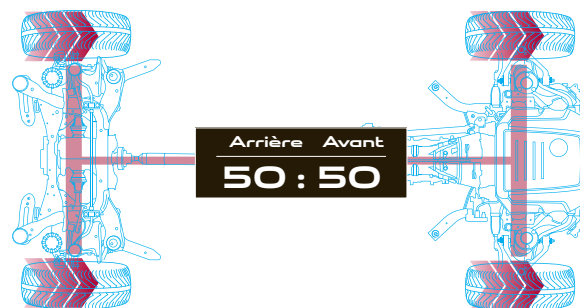

### SURFACES À FAIBLE ADHÉRENCE

Sur la XF R TI, les modes Pluie/Glace/Neige ou Réponse adaptative à la surface peuvent être sélectionnés d'une simple pression sur un bouton pour distribuer le couple uniformément aux roues avant et arrière, afin d'améliorer la maîtrise du véhicule en situations difficiles.

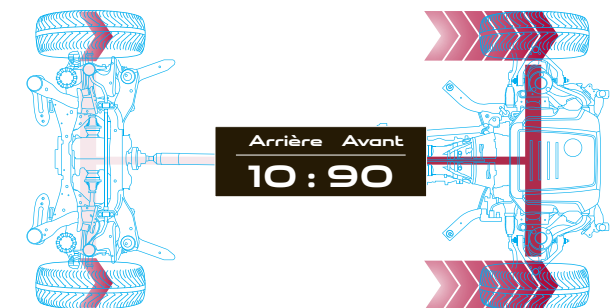

### SURFACES À FAIBLE ADHÉRENCE MIXTES

Si les conditions sont variables, plus de 90 % de la puissance peut aussi être redistribuée des roues arrière aux roues avant, pour une meilleure adhérence.

\* Veuillez consulter la page 93 pour en savoir plus.

VÉHICULE PRÉSENTÉ : XF R-SPORT TI GRIS AMMONITE AVEC JANTES EN ALLIAGE STAR DE 20 PO EN OPTION

**LA VECTORISATION DU COUPLE APPLIQUE  
INDÉPENDAMMENT LES FREINS AUX ROUES AVANT ET  
ARRIÈRE SE TROUVANT À L'INTÉRIEUR DE LA COURBE.**

---

## VECTORISATION DU COUPLE

### CAPACITÉ DE VIRAGE OPTIMISÉE

La vectorisation du couple par freinage est destinée à optimiser les performances de la XF dans les virages, même les plus serrés. Cette technologie permet un freinage indépendant et maîtrisé des roues avant et arrière situées à l'intérieur de la courbe, pour augmenter les forces qui contribuent au virage. Dans la plupart des conditions, un freinage plus important est appliqué à la roue intérieure arrière afin de faciliter le virage, pendant que le frein est activé à la roue intérieure avant pour une meilleure efficacité et pour plus de précision. Le sous-virage est par conséquent réduit et la tenue de route améliorée. Ce système assiste le conducteur en améliorant l'agilité sportive du véhicule<sup>5\*</sup>.

**LA PUISSANCE APPLIQUÉE EST CALCULÉE  
DE MANIÈRE À MAINTENIR UNE VITESSE  
CONSTANTE AUX ROUES À L'EXTÉRIEUR  
DE LA COURBE.**

---

**FORCE DE ROTATION SUPPLÉMENTAIRE  
DÉPLOYÉE AUTOUR DE L'AXE  
DU VÉHICULE.**

---

\* Veuillez consulter la page 93 pour en savoir plus.

VÉHICULE PRÉSENTÉ : XF PRESTIGE ARGENT RHODIUM AVEC JANTES EN ALLIAGE RAZOR DE 19 PO





JAGUAR

XF

4BS 688

35t

# STABILITÉ ET MAÎTRISE



CONTRÔLE DYNAMIQUE  
DE LA STABILITÉ

CONTRÔLE DU  
COUPLE EN FREINAGE

Les systèmes de stabilité sont conçus pour préserver l'équilibre de la XF sur les terrains difficiles où lors d'une conduite sportive<sup>5\*</sup>.

**Le contrôle dynamique de la stabilité** surveille le comportement de la XF pour optimiser sa stabilité et son adhérence. Ce système réduit le couple moteur et actionne les freins aux roues appropriées pour contrebalancer le sous-virage et le survirage, et rétablir la direction du véhicule. Le contrôle dynamique de la stabilité de la XF comprend une fonction de correction du sous-virage perfectionnée qui réduit la vitesse du véhicule pour mieux vous aider à reprendre le contrôle<sup>5\*</sup>.

**Le contrôle du couple en freinage** diminue le risque de blocage des roues causé par un freinage brusque sur une chaussée glissante en augmentant brièvement le couple appliqué aux roues appropriées.

LE FREINAGE EST APPLIQUÉ AUX  
ROUES DE MANIÈRE À CORRIGER  
LE SOUS-VIRAGE ET LE SURVIRAGE

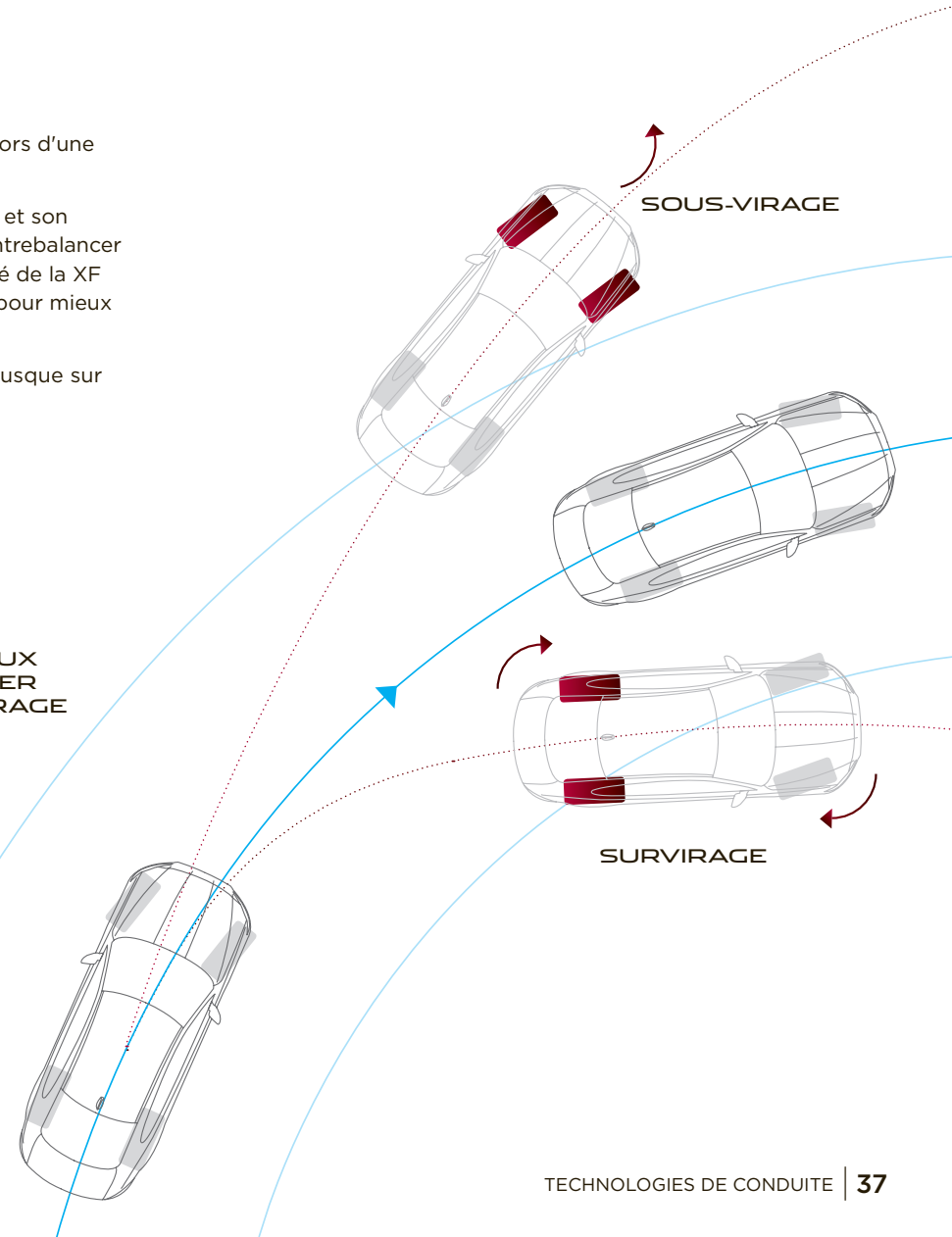

\* Veuillez consulter la page 93 pour en savoir plus.

VÉHICULE PRÉSENTÉ : XF R-SPORT GRIS AMMONITE



# AFFICHAGE TÊTE HAUTE

## > AFFICHAGE TÊTE HAUTE AVEC TECHNOLOGIE LASER

L'affichage tête haute avec technologie laser, en option, projette des informations essentielles sur le pare-brise. L'affichage est toujours net, même sous la lumière du soleil direct. Il indique notamment la vitesse du véhicule et les données relatives à la navigation, au régulateur de vitesse et aux panneaux de signalisation (le cas échéant). Cette technologie vous évite de baisser les yeux pour consulter le tableau de bord et de vérifier votre vitesse<sup>5\*</sup>.

### RÉGULATEUR DE VITESSE ADAPTATIF AVEC AIDE À LA CIRCULATION EN FILE

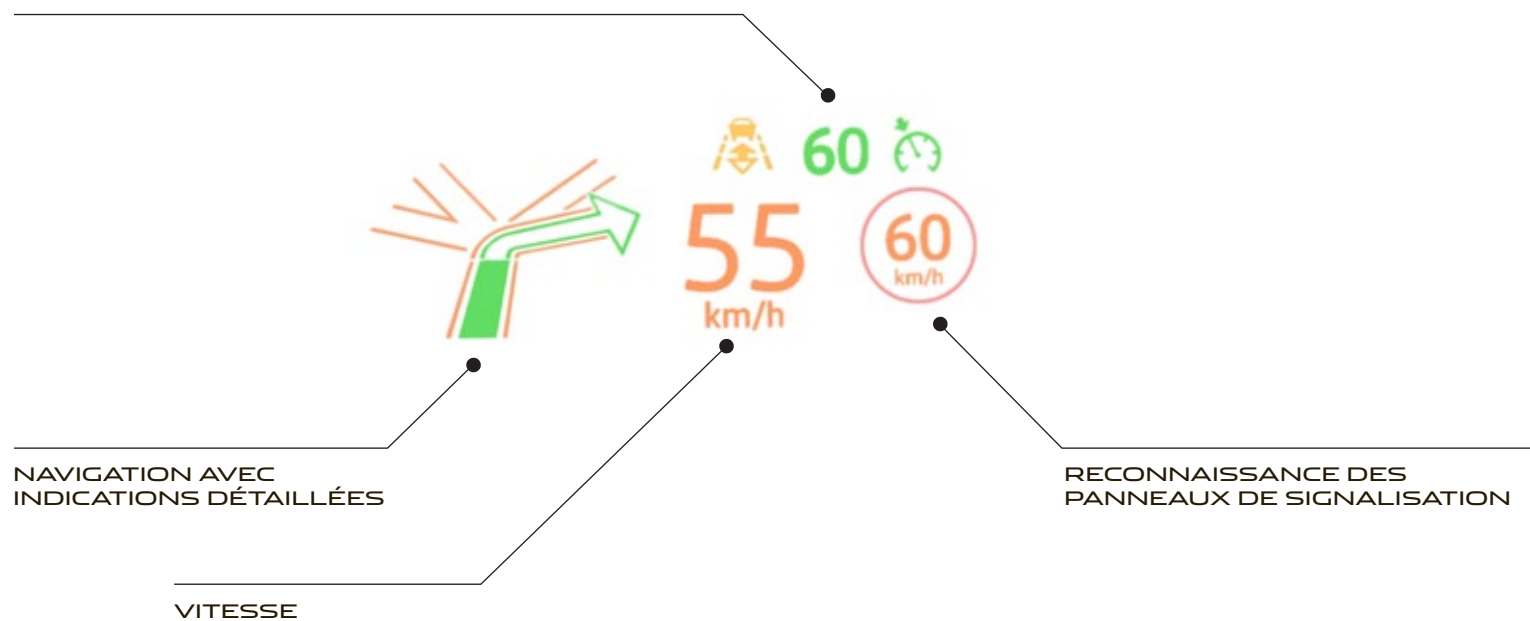

\* Veuillez consulter la page 93 pour en savoir plus.

## INFODIVERTISSEMENT TECHNOLOGIES JAGUAR INCONTROL®



INCONTROL TOUCH<sup>MC</sup>

INCONTROL TOUCH PRO<sup>MC</sup>

Jaguar InControl® est un ensemble de technologies qui relie votre véhicule et vous-même au reste du monde. Choisissez entre deux systèmes d'infodivertissement InControl<sup>MC1\*</sup> : InControl Touch<sup>MC</sup>, offert de série, ou sa version améliorée InControl Touch Pro<sup>MC</sup>.

\* Veuillez consulter la page 93 pour en savoir plus.

Les applications et les programmes offerts par des tiers peuvent nécessiter l'acquisition d'une licence par l'utilisateur pour leur utilisation.



### INCONTROL TOUCH<sup>MC</sup>



#### DE SÉRIE SUR TOUTES LES XF

Écran tactile de 8 po<sup>1\*</sup>  
 Tableau de bord de 5 po avec cadrans analogiques  
 Chaîne audio Meridian<sup>MC</sup> (380 W)  
 Connectivité USB<sup>9\*</sup>, Bluetooth<sup>®</sup> et AUX



**InControl Remote and Protect<sup>MC</sup>** comprend les appels d'urgence SOS, l'assistance Jaguar optimisée, le dispositif de repérage de véhicule volé et l'application InControl Remote.

#### CARACTÉRISTIQUES EN OPTION

Système de navigation sur carte SD InControl Touch<sup>MC</sup>  
 Applications InControl Apps<sup>MC</sup>  
 InControl Wi-Fi<sup>MC3\*</sup>  
 Radio satellite SiriusXM<sup>®4\*</sup>

 Pour en savoir plus sur InControl Touch<sup>MC</sup>, consultez les pages 42 et 43.



### INCONTROL TOUCH PRO<sup>MC</sup>



#### DISPONIBLE EN OPTION

Écran tactile multipoint de 10,2 po avec écran d'accueil personnalisable<sup>1\*</sup>  
 Tableau de bord de 12,3 po avec cadrans virtuels et carte de navigation 3D plein écran  
 Système de navigation InControl Touch Pro<sup>MC</sup> perfectionné sur disque SSD  
 Chaîne ambiophonique Meridian<sup>MC</sup> (825 W)  
 Radio satellite SiriusXM<sup>®4\*</sup>, Bluetooth<sup>®</sup> et 2 prises USB  
 Lecteur CD/DVD



**InControl Remote and Protect<sup>MC</sup>** comprend les appels d'urgence SOS, l'assistance Jaguar optimisée, le dispositif de repérage de véhicule volé et l'application InControl Remote.

**Les services InControl Pro<sup>MC</sup>** comprennent une gamme de technologies et d'applications de pointe, conçues pour vous offrir le meilleur en matière de connectivité et de commodité. Parmi elles : l'appli Route Planner Companion, qui vous permet de partager votre destination et votre heure d'arrivée estimée, les modes Navette et Arrivée, et des informations en temps réel sur la circulation, le carburant ou même le stationnement.

#### CARACTÉRISTIQUES EN OPTION

InControl Wi-Fi<sup>MC3\*</sup>

 Pour en savoir plus sur InControl Touch Pro<sup>MC</sup>, consultez les pages 44 et 45.



## ÉCRAN TACTILE DE 8 PO PRÉSENTÉ À TAILLE RÉELLE

<b>Audio</b>	Chaîne audio Meridian <sup>MC</sup> (380 W)
<b>Affichage</b>	Écran de tableau de bord de 5 po avec cadrans analogiques
<b>Multimédia</b>	Connectivité USB <sup>9*</sup> , Bluetooth <sup>®</sup> et AUX
<b>Caractéristiques en option</b>	Navigation InControl Touch <sup>MC</sup> sur disque SD <sup>1*</sup> , applications InControl Apps <sup>MC1*</sup> , InControl Wi-Fi <sup>MC3*</sup> et radio satellite SiriusXM <sup>®4*</sup>

\* Veuillez consulter la page 93 pour en savoir plus.

# INCONTROL TOUCH<sup>MC</sup>



## LE MEILLEUR DE L'INFODIVERTISSEMENT DE SÉRIE

Le système multimédia InControl Touch<sup>MC</sup> est le centre de connexion, de contrôle et de divertissement de la XF<sup>1\*</sup>. Voici ses principales caractéristiques :

**Un écran tactile de 8 po** au cœur de la console centrale. Son interface graphique est claire et réactive. Facile à utiliser, l'écran réagit au toucher et au glissement.

**La connectivité téléphonique Bluetooth** permet de connecter et de contrôler votre téléphone intelligent avec InControl Touch<sup>MC</sup>. Pour passer des appels ou écouter de la musique, c'est simple, facile et sans fil.

**Tout un univers musical** s'ouvre à vous grâce à la radio numérique HD, à la radio satellite SiriusXM<sup>®</sup> disponible<sup>4\*</sup>, et aux prises USB<sup>9\*</sup> et AUX.

**Une technologie de synthèse vocale intégrée** limite les distractions en lisant à haute voix les messages que vous recevez. Vous pouvez facilement y répondre avec de courts messages préenregistrés<sup>\*\*</sup>.

**Le système de climatisation pointu** se règle à partir de l'écran tactile; température, direction, intensité, flux d'air et réglages des sièges chauffants ou rafraîchissants (lorsque l'équipement requis est installé).

**InControl Remote Premium<sup>MC</sup>** est une application multifonction qui vous permet d'interagir avec votre XF et de la surveiller à partir de votre téléphone intelligent. À distance, vous pouvez ainsi démarrer le moteur pour lancer la climatisation, verrouiller et déverrouiller votre véhicule, le localiser sur une carte ou en activant la fonction de repérage bip et clignotement, ou encore suivre vos trajets, tout cela à partir de l'application.

**InControl Protect<sup>MC</sup>** comprend les appels d'urgence SOS et l'assistance routière optimisée, des services qui communiquent automatiquement votre emplacement aux services pertinents, en cas de besoin.



## CARACTÉRISTIQUES EN OPTION

Rehaussez votre système multimédia InControl Touch<sup>MC1\*</sup> en choisissant parmi les options suivantes :

**Le système de navigation InControl Touch<sup>MC</sup> sur carte SD** simplifie la planification de vos trajets et vos itinéraires grâce à des indications vocales détaillées, à la vue des intersections et aux cartes en 3D.

**Les applications InControl Apps<sup>MC</sup>** sont des applications approuvées par Jaguar qui peuvent être connectées à votre véhicule par l'intermédiaire de votre téléphone intelligent. Vous pouvez ainsi utiliser des applications pratiques qui ont été optimisées spécialement pour améliorer votre expérience à bord de votre véhicule.

**InControl Wi-Fi<sup>MC</sup>** vous offre la possibilité de créer un point d'accès Wi-Fi 3G à l'aide de l'antenne de la voiture, lorsque vous installez une carte SIM. Votre lien avec le monde extérieur est renforcé grâce à cette connexion, plus stable que celle permise par un appareil individuel. Vous pouvez connecter jusqu'à huit appareils pour consulter vos courriels, naviguer sur le web et télécharger des données<sup>3\*</sup>.



Découvrez Jaguar InControl<sup>®</sup> à [JAGUAR.CA](http://JAGUAR.CA).

\* Veuillez consulter la page 93 pour en savoir plus.

\*\* La fonction de réponse aux messages est disponible avec Android uniquement.

Veuillez consulter votre détaillant Jaguar pour en savoir plus. Certaines caractéristiques nécessitent l'utilisation d'une carte SIM et un accès à un service de données approprié.



## ÉCRAN TACTILE DE 10,2 PO PRÉSENTÉ À TAILLE RÉELLE

<b>Audio</b>	Chaîne ambiophonique Meridian <sup>MC</sup> (825 W)
<b>Système de navigation</b>	Système de navigation InControl Touch Pro <sup>MC</sup> perfectionné sur disque SSD <sup>1*</sup>
<b>Affichage</b>	Tableau de bord virtuel de 12,3 po avec cadrans analogiques et affichage plein écran de cartes 3D
<b>Multimédia</b>	Connectivité Bluetooth®, HDMI, 2 prises USB <sup>9*</sup> , et un lecteur CD/DVD
<b>Caractéristiques connectées</b>	Services InControl Pro <sup>MC</sup> comprenant un éventail de technologies et d'applications offrant une connectivité et une commodité hors pair



Tableau de bord virtuel de 12,3 po avec quatre thèmes d'affichage

\* Veuillez consulter la page 93 pour en savoir plus.

# INCONTROL TOUCH PRO<sup>MC</sup>

## L'INFODIVERTISSEMENT DERNIER CRI

Les composantes matérielles et logicielles d'avant-garde d'InControl Touch Pro<sup>MC</sup> donnent une nouvelle dimension à la connectivité et au divertissement. Les fonctionnalités d'InControl Touch Pro<sup>MC</sup> remplacent ou améliorent celles d'InControl Touch<sup>MC</sup>. Les caractéristiques principales du système InControl Touch Pro<sup>MC1\*</sup> sont :

**L'écran tactile de 10,2 po, large et réactif**, au cœur de la console centrale, affiche un temps de réponse rapide. Son écran d'accueil est personnalisable et son menu latéral interactif permet d'exécuter plusieurs opérations à la fois.

**Sa technologie de commande tactile précise** vous permet d'accéder aux informations facilement et rapidement. Vous pouvez zoomer et parcourir le contenu avec les mêmes commandes que celles utilisées sur un téléphone intelligent ou sur une tablette.

**L'écran de 12,3 po, avec cadrans virtuels** et affichage plein écran de cartes 3D, fait de la conduite un pur plaisir. Il est logé dans le tableau de bord, juste en face du conducteur. Il vous permet de sélectionner l'affichage plein écran de carte 3D ou l'un des quatre thèmes d'affichage proposés, selon votre préférence.

**Le système de navigation perfectionné sur disque SSD** est l'une des nombreuses innovations du système de navigation d'InControl Touch Pro<sup>MC</sup>. Lorsque vous entrez une destination, le système vous alerte si vous manquez de carburant pour faire le trajet. Il vous indique ensuite les stations-service qui seront sur votre trajet lorsque votre niveau de carburant sera bas. Le système vous indique aussi automatiquement les stationnements disponibles.



Découvrez Jaguar InControl® à JAGUAR.CA

# SERVICES INCONTROL PRO<sup>MC</sup>

## CONNECTIVITÉ ACCRUE

Les services, les technologies et les applications proposées par la fonction de Navigation connectée vous offrent le meilleur en matière de connectivité et commodité<sup>1\*</sup>. Elle comprend notamment :

**L'appli Route Planner Companion** offre une navigation « porte-à-porte ». Préparez votre parcours à partir de votre téléphone Apple® ou Android<sup>MC</sup>, l'application vous guide ensuite jusqu'à votre véhicule, où vous trouverez l'itinéraire choisi affiché sur l'écran tactile. Au terme de votre trajet routier, l'appli peut vous guider jusqu'à votre destination, que vous choisissiez de poursuivre à pied ou en transports en commun (dans les zones où ce service est offert).

**Partagez votre heure d'arrivée estimée**, calculée par le système de navigation, avec vos contacts. Si vous êtes en retard, le système s'occupe lui-même d'envoyer des mises à jour automatiques par message texte ou par courriel.

**Le mode Navette** mémorise vos trajets quotidiens, et vous informe ensuite automatiquement de la durée prévue du trajet en se basant sur les données de circulation actuelles et historiques. Le système enregistre les différents trajets que vous empruntez pour une destination donnée afin de vous suggérer le plus rapide.

**Le mode Arrivée** vous montre une vue interactive à 360° de votre rue de destination pour vous garantir une fin de parcours en toute sérénité. Cette vue s'affiche à nouveau lorsque vous arrivez à destination. Vous pouvez ensuite sélectionner un stationnement sur l'écran tactile pour que celui-ci devienne votre nouvelle destination.

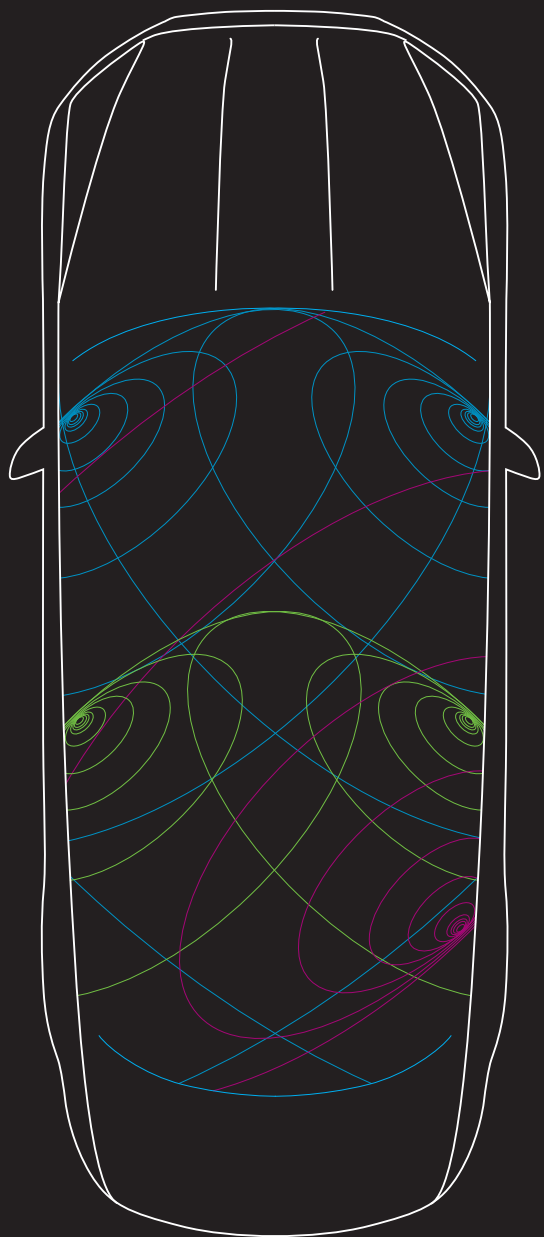

## AUDIO

### CHÂÎNES AUDIO MERIDIAN<sup>MC</sup>

La XF offre une expérience audio exceptionnelle grâce à ses deux chaînes audio Meridian. Conçus en collaboration avec les spécialistes britanniques de l'audio de Meridian, ces systèmes audio s'appuient sur des technologies innovantes et une disposition étudiée des haut-parleurs pour produire un son de qualité optimale.

De série sur tous les modèles XF, la fantastique chaîne audio Meridian de 380 W comprend 11 haut-parleurs. La chaîne ambiophonique de 825 W offerte en option comprend 17 haut-parleurs, et garantit à tous les occupants de la XF une expérience audio riche et enveloppante.



-  Haut-parleur d'extrêmes-graves Fresh air
-  Ondes sonores aux portières avant : aiguës, moyennes et graves
-  Ondes sonores portières arrière : aiguës et moyennes

Diagramme représentant le système audio Meridian de 380 W.



MERIDIAN

CHAÎNE AUDIO DISPONIBLE  
AVEC INCONTROL TOUCH<sup>MC</sup>

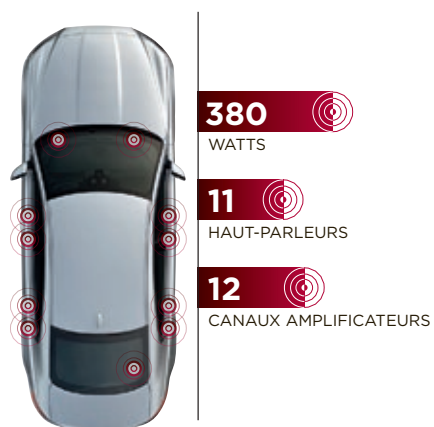

### CHAÎNE AUDIO MERIDIAN

Amplificateur numérique,  
contrôle dynamique du volume<sup>10\*</sup>  
380 watts, 11 haut-parleurs,  
12 canaux amplificateurs

CHAÎNE AUDIO DISPONIBLE  
AVEC INCONTROL TOUCH PRO<sup>MC</sup>

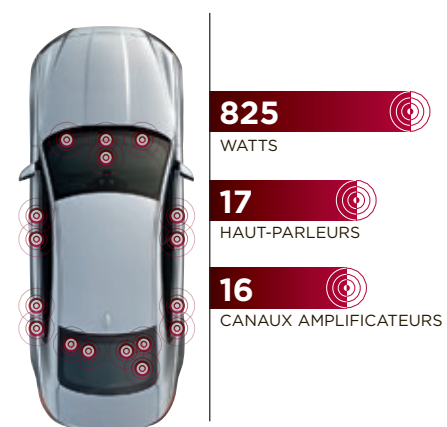

### CHAÎNE AUDIO AMBIOPHONIQUE MERIDIAN

Amplificateur numérique,  
technologie d'égalisation sonore  
Audyssey MultEQ,  
contrôle dynamique du volume<sup>10\*</sup>  
825 watts, 17 haut-parleurs,  
16 canaux amplificateurs

# ASSISTANCE ET EFFICACITÉ

## AIDES AU CONDUCTEUR PERFECTIONNÉES



### 1 FREINAGE D'URGENCE AUTOMATIQUE\*\*

Lorsqu'elle détecte une collision imminente, la XF émet un avertissement sonore et visuel. Si le conducteur ne réagit pas, et en dessous de 80 km/h, le système actionne les freins pour réduire la gravité de l'impact potentiel<sup>5\*</sup>.



### 2 AIDE AU MAINTIEN DANS LA VOIE ET SURVEILLANCE DE L'ÉTAT DU CONDUCTEUR\*\*

L'aide au maintien dans la voie détecte les sorties de voie involontaires et aide à rétablir la trajectoire de la XF. Le système de surveillance de l'état du conducteur détecte les baisses de concentration dues à la fatigue en évaluant les mouvements du conducteur et suggère à ce dernier de s'arrêter pour se reposer à l'aide d'une alerte sonore et d'un avertissement visuel affiché sur le tableau de bord<sup>5\*</sup>.



### 3 RECONNAISSANCE DES PANNEAUX DE SIGNALISATION AVEC LIMITEUR DE VITESSE INTELLIGENT\*\*

La caméra avant détecte les interdictions de dépasser et les limites de vitesse, y compris les limites variables, qui sont ensuite affichées sur le tableau de bord. Le limiteur de vitesse intelligent utilise les informations recueillies par le système de reconnaissance des panneaux de signalisation et les cartes du système de navigation pour maintenir la XF à une vitesse appropriée<sup>5\*</sup>.



### 4 SURVEILLANCE DES ANGLES MORTS ET DÉTECTION DE LA CIRCULATION EN MARCHÉ ARRIÈRE\*\*

En allumant un voyant dans le rétroviseur correspondant, le système de surveillance des angles morts vous avertit si des véhicules ou des obstacles se trouvent derrière votre véhicule ou s'en approchent. Le système de détection de la circulation en marche arrière complète la surveillance des angles morts. Il affiche un avertissement sur l'écran tactile s'il détecte des véhicules en mouvement alors que vous êtes en marche arrière, lorsque vous quittez un stationnement sans visibilité par exemple<sup>5\*</sup>.



### 5 AIDE AU STATIONNEMENT\*\*

L'aide au stationnement simplifie vos manœuvres, même dans les espaces étroits. Votre XF se dirige elle-même dans les places de stationnement parallèles et perpendiculaires. Vous n'avez qu'à contrôler les pédales. Une fonction d'aide à la sortie de stationnement vous aide à sortir la XF d'un stationnement parallèle<sup>5\*</sup>.

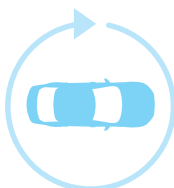

### 6 SYSTÈME DE CAMÉRAS PÉRIPHÉRIQUES\*\*

Le système de caméras périphériques affiche une vue de l'extérieur à 360° sur l'écran tactile. Ce système s'avère pratique lors de diverses manœuvres, comme le stationnement en bordure de trottoir ou dans des espaces étroits<sup>5\*</sup>.

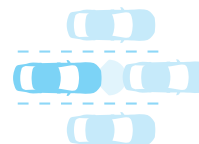

### 7 RÉGULATEUR DE VITESSE ADAPTATIF ET AIDE À LA CIRCULATION EN FILE\*\*

Le régulateur de vitesse adaptatif utilise la technologie radar pour ajuster automatiquement la vitesse de votre XF, de manière à maintenir une distance précise avec le véhicule qui vous précède. Si ce véhicule ralentit, votre XF réduit sa vitesse pour maintenir la distance préétablie. La XF revient à sa vitesse initiale aussitôt que la circulation reprend son rythme normal. Si la voiture qui vous précède s'arrête, la fonction d'aide à la circulation en file immobilise votre XF en douceur. Lorsque la circulation reprend, vous n'avez qu'à appuyer sur l'accélérateur pour que la XF se remette en route<sup>5\*</sup>.

\* Veuillez consulter la page 93 pour en savoir plus.

\*\* Caractéristique en option.

VÉHICULE PRÉSENTÉ : XF PRESTIGE ARGENT RHODIUM AVEC ÉQUIPEMENT OPTIONNEL

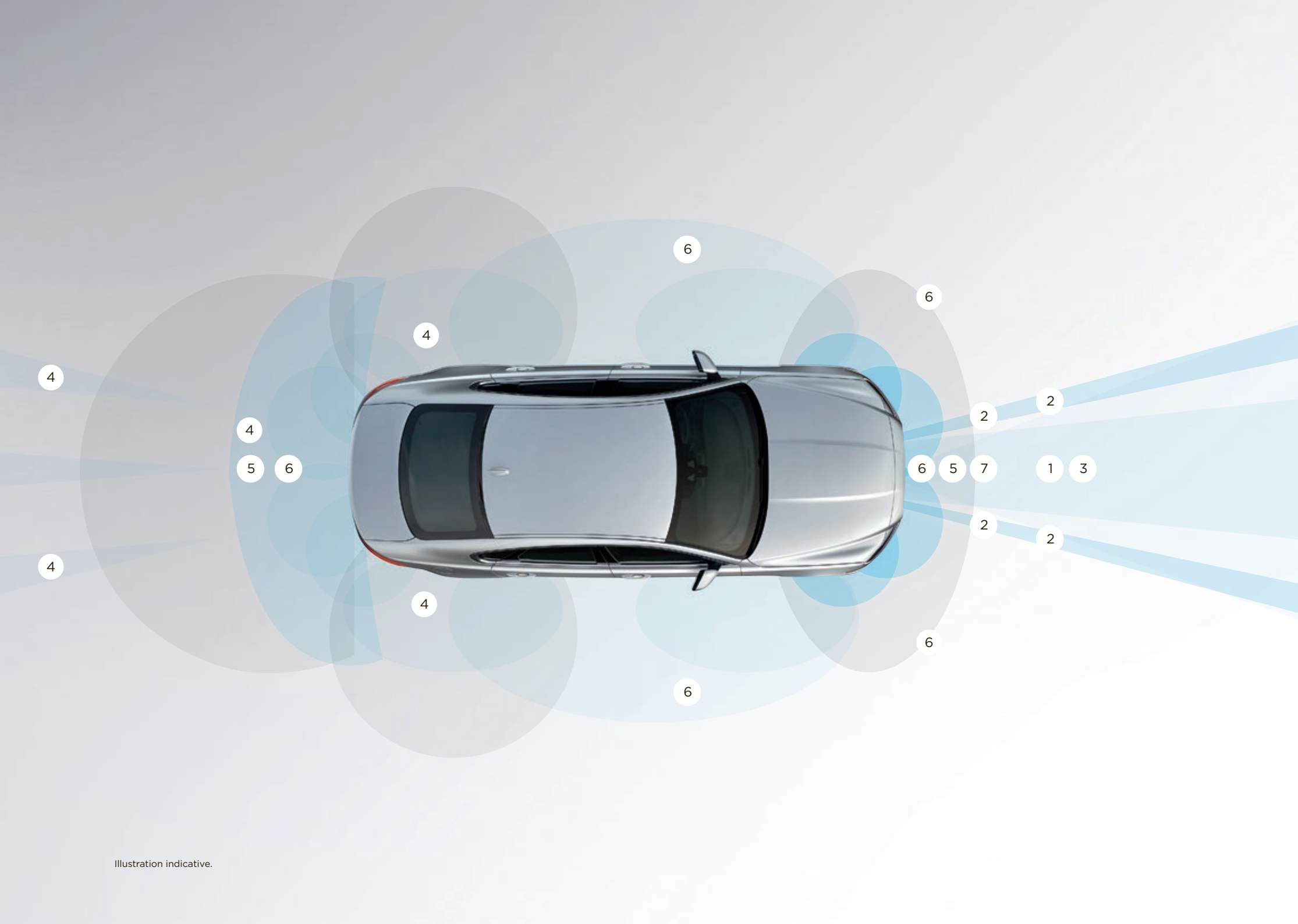

Illustration indicative.

## TECHNOLOGIES EFFICACES



**TECHNOLOGIE ARRÊT/DÉPART**

**TECHNOLOGIES PROPRES**

Qui ne voudrait pas consommer moins. La XF fait appel à des technologies qui contribuent à réduire sa consommation de carburant et ses émissions de CO<sub>2</sub>, sans compromettre le caractère dynamique propre aux véhicules Jaguar.



**TECHNOLOGIE ARRÊT/DÉPART**

Les moteurs de la XF sont tous équipés de la technologie arrêt/départ. Celle-ci permet de couper le moteur lorsque le véhicule est à l'arrêt, et de le redémarrer immédiatement au besoin.

\* Veuillez consulter la page 93 pour en savoir plus.



#### DIRECTION ASSISTÉE ÉLECTRIQUE

The latest generation Electric Power Assisted Steering (EPAS) offers outstanding feedback, control and immediate power assistance<sup>5\*</sup>.



#### AÉRODYNAMISME DE POINTE

La XF a un coefficient de traînée de seulement 0,29 qui lui permet de fendre l'air aisément. Le moteur étant moins sollicité, la consommation de carburant et les émissions s'en trouvent réduites.



#### TECHNOLOGIES À FAIBLE FRICTION

Le revêtement intelligent des pistons et des roulements à aiguille dans la gamme de moteurs Ingenium aide à réduire la friction, en particulier lorsque le moteur est froid. Le véhicule peut alors donner le meilleur de lui-même.

# PERSONNALISATION LA XF, VOTRE CHOIX

 Configurez votre véhicule à JAGUAR.CA



## CHOISISSEZ VOTRE MOTEUR

**Page 54**

Optez pour un moteur qui convient à votre style de conduite.

## CHOISISSEZ VOTRE MODÈLE ET VOS GROUPES

**Page 56**

Comparez les nombreuses fonctionnalités offertes de série ou en option avec les modèles XF.

## CHOISISSEZ VOTRE COULEUR

**Page 64**

Démarquez-vous avec l'une des superbes couleurs extérieures disponibles avec la XF.

## CHOISISSEZ VOS JANTES

### Page 66

Ajoutez une touche personnelle à votre nouvelle XF : de superbes jantes en alliage mettront en valeur son allure à couper le souffle.

## CHOISISSEZ VOTRE INTÉRIEUR

### Page 68

Vous trouverez certainement votre bonheur parmi notre vaste sélection de matières, de cuirs, de placages et de garnitures.

## CHOISISSEZ VOS ACCESSOIRES JAGUAR

### Page 80

Les accessoires officiels XF proposés par votre détaillant Jaguar apporteront du cachet, du confort et de la polyvalence à votre véhicule.

# 1 CHOISISSEZ VOTRE MOTEUR

 Configurez votre véhicule à JAGUAR.CA

## > MOTEUR DIESEL

### 2,0 LITRES

4 CYLINDRES TURBOCOMPRESSÉ

PUISSANCE MAXIMALE : 180 ch

COUPLE MAXIMAL : 318 lb-pi

ACCÉLÉRATION : 0-100 km/h en 8,4 secondes<sup>8\*</sup>

VITESSE DE POINTE : 195 km/h<sup>8\*</sup>

CONSO. COMBINÉE : À VENIR L/100 km

PREMIUM, PRESTIGE, R-SPORT



0-100 KM/H



VITESSE MAX. KM/H

\* Veuillez consulter la page 93 pour en savoir plus.

Tous les chiffres correspondent à des estimations de consommation de carburant fournies par le constructeur. Le kilométrage réel pourrait varier. Les estimations de l'EPA n'étaient pas disponibles au moment de la publication. Consultez votre détaillant Jaguar pour obtenir les dernières estimations de l'EPA.

## ➤ MOTEURS À ESSENCE

### V6 - 3,0 L - 340 CH

SURALIMENTÉ

PUISSANCE MAXIMALE : 340 ch

COUPLE MAXIMAL : 332 lb-pi

ACCÉLÉRATION : 0-100 km/h en 5,4 secondes<sup>8\*</sup>

VITESSE DE POINTE : 250 km/h<sup>8\*</sup>

CONSO. COMBINÉE : 10,4 L/100 km

PREMIUM, PRESTIGE, R-SPORT

### V6 - 3,0 L - 380 CH

SURALIMENTÉ

PUISSANCE MAXIMALE : 380 ch

COUPLE MAXIMAL : 332 lb-pi

ACCÉLÉRATION : 0-100 km/h en 5,3 secondes<sup>8\*</sup>

VITESSE DE POINTE : 250 km/h<sup>8\*</sup>

CONSO. COMBINÉE : 10,4 L/100 km

S



0-100 KM/H

VITESSE MAX. KM/H



0-100 KM/H

VITESSE MAX. KM/H

# 2 CHOISISSEZ VOTRE MODÈLE ET VOS GROUPES

 Configurez votre véhicule à JAGUAR.CA

## LUXE



### PREMIUM

#### CARACTÉRISTIQUES PRINCIPALES

- Traction intégrale intuitive
- Jantes en alliage de 18 po
- Phares au xénon bifonctions avec motif à DEL en « J » et lave-phares électriques
- Sièges en Luxtec
- Sièges avant réglables en 10 directions (réglage électrique en 8 directions)
- Placage noir lustré
- Finition du tableau de bord en aluminium Morse Code
- Régulateur de vitesse toutes surfaces
- Toit ouvrant à commande électrique
- Chaîne audio Meridian de 380 W



### PRESTIGE

#### CARACTÉRISTIQUES PRINCIPALES (EN PLUS DE CELLES DU MODÈLE PREMIUM)

- Jantes en alliage de 19 po
- Sièges en cuir Taurus
- Volant chauffant en cuir pleine fleur
- Sièges avant chauffants avec appui lombaire à quatre réglages électriques
- Éclairage d'ambiance intérieur
- Accès sans clé
- Aide au stationnement avant et arrière<sup>5\*</sup>
- Système de navigation InControl Touch<sup>2\*</sup>
- Applications InControl Apps

\* Veuillez consulter la page 93 pour en savoir plus.

## > SPORT



### R-SPORT

#### CARACTÉRISTIQUES PRINCIPALES (EN PLUS DE CELLES DU MODÈLE PRESTIGE)

Carrosserie R-Sport avec pare-chocs avant sport, seuils et aileron de coffre couleur carrosserie

Sièges Sport en cuir Taurus

Seuils métallisés et volant multifonction avec logo « R-Sport »

Contour des glaces noir lustré

Finition du tableau de bord en aluminium

Morse Code foncé

Phares à DEL avec système anti-éblouissement automatique<sup>5\*</sup>

Aide au maintien dans la voie avec surveillance de l'état du conducteur<sup>5\*</sup>

Surveillance des angles morts avec détection de la circulation en marche arrière<sup>5\*</sup>

Freinage d'urgence automatique



### S

#### CARACTÉRISTIQUES PRINCIPALES (EN PLUS DE CELLES DU MODÈLE R-SPORT)

Jantes en alliage de 20 po

Carrosserie « S » avec pare-chocs avant sport et seuils, jupe arrière et aileron de coffre noir lustré

Étriers de frein rouges

Sièges avant réglables en 14 directions (réglage électrique en 12 directions)

Sièges Sport en cuir Taurus avec logo « S » en relief

Placage en ébène madré gris

Finition du tableau de bord en aluminium Hex foncé

Seuils métallisés et volant multifonction avec logo « S »

Systèmes dynamiques adaptatifs<sup>5\*</sup>

# 2 CHOISISSEZ VOTRE MODÈLE ET VOS GROUPES

 Configurez votre véhicule à JAGUAR.CA

## CARACTÉRISTIQUES PRINCIPALES ET OPTIONS

### TRANSMISSION, DIRECTION ET CARACTÉRISTIQUES DYNAMIQUES

	PREMIUM	PRESTIGE	R-SPORT	S
Traction intégrale intuitive	●	●	●	●
Boîte automatique électronique ZF à 8 rapports	●	●	●	●
Direction assistée électrique proportionnelle à la vitesse <sup>5*</sup>	●	●	●	●
Vectorisation du couple par freinage <sup>5*</sup>	●	●	●	●
Aide au démarrage en côte <sup>5*</sup>	●	●	●	●
Régulateur de vitesse toutes surfaces <sup>5*</sup>	●	●	●	●
Palettes de changement de vitesse au volant	●	●	●	●
Système JaguarDrive Control <sup>MC</sup>				
Modes Normal, Éco et Dynamique <sup>5*</sup>	●	●	●	●
Mode Puie/Glace/Neige <sup>5*</sup>	●	●	●	●
Mode Réponse adaptative à la surface <sup>5*</sup> (sur modèle XF S TI uniquement)	—	—	—	●
Sélecteur de vitesse rotatif JaguarDrive <sup>MC</sup>	●	●	●	●

### SUSPENSION

	PREMIUM	PRESTIGE	R-SPORT	S
Suspension indépendante aux 4 roues	●	●	●	●
Suspension avant à double triangle	●	●	●	●
Suspension arrière à bras intégré	●	●	●	●
Systèmes dynamiques adaptatifs avec systèmes dynamiques configurables	—	○	○	●

### FREINS ET CONTRÔLE DE LA STABILITÉ

	PREMIUM	PRESTIGE	R-SPORT	S
Système de freinage antiblocage <sup>5*</sup>	●	●	●	●
Contrôle de freinage en virage <sup>5*</sup>	●	●	●	●
Contrôle dynamique de la stabilité avec mode Trac DSC <sup>5*</sup>	●	●	●	●
Frein de stationnement électrique avec relâchement au démarrage	●	●	●	●

## PROTECTION ET SÉCURITÉ

### PROTECTION

	PREMIUM	PRESTIGE	R-SPORT	S
Dispositif passif de protection contre le « coup de lapin » à l'avant	●	●	●	●
Rappel de bouclage de la ceinture de sécurité avec avertissement sonore et lumière clignotante ; s'active lorsque le véhicule atteint les 16 km/h et que la ceinture des occupants n'est pas bouclée	●	●	●	●
Prétendeurs de ceintures de sécurité à l'avant	●	●	●	●
Fixations pour sièges d'enfants ISOFIX	●	●	●	●
À l'avant : sacs gonflables à déploiement progressif et sacs gonflables latéraux intégrés aux sièges <sup>5*</sup>	●	●	●	●
Rideaux gonflables latéraux sur toute la longueur <sup>6*</sup> des rangées avant et arrière	●	●	●	●
Ceinture de sécurité à 3 points d'ancrage à tous les sièges	●	●	●	●
Système témoin de pression des pneus	●	●	●	●

### SÉCURITÉ

	PREMIUM	PRESTIGE	R-SPORT	S
Dispositif antidémarrage	●	●	●	●
Système de sécurité avec alarme périmétrique	●	●	●	●
Éclairage phosphorescent d'urgence dans le coffre	●	●	●	●
Indicateur d'usure des plaquettes de frein	●	●	●	●

### VERROUILLAGE

	PREMIUM	PRESTIGE	R-SPORT	S
Déverrouillage en 2 étapes, programmable sur l'écran tactile	●	●	●	●
Verrouillage central avec autoverrouillage au démarrage (programmable sur l'écran tactile)	●	●	●	●
Système Jaguar Smart Key <sup>MC</sup> avec clé d'urgence, qui assure le verrouillage/déverrouillage à distance et l'accès au coffre et active l'alarme de panique	●	●	●	●
Accès sans clé	—	●	●	●
Fermeture des portières amortie	—	P3	P3	P3
Coffre à ouverture et fermeture électriques avec détecteur	—	P3	P3	P3
Verrous à l'épreuve des enfants à commande électrique	●	●	●	●
Fermeture générale des glaces à l'aide d'un bouton extérieur	●	●	●	●
Fonction volitrier pour la sécurité de la boîte à gants et du coffre	●	●	●	●

● De série ○ En option — Non disponible

P1 Groupe Climat hivernal P2 Groupe Visibilité P3 Groupe Confort et commodité P4 Groupe Intérieur rehaussé haut de gamme P5 Groupe Aide au conducteur P6 Groupe Technologie P7 Groupe Noir

\* Veuillez consulter la page 93 pour en savoir plus.

## AIDES AU CONDUCTEUR<sup>5\*</sup>

	PREMIUM	PRESTIGE	R-SPORT	S
Régulateur de vitesse	●	●	●	●
Limiteur de vitesse automatique : sur les véhicules équipés du système de reconnaissance des panneaux de signalisation, le limiteur de vitesse adaptatif remplace le limiteur de vitesse automatique.	●	●	●	●
Système de surveillance des angles morts avec détection de véhicules en approche	P2	P2	●	●
Détection de la circulation en marche arrière	P2	P2	●	●
Caméra arrière d'aide au stationnement avec affichage de la trajectoire	●	●	●	●
Capteurs de stationnement arrière avec indicateurs visuels sur l'écran tactile	P2	●	●	●
Capteurs de stationnement avant avec indicateurs visuels sur l'écran tactile	P2	●	●	●
Système de caméras périphériques : 4 caméras réparties à l'avant, à l'arrière et sur les côtés dont les images sont affichées sur l'écran tactile	—	—	P5	P5
Aide au stationnement : parallèle, perpendiculaire et sortie de stationnement	—	—	P5	P5
Contrôle de distance de stationnement 360° : des capteurs supplémentaires avertissent le conducteur des collisions latérales potentielles	—	—	P5	P5
Reconnaissance des panneaux de signalisation et limiteur de vitesse adaptatif Note : Le limiteur de vitesse adaptatif <sup>5</sup> remplace le limiteur de vitesse automatique du régulateur de vitesse	—	—	P5	P5
Régulateur de vitesse adaptatif avec alerte avant, aide à la circulation en file, freinage d'urgence automatique et mode Convoi désactivé Note : sur les véhicules équipés du régulateur de vitesse adaptatif, la garniture de la calandre est noir lustré	—	—	P5	P5
Freinage d'urgence automatique (grâce à la caméra avant)	—	—	●	●
Aide au maintien dans la voie	—	—	●	●
Surveillance de l'état du conducteur	—	—	●	●
Affichage tête haute	—	○	○	○

## COMMODITÉ

	PREMIUM	PRESTIGE	R-SPORT	S
Éclairage d'approche	●	●	●	●
Ordinateur de bord bifonction dans le centre de messages du conducteur	●	●	●	●
Indicateur de la température extérieure	●	●	●	●
Boîte à gants verrouillable	●	●	●	●
Conduits de climatisation rafraîchissants dans la boîte à gants	—	—	P4	P4
Système d'ouverture de porte de garage ou de barrière d'entrée compatible à 3 canaux Homelink <sup>6</sup>	●	●	●	●
Démarrage sans clé à bouton-poussoir	●	●	●	●
Essuie-glaces à lame double, avec détecteur de pluie, balayage intermittent et cadence variable	●	●	●	●
Crochet pour sacs et attaches pour les bagages dans le coffre	●	●	●	●
Compartiment pour lunettes de soleil dans la console supérieure	●	●	●	●
3* prises de 12 V : vide-poches central, dos de l'accoudoir central et côté droit du coffre	●	●	●	●

# 2 CHOISISSEZ VOTRE MODÈLE ET VOS GROUPES

 Configurez votre véhicule à JAGUAR.CA

## CARACTÉRISTIQUES EXTÉRIEURES

		PREMIUM	PRESTIGE	R-SPORT	S
<b>STYLE DE LA CARROSSERIE</b>					
Pare-chocs couleur carrosserie		●	●	●	●
Échappement à 2 embouts brillants		●	●	●	●
Calandre	Garniture grillagée noir grainé avec contour chromé brillant	●	●	—	—
	Garniture grillagée noir grainé avec contour chromé satiné	—	—	●	—
	Garniture grillagée noir lustré avec contour chromé satiné	—	—	<b>P5</b>	●
	Garniture grillagée noir lustré avec contour noir lustré	—	—	—	<b>P7</b>
Garniture de contours de glaces	Chrome brillant	●	●	—	—
	Noir lustré	—	—	●	●
Garniture de serrure de coffre	Chrome brillant	●	●	—	—
	Chrome satiné	—	—	●	●
Prises d'air latérales	Noir lustré	—	—	—	<b>P7</b>
	Chrome brillant	●	●	—	—
	Chrome satiné	—	—	●	●
Pare-chocs avant	Noir lustré	—	—	—	<b>P7</b>
	Pare-chocs avant style sport	—	—	●	—
	Pare-chocs style « S »	—	—	—	●
Seuils latéraux	Couleur carrosserie	—	—	●	—
	Noir lustré	—	—	—	●
Jupe arrière	Noir grainé	●	●	●	—
	Noir lustré	—	—	—	●
Aileron arrière, couleur carrosserie, monté sur le coffre		—	—	●	●

## INSCRIPTIONS EXTÉRIEURES

		PREMIUM	PRESTIGE	R-SPORT	S
Côté gauche du coffre - nom du modèle		●	●	●	●
Centre du couvercle de coffre - Jaguar bondissant et inscription Jaguar		●	●	●	●
Côté droit du coffre	Écusson « 20d » avec modèles 20d seulement	●	●	●	—
	Écusson « 35t » avec modèles 35t seulement	●	●	●	—
	Écusson « S »	—	—	—	●
Écusson « AWD » avec modèles AWD seulement		●	●	●	●
Sorties d'air latérales « R-Sport »		—	—	●	—
Inscription « S » sur la calandre		—	—	—	●

## ÉTRIERS DE FREIN

		PREMIUM	PRESTIGE	R-SPORT	S
Rouges avec inscription « Jaguar » argentée		—	—	—	●

## TOIT EN VERRE À COMMANDE ÉLECTRIQUE

		PREMIUM	PRESTIGE	R-SPORT	S
Toit basculant/coulissant à commande électrique à partir d'une simple touche avec store électrique		●	●	●	●

## PHARES

		PREMIUM	PRESTIGE	R-SPORT	S
Phares automatiques bifonctions au xénon DHI avec nivellement automatique		●	●	—	—
Phares à DEL		<b>P2</b>	<b>P2</b>	●	●
Feux de jour à DEL avec motif distinctif en « J » (s'éteignent lorsque le véhicule est en position P)		●	●	●	●
Lave-phares électriques		●	●	●	●
Éclairage adaptatif <sup>5*</sup> (Le faisceau s'incline de 15° vers l'extérieur et de 8° vers l'intérieur.)		<b>P2</b>	<b>P2</b>	●	●
Feux de virage <sup>5*</sup>		<b>P2</b>	<b>P2</b>	●	●
Système anti-éblouissement automatique <sup>5*</sup>		<b>P2</b>	<b>P2</b>	●	●
Feux arrière partiellement à DEL		●	●	●	●

## RÉTROVISEURS ET GLACES

		PREMIUM	PRESTIGE	R-SPORT	S
Rétroviseurs extérieurs couleur carrosserie, rabattables et réglables électriquement, chauffants, à électrochrome, avec lampes d'approche et clignotants intégrés		●	●	●	●
Rétroviseur extérieur côté passager s'inclinant en marche arrière		●	●	●	●

● De série ○ En option — Non disponible

P1 Groupe Climat hivernal P2 Groupe Visibilité P3 Groupe Confort et commodité P4 Groupe Intérieur rehaussé haut de gamme P5 Groupe Aide au conducteur P6 Groupe Technologie P7 Groupe Noir

\* Veuillez consulter la page 93 pour en savoir plus.

\*\* Disponible uniquement avec l'intérieur jais et le système de navigation ou avec le groupe Climat hivernal.

## CARACTÉRISTIQUES INTÉRIEURES

### CLIMATISATION

	PREMIUM	PRESTIGE	R-SPORT	S
Bouches de ventilation rétractables à l'avant	●	●	●	●
Climatisation automatique avec détecteur de soleil et de buée, filtration d'air et réglage indépendant de la température pour le conducteur et le passager avant	●	●	●	●
Climatisation à 4 zones avec recirculation automatique et conduits dans la boîte à gants Note : l'installation du système de climatisation à 4 zones nécessite le remplacement du vide-poches de la console centrale par un plateau	—	—	P4	P4

### GARNITURE DES SEUILS

Métallisée avec inscription « Jaguar »	●	●	—	—
Métallisée avec inscription « R-Sport »	—	—	●	—
Métallisée avec inscription « S »	—	—	—	●
Illuminée et métallisée avec inscription « Jaguar »	—	—	P4	P4

### TAPIS

Tapis avant et arrière	●	●	●	●
Tapis avant et arrière haut de gamme (avec bordure en nubuck et double surpiqûre ton sur ton)	—	—	P4	P4

### SÉLECTEUR DE VITESSE

Sélecteur de vitesse rotatif JaguarDrive fini chromé brillant	●	●	●	●
---	---	---	---	---

### ÉCLAIRAGE INTÉRIEUR

Éclairage dans la console au pavillon avec commande JaguarSense <sup>MC</sup>	●	●	●	●
Éclairage du sélecteur de vitesse et de la console centrale, lampes de lecture avant et arrière, éclairage du plancher avant et du coffre, plafonniers avant et arrière	●	●	●	●
Pare-soleil conducteur et passager avant avec miroirs de courtoisie éclairés	●	●	●	●
Halo lumineux bleu sur les inscriptions et les poignées des portières avant et arrière	—	●	●	●
Éclairage de la boîte à gants	—	●	●	●
Choix de 10 couleurs d'éclairage pour les rangements de portière, la console, le tableau de bord, les planchers arrière et les lampes d'approche avant et arrière	—	—	P4	P4

### RÉTROVISEURS ET GLACES

Rétroviseur intérieur à atténuation automatique	●	●	●	●
Glaces électriques avec ouverture simultanée et fonction de blocage de sécurité	●	●	●	●
Pare-brise acoustique	●	●	●	●
Pare-brise réfléchissant les infrarouges	●	●	●	●
Lunette chauffante	●	●	●	●
Pare-brise chauffant avec minuteur. Comprend les gicleurs de lave-glace chauffants	○	○	○	○

### STORES

	PREMIUM	PRESTIGE	R-SPORT	S
Store électrique pour lunette arrière	—	—	P4	P4
Stores de glaces arrière manuels	—	—	P4	P4

### SIÈGES

Sièges avant réglable en 10x10 directions avec réglage électrique en 8x8 directions : avant/arrière (2), hauteur du coussin (2), inclinaison du coussin (2), inclinaison du dossier (2) ; réglage manuel de la hauteur de l'appuie-tête (2)	●	●	●	—
Sièges avant réglables en 14x14 directions avec réglage électrique en 12x12 directions : avant/arrière (2), hauteur du coussin (2), inclinaison du coussin (2), extension du coussin (2), inclinaison du dossier (2), contour du siège (2) ; réglage manuel de la hauteur de l'appuie-tête (2)	—	—	—	●
Sièges avant avec support lombaire à réglage électrique en 4 directions	—	●	●	●
Sièges avant sport	—	—	●	●
Sièges avant chauffants à trois réglages	P1	●	●	●
Sièges avant ventilés, chauffants et rafraîchissants à trois réglages	—	P3	P3	P3
Sièges arrière chauffants à trois réglages	P1	P3	P3	P3
Fonction de mémorisation à trois réglages pour le siège conducteur, les rétroviseurs extérieurs et le volant	●	●	●	●
Fonction de mémorisation pour le siège passager	—	—	—	●
Sièges arrière rabattables (40/20/40)	●	●	●	●
Accoudoir arrière avec 2 porte-gobelets	●	●	●	●
3 appuie-tête à l'arrière	●	●	●	●

### VOLANT ET COMMANDES

Volant en cuir grainé avec palettes de changement de vitesse Jaguar Sequential Shift <sup>MC</sup> et commandes du système audio, du régulateur de vitesse et de la connectivité sans fil Bluetooth*	●**	—	—	—
Volant en cuir pleine fleur avec palettes de changement de vitesse Jaguar Sequential Shift <sup>MC</sup> et commandes du système audio, du régulateur de vitesse, de la connectivité sans fil Bluetooth* et de la commande vocale JaguarVoice <sup>MC</sup>	P1 ou + Nav.	●	●	●
Volant chauffant	P1	●	●	●
Inscription « R-Sport » sur le volant	—	—	●	—
Inscription « S » sur le volant	—	—	—	●
Colonne de direction à réglage électrique (hauteur et profondeur)	●	●	●	●
Indicateur de changement de voie et de virage à trois clignotements	●	●	●	●

# 2 CHOISISSEZ VOTRE MODÈLE ET VOS GROUPES

 Configurez votre véhicule à JAGUAR.CA

## CARACTÉRISTIQUES INTÉRIEURES [SUITE]

### GARNITURES INTÉRIEURES

	PREMIUM	PRESTIGE	R-SPORT	S
Console centrale avant avec espace de rangement**, porte-gobelet double, prise auxiliaire, prise auxiliaire stéréo de 3,5 mm et accoudoir	●	●	●	●
Garniture de siège en Luxtec	●	—	—	—
Siège en cuir Taurus perforé	—	●	●	●
Tableau de bord revêtu de similicuir	●	●	●	●
Motif « S » en relief sur les sièges avant	—	—	—	●
Filet de rangement au dossier des sièges	—	●	●	●

### GARNITURES DE TABLEAU DE BORD

	PREMIUM	PRESTIGE	R-SPORT	S
Aluminium Morse Code	●	●	—	—
Aluminium Morse Code foncé	—	—	●	—
Aluminium Hex foncé	—	—	—	●

### FINITIONS

	PREMIUM	PRESTIGE	R-SPORT	S
Fini noir lustré	●	●	●	—
Ébène madré gris	—	—	—	●
Broussin de noyer lustré	—	○	○	—
Ébène madré lustré	—	—	—	○
Loupe de frêne satiné	—	—	○	—
Placage finement ligné satiné	—	—	—	○
Fibre de carbone	—	—	○	○
Garniture de toit en Morzine	●	●	●	●
Garniture de toit en suédine haut de gamme	—	—	P4	P4

## INFORMATION, COMMUNICATION ET DIVERTISSEMENT

### MULTIMÉDIA

	PREMIUM	PRESTIGE	R-SPORT	S
Cadrons avec écran couleur TFT et ACL de 5 po	●	●	●	●
Tableau de bord TFT et ACL de 12,3 po	—	P6	P6	P6
Écran capacitif de 8 po InControl Touch <sup>MC</sup> avec commandes pour l'audio, la climatisation, la connectivité téléphonique Bluetooth* et la navigation (sur véhicules équipés) <sup>1*</sup>	●	●	●	●
Écran capacitif de 10,2 po InControl Touch <sup>MC</sup> avec commandes pour l'audio, la climatisation, la connectivité téléphonique Bluetooth* et la navigation <sup>1*</sup>	—	P6	P6	P6
IHM ÉCO - (avec analyse des données écologiques, contrôle de la charge parasite et indice écologique du conducteur)	●	●	●	●
Chaîne audio Meridian de 380 W avec 11 haut-parleurs dont un d'extrêmes-graves	●	●	●	●
Chaîne audio numérique ambiophonique Meridian de 825 W à 7,1 canaux avec mode Meridian Trifield, 17 haut-parleurs dont un d'extrêmes-graves, TNS indépendant, Audyssey MultEQ et Meridian Cabin Correction	—	P6	P6	P6
Contrôle dynamique du volume	●	●	●	●
Radio HD	●	●	●	●
Interface média à l'avant (USB et iPod*)	●	●	●	●
Radio satellite SiriusXM <sup>4*</sup> (comprend un abonnement gratuit de trois mois)	○	○	●	●
InControl* Apps <sup>MC</sup> de Jaguar vous permet d'accéder à des applications de tiers pour téléphone intelligent, optimisées, à partir de l'écran tactile du véhicule <sup>1*</sup>	○ + Nav.	●	●	●

### NAVIGATION

	PREMIUM	PRESTIGE	R-SPORT	S
Système de navigation avec cartographie sur carte SD <sup>2*</sup>	○	●	●	●
InControl Touch Pro <sup>MC</sup> : système de navigation avec cartographie sur disque SSD de 60 Go. Inclut un chargeur multidisque sur disque dur et un lecteur CD/DVD simple <sup>1*</sup>	—	P6	P6	P6
Technologie sans fil Bluetooth* pour connectivité téléphonique et lecture audio en continu <sup>2*</sup>	●	●	●	●

### TÉLÉMATIQUE

	PREMIUM	PRESTIGE	R-SPORT	S
InControl Protect <sup>MC</sup> avec service d'appels d'urgence SOS, assistance Jaguar et dispositif de repérage de véhicule volé. Offert gratuitement pendant 5 ans	●	●	●	●
InControl Remote Premium <sup>MC</sup> : application pour téléphone intelligent permettant de surveiller le véhicule (niveau de carburant, sécurité, lieu de stationnement et itinéraire vers celui-ci), de le verrouiller et déverrouiller, ou encore de régler la température de l'habitacle en démarrant le moteur à distance. Offerte gratuitement pendant 5 ans	●	●	●	●
InControl Wi-Fi <sup>MC</sup> : point d'accès Wi-Fi 3G avec forfait de données de 3 Go ou 3 mois (selon la première occurrence) gratuit <sup>3*</sup>	○	○	○	○

● De série ○ En option — Non disponible OSF Option sans frais

P1 Groupe Climat hivernal P2 Groupe Visibilité P3 Groupe Confort et commodité P4 Groupe Intérieur rehaussé haut de gamme P5 Groupe Aide au conducteur P6 Groupe Technologie P7 Groupe Noir

\* Veuillez consulter la page 93 pour en savoir plus.

\*\* Non disponible avec la climatisation à 4 zones.

## GROUPES D'OPTIONS

	CODE	PREMIUM	PRESTIGE	R-SPORT	S	DESCRIPTION
Groupe Climat hivernal	Z88D	○	—	—	—	Sièges, volant, pare-brise avant et gicleurs de lave-glace chauffants
Groupe Visibilité <sup>5*</sup>	Z86A	○	○	—	—	Phares adaptatifs à DEL avec feux de jour distinctifs et système anti-éblouissement automatique, aide au stationnement avant et arrière (ces caractéristiques sont de série sur le modèle Prestige, optionnelles sur le modèle Premium), surveillance des angles morts avec détection des véhicules en approche et de la circulation en marche arrière
Groupe Confort et commodité	Z28C	—	○	○	○	Sièges avant rafraîchissants, sièges arrière chauffants, fermeture des portières amortie, coffre à ouverture et fermeture électriques avec détecteur de proximité sécuritaire
Groupe Intérieur rehaussé haut de gamme	Z61V	—	—	○	○	Store arrière électrique, stores arrière latéraux manuels, climatisation à 4 zones (incluant des bouches d'air dans le pied milieu et des conduits dans la boîte à gants), garniture de toit haut de gamme en suédine, éclairage d'ambiance amélioré avec 10 couleurs au choix, garnitures des seuils illuminées, métallisées, avec inscription « Jaguar »
Groupe Aide au conducteur <sup>5*</sup>	Z68X	—	—	○	○	Régulateur de vitesse adaptatif avec alerte avant, assistance au freinage d'urgence perfectionnée avec aide à la circulation en file et freinage d'urgence automatique, aide au stationnement 360°, reconnaissance des panneaux de signalisation, limiteur de vitesse intelligent, aide au stationnement (parallèle, perpendiculaire et sortie de stationnement)
Groupe Technologie <sup>1*</sup>	Z80U	—	○	○	○	InControl Touch Pro <sup>MC</sup> , système de navigation sur disque SSD, lecteur CD/DVD simple, écran tactile capacitif de 10,2 po, tableau de bord virtuel TFT et ACL de 12,3 po, chaîne audio ambiophonique Meridian de 825 W et services InControl Pro <sup>MC</sup>
Groupe Noir	Z93L	—	—	—	○	Enjoliveur et garniture de calandre noir lustré, sorties d'air latérales noir lustré, garniture de coffre noir lustré

## OPTIONS INDIVIDUELLES

Pare-brise chauffant	D96A	○	○	○	○	—
InControl Touch <sup>MC</sup> – Système de navigation <sup>1*</sup> avec cartographie sur carte SD	G61C	○	—	—	—	—
Applications InControl Apps <sup>MC</sup>		○	N/A	N/A	N/A	
Affichage tête haute <sup>5*</sup>	G62A	—	○	○	○	Voir page 38
Radio satellite SiriusXM <sup>®4*</sup> (comprend trois mois d'abonnement gratuit)	B51D	○	○	—	—	—
InControl Wi-Fi <sup>MC</sup>	A44A	○	○	○	○	Voir page 43
Systèmes dynamiques adaptatifs avec systèmes dynamiques configurables <sup>5*</sup>	C35A	—	○	○	—	Voir page 29

# 3 CHOISISSEZ VOTRE COULEUR

 Configurez votre véhicule à [JAGUAR.CA](https://www.jaguar.ca)

NON MÉTALLISÉE

MÉTALLISÉE

Blanc Polaris

Noir Ebony

Blanc Glacier

Noir Ultimate

Argent Rhodium

Gris Ammonite

Bleu Sapphire foncé

Bleu Caesium\*\*

Vert British Racing

Rouge Italian Racing

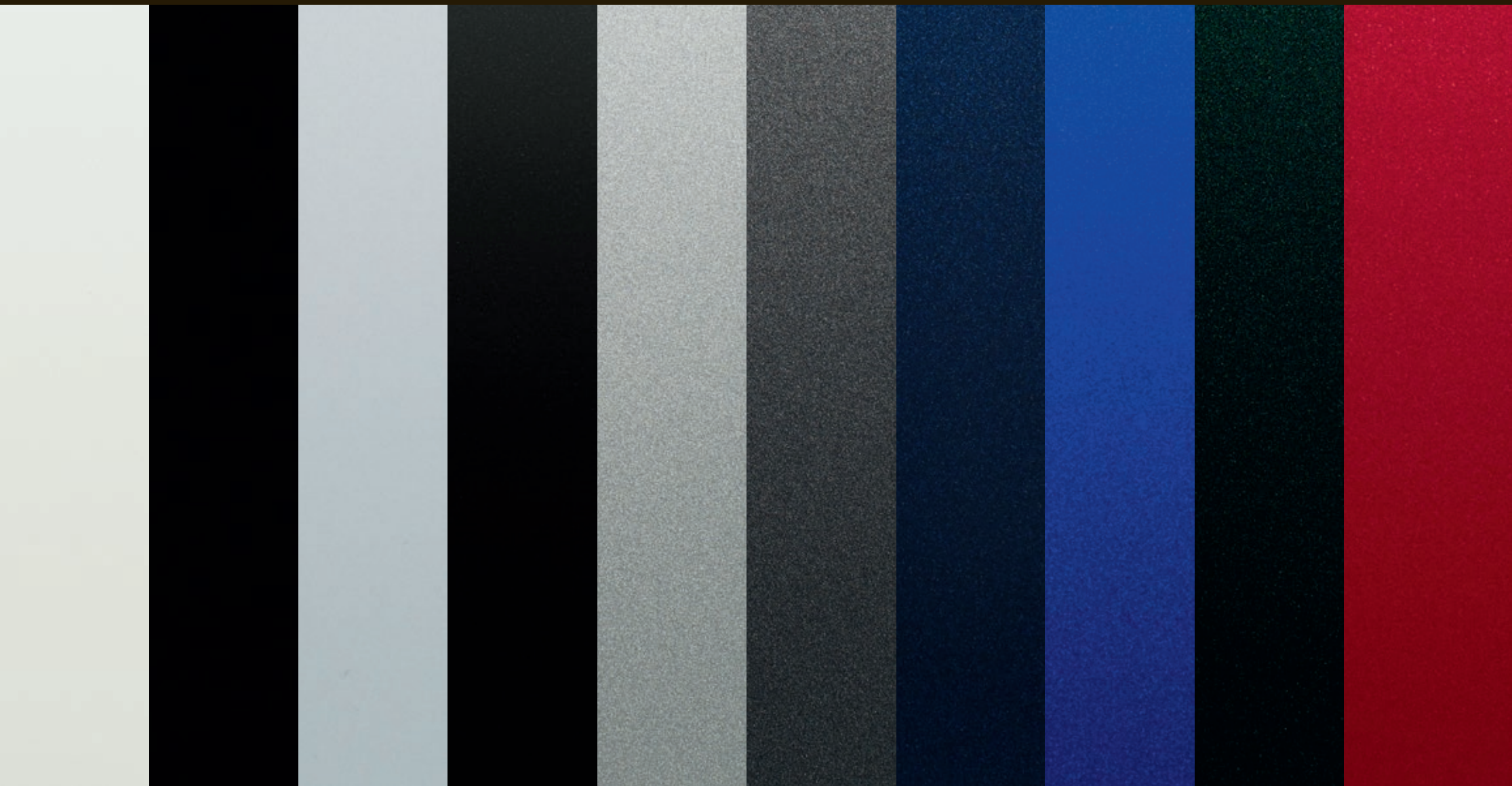

\* Disponible jusqu'à l'été 2016 uniquement.  
\*\* Disponible à partir de l'été 2016.

PALETTE HAUT DE GAMME

Quartzite

Rouge Odyssey

Rouge Aurora

Gris Storm

Noir Celestial\*

Noir Berry

Gris Tempest

Argent Gallium\*\*

Ingot

Noir Cosmic\*\*

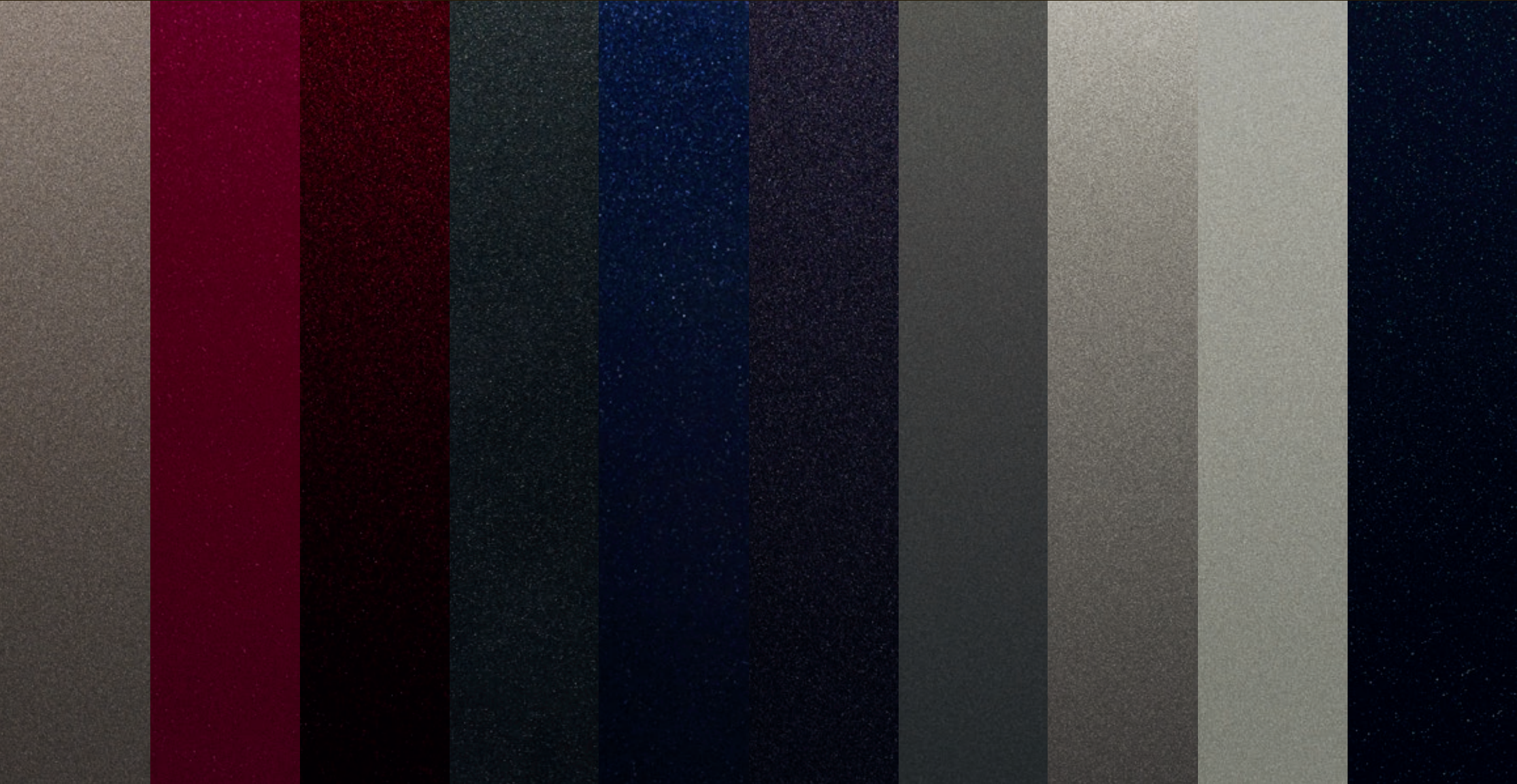

# 4 CHOISISSEZ VOS JANTES

 Configurez votre véhicule à JAGUAR.CA



HELIX DE 18 PO  
À 10 RAYONS



CHALICE DE 18 PO  
À 7 RAYONS DOUBLES



BLADE DE 19 PO  
À 5 RAYONS

FINI DES JANTES EN ALLIAGE	Argent	Argent	Argent
TAILLE DES JANTES EN ALLIAGE	J 8,0 x 18 po	J 8,0 x 18 po	J 8,0 x 19 po
TAILLE DES PNEUS	245/45 R18	245/45 R18	245/40 R19
CODE	C53T	C53S	C53W
Premium	● (20d uniquement)	● (35t uniquement)	—
Prestige	—	—	—
R-Sport	—	—	● (20d uniquement)
S	—	—	—



RAZOR DE 19 PO  
À 7 RAYONS DOUBLES



VORTEX DE 19 PO  
À 10 RAYONS



AXIS DE 19 PO  
À 14 RAYONS



AXIS DE 19 PO  
À 14 RAYONS

FINI DES JANTES EN ALLIAGE	Argent	Argent	Argent	Contrastant/usiné au diamant
TAILLE DES JANTES EN ALLIAGE	J 8,0 x 19 po	J 8,0 x 19 po	J 8,0 x 19 po	J 8,0 x 19 po
TAILLE DES PNEUS	245/40 R19	245/40 R19	245/40 R19	245/40 R19
CODE	C53U	C53W	C53V	C53Z
Premium	—	—	—	—
Prestige	● (35t uniquement)	—	● (20d uniquement)	○ (35t uniquement)
R-Sport	—	● (35t uniquement)	—	—
S	—	—	—	—

● De série ○ En option — Non disponible

Les caractéristiques de série et en option peuvent varier selon le marché.



MATRIX DE 20 PO  
À 9 RAYONS DOUBLES



MATRIX DE 20 PO  
9 RAYONS DOUBLES



STAR DE 20 PO  
À 5 RAYONS DOUBLES

FINI DES JANTES EN ALLIAGE	Argent	Contrastant/usiné au diamant	Argent
TAILLE DES JANTES EN ALLIAGE	J 8,5 x 20 po	J 8,5 x 20 po	J 8,5 x 20 po
TAILLE DES PNEUS	255/35 R20	255/35 R20	255/35 R20
CODE	C53H	C53J	C53K
Premium	—	—	—
Prestige	○	—	—
R-Sport	—	○	○
S	—	—	—



VENOM DE 20 PO  
À 5 RAYONS DOUBLES



VENOM DE 20 PO  
À 5 RAYONS DOUBLES



LABYRINTH DE 20 PO  
À 5 RAYONS DOUBLES

FINI DES JANTES EN ALLIAGE	Gris foncé lustré/usiné au diamant	Noir lustré	Gris foncé lustré/usiné au diamant
TAILLE DES JANTES EN ALLIAGE	J 8,5 x 20 po	J 8,5 x 20 po	J 8,5 x 20 po
TAILLE DES PNEUS	255/35 R20	255/35 R20	255/35 R20
CODE	C53F	C53L	C53G
Premium	—	—	—
Prestige	—	—	—
R-Sport	—	—	—
S	●	○	○

# 5 CHOISISSEZ VOTRE INTÉRIEUR

 Configurez votre véhicule à [JAGUAR.CA](http://JAGUAR.CA)

PREMIUM						
	SIÈGE AVEC SURPIQÛRE TON SUR TON	PLACAGE	DESSUS DE PLANCHE DE BORD AVEC SURPIQÛRE TON SUR TON	GARNITURE DE TOIT EN MORZINE	MOQUETTE	CODES DES GARNITURES INTÉRIEURES
Sièges en Luxtec	Jais et jais	Noir lustré	Jais et jais	Oyster clair	Jais	TR23
	Latte et Latte	Noir lustré	Espresso et Espresso	Oyster clair	Espresso	TR24
	Oyster clair et Oyster clair	Noir lustré	Oyster et Oyster	Oyster clair	Oyster	TR25
PRESTIGE						
	SIÈGE AVEC SURPIQÛRE TON SUR TON	PLACAGE*	DESSUS DE PLANCHE DE BORD AVEC SURPIQÛRE TON SUR TON	GARNITURE DE TOIT EN MORZINE	MOQUETTE	CODES DES GARNITURES INTÉRIEURES
Sièges en cuir Taurus	Jais et jais	Noir lustré	Jais et jais	Oyster clair	Jais	TR26
	Latte et Latte	Noir lustré	Espresso et Espresso	Oyster clair	Espresso	TR27
	Oyster clair et Oyster clair	Noir lustré	Oyster et Oyster	Oyster clair	Oyster	TR28

\* Des placages sont proposés en option.

R-SPORT						
	SIÈGE AVEC GARNITURE ET SURPIQÛRE CONTRASTANTE	PLACAGE*	DESSUS DE PLANCHE DE BORD AVEC SURPIQÛRE CONTRASTANTE	GARNITURE DE TOIT EN MORZINE	MOQUETTE	CODES DES GARNITURES INTÉRIEURES
Sièges en cuir Taurus	Jais/Jais et Oyster clair	Noir lustré	Jais et Oyster clair	Jais	Jais	TR29
	Jais/Rouge et Rouge	Noir lustré	Jais et Rouge	Jais	Jais	TR30
	Jais/Oyster clair et Oyster clair	Noir lustré	Jais et Oyster clair	Jais	Jais	TR31
	Brogue/Brogue et Oyster clair	Noir lustré	Jais et Oyster clair	Jais	Jais	TR32
S						
	SIÈGE AVEC GARNITURE ET SURPIQÛRE CONTRASTANTE	PLACAGE*	DESSUS DE PLANCHE DE BORD AVEC SURPIQÛRE CONTRASTANTE	GARNITURE DE TOIT EN MORZINE	MOQUETTE	CODES DES GARNITURES INTÉRIEURES
Sièges Sport en cuir Taurus avec logo « S » en relief	Jais/Jais et Oyster clair	Ébène madré gris	Jais et Oyster clair	Jais	Jais	TR33
	Rouge/Jais et jais	Ébène madré gris	Jais et Rouge	Jais	Jais	TR34
	Oyster clair/Jais et jais	Ébène madré gris	Jais et Oyster clair	Jais	Jais	TR35
	Brogue/Brogue et Oyster clair	Ébène madré gris	Jais et Oyster clair	Jais	Jais	TR36

# 5 CHOISISSEZ VOTRE INTÉRIEUR











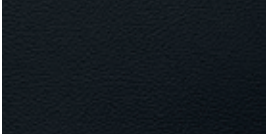



 Configurez votre véhicule à [JAGUAR.CA](http://JAGUAR.CA)

Intérieur présenté : sièges en Luxtec jais, planche de bord jais, garniture en aluminium Morse Code, placage noir lustré et garniture de toit Oyster clair.

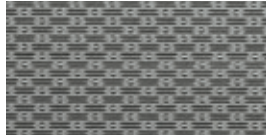

# PREMIUM

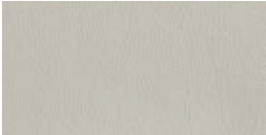
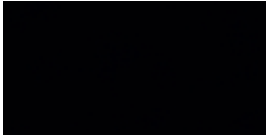
## COMBINAISONS DE COULEURS INTÉRIEURES

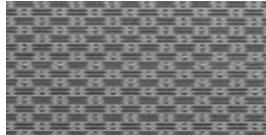
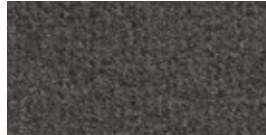
1	2	3	4	5	6
SIÈGE AVEC SURPIQÛRE TON SUR TON	PLACAGE	GARNITURE DE TOIT EN MORZINE	DESSUS DE PLANCHE DE BORD AVEC SURPIQÛRE TON SUR TON	FINITION	MOQUETTE
					
Jais et jais	Noir lustré	Oyster clair	Jais et jais	Aluminium Morse Code	Jais
					
Latte et Latte	Noir lustré	Oyster clair	Espresso et Espresso	Aluminium Morse Code	Espresso
					
Oyster clair et Oyster clair	Noir lustré	Oyster clair	Oyster et Oyster	Aluminium Morse Code	Oyster

# 5 CHOISISSEZ VOTRE INTÉRIEUR

















⚙️ Configurez votre véhicule à [JAGUAR.CA](http://JAGUAR.CA)

Intérieur présenté : sièges en cuir Taurus jais avec surpiqûre ton sur ton jais, planche de bord jais, garniture en aluminium Morse Code, placage noir lustré et garniture de toit Oyster clair.



# PRESTIGE

## COMBINAISONS DE COULEURS INTÉRIEURES

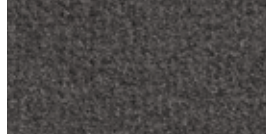
1	2	3	4	5	6
SIÈGE AVEC SURPIQÛRE TON SUR TON	PLACAGE	GARNITURE DE TOIT EN MORZINE	DESSUS DE PLANCHE DE BORD AVEC SURPIQÛRE TON SUR TON	FINITION	MOQUETTE
					
Jais et jais	Noir lustré	Oyster clair	Jais et jais	Aluminium Morse Code	Jais
					
Latte et Latte	Noir lustré	Oyster clair	Espresso et Espresso	Aluminium Morse Code	Espresso
					
Oyster clair et Oyster clair	Noir lustré	Oyster clair	Oyster et Oyster	Aluminium Morse Code	Oyster

### PLACAGES EN OPTION

Broussin de noyer lustré

# 5 CHOISISSEZ VOTRE INTÉRIEUR

















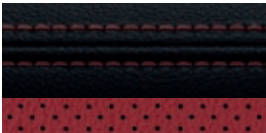

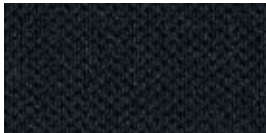
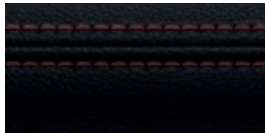

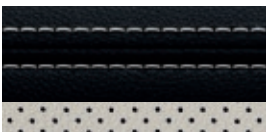

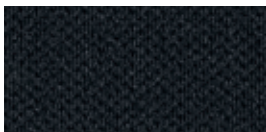
 Configurez votre véhicule à [JAGUAR.CA](http://JAGUAR.CA)

Intérieur présenté : Sièges Sport en cuir Taurus perforé jais et Oyster clair avec surpiqûre contrastante Oyster clair, haut de tableau de bord jais avec surpiqûre contrastante Oyster clair, finition en aluminium à motif Morse Code foncé, placage noir lustré et garniture de toit jais.

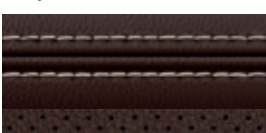

# R-SPORT

## COMBINAISONS DE COULEURS INTÉRIEURES

1	2	3	4	5	6
SIÈGE AVEC GARNITURE ET SURPIQÛRE CONTRASTANTE	PLACAGE	GARNITURE DE TOIT EN MORZINE*	HAUT DE TABLEAU DE BORD À SURPIQÛRE CONTRASTANTE	FINITION	MOQUETTE
					
Jais/Jais et Oyster clair	Noir lustré	Jais	Jais et Oyster clair	Aluminium Morse Code foncé	Jais
					
Jais/Rouge et rouge	Noir lustré	Jais	Jais et rouge	Aluminium Morse Code foncé	Jais
					
Jais/Oyster clair et Oyster clair	Noir lustré	Jais	Jais et Oyster clair	Aluminium Morse Code foncé	Jais
					
Brogue/Brogue et Oyster clair	Noir lustré	Jais	Jais et Oyster clair	Aluminium Morse Code foncé	Jais

### PLACAGES EN OPTION

Placage en fibre de carbone, loupe de frêne satiné ou brossin de noyer lustré

\* Avec le groupe Intérieur rehaussé de luxe, la garniture de toit en Morzine est remplacée par une garniture de toit en suédine.

# 5 CHOISISSEZ VOTRE INTÉRIEUR













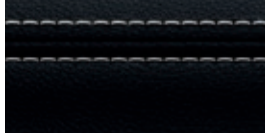

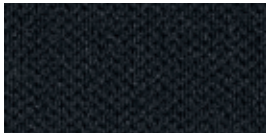
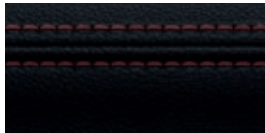

 Configurez votre véhicule à [JAGUAR.CA](http://JAGUAR.CA)

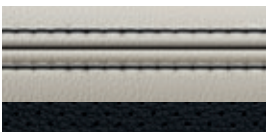
Intérieur présenté : Sièges Sport en cuir Taurus perforé Oyster clair et jais avec surpiqûre contrastante jais, haut de tableau de bord jais avec surpiqûre contrastante Oyster clair, finition en aluminium Hex foncé, placage ébène madré Gris et garniture de toit jais.

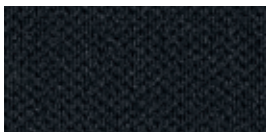
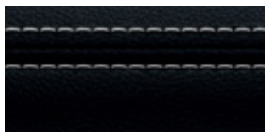

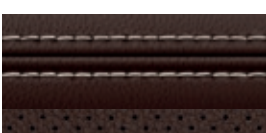
# S

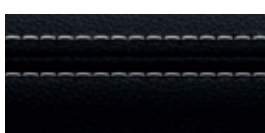
## COMBINAISONS DE COULEURS INTÉRIEURES

1	2	3	4	5	6
SIÈGE AVEC GARNITURE ET SURPIQÛRE CONTRASTANTE	PLACAGE	GARNITURE DE TOIT EN MORZINE*	HAUT DE TABLEAU DE BORD À SURPIQÛRE CONTRASTANTE	FINITION	MOQUETTE
 Jais/Jais et Oyster clair	 Ébène madré gris	 Jais	 Jais et Oyster clair	 Aluminium Hex foncé	 Jais
 Rouge/Jais et jais	 Ébène madré gris	 Jais	 Jais et rouge	 Aluminium Hex foncé	 Jais
 Oyster clair/Jais et jais	 Ébène madré gris	 Jais	 Jais et Oyster clair	 Aluminium Hex foncé	 Jais
 Brogue/Brogue et Oyster clair	 Ébène madré gris	 Jais	 Jais et Oyster clair	 Aluminium Hex foncé	 Jais

### PLACAGES EN OPTION

Noir lustré, fibre de carbone, ébène madré gris ou placage finement ligné satiné

\* Avec le groupe Intérieur rehaussé de luxe, la garniture de toit en Morzine est remplacée par une garniture de toit en suéline.

# 5 CHOISISSEZ VOTRE INTÉRIEUR

 Configurez votre véhicule à [JAGUAR.CA](https://www.jaguar.ca)

Noir lustré

Fibre de carbone

Loupe de frêne satiné

Ébène madré lustré

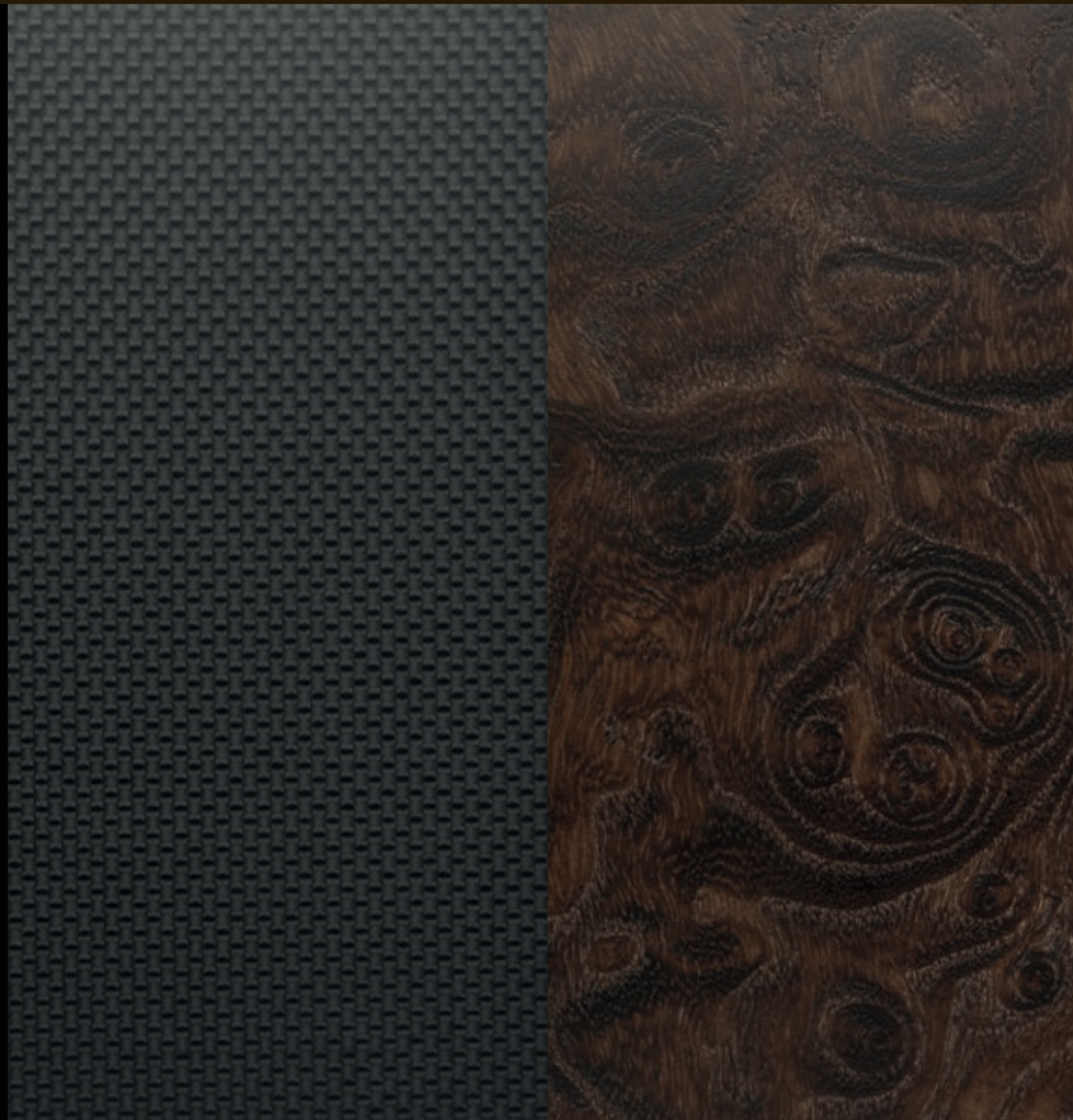

Ébène madré gris



Placage finement ligné satiné



Broussin de noyer lustré

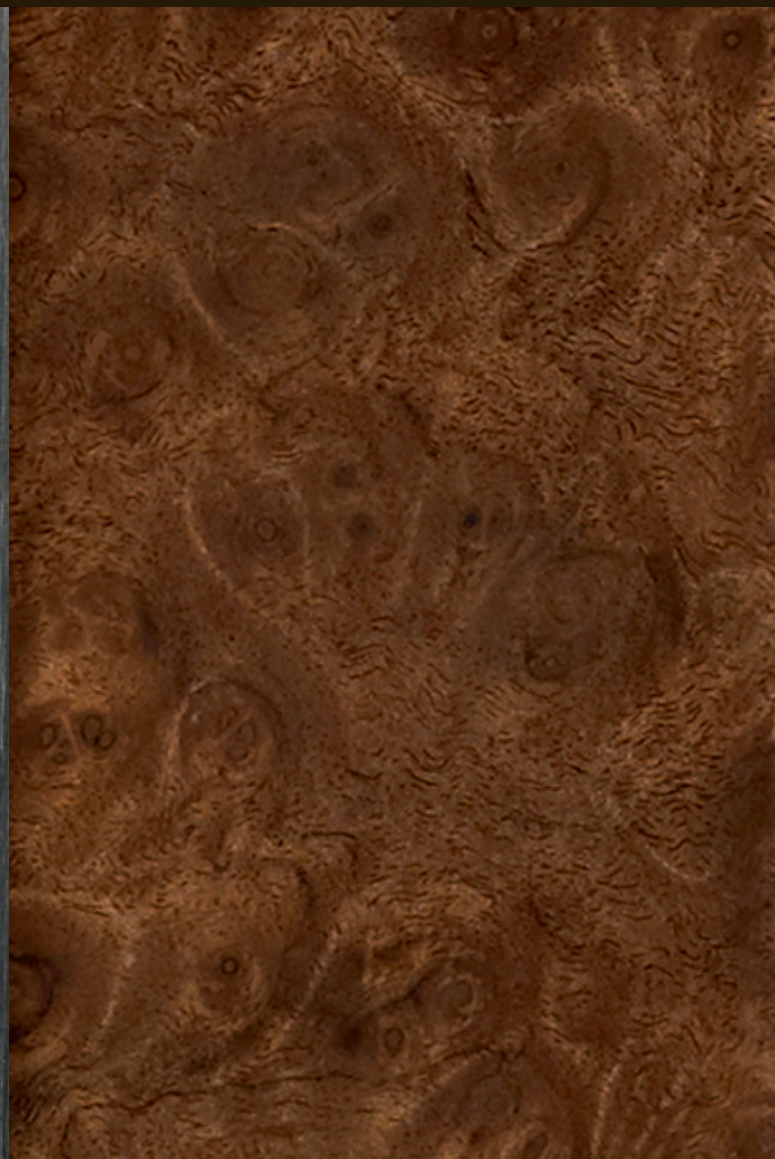

# 6 CHOISISSEZ VOS ACCESSOIRES JAGUAR

Pour en savoir plus sur la gamme complète d'accessoires installés par le détaillant, consultez votre détaillant ou rendez-vous à [jaguar.ca](http://jaguar.ca)



## **Porte-vélo pour le toit\* C2A1539**

Un porte-vélo pour le toit, facile à installer, verrouillable, et pouvant accueillir un vélo. Trois porte-vélos maximum peuvent être installés.

\* Barres transversales de toit requises T2H14468.

VÉHICULE PRÉSENTÉ : XF PRESTIGE ARGENT RHODIUM AVEC ÉQUIPEMENT OPTIONNEL (DISPONIBILITÉ VARIABLE SELON LE MARCHÉ)



**Palettes de changement de vitesse en aluminium**  
**T2R6547MMU (Aluminium brossé - illustré)**  
**T2R6547CAY (Rouge)**

L'aluminium haut de gamme de ces palettes de changement de vitesse au volant offre une finition de haute qualité à cet accessoire indispensable. Fabriquées avec de l'aluminium poli à la machine, ces palettes sont brossées à la main et anodisées pour garantir la qualité de leur finition et leur résistance à l'usure.



**Ensemble de tapis de luxe**  
**T2H7171PVJ (Jais - illustré)**  
**T2H7171AMT (Oyster)**  
**T2H7171AAM (Espresso)**  
**T2H7173PVJ (Jais, TI seulement)**  
**T2H7173AMT (Oyster, TI seulement)**  
**T2H7173AAM (Espresso, TI seulement)**

Ensemble de tapis luxueux et sur mesure, de 2 050 g/m<sup>2</sup>, avec garniture Jaguar et bordure en nubuck.



**Compartiment réfrigéré et chauffant dans l'accoudoir central**  
**T2H7739**

Ce compartiment réfrigérant et chauffant pour aliments et boissons qui sert également d'accoudoir central à l'arrière. Son couvercle est recouvert de cuir. Il est maintenu par la ceinture de sécurité centrale et alimenté par la prise auxiliaire arrière. C'est l'accessoire idéal des longues excursions en famille.



**Support pour iPad®**  
**T2H7757 Compatible avec iPad® 1, 2, 3 & 4 (hors mini)**  
**T2H7758 - Compatible avec iPad Mini™<sup>MC</sup>**

Un support pour iPad® griffé Jaguar, installé derrière l'appuie-tête avant, offre une solution de divertissement arrière flexible. Son mécanisme de dégagement rapide permet d'installer ou de retirer l'appareil en un tour de main.



**Plaques de seuil illuminées personnalisées\*\***  
**T2H17122PVJ**

Des garnitures de seuil élégantes en acier inoxydable pour portes avant. Elles s'illuminent d'un doux bleu phosphorescent à l'ouverture de l'une des portières avant. Vous pouvez également choisir une inscription monochrome personnalisée dans l'une des polices proposées.



**Garde-boue arrière**  
**T2H12954**

Des garde-boue arrière griffés Jaguar qui s'harmonisent à la silhouette de votre véhicule, tout en le protégeant de la poussière et des gravillons.

\*\* Non disponible sur la XF.

# 6 CHOISISSEZ VOS ACCESSOIRES JAGUAR

 Configurez votre véhicule à [jaguar.ca](http://jaguar.ca)



**Sortie d'air latérale noir lustré\***  
**T4N5176 - Côté gauche**  
**T4N5178 - Côté droit**

Les sorties d'air latérales noir lustré, griffées Jaguar, rehaussent le côté dynamique du véhicule.



**Sortie d'air latérale en fibre de carbone**  
**T2H18318 - Côté gauche**  
**T2H18319 - Côté droit**

Les sorties d'air latérales en fibre de carbone de haute qualité rehaussent l'allure sportive du véhicule.



**Garniture de prise d'air inférieure - Noir lustré**

Les garnitures noir lustré pour prises d'air inférieures accentuent le design de la XF. Elles peuvent s'harmoniser à d'autres garnitures extérieures noir lustré.



**Coque de rétroviseur noir lustré**  
**C2D6067PEC - Côté gauche**  
**C2D6066PEC - Côté droit**

Les coques noir lustré accentuent l'aspect dynamique des rétroviseurs extérieurs.



**Coque de rétroviseur en fibre de carbone**  
**C2P24176 - Côté droit**  
**C2P24177 - Côté gauche**

Ces coques de rétroviseur en fibre de carbone de haute qualité apportent une touche sportive au véhicule.



**Garniture de hayon - Noir lustré**  
**T2H6925**

Cette garniture de hayon noir lustré donne un style unique à votre voiture.

\* Ne s'applique pas à la R-Sport. \*\* Barres de toit transversales requises T2H14468.



**Barres de toit transversales**  
**T2H14468**

Ces barres transversales griffées Jaguar sont requises pour l'installation d'équipement de rangement pour le toit. Elles sont conçues spécifiquement pour votre véhicule.



**Porte-bagages Watersports\*\***  
**C2Z21730**

Un système de rangement polyvalent permettant de transporter différents équipements pour sports nautiques, comme une planche de surf, un kayak ou une planche à voile. Le porte-bagages s'incline pour faciliter le chargement.



**Coffre à bagages de toit Sport\*\***  
**C2C41627**

Ce coffre spacieux de 311 L, verrouillable, est destiné à accueillir votre équipement sportif. Il mesure 2 057 x 838 x 330 mm.



**Tapis de coffre haut de gamme**  
**T2H7174PVJ - dimension réduite NLI**  
**T2H7175PVJ - dimension réduite NGI**  
**T2H7176PVJ - dimension normale**

Tapis jais luxueux pour coffre, orné du logo Jaguar. D'une épaisseur de 2 050 g/m<sup>2</sup>, il arbore une bordure en nubuck et une surpiqûre contrastante Dove. Pour véhicules équipés d'InControl Touch Pro<sup>MC</sup> et d'une roue de secours de dimensions réduites OU véhicules équipés d'une trousse de réparation de pneu.



**Becquet arrière**  
**T2H6236LML**

Ce becquet couleur carrosserie donne une allure encore plus sportive à votre XF. Sur les modèles Premium, Prestige et Portfolio, le becquet de couvercle de coffre fourni doit être peint par le détaillant. De série sur la R-Sport et la S.



**Housse pour voiture quatre saisons**  
**T2H7756**

Une housse quatre saisons pour votre XF, sur mesure et portant le logo Jaguar. Elle protège votre voiture de la poussière et des intempéries, comme la pluie ou le gel. Facile et rapide à installer.

# FICHE TECHNIQUE

 Configurez votre véhicule à jaguar.ca

		20d DIESEL TURBOCOMPRESSÉ DE 4 CYLINDRES ET 2,0 L
<b>MOTEURS</b>		
Transmission		TI
Cylindrée	cm <sup>3</sup>	1 999
Puissance maximale	ch	180
À tr/min	tr/min	4 000
Couple maximal	lb-pi	318
À tr/min	tr/min	1 750 - 2 500
Transmission		automatique à 8 rapports
<b>PERFORMANCE*</b>		
0-100 km/h	secondes	8,4
Vitesse de pointe	km/h	195
<b>CONSOMMATION DE CARBURANT**</b>		
En ville	L/100 km	À venir
Sur l'autoroute	L/100 km	À venir
Combinée	L/100 km	À venir
Capacité du réservoir	L approx.	66
<b>DIMENSIONS</b>		
Longueur hors tout	mm	4 954
Largeur hors tout (rétroviseurs inclus)	mm	2 091
Largeur hors tout (rétroviseurs exclus)	mm	1 987
Hauteur hors tout	mm	1 457
Empattement	mm	2 960
Voie avant	mm	1 605
Voie arrière	mm	1 594
Garde au sol	mm	116
Cercle de braquage (trottoir à trottoir)	m	11,61
Volume du coffre	pi <sup>3</sup>	540
<b>POIDS†</b>		
Poids à vide minimal	kg	1 597
Poids brut	kg	2 370
<b>DISPONIBILITÉ DES MOTEURS</b>		
Premium		●
Prestige		●
R-Sport		●
S		—

● Disponible — Non disponible

\* Respectez toujours les limites de vitesse.

\*\* Tous les chiffres sont des estimations de consommation de carburant fournies par le constructeur. Le kilométrage réel pourrait varier.

Les estimations de l'EPA n'étaient pas disponibles au moment de la publication. Consultez votre détaillant Jaguar pour obtenir les dernières estimations de l'EPA.

† Le poids indiqué est celui du véhicule avec son équipement de série. Les options augmentent le poids du véhicule.

MOTEURS		35t	S
		V6 À ESSENCE SURALIMENTÉ DE 3,0 L ET 340 CH	V6 À ESSENCE SURALIMENTÉ DE 3,0 L ET 380 CH
Mode		TI	TI
Cylindrée	cm <sup>3</sup>	2 995	2 995
Puissance maximale	ch	340	380
À tr/min	tr/min	6 500	6 500
Couple maximal	lb-pi	332	332
À tr/min	tr/min	4 500	4 500
Transmission		Automatique à 8 rapports	Automatique à 8 rapports
<b>PERFORMANCE*</b>			
0-100 km/h	secondes	5,4	5,3
Vitesse de pointe	km/h	250	250
<b>CONSUMMATION DE CARBURANT**</b>			
En ville	L/100 km	12,0	12,0
Sur l'autoroute	L/100 km	8,4	8,4
Combinée	L/100 km	10,4	10,4
Capacité du réservoir	L approx.	74	74
<b>DIMENSIONS</b>			
Longueur hors tout	mm	4 954	4 954
Largeur hors tout (rétroviseurs inclus)	mm	2 091	2 091
Largeur hors tout (rétroviseurs exclus)	mm	1 987	1 987
Hauteur hors tout	mm	1 457	1 457
Empattement	mm	2 960	2 960
Voie avant	mm	1 605	1 605
Voie arrière	mm	1 594	1 594
Garde au sol	mm	116	116
Cercle de braquage (trottoir à trottoir)	m	11,61	11,61
Volume du coffre	pi <sup>3</sup>	540	540
<b>POIDS†</b>			
Poids à vide minimal	kg	1 760	1 760
Poids brut	kg	2 370	2 370
<b>DISPONIBILITÉ DES MOTEURS</b>			
Premium		●	—
Prestige		●	—
R-Sport		●	—
S		—	●

# DIMENSIONS

**Largeur hors tout** (rétroviseurs inclus) 2 091 mm

**Largeur hors tout** (rétroviseurs exclus) 1 880 mm

**Volume du coffre** : 540 L



**Cercle de braquage**  
Trottoir à trottoir 11,61 m  
Mur à mur 11,94 m



Les dimensions sont celles du véhicule à vide.  
(Mesures calculées selon la norme VDA à l'aide de parallélépipèdes de 200 x 100 x 50 mm).

## JAGUAR EXPERIENCE

Pour mieux connaître les voitures Jaguar, l'idéal est de les conduire. Jaguar Experience vous offre des occasions uniques de prendre la mesure du potentiel exceptionnel de nos véhicules. Nos expériences sur circuit vous permettent de repousser vos limites et celles de nos incroyables véhicules. Nous vous proposons également de découvrir le processus de fabrication des voitures Jaguar lors de la visite de l'une de nos usines, au Royaume-Uni.

Pour en savoir plus, rendez-vous à [JAGUAR.CA](http://JAGUAR.CA)



## VISITES EN COULISSES

Les visites guidées de nos usines vous donnent un accès privilégié au processus de fabrication de nos voitures, à partir du moulage des feuilles de métal, jusqu'au plus délicat travail de finition. Dans nos installations de pointe, vous pourrez observer comment le travail de nos techniciens hautement qualifiés et celui de nos machines sophistiquées s'harmonisent pour donner naissance à certaines des voitures Jaguar les plus incroyables, de la puissante F-TYPE à l'extraordinaire VUS de performance F-PACE.

Pour en savoir plus, rendez-vous à [JAGUAR.CA](http://JAGUAR.CA)



## EXPÉRIENCES DE CONDUITE

Il n'est pas donné à tout le monde de repousser les limites des plus récents véhicules Jaguar, ou de revivre l'histoire emblématique de la marque. Grâce aux expériences de conduite Jaguar, vous pourrez vivre des aventures inoubliables. Imaginez-vous au volant de nos modèles Jaguar les plus performants, sur un circuit privé, aux côtés d'un instructeur Jaguar Experience. C'est possible, à l'académie de conduite Jaguar Performance.

Pour en savoir plus, rendez-vous à [JAGUAR.CA](http://JAGUAR.CA)



## EXPÉRIENCES MÉMORABLES

Pour mettre à l'épreuve votre habileté au volant, rien de tel que nos aventures à travers le monde, dans des conditions sur route et hors route extrêmes. Grâce à nos expériences emblématiques, testez et développez vos compétences de conduite à travers des parcours et des défis uniques. Chaque année, des clients et des adeptes de Jaguar viennent participer à notre luxueuse expérience de conduite sur glace. La célèbre station de ski de Gstaad, en Suisse, est l'endroit rêvé pour vivre l'excitation de la conduite sportive sur glace. Cet événement de deux jours a lieu chaque hiver. Rendez-vous sur notre site web pour avoir un aperçu. Si vous souhaitez faire partie de la prochaine expérience, nous pouvons vous tenir informé.

Pour en savoir plus, rendez-vous à [JAGUAR.CA](http://JAGUAR.CA)

## L'UNIVERS JAGUAR

En faisant l'acquisition d'une XF, vous entrez dans l'univers exaltant de Jaguar. Nous vous offrons un ensemble de services et de produits adaptés à votre style de vie, qui simplifient votre conduite et rendent votre rôle de propriétaire aisé.



### GARANTIE LIMITÉE DES VÉHICULES NEUFS

Avec la garantie limitée des véhicules neufs (la « Garantie »), vous conduisez l'esprit tranquille pendant 4 ans ou 80 000 kilomètres, selon la première occurrence. La Garantie est entièrement transférable aux propriétaires suivants et s'applique pendant toute sa période de validité.



#### ENTRETIEN\*\*

Soyez rassuré, la performance de votre voiture est garantie grâce à la première visite d'entretien périodique gratuite. Grâce à cette offre, vous ne payez pas votre première visite d'entretien périodique recommandée (après 12 mois ou 26 000 km), telle que détaillée dans le passeport d'entretien.

#### PIÈCES D'ORIGINE

Les pièces Jaguar d'origine sont conçues, testées et fabriquées selon nos normes rigoureuses de qualité, d'ajustement et de durabilité. Chaque pièce est fabriquée spécialement pour la XF, pour optimiser ses performances et maximiser sa durée de vie.



#### ASSISTANCE ROUTIÈRE

L'assistance routière Jaguar vous aide à gérer les situations d'urgence, comme l'immobilisation de votre véhicule à la suite d'une panne ou d'un accident, ou d'une simple crevaison. Vous pouvez compter sur notre assistance, quelle que soit la situation et où que vous soyez en Amérique du Nord, pendant toute la période de la garantie.



#### MAGAZINE JAGUAR

Jaguar Magazine est le magazine officiel des véhicules Jaguar. Il s'intéresse aux Jaguar F-PACE, F-TYPE, XJ, XE et XF, ainsi qu'à l'univers du luxe, du style, du design et du voyage.

#### ACCESSOIRES D'ORIGINE

Des rétroviseurs en fibre de carbone aux becquets de coffre, les accessoires Jaguar d'origine vous aident à créer une impression durable avec un assortiment d'éléments raffinés et conçus autant pour augmenter la protection et la fonctionnalité de votre véhicule que son attrait visuel. Pour en savoir plus, rendez-vous sur notre site web à [JAGUAR.CA/ACCESSORIES](http://JAGUAR.CA/ACCESSORIES)

# GLOSSAIRE

## A

### ALERTE AVANT

Si une collision potentielle est détectée, l'alerte avant émet un avertissement sonore et affiche un voyant lumineux sur le tableau de bord.

### AMORTISSEURS

Les amortisseurs absorbent les forces qui s'exercent sur la suspension pour améliorer le confort de vos trajets et votre maîtrise du véhicule.

## C

### CARTE DE NAVIGATION VIRTUELLE DE 12,3 PO

Un écran TFT de 12,3 po remplace le tableau de bord classique. Il affiche un grand nombre de d'informations importantes relatives à la conduite. Quatre thèmes d'affichage et une vue des cartes en 3D sont disponibles.

### Cd

La valeur Cd représente le coefficient de traînée du véhicule. Il donne une bonne idée de l'efficacité aérodynamique du véhicule. Plus la valeur est faible, plus le design du véhicule est aérodynamique.

### CLIMATISATION À QUATRE ZONES

La climatisation automatique à quatre zones permet aux passagers arrière de choisir individuellement la température et le flux d'air désirés.

### COEFFICIENT DE TRAÎNÉE

Le coefficient de traînée mesure l'aérodynamisme d'un véhicule. Voir Cd.

### CONNEXION MHL

Une interface mobile haute définition (MHL) permet de connecter un appareil mobile au système d'infodivertissement InControl. Elle permet la lecture fluide de fichiers audiovisuels.

## D

### DISQUE SSD

Les disques SSD sont des dispositifs de stockage sans pièces mobiles permettant d'accéder rapidement à de grandes quantités de données.

## E

### ÉCLAIRAGE D'AMBIANCE INTÉRIEUR

L'éclairage d'ambiance intérieur illumine les principaux éléments esthétiques et fonctionnels de l'habitacle d'une douce lueur bleu phosphorescent.

### ÉCLAIRAGE D'AMBIANCE INTÉRIEUR CONFIGURABLE

L'éclairage d'ambiance intérieur configurable met en valeur les principaux éléments esthétiques et fonctionnels de votre Jaguar. Vous pouvez moduler la luminosité et choisir parmi 10 couleurs.

### ÉCRAN TACTILE MULTIPOINT DE 10,2 PO

La fonction multipoint de l'écran InControl Touch ProMC de 10,2 po permet à l'écran de détecter plusieurs points de contact. Vous pouvez ainsi accéder aux fonctions du système de façon intuitive, grâce à des commandes simples comme le glissement et le pincement.

### ESTIMATION DE LA POSITION

Des capteurs mesurent la direction du véhicule, la vitesse de rotation des roues et leur inclinaison pour estimer votre position. Ces mesures sont étalonnées jusqu'à 40 fois par seconde pour localiser précisément votre véhicule, même en l'absence de signal GPS.

## F

### FEUX DE JOUR DISTINCTIFS EN « J » JAGUAR

Les feux de jour en forme de « J », caractéristiques de Jaguar, fonctionnent avec des DEL intégrées aux phares. Ils accentuent le style assuré des véhicules Jaguar.

## G

### GPS

Le système de localisation GPS détermine la position de votre véhicule grâce à des signaux satellites. En croisant les données obtenues avec les cartes routières enregistrées dans le véhicule, le système de navigation peut vous guider et suivre votre progression.

## L

### LIMITEUR DE VITESSE ADAPTATIF

Lorsqu'il est activé, le limiteur de vitesse adaptatif ajuste la vitesse du véhicule selon les limites en vigueur, lorsque celles-ci sont détectées par le système de reconnaissance des panneaux de signalisation.

### LIMITEUR DE VITESSE INTELLIGENT

Lorsqu'il est activé, le limiteur de vitesse intelligent ajuste la vitesse du véhicule selon les limites en vigueur, lorsque celles-ci sont détectées par le système de reconnaissance des panneaux de signalisation.

## M

### MODE ÉCO

Le Mode Éco encourage la conduite écoénergétique en réduisant la sensibilité de l'accélérateur et en sélectionnant une configuration économique du moteur. Il permet également de réduire la consommation de carburant en limitant la sollicitation du moteur par les systèmes de climatisation et audio.

### MODE PLUIE/GLACE/NEIGE

Lorsque vous choisissez ce mode, le système modère automatiquement l'accélération et applique un couple progressif pour optimiser l'adhérence sur les surfaces glissantes.

## P

### PHARES ADAPTATIFS ENTIÈREMENT À DEL

Ces phares adaptatifs ajustent automatiquement le faisceau à la direction du véhicule. Ils modifient l'orientation des phares lorsqu'un clignotant est activé et fonctionnent avec le système anti-éblouissement automatique. Celui-ci ajuste le faisceau de vos feux de route pour qu'il n'aveugle pas les conducteurs arrivant en sens inverse.

### PRISE AUXILIAIRE

Les prises auxiliaires (AUX) vous permettent d'écouter la musique stockée sur vos appareils mobiles sur le système multimédia du véhicule.

### PHARES À DEL

De puissantes DEL fournissent un éclairage intense lorsque la luminosité est faible. Les feux de jour à DEL en « J » comprennent des clignotants également à DEL. Les phares sont adaptatifs et équipés du système anti-éblouissement automatique.

## S

### SÉLECTEUR JAGUARDRIVE

Le sélecteur rotatif JaguarDrive surgit de la console centrale au démarrage pour vous permettre de changer de mode de conduite rapidement.

## T

### TECHNOLOGIE INTELLIGENTE ARRÊT/DÉPART

Cette technologie coupe le moteur lorsque son fonctionnement n'est pas nécessaire. Vous réduisez ainsi votre consommation de carburant et les émissions de CO<sub>2</sub> de votre véhicule. Le moteur redémarre dès que vous relâchez la pédale de frein. Il atteint sa pleine puissance avant même que vous appuyiez sur l'accélérateur.

## V

### VUE SATELLITE

Une vue satellite vous est proposée dans le cadre du système de navigation.



## AVERTISSEMENTS

<sup>1</sup> N'utilisez pas les fonctions de Jaguar InControl® dans des conditions qui pourraient nuire à votre sécurité ou à celle des autres. Les distractions au volant peuvent provoquer une perte de contrôle du véhicule.

<sup>2</sup> Les distractions au volant peuvent provoquer une perte de contrôle du véhicule. Vous ne devez pas régler, ajuster ou consulter les systèmes de navigation multimédias dans des conditions qui pourraient compromettre votre sécurité ou celle des autres. N'utilisez les téléphones cellulaires et autres appareils, même à commande vocale, que lorsqu'il est sécuritaire de le faire.

<sup>3</sup> Le point d'accès Wi-Fi est destiné aux passagers uniquement. Certaines caractéristiques Jaguar InControl® peuvent exiger un abonnement supplémentaire selon des conditions générales distinctes.

<sup>4</sup> Un abonnement d'essai de 3 mois au service SiriusXM® Privilège est offert avec les véhicules équipés, vous donnant accès à une excellente programmation de 130 chaînes. Avec cet abonnement, vous pouvez aussi utiliser SiriusXM® sur votre ordinateur, votre téléphone intelligent ou votre tablette. À la fin de l'essai, si vous désirez vous abonner, l'abonnement choisi se renouvellera automatiquement et vous devrez vous acquitter des frais en vigueur, selon la méthode de paiement que vous aurez choisie. Des frais supplémentaires et les taxes s'appliquent. Pour vous désabonner, veuillez appeler SiriusXM® au 1 888 539-7474. Pour connaître les modalités, veuillez consulter l'Entente du client SiriusXM® sur le site siriusxm.com. Les frais et la programmation peuvent être modifiés.

<sup>5</sup> Ces systèmes ne se substituent pas à une conduite sécuritaire et attentive. Ils ne fonctionneront pas dans toutes les circonstances, à toutes les vitesses, par tous les temps, ni dans toutes les conditions routières. Le conducteur ne doit pas croire que ces systèmes corrigeront ses erreurs de jugement au volant. Veuillez consulter le manuel du propriétaire ou votre détaillant Jaguar pour en savoir plus.

<sup>6</sup> Veuillez garder à l'esprit que les ceintures de sécurité d'un véhicule représentent le principal système de protection du conducteur et des passagers lors d'une collision. Les sacs gonflables ne sont pas conçus pour se déployer lors de toutes les collisions. Le système de retenue supplémentaire (SRS) vient en appui aux ceintures de sécurité. Il est conçu pour agir avec les ceintures de sécurité. Bien que les sacs gonflables offrent une protection supplémentaire, ils n'offrent pas, lors d'une collision, une protection optimale sans les ceintures de sécurité. Veuillez garder votre ceinture de sécurité bouclée en tout temps. Les enfants de moins de 13 ans doivent toujours être retenus correctement sur un siège arrière et éloignés des sacs gonflables. N'installez jamais un siège pour bébé sur le siège avant.

<sup>7</sup> Tous les chiffres correspondent à des estimations de consommation de carburant fournies par le constructeur. Le kilométrage réel pourrait varier. Les estimations de l'EPA n'étaient pas disponibles au moment de la publication. Consultez votre détaillant Jaguar pour obtenir les dernières estimations de l'EPA.

<sup>8</sup> Respectez toujours les limites de vitesse.

<sup>9</sup> Fonctionne avec les lecteurs de musique compatibles.

<sup>10</sup> S'ajuste automatiquement selon la vitesse et le bruit ambiant.

Meridian est une marque déposée de Meridian Audio Limited.

La marque et les logos Bluetooth® sont des marques déposées de Bluetooth SIG, Inc. et toute utilisation de ces dernières par Jaguar Land Rover Limited est faite sous licence.

iPod, iPod touch et iPad sont des marques de commerce d'Apple Inc, enregistrées aux États-Unis et dans d'autres pays.

© 2016 Jaguar Land Rover Canada ULC

**VÉHICULE PRÉSENTÉ EN PREMIÈRE ET QUATRIÈME DE COUVERTURE : XF S BLANC GLACIER AVEC JANTES LABYRINTH DE 20 PO ET GROUPE NOIR, TOUS DEUX OFFERTS EN OPTION**

**CERTAINS VÉHICULES PRÉSENTÉS DANS CETTE BROCHURE SONT DES MODÈLES EUROPÉENS ET PEUVENT NE PAS ÊTRE DISPONIBLES EN AMÉRIQUE DU NORD. POUR OBTENIR DES INFORMATIONS SUR LA DISPONIBILITÉ D'UN MODÈLE DONNÉ, VEUILLEZ CONSULTER VOTRE DÉTAILLANT JAGUAR.**

## NOTE IMPORTANTE

Jaguar Land Rover Limited applique une politique d'amélioration permanente des spécifications, de la conception et de la fabrication des véhicules. Malgré le soin apporté à la présentation d'une documentation actualisée, cette brochure ne doit pas être considérée comme un guide infaillible des spécifications actuelles de nos produits et ne constitue en aucun cas une offre commerciale pour un véhicule particulier. Les distributeurs et les détaillants ne sauraient être considérés comme des agents de Jaguar Land Rover Limited par quelque action ou représentation expresse ou implicite que ce soit. Les comparaisons sont basées sur les données et les tests du constructeur.

## COULEURS

Les couleurs imprimées et présentées en ligne le sont à titre indicatif uniquement.

## L'INNOVATION ENVIRONNEMENTALE CHEZ JAGUAR

Jaguar est fière de poursuivre la tradition de l'entreprise par son approche de l'innovation au service de l'environnement. Par le choix de matériaux légers, de méthodes de production allégées, par le rendement écoénergétique des moteurs et par l'efficacité de ses concepts, Jaguar agit dans le souci du développement durable et souhaite réduire les répercussions de son activité sur le milieu naturel.

Le modèle emblématique de Jaguar, la XJ, fut la première voiture de la société à obtenir la certification internationale ISO14040 pour son cycle de vie complet. Cette certification mesure l'impact environnemental de la XJ, depuis l'approvisionnement en pièces et composants jusqu'au procédé de fabrication, et tout au long de sa vie utile (estimée à 200 000 km). Mais ce n'est pas tout. Chaque nouvelle Jaguar est conçue pour être recyclable et réutilisable à 85 %, et récupérable à 95 % en fin de vie utile.

L'utilisation novatrice de l'aluminium léger dans la fabrication des F-PACE, XF, XE, XJ et F-TYPE, intégrant jusqu'à 50 % de matériaux recyclés en circuit fermé provenant du processus de fabrication des structures de la carrosserie, apporte des avantages considérables en termes de performance. L'intégration de structures allégées entraîne une réduction de la consommation de carburant et des émissions de CO<sub>2</sub> durant la phase d'utilisation du cycle de vie. Jaguar se donne pour objectif constant de s'assurer que les débris d'aluminium récupérés lors de la phase d'emboutissage soient triés puis recyclés en circuit fermé pour être refondus en feuilles de qualité équivalente, réduisant ainsi les émissions de CO<sub>2</sub> durant la phase de production. Jaguar s'engage à réduire son utilisation d'énergies fossiles, à utiliser moins de ressources et à générer moins de déchets afin de répondre à ses engagements en termes de durabilité.

Le cahier des charges de l'entreprise vise à réduire de 25 % les émissions de CO<sub>2</sub> liées à ses activités et à ses déchets enfouis, à améliorer ses compétences logistiques (15 %) et sa consommation d'eau (10 %) - ces chiffres étant basés sur les véhicules construits depuis 2007. C'est pourquoi le CO<sub>2</sub> émis lors de la fabrication de chaque véhicule Jaguar au Royaume-Uni depuis 2009 est compensé à 100%. Pour chaque tonne de CO<sub>2</sub> émise lors de l'assemblage, Jaguar investit dans des projets qui permettent de réduire l'équivalent d'une tonne de CO<sub>2</sub> autre part. Compte tenu de la croissance des ventes de la société à l'échelle mondiale, et de la hausse des investissements dans des équipements plus efficaces, nous sommes fiers d'avoir atteint (et parfois même excédé) les objectifs que nous nous étions fixés pour 2012. Et nous sommes sur la bonne voie pour atteindre notre objectif de réduire de 25 % les émissions de gaz d'échappement de nos véhicules européens d'ici 2015.

Nous nous sommes fixé de nouveaux objectifs à atteindre d'ici 2020 : continuer de diminuer nos émissions d'échappement, développer des processus carboneutres et ne plus générer de déchets. À ce jour, l'entreprise a compensé plus de 6 millions de tonnes de CO<sub>2</sub>, et créé plus de 4 000 emplois directs dans 60 projets de réduction d'émissions à travers 17 pays, avec des retombées positives pour plus d'un million de personnes.

Ça ne s'arrête pas là. Nos usines de fabrication sont certifiées ISO 14001 depuis 1998 et nous avons atteint le niveau Platinum Plus dans l'indice des sociétés responsables du Royaume-Uni (Community Corporate Responsibility Index).

Jaguar recommande l'utilisation des produits Castrol EDGE<sup>MC</sup> Professional.



Jaguar Land Rover Canada ULC  
75 Courtneypark Drive W, Unit 3.  
Mississauga, Ontario, L5W OE3  
JAGUAR.CA

Juin 2016 / Modèle 2017  
JLM/53/02/30/0616

