



Freude am Fahren

DER ERSTE BMW 6er GRAN TURISMO.

BMW EFFICIENT DYNAMICS.
WENIGER VERBRAUCH. MEHR FAHRFREUDE.

DER ERSTE BMW 6er GRAN TURISMO.



DIGITAL MEHR ENTDECKEN: DIE NEUE BMW KATALOGE-APP.



Mehr Informationen, mehr Freude am Fahren: Mit der neuen BMW Kataloge-App erleben Sie BMW digital und interaktiv wie nie zuvor. Laden Sie sich jetzt die BMW Kataloge-App für Ihr Smartphone oder Tablet herunter und entdecken Sie Ihren BMW neu.

INNOVATION UND TECHNIK.



18 BMW EfficientDynamics



20 BMW ConnectedDrive/
BMW Personal CoPilot



22 Fahrwerk und Sicherheit

AUSSTATTUNG.



24 Modelle und Lines



32 Ausstattungs-Highlights



36 Farbwelt Exterieur

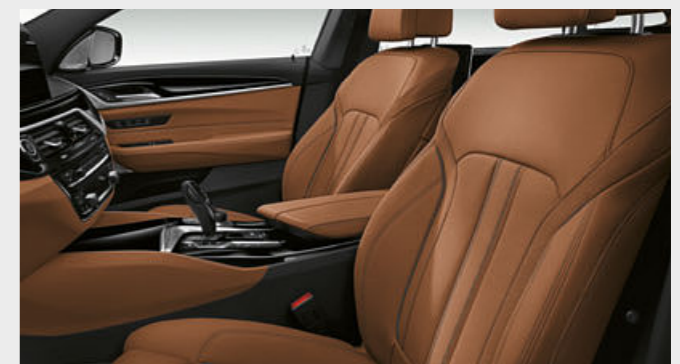

38 Farbwelt Interieur



40 Räder und Reifen



41 Original BMW Zubehör

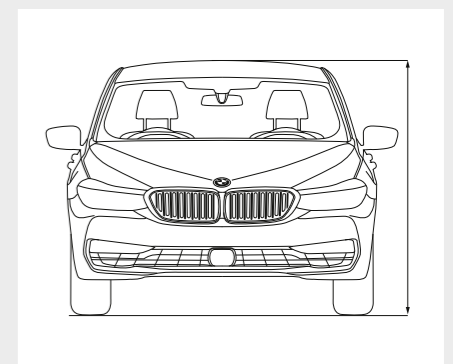

42 Technische Daten



**SELTEN WAREN SICH
VERSTAND UND
GEFÜHL SO EINIG.**



LINIEN, DIE DIE FÜHRUNG ÜBERNEHMEN.

COUPÉHAFTE DACHLINIE UND ELEGANTE LINIENFÜHRUNG II LANGER RADSTAND UND ZURÜCKGESETZTES GREENHOUSE II RAHMENLOSE TÜREN





LANGSTRECKE, KURZWEILIG.

GROSSZÜGIGE BEIN- UND KOPFFREIHEIT FÜR HÖCHSTEN LANGSTRECKENKOMFORT II EXECUTIVE DRIVE¹ II PANORAMA-GLASDACH¹ II AMBIENTES LICHT^{1,2} II AMBIENT AIR PAKET¹ II BOWERS & WILKINS DIAMOND SURROUND SOUND SYSTEM¹

¹ Ausstattung optional erhältlich.
² In der Schweiz serienmäßig erhältlich.



FAHREN. UND ALLES ERFAHREN.

BMW CONNECTED¹ || BMW GESTIKSTEUERUNG* || INTELLIGENTE SPRACHSTEUERUNG¹ || 10,25" TOUCH-DISPLAY² || BMW HEAD-UP DISPLAY*

¹ In der Schweiz und Österreich Serie.
² In der Schweiz Serie.
* Ausstattung optional erhältlich.



FUNKTIONALITÄT, SPORTLICH GESEHEN.

AB 110 KM/H AUTOMATISCH AUSFAHRENDER HECKSPOILER II
LED-HECKLEUCHTEN MIT 3-DIMENSIONALER GLASSKULPTUR II
GROSSES KOFFERRAUMVOLUMEN MIT DURCHLADESYSTEM





DYNAMIK, DIE INNOVATION SPIEGELT.

ACTIVE AIR STREAM NIERE MIT BREITEM NIERENRAHMEN II DRIVING ASSISTANT PLUS MIT LENK- UND SPURFÜHRUNGSASSISTENT* II FERNGESTEUERTES PARKEN* II ADAPTIVER LED-SCHWEINWERFER*

* Ausstattung optional erhältlich.



DER ERSTE BMW 6er GRAN TURISMO MACHT SEINEM NAMEN ALLE EHRE –
ER KOMBINIERT EIN ÄUSSERST GROSSZÜGIGES RAUMANGEBOT MIT EINEM HÖCHSTMASS
AN KOMFORT, OHNE DABEI DIE SPRICHWÖRTLICHE FAHRFREUDE ZU VERNACHLÄSSIGEN.
DAZU PRÄSENTIERT ER EIN DESIGN, DAS DYNAMIK UND ÄSTHETIK PERFECT AUSBALANCIERT.
MIT SO VIEL SELBSTBEWUSSTER ELEGANZ UND SOUVERÄNITÄT WIRD JEDER KILOMETER ZUM
GENUSS – UND ZWAR FÜR ALLE SINNE. **DIE LÄNGSTE REISE IST GERADE KURZ GENUG:
IM ERSTEN BMW 6er GRAN TURISMO.**

**VIEL PLATZ FÜR
HÖCHSTE ANSPRÜCHE.**

www.bmw.com/efficientdynamics

**MEHR DAMPF,
WENIGER DURST.**

Mehr Leistung aus 3 bis 12 Zylindern: Wenig verbrauchen, viel erleben – die **BMW TwinPower Turbo Motoren** bieten höchstmögliche Dynamik bei größtmöglicher Effizienz dank neuesten Einspritzsystemen, variabler Leistungssteuerung und durchdachter Turboladertechnologie. Egal, ob Diesel oder Benzin, egal, wie viele Zylinder: Die Triebwerke der BMW EfficientDynamics Motorenfamilie ermöglichen eine deutlich temperamentvollere Kraftentfaltung sowie ein spontanes Ansprechverhalten bereits im niedrigen Drehzahlbereich und sind dazu sparsam und schadstoffarm.

**MEHR FAHRFREUDE,
WENIGER EMISSION.**

Seit 2000 ca. 33% weniger CO₂-Emissionen: **BMW EfficientDynamics** ist ein Technologiepaket, das nicht nur den Antrieb, sondern das gesamte Fahrzeugkonzept und intelligentes Energiemanagement umfasst. Serienmäßig in jedem BMW vorhanden, trägt eine Reihe von innovativen Technologien dazu bei, die Effizienz laufend zu steigern. Mittels Motoreffizienzmaßnahmen, Elektrifizierung, Leichtbauweise und Aerodynamikoptimierungen ist es BMW so gelungen, den CO₂-Ausstoß seiner Flotte um 33% zu senken.

**MEHR SPEED,
WENIGER GEWICHT.**

Weniger Gewicht durch intelligenten Leichtbau: Durchdacht bis ins kleinste Detail – intelligenter Leichtbau heißt, dass für jede Stelle im Fahrzeug das optimale Material gesucht und verbaut wird. Mit besonders leichten Hightechwerkstoffen wie Aluminium oder Carbon verfolgt **BMW EfficientLightweight** das Ziel, möglichst viel Gewicht einzusparen. Dadurch gestalten sich die Fahreigenschaften noch dynamischer, dabei steigern sich die Stabilität, die Sicherheit und der Komfort des Fahrzeugs.



**INTELLIGENTE START STOPP
FUNKTION**

Die Intelligente Start Stopp Funktion¹ steigert den Fahrkomfort dank des Zusammenspiels von Navigations-, Kamera- und Radardaten. Sie schaltet den Motor nur dann ab, wenn eine längere Standdauer zu erwarten und damit der Energieverbrauch für den Motorstart voraussichtlich geringer ist als die durch den ausgeschalteten Motor eingesparte Energie.

AERODYNAMIK

Durch gezielte Aerodynamikmaßnahmen optimiert BMW den Luftwiderstandsbeiwert und die Effizienz sowie die Akustik im Innenraum. Zudem wird der Kraftstoffverbrauch reduziert. Die Active Air Stream Niere, der Air Breather, der Air Curtain an den Vorderrädern und die Aeroräder sind gezielte Detailmaßnahmen zur weiteren Reduzierung des Luftwiderstands.

**FAHRERLEBNISSCHALTER
INKL. ADAPTIVE MODE**

Der Fahrerlebnisschalter bietet die Wahl zwischen dem Standard-Modus COMFORT, dem auf Effizienz ausgerichteten ECO PRO Modus und dem Modus SPORT, der ein noch dynamischeres Fahren ermöglicht. Die neue interaktive Funktion Adaptive Mode passt die Dynamische Dämpfer Control, die Lenkung und das Steptronic Getriebe kontinuierlich an die aktuelle Fahrsituation an.

IN DEM ERSTEN BMW 6er GRAN TURISMO.

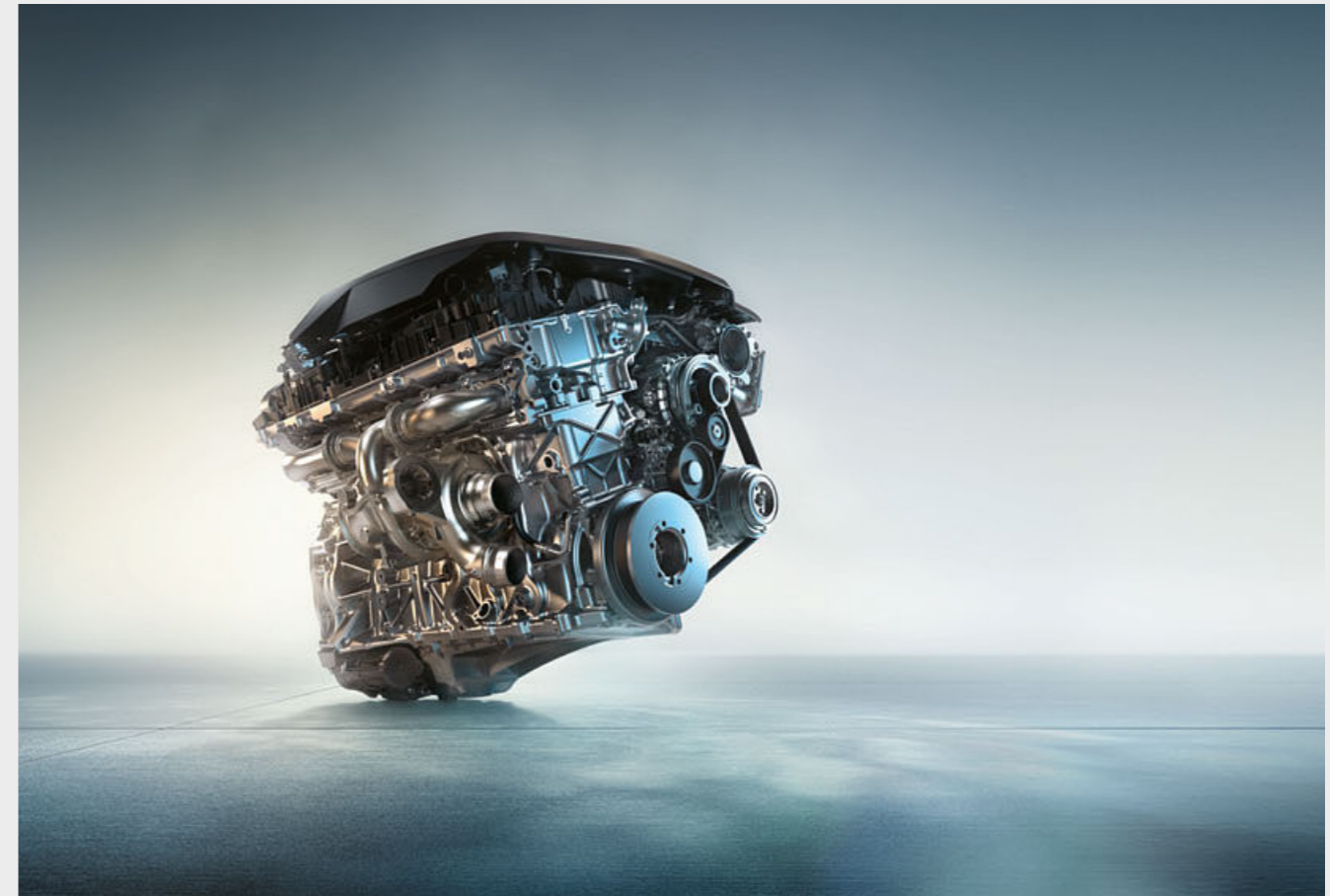

BMW 630i⁴

- BMW TwinPower Turbo 4-Zylinder Benzinmotor mit 190 kW (258 PS) und 400 Nm Drehmoment
- Beschleunigung 0–100 km/h: 6,3 s
- Höchstgeschwindigkeit: 250 km/h²
- Kraftstoffverbrauch kombiniert: 6,7–6,5 l/100 km
- CO₂-Emission kombiniert: 153–148 g/km

BMW 640i³ / 640i xDrive

- BMW TwinPower Turbo 6-Zylinder Benzinmotor mit 250 kW (340 PS) und 450 Nm Drehmoment
- Beschleunigung 0–100 km/h: 5,4 s (xDrive: 5,3 s)
- Höchstgeschwindigkeit: 250 km/h²
- Kraftstoffverbrauch kombiniert: 7,7–7,6 l/100 km (xDrive: 8,2–8,1 l/100 km)
- CO₂-Emission kombiniert: 176–173 g/km (xDrive: 187–184 g/km)

BMW 620d⁴ / 620d xDrive⁴

- BMW TwinPower Turbo 4-Zylinder Dieselmotor mit 240 kW (190 PS) und 400 Nm Drehmoment
- Beschleunigung 0–100 km/h: 7,9 s (xDrive: 8,0 s)
- Höchstgeschwindigkeit: 220 km/h (xDrive: 218 km/h)
- Kraftstoffverbrauch kombiniert: 4,9–4,8 l/100 km (xDrive: 5,3–5,2 l/100 km)
- CO₂-Emission kombiniert: 129–127 g/km (xDrive: 139–136 g/km)

BMW 630d³ / 630d xDrive

- BMW TwinPower Turbo 6-Zylinder Dieselmotor mit 195 kW (265 PS) und 620 Nm Drehmoment
- Beschleunigung 0–100 km/h: 6,1 s (xDrive: 6,0 s)
- Höchstgeschwindigkeit: 250 km/h²
- Kraftstoffverbrauch kombiniert: 5,8–5,5 l/100 km (xDrive: 5,9–5,7 l/100 km)
- CO₂-Emission kombiniert: 152–146 g/km (xDrive: 156–151 g/km)

BMW 640d xDrive

- BMW TwinPower Turbo 6-Zylinder Dieselmotor mit 235 kW (320 PS) und 680 Nm Drehmoment
- Beschleunigung 0–100 km/h: 5,3 s
- Höchstgeschwindigkeit: 250 km/h²
- Kraftstoffverbrauch kombiniert: 6,1–5,9 l/100 km
- CO₂-Emission kombiniert: 161–155 g/km

Die Angaben zu Kraftstoffverbrauch, CO₂-Emissionen und Stromverbrauch werden nach dem vorgeschriebenen Messverfahren VO (EU) 2007/1715 in der jeweils geltenden Fassung ermittelt. Die Angaben beziehen sich auf ein Fahrzeug in Basisausstattung in Deutschland, die Spannbreiten berücksichtigen Unterschiede in der gewählten Rad- und Reifengröße und der optionalen Sonderausstattung und können sich während der Konfiguration verändern. Die Angaben sind bereits auf Basis des neuen WLTP-Testzyklus ermittelt und zur Vergleichbarkeit auf NEFZ zurückgerechnet. [Bei diesen Fahrzeugen können für die Bemessung von Steuern und anderen fahrerbezogenen Abgaben, die (auch) auf den CO₂-Ausstoß abstellen, andere als die hier angegebenen Werte gelten].

Angaben zu Leistung für Benzinmotoren beziehen sich auf den Betrieb mit ROZ 98 Kraftstoff. Angaben zu Verbrauch beziehen sich auf den Betrieb mit Referenzkraftstoff gemäß VO (EU) 2007/715. Kraftstoffqualitäten bleifrei ROZ 91 und höher mit einem maximalen Ethanol-Anteil von 10% (E10) sind zulässig. BMW empfiehlt die Verwendung von Superbenzin bleifrei ROZ 95. Angaben zu Fahrleistung, Verbrauch und CO₂-Emission gelten für Fahrzeuge mit Seriengeräten. Weitere Informationen zu Kraftstoffverbrauch, CO₂-Emission und Effizienzklasse finden Sie auf den Seiten 42/43 und in der Preisliste.

¹ Nur erhältlich in Verbindung mit weiteren Ausstattungen.
² Elektronisch abgeregelt.

³ In der Schweiz nur mit xDrive erhältlich.
⁴ In der Schweiz nicht erhältlich.

BMW Personal CoPilot

By your side, when you decide.

BMW PERSONAL COPILOT: DIE INNOVATIVEN ASSISTENZ- SYSTEME VON BMW.

Genießen Sie mit BMW Personal CoPilot besten Komfort bei höchster Sicherheit. Egal, ob in puncto Fahren oder Parken: Die BMW Personal CoPilot Fahrerassistenzsysteme stehen Ihnen in jeder Situation verlässlich zur Seite. Modernste Systeme wie Radar, Ultraschall und Kameras erfassen zuverlässig das Fahrzeugumfeld und sind die Basis intelligenter Fahrerassistenzsysteme. Ob auf Wunsch aktiviert oder als Nothelfer im Hintergrund – die BMW Personal CoPilot Assistenzsysteme machen jede Fahrt mit Ihrem BMW noch angenehmer und sicherer.

DEM AUTONOMEN FAHREN NÄHER ALS JE ZUVOR.

Autonomes Fahren ist keine Utopie, es ist die Zukunft: Weltweit fahren BMW Personal CoPilot Testfahrzeuge schon völlig selbstständig ohne Eingriff des Fahrers und zeigen nicht nur eindrucksvoll, wie sich die Mobilität in naher Zukunft verändern wird – sie geben auch einen Ausblick auf das nächste Level der Freude am Fahren. Schon heute bietet BMW Personal CoPilot eine Vielzahl intelligenter teilautomatisierter Assistenten, die den Fahrer auf Wunsch in nahezu jeder Fahrsituation aktiv unterstützen und entlasten.

EINFACH EINPARKEN.

Damit Sie sich nicht nur auf jede Fahrt in Ihrem BMW, sondern auch auf das Einparken freuen können, gibt es die intelligenten Parkassistenzsysteme von BMW Personal CoPilot. So zeigt der Parkassistent schon heute im Vorbeifahren passende Parklücken an und führt den Parkvorgang je nach BMW Modell teilweise oder vollkommen selbstständig durch. Aber auch hier wird die Automatisierung noch weiter voranschreiten, so dass es in Zukunft möglich sein wird, dass Fahrzeuge fahrerlos einen Parkplatz suchen und den Parkvorgang autonom ausführen.

AKTIVE GESCHWINDIGKEITS- REGELUNG MIT STOP&- GO-FUNKTION.

Die Aktive Geschwindigkeitsregelung mit Stop&Go-Funktion¹, Speed Limit Info inkl. Überholverbotsanzeige³ sowie Auffahrwarnung mit Bremsfunktion reagiert auf stehende Fahrzeuge, hält selbstständig den gewählten Abstand zum vorausfahrenden Fahrzeug, regelt die Geschwindigkeit bis zum Stillstand und beschleunigt automatisch wieder, sobald der Verkehrsfluss es erlaubt.

DRIVING ASSISTANT PLUS.

Der Driving Assistant Plus^{1,2} bietet mehr Komfort und Sicherheit in monotonen oder unübersichtlichen Fahrsituationen wie Stau, bei stockendem Verkehr oder langen Fahrten in der Stadt, über Land oder auf Autobahnen sowie an Kreuzungen oder bei Spurwechseln.

FERNGESTEUERTES PARKEN.

Die Funktion Ferngesteuertes Parken^{1,2,3} erlaubt dem Fahrer, das Fahrzeug bequem zu verlassen und dann das Fahrzeug ferngesteuert in eine enge Parklücke oder Garage vorwärts oder rückwärts ein- bzw. ausparken. Die ferngesteuerte Einparkfunktion aktiviert der Fahrer außerhalb des Fahrzeugs mithilfe des BMW Display Schlüssels.

IM BMW 6ER GRAN TURISMO.

Das hier gezeigte Key Visual zu BMW Personal CoPilot ist eine beispielhafte, künstlerische Darstellung, die im Hinblick auf Konstruktion und Ausstattungsumfang des in diesem Medium beschriebenen BMW Modells abweichen kann.

BMW ConnectedDrive

Vernetzt, um frei zu sein.

Innovation und Technik 20 | 21

ÜBER 40 JAHRE VERNETZUNG.

Die Zukunft von Anfang an fest im Blick: Bereits in den 1970er Jahren startete BMW in die vernetzte Mobilität. 1999 folgte dann mit der fest im Fahrzeug verbauten SIM-Karte ein weiterer Meilenstein in die digitale Zukunft. Es folgten die ersten Online-Dienste und Google Services sowie innovative Anzeigesysteme wie das BMW Head-Up Display. Dabei stehen immer die Anforderungen des Kunden im Mittelpunkt: Als erster Premium-Automobilhersteller macht BMW es möglich, Services ganz flexibel sowohl im Fahrzeug als auch auf dem PC zu Hause über den BMW ConnectedDrive Store zu buchen und zu bezahlen. Und mit Einführung von BMW Connected und der Open Mobility Cloud geht BMW den nächsten Schritt in Richtung Zukunft der Mobilität.

ON-STREET PARKING INFORMATION.

On-Street Parking Information^{1,2,4} erleichtert die Parkplatzsuche, um in ausgewählten Großstädten einen freien Parkplatz auf der Straße zu finden. Die Einfärbung der Straßenzüge zeigt die jeweilige Parkplatzwahrscheinlichkeit auf der Navigationskarte. Dabei weist Dunkelblau auf eine hohe und Hellblau auf eine mittlere Wahrscheinlichkeit hin, einen freien Parkplatz auf der Straße zu finden.

IM BMW 6ER GRAN TURISMO.

MEHR ALS 20 DIENSTE UND APPS⁷ IM BMW CONNECTED DRIVE STORE.

ConnectedDrive Services öffnet das Tor zur digitalen Welt von BMW. Nutzen Sie unterwegs Fahrzeug-Apps wie News, Wetter, Office oder Online Suche, und sind so jederzeit bestens informiert. ConnectedDrive Services ist das Basispaket, um weitere digitale Dienste wie den Concierge Service oder Online Entertainment über den ConnectedDrive Store buchen zu können – jederzeit, überall, einfach und flexibel.

MIT BMW CONNECTED 24/7 NAHTLOS VERNETZT.

Sind die Türen meines Fahrzeugs auch wirklich verriegelt, wann muss ich im Büro aufbrechen, um pünktlich zum Dinner beim Nobilitaliener zu kommen und wie finde ich die Route dorthin? Bei all diesen Fragen kann Ihnen die BMW Connected App ganz einfach weiterhelfen, denn Sie ist Ihr persönlicher Mobilitätsassistent. Mit Ihr sind Sie direkt mit Ihrem Fahrzeug vernetzt und haben vor und während Ihrer Reise Zugriff auf zahlreiche Funktionen, die jede Fahrt einfacher und komfortabler machen.



REMOTE 3D VIEW.⁶

Mit Remote 3D View^{1,5} kann der Nutzer per Smartphone die Umgebung seines geparkten Fahrzeugs aus der Ferne einsehen. Die Funktion kann über die BMW Connected App (für iOS) abgerufen werden. Diese ermöglicht es auch, die 3-D-Aufnahmen auf dem Smartphone zu speichern.

REMOTE SERVICES.

Mit den Remote Services^{1,2} der BMW Connected App können verschiedene Funktionen des BMW aus der Ferne gesteuert werden, wie etwa das Ver- oder Entriegeln des Fahrzeugs oder die Anzeige des Fahrzeugstandorts. Zudem kann damit die Klimaanlage des Fahrzeugs sofort gestartet oder für einen späteren Zeitpunkt vorprogrammiert werden.

¹ Ausstattung optional erhältlich.

² Nur erhältlich in Verbindung mit weiteren Ausstattungen.

³ Nur erhältlich in Verbindung mit einem Navigationssystem.

⁴ On-Street Parking Information ist nur für ausgewählte Märkte und Modelle verfügbar. Voraussetzung für die Nutzung ist ein Navigationssystem. Nur erhältlich in Verbindung mit Real Time Traffic Information.

⁵ Voraussetzung für die Nutzung der Remote 3D View ist der Parking Assistant Plus.

⁶ In Österreich nicht verfügbar.

⁷ In der Schweiz und in Österreich ist eine abweichende Anzahl an Diensten möglich.



Das intelligente **BMW Allradsystem xDrive** verteilt die Antriebskraft stufenlos und variabel auf die Vorder- und Hinterräder – für ein Plus an Traktion, Fahrdynamik und Fahrsicherheit in allen Fahrsituationen. Für eine nochmals verbesserte Agilität wird durch die elektronisch gesteuerte Kraftverteilung auch einem Unter- und Übersteuern in Kurven entgegengewirkt.

Die **Integral-Aktivlenkung**¹ kombiniert eine lenkwinkelabhängige Übersetzung an der Vorderachse mit mitlenkenden Hinterrädern. Sie bietet im unteren Geschwindigkeitsbereich durch gegenläufiges Lenken an der Hinterachse ein Plus an Wendigkeit und Agilität. Ab etwa 60 km/h lenken die Hinterräder gleichläufig mit, um die Stabilität und den Komfort zu erhöhen.

Die **Adaptive 2-Achs Luftfederung**¹ ermöglicht besonders komfortables Fahren mit hoher Fahrdynamik. Im Gegensatz zu Stahlfedern besteht die Luftfederung aus mit Druckluft gefüllten Gummibälgen, die durch permanenten Druckausgleich das Fahrzeug auch bei hoher Beladung, abhängig vom Fahrmodus, auf einem konstanten Höhenniveau halten.

Das **Fahrwerksregelsystem Executive Drive**^{1,2,3} ermöglicht einen besonders hohen Fahrkomfort bei gleichzeitig herausragender Fahrdynamik. Das System basiert auf aktiven Stabilisatoren, die während der Fahrt kontinuierlich elektromechanisch regeln und so die Neigungen der Karosserie auf ein Minimum reduzieren.

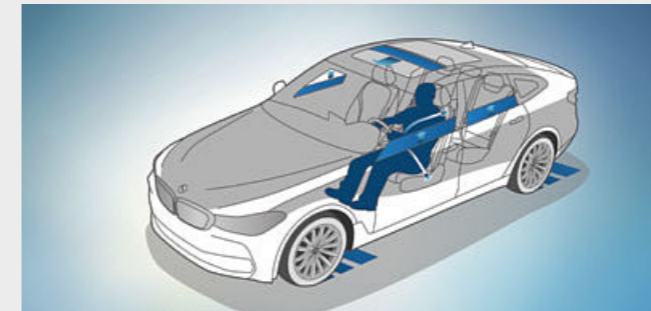

□ **Active Protection** ist der präventive Insassenschutz von BMW ConnectedDrive. Es warnt bei Müdigkeit, in kritischen Situationen werden die Sicherheitsgurte vorgespannt, elektrische Sitze in eine aufrechte Position gebracht sowie Fenster und das Schiebedach geschlossen. Nach einem Unfall wird das Fahrzeug automatisch bis zum Stillstand abgebremst.

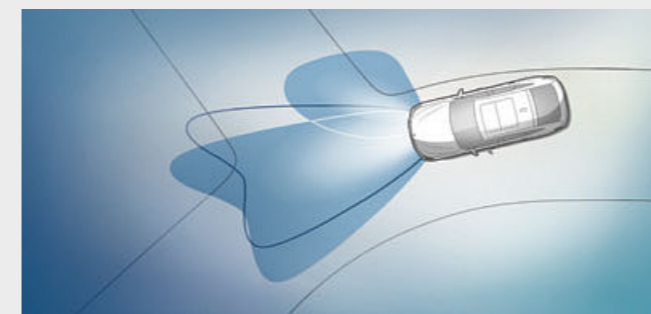

□ Das **Adaptive Kurvenlicht** sowie die variable Stadt- und Autobahn-Lichtverteilung und BMW Selective Beam leuchten die Fahrbahn bei Dunkelheit optimal aus. Bereits im Stand wird das integrierte Abbiegelicht beim Blinken oder Einschlagen des Lenkrades automatisch aktiviert und ist bis zu einer Geschwindigkeit von 35 km/h aktiv.

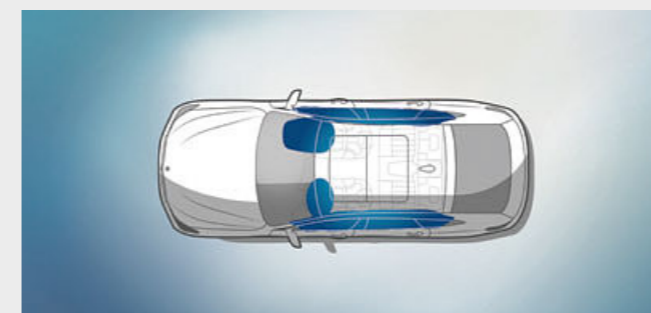

■ Die **Airbags für Fahrer und Beifahrer** sind Bestandteil der optimal aufeinander abgestimmten Sicherheitskomponenten in einem BMW. Insgesamt bieten sechs Airbags gezielten Schutz: Fahrer- und Beifahrerairbag, die Kopfairbags für die gesamte seitliche Fensterfläche sowie die Seitenairbags in den Vordersitzlehnen.

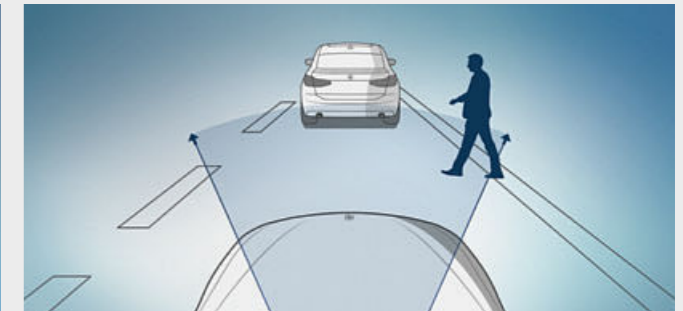

□ Das **Sicherheitspaket Driving Assistant** umfasst die kamerabasierten Systeme Auffahr- und Personenwarnung mit City-Bremsfunktion⁴, Speed Limit Info inkl. Überholverbotsanzeige⁵ und Spurverlassenswarnung sowie die radarbasierten Ausstattungen Querverkehrswarnung hinten, Spurwechselwarnung und Prävention Heckkollision.

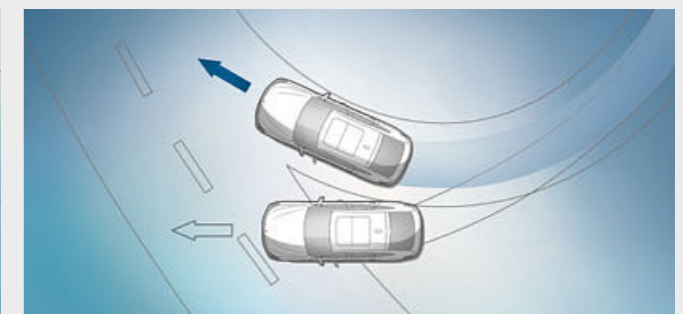

■ Die **Dynamische Stabilitäts Control (DSC)** erfasst permanent den Fahrzustand und stabilisiert das Fahrzeug per Motor- und Bremsenmanagement, falls sich instabile Fahrzustände abzeichnen. Weitere Funktionen der DSC sind z. B. Trockenbremsen, Bremsbereitschaft oder Anfahrassistent, der das Fahrzeug beim Anfahren an Steigungen kurz hält und so ein Rückrollen verhindert.

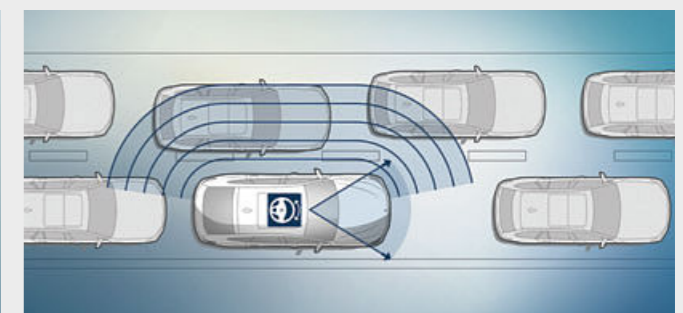

□ **Spurhalteassistent mit aktivem Seitenkollisionsschutz**⁶: assistiert dem Fahrer im Geschwindigkeitsbereich von 70 bis 210 km/h durch komfortabel korrigierende Lenkeingriffe, die Spur zu halten und potenzielle Seitenkollisionen aktiv zu vermeiden.

¹ Ausstattung optional erhältlich.
² Nicht erhältlich für 630i.

³ Nur erhältlich in Verbindung mit Integral-Aktivlenkung.
⁴ Das System kann bei Dunkelheit und Nebel eingeschränkt sein.

⁵ Nur erhältlich in Verbindung mit einem Navigationssystem.
⁶ Bestandteil der Ausstattung Driving Assistant Plus.

Entdecken Sie mehr Informationen mit der neuen BMW Kataloge-App. Jetzt erhältlich für Ihr Smartphone und Tablet.

■ Serienausstattung □ Sonderausstattung



■ Das Sport-Lederlenkrad mit drei Speichen verleiht dem Cockpit einen edlen und zugleich sportlichen Look. Es trägt eine Airbag-Dekorblende in Leder mit Ziernähten. Der kleinere Lenkradkranz mit den ausgeformten Daumenaufgaben bietet eine besonders angenehme und griffige Haptik.



■ Vordersitze und Rücksitzbank bieten komfortable Sitzplätze für bis zu fünf Personen. Alle Sitze sind mit Kopfstützen und Dreipunkt-Automatikgurten ausgestattet. Auf der Rücksitzbank lassen sich drei Kindersitze sicher befestigen, und die Passagiere im Fond genießen eine großzügige Bein- und Fußfreiheit.

Ausgewählte Ausstattungsumfänge der Basis im Interieur¹:

- Sport-Lederlenkrad
- Seriensitze in Leder Dakota
- Sitzverstellung teilelektrisch, für Fahrer und Beifahrer
- Interieurleiste in Oxidsilber dunkel matt mit Akzentleiste Perlganz Chrom
- Radio BMW Professional mit sechs Lautsprechern
- Klimaautomatik mit 2-Zonenregelung (für 640i, 640i xDrive und 640d xDrive mit erweiterten Umfängen)
- Freisprecheinrichtung mit USB-Schnittstelle
- Geschwindigkeitsregelung mit Bremsfunktion
- 8-Gang Steptronic Getriebe
- Durchladesystem 40:20:40 geteilt mit umklappbarer Rücksitzlehne

Ausgewählte Ausstattungsumfänge der Basis im Exterieur¹:

- LED-Scheinwerfer
- Heckleuchten in LED-Technik
- 17" Leichtmetallräder V-Speiche 618
- Aktiver Heckspoiler
- Automatische Heckklappenbetätigung
- Park Distance Control (PDC), vorn und hinten



■ 17" Leichtmetallräder V-Speiche 618, Radgröße 7,5J x 17, Bereifung 225/60 R17.



□ 20" Leichtmetallräder V-Speiche 628 Bicolor mit Mischbereifung und Notlaufeigenschaften, Radgröße vorn 8,5J x 20, Bereifung 245/40 R20, Radgröße hinten 10J x 20, Bereifung 275/35 R20.

¹ Für die Schweiz und Österreich abweichende Grundausstattung des BMW 6er Gran Turismo. Detaillierte Informationen zu der Grundausstattung entnehmen Sie bitte der jeweiligen Preisliste.

Entdecken Sie mehr Informationen mit der neuen BMW Kataloge-App. Jetzt erhältlich für Ihr Smartphone und Tablet.

■ Serienausstattung □ Sonderausstattung



■ Die Interieurleisten in offenporiger Edelholzausführung Finition Cove mit Akzentleisten in Perlganz Chrom veredeln den selbstbewussten Charakter des Cockpits.



□ Die Komfortsitze in Exklusivleder Nappa Elfenbeinweiß mit kontrastierendem Keder unterstreichen die elegante Linie des Interieurs und lassen sich ergonomisch optimal einstellen.

Die Ausstattungsumfänge der Luxury Line im Interieur:

- Einstiegsleisten in Aluminium, illuminiert mit Schriftzug „Luxury Line“
- Sitze in Leder ‚Dakota‘ mit spezifischem Line-Nahtbild und Keder; weitere Polster verfügbar
- Sport-Lederlenkrad in Schwarz, alternativ in Dark Coffee
- Fahrzeugschlüssel mit Tasten und Chromspange in Hochglänzend
- Instrumententafel in Sensatec Schwarz oder Dark Coffee
- Interieurleisten in Edelholzausführung ‚Finition‘ Ridge mit Akzentleiste Perlganz Chrom; weitere Leisten verfügbar
- In sechs Farben variierbares Ambientes Licht inkl. Lichtteppich als Begrüßungslicht
- Elektrische Lehnenverstellung der 2. Sitzreihe inkl. komfortorientierter Sitzpolsterung

Die Ausstattungsumfänge der Luxury Line im Exterieur:

- BMW Niere mit exklusiv gestalteten Längsstäben, Zwischennierenstäben und Nierenrahmen in Chrom hochglänzend
- Frontstoßfänger mit spezifischen Designelementen in Chrom hochglänzend
- LED-Nebelscheinwerfer
- 19" Leichtmetallräder Vielspeiche 644 in Ferricgrau glanzgedreht, alternativ
- 20" Leichtmetallräder W-Speiche 646 geschmiedet und hochglanzpoliert; weitere Räder verfügbar
- Seitenfensterrahmen in Chrom hochglänzend, Fensterschachtelabdeckung, B-Säule, Spiegeldreieck und Spiegelfuß in Schwarz hochglänzend
- Heckstoßfänger mit spezifischen horizontalen Designelementen im Heckdiffusor in Chrom hochglänzend
- Endrohrblende in Chrom hochglänzend, zweibordig oder mit Freiform



■ Einstiegsleisten in Aluminium mit beleuchtetem Schriftzug „Luxury Line“.



■ 19" Leichtmetallräder Vielspeiche 644 Ferricgrau glanzgedreht, Radgröße 8,5J x 19, Bereifung 245/45 R19.



□ 20" Leichtmetallräder W-Speiche 646, Radgröße vorn 8,5J x 20, Bereifung 245/40 R20, Radgröße hinten 10J x 20, Bereifung 275/35 R20.

Entdecken Sie mehr Informationen mit der neuen BMW Kataloge-App. Jetzt erhältlich für Ihr Smartphone und Tablet.

■ Serienausstattung □ Sonderausstattung



□ Die Interieurleisten in Aluminium Feinschliff mit Akzentleiste Perlglanz Chrom setzen sportliche Akzente im Innenraum.



■ Die Sportsitze in Leder Dakota Schwarz mit Exklusivnaht tragen die Dynamik des Exterieurs auch in den Innenraum.

Die Ausstattungsumfänge der Sport Line im Interieur:

- Einstiegsleisten in Aluminium, illuminiert mit Schriftzug „Sport Line“
- Sportsitze für Fahrer und Beifahrer
- Sitze in Leder ‚Dakota‘ mit spezifischem Line-Nahtbild und Keder, alternativ in
- Exklusivleder ‚Nappa‘; weitere Polster verfügbar
- Fahrzeugschlüssel mit Tasten und Chromspange hochglänzend
- Instrumententafel in Schwarz,
- alternativ in Sensatec Schwarz¹ oder Dark Coffee¹
- Interieurleisten in Schwarz hochglänzend mit Akzentleiste Perlglanz Chrom; weitere Leisten verfügbar

Die Ausstattungsumfänge der Sport Line im Exterieur:

- BMW Niere mit Längsstäben in Schwarz hochglänzend und Nierenrahmen in Chrom hochglänzend
- Frontstoßfänger mit spezifischen Designelementen in Schwarz hochglänzend
- LED-Nebelscheinwerfer
- 19" Leichtmetallräder V-Speiche 685 Orbitgrau glanzgedreht, alternativ
- 20" Leichtmetallräder V-Speiche 686 Jetblack glanzgedreht; weitere Räder verfügbar
- Seitenfensterrahmen, Fensterschachtelabdeckung, B-Säule, Spiegeldreieck und Spiegelfuß in Schwarz hochglänzend
- Heckstoßfänger mit spezifischen horizontalen Designelementen im Heckdiffusor in Schwarz hochglänzend
- Endrohrblende in Schwarzchrom, zweibordig rund oder mit Freiform



■ 19" Leichtmetallräder V-Speiche 685 Orbitgrau glanzgedreht, Radgröße 8,5J x 19, Bereifung 245/45 R19.



□ 20" Leichtmetallräder V-Speiche 686 Jetblack uni glanzgedreht, mit Mischbereifung und Notlaufeigenschaften, Radgröße vorn 8,5J x 20, Bereifung 245/40 R20, Radgröße hinten 10J x 20, Bereifung 275/35 R20.

¹ Farbe abhängig von gewählter Polsterfarbe.

Entdecken Sie mehr Informationen mit der neuen BMW Kataloge-App. Jetzt erhältlich für Ihr Smartphone und Tablet.

■ Serienausstattung □ Sonderausstattung



□ Das M Lederlenkrad ermöglicht eine präzise Fahrzeugkontrolle und die BMW Individual Interieurleisten in Pianolack schwarz mit Akzentleisten in Perlganz Chrom unterstreichen das athletische Design.



■ Die Sportsitze in Leder Dakota Cognac mit Exklusivnaht bestechen durch einen kraftvollen Look und geben durch hohe Sitzwangen und elektrische Sitzverstellung komfortablen Halt.

Die Ausstattungsumfänge des M Sportpakets im Interieur:

- M Einstiegsleisten beleuchtet
- Sportsitze für Fahrer und Beifahrer in Leder „Dakota“ Schwarz mit exklusiver M Optik mit Kontrastnähten in Blau; weitere Polster verfügbar
- M Lederlenkrad mit Multifunktion
- BMW Individual Dachhimmel anthrazit
- Instrumentenkombination mit M spezifischer Ausprägung im Modus SPORT
- Interieurleisten in Aluminium Rhombic mit Akzentleiste Perlganz Chrom; weitere Leisten verfügbar
- M Fahrerfußstütze mit M spezifischen Pedalauflagen
- Fahrzeugschlüssel mit exklusiver M Kennzeichnung
- Instrumententafel in Sensatec Schwarz oder Dark Coffee

Die Ausstattungsumfänge des M Sportpakets im Exterieur:

- M Aerodynamikpaket mit Frontschürze, Seitenschwellern und Heckschürze mit Diffusoreinsatz in Dark Shadow metallic
- BMW Niere mit Längsstäben in Schwarz hochglänzend und Nierenrahmen in Chrom hochglänzend
- 19" M Leichtmetallräder Doppelspeiche 647 M mit Mischbereifung; weitere Räder verfügbar
- M Sportbremse mit Bremssätteln in Dunkelblau metallic und M Kennzeichnung
- BMW Individual Hochglanz Shadow Line
- M Kennzeichnung an den Seitenwänden vorn
- Außenspiegelkappen in Wagenfarbe
- Endrohrblende in Chrom hochglänzend, zweibordig
- Exklusive Lackierung in Carbonschwarz; weitere Lackierungen verfügbar



■ 19" M Leichtmetallräder Doppelspeiche 647 M Bicolor mit Mischbereifung und Notlaufeigenschaften, Radgröße vorn 8,5J x 19, Bereifung 245/45 R19, Radgröße hinten 9,5J x 19, Bereifung 275/40 R19.



□ 20" M Leichtmetallräder Doppelspeiche 648 M Bicolor mit Mischbereifung und Notlaufeigenschaften, Radgröße vorn 8,5J x 20, Bereifung 245/40 R20, Radgröße hinten 10J x 20, Bereifung 275/35 R20.

■ Die leistungsstarke M Sportbremse zeichnet sich durch exklusive dunkelblau lackierte Bremssättel mit M Schriftzug und besonders hoher Bremsleistung aus.

Entdecken Sie mehr Informationen mit der neuen BMW Kataloge-App. Jetzt erhältlich für Ihr Smartphone und Tablet.

■ Serienausstattung □ Sonderausstattung



■ Der Aktive Heckspoiler fährt zur Verbesserung der Fahrstabilität ab 110 km/h automatisch aus und ab 70 km/h wieder ein. Über eine Taste in der Mittelkonsole lässt er sich auch manuell betätigen.



□ Das Panorama-Glasdach bietet geöffnet viel frische Luft und sorgt auch geschlossen für eine freundliche, lichtdurchflutete Atmosphäre im Fahrzeuginnenraum. Es öffnet und schließt sich auf Knopfdruck oder per Fahrzeugschlüssel vollautomatisch und ist mit Schiebe- und Hebefunktion sowie Sonnenschutzrollo und Windabweiser ausgestattet.



□ Der Adaptive LED-Scheinwerfer beinhaltet BMW Selective Beam, Abbiegelicht und Kurvenlicht. Die tageslichtähnliche Lichtfarbe und eine optimale, homogene Ausleuchtung der Fahrbahn verbessern die Sicht und ermöglichen ermüdungsfreies Fahren bei Dunkelheit. Das ikonenhafte Lichtdesign mit vier Leuchtelementen macht das Fahrzeug auch bei Nacht als BMW erkennbar.



□ Der Komfortzugang² ermöglicht den schlüssellosen Zugang zum Fahrzeug über alle vier Türen. Die Ausstattung umfasst zudem das berührungslose Öffnen und Schließen der Heckklappe durch eine kurze Fußbewegung unter dem hinteren Stoßfänger.



■ Die Automatische Heckklappenbetätigung ermöglicht das komfortable Öffnen und Schließen der Heckklappe durch Drücken der gut erreichbaren Taste in der Türverkleidung oder am Fahrzeugschlüssel. Die Heckklappe lässt sich wie gewohnt auch über den Heckklappengriff außen öffnen und durch Drücken der Taste in der Heckklappen-Innenverkleidung schließen.



■ Bei Nebel oder Niederschlag sorgen die LED-Nebelscheinwerfer durch verbesserte Sicht im Nahbereich für ein Plus an Sicherheit. Sie zeichnen sich durch eine dem Tageslicht besonders ähnliche Lichtfarbe, eine sehr hohe Lebensdauer sowie einen geringen Energieverbrauch aus und verleihen der Fahrzeugfront ein technisch-modernes Erscheinungsbild.



■ Die Heckleuchten mit Leuchtkörpern in LED-Technik bestehen aus einzelnen High-Performance-LED-Leuchtkörpern, sind in BMW typischer, markanter L-Form gestaltet und machen das Fahrzeug auch bei Dunkelheit als BMW erkennbar.



□ Die Funktion Ferngesteuertes Parken¹ erlaubt dem Fahrer, das Fahrzeug bequem zu verlassen und dann das Fahrzeug ferngesteuert in eine enge Parklücke oder Garage vorwärts oder rückwärts ein- bzw. ausparken. Die ferngesteuerte Einparkfunktion aktiviert der Fahrer außerhalb des Fahrzeugs mithilfe des BMW Display Schlüssels.



□ Die leistungsstarke M Sportbremse zeichnet sich durch exklusive dunkelblau lackierte Bremssättel mit M Schriftzug und besonders hoher Bremsleistung aus.

¹Nur erhältlich in Verbindung mit weiteren Ausstattungen.
²In der Schweiz serienmäßig erhältlich.

Entdecken Sie mehr Informationen mit der neuen BMW Kataloge-App. Jetzt erhältlich für Ihr Smartphone und Tablet.

■ Serienausstattung □ Sonderausstattung



□ Das Bowers & Wilkins Diamond Surround Sound System¹ mit 1.400W Verstärker und zwei Diamant-Hochtönern bietet herausragende Studioklangqualität auf allen Plätzen im Fahrzeug. 16 gezielt positionierte Lautsprecher sorgen für ein faszinierendes Hörerlebnis. Die Lautsprecher sind illuminiert, was die herausragende Klangqualität des Systems optisch unterstreicht.



□ Ambientes Licht⁶ lässt im Innenraum eine entspannende, behagliche Lichtstimmung entstehen und verfügt über eine Vorfeldbeleuchtung in den Türaußengriffen. Es sind elf vordefinierte Lichtdesigns in sechs verschiedenen Farben mit Kontur- und Ambiente-Beleuchtung in Instrumententafel, Türverkleidungen und Mittelkonsole wählbar.



□ Die Ausstattung Fond-Entertainment Professional¹ umfasst zwei unabhängige 10,2"-Farbbildschirme (neigungsverstellbar) und ein Blu-ray-Laufwerk. Dies ermöglicht während der Fahrt die Navigation und Internetnutzung (bei bestehendem Mobilfunkvertrag); Steuerung per Fernbedienung, USB-Anschluss sowie Anschlüsse für MP3-Player, Spielekonsolen und Kopfhörer (auch kabellos).



■ Das Durchladesystem besteht aus einer im Verhältnis 40:20:40 geteilten Rücksitzlehne und garantiert mehr Flexibilität beim Transport von Personen und Gegenständen. So finden beispielsweise im Fond zwei Passagiere bequem Platz, und gleichzeitig können lange Gegenstände wie Ski- und Snowboardtaschen transportiert werden.



□ Die mit Sensatec bezogene Instrumententafel verleiht dem Interieur des Fahrzeugs eine hochwertige Anmutung. Das direkt auf einen Halbhartschaum kaschierte Kunstleder überzeugt durch seine weiche Oberfläche. Der widerstandsfähige Bezug ist mit attraktiven Doppelkappnähten verarbeitet.



□ Die Klimaautomatik mit 4-Zonenregelung verfügt über die Ausstattung der 2-Zonen-Klimaautomatik mit erweiterten Umfängen sowie über zwei Luftausströmer in den B-Säulen. Zudem ist der Fondbereich über ein separates Bedienelement mit Display individuell temperierbar, und das Handschuhfach kann gekühlt werden.



□ Der BMW Display Schlüssel zeigt diverse Statusdaten des Fahrzeugs und erlaubt die Bedienung ausgewählter Funktionen per integriertem Touch-Display.

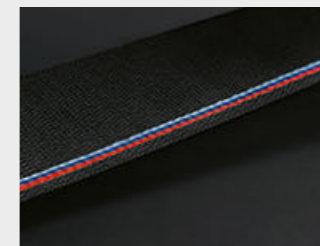

□ Die M Sicherheitsgurte⁴ mit Gurtstrammer und Gurtkraftbegrenzer sind mit einem feinen eingewebten Akzent in den typischen M Farben versehen.



□ Die Rückfahrkamera ermöglicht eine bessere Orientierung beim Rückwärtsfahren in Parksituationen und im Geschwindigkeitsbereich von unter 15 km/h. Sie zeigt den Bereich hinter dem Fahrzeug auf dem Control Display an. Interaktive Spurlinien für Abstand und Wendekreis unterstützen den Fahrer beim Rangiervorgang, Hindernisse werden farblich gekennzeichnet.



□ Die Telefonie mit Wireless Charging² umfasst eine Ladeschale mit drahtloser Ladefunktion und zusätzlichen USB-Anschlüssen. Eine Dachantennenanbindung sorgt für besseren Mobilfunkempfang. Per Bluetooth lassen sich zwei Mobiltelefone und ein Audioplayer zugleich verbinden. Dazu kommen Bluetooth Office sowie eine WLAN Hotspot Vorbereitung.

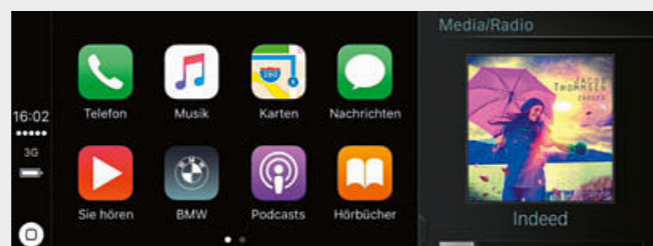

□ Apple CarPlay^{1,3} Vorbereitung ermöglicht die drahtlose und komfortable Nutzung von ausgewählten Funktionen des iPhones[®] im Fahrzeug. Smartphone-Inhalte und Funktionen wie Musik, iMessages/SMS, Telefonie, Siri, Navigation und ausgewählte Third-Party-Apps können damit über die Bedienoberfläche des Fahrzeugs und per Sprachsteuerung bedient bzw. angezeigt werden.

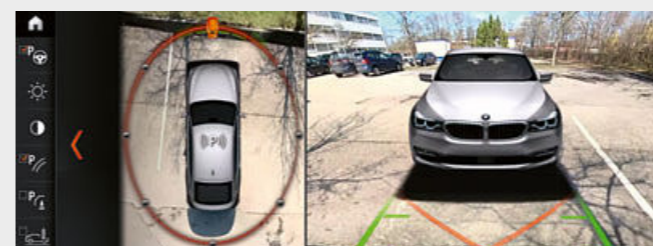

□ Eine Erleichterung beim Einparken bietet das Surround-View-System⁵ mit der Darstellung der Top View, einer Panorama View mit automatischer Aktivierung sowie einer 3D View.



□ Das Ausstattungspaket Parking Assistant Plus erleichtert das Parken und Rangieren des Fahrzeugs. Es umfasst Surround View inkl. Top View, Remote 3D View⁷, PDC sowie eine seitliche Einparkhilfe, die Notbremsfunktion Active PDC und den Parkassistenten mit Längsführung, der das Fahrzeug vollautomatisch parallel oder quer zur Fahrbahn parkt.

¹ Nur erhältlich in Verbindung mit Navigationssystem Professional.

² Induktives Laden gemäß Qi-Standard für geeignete Mobiltelefone möglich. Für ausgewählte Smartphones ohne induktive Ladefunktion gemäß Qi-Standard sind spezielle Ladehüllen

über BMW Original Zubehör erhältlich.

³ Kompatibilität und Funktionsumfang von Apple CarPlay[®] ist abhängig vom Modelljahr und installierten Softwarestand des iPhones[®]. Bei Verwendung der Apple CarPlay[®] Vorbereitung

werden ausgewählte Daten des Fahrzeugs übertragen. Die weitere Datenverarbeitung liegt in der Verantwortung des Mobiltelefonherstellers.

⁴ Nur erhältlich in Verbindung mit weiteren Ausstattungen.

⁵ Bestandteil des Parking Assistant Plus.

⁶ In der Schweiz serienmäßig erhältlich.

⁷ Remote 3D View in Österreich nicht verfügbar.

Entdecken Sie mehr Informationen mit der neuen BMW Kataloge-App. Jetzt erhältlich für Ihr Smartphone und Tablet.

■ Serienausstattung □ Sonderausstattung



■ Uni 668 Schwarz



■ Uni 300 Alpinweiß¹



□ Metallic A96 Mineralweiß²

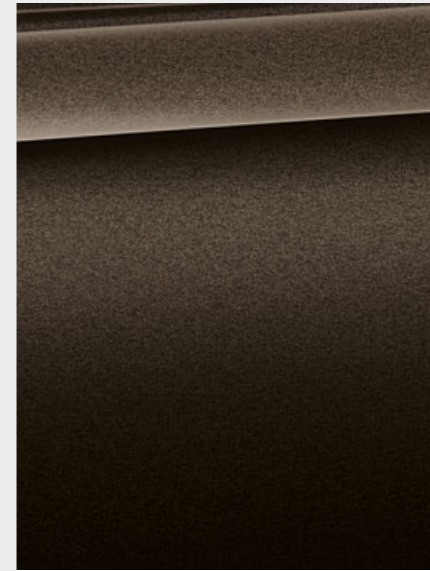

□ Metallic B65 Jatoba



□ Metallic Jucarobeige WC2S

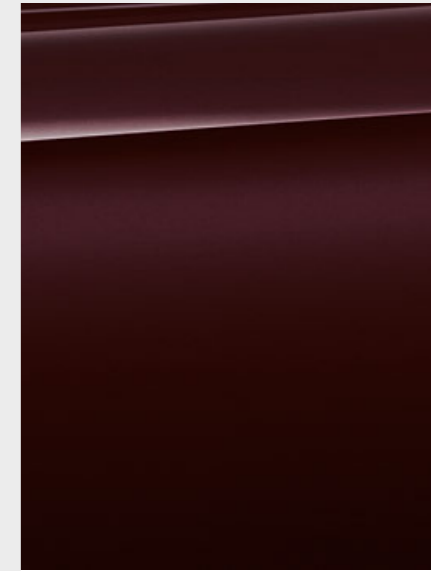

□ Metallic Royal Burgundy Red C25 Brillanteffekt²



□ Metallic A83 Glaciersilber

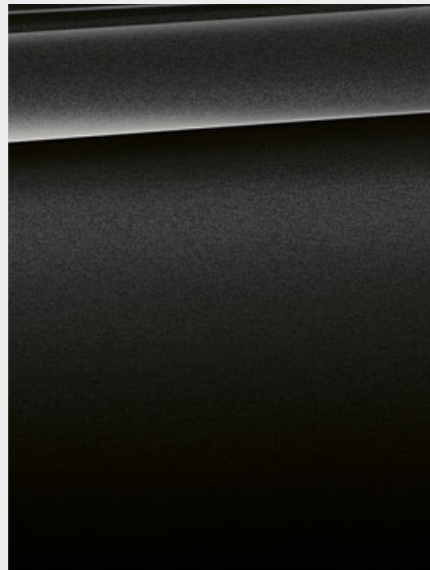

□ Metallic A90 Sophistograu Brillanteffekt²

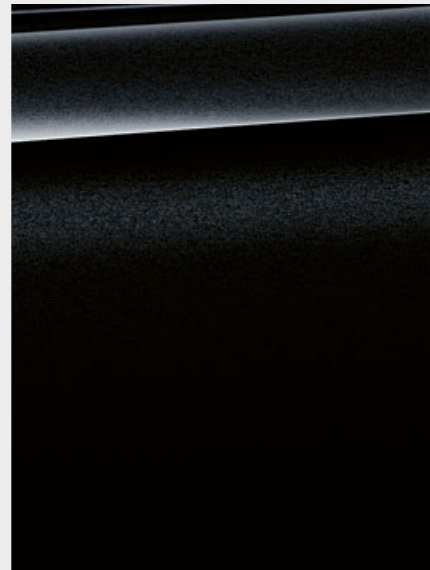

□ Metallic 475 Black Sapphire



□ Metallic C10 Mediterranblau

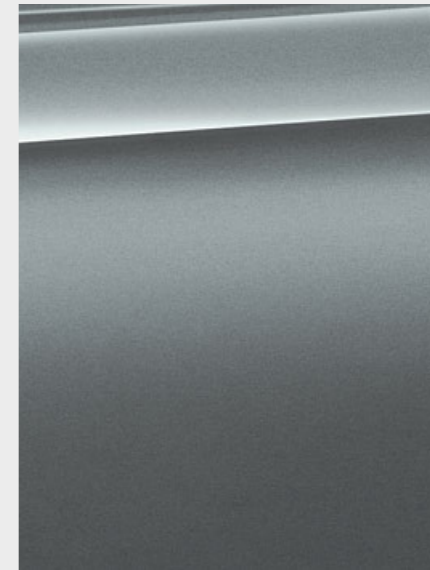

□ Metallic C2Y Bluestonex²

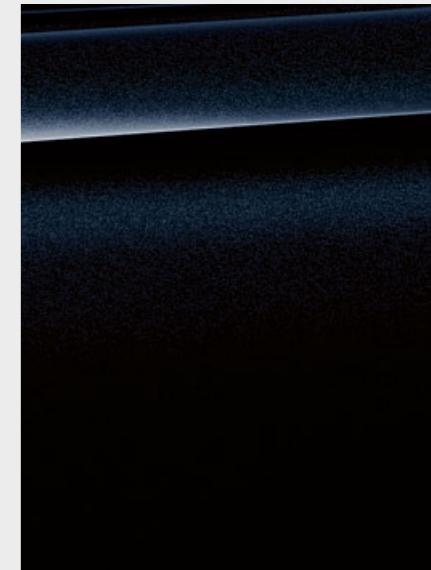

□ Metallic 416 Carbonschwarz

M SPORTPAKET

[BMW Konfigurator] Stellen Sie mit dem Konfigurator Ihren ganz persönlichen BMW zusammen. Alle aktuellen Motoren, Farben und Ausstattungen stehen Ihnen bei der Auswahl zur Verfügung. Mehr unter www.bmw.at/konfigurator und www.bmw.ch/konfigurator

[Farbfelder] Die hier abgebildeten Farbfelder sollen Ihnen einen ersten Eindruck der Farben und Materialien für Ihren BMW vermitteln. Erfahrungsgemäß können Druckfarben den Farbton der Lackierungen, Polster und Interieurleisten jedoch im Einzelfall nicht

originalgetreu wiedergeben. Besprechen Sie daher gern die Farbwahl mit Ihrem BMW Vertragshändler oder Ihrer Niederlassung. Zudem kann man Ihnen dort auch Muster zeigen und bei speziellen Wünschen weiterhelfen.

¹ Serienmäßig erhältlich auch für M Sportpaket.
² Optional erhältlich auch für M Sportpaket.

Entdecken Sie mehr Informationen mit der neuen BMW Kataloge-App. Jetzt erhältlich für Ihr Smartphone und Tablet.

■ Serienausstattung □ Sonderausstattung

LEDER

Verfügbar mit



- Basis
- Luxury Line
- Sport Line
- M Sportpaket

Leder 'Dakota'
LCSW Schwarz,
Interieurfarbe
Schwarz.

LEDER

Verfügbar mit

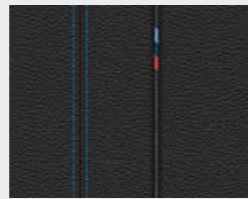

- M Sportpaket

Leder 'Dakota'
LCNL Schwarz,
Kontraststeppung
Blau, Interieurfarbe
Schwarz



- Basis
- Luxury Line
- Sport Line
- M Sportpaket

Leder 'Dakota'
LCCY Canberrabeige,
Interieurfarbe
Canberrabeige



- Luxury Line
- Sport Line
- M Sportpaket

Exklusivleder 'Nappa' LZFK
Schwarz, Exklusiv-
naht^{1,2}/Keder in
Kontrast, Interieur-
farbe Schwarz

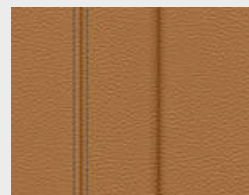

- Basis
- Luxury Line
- Sport Line
- M Sportpaket

Leder 'Dakota'
LCRI Cognac,
Interieurfarbe
Schwarz

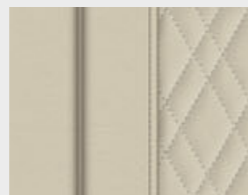

- Luxury Line
- Sport Line
- M Sportpaket

Exklusivleder 'Nappa' LZFI Elfen-
beinweiß Exklusiv-
naht^{1,2}/Keder in
Kontrast, Interieur-
farbe Schwarz

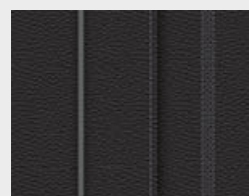

- Luxury Line
- Sport Line
- M Sportpaket

Leder 'Dakota'
LCFK Schwarz,
Exklusivnaht/Keder
in Kontrast Schwarz.

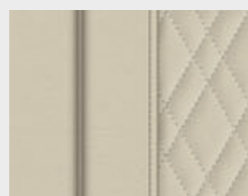

- Luxury Line
- Sport Line
- M Sportpaket

Exklusivleder 'Nappa' LZFF
Elfenbeinweiß
Exklusivnaht^{1,2}/
Keder in Kontrast,
Interieurfarbe
Schwarz.

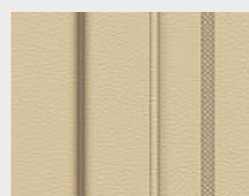

- Luxury Line
- Sport Line
- M Sportpaket

Leder 'Dakota'
LCDO Canberrabeige
Exklusivnaht/
Keder in Kontrast,
Interieurfarbe
Canberrabeige

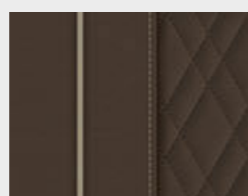

- Luxury Line
- Sport Line
- M Sportpaket

Exklusivleder 'Nappa' LZNI
Mokka, Exklusiv-
naht^{1,2}/Keder in Kon-
trast, Interieurfarbe
Schwarz

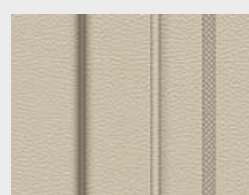

- Basis
- Luxury Line
- Sport Line
- M Sportpaket

Leder 'Dakota'
LCFI Elfenbeinweiß
Exklusivnaht, Keder
in Kontrast

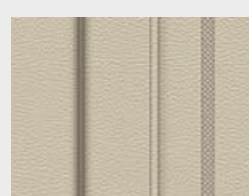

- Luxury Line
- Sport Line
- M Sportpaket

Leder 'Dakota'
LCFF Elfenbeinweiß
Exklusivnaht¹/Keder
in Kontrast, Interieur-
farbe Schwarz

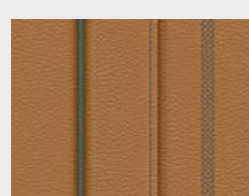

- Luxury Line
- Sport Line
- M Sportpaket

Leder 'Dakota'
LCRO Cognac,
Exklusivnaht/Keder
in Kontrast, Interieur-
farbe Schwarz

INTERIEURLEISTEN

Verfügbar mit

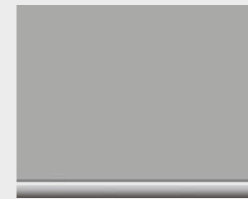

- Basis
- Luxury Line
- Sport Line
- M Sportpaket

Interieurleisten
Oxidsilber dunkel
matt mit Akzentleiste
Perlglanz Chrom



- M Sportpaket

Interieurleisten Alu-
minium Rhombic
mit Akzentleiste
Perlglanz Chrom.



- Basis
- Luxury Line
- Sport Line
- M Sportpaket

Interieurleisten Alu-
minium Feinschliff
mit Akzentleiste
Perlglanz Chrom

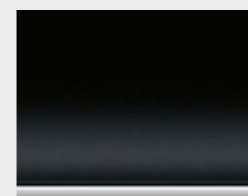

- Basis
- Luxury Line
- Sport Line
- M Sportpaket

Interieurleisten
schwarz hochglän-
zend mit Akzentleiste
Perlglanz Chrom

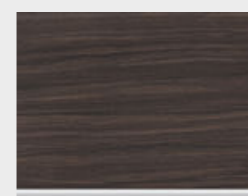

- Basis
- Luxury Line
- Sport Line
- M Sportpaket

Offenporige Edel-
holzausführung
'Fineline' Cove
mit Akzentleiste
Perlglanz Chrom.

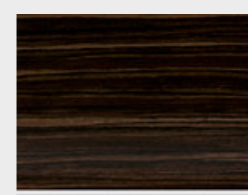

- Basis
- Luxury Line
- Sport Line
- M Sportpaket

Edelholzausführung
Fineline Ridge
mit Akzentleiste
Perlglanz Chrom.

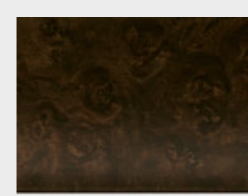

- Basis
- Luxury Line
- Sport Line
- M Sportpaket

Edelholzausführung
Nussbaumwurzel
dunkel mit
Akzentleiste
Perlglanz Chrom.

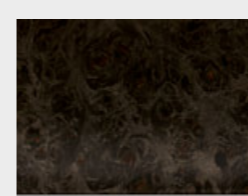

- Basis
- Luxury Line
- Sport Line
- M Sportpaket

Edelholzausführung
Pappel Maser grau
mit Akzentleiste
Perlglanz Chrom.

INTERIEURLEISTEN

Verfügbar mit



- Basis
- Luxury Line
- Sport Line
- M Sportpaket

BMW Individual
Interieurleisten
Pianolack schwarz
mit Akzentleiste
Perlglanz Chrom

INTERIEURFARBEN

Verfügbar mit

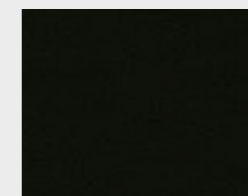

- Basis
- Luxury Line
- Sport Line
- M Sportpaket

Schwarz

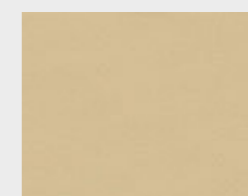

- Basis
- Luxury Line
- Sport Line
- M Sportpaket

Canberrabeige

Bitte beachten Sie, dass auch bei bestimmungsgemäßem Gebrauch über kurz oder lang nicht behebbare Verunreinigungen auf den Sitzbezügen auftreten können. Dies kann

insbesondere durch nicht farbechte Kleidung hervorgerufen werden.

¹ Nur erhältlich in Verbindung mit Instrumententafel in Sensatec.

² Nur erhältlich in Verbindung mit Komfortsitzen.

Bitte beachten Sie, dass die Interieurfarbe abhängig von der gewählten Polsterfarbe ist.

RÄDER UND REIFEN.

Entdecken Sie mehr Informationen mit der neuen BMW Kataloge-App. Jetzt erhältlich für Ihr Smartphone und Tablet.



□ 20" Leichtmetallräder V-Speiche 628 Bicolor mit Mischbereifung und Notlaufeigenschaften, Radgröße vorn 8,5J x 20, Bereifung 245/40 R20, Radgröße hinten 10J x 20, Bereifung 275/35 R20.



□ 19" Leichtmetallräder V-Speiche 620, Radgröße 8,5J x 19, Bereifung 245/45 R19.



□ 17" Leichtmetallräder V-Speiche 618, Radgröße 7,5J x 17, Bereifung 225/60 R17.



■ 17" Leichtmetallräder Turbinenstyling 645 in Bicolor Orbitgrau glanzgedreht, BMW EfficientDynamics, Radgröße 7,5J x 17, Bereifung 225/60 R17.



■ 18" Leichtmetallräder Vielspeiche 619, Radgröße 8J x 18, Bereifung 245/50 R18.



□ 18" Leichtmetallräder V-Speiche 684 Ferricgrau glanzgedreht, Radgröße 8J x 18, Bereifung 245/50 R18.

ORIGINAL BMW ZUBEHÖR.

Ausstattung 40 | 41

■ Serienausstattung □ Sonderausstattung ○ Zubehör



○ Der Fahrradheckträger Pro 2.0 ist leicht, aber dennoch stabil und mit bis zu 60 kg belastbar. Er bietet eine herausragend einfache Handhabung und kann zwei Fahrräder/E-Bikes transportieren (auf drei Räder erweiterbar). Dabei ermöglicht seine Abklappfunktion jederzeit einfachen Zugang zum Gepäckraum.



○ Die moderne Dachbox in Schwarz mit titansilbernen Seitenblenden hat ein Fassungsvermögen von 520 Litern und passt zu allen BMW Dachträgersystemen. Durch ihr beidseitiges Öffnungssystem mit 3fach-Zentralverriegelung auf beiden Seiten ist sie einfach zu beladen und diebstahlhemmend abschließbar.

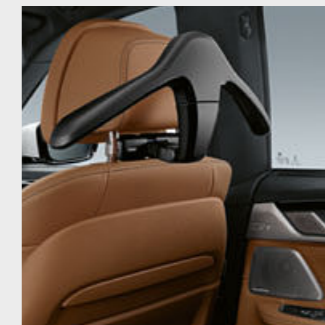

○ Der Kleiderbügel rastet per Steckkupplung am separat erhältlichen Basisträger (Voraussetzung) ein und ist auch außerhalb des Fahrzeugs einsetzbar.



○ Sicherer Halt für das Apple iPad® 2, 3 oder 4. Der Halter wird im Basisträger eingerastet, lässt sich um 360° drehen und in gewünschter Neigung feststellen.



○ Die hochwertigen 21" Leichtmetallräder sind in Bicolor Schwarz, sichtsseitig glanzgedreht und mit gewichtsoptimiertem, gewalztem Felgenbett ausgeführt. Komplettradsatz mit Runflat-Mischbereifung, Radgröße 8,5J x 21 mit Reifengröße 245/35 R21 96Y XL RSC vorn und 10J x 21 mit Reifengröße 275/30 R21 98Y XL RSC hinten.



○ Passgenaue, rutschhemmende, wasserdichte und strapazierfähige Gepäckraum-Formmatte. Farbe Schwarz.

Entdecken Sie die vielfältigen innovativen Lösungen, die Ihnen in den Bereichen Exterior, Interior, Kommunikation & Information sowie Transport & Gepäckraumlösungen zur Verfügung stehen. Ihr BMW Partner berät Sie gern zum gesamten Angebot an Original

BMW Zubehör und hält auch einen speziellen Zubehörcatalog für Sie bereit. Weitere Informationen finden Sie auch jederzeit unter www.bmw.at/zubehoer oder www.bmw.ch/zubehoer

BMW 6er GRAN TURISMO	630i ⁸	640i 640i xDrive ⁹	620d ⁸ 620d xDrive ⁸	630d 630d xDrive ⁹	640d xDrive
----------------------	-------------------	----------------------------------	---	----------------------------------	-------------

Gewicht						
Leergewicht EG ¹	kg	1795	1845	1840	1900	-
Leergewicht EG (xDrive) ¹	kg	-	1910	1905	1955	2010
Zulässiges Gesamtgewicht	kg	2380	2450	2440	2510	-
Zulässiges Gesamtgewicht (xDrive)	kg	-	2515	2500	2580	2615
Zuladung	kg	660	660	680	680	-
Zuladung (xDrive)	kg	-	660	680	680	680
Zulässige ungebremste Anhängelast ²	kg	750	750	750	750	-
Zulässige ungebremste Anhängelast (xDrive) ²	kg	-	750	750	750	750
Zulässige gebremste Anhängelast bis max. 12% Steigung/max. 8% Steigung ²	kg	2100/- ³	2100/2100	2100/- ³	2100/2100	-
Zulässige gebremste Anhängelast bis max. 12% Steigung/max. 8% Steigung (xDrive) ²	kg	-	2100/2100	2100/- ³	2100/2100	2100/2100
Gepäckraumvolumen	l	610-1800	610-1800	610-1800	610-1800	610-1800

Motor						
Zylinder/Ventile		4/4	6/4	4/4	6/4	6/4
Hubraum	cm ³	1998	2998	1995	2993	2993
Nennleistung/Nenn Drehzahl	kW (PS)/1/min	190 (258)/5000-6500	250 (340)/5500-6500	140 (190)/4000	195 (265)/4000	235 (320)/4400
Max. Drehmoment/Drehzahl	Nm/1/min	400/1550-4400	450/1380-5200	400/1750-2500	620/2000-2500	680/1750-2250

Kraftübertragung						
Antriebsart		Hinterrad	Hinterrad/Allrad	Hinterrad/Allrad	Hinterrad/Allrad	Allrad
Seriengetriebe		8-Gang Steptronic	8-Gang Steptronic	8-Gang Steptronic	8-Gang Steptronic	-
Seriengetriebe (xDrive)		-	8-Gang Steptronic	8-Gang Steptronic	8-Gang Steptronic	8-Gang Steptronic

Fahrleistung						
Höchstgeschwindigkeit	km/h	250 ⁴	250 ⁴	220	250 ⁴	-
Höchstgeschwindigkeit (xDrive)	km/h	-	250 ⁴	218	250 ⁴	250 ⁴
Beschleunigung 0-100 km/h	s	6,3	5,4	7,9	6,1	-
Beschleunigung (xDrive) 0-100 km/h	s	-	5,3	8,0	6,0	5,3

Verbrauch ^{5,6} - Alle Motoren erfüllen die EU6-Abgasnorm						
Innerorts	l/100 km	8,0-7,9	10,2-10,1	5,4	6,9-6,7	-
Innerorts (xDrive)	l/100 km	-	10,9-10,8	5,9	7,1-6,7	7,2-7,0
Außerorts	l/100 km	5,9-5,7	6,4-6,1	4,6-4,5	5,1-4,8	-
Außerorts (xDrive)	l/100 km	-	6,7-6,5	4,9-4,8	5,3-5,0	5,5-5,3
Kombiniert	l/100 km	6,7-6,5	7,7-7,6	4,9-4,8	5,8-5,5	-
Kombiniert (xDrive)	l/100 km	-	8,2-8,1	5,3-5,2	5,9-5,7	6,1-5,9
Abgasnorm (typzugelassen)		EU6d-temp	EU6d-temp	EU6d-temp	EU6c ¹⁰	EU6c
CO ₂ -Emission kombiniert	g/km	153-148	176-173	129-127	152-146	-
CO ₂ -Emission kombiniert (xDrive)	g/km	-	187-184	139-136	156-151	161-155
Tankinhalt, ca.	l	68	68	66	66	66

Räder/Reifen						
Reifendimension		225/60 R17 Y	225/60 R17 Y	225/60 R17 Y	225/60 R17 Y	225/60 R17 Y
Raddimension		7,5 J x 17	7,5 J x 17	7,5 J x 17	7,5 J x 17	7,5 J x 17
Material		Leichtmetall	Leichtmetall	Leichtmetall	Leichtmetall	Leichtmetall

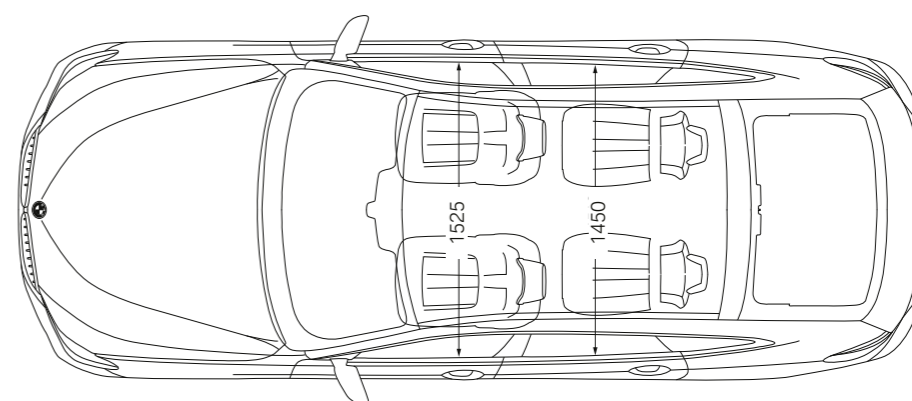
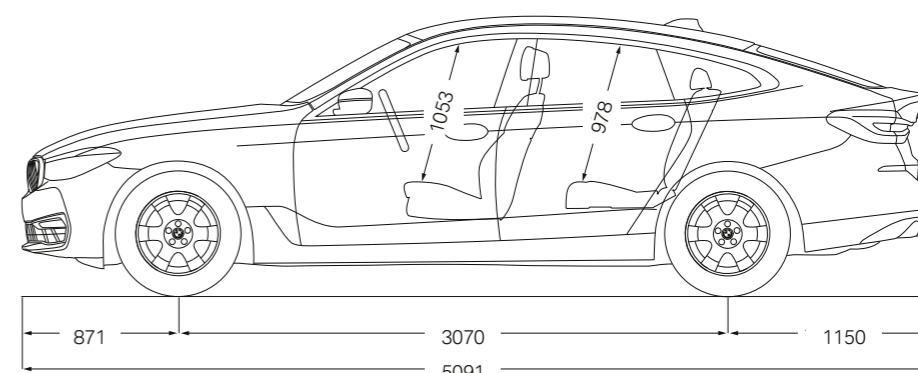
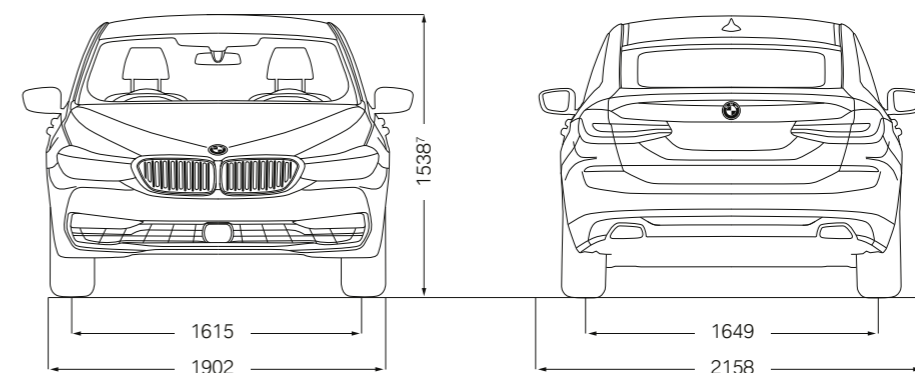

Alle Maßangaben der technischen Zeichnung in Millimeter.

Angaben zu Fahrleistung, Verbrauch und CO₂-Emission gelten für Fahrzeuge mit Seriengetriebe. Werte in [] gelten für Fahrzeuge mit Steptronic Getriebe.

¹ Das EG-Leergewicht bezieht sich auf ein Fahrzeug mit serienmäßiger Ausstattung und beinhaltet keine Sonderausstattungen. Im Leergewicht sind 90% Tankfüllung sowie 75 kg für den Fahrer berücksichtigt. Optionale Ausstattungen können das Gewicht des Fahrzeugs, die Nutzlast sowie bei Einfluss auf die Aerodynamik die Höchstgeschwindigkeit verändern.

² Das tatsächliche Gesamtgewicht des Anhängers darf die maximal zulässige Anhängelast unter Berücksichtigung der maximal zulässigen Stützlast nicht übersteigen.

³ Vorläufige Werte; fehlende Werte lagen bei Redaktionsschluss noch nicht vor.

⁴ Elektronisch abgeregelt.

⁵ Angaben zu Leistung für Benzinmotoren beziehen sich auf den Betrieb mit ROZ 98 Kraftstoff. Angaben zu Verbrauch beziehen sich auf den Betrieb mit Referenzkraftstoff gemäß VO (EU) 2007/715. Kraftstoffqualitäten bleifrei ROZ 91 und höher mit einem maximalen Ethanol-Anteil von 10% (E10) sind zulässig. BMW empfiehlt die Verwendung von Superbenzin bleifrei ROZ 95.

⁶ Die Angaben zu Kraftstoffverbrauch, CO₂-Emissionen und Stromverbrauch werden nach dem vorgeschriebenen Messverfahren VO (EU) 2007/715 in der jeweils geltenden Fassung ermittelt. Die Angaben beziehen sich auf ein Fahrzeug in Basisausstattung in Deutschland, die Spannweiten berücksichtigen Unterschiede in der gewählten Rad- und Reifengröße und der optionalen Sonderausstattung und können sich während der Konfiguration verändern. Die Angaben sind bereits auf Basis des neuen WLTP-Testzyklus ermittelt und zur Vergleichbarkeit auf NEFZ zurückgerechnet. [Bei diesen Fahrzeugen können für die Bemessung von Steuern und anderen fahrzeugbezogenen Abgaben, die (auch) auf den CO₂-Ausstoß abstellen, andere als die hier angegebenen Werte gelten].

⁷ BMW 640i xDrive und BMW 630d xDrive: 1540 mm.

⁸ In der Schweiz nicht erhältlich.

⁹ In der Schweiz serienmäßig mit xDrive erhältlich.

¹⁰ Die Abgasnorm EU6d-temp wird (voraussichtlich) ab Produktion 11/18 erhältlich sein.

DER BMW 6er GRAN TURISMO / LA BMW SÉRIE 6 GRAN TURISMO / LA BMW SERIE 6 GRAN TURISMO.

		640i xDrive	630d xDrive	640d xDrive
Treibstoff Carburant Carburante		Benzin Essence Benzina	Diesel Diesel Diesel	Diesel Diesel Diesel
Treibstoffverbrauch gesamt ¹ Consommation de carburant en cycle mixte ¹ Consumo di carburante nel ciclo combinato ¹	l/100 km	8,1–8,2	5,6–5,9	5,9–6,2
Benzinäquivalente ² Équivalent d'essence ² Benzina equivalente ²	l/100 km		6,4–6,7	6,7–7,1
CO ₂ -Emission ³ Émissions CO ₂ ³ Emissioni CO ₂ ³	g/km	184–187	148–155	157–162
CO ₂ -Emission aus der Treibstoff-/Stromproduktion Émissions de CO ₂ de la production de carburant/d'électricité Emissioni di CO ₂ dalla produzione di carburante/energia elettrica	g/km	36–36	25–26	26–28
Energieeffizienz-Kategorie ⁴ Catégorie de rendement énergétique ⁴ Categoria d'efficienza energetica ⁴		G–G	E–F	F–F
Abgasnorm Norme sur les émissions polluantes Norma gas di scarico		EU6d-TEMP	EU6d-TEMP	EU6d-TEMP

¹ Die Verbrauchsangaben in unseren Verkaufsunterlagen sind europäische Treibstoff-Normverbrauchs-Angaben, die zum Vergleich der Fahrzeuge dienen. In der Praxis können diese jedoch je nach Fahrstil, Zuladung, Topographie und Jahreszeit teilweise deutlich abweichen. Die Angaben zu Kraftstoffverbrauch und CO₂-Emission sind abhängig vom gewählten Reifenformat.

² Damit Energieverbräuche unterschiedlicher Antriebsformen (Benzin, Diesel, Gas, Strom, usw.) vergleichbar sind, werden sie zusätzlich als sogenannte Benzinäquivalente (Masseinheit für Energie) ausgewiesen.

³ Die Verbrauchs- und Emissionsdaten lagen zum Zeitpunkt des Redaktionsschlusses (28.09.2018) noch nicht vor. Die bestätigten Werte liegen erst zum Produktionsstart vor. Vor diesem Zeitraum werden die Daten aus dem vorherigen Produktionszeitraum übernommen und sind provisorisch. Der Durchschnittswert der CO₂-Emissionen aller immatrikulierten Neuwagen beträgt für das Jahr 2018 133 g/km.

⁴ Die Berechnungsgrundlage für die angegebenen Energieeffizienzkategorien entspricht der Verordnung des UVEK über Angaben auf der Energiekette von neuen Personenkraftwagen (VEE-PKW) vom 02.08.2017. Ab voraussichtlich Dezember 2018 werden die per 01.01.2019 in Kraft tretenden Grenzen und Kategorien auf www.energiekette.ch sowie unter www.bmw.ch abrufbar sein. Die Angaben zu Kraftstoffverbrauch, CO₂-Emissionen und Stromverbrauch wurden nach dem vorgeschriebenen Messverfahren VO (EU) 2007/715 in der jeweils zur Genehmigung des Fahrzeuges gültigen Fassung ermittelt. Die Angaben beziehen sich auf ein Fahrzeug in Basisausstattung in Deutschland, die Spannen berücksichtigen Unterschiede in der gewählten Rad- und Reifengröße und können sich während der Konfiguration verändern.

Wichtiger Hinweis: Die Werte sind bereits auf Basis des neuen WLTP-Testzyklus ermittelt und zur Vergleichbarkeit auf NEFZ zurückgerechnet. Bei diesen Fahrzeugen können für die Bemessung von Steuern und anderen fahrzeugbezogenen Abgaben, die (auch) auf den CO₂-Ausstoß abstellen, andere als die hier angegebenen Werte gelten.

Modelländerungen sowie Druckfehler vorbehalten. Dieses technische Datenblatt ersetzt alle vorhergehenden.

¹ Les données de consommation indiquées dans nos documents de vente sont basées sur le cycle européen de consommation normalisée qui a pour objectif de permettre une comparaison entre les véhicules. En usage quotidien la consommation peut varier sensiblement en fonction du style de conduite, de la charge, de la topographie et des conditions climatiques. Les indications concernant la consommation de carburant et les émissions de CO₂ dépendent du format de pneus sélectionné.

² Pour que les consommations d'énergie des différents types d'entraînement (essence, diesel, gaz, courant, etc.) soient comparables, elles sont également indiquées comme soi-disant équivalent essence (unité de mesure de l'énergie).

³ Les données de consommation et d'émission ne sont pas encore disponibles à la date de clôture de la rédaction (28 septembre 2018). Les valeurs confirmées ne seront disponibles qu'au début de la production. Avant cette date, les données provisoires sont reprises de la phase de production antérieure. La valeur moyenne des émissions de CO₂ de tous les véhicules neufs immatriculés est de 133 g/km pour l'année 2018.

⁴ La base de calcul pour les catégories de rendement énergétique indiquées correspond sur l'ordonnance du DETEC sur les données figurant sur l'étiquette-énergie des voitures de tourisme neuves (OEE-VT) du 2 août 2017. Les limites et les catégories qui entreront en vigueur au 1^{er} janvier 2019 seront publiées sur www.energiekette.ch et sur www.bmw.ch vraisemblablement à partir de décembre 2018.

Les données relatives à la consommation de carburant, aux émissions de CO₂ et à la consommation électrique ont été calculées selon la méthode de mesure prescrite (règlement CE no 715/2007) dans la version en vigueur pour l'autorisation du véhicule. Les données se réfèrent à un véhicule doté de l'équipement de base en Allemagne; les écarts tiennent compte des différences dans la taille des roues et des pneus choisis et peuvent varier en fonction de la configuration.

Note importante: Les valeurs ont déjà été calculées sur la base de la nouvelle loi portant sur le nouveau cycle de test WLTP; elles ont été ramenées aux valeurs NEDC à des fins de comparaison. Dans le cas de ces véhicules, d'autres valeurs que celles indiquées ici peuvent s'appliquer pour le calcul des impôts et des taxes spécifiques se basant (également) sur les émissions de CO₂. Sous réserve de modifications des modèles et d'erreurs d'impression. Cette fiche technique remplace toutes les précédentes.

¹ I dati indicati nei nostri prospetti si basano sul ciclo europeo di consumo normalizzato che ha come obiettivo quello di permettere il paragone tra vetture. Nell'uso quotidiano i consumi possono variare sensibilmente in funzione dello stile di guida, del carico, della topografia e della stagione. I dati relativi ai consumi e alle emissioni di CO₂ dipendono dal formato degli pneumatici.

² Affinché i consumi energetici delle diverse forme di motore (benzina, diesel, gas, corrente elettrica ecc.) siano comparabili, sono indicati anche come cosiddetti equivalenti benzina (unità di misura per l'energia).

³ I valori di consumo ed emissioni non sono ancora disponibili al momento della chiusura di redazione (21 settembre 2018). I valori confermati vengono resi noti al momento dell'avvio della produzione. Prima della conferma vengono utilizzati i dati del periodo di produzione precedente; i valori sono pertanto provvisori. Per il 2018, il valore medio delle emissioni di CO₂ di tutte le automobili nuove immatricolate è di 133 g/km.

⁴ La base di calcolo per le categorie di efficienza energetica indicate sull'ordinanza del DATEC concernente le indicazioni dell'etichetta energia per le automobili nuove (OEEA) del 2 agosto 2017. I limiti e le categorie che entreranno in vigore il 1^o gennaio 2019 saranno pubblicati su www.etichettaenergia.ch e www.bmw.ch presumibilmente a dicembre 2018.

I dati relativi al consumo di carburante, alle emissioni di CO₂ e al consumo elettrico sono stati rilevati in conformità con il procedimento di misura prescritto dal regolamento CE no 715/2007 nella rispettiva versione valida per l'omologazione della vettura. I dati sono riferiti a una vettura con equipaggiamento base in Germania, le variazioni tengono conto delle differenze tra le dimensioni delle ruote e degli pneumatici scelti e possono subire modifiche durante la configurazione.

Indicazione importante: I valori sono stati già calcolati in base al nuovo ciclo di prova WLTP e sono stati adattati in modo da offrire una comparabilità con i valori NEDC. Ai fini fiscali e di calcolo di altri diritti relativi alla vettura, che considerano (anche) le emissioni di CO₂, per queste vetture possono trovare applicazione valori differenti da quelli indicati.

Con riserva di modifiche dei modelli ed errori di stampa. La presente scheda tecnica sostituisce tutte le precedenti.

BMW 640i xDrive Gran Turismo mit M Sportpaket:

BMW TwinPower Turbo Reihen-6-Zylinder Benzinmotor, 250 kW (340 PS),
20" BMW M Leichtmetallräder Doppelspeiche 648 M Bicolor mit Mischbereifung,
Außenfarbe in Mineralweiß metallic, Komfortsitze in Leder Dakota Cognac mit Exklusiv-
naht und Keder in Kontrast, BMW Individual Interieurleiste in Pianolack Schwarz
mit Akzentleiste in Perlglanz Chrom, Instrumententafel in Sensatec Schwarz.

Dieser Katalog gibt Modelle, Ausstattungsumfänge und Konfigurationsmöglichkeiten (Serienausstattung und Sonderausstattung) der von der BMW AG für den deutschen Markt gelieferten Fahrzeuge wieder. Die Ausstattungsumfänge und Konfigurationsmöglichkeiten in Bezug auf Serien- und Sonderausstattungen der einzelnen Modelle können in anderen Mitgliedsstaaten der Europäischen Union, in der Schweiz und in Liechtenstein sowie auch generell nach Redaktionsschluss dieses Mediums am 16.03.2018 abweichen. Ihr BMW Partner vor Ort informiert Sie gern über Details. Änderungen von Konstruktionen und Ausstattungen vorbehalten.

© BMW AG, München/Deutschland. Nachdruck, auch auszugsweise,
nur mit schriftlicher Genehmigung von BMW AG, München.

411 006 364 12 2 2018 BC. Printed in Germany 2018.

