

# Mercedes-Maybach GLS



Mercedes-Benz







## The wealth of independence.

Der Luxusklasse-SUV GLS und die Marke Mercedes-Maybach gehen eine der faszinierendsten Verbindungen ein, die sich Reisende wünschen können. Modernste Technologien, ein äusserst grosszügiges Raumangebot und darin die ganze Welt des modernen Luxus. Freier und unabhängiger können Sie sich in einem Automobil kaum fühlen.



## Eine Luxusyacht, ein Chefbüro, eine Wellness-Oase.

Der Innenraum des Mercedes-Maybach GLS kann alles für Sie sein. Von audiophilem High-End Entertainment über First-Class-Sitz und Liegekomfort bis zu einem Kühlfach mit versilberten Champagnerkelchen bleibt kein Traum unerfüllt.







## Die Heckansicht: das grosse Finale.

Viele Chromelemente und der über alles erhabene «Maybach»-Schriftzug machen auch das Heck des Mercedes-Maybach GLS zu etwas ganz Besonderem. Ein Kraft und Präsenz ausstrahlendes Detail sind die eigens gestalteten Endrohrblenden.





## Im Angesicht unseres feinsten SUV.

Das Exterieur des Mercedes-Maybach GLS prägen eigene Elemente wie der imposante, verchromte Grill im edlen Nadelstreifen-Design oder die grossen Räder. Zum Beispiel als 58,4 cm (23-Zoll) Maybach Schmiederad im exklusiven Vielspeichen-Design.





## Reisen in einer neuen Welt.

Im Mercedes-Maybach GLS erwartet Sie ein wohl einzigartiges Flair aus Stil, Komfort und Grosszügigkeit. Ein moderner Rückzugsort, der seine Insassen in höchsten Luxus taucht, ihnen unbezahlbare Momente von Geborgenheit und innerer Ruhe vermittelt.





## Nichts spüren, nichts hören. Nur genießen.

Sowohl die Fahrwerksabstimmung als auch der Antriebskomfort wurden für den Mercedes-Maybach GLS spezifisch perfektioniert. Diese Souveränität und Stille sind fast nicht zu glauben, Sie müssen es einmal höchstpersönlich erleben.



## Vorbildliche Sicherheit mit Mercedes-Benz Intelligent Drive Systemen.

Ob zur Rushhour, auf langen Nachtfahrten oder auf unbekanntem Strecken, Ihr Mercedes-Maybach GLS kann Sie gerade in stressigen Situationen spürbar entlasten. Dahinter steht ein Konzept, das jede Fahrt in einem Mercedes-Benz sicherer und einzigartig macht: Mercedes-Benz Intelligent Drive. Denn die Zeit, die Sie hinter dem Steuer verbringen, ist Ihre Zeit. Zeit für Entspannung. Zeit, um Energie zu tanken. Damit Sie Ihr Ziel vor allem sicher, aber auch entspannter erreichen.

---

Der Bodyguard an Ihrer Seite: **PRE-SAFE® Impuls Seite** kann Sie und Ihren Beifahrer mit einem seitlichen Impuls auf einen Seitenaufprall vorbereiten und das Verletzungsrisiko reduzieren. Das System kann Sie von der dem Unfall zugewandten Seite in Richtung Fahrzeugmitte bewegen. Das kann sich bei einem Seitenaufprall positiv auswirken.

---

Der **Aktive Brems-Assistent** kann Ihnen helfen, Auffahrunfälle mit vorausfahrenden oder stehenden Fahrzeugen sowie Unfälle mit sich in Bewegung befindlichen Fußgängern oder Radfahrern zu vermeiden. Dazu bietet das System neben einer Abstands- und Kollisionswarnung vor allem eine situationsgerechte Bremsverstärkung – bis hin zur autonomen Notbremsung.

---

Parken Sie entspannt ein. Das Duo aus **Aktivem Park-Assistent** und **360°-Kamera** unterstützt Sie bereits bei der Parkplatzsuche sowie beim Einparken, Ausparken und Rangieren. Vor allem die Rundumsicht durch die 360°-Kamera inklusive eines virtuellen Blicks aus der Vogelperspektive beeindruckt.

---



## Maybach und MBUX. Luxus, der sich mit Ihnen verbindet.

Erleben Sie die faszinierende Mercedes-Benz User Experience (MBUX) erstmals umgeben vom Luxus eines Mercedes-Maybach. Von einer exklusiven Begrüßung auf den Displays über besondere Anzeigestile bis zum High-End Fond-Entertainment.



---

Damit Sie sich in komplexen Verkehrssituationen zurechtfinden, vernetzt **MBUX Augmented Reality für Navigation** die virtuelle Welt mit der realen. Die Technik blendet grafische Navigations- und Verkehrshinweise in Live-Bildern ein. Sie kommen schnell, sicher und stressfrei ans Ziel.

---

Die **LINGUATRONIC** erkennt und begreift nahezu alle Sätze zu Infotainment und Fahrzeugbedienung. Auch indirekte Sprache verarbeitet das System, so reagiert die Klimatisierung bereits auf «Mir ist kalt» und stellt eine höhere Temperatur ein. Zugleich stellt sich das System auf Ihre Stimme ein und versteht auch Nicht-Muttersprachler besser.

---

Genießen Sie berührungslosen Bedienkomfort mit dem **MBUX Interieur-Assistenten**: Dieses innovative System erfasst und interpretiert Ihre Hand- und Armbewegungen. Ausgewählte Funktionen können Sie somit sprichwörtlich im Handumdrehen aktivieren. Dabei kann das System zwischen Fahrer und Beifahrer unterscheiden – damit Sie genau die Menüs erreichen, die Sie bedienen möchten.

---



## Ambientebeleuchtung im Dachhimmel.

Ein wahres Lichtermeer empfängt Sie im Innenraum des Mercedes-Maybach GLS. Er ist mit einer umfangreich erweiterten Ambientebeleuchtung ausgestattet. Exklusive Highlights sind die aufsteigenden Lichtleiter in den Fondtüren sowie die indirekte Beleuchtung im Dachhimmel, die eine besonders angenehme Lichtstimmung erzeugt.

## Elektronische Trittbretter.

Stilvoller haben Sie ein Automobil vielleicht noch nie betreten. Mit dem Öffnen der Tür fährt automatisch das Mercedes-Maybach Trittbrett heraus. Ein eigenes Logo, Lamellen im Nadelstreifendesign und eine faszinierende Licht-Inszenierung sorgen für den exklusiven Welcome-Home-Effekt.



## Beinfreiheit.

Nur dort, wo man sich völlig frei bewegen kann, fühlt man sich wie zu Hause. So wie im Mercedes-Maybach GLS. Deutlich mehr Beinfreiheit und eine Lehnenneigung um bis zu 43,5 Grad bedeuten vor allem eins: zurücklehnen und herrlich entspannen.

## Fond-Entertainment.

Die Fondpassagiere werden ihren Augen und Ohren nicht trauen: Im Mercedes-Maybach GLS erwartet sie auf Wunsch ein audiophiles High-End-Entertainment. Neben dem Burmester® High-End 3D-Surround-Soundsystem mit 28 Lautsprechern sind auch zwei fest integrierte Full-HD-Displays mit Touchscreen Bedienung erhältlich.

## Akustik-Komfort-Paket.

Erleben Sie höchsten Geräuschkomfort während der Fahrt: Die Schallisolierung des Akustik-Komfort-Pakets reduziert störende Aussengeräusche deutlich. Entspannten Unterhaltungen steht somit selbst bei hohen Geschwindigkeiten nichts im Wege. Darüber hinaus fördert die ruhige Atmosphäre Ihre Konzentration und Sie gelangen gelassen ans Ziel.

## Fahrassistenz-Paket Plus.

Das Fahrassistenz-Paket Plus bietet ein Höchstmass an Komfort und Sicherheit auf dem Weg zum autonomen Fahren. Ergänzend zum Fahrassistenz-Paket erhalten Sie den Aktiven Stau-Assistenten, der Sie auf Autobahnen optimal entlastet. Ein weiteres Plus dieses Pakets: Bei fremdverursachten Seitenkollisionen kann PRE-SAFE® Impuls Seite zusätzlich schützen.



## MBUX Innovations-Paket.

Die digitale Steuerzentrale für Ihr Interieur: Mit diesem Paket erweitern Sie das Funktionsspektrum von Cockpit und MBUX Multimediasystem. Die Kombination innovativer und bewährter Ausstattungen bietet Ihnen ideale Voraussetzungen für eine komfortable Bedienung und detaillierte Navigationsinformationen.

## ENERGIZING Paket Plus.

Das ENERGIZING Paket Plus ist einzigartig – es bietet Ihnen Komfort für alle Sinne auf höchstem Niveau. Dafür wird ein Maximum an Premium-Ausstattungen mit innovativer Intelligenz gebündelt. Das faszinierende Ergebnis: Ihr Mercedes kann Sie gezielt vitalisieren und verwöhnen. Für längere Leistungsfähigkeit am Steuer und eine angenehme Fahrt.





## Teilelektrifizierter V8, der Maybach unter den Motoren.

Den V8-Antrieb treibt im Mercedes-Maybach GLS eine zusätzliche Elektrifizierung in Form eines Startergenerators zu herausragenden Werten bei Kraft und Effizienz. 410 kW (557 PS)<sup>1</sup> Leistung und bis zu 730 Nm<sup>1</sup> Drehmoment sorgen für höchste Souveränität in nahezu jeder Fahrsituation.

<sup>1</sup>Angaben zur Nennleistung und zum Nenndrehmoment nach Verordnung (EG) Nr. 715/2007 in der gegenwärtig geltenden Fassung.

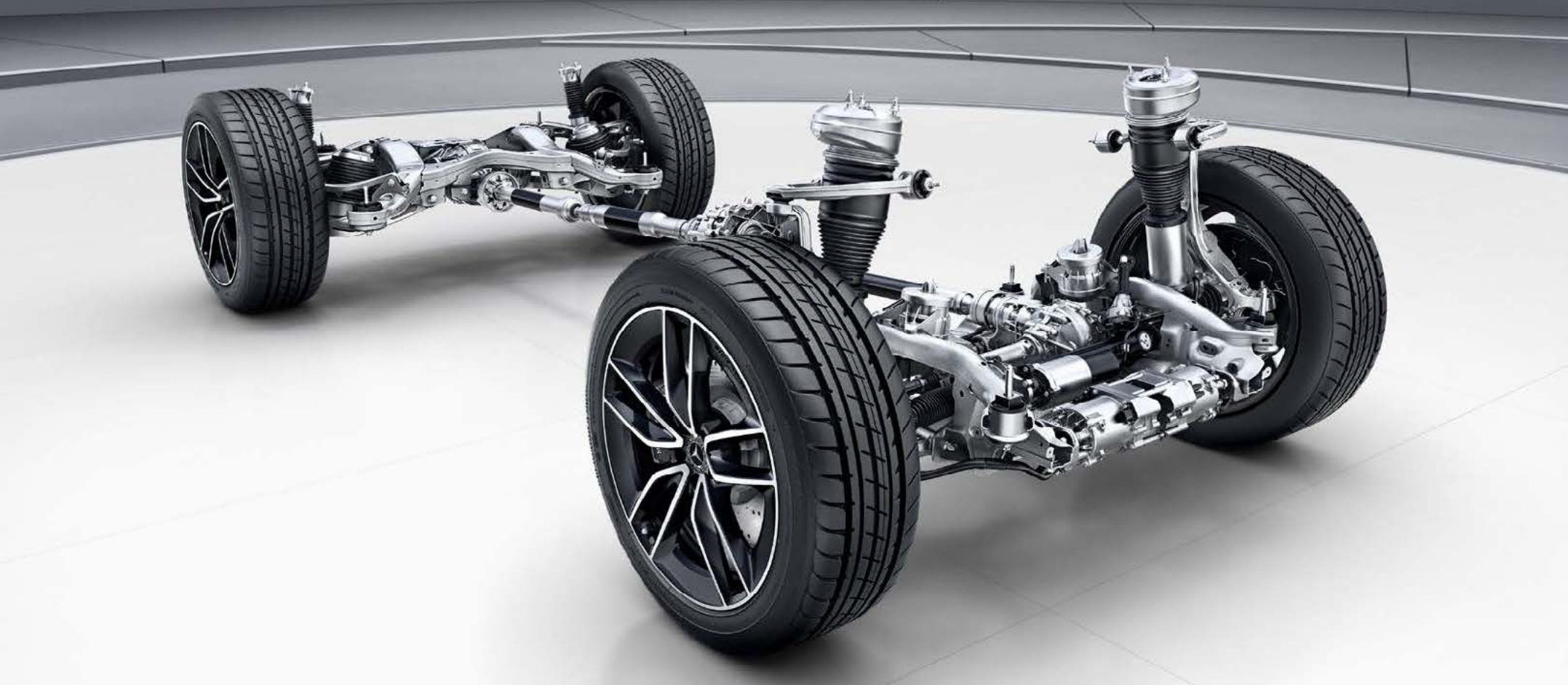

## E-ACTIVE BODY CONTROL.

Souveränes Fahren in jeder Situation: E-ACTIVE BODY CONTROL ist die Synthese von Komfort, Präzision und Dynamik – verbunden mit einzigartigen Geländeeigenschaften. Erleben Sie die erstklassigen nick-, wank- und stosskompensierenden Effekte eines modernen vollaktiven Fahrwerks. Auf allen Wegen und Abwegen. Bei guten wie schlechten Fahrbedingungen.

# Technische Daten.

## Mercedes-Maybach GLS 600 4MATIC

MOTOR	
Zylinderanordnung	V8
Zylinderanzahl	8
Hubraum (cm <sup>3</sup> )	3982
Maximale Nennleistung (kW [PS] DIN)	410 [557]
Maximale Nennleistung [elektrische Spitzenleistung] (kW [PS] DIN)	16 [22]
Maximales Drehmoment (Nm bei 1/min thermisch)	730/1750-4500
Tankinhalt (l)	90/9
GETRIEBE	
9G-TRONIC	
FAHRLEISTUNG	
Höchstgeschwindigkeit (km/h)	250
0 auf 100 km/h (s)	4,9
VERBRAUCH UND EMISSIONSAUSSTOSS	
Verbrauch kombiniert (l/100km)	13,5
Benzinäquivalent	
CO <sub>2</sub> -Emission (g/km) nach 715/2007/EWG	307
CO <sub>2</sub> -Emission aus der Treibstoff- und/oder der Strombereitstellung (g/km)	68
Elektr. Energieverbrauch (kWh/100km)	
ENERGIEEFFIZIENZ-KATEGORIE	
G	
MASSE (KG)	
Leergewicht nach VO (EG) 1230/2012 /	2785-2973
Zulässiges Gesamtgewicht	3250-3360
Maximale Dachlast (kg)	100
Anhänger gebremst/ungebremst	3300/3500/750

Der Treibstoff-/Stromnormverbrauch wird nach der Messmethode 715/2007/EWG in der gegenwärtig gültigen Fassung ermittelt. Die angegebenen Werte zu Energieverbrauch und CO<sub>2</sub>-Emissionen sind Schweizer Werte, diese richten sich nach der Typgenehmigung. Es handelt sich dabei um Werte, die im WLTP-Messzyklus ermittelt wurden. Je nach Fahrweise, Strassen- und Verkehrsverhältnissen, Umwelteinflüssen und Fahrzeugzustand können sich in der Praxis Verbrauchswerte ergeben, die von den angegebenen Werten abweichen. Die Angaben beziehen sich nicht auf ein einzelnes Fahrzeug und sind nicht Bestandteil des Angebots, sondern dienen allein Vergleichszwecken zwischen verschiedenen Fahrzeugtypen. Um einen Vergleich der Energieverbräuche unterschiedlicher Antriebsformen (Benzin, Diesel, Gas, Strom usw.) zu ermöglichen, werden diese zusätzlich als sogenannte Benzinäquivalente (Masseinheit für Energie) angegeben. CO<sub>2</sub> ist das für die Erderwärmung hauptverantwortliche Treibhausgas; die mittlere CO<sub>2</sub>-Emission aller (markenübergreifend) angebotenen Fahrzeugtypen beträgt 149 g/km für das Jahr 2022; der Zielwert liegt bei 118 g/km.

# Abmessungen.

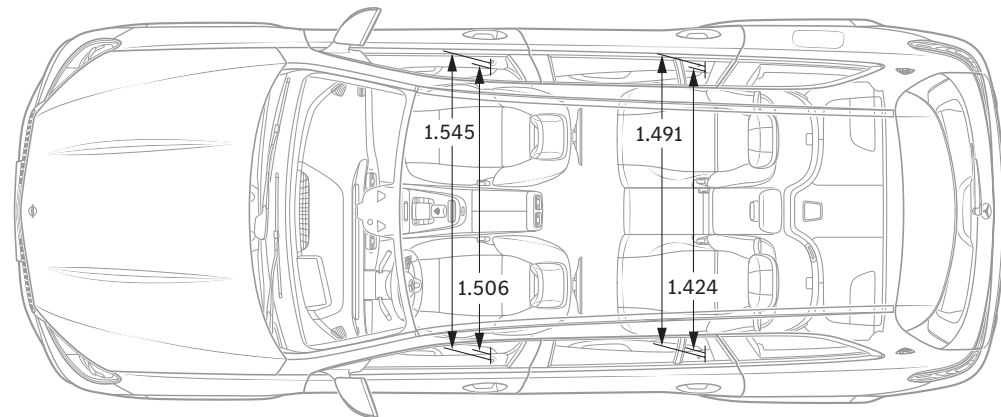
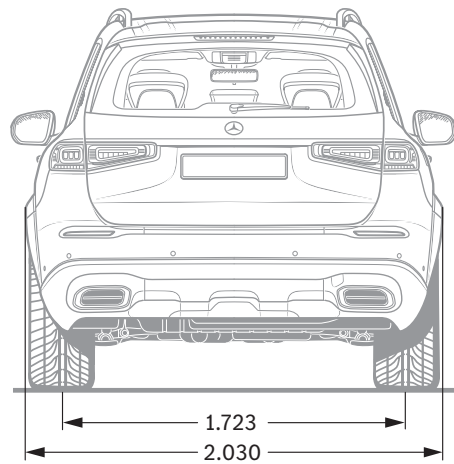
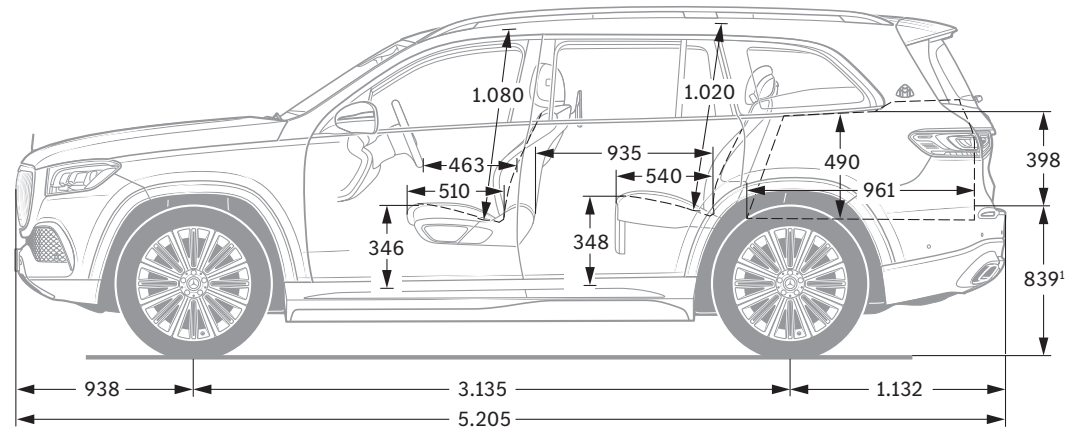
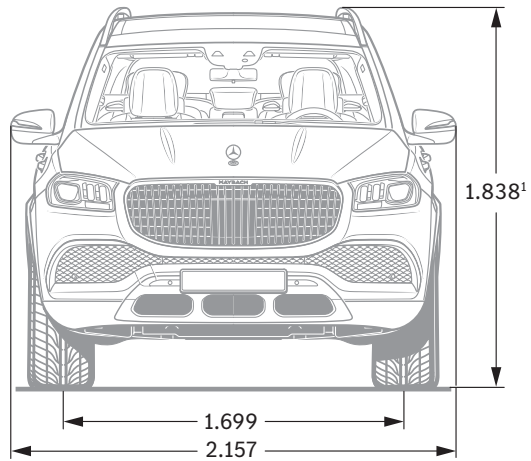

<sup>1</sup> Bei Fahrwerkstellung «Onroad». Alle Angaben in Millimetern. Die abgebildeten Masse sind Mittelwerte. Sie gelten für Fahrzeuge in Grundausstattung und in unbelastetem Zustand.



# SPORT - FOR - GOOD

Seit 20 Jahren glauben wir daran, dass Sport die Kraft hat, Menschen zu verbinden und auf einzigartige Weise zu motivieren. Millionen Kindern und Jugendlichen haben wir den dringend notwendigen Zugang zu unseren Förderprogrammen ermöglicht, damit sie ihr Leben positiv verändern können. Die Programme, die wir gemeinsam mit Laureus Sport for Good unterstützen, sind auf die Ziele für nachhaltige Entwicklung der Vereinten Nationen ausgerichtet und sind Teil einer spannenden, grossen, globalen Bewegung zur positiven Veränderung der Welt.

**Mit dem Kauf eines Mercedes-Benz unterstützen Sie die «Laureus Sport for Good»-Bewegung.**

**Zu den Angaben in dieser Publikation:** Nach Redaktionsschluss am 09.09.2021 können sich am Produkt Änderungen ergeben haben. Konstruktions- oder Formänderungen, Abweichungen im Farbton sowie Änderungen des Lieferumfangs seitens des Herstellers bleiben während der Lieferzeit vorbehalten, sofern die Änderungen oder Abweichungen unter Berücksichtigung der Interessen des Verkäufers für den Käufer zumutbar sind. Sofern der Verkäufer oder der Hersteller zur Bezeichnung der Bestellung oder des bestellten Kaufgegenstands Zeichen oder Nummern gebraucht, können allein hieraus keine Rechte abgeleitet werden.

Die Abbildungen können auch Zubehör und Sonderausstattungen enthalten, die nicht zum serienmässigen Lieferumfang gehören. Diese Publikation wird international eingesetzt. Aussagen über gesetzliche, rechtliche und steuerliche Vorschriften und Auswirkungen haben jedoch nur für die Bundesrepublik Deutschland zum Zeitpunkt des Redaktionsschlusses dieser Publikation Gültigkeit. Fragen Sie daher zum verbindlichen letzten Stand bitte Ihren Mercedes-Benz AG Vertriebspartner.

**[www.mercedes-benz.ch](http://www.mercedes-benz.ch)**