



 Audi Sport

# RS 4

All New Audi RS 4 Avant



一汽-大众



## 目录

All New Audi RS 4 Avant	3-4
外观	5-6
内饰	7-8
亮点	9-10
Audi Sport	11-12
装备	13-14
装备表+其他	15-18

## 岂止是致命吸引！

用惊艳来描述全新奥迪RS 4 Avant, 显得很苍白。

因为无论从何种角度来考量全新奥迪RS 4 Avant, 都会使人叹为观止。将旅行车实用的车身型式与粗犷犀利的RS造型语言融合在一起, 这种与生俱来的魅力, 对谁都是致命吸引。作为第四代产品, 全新奥迪RS 4 Avant从内到外都被打上了奥迪赛车运动的烙印。它从骨子里透射出一种对于赛道激情的本能追逐, 赋予每一段旅程一种运动快感和魅力。

现在就加入高性能联盟, 即刻启程。

油耗和CO2排放数据请参阅价格装备表。

图示或文字描述中的部分装备属于选装范围, 只能加价选配。请登录奥迪官网或咨询奥迪经销商了解标配装备和选装装备方面的详细信息。



## 型锋芒，尽风流！

按时到达只是前奏，优雅登场才是你真正的风范。全新奥迪RS 4 Avant充满个性风格的造型将带给你一种与生俱来的自信感觉：RS专用保险杠和前格栅动感造型、大尺寸侧格栅以及宽大的门槛护板和轮罩护板，配上肌肉感的造型线条都让你信心倍增；除标配的亚光铝外观风格外，你还可以选装不同造型的外观套件，例如黑色高光外观套件、凸显质感的碳纤维外观套件等，让本已惊艳的外观造型更显得与众不同。奥迪矩阵式LED大灯除了能动态分配光源功能之外，熏黑的装饰板塑造的烟熏妆感觉也将成为吸引眼球的亮点。



## 将酷感进行到底！

全新奥迪RS 4 Avant延续奥迪RS家族一贯的张扬个性，将动感基因注入每一个细节，将酷感进行到底。灵动线条，外凸的轮罩以及门槛装饰板使整个车身后部浑然一体。夸张的RS风格车顶扰流板与风格强劲的裙部护板造型遥相呼应。你还可以选装黑色高亮椭圆形大体积排气尾管，让爱车酷感加倍。



## 动感如影随形！

全新奥迪RS 4 Avant车内内饰的每一个细节都渗透着运动氛围：RS运动座椅、座垫和靠背边侧凸出，弯道行驶时能提供更好的侧面支撑；可选配纳帕真皮面料，带蜂窝状缝线图案；缝线为对比色缝线。饰条品种丰富，竞速铝制饰条，碳纤维饰条等等材质，进一步烘托出车内的运动氛围。

图示以及文字描述中的装备部分属于选装装备范围，只能加价选配。请登录奥迪官网或咨询奥迪经销商了解详情。

## 速度引爆激情！

全新奥迪RS 4 Avant的装备配置处处体现出高性能和速度优势。RS专用三辐多功能方向盘，底边切平，搭载大体积换挡拨片以及不锈钢踏板都彰显着赛道基因。你可以选装奥迪虚拟座舱，这样，重要的信息将会集中显示在12.3英寸的高清液晶屏幕上，以便于你全身心投入驾驶，感受速度的快感。例如，在运动模式下，屏幕中央显示转速表及其他参数如圈数记录仪，发动机功率/扭矩，增压压力等。RS专用显示模式能够显示加速度测量表。换挡提示闪电符号、轮胎压力及温度等信息，这些信息将有效辅助驾驶者在更短时间内做出更果敢的操作，让你用速度引爆激情。

## 激情就是本能！

充分释放你的激情吧！全新奥迪RS 4 Avant搭载2.9TFSI V6双涡轮增压发动机，最大功率达到331千瓦，最大扭矩达到600牛米。发动机采用缸内直喷，双涡轮增压系统以及奥迪气门升程系统技术。与之匹配的是8速Tiptronic变速器和quattro全时四驱系统。从0到100公里/小时加速时间仅需4.1秒，这种加速快感将陪伴你一路飙升到最高车速250公里/小时<sup>1</sup>。

全新奥迪RS 4 Avant标配多种驾驶模式，你可以自己决定以何种方式来体验速度带来的快感。每一种驾驶模式给你带来迥然不同的驾驶体验，例如系统会根据你的需要调整一系列行驶系统的响应特性，比如发动机，减震阻尼以及选装装备RS运动强化型底盘带动态控制功能，让每种驾驶都酣畅淋漓。

<sup>1</sup> 电子限速



## 赛道基因 融于日常驾驶

骄傲于赛道，桀骜于街道。Audi Sport作为Audi“黑标”品牌，传承了奥迪的运动基因，将源于赛道的科技融合于量产车型中。无论是在专业赛道亦或是日常驾驶，均以强者风范胜人一筹。令人惊艳的性能，总是能让人感受到一腔豪情的快速飙升。

## 高性能是传承经典 更是亮点

全新奥迪RS 4 Avant搭载的quattro全时四轮驱动堪称奥迪品牌的经典之作。它以40:60比例将扭矩分配至前轴和后轴，动力依据路况，无延迟分配到合适的车轮上。标配运动差速器的quattro，通过有针对性的驱动分配获得车辆操控范围内更高的安全性。同时RS运动悬架带有DRC动态驾驶控制系统，2个中心阀使双侧减震器间隔均衡，驾驶者通过驾驶模式选控，即让行进更为舒适平稳，同时动力得以提升。



## 车轮



Audi Sport 10辐星刃设计,  
19英寸铝合金轮毂  
尺寸9Jx19



Audi Sport 5双辐刀锋设计,  
20英寸车轮  
尺寸9Jx20



Audi Sport 5双辐刀锋设计,  
20英寸车轮,碳黑风格  
尺寸9Jx20



Audi Sport 5辐剑锋设计,  
20英寸车轮,亚光钛合金风格  
尺寸9Jx20



Audi Sport 5辐剑锋设计,  
20英寸车轮,亚光碳黑风格  
尺寸9Jx20

## 内饰条

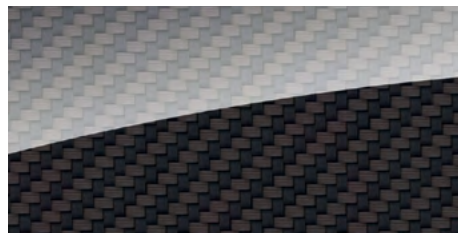

碳纤维内饰条



黑色钢琴漆内饰条



竞速铝制内饰条

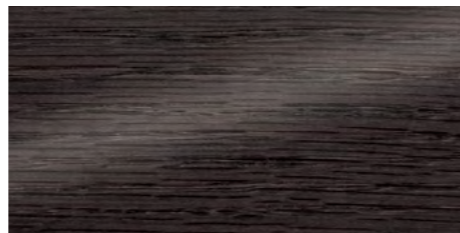

天然灰色橡木内饰条

## 座椅面料

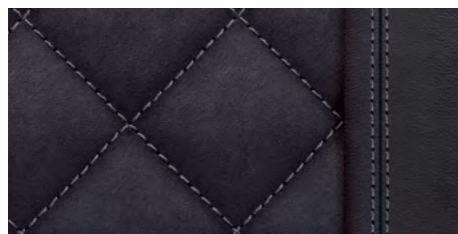

阿尔卡塔纳真皮,黑色带岩石灰对比色缝线

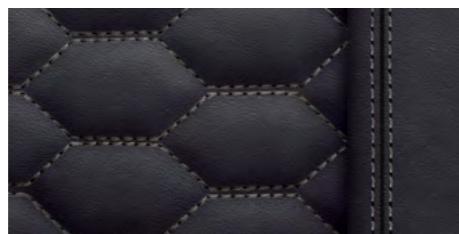

高级纳帕真皮,黑色带岩石灰对比色缝线



高级纳帕真皮,黑色带冲刺红对比色缝线



高级纳帕真皮,月光银带岩石灰对比色缝线

## 车身漆色

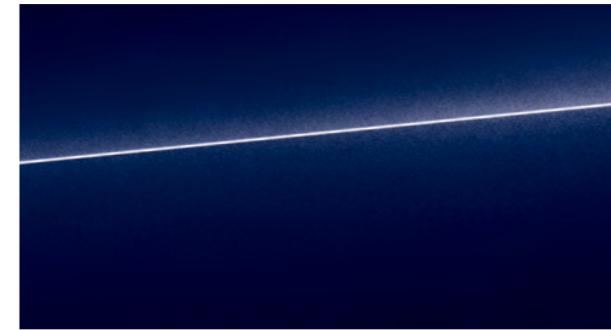

纳瓦拉蓝(Navarra Blue)金属漆



冰川白(Glacier White)金属漆

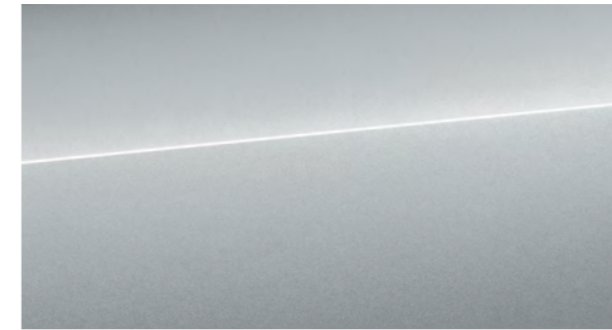

花剑银(Floret Silver)金属漆



索诺马绿(Sonoma Green)金属漆

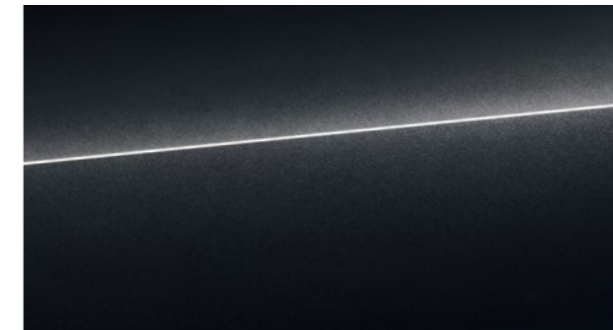

米索斯黑(Mythos Black)金属漆

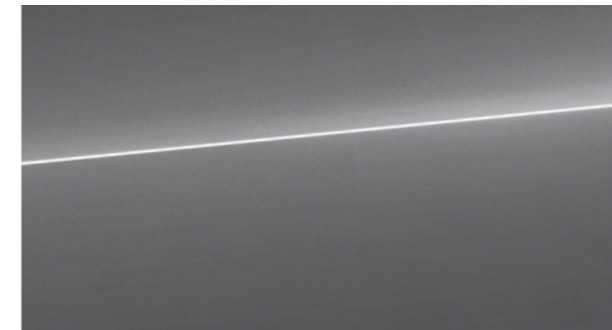

纳多灰(Nardo Grey)标准漆



米萨诺红(Misano red)珠光漆

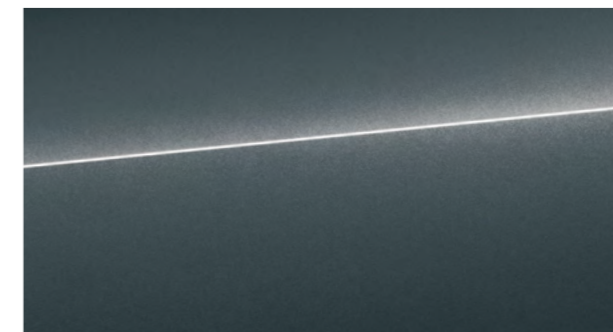

天云灰(Daytona Grey)珠光漆



奥迪专享个性化定制车漆

## 全新奥迪RS 4 Avant装备价格表

车型	全新奥迪RS 4 Avant
市场指导价(元)	¥822,800
<b>发动机</b>	
发动机型式	2.9TFSI V6 双涡轮增压发动机
最大输出功率 [kW(PS)/rpm]	331(450)/5700-6700
最大输出扭矩 [Nm/rpm]	600/1900-5000
排量 [cm <sup>3</sup> ]	2894
<b>传动系统/车轮</b>	
变速器	8速Tiptronic
驱动方式	quattro全时四驱
车轮	Audi Sport 铝合金轮毂, 10辐星刃设计
轮胎	轮胎 265/35 R19
<b>整车尺寸及质量</b>	
长x宽x高 [mm]	4782x1866x1439
轴距 [mm]	2826
空车质量 [kg]	1845
允许最大质量 [kg]	2310
行李箱容积 [L]	505
油箱容积 [L]	58
最小转弯直径 [m]	11.6
<b>整车性能参数</b>	
最高车速 [km/h]	250 <sup>1</sup>
加速时间 0-100km/h [s]	4.1
油耗(城市) [L/100km]	12.3
油耗(郊区) [L/100km]	7.9
油耗(混合) [L/100km]	9.5

基本装备						
<b>Audi Sport赛道科技</b>	<b>安全/灯光</b>	<b>驾驶员辅助系统</b>	<b>车身/外部</b>	<b>信息娱乐/导航</b>	<b>内部</b>	<b>座椅</b>
quattro运动差速锁	胎压监控系统	后视摄像头	加强型保险杠	MMI®导航升级版	高级内饰氛围灯	RS运动座椅
动态转向	防盗螺栓	坡路辅助功能	RS 运动前扰流板	蓝牙接口	三区高级空调	电动调节前座椅, 驾驶员座椅带有记忆功能
quattro全时四驱技术	前部加强型底护板	无钥匙启动	亚光铝合金外后视镜	奥迪互联科技	碳纤维内饰条	前部座椅加热
3幅平底多功能RS运动方向盘	前后排侧气囊带有头部气帘	奥迪驾驶模式选项	运动排气系统	奥迪音响系统	前后脚垫	阿尔卡塔纳真皮组合座椅
RS运动悬架	电子防盗系统	定速巡航	Audi Sport迎宾氛围灯	平视显示系统	内后视镜自动防眩目	腰部支撑, 带有气动调节按摩功能
奥迪侧向辅助	奥迪矩阵LED大灯带动态转向灯	驻车系统	亚光铝合金车顶轨道	奥迪智能手机接口	ISOFIX	
RS红色制动钳	LED尾灯带有动态转向灯	奥迪预碰撞后部基础版	亚光铝合金风格包		后排座椅可折叠	
			全景天窗		黑色织物顶棚	
			外后视镜电动可调, 可折叠, 可加热及防眩目功能			

选装装备	车型	全新奥迪RS 4 Avant
碳纤维外后视镜		○ ¥16,000
奥迪专享黑色高光外后视镜		○ ¥1,800或¥0 (与黑色高光风格包或黑色高光碳纤维风格包同选)
Bang & Olufsen 音响系统		○ ¥12,000
高级纳帕真皮带蜂巢缝线		○ ¥12,000
RS运动悬架带有DRC动态驾驶控制系统		○ ¥26,000
RS运动排气系统		○ ¥16,000
黑色车顶轨道		○ ¥0
竞速铝制内饰条		○ ¥0
黑色钢琴漆内饰条		○ ¥0
天然灰色橡木内饰条		○ ¥0
前后座椅加热		○ ¥5,000
碳纤维发动机舱罩		○ ¥7,000
专属私密玻璃		○ ¥7,000
全真皮覆盖		○ ¥9,000
RS竞速包		○ ¥36,000
ACC驾驶辅助系统和车道保持辅助系统		○ ¥16,000
驻车辅助系统		○ ¥11,000
陶瓷制动盘		○ ¥75,000
黑色高光风格包		○ ¥8,000
黑色高光碳纤维风格包		○ ¥60,000
亚光铝合金碳纤维风格包		○ ¥53,000
RS内饰风格包		○ ¥20,000
Audi Sport 5双辐刀锋设计, 尺寸9Jx20, 275/30 R20轮胎		○ ¥27,000
Audi Sport 5双辐刀锋设计, 碳黑风格外观, 尺寸9Jx20, 275/30 R20轮胎		○ ¥31,000
Audi Sport 5辐剑锋设计, 亚光钛合金风格, 尺寸9Jx20, 275/30 R20轮胎		○ ¥58,000
Audi Sport 5辐剑锋设计, 亚光碳黑风格, 尺寸9Jx20, 275/30 R20轮胎		○ ¥40,000
奥迪专享个性化定制彩色真皮包		○ ¥42,000
奥迪专享个性化定制操控元件		○ ¥11,000
奥迪专享个性化定制车门扶手及中控彩色真皮及缝线		○ ¥14,000
奥迪专享个性化定制车身同色内饰条		○ ¥12,000
天云灰		○ ¥32,000
米萨诺红		○ ¥32,000
奥迪专享个性化定制车漆		○ ¥32,000

1. 电子限速

注: (1) ● 标准装备 ○ 选装 — 不提供

(2) 鉴于一汽-大众汽车有限公司将不断对汽车进行改型和改进, 因此后续车型的装备和参数将有可能发生变化。请您勿以其他样本的内容与您所购汽车的装备和参数进行比较并以两者的差别为依据提出补偿装备的要求。

(3) 如果您有其他特殊需求或发现您所购汽车与样本有不一致之处, 请咨询一汽-大众奥迪特许经销商。

## Audi exclusive. 奥迪专享个性化定制

运动、舒适、设计、功能——奥迪专属个性化定制的丰富的选择可以满足您的更多需求。在这里，您将看到我们是如何在每一个细节之上，再精雕再琢。从细致的多色对比色缝线，到丰富的内饰颜色，再到可定制化色彩及品质细腻的皮革座椅。每一处的精湛品质，将让您的每一个感官都发出由衷的赞叹。



## 车身尺寸

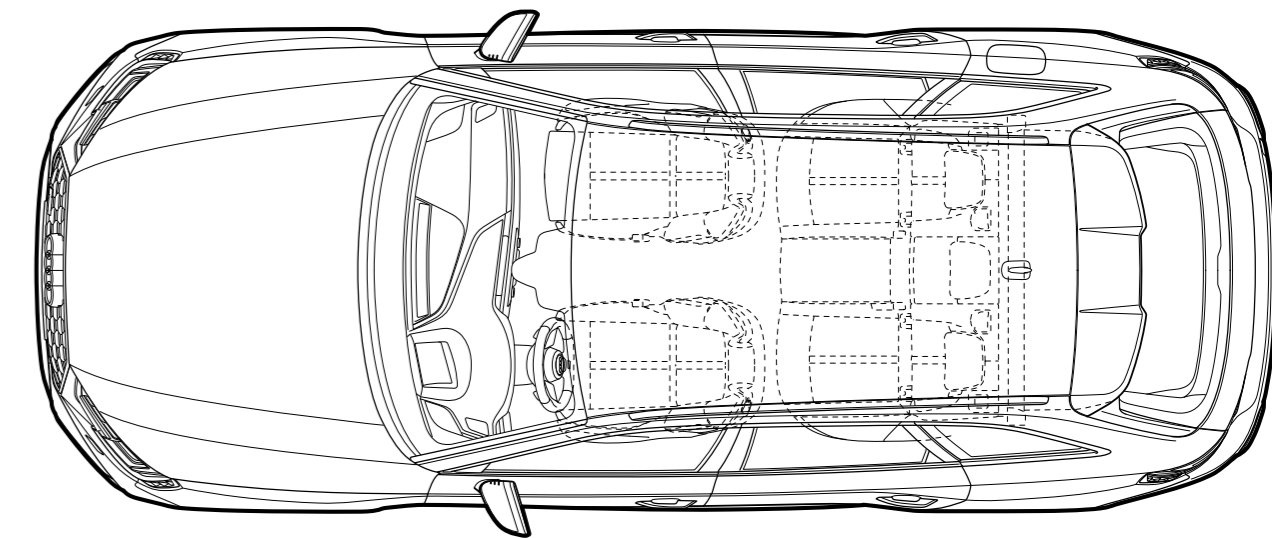
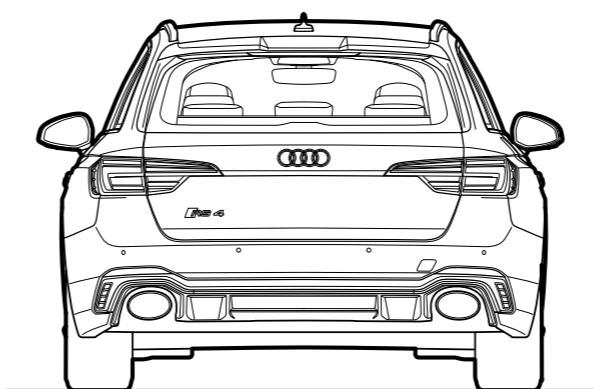
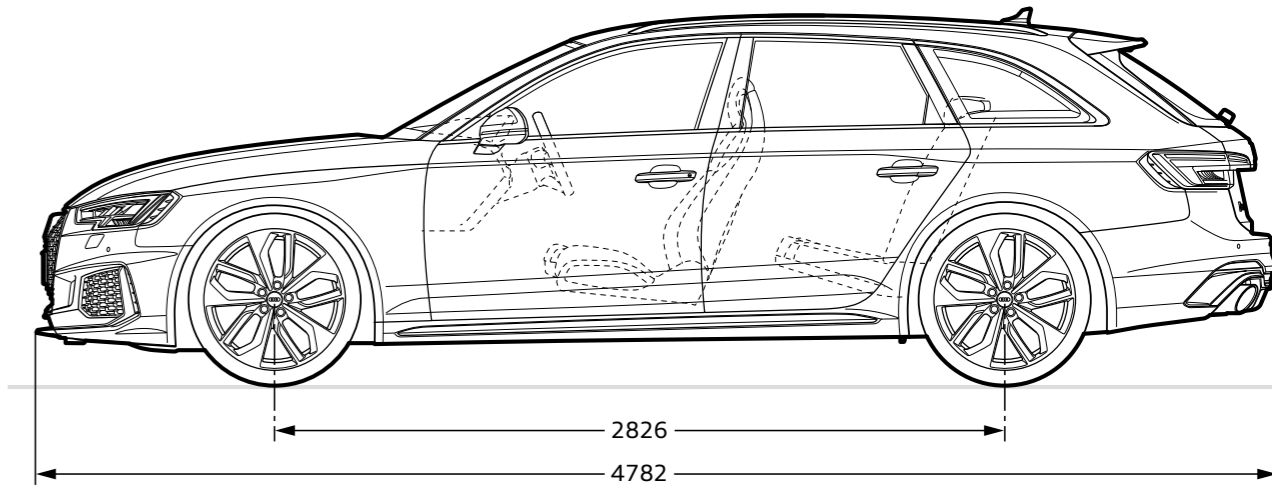
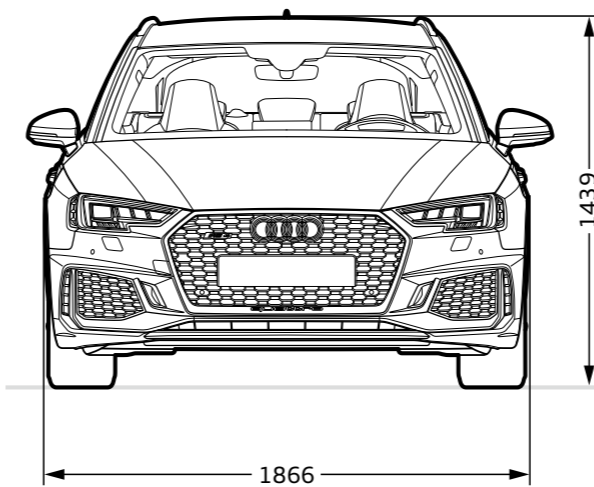

单位：毫米

一汽-大众汽车有限公司  
中国吉林省长春市东风大街  
邮政编码：130011  
咨询电话：4008-171-666  
0431-81500666  
传 真：0431-85750888