



 Audi Sport

R8

Audi R8 V10 Coupe
Audi R8 V10 Spyder
Audi R8 V10 Coupe Performance



一汽-大众



目录

精湛

- 03 Audi R8 V10 Coupe Performance
- 05 Audi R8 V10 Spyder

技艺

- 09 V10发动机、7-速S tronic®双离合变速箱
- 10 关于Audi Sport
- 11 奥迪车身框架结构ASF®
- 12 quattro全时四轮驱动

装备

- 13 参数装备

其他

- 16 装备价格表
- 18 车身尺寸

唯强者 承袭荣耀

承袭了源于赛道的强悍技术，全新奥迪R8 V10 Coupe Performance，凭借610马力、560Nm的峰值扭矩、3.2秒的百公里加速时间，以及全新quattro全时四驱，荣获奥迪历史加速最快量产车型。

R8 V10 Coupe Performance拥有引人注目的赛车外观，透露着勇敢无畏的气息；其空气动力学车身设计灵感，来自富有传奇色彩的奥迪R18车型，驰骋间运动基因尽显无疑。

唯强者 尽善尽美

棱角分明的前脸为全新Audi Sport车型的设计精髓。奥迪单框进气格栅不只更平更宽，且带有蜂巢式散热器。标配的激光LED大灯，应用奥迪前端灯光科技。时速达到60km/h时，四束高功率激光二极管将切换至激光大灯模式，实现高亮度照明，使得您与他在行车过程中时刻相互可见。

固定后翼天衣无缝地演绎空气动力学，提供强劲的下压力。当激活奥迪驾驶模式选项的Performance模式并打开可控制的排气系统翻板，由此伴随着R8的轰鸣声，一同踏上强者的荣耀征程。



唯强者 不凡时刻

奥迪R8 V10 Spyder, 演绎运动美学: 清晰凌厉的轮廓, 宽阔大气的侧面进气口, 修长的软顶线条, 宛若雕塑的车身设计令人过目难忘。折叠式车顶收存于机舱上部的储放盒中。储放盒盖板和侧围后部均采用碳纤维材质, 降低车身重量。



5.2升中置发动机输出功率为397kW(540PS), 从静止加速到100km/h仅需3.6秒。如果你愿意, 可以随时加速至318km/h。动感的尾部造型, 带圆形装饰罩的排气尾管, 迸发出令人血脉贲张的引擎轰鸣, 是奥迪R8敞篷跑车的得意之作。



唯强者 内外兼修

全新的Monoposto虚拟驾驶舱风格，严格遵循人体工程学要求，操控逻辑简捷而直观。当你进入全新奥迪R8，方向盘前的你就是一名拥有速度与激情的赛车手。



标配真皮方向盘，采用三幅平底运动方向盘设计，带有4个卫星式控制按钮并内嵌R8徽标。方向盘握身处采用打孔真皮，换挡拨片采用铝合金装饰，扩展的操控按钮尽显强者个性，为驾驶者带来赛车运动的风驰电掣般的快感。



V10高转速发动机

标配的5.2L V10高转速发动机是拥有超过100年历史的奥迪最强发动机之一，将奥迪量产车型的驾驶性能提升到新高度。最大功率449kW，最大扭矩560Nm，0-100km/h加速时间仅为3.2秒，最高车速330km/h。同时，发动机还参照赛车设计采用了干式油底壳润滑系统，保证了机油的平均分配。即便在高横向加速度的情况下，依旧能让您享受大功率超灵活的驾乘体验。

7-速S tronic®双离合器变速箱

7-速S tronic®双离合器变速箱，换挡变换在分秒间即可完成，几近没有动力损失。起步加速一气呵成。搭配奥迪驾驶模式选项的舒适模式，自由车轮转动模式启动，有效地降低油耗。当加速踏板松开或制动时，离合器打开，离合器盘保持自由转动。

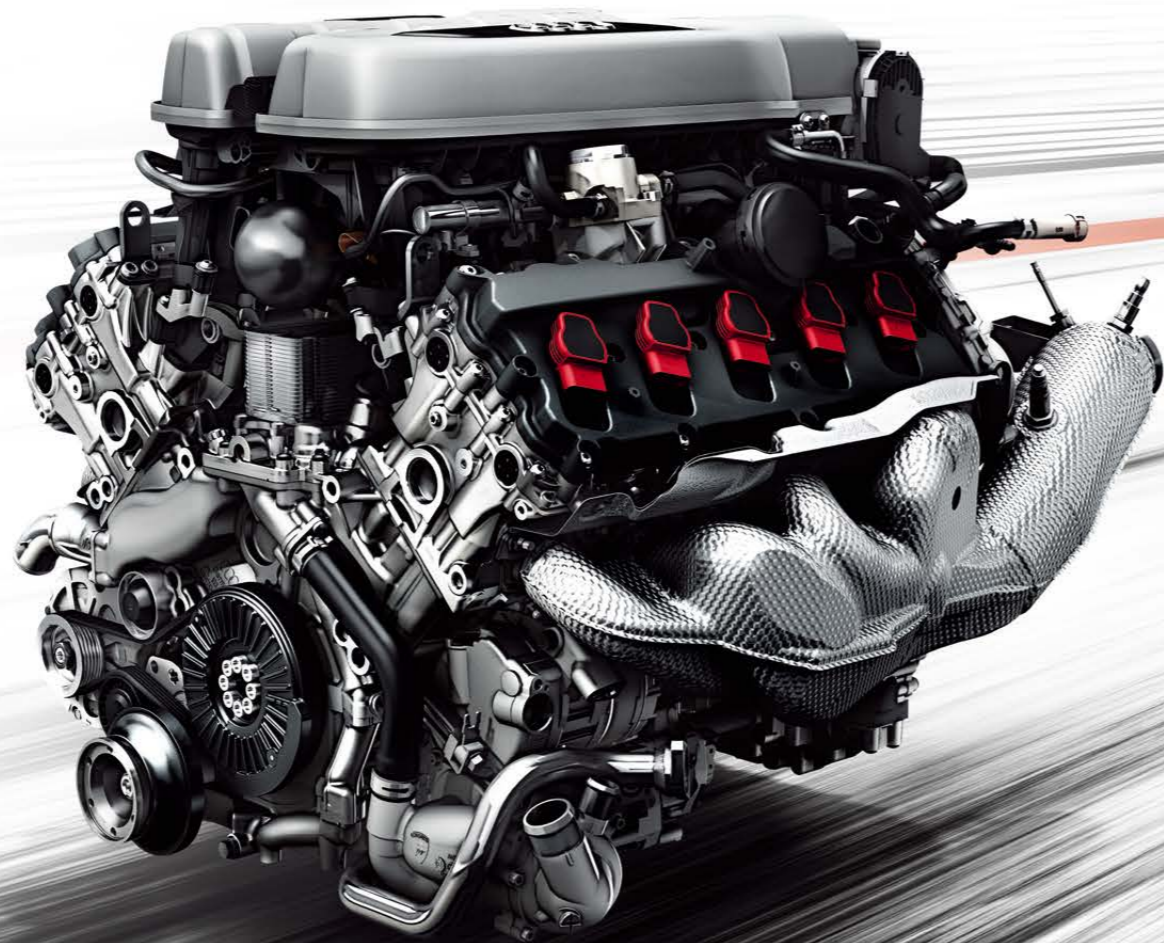

Audi Sport

赛道基因融于日常驾驶

骄傲于赛道，桀骜于街道。Audi Sport作为Audi“黑标”品牌，传承了奥迪的运动基因，将源于赛道的科技融合于量产车型中。无论是在专业赛道亦或是日常驾驶，均以强者风范胜人一筹。驰骋赛场的奥迪R8 LMS如今更拥有了全新的第二代，它塑造了接近50%的全新R8 Coupe，包括ASF®及V10发动机等科技，毫无疑问的是，全新一代奥迪R8传承着奥迪引以为傲的运动基因。

10

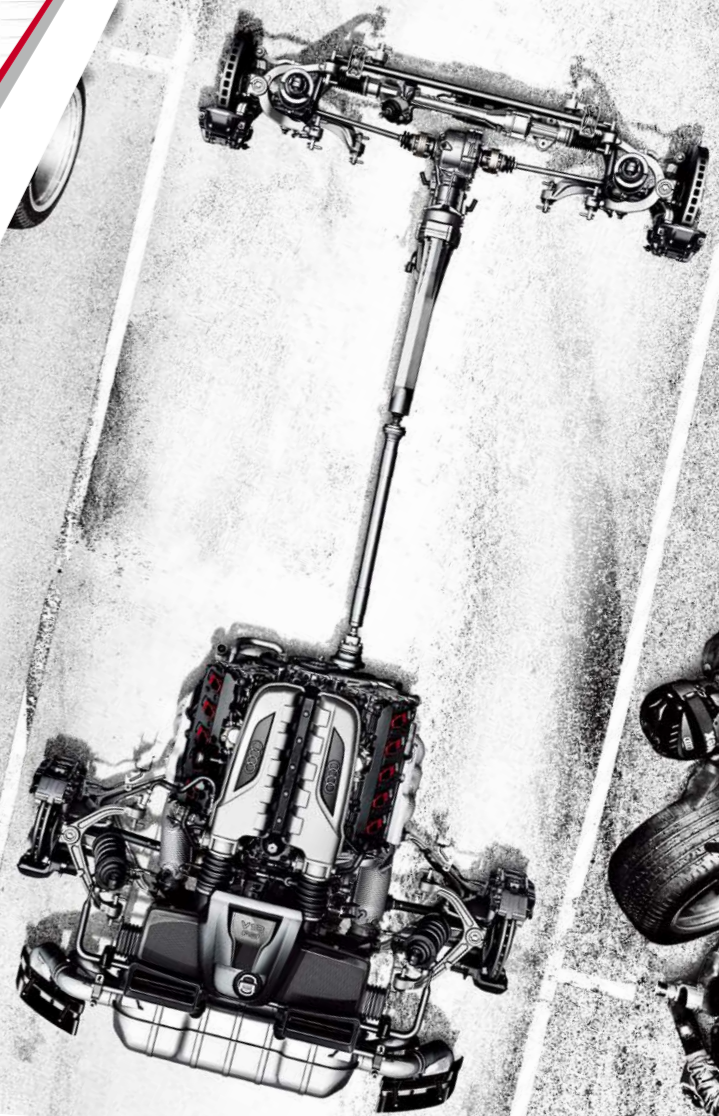

11

quattro全时四轮驱动

出色的牵引力、提升的动态驾驶体验和更高安全保证——这就是 quattro全时四轮驱动。

搭配全新 quattro 四驱动力传动系统。在 Performance 模式下, 可选择干燥、湿滑、雨雪路面, 因此, 力矩分配不只因关联路况改变, 而是同预选摩擦路况相匹配。高摩擦力的路面, 可达到典型的后驱驾驶特性, 而冰雪路况可以达到强劲的牵引力, 这一切都是典型的 quattro 全时四驱驾驶带来的非比寻常的优势。

12



奥迪车身框架结构ASF®

部分应用碳纤维材料, 高强度的铝合金结构因更高的刚度和更低的重量优势明显。

- 更低的车身重量和加强的车身刚度提升车辆的动力学及性能
- 通过悬架与车身的直接连接提升功能
- 14%碳纤维材料
- 高强度铝合金有力提升车身刚度
- 独立承载截面及空心铸造结构减少车身重量

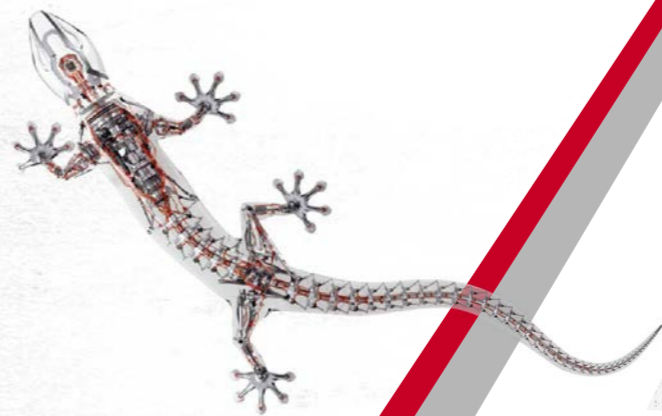

车身漆色

标准漆

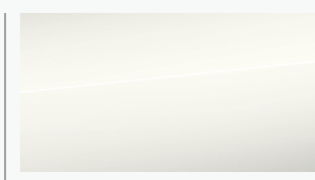

朱鹭白



冲刺红



维加斯黄

珠光漆



天云灰

水晶漆



金刚鹦鹉蓝

亚光漆



迷彩绿



奥迪专享定制化车漆

金属漆



铃鹿灰

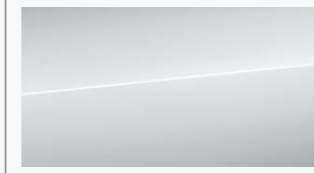

花剑银



探戈红

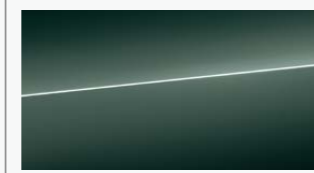

迷彩绿

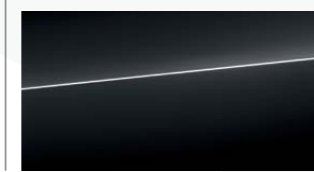

米索斯黑



内饰条

标配

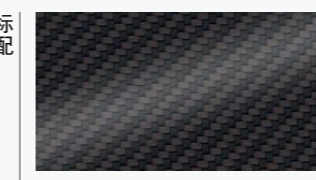

亚光碳纤维内饰条
(R8 V10 Coupe Performance 标配)

选装



炭黑阳极氧化内饰条
(R8 V10 Coupe & Spyder 标配)



亚光炭黑钛合金内饰条



亚光碳纤维扩展饰条
(用于奥迪虚拟驾驶舱周围以及空调进气口)

侧翼

标配

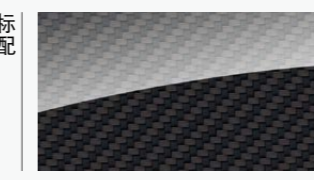

高光碳纤维
(R8 V10 Coupe Performance 标配)

选装

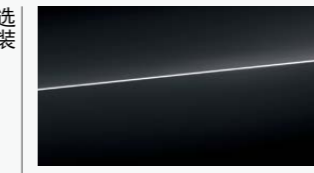

米索斯黑



氧化银



亚光钛灰色



冰川银
(R8 V10 Coupe & Spyder 标配)



剑灰色



奥迪专享个性化颜色侧翼

R8 V10 Spyder 顶篷



黑色



棕色



红色

R8 V10装备价格表

车型	R8 V10 Coupe	R8 V10 Spyder	R8 V10 Coupe Performance																																																				
市场指导价(元)	¥1,952,800	¥2,136,800	¥2,299,800																																																				
发动机	5.2 FSI V10 高转速发动机																																																						
发动机型式	5.2 FSI V10 高转速发动机																																																						
最大输出功率 [kW(PS)/rpm]	397(540)/7800	397(540)/7800	449(610)/8250																																																				
最大输出扭矩 [Nm/rpm]	540/6500	540/6500	560/6500																																																				
排量 [cm³]	5204	5204	5204																																																				
传动系统/车轮	7-speed S tronic®																																																						
变速器	quattro 全时四驱																																																						
驱动方式	quattro 全时四驱																																																						
车轮	5-辐V型设计铝合金车轮, 前轮尺寸8.5Jx19, 后轮尺寸11Jx19	锻造铝合金车轮10-辐Y设计, 高光炭黑色, 前轮尺寸8.5Jx20, 后轮尺寸11Jx20	锻造铝合金车轮10-辐Y设计, 亚光钛合金, 前轮尺寸8.5Jx20, 后轮尺寸11Jx20																																																				
轮胎	245/35 R19 前轮胎, 295/35 R19 后轮胎	245/30 R20 前轮胎, 305/30 R20 后轮胎	245/30 R20 前轮胎, 305/30 R20 后轮胎																																																				
整车尺寸及质量	4425×1940×1236																																																						
长×宽×高 [mm]	4425×1940×1236																																																						
轴距 [mm]	2650	2650	2650																																																				
空车质量 [kg]	1680	1770	1655																																																				
允许最大质量 [kg]	1955	2045	1930																																																				
油箱容积 [L]	83	83	83																																																				
最小转弯直径 [m]	11.2	11.2	11.2																																																				
整车性能参数	330																																																						
最高车速 [km/h]	320	318	330																																																				
加速时间 0-100km/h [s]	3.5	3.6	3.2																																																				
油耗(城市) [L/100km]	18.1	19	19.4																																																				
油耗(郊区) [L/100km]	8.6	8.6	9.0																																																				
油耗(混合) [L/100km]	12.1	12.4	12.8																																																				
基本装备	<table border="0"> <tr> <td>安全/灯光 内后视镜自动防眩目, 带有光线/雨量传感器 前方侧部安全气囊, 带有头部安全气囊 (仅限 R8 V10 Coupe Performance & Coupe) 前方侧部安全气囊 (仅限 R8 V10 Spyder) 全尺寸安全气囊 外后视镜电动可调, 自动防眩目并带有加热折叠功能 防盗报警系统 胎压监控 舒适钥匙 LED 后尾灯</td> <td>悬架/车轮 电控机械助力转向系统 (仅限 R8 V10 Coupe Performance & Coupe) 防盗螺栓 驾驶员辅助系统 带有倒车影像的驻车系统升级版 Start/stop 带有能量回收系统 驻车辅助系统 定速巡航 奥迪虚拟驾驶舱</td> <td>车身/外部 风挡隔热玻璃 车身同色外后视镜罩 运动前保险杠 (仅限 R8 V10 Spyder)</td> <td>座椅 R8 运动座椅 前排座椅加热 高级 Nappa 真皮座椅</td> </tr> <tr> <td>内部 内部氛围灯 ISOFIX Alcantara 顶棚 (仅限 R8 V10 Coupe Performance & Coupe)</td> <td>信息娱乐/导航 Audi Connect MMI® 导航升级版 蓝牙接口</td> <td></td> <td></td> </tr> </table>			安全/灯光 内后视镜自动防眩目, 带有光线/雨量传感器 前方侧部安全气囊, 带有头部安全气囊 (仅限 R8 V10 Coupe Performance & Coupe) 前方侧部安全气囊 (仅限 R8 V10 Spyder) 全尺寸安全气囊 外后视镜电动可调, 自动防眩目并带有加热折叠功能 防盗报警系统 胎压监控 舒适钥匙 LED 后尾灯	悬架/车轮 电控机械助力转向系统 (仅限 R8 V10 Coupe Performance & Coupe) 防盗螺栓 驾驶员辅助系统 带有倒车影像的驻车系统升级版 Start/stop 带有能量回收系统 驻车辅助系统 定速巡航 奥迪虚拟驾驶舱	车身/外部 风挡隔热玻璃 车身同色外后视镜罩 运动前保险杠 (仅限 R8 V10 Spyder)	座椅 R8 运动座椅 前排座椅加热 高级 Nappa 真皮座椅	内部 内部氛围灯 ISOFIX Alcantara 顶棚 (仅限 R8 V10 Coupe Performance & Coupe)	信息娱乐/导航 Audi Connect MMI® 导航升级版 蓝牙接口																																														
安全/灯光 内后视镜自动防眩目, 带有光线/雨量传感器 前方侧部安全气囊, 带有头部安全气囊 (仅限 R8 V10 Coupe Performance & Coupe) 前方侧部安全气囊 (仅限 R8 V10 Spyder) 全尺寸安全气囊 外后视镜电动可调, 自动防眩目并带有加热折叠功能 防盗报警系统 胎压监控 舒适钥匙 LED 后尾灯	悬架/车轮 电控机械助力转向系统 (仅限 R8 V10 Coupe Performance & Coupe) 防盗螺栓 驾驶员辅助系统 带有倒车影像的驻车系统升级版 Start/stop 带有能量回收系统 驻车辅助系统 定速巡航 奥迪虚拟驾驶舱	车身/外部 风挡隔热玻璃 车身同色外后视镜罩 运动前保险杠 (仅限 R8 V10 Spyder)	座椅 R8 运动座椅 前排座椅加热 高级 Nappa 真皮座椅																																																				
内部 内部氛围灯 ISOFIX Alcantara 顶棚 (仅限 R8 V10 Coupe Performance & Coupe)	信息娱乐/导航 Audi Connect MMI® 导航升级版 蓝牙接口																																																						
选装装备	<table border="0"> <tr> <td>高光碳纤维发动机舱罩</td> <td><input type="radio"/> ¥66,000</td> <td><input type="radio"/> ¥33,000</td> <td><input type="radio"/> ¥63,000</td> </tr> <tr> <td>R8 桶式座椅高级 Nappa 真皮</td> <td><input type="radio"/> ¥10,000</td> <td><input type="radio"/> ¥10,000</td> <td><input type="radio"/> ¥0</td> </tr> <tr> <td>动态转向</td> <td><input type="radio"/> ¥27,000</td> <td><input checked="" type="radio"/></td> <td><input type="radio"/> ¥26,000</td> </tr> <tr> <td>前部桶式座椅</td> <td><input type="radio"/> ¥45,000</td> <td><input type="radio"/> ¥45,000</td> <td><input type="radio"/> ¥45,000</td> </tr> <tr> <td>钻石缝线高级 Nappa 真皮</td> <td><input type="radio"/> ¥10,000</td> <td><input type="radio"/> ¥10,000</td> <td><input checked="" type="radio"/></td> </tr> <tr> <td>奥迪专享亚光碳纤维门槛饰条带有红色氛围照明</td> <td><input type="radio"/> ¥33,000</td> <td>—</td> <td><input type="radio"/> ¥32,000</td> </tr> <tr> <td>彩色缝线</td> <td><input type="radio"/> ¥14,000</td> <td><input type="radio"/> ¥14,000</td> <td><input type="radio"/> ¥14,000</td> </tr> <tr> <td>奥迪电磁悬架</td> <td><input type="radio"/> ¥35,000</td> <td><input type="radio"/> ¥35,000</td> <td><input type="radio"/> ¥34,000</td> </tr> <tr> <td>高光碳纤维前保险杠</td> <td><input type="radio"/> ¥114,000</td> <td><input type="radio"/> ¥114,000</td> <td><input checked="" type="radio"/></td> </tr> <tr> <td>后部定风翼</td> <td>—</td> <td>—</td> <td><input checked="" type="radio"/></td> </tr> <tr> <td>运动后扰流板</td> <td><input checked="" type="radio"/></td> <td>—</td> <td>—</td> </tr> <tr> <td>LED 大灯</td> <td><input checked="" type="radio"/></td> <td><input checked="" type="radio"/></td> <td>—</td> </tr> <tr> <td>奥迪激光大灯</td> <td><input type="radio"/> ¥65,000</td> <td><input type="radio"/> ¥65,000</td> <td><input checked="" type="radio"/></td> </tr> </table>			高光碳纤维发动机舱罩	<input type="radio"/> ¥66,000	<input type="radio"/> ¥33,000	<input type="radio"/> ¥63,000	R8 桶式座椅高级 Nappa 真皮	<input type="radio"/> ¥10,000	<input type="radio"/> ¥10,000	<input type="radio"/> ¥0	动态转向	<input type="radio"/> ¥27,000	<input checked="" type="radio"/>	<input type="radio"/> ¥26,000	前部桶式座椅	<input type="radio"/> ¥45,000	<input type="radio"/> ¥45,000	<input type="radio"/> ¥45,000	钻石缝线高级 Nappa 真皮	<input type="radio"/> ¥10,000	<input type="radio"/> ¥10,000	<input checked="" type="radio"/>	奥迪专享亚光碳纤维门槛饰条带有红色氛围照明	<input type="radio"/> ¥33,000	—	<input type="radio"/> ¥32,000	彩色缝线	<input type="radio"/> ¥14,000	<input type="radio"/> ¥14,000	<input type="radio"/> ¥14,000	奥迪电磁悬架	<input type="radio"/> ¥35,000	<input type="radio"/> ¥35,000	<input type="radio"/> ¥34,000	高光碳纤维前保险杠	<input type="radio"/> ¥114,000	<input type="radio"/> ¥114,000	<input checked="" type="radio"/>	后部定风翼	—	—	<input checked="" type="radio"/>	运动后扰流板	<input checked="" type="radio"/>	—	—	LED 大灯	<input checked="" type="radio"/>	<input checked="" type="radio"/>	—	奥迪激光大灯	<input type="radio"/> ¥65,000	<input type="radio"/> ¥65,000	<input checked="" type="radio"/>
高光碳纤维发动机舱罩	<input type="radio"/> ¥66,000	<input type="radio"/> ¥33,000	<input type="radio"/> ¥63,000																																																				
R8 桶式座椅高级 Nappa 真皮	<input type="radio"/> ¥10,000	<input type="radio"/> ¥10,000	<input type="radio"/> ¥0																																																				
动态转向	<input type="radio"/> ¥27,000	<input checked="" type="radio"/>	<input type="radio"/> ¥26,000																																																				
前部桶式座椅	<input type="radio"/> ¥45,000	<input type="radio"/> ¥45,000	<input type="radio"/> ¥45,000																																																				
钻石缝线高级 Nappa 真皮	<input type="radio"/> ¥10,000	<input type="radio"/> ¥10,000	<input checked="" type="radio"/>																																																				
奥迪专享亚光碳纤维门槛饰条带有红色氛围照明	<input type="radio"/> ¥33,000	—	<input type="radio"/> ¥32,000																																																				
彩色缝线	<input type="radio"/> ¥14,000	<input type="radio"/> ¥14,000	<input type="radio"/> ¥14,000																																																				
奥迪电磁悬架	<input type="radio"/> ¥35,000	<input type="radio"/> ¥35,000	<input type="radio"/> ¥34,000																																																				
高光碳纤维前保险杠	<input type="radio"/> ¥114,000	<input type="radio"/> ¥114,000	<input checked="" type="radio"/>																																																				
后部定风翼	—	—	<input checked="" type="radio"/>																																																				
运动后扰流板	<input checked="" type="radio"/>	—	—																																																				
LED 大灯	<input checked="" type="radio"/>	<input checked="" type="radio"/>	—																																																				
奥迪激光大灯	<input type="radio"/> ¥65,000	<input type="radio"/> ¥65,000	<input checked="" type="radio"/>																																																				

座椅面料



纳帕 真皮带岩石灰缝线
(R8 桶式座椅适用)

黑色



纳帕 真皮带深银色缝线
(R8 桶式座椅适用)

转子灰



纳帕 真皮带冲刺红色钻石缝线
(R8 运动座椅适用)

黑色



纳帕 真皮带钻石缝线
(奥迪专享定制化, R8 运动座椅适用)

车轮

标配



10-辐Y设计锻造铝合金车轮
亚光钛合金
前轮尺寸8.5Jx20
后轮尺寸11Jx20
(R8 V10 Coupe Performance 标配)

选装



10-辐Y设计锻造铝合金车轮
前轮尺寸8.5Jx20
后轮尺寸11Jx20



10-辐Y设计锻造铝合金车轮
高光炭黑色
前轮尺寸8.5Jx20
后轮尺寸11Jx20
(R8 V10 Spyder 标配)



5-辐V型设计铝合金车轮
前轮尺寸8.5Jx19
后轮尺寸11Jx19
(R8 V10 Coupe 标配)



5双辐设计锻造铝合金车轮
前轮尺寸8.5Jx19
后轮尺寸11Jx19



5双辐设计锻造铝合金车轮
亚光钛合金
前轮尺寸8.5Jx19
后轮尺寸11Jx19



5双辐设计锻造铝合金车轮
高光炭黑色
前轮尺寸8.5Jx19
后轮尺寸11Jx19

车型	R8 V10 Coupe	R8 V10 Spyder	R8 V10 Coupe Performance
选装装备			
运动排气系统	●	●	—
黑色高光运动排气系统	○ ¥18,800	○ ¥27,000	●
R8动态悬架	●	●	—
R8运动悬架	—	—	●
陶瓷制动系统	○ ¥172,000	○ ¥172,000	●
远光辅助系统	○ ¥4,000	○ ¥4,000	●
R8 Performance多功能真皮方向盘带有2个卫星环绕控制按钮	●	●	—
R8 Performance多功能真皮方向盘带有4个卫星环绕控制按钮	○ ¥33,000	○ ¥33,000	●
高级Nappa全真皮内饰	○ ¥60,000	○ ¥60,000	●
亚光碳纤维内饰条	○ ¥31,000	—	●
炭黑阳极氧化内饰条	●	●	○ ¥0
亚光炭黑钛合金内饰条	—	○ ¥12,000	○ ¥0
亚光碳纤维扩展饰条	○ ¥35,000	—	○ ¥34,000
高光黑色外后视镜罩	○ ¥0	○ ¥0	○ ¥0
高光碳纤维外后视镜罩	○ ¥27,000	○ ¥27,000	○ ¥26,000
冰川银侧翼	●	●	○ ¥0
氧化银侧翼	○ ¥19,000	○ ¥10,000	○ ¥0
高光碳纤维侧翼	○ ¥42,800	○ ¥22,000	●
亚光钛灰色侧翼	○ ¥19,000	○ ¥10,000	○ ¥0
剑灰色侧翼	○ ¥0	○ ¥0	○ ¥0
米索斯黑侧翼	○ ¥0	○ ¥0	○ ¥0
奥迪专享个性化颜色侧翼	○ ¥21,000	○ ¥21,000	○ ¥20,000
钻石缝线Alcantara顶棚	○ ¥27,000	—	○ ¥26,000
奥迪音响系统	—	—	●
Bang & Olufsen音响系统	●	●	○ ¥35,000
点烟器	○ ¥1,000	○ ¥1,000	○ ¥1,000
5-辐V型设计铝合金车轮,前轮尺寸8.5Jx19,后轮尺寸11Jx19	●	—	—
锻造铝合金车轮5双辐设计,亚光钛合金,前轮尺寸8.5Jx19,后轮尺寸11Jx19	○ ¥19,800	—	—
锻造铝合金车轮5双辐设计,前轮尺寸8.5Jx19,后轮尺寸11Jx19	○ ¥19,800	—	—
锻造铝合金车轮5双辐设计,高光炭黑色,前轮尺寸8.5Jx19,后轮尺寸11Jx19	○ ¥19,800	—	—
锻造铝合金车轮10-辐Y设计,亚光钛合金,前轮尺寸8.5Jx20,后轮尺寸11Jx20	○ ¥48,500	○ ¥0	●
锻造铝合金车轮10-辐Y设计,前轮尺寸8.5Jx20,后轮尺寸11Jx20	○ ¥48,500	—	○ ¥0
锻造铝合金车轮10-辐Y设计,高光炭黑色,前轮尺寸8.5Jx20,后轮尺寸11Jx20	○ ¥48,500	●	○ ¥0
奥迪专享全真皮包	○ ¥153,000	○ ¥165,000	○ ¥145,000
奥迪专享钻石缝线Alcantara顶棚	○ ¥68,000	—	○ ¥65,000
奥迪专享操控元件真皮包	○ ¥15,800	○ ¥15,800	○ ¥15,000
金刚鸚鵡蓝,水晶漆	○ ¥30,000	○ ¥30,000	○ ¥29,000
迷彩绿,亚光漆	—	—	○ ¥101,000
奥迪专享定制化车漆	○ ¥60,000	○ ¥60,000	○ ¥60,000

注: (1) ● 标准装备 ○ 选装 — 不提供

(2) 鉴于一汽-大众汽车有限公司将不断对汽车进行改型和改进,因此后续车型的装备和参数将有可能发生变化。请您勿以其他样本的内容与您所购汽车的装备和参数进行比较并以两者的差别为依据提出补偿装备的要求。

(3) 如果您有其他特殊需求或发现您所购汽车与样本有不一致之处,请咨询一汽-大众奥迪特许经销商。

车身尺寸(R8 V10 Coupe, R8 V10 Coupe Performance)

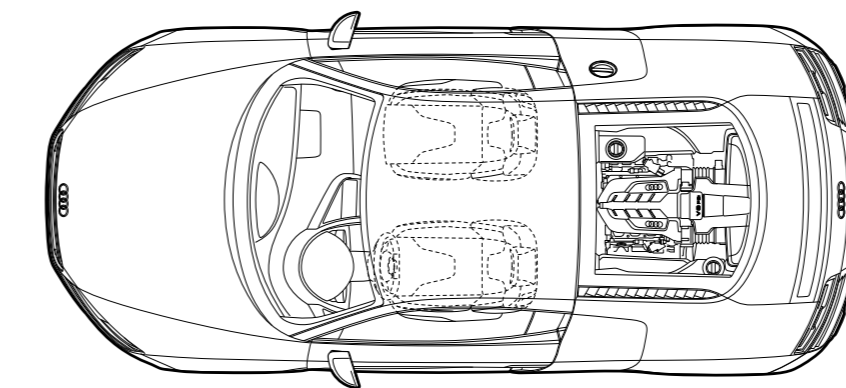
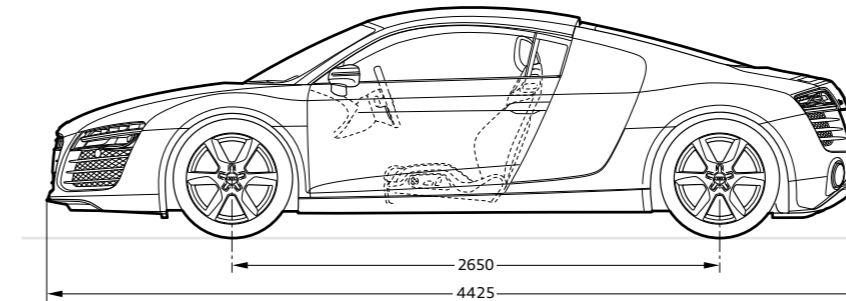
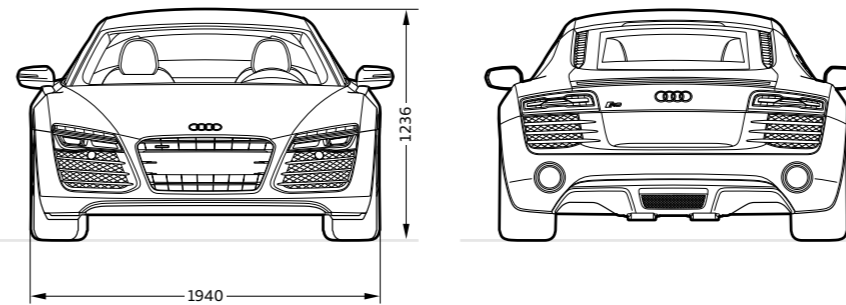

车身尺寸(R8 V10 Spyder)

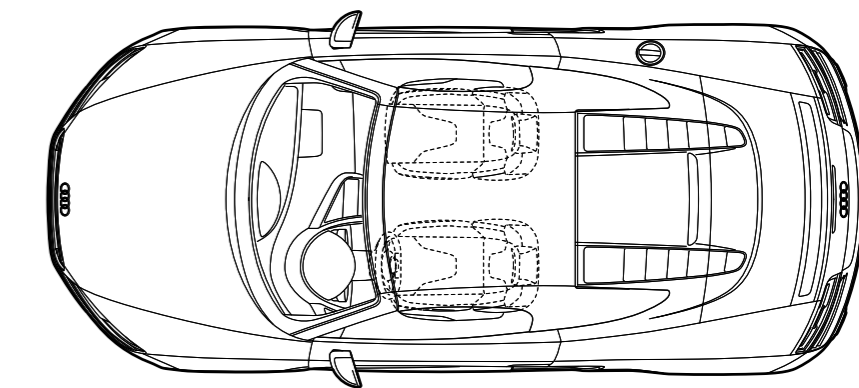
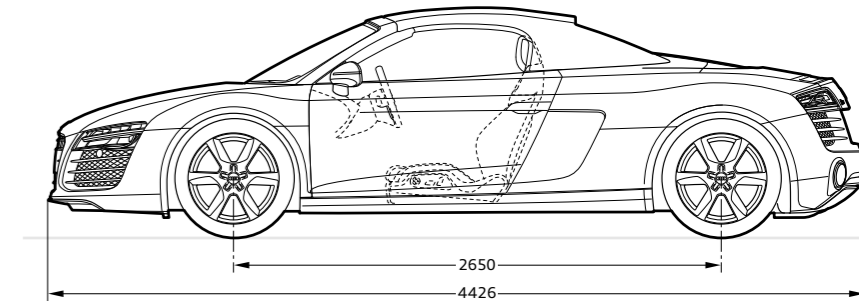
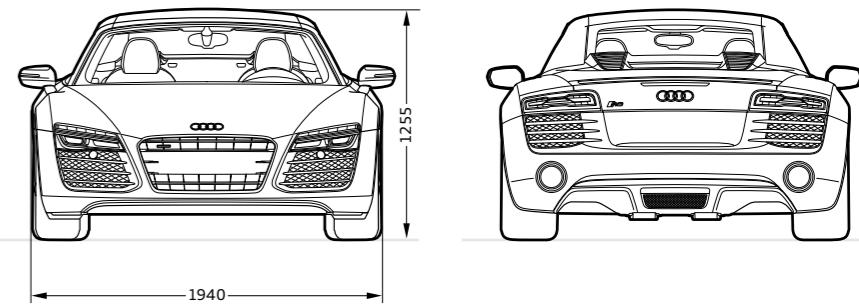

单位:毫米

一汽-大众汽车有限公司
中国吉林省长春市东风大街
邮政编码：130011
咨询电话：4008-171-666
0431-81500666
传 真：0431-85750888