

新款捷豹XF SPORTBRAKE



THE ART OF PERFORMANCE





BY APPOINTMENT TO
HM THE QUEEN
MANUFACTURERS OF
MOTOR VEHICLES
JAGUAR LAND ROVER LIMITED
COVENTRY



BY APPOINTMENT TO
HRH THE DUKE OF EDINBURGH
MANUFACTURERS OF
MOTOR VEHICLES
JAGUAR LAND ROVER LIMITED
COVENTRY



BY APPOINTMENT TO
HRH THE PRINCE OF WALES
MANUFACTURERS OF
MOTOR VEHICLES
JAGUAR LAND ROVER LIMITED
COVENTRY



JAGUAR

THE ART OF PERFORMANCE

每天我们都在致力突破性能极限。为驾驶者提供源自于捷豹的出色性能。我们不断创新，不断设计，不断精研工艺。我们掌握规则，而后打破规则。挣脱传统的限制，只为走向新的高度。此时，性能即艺术。

捷豹，性能美学。





目录

简介

XF SPORTBRAKE设计理念	06
XF SPORTBRAKE——用实力说话	08

设计

外观概览	10
外观空气动力学	12
内饰概览	15
空间和实用性	17

性能

发动机概览	20
先进的空气动力学设计	22
轻量化铝质车身结构	25
底盘和悬架	26

驾驭科技

动感驾控	28
全路况自适应控制系统 (ASPC)	30
先进的动力传动技术	33
扭矩矢量分配制动系统	35
稳定性与控制	37
抬头显示系统	39

INCONTROL 智能驭领科技

信息娱乐系统	40
InControl 智能驭领 触控和 InControl 智能驭领 连接	43
InControl 智能驭领 尊享触控和 InControl 智能驭领 尊享连接	45
音响系统	46

安全与高效

高级驾驶辅助系统	48
----------	----

个性化

XF SPORTBRAKE——您的专属选择	50
选择您的发动机	52
选择您的车型	53
选择您的选装件	54
选择您的颜色	62
选择您的轮毂	64
选择您的内饰	66
选择您的捷豹附件	74
技术参数	80
尺寸	82

捷豹世界

捷豹体验	84
捷豹世界	86
专业术语解释与重要讯息	88



扫描二维码,了解更多关于捷豹XF SPORTBRAKE的信息。

展示车辆: XF SPORTBRAKE S高性能版, 玉龙雪山白, 配备选装配置

本产品手册显示车型来自捷豹全球车型系列。车型规格、配件及提供情况因市场而异, 详情请与当地捷豹经销商核实。

简介

XF SPORTBRAKE设计理念

从捷豹史上屡次获奖的车款中汲取灵感，捷豹XF SPORTBRAKE跃然诞生。捷豹XF SPORTBRAKE集魅力设计、灵敏操控与精湛内饰于一身，富于驾驭激情，同时兼具能耗效率。得众多先进科技全面加持，XF SPORTBRAKE在确保安全的同时，为您带来更为精彩的互联及娱乐体验。

XF SPORTBRAKE作为捷豹全车系中重要一员，兼具XE的动感气质与XJ的尊贵奢华。正因其充分融合捷豹经典车款的诸多出色特质，XF SPORTBRAKE被打造为动感时尚的豪华旅行座驾。

展示车型：XF SPORTBRAKE风华版，科里斯灰，配备选装配置

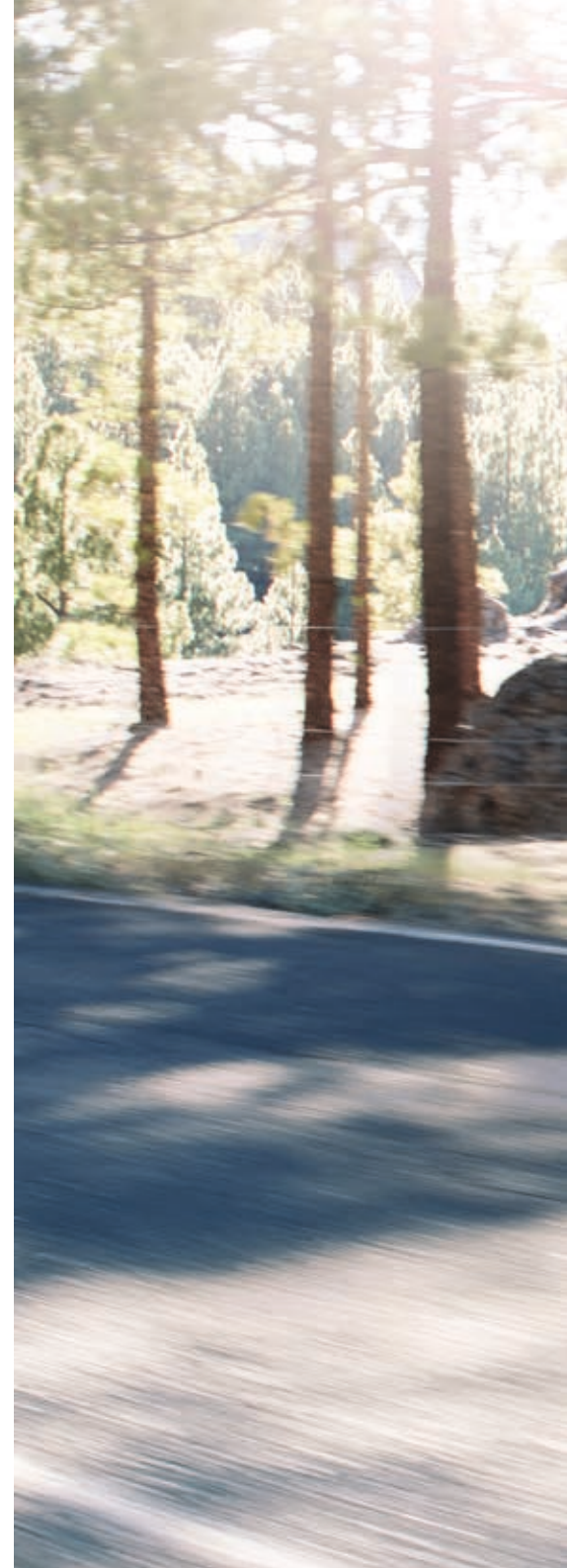



XF SPORTBRAKE

——用实力说话

融精湛先进的工艺、创新出色的科技和现代时尚的设计于一身，XF SPORTBRAKE成为实力出众的豪华旅行座驾。

精湛工艺与惬意空间

现代精湛工艺、奢华实用内饰和宽敞车内空间，让您可以自由舒展，享受旅程每一刻。腿部、膝部和头部空间均十分充足，保证前后排乘客尽享舒适旅程。XF SPORTBRAKE的后排座椅支持40:20:40拆分折叠，可以根据需要扩大后备箱容积，以增加储物空间，更为灵活实用。

升级的智能科技

创新科技使驾驶更轻松更安全。XF SPORTBRAKE配备一系列先进驾驶辅助科技，诸如自适应全LED前大灯*、车道保持辅助带驾驶员疲劳监测功能、碰撞预防紧急制动、自适应定速巡航集成排队辅助功能、泊车辅助系统和盲点监测辅助系统等。感应式电动尾门让您在双手拿满东西时，只需将脚放到后保险杠下方，即可优雅自如地开关尾门。

信息娱乐系统

XF SPORTBRAKE采用InControl 智能驭领科技，可为您带来顺畅舒心的驾驶体验。InControl 智能驭领提供一系列科技和服务，将您和XF SPORTBRAKE互联。您还可以通过XF SPORTBRAKE随时与更为广阔的外部世界畅通互联。通过可选装的双视显示系统，位于前排的乘客和驾驶员，可同时在同一触摸屏上欣赏不同的媒体内容。

动力与性能

探索XF SPORTBRAKE全系车型，领略澎湃的驾驭激情。捷豹高效高性能发动机达到动力性与经济性的出色平衡。3.0升 V6 380马力机械增压型汽油发动机*，最高速度可达250公里/小时，0-100公里/小时加速时间5.5秒。

*仅适用于V6发动机。关于XF SPORTBRAKE更多技术参数的详细信息，请参见第80到81页。

所示数据按照现行版本欧盟相关法规规定的测量方法获得，仅供参考。数据并非以个别车辆为基准，不构成产品报价的组成部分。

此处介绍的某些配置可能为选装配置，具体供应情况依市场而定。

展示车型：XF SPORTBRAKE S高性能版，玉龙雪山白，配备选装配置

动感设计

流畅的车顶线条优雅地延伸向尾部，搭配可选装、面积达1.6平方米的全景玻璃天窗，XF SPORTBRAKE实现了魅力风尚与实用性的精妙平衡。整车外形经过精心打造，只为获得更多车身动态表现，车身比例恰到好处，有助于实现更为高效的空气动力学性能。

先进的空气动力学设计

XF SPORTBRAKE的空气动力学性能是车身设计功能性的关键。甚至车身底部都采用了先进的空气动力学设计，尽可能多地使用流畅线条，前保险杠中的孔隙也被设计成可通过轮拱来优化气流，为其带来低至Cd0.31的风阻系数（所示数据按照现行版本欧盟相关法规规定的测量方法获得，仅供参考）。一系列设计细节只为XF SPORTBRAKE能破风而行，在尽可能降低风阻风噪又为您带来舒适出行体验的同时，降低油耗，并提升动力效率。

轻量铝合金结构

多年来，捷豹一直致力于铝质车辆制造技术的革新。XF SPORTBRAKE便采用铝合金结构打造，其高强度轻量车身，除了提供精准、灵敏的运动操控外，还带来出色的燃油经济性。



先进的动力传动技术

XF SPORTBRAKE可选装捷豹全轮驱动系统，该系统包括智能传动动态系统(IDD) 及可选装的全路况反馈系统(AdSR)。可让您尽享捷豹传奇的操控性、敏捷性和乘坐舒适性，自信从容地应对多种路况。

后空气悬架

即使满载，自调平式后空气悬架系统也能使XF SPORTBRAKE保持出众舒适性及精准操控。该系统可自动向空气弹簧充入空气以抵消重物重量，确保有足够的车身底盘高度和离地间隙。



设计 外观概述



设计纯粹性

自适应LED大灯

“设计的关键在于弃繁崇简。好的设计师都知道少即是多的道理。”——捷豹全球设计总监严凯伦。

XF SPORTBRAKE出色展示出捷豹设计的纯粹。其简洁有力的车身线条彰显锐气逼人的动感个性，给人以强烈的视觉冲击，在增强了车型运动感的同时，带来非凡的空气动力性能。XF SPORTBRAKE配备带有捷豹标志性“J”型日间行车灯的自适应LED大灯*，让XF SPORTBRAKE风驰电掣的公路表现更引人注目。LED灯能发出接近日光强度的光束，帮助您轻松识别物体，减少夜间行驶时的视觉疲劳。

*仅适用于V6发动机车型。

右侧展示车辆：XF SPORTBRAKE S高性能版，科里斯灰，配备选装配置



776 XCN

外观空气动力学



空气动力学设计

从F-TYPE汲取灵感

XF SPORTBRAKE外观设计动感流畅，巧妙地运用了空气动力学。其先进的车型设计提升了车辆的操控性、运动性及驾乘舒适性。所有流经车身及车身周围的气流均得到精心管理。前格栅两侧的通风口允许气流进入，然后引导其从轮拱顺畅流出，以减少紊流。在气流流经车身时，光滑平整的、经过空气动力学优化设计的车身侧面，可大大降低空气阻力。

XF SPORTBRAKE的尾灯受F-TYPE灵感启发，以圆弧收尾的水平线延展至车身侧面，优雅纤细，诠释跃动之姿。与普通卤素灯相比，捷豹的LED尾灯光线更强，能量消耗也更少，帮助XF SPORTBRAKE实现更高的行驶效率。此外，LED灯的照射速度更快，方便您车后的驾驶员对XF SPORTBRAKE的制动作出快速反应，提高行驶安全性。尾灯中增设细条纹图案，是XF SPORTBRAKE精致工艺细节之一。

展示车辆：XF SPORTBRAKE S高性能版，玉龙雪山白，配备选装配置

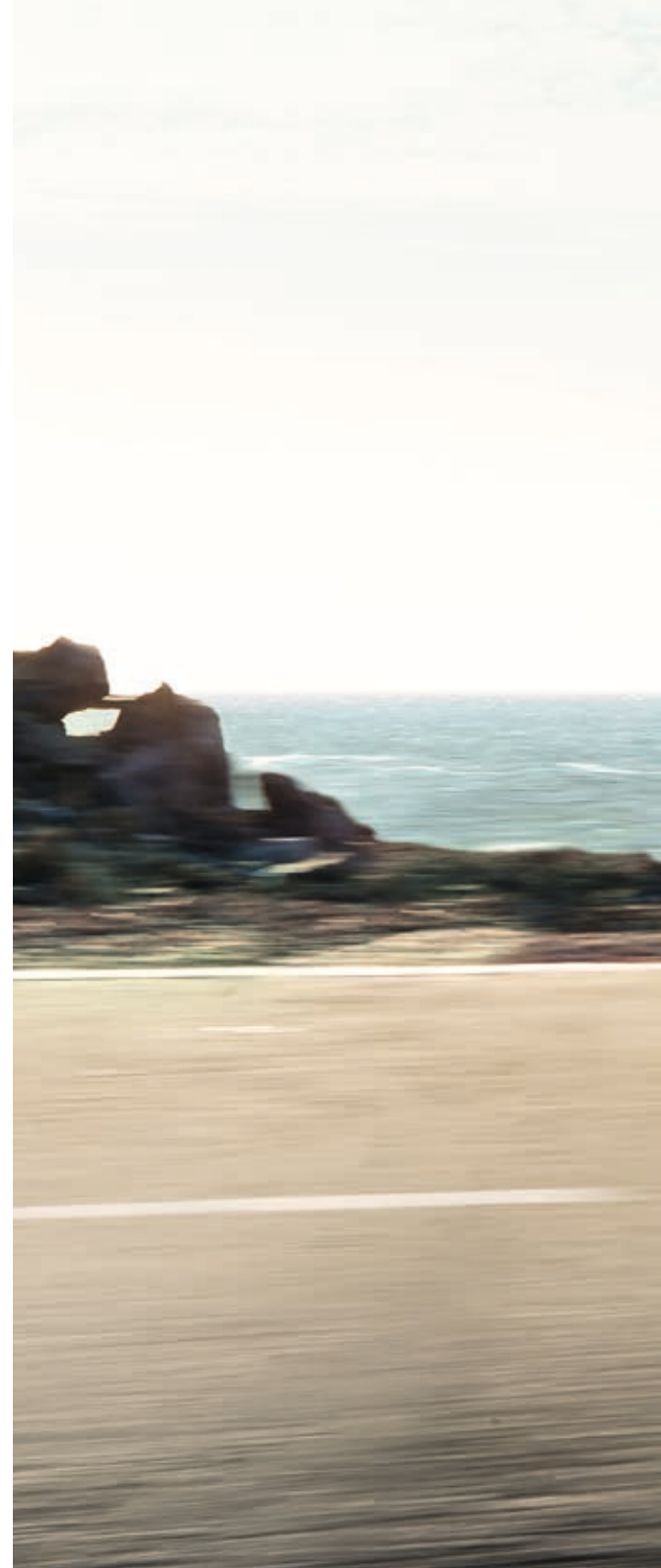





Darkness
Over Drive
Darkness
A/D

140 180 220 260 300
0
20 40 60 80 100 120 140 160 180 200 220 240 260 280 300

3 4 5
P

HOME 17:06

Darkness
Over Drive

23°C
Outside 15°C 21°C

David's Playlist
High SE
Kensington

SYNC

AUTO

MAX A/C

STOP

P R N D S



内饰概览



动态启动序列

现代精湛工艺

开启XF SPORTBRAKE的车门,即可看到光耀夺目的“启动”按钮。跳动的图标与人心律一起韵动,能为您营造一种人机合一的体验。其每分钟72次的闪烁速率恰如美洲豹在休息时的心率。现在,按下“启动”按钮,车辆被彻底唤醒,氛围灯随之亮起。如同经过精心排演,通风口旋转打开,捷豹驾驶控制系统的换挡旋钮顺势升起,发动机开始咆哮,现在就可开启您的驾驭之旅。

XF SPORTBRAKE有着非常舒适的内饰设计,提升驾乘舒适度的同时,还提供多种实用功能选择。精简的开关和按钮数量,不仅有利于维持座舱简洁,而且方便您和车内乘客的使用。无论您选择何种内饰组合,我们都确保使用高档、优质的面料。我们慎重选择真皮和饰面,只为确保在XF SPORTBRAKE的座舱内,您触手可及之处都尽显奢华。无论您选择铝质、碳纤维还是木纹饰面来搭配您精心挑选的真皮座椅,它们都将为您的XF SPORTBRAKE增光溢彩。

为增强座舱内的健康舒适性, XF SPORTBRAKE采用Nanoe™车内空气净化技术,可在车舱内为您提供新鲜的空气。选装该系统后,空气会先经过净化器的过滤和净化,然后再送入座舱内进行空气循环。净化后,空气中的细菌和污染大量减少,令车内环境健康且舒适宜人。

图示内饰: XF SPORTBRAKES高性能版, 配备浅牡蛎色/黑檀木色座椅, 带撞色缝线的黑檀木色上仪表板, 黑檀木色地毯和黑檀木色顶篷, 并配备选装配置



空间和实用性



宽敞实用的后备箱

智能钥匙手环

XF SPORTBRAKE多功能的内饰空间可满足您对生活潮流的追求。将后排座椅竖起时，后备箱有565升空间。折叠起后排座椅后，整个后备箱扩展至纵深可达2米，宽度最窄处也有1米，整个行李箱容积可达1,700升，外加隐藏式下方储物格，储物空间非常可观。

XF SPORTBRAKE标配电动尾门或感应式尾门*，及可选装的智能钥匙手环，让您用车更加便捷。智能钥匙手环坚韧且防水。从跳伞到游泳，您可携带它尽情享受运动乐趣。智能钥匙手环既可锁车也可解锁。在离开车辆时，您可以将常规钥匙留在车内，在尾门处用智能钥匙手环锁好车辆。出于安全考虑，常规钥匙将自动失效。

XF SPORTBRAKE的座舱后排尽显奢华之感，提供宽敞的乘坐空间及多功能性。其后排膝部空间尤为宽敞，且有十分充足的后排腿部和头部空间，方便您自由舒展身体，享受舒适休闲的旅程。

车内氛围灯可增强XF SPORTBRAKE的车内氛围。如果选配车内可调氛围灯，您还能拥有10种内饰氛围颜色可选，随心所欲配置车内氛围。您还可以选装四温区独立自动空调，让每位乘客都可以自主设置温度和气流方向，进一步增强驾乘舒适性。

*仅XF SPORTBRAKE风华版车型标配电动尾门，S高性能版标配感应式尾门。
所示数据按照现行版本欧盟相关法规规定的测量方法获得，仅供参考。数据并非以个别车辆为基准，不构成产品报价的组成部分。
展示内饰：XF SPORTBRAKES高性能版，配备带撞色缝线的布洛克棕座椅、黑檀木色地毯和黑檀木色顶篷，并装备选装配置







第二排座椅带40/20/40比例折叠

固定式全景天窗

使用在尾门区域设置的一个遥控装置，XF SPORTBRAKE后排座椅可完整放平或分别按40/20/40的比例进行折叠，提供灵活装载能力及多功能性。便利易用的后备箱旅行箱导轨可进一步增强其储物物的灵活性，隔网可防止物体掉落在后排座椅上。

面积达1.6平方米的固定式全景天窗为XF SPORTBRAKE的标配，可为车内空间带来更多的自然光线和更好的通风性，同时也带来更加通透宽敞的驾乘感受。只需挥下手，感应式车顶遮阳帘（选配）就能轻松开闭，驾驶者的视线无需离开路面，仍可专注驾驶。

图示内饰：XF SPORTBRAKE S高性能版，配备带撞色缝线的布洛克棕座椅、黑檀木色地毯和黑檀木色顶篷，配备选装配置

性能 发动机概览



INGENIUM发动机

智能启停技术

XF SPORTBRAKE提供一系列汽油发动机选择,包括来自Ingenium系列的发动机。Ingenium汽油发动机采用轻量化全铝设计,并广泛使用低摩擦力滚珠轴承,性能更加平稳高效。为确保灵敏的响应和迅捷的换挡,每台XF SPORTBRAKE汽油发动机都配有八速快速换挡自动变速箱。所有发动机都配有智能启停技术和智能再生充电技术,可利用制动动能为电池充电,从而带来更为出色的燃油经济性,在城市路况下行驶时尤为突出。如需有关XF SPORTBRAKE发动机的可匹配变速器型号、油耗、二氧化碳排放量和性能数据等更多信息,请参考第80到81页。



INGENIUM汽油发动机具有

7.1秒的百公里加速时间*

Ingenium 2.0升4缸250马力涡轮增压型汽油发动机提供出众的可用动力和扭矩。加速性能优异,超车毫不费力(驾驶者应遵守交通法规),在转速位于1,300-4,500转/分之间时,可输出峰值扭矩。该发动机的双涡流增压器连接了集成式排气歧管,使两对独立气缸的排气脉冲保持一致,显著降低了涡流迟滞,改进了发动机响应。

*所示数据按照现行版本欧盟相关法规规定的测量方法获得,仅供参考。数据并非以个别车辆为基准,不构成产品报价的组成部分。



3.0升 V6 机械增压型汽油发动机具有

5.5秒的百公里加速时间*

3.0升 V6 380马力机械增压汽油发动机配备罗茨式双涡流机械增压器，输出动力更线性直接，力求实现最快的响应速度。性能表现不逊于更大排量的发动机，同时具有更佳经济性和更低排放。该发动机还配备双独立可变凸轮正时系统，以改变进气门和排气门的工作，它与带有极低摩擦力活塞环的活塞协同工作，进一步增强发动机的性能和效率。该发动机还配备一个对转式平衡轴系统以增加精确度。

*所示数据按照现行版本欧盟相关法规规定的测量方法获得,仅供参考。数据并非以个别车辆为基准,不构成产品报价的组成部分。

先进的空气动力学设计



低阻力

Cd 0.31的风阻系数

XF SPORTBRAKE的外观经过精密细致的优化，在高速公路行驶时可获得更好的空气动力学性能及车身稳定性。XF SPORTBRAKE的空气阻力系数低至令人惊叹的Cd 0.31，足以划破空气，从而有效降低油耗和尾气排放量。XF SPORTBRAKE外观设计的每个细节都为充分挖掘空气动力潜力，同时依然保持其优雅迷人的外观比例。其前保险杠两侧边缘中的垂直孔隙可引导气流顺畅通过轮拱中的出风口，并从前轮上方流出。随后，气流通过XF SPORTBRAKE车身侧面，其侧面车门具有较平的截面轮廓，能够大幅减少空气压力差，进一步降低阻力。甚至其宽阔的车身底部护板都经过精确设计，只为使XF SPORTBRAKE更高效、经济和舒适。

展示车型：XF SPORTBRAKES高性能版，玉龙雪山白，配备选装配置





轻量化铝质车身结构



结实坚固

高刚性

75%铝质

十多年来，捷豹一直致力于铝质车辆制造技术的革新。我们的高刚性轻量铝质结构正是该领域的创新科技，铝制材料量轻而又非常坚硬结实，在减轻车身重量的同时不失超高强度，为XF SPORTBRAKE精确、灵敏的出众操控性提供安全保障。铝质材料还被广泛用于制造车身侧面、发动机盖和前翼子板。这些铝面板先由超强粘合剂粘合在一起，然后使用镀锌硼钢铆钉冲压铆合，使之压缩成为具有超高强度和刚性结构的密封整体。该前沿制造流程及轻量铝质结构，使XF SPORTBRAKE成为同级别中更为轻量化的车型，带来优势操控、经济油耗等诸多益处。

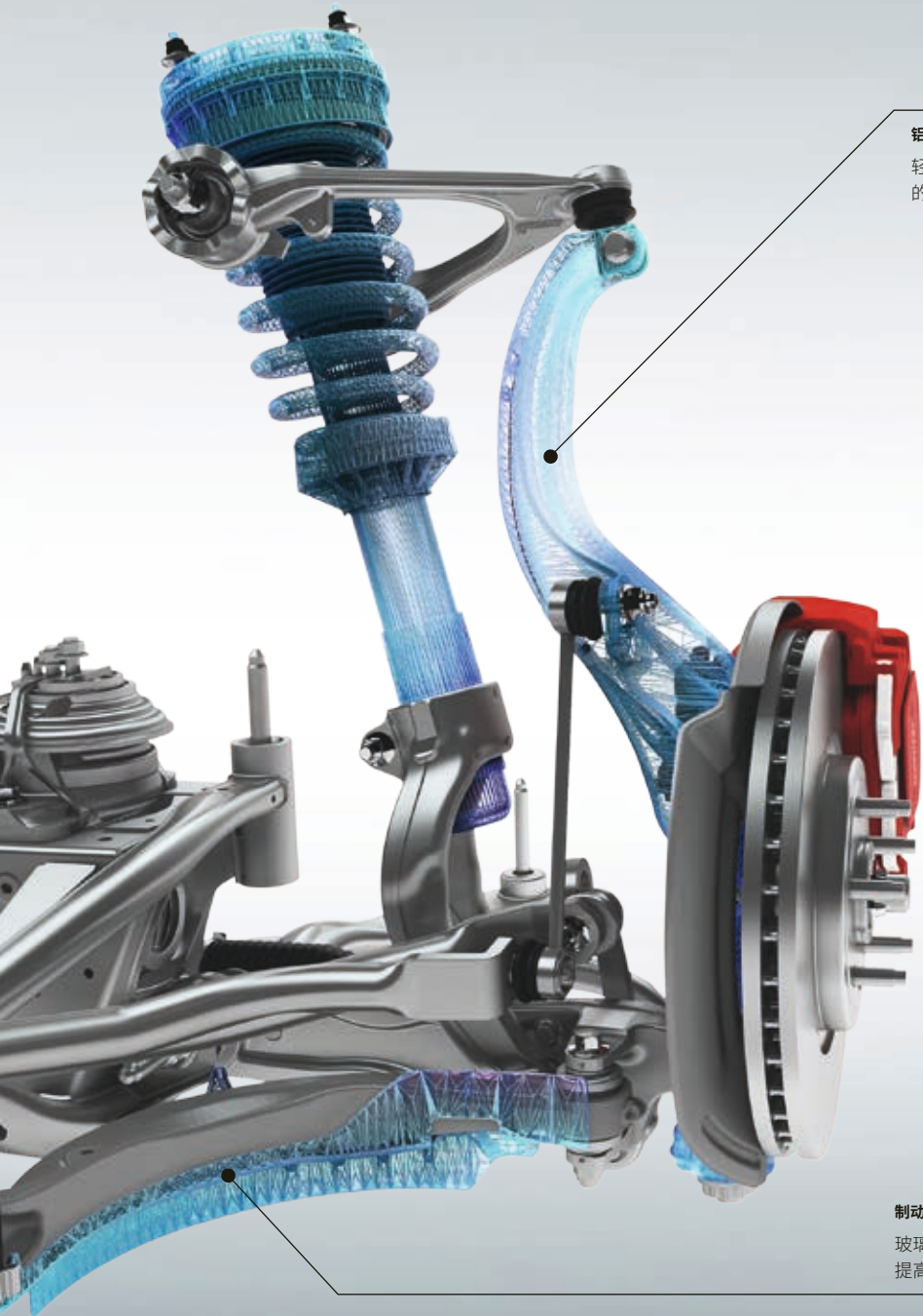

铝质前转向节

轻量化铝质前转向节可达到超高刚度和强度，有利于提升XF SPORTBRAKE的灵活性和响应能力，同时带来跑车级精准操控。

底盘和悬架



匠心独具的悬架技术

优雅舒适且动感卓越

XF SPORTBRAKE动力澎湃、响应敏捷，同时始终保持驾乘舒适，正是操控灵敏性与乘坐舒适性之间的精妙平衡使之再现捷豹传奇。

技术先进、结构精密的前后悬架进一步完善XF SPORTBRAKE的底盘，实现运动性能与舒适感的更好结合。高级减震器技术（被动式或自适应式）进一步改善了其驾乘质量，并扩展了XF SPORTBRAKE动态性能的广度。XF SPORTBRAKE的整个悬架系统操控性出色、响应灵敏、反馈迅速，赋予它跑车般的灵魂。

制动器勺

玻璃填充式聚丙烯制动器勺能引导空气流经制动器，可在激情驾驶时提高车辆制动性能。

集成式多连杆后悬架

集成式多连杆后悬架,让XF SPORTBRAKE拥有舒适、奢华的驾乘感受,又不失敏锐、迅捷的操控体验。该先进的后悬架系统,可分别独立控制施加于悬架的侧向、横向及纵向的作用力,带来最佳的操控和舒适体验。其大部分部件均采用铝材铸造或空心浇筑,这是制造相对坚硬、轻盈的悬架更优的生产工艺。

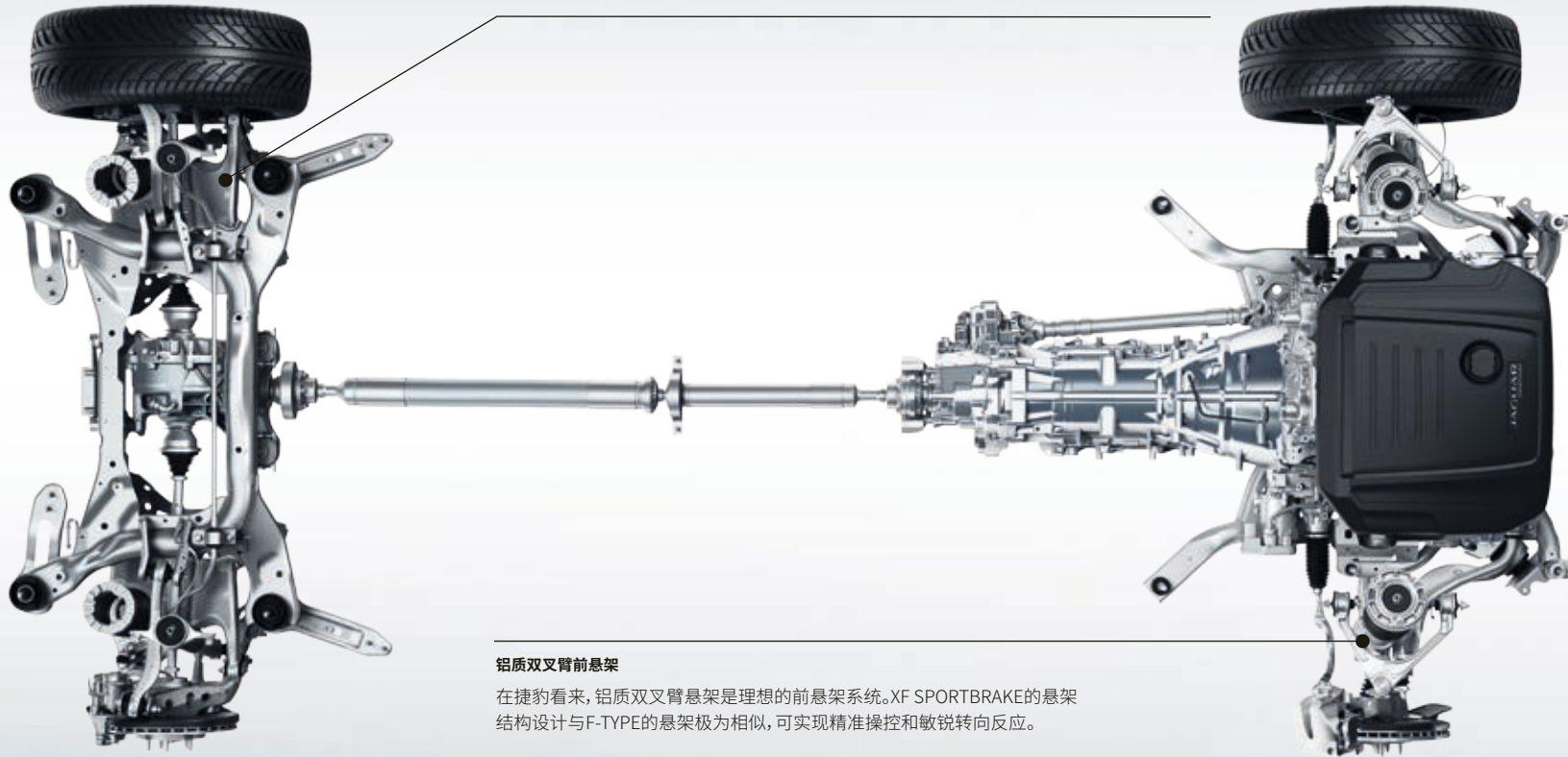

铝质双叉臂前悬架

在捷豹看来,铝质双叉臂悬架是理想的前悬架系统。XF SPORTBRAKE的悬架结构与F-TYPE的悬架极为相似,可实现精准操控和敏锐转向反应。

驭科技 动感驾控



精进的灵敏性

动态模式会修正优化车辆的软件，以进一步增强XF SPORTBRAKE的运动特性。它能使油门响应更加灵敏，随车速逐渐加重转向手感，更迅捷执行换挡操作，且维持发动机较高转速。仪表盘也将呈现红光，给驾驶员带来刺激的视觉快感。动态模式可增强您与XF SPORTBRAKE之间的情感联系，让您尽情享受捷豹性能美学。

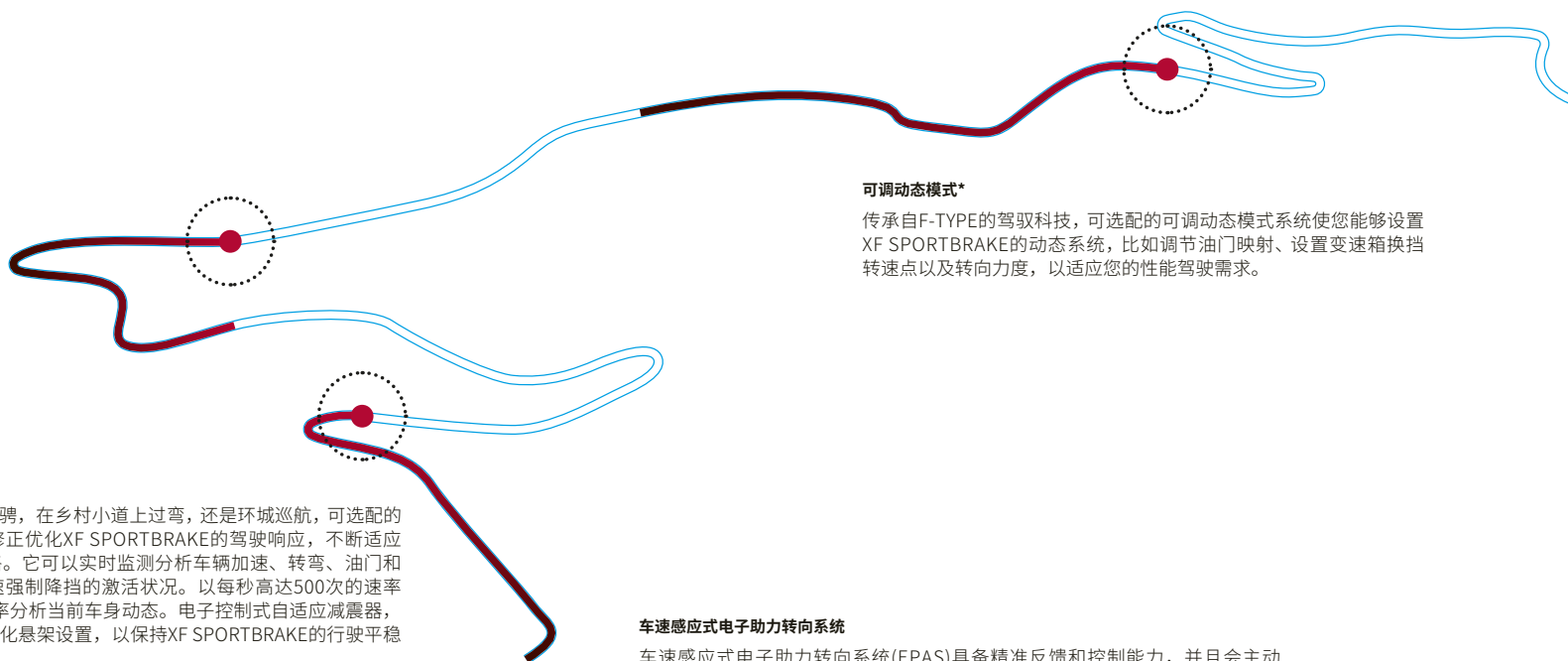

自适应动态系统**

不论您是在高速公路上纵意驰骋，在乡村小道上过弯，还是环城巡航，可选配的自适应动态系统都可以自动修正优化XF SPORTBRAKE的驾驶响应，不断适应当前路况与您当前的驾驶风格。它可以实时监测分析车辆加速、转弯、油门和刹车踏板的动作，以及急加速强制降挡的激活状况。以每秒高达500次的速率分析转向动作和达100次的速率分析当前车身动态。电子控制式自适应减震器，将利用此分析信息不断调整优化悬架设置，以保持XF SPORTBRAKE的行驶平稳性和驾乘舒适性。

可调动态模式*

传承自F-TYPE的驭科技，可选配的可调动态模式系统使您能够设置XF SPORTBRAKE的动态系统，比如调节油门映射、设置变速箱换挡转速点以及转向力度，以适应您的性能驾驶需求。

车速感应式电子助力转向系统

车速感应式电子助力转向系统(EPAS)具备精准反馈和控制能力，并且会主动响应驾驶需求——动力输出更为精准，也更节省燃油。EPAS精密的计算机控制系统根据实际情况调节转向辅助：在低速行驶时，增加转向助力，在高速行驶时，加重转向手感。该系统还可用来匹配如车道保持辅助和停车辅助等高级安全功能。

*XF SPORTBRAKE S高性能版标配。 **XF SPORTBRAKE S高性能版标配。不适用于XF SPORTBRAKE 风华版。



全路况自适应控制系统(ASPC)



增强驾驭信心

全路况反馈系统

XF SPORTBRAKE配备备受赞誉的捷豹全路况自适应控制系统(ASPC),该技术通过低速巡航控制,帮助车辆从容应对低牵引力情况。该系统使驾驶者只需专注行驶。系统一旦激活,您可使用定速巡航按钮,设定3.6公里/小时至30公里/小时之间的目标车速。随后,系统会自动运用合适的牵引控制达到并保持目标车速。

全路况自适应控制系统(ASPC)是所有搭载自动变速箱发动机的XF SPORTBRAKE车型的标配,它使XF SPORTBRAKE驾驶员无论行驶在湿滑、疏松或结冰路面,崎岖地形,还是陡坡急降时,都能自信驾驭。它让XF SPORTBRAKE更易于驾驶,并从容应对多种恶劣路况挑战。全路况自适应控制系统(ASPC)还具有牵引功能,让XF SPORTBRAKE可以从低抓地力路面轻松起步加速,此外还配备陡坡缓降功能,有效控制陡坡车速。

在配备自适应动态系统*的四轮驱动车型上,作为选配功能的全路况反馈系统(AdSR)可识别不同路面差异,并尽可能最大化利用抓地力。AdSR依靠捷豹路虎卓越的四轮驱动系统专业技术,持续监测车辆行驶环境,设置恰当的发动机和制动器参数。一旦选定设置,AdSR会全速工作,不惧恶劣气候和崎岖路面,始终支持您优雅前行。

*XF SPORTBRAKE S高性能版标配。

ASPC系统可在匹配普通轮胎的情况下,实现可媲美专业车手操作水平的牵引力控制。配备四季轮胎或冬季轮胎,能进一步提升XF SPORTBRAKE在光滑路面的驾控性能。

砂石路面



湿草路面



冰雪路面



湿滑路面



先进的动力传动技术



四轮驱动

智能传动动力系统

XF SPORTBRAKE的四轮驱动系统(AWD)充分融合了后轮驱动(RWD)响应灵敏的特性,及四轮驱动(AWD)本身特有的更为强化的安全和牵引力特性。正常驾驶时, XF SPORTBRAKE主要采用后轮驱动,从而传递出更纯粹、更富有趣、更平衡的操控感受。一旦路况变得更具挑战性,或者需要在较低附着道路上突然急加速时, XF SPORTBRAKE的这套智能传动系统就会灵敏地瞬时传递动力至前轮,使XF SPORTBRAKE能保持最佳的牵引力,保证复杂路况下的通过性,传递给您足够驾驭信心与舒适感受。

XF SPORTBRAKE的四轮驱动(AWD)系统,在其八速快速自动变速箱之后,配置有一个分动箱,用于管理扭矩输出,可适时地将最合适的扭矩分配到前后车轮上。为确保XF SPORTBRAKE任何时候都能保持捷豹引以为傲的动态表现,该分动箱包含一个电子机械激活式的多片离合器和一个可构建液压的执行器。该执行器可快速精准地控制液压,产生合适压力给多片离合器,从而让离合器将理想的扭矩输送至前轮。

与其他四驱系统在车轮打滑时的应对不同,捷豹XF SPORTBRAKE四轮驱动(AWD)装备的智能驱动动力系统(IDD)软件,更有预见性。该系统通过感应器实时监测油门开度和方向盘转向操作,可提前预知车轮打滑情况。IDD无缝协调这些方向盘操作,并将其与当前发动机、变速器及牵引力控制系统的响应程度做比较,计算出当前所需牵引力并分配以相应扭矩,该过程甚至在车轮失去抓地力之前就能完成,从而有效避免车轮打滑。XF SPORTBRAKE静止时,可在165毫秒*内完成从后轮驱动到全轮驱动的切换,而当XF SPORTBRAKE行驶时,仅需100毫秒*即可完成切换。

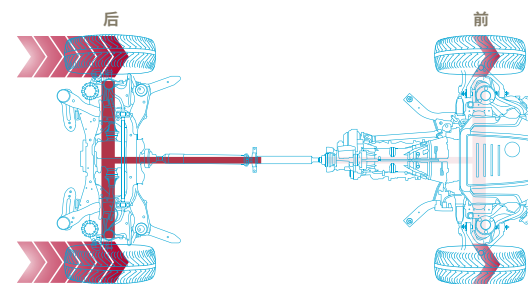

干燥路面情况

在正常情况下,扭矩被分配至后轮,从而展现捷豹备受赞誉的灵敏性和操控性。

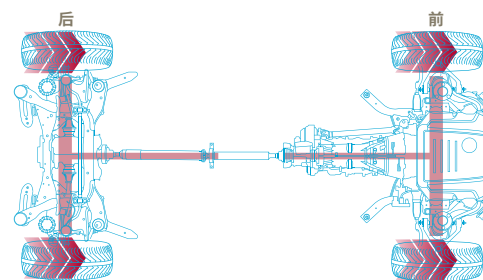

低牵引力情况

在草地和雪地等湿滑路面,该系统可平衡前后轮之间的扭矩输出,从而获得更大牵引力。在只有前轮能够牵引的极端情况下,几乎全部发动机扭矩都可以分配到前轮上,从而获得更佳抓地力。

*所示数据按照现行版本欧盟相关法规规定的测量方法获得,仅供参考。数据并非以个别车辆为基准,不构成产品报价的组成部分。此处介绍的某些配置可能为选装配置,具体供应情况依市场而定。

展示车型: XF SPORTBRAKES高性能版, 玉龙雪山白, 配备选装配置



扭矩矢量分配制动系统

 增强过弯性能

扭矩矢量分配制动系统将XF SPORTBRAKE的过弯性能发挥得淋漓尽致，即便是棘手的弯道，也能顺畅应对。该系统可单独对前后轮内侧施加适当的制动，在多数情况下，制动压力会分配到内侧后轮，以此提高过弯转向性。该系统可大幅减少行径急弯时的转向不足，并持续保持稳定的路面操控，带来如赛车般的灵敏性，激发驾驶员无穷的操控信心。

围绕车轴施加更多旋转力

扭矩矢量分配制动系统，还可为您带来跑车般的灵敏驾驭感受及驾驶自信。

持续动力供给，使外侧从动轮保持匀速

仅用作画面展示。

上一页展示车辆：XF SPORTBRAKES高性能版，玉龙雪山白，配备选装配置



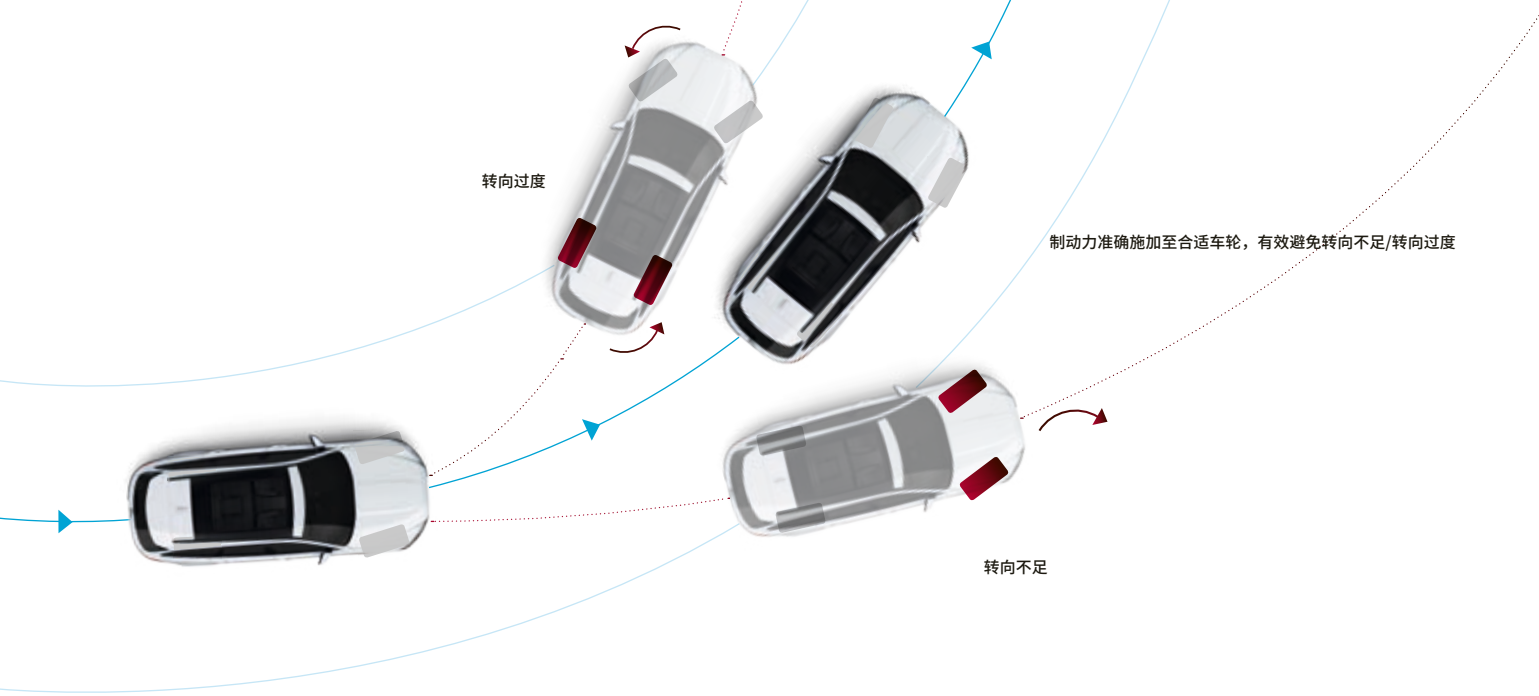

稳定性与控制



动态稳定控制系统

发动机阻力矩控制系统

拖车稳定辅助系统

不论是动感激情的极速驾驶，还是应对各种棘手路面状况，捷豹车身动态稳定控制系统总能使XF SPORTBRAKE保持一贯的稳定性。

动态稳定控制系统(DSC)时刻监测车辆状况，一旦发现问题，将立刻进行干预，迅速增强车辆稳定性及抓地力。通过降低发动机扭矩，并且对相应的车轮进行制动来重新纠正车辆前进方向，矫正转向不足或转向过度。车身动态稳定控制系统(DSC)，增强了对转向不足的调整，并通过降低车速，达到更高效的控制。

发动机阻力矩控制系统(EDC)通过增加受影响车轮的扭力，可降低路面湿滑条件下发动机剧烈制动时引起的车轮锁止的概率。该系统通过向驱动轮增加合适的扭矩输出发挥作用。

拖车稳定辅助系统(TSA)可增强车辆牵引时的稳定性。当该系统探测到拖车出现危险侧倾时，它会降低发动机动力输出，并单独对车辆两侧施加制动，以此来逐渐降低XF SPORTBRAKE速度并控制摆动，使您重获车辆控制权。

仅用作画面展示。

上一页展示车辆：XF SPORTBRAKE风华版，科里斯灰，配备选装配置



95 km/h
90 km/h

Darkness
Oliver Daldry
Darkness
6/12

140 160 180 200 220 240 260 280 300
90 km/h
95 km/h

rpm x 1000
5

17:06

15°C

SET +



抬头显示系统

> 激光科技抬头显示系统

可选装的抬头显示系统(HUD)*通过激光技术,将核心车辆信息投影到前挡风玻璃上。即使在阳光直射情况下也能保持图像清晰。通过前挡风玻璃上清晰明亮的图像,即可轻松读取当前车速、导航信息、定速巡航通知等信息。这一前瞻性创新科技,将避免您过多低头查阅仪表盘,防止注意力分散,同时又能随时了解车辆速度。

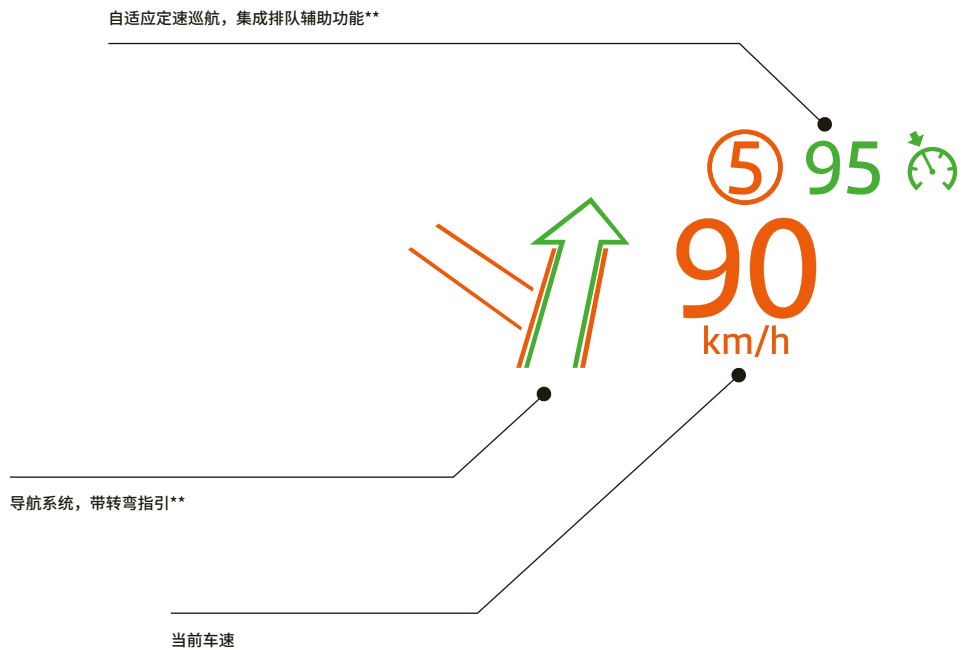

*需安装光照衰减前挡风玻璃。
**选装功能配置。

INCONTROL 智能驭领 科技 信息娱乐系统



INCONTROL 智能驭领 触控

INCONTROL 智能驭领 尊享触控

InControl 智能驭领系统*是我们集成多项先进技术的车载系统,让您和您的XF SPORTBRAKE保持与外部世界的畅通互联。您可在两套InControl 智能驭领信息娱乐系统中选择:InControl 智能驭领 触控系统和InControl 智能驭领 尊享触控系统。这两套系统都可以通过添加各自的连接附件包得到强化,即InControl 智能驭领 连接套件和InControl 智能驭领 尊享连接套件**。

*我们已推出InControl 智能驭领系统,但是本文描述的特定功能可能为选装功能,且供应情况视市场或动力总成系统而定。如需了解供货情况和完整条款,请访问捷豹中国官网或咨询当地捷豹经销商。某些功能需要使用有对应数据协议的恰当SIM卡,而且需要在经销商建议的初始期限后继续订购。我们无法保证在所有位置均有移动连接信号。

**在特定市场,要安装InControl 智能驭领 尊享导航系统,您必须选择InControl 智能驭领 尊享连接的所有功能。详情请咨询当地捷豹经销商。

使用第三程序及应用可能需要来自供应商的终端用户许可。



INCONTROL 智能驭领 触控



XF SPORTBRAKE 风华版的标配

- 8"触摸屏
- 仪表盘带有5"中央TFT显示屏
- 捷豹音响系统（80瓦）
- AM/FM收音机
- USB、蓝牙连接和AUX接口
- 导航

选配



InControl 智能驭领 保障由

SOS紧急呼叫、捷豹尊享道路救援和InControl 智能驭领 远程遥控智能手机应用组成



InControl 智能驭领 连接包括InControl 智能驭领 应用、InControl 智能驭领 高级远程遥控智能手机应用和InControl 智能驭领 Wi-Fi

更多选装配置

Meridian™音响系统（380瓦）



INCONTROL 智能驭领 尊享触控



XF SPORTBRAKE S高性能版车型的标配

- 10.2"触摸屏，支持多种触控手势和可定制主屏界面
- 12.3"仪表盘显示器具有虚拟表盘和全屏3D地图视图
- InControl 智能驭领 尊享导航
- Meridian™音响系统（380瓦）
- AM/FM收音机、蓝牙连接和2个USB接口
- 10GB可用内存
- CD/DVD驱动器

选配



InControl 智能驭领 保障由

SOS紧急呼叫、捷豹尊享道路救援和InControl 智能驭领远程遥控智能手机应用组成



InControl 智能驭领 尊享连接**包括：InControl 智能驭领 应用、InControl 智能驭领 高级远程遥控智能手机应用、InControl 智能驭领 Wi-Fi和InControl 智能驭领 尊享服务(含实时交通信息)

更多选装配置

- Meridian™高级音响系统（825瓦）
- 电视功能
- 双视显示



如需了解InControl 智能驭领 触控的更多信息，请查看42-43页。



如需了解InControl 智能驭领 尊享触控的更多信息，请查看44-45页。



展示的是实际尺寸的8"触摸屏

音响系统	标配: 捷豹音响系统 (80瓦) 选配: Meridian™音响系统 (380瓦)
InControl 智能驭领 导航	导航
显示屏	8"触摸屏
多媒体	AM/FM收音机、1个USB接口、蓝牙®和一个AUX接口
选配InControl 智能驭领 附件包	InControl 智能驭领 保障系统由SOS紧急呼叫、捷豹尊享道路救援和InControl 智能驭领 远程遥控智能手机应用组成
选装的连接附件包	InControl 智能驭领 连接包括InControl 智能驭领 应用、InControl 智能驭领 高级远程遥控智能手机应用和 InControl 智能驭领 Wi-Fi

*选配。

**选配，供应和安装情况依市场而定。

INCONTROL 智能驭领 触控



先进信息娱乐系统——车辆标配

InControl 智能驭领 触控是XF SPORTBRAKE的多媒体连接、控制和娱乐枢纽。关键配置为：

8"触摸屏位于中控台中央，以清晰灵敏的图形界面实现迅捷控制。简单易用的触摸屏可直接响应触摸和滑动等操作手势。

InControl 智能驭领 导航带语音提示和路口实景，让您的行程规划及行驶更简单便捷。

蓝牙电话连接使您能通过InControl 智能驭领 触控来连接并控制您的智能手机，从而实现电话呼叫或音乐播放等相关功能。便捷、轻松，且以无线方式完成。

AM/FM广播、USB及AUX接口，带您进入美妙的音乐世界。

精准的温度控制通过触控屏便能进行轻松操控。只需轻轻一按，便能调控温度、风向及风力，还能随心所欲地设定座椅加热或制冷（如配备）。

INCONTROL 智能驭领 连接



可选装的连接套件

InControl 智能驭领 连接系统*是前瞻创新科技及应用程序组成的高智能系统。它将XF SPORTBRAKE的互联方式推向了新的高度。

InControl 智能驭领 应用由一系列专为捷豹定制的应用程序组成，通过手机与车辆连接。您可以安全、便捷地使用这些经过专门优化的应用程序，来全方位提升您的用车体验。

InControl 智能驭领 Wi-Fi热点通过插入SIM卡，利用无线信号，轻松为您提供4G网络，实现与外部更稳定更实时的连接，并可同时为8台设备提供4G网络连接，以便阅读邮件、浏览网页，以及信息下载。

InControl 智能驭领 高级远程遥控是一个多功能应用程序，使您能通过智能手机来实时监控XF SPORTBRAKE，并与之互动。该应用程序可为您提供以下功能：远程启动发动机**以预调车内温度，锁闭或解锁车辆，在地图上或通过警示声及灯光闪烁功能对XF SPORTBRAKE进行定位，追踪车辆行程等。



探索InControl 智能驭领系统，敬请访问jaguar.com.cn/incontrol

我们已推出InControl 智能驭领系统，本文描述的特定功能可能为选装功能，可用性取决于所在市场或所配备的动力总成系统。如需了解供货情况和完整条款，请访问捷豹中国官网或咨询当地捷豹经销商。某些功能需要使用有相应数据协议的恰当SIM卡，而且需要在经销商建议的初始期限后继续订购。我们无法保证在所有位置均有移动连接信号。



展示的是实际尺寸的10.2"触摸屏

音响系统	标配:Meridian™音响系统(380瓦) 选配:Meridian™高级音响系统(825瓦)
InControl 智能驭领 导航	InControl 智能驭领 尊享导航
显示屏	10.2"触摸屏
多媒体	AM/FM、双屏显示功能*、蓝牙®、HDMI**、MHL**及2个USB接口。数字电视*、10GB可用内存及CD/DVD驱动器
选配InControl 智能驭领 附件包	InControl 智能驭领 保障系统由SOS紧急呼叫、捷豹尊享道路救援和InControl 智能驭领 远程遥控智能手机应用组成
可选装的连接附件包	InControl 智能驭领 尊享连接†系统包括InControl 智能驭领 应用、InControl 智能驭领 高级远程遥控、InControl智能驭领 Wi-Fi热点和InControl 智能驭领 尊享服务(包含路线规划及伴随应用程序、实时交通信息、加油和泊车服务)



12.3" TFT全尺寸数字仪表盘，带虚拟表盘

*选配。

**仅在InControl 智能驭领 应用或InControl 智能驭领 尊享连接(参见InControl 智能驭领 尊享触控系统的选装连接增强包)中提供。

†在特定市场，要安装InControl 智能驭领 尊享导航系统，您必须选择InControl 智能驭领 尊享连接的所有功能。详情请咨询当地捷豹经销商。

INCONTROL 智能驭领 尊享触控



升级至新一代信息娱乐系统

InControl 智能驭领 尊享触控系统采用新一代硬件和软件, 将XF SPORTBRAKE的连接性能和娱乐功能提升至新高度。InControl 智能驭领 尊享触控系统完全替代或增强了InControl 智能驭领 触控系统的各项功能。InControl 智能驭领 尊享触控系统的关键配置包括:

10.2"高敏触摸屏位于中控台中央, 含有可定制的主屏幕, 响应灵敏。它的互动侧面板使多任务操作更为简便。高精度触摸控制让您以迅捷而流畅地进行信息操作与互动。触屏响应方式如同智能手机或平板电脑, 支持捏拉缩放和滑动等多种手势。

12.3"全尺寸虚拟仪表盘提供3D地图全屏显示提升驾驶乐趣。您也可以切换任意一款符合您个人喜好的主题模式。

InControl 智能驭领 尊享导航反应速度更快。其拥有的一项创新功能是您设置目的地后, 在油量不足以支撑整个行程时, 系统会给您警示, 然后在可能出现低油量的路段上显示加油站。系统还可自动显示停车场。

个人媒体库提供10GB的内存空间, 来存储您精心挑选的音乐与电影。用两个USB接口提供高速的传送效率, 实现“即插即播”。

双视显示*允许前排乘客和驾驶员在同一个10.2"触控屏上观看不同媒体。例如: 前排乘客可观看电影(使用无线耳机来收听), 同时驾驶员也可查看导航。

INCONTROL 智能驭领 尊享连接



可选装的连接增强包†

InControl 智能驭领 尊享连接服务通过一系列先进科技和应用程序, 带来优化的连接性和便利性。该服务拥有InControl 智能驭领 连接服务的所有功能(参见第47页), 还包括如下其他功能:

路线规划配套应用程序提供真正的门对门导航。该应用可预先通过手机设定目的地并规划路线, 并可帮助您找到爱车, 在车内您将看到所选路线已显示在车内触摸屏上。而当行程结束时, 该应用会引导您步行到达目的地。

实时交通信息在您设置好目的地后, 会收集数百万交通数据, 从而展现更准确的路况, 帮助您选择合适路线。当您行驶在路上时, 该系统持续监测实时交通重新规划路线, 帮助您躲避拥堵。



探索InControl 智能驭领系统, 敬请访问 jaguar.com.cn/incontrol

我们已推出InControl 智能驭领系统, 本文描述的特定功能可能为选装功能, 可用性取决于所在市场或所配备的动力总成系统。如需了解供货情况和完整条款, 请访问捷豹中国官网或咨询当地捷豹经销商。某些功能需要使用有相应数据协议的恰当SIM卡, 而且需要在经销商建议的初始期限后继续订购。我们无法保证在所有位置均有移动连接信号。

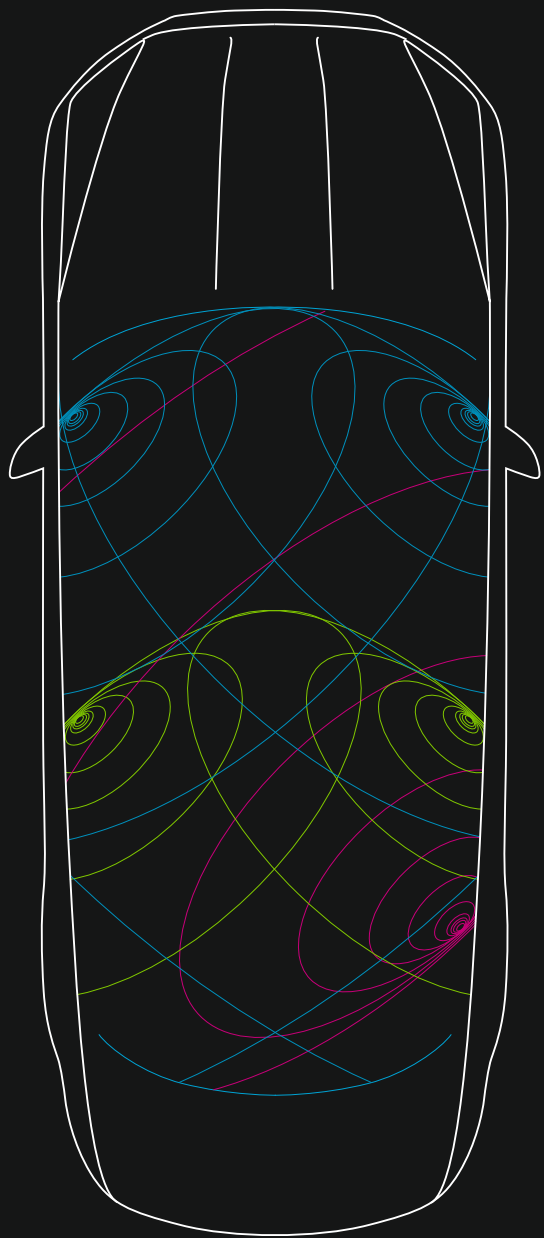

音响系统



捷豹音响系统

MERIDIAN™音响系统

XF SPORTBRAKE的先进音响系统让音乐生动美妙。捷豹音响系统配备8个扬声器，音域宽广。而可选装的Meridian™音响系统则能为您带来身临其境的剧院级享受。该音响系统由捷豹联手英国音响专家Meridian™共同设计，利用创新的音频技术和精确的扬声器定位还原纯正音乐。

您可以从一系列音响系统中选择，包括Meridian™ 380W音响系统（11个扬声器）或825W高级音响系统（17个扬声器）。无论您选择哪种音响系统，均可确保您与车上的每一位乘客都能体验一场震撼真实的音乐之旅。

- 低音炮
- 前车门音波：高音、中音及低音
- 后车门音波：高音、中音

Meridian™ 380瓦音响系统图形解析。



MERIDIAN

音响系统与INCONTROL 智能驭领 触控系统

标配



捷豹音响系统

动态音量控制*
80瓦
8个扬声器
4个放大器声道

选配



MERIDIAN™音响系统

DSP放大器
动态音量控制* 380瓦
11个扬声器
12个放大器声道

音响系统与INCONTROL 智能驭领 尊享触控系统

标配



MERIDIAN™音响系统

DSP放大器
动态音量控制* 380瓦
11个扬声器
12个放大器声道

选配

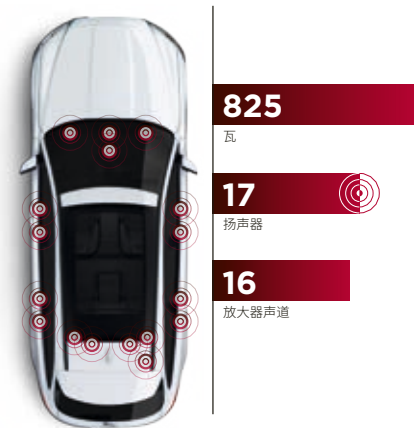

MERIDIAN™高级音响系统

DSP放大器
Audyssey MultEQ音频均衡器
动态音量控制**
825瓦
17个扬声器
16个放大器声道

*随车速变化自动调节。**随车速变化和/或随环境噪声水平变化而自动调节。
仅用作画面展示。
展示车辆：XF SPORTBRAKE S高性能版，印度河银，配备选装配置

安全与高效 高级驾驶辅助系统



- 1 智能紧急制动系统*
- 如探测到可能发生碰撞，系统会提前发出碰撞警告声音信号，随后发出可视警示。如驾驶者仍未采取行动，则系统会进行制动，以减少可能引起的碰撞的严重性。

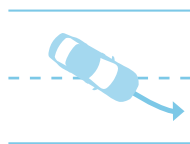

- 2 车道偏离预警*
- 车道偏离预警(LDW)在探测到汽车可能会发生车道偏离时，会向驾驶者发出可视警示，同时方向盘会轻微震动，保证车内人员安全。

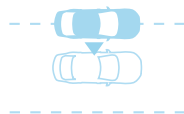

- 3 车道保持辅助和驾驶员疲劳监测**
- 依托车道偏离预警，车道保持辅助系统(LKA)感测不经意的车道偏离并帮助车辆转向以回到车道内。驾驶员疲劳监测(DCM)通过监测驾驶员的操作来侦测因疲劳而导致的注意力缺失，并通过声音警告和仪表盘可视通知来提醒驾驶员注意休息。



- 4 泊车辅助功能**
- 有了该系统，即便再局促的空间，停车也不是难事。XF SPORTBRAKE能精准调整车身方向，包括倒车入库和侧方位停车。驾驶者所要做的就是控制油门和刹车。此外，系统还可自动控制车辆驶离泊位。



- 5 盲点监测及倒车广角侦测**
- 盲点监测系统通过相应外部后视镜上的图标展示，就车身侧面的车辆或障碍物，以及从后方驶来的车辆发出警示。作为盲点监测系统的增强版，在同等情况下，盲点辅助系统还将施加转向扭矩，引导您的车辆远离在您变道时出现在盲点区域的车辆。倒车广角侦测扩展了盲点监测系统的功能，在倒车时通过触摸屏警示移动的车辆，例如在视野受限的空间中驶离泊车位。

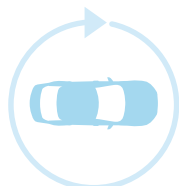

- 6 全方位车身影像系统**
- 此系统会通过触控屏显示360°外部环境影像，帮助您完成路边停车、驶入及驶离狭小空间、通过复杂路口等多种操作。为进一步增强该系统功能，还可提供新的前行车辆指引和前行车流侦测功能。作为全方位车身影像系统的一部分，前行车辆指引功能向驾驶员提供车辆和停车距离的屏幕可视影像。在视野受限的前行操控中，前行车流侦测能帮助您有效避免潜在碰撞。



- 7 自适应定速巡航，集成排队辅助功能**
- 自适应定速巡航系统使用雷达科技，自动调节车速，保持与前车的安全距离。如果前车减速，则XF SPORTBRAKE会相应减速，以保持安全距离。一旦前方道路无车辆，XF SPORTBRAKE将恢复其预设车速。如果前方车辆完全停止，集成排队辅助功能会让XF SPORTBRAKE平稳地停车。

*标准配置。 **选装配置。

请查看第55页，了解安装要求。有关安全气囊的信息请参阅第54页。

展示车型：XF SPORTBRAKE S高性能版，玉龙雪山白，配备选装配置

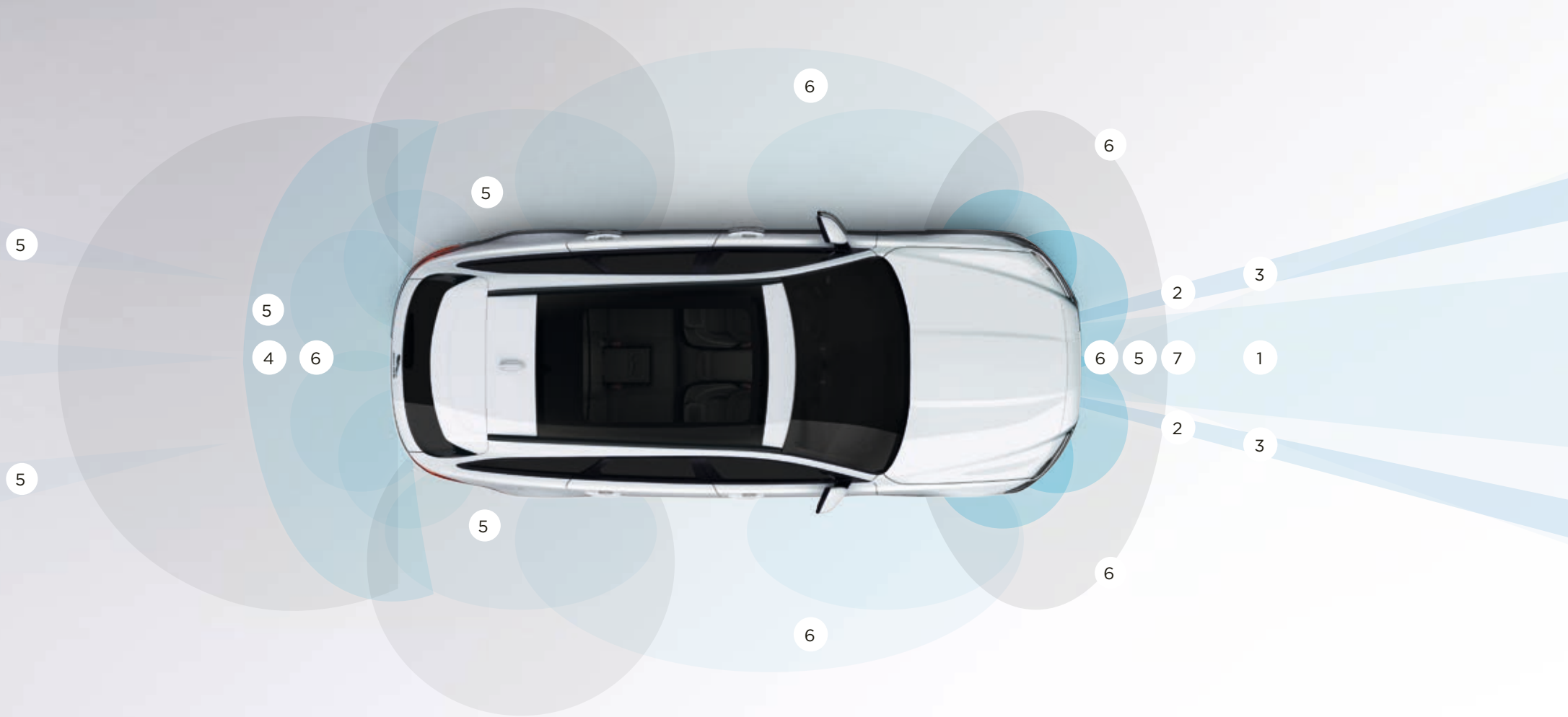

仅用作画面展示。

个性化
XF SPORTBRAKE——您的专属选择

 登录jaguar.com.cn定制您的爱车



选择
您的发动机

第52页

选择一款强劲高效的XF SPORTBRAKE汽油发动机,更好匹配您的驾驶风格。

选择
您的车型和选装件

第53页

比较XF SPORTBRAKE不同车型的标准配置和选装配置。

选择
您的颜色

第62页

选择一种惊艳的XF SPORTBRAKE车身颜色,展示您的独特个性。

选择

您的轮毂

第64页

用一系列设计美观的合金轮毂为您的XF SPORTBRAKE新座驾增加个性化的风格, 衬托其惊艳的造型。

选择

您的内饰

第66页

一系列上乘内饰材料、真皮、饰板和饰面供您臻选, 样式丰富, 以迎合不同的品味。

选择

您的捷豹精装附件

第74页

在当地捷豹经销商处加装XF SPORTBRAKE官方精装附件, 为您带来更多风格、实用性和多功能享受, 真正打造专属于您的XF SPORTBRAKE。

1 选择 您的发动机

登录jaguar.com.cn定制您的爱车

> 汽油发动机

2.0升

4缸涡轮增压发动机

XF SPORTBRAKE

最大功率250马力

最大扭矩365牛米

百公里（后轮驱动/四轮驱动）加速时间7.1秒*

最高速度（后轮驱动）241公里/小时（四轮驱动）238公里/小时

综合油耗（后轮驱动）7.1升/百公里
（四轮驱动）7.2升/百公里

综合二氧化碳排放量（后轮驱动）167克/公里（四轮驱动）170克/公里

风华版

3.0升V6

6缸机械增压发动机

XF SPORTBRAKE

最大功率380马力

最大扭矩450牛米

百公里（四轮驱动）加速时间5.5秒*

最高速度（四轮驱动）250公里/小时

综合油耗
（四轮驱动）9.3升/百公里

综合二氧化碳排放量（四轮驱动）225克/公里

S高性能版



自动挡后轮驱动/四轮驱动
0-100公里/小时



自动挡后轮驱动 最高速度
(公里/小时)



自动挡四轮驱动
0-100公里/小时



自动挡四轮驱动 最高速度
(公里/小时)

如需完整的油耗数据，请查阅技术参数页。

*所示数据按照现行版本欧盟相关法规规定的测量方法获得，仅供参考。数据并非以个别车辆为基准，不构成产品报价的组成部分。

2 选择 您的车型

登录jaguar.com.cn定制您的爱车

> 奢华系列



风华版

核心配置

氙气前大灯, 带“J”型LED日间行车灯及大灯清洗功能
固定式全景天窗
高档纹理真皮座椅
后排中央扶手, 带2个杯托
多功能软细纹真皮方向盘
脚垫
车内氛围灯
集成式车顶行李架
集成式扰流板
自调平式后空气悬架系统
第二排座椅40/20/40折叠
电动尾门
不锈钢行李箱饰板

> SPORT



S

核心配置

19"铝合金轮毂
S高性能版车型套件含运动前保险杠、亮黑色侧门槛和后保险杠
红色制动卡钳
S压花徽标纹理真皮运动座椅
椴木纹灰色乌木饰板
仪表盘饰条-深色六角铝
光亮运动踏板
金属迎宾踏板及带S标徽的多功能方向盘
自适应动态系统
亮黑色车顶行李架
感应式尾门

图像含选装配置。请注意, 标准配置可能在选择选装件时被替换掉。
标准配置也可能根据购买国家/地区、发动机型号和变速器的不同而有所不同, 请参考当地市场的规格和价格指南或网站介绍了解更详细信息。

2 选择您的选装件

 登录jaguar.com.cn定制您的爱车

关键标配	风华版		描述
	风	S	
智能启停系统	●	●	参考第20页
坡道启动辅助	●	●	防止XF SPORTBRAKE在坡道上起步时溜车, 助您更好完成坡道起步
捷豹驾驶控制系统, 有节能、动态、正常和雨冰雪四种驾驶模式可选	●	●	
电子助力转向系统	●	●	参考第28页
电子驻车, 集成起步释放	●	●	当踩下油门起步时自动释放驻车制动器, 而无需驾驶员操作
电子紧急制动辅助系统	●	●	紧急情况下提升制动压力
碰撞预防紧急制动	●	●	参考第48页
尾灯紧急制动警示	●	●	
安全气囊	●	●	驾驶员和前排乘客, 含前排乘客乘员探测器、前排侧部气囊, 及全尺寸侧窗气帘
扭矩矢量分配制动系统	●	●	参考第35页
动态稳定控制及牵引力控制	●	●	参考第37页
定速巡航系统	●	●	
车道偏离预警	●	●	参考第48页
拖车稳定辅助系统	●	●	该系统在探测到拖车摇摆或有危险可能的移动时, 将进行干预, 使您重新获得对拖车的控制权
前后电动车窗, 带一键升降及车窗防夹功能	●	●	
雨量感应式雨刷	●	●	
车身同色、可加热电动后视镜	●	●	
双温区自动空调	●	●	
USB、辅助插座及iPod®接口	●	●	参考第41页
蓝牙电话连接	●	●	参考第41页
蓝牙流媒体连接	●	●	参考第41页
车内氛围灯	●	●	
捷豹智能钥匙系统-免钥匙启动	●	●	
局部LED尾灯	●	●	
ISOFIX接口, 用于安装后排儿童安全座椅	●	●	
可加热后风挡玻璃	●	●	
电控儿童锁	●	●	
尾门扰流板	●	●	
自调平式后空气悬架系统	●	●	
后备箱遮帘	●	●	参考第19页

● 标配 ○ 选配 — 不提供 ■ 选装包的一部分

详情请咨询当地捷豹经销商。

关于完整的选装配置及选装包信息, 请查阅XF SPORTBRAKE配置与价格指导手册, 或登录jaguar.com.cn, 定制您的XF SPORTBRAKE。

核心选配

变速箱及动态功能配置	代码	风华版	S	描述
八速快速换挡自动变速箱，具有捷豹循序式换挡变速控制功能（含换挡拨片和全路况自适应控制系统）		●	●	
自适应动态系统（含可调动态模式）	C35A	—	●	参考第28页
可调动态模式	G75A	○	●	参考第28页
自适应定速巡航系统，集成排队辅助功能	H41F	○	○	参考第48页
全路况反馈系统（替换雨雪驾驶模式，需要全轮驱动、自动变速箱及自适应动态系统支持）	B73G	—	○	参考第30页

外部配置与装饰

外部配置与饰件				
固定式全景天窗		●	●	参考第19页
全尺寸亮黑色车顶行李架	B16D	■	●	黑色外观套件的一部分
全尺寸银色车顶行李架	B16F	●	○	行李架饰面，匹配车窗饰框
电动尾门	B69B	●	—	XF SPORTBRAKE的标配
感应式尾门（需配备免钥匙进入和后部停车辅助功能）	B69C	—	●	参考第8页
电吸门（需配备免钥匙进入）	G45B	—	○	确保车门自动轻轻关闭并安全锁止
镀铬散热器格栅带镀铬饰边	G12V	○	—	
镀铬侧窗饰框	D53C	●	○	
亮黑侧窗饰框		■	●	黑色外观套件的一部分
S高性能版车型套件		—	●	包括S前保险杠、亮黑色侧门槛和后保险杠、哑光镀铬侧通风口
发动机去除徽标	B05H	○	—	去除发动机徽标

2 选择 您的选装件

 登录jaguar.com.cn定制您的爱车

外部配置与装饰 (续)

		风华版	S	
车窗与外后视镜				
光照衰减前挡风玻璃 (仅前挡风玻璃)	D97B	<input type="radio"/>	<input type="radio"/>	该挡风玻璃可反射红外线, 保持XF SPORTBRAKE内部空间凉爽舒适
可加热前风挡玻璃, 带加热型风窗洗涤剂喷嘴	D96A	<input type="radio"/>	<input type="radio"/>	
后排私密玻璃	H75A	<input type="radio"/>	<input type="radio"/>	
外后视镜电动调节、折叠、加热、自动防眩目和记忆功能, 并集成照地灯 (需配备自动防眩目后视镜)		<input checked="" type="radio"/>	<input checked="" type="radio"/>	
前大灯与照明				
氙气前大灯, 带“J”型LED日间行车灯、自动调平功能和大灯清洗功能	D90L	<input checked="" type="radio"/>	<input type="radio"/>	
自适应全LED前大灯, 带“J”型LED日间行车灯、转弯照明功能、自动前大灯远光辅助功能和大灯清洗功能	D90T	<input type="radio"/>	<input checked="" type="radio"/>	参考第10页
外观颜色 (请参考第62到63页了解完整的颜色搭配)				
纯色漆		<input checked="" type="radio"/>	<input checked="" type="radio"/>	参考第62页
金属漆		<input type="radio"/>	<input type="radio"/>	请参考第62到63页
豪华金属漆		<input type="radio"/>	<input type="radio"/>	参考第63页
您的轮毂 (轮毂供应情况依据发动机不同而有所不同, 请参考第64到65页的全系列介绍)				
非全尺寸备胎(18")		<input checked="" type="radio"/>	<input checked="" type="radio"/>	
胎压监测系统		<input checked="" type="radio"/>	<input checked="" type="radio"/>	

*仅适用于纹理真皮运动座椅(B41T)。

● 标配 ○ 选配 — 不适用 ■ 选装包的一部分

详情请咨询当地捷豹经销商。

关于完整的选装配置和套件信息, 请查阅XF SPORTBRAKE配置与价格指导手册, 或登录jaguar.com.cn, 定制您的XF SPORTBRAKE。

座椅与饰板

座椅	代码	风华版	S	描述
前排加热座椅		●	●	
前、后排加热座椅	F53B	○	○	
前排空调座椅 (需配备真皮座椅和4向电动腰托调节)	F53F	○	○	前排加热座椅, 带通风功能
前排空调座椅和可加热后排座椅 (需要配备真皮座椅和4向电动腰托调节)	F53C	○	○	前后排空调座椅
10向调节前排座椅, 带头枕高度手动调节		●	●	
4向电动腰托 (仅适用于10向座椅)	F52A	○	●	
驾驶员座椅记忆功能 (仅适用于10向座椅)		●	●	调节驾驶员座椅、后视镜和转向柱
18向调节前排运动座椅		—	■	带头枕高度手动调节、4向电动腰托及乘客和驾驶员座椅记忆功能。仅作为前排记忆套件的一部分提供
高级纹理打孔真皮座椅, 带撞色线缝	B41T	—	●	
第二排座椅40/20/40折叠, 带中央扶手		●	●	

饰板

请参见第72到73页了解全系列饰板

顶篷与内饰配置

顶篷			
浅牡蛎色顶篷	HAMT	●	○
黑檀木色顶篷	HPDB	○	●

2 选择 您的选装件

 登录jaguar.com.cn定制您的爱车

顶篷与内饰配置 (续)

内部配置	代码	风华版	S	描述
脚垫		●	●	
高级脚垫	H69K	○	○	
光亮运动踏板	G48S	—	●	
多功能软细纹真皮方向盘		●	—	
多功能软细纹真皮方向盘，带“S”徽标		—	●	
方向盘加热功能 (需配备前排加热座椅)	F97A	○	○	
方向盘电动调节		●	●	
内后视镜自动防眩目		●	●	
远程泊车加热及定时温控功能	H10F	○	○	
四温区独立自动空调，带两个电源接口	C88G	○	○	
空气质量感应和制冷手套箱		●	●	
空气净化器	J95B	○	○	参考第15页
手动后侧窗遮阳帘	H73B	—	●	
感应式车顶遮阳帘 (如果安装双屏显示系统，则不适用。如果安装遮阳帘，则需要移除眼镜盒)	L7AB	○	○	参考第19页
车内氛围灯		●	●	
车内可调氛围灯，具有十种颜色	B65B	○	○	参考第17页
吸烟套件		●	●	包括一个前排烟灰缸、一个点烟器和两个位于后排车门储物格中的烟灰缸支架
后备箱导轨	H52C	○	○	参考第19页

● 标配 ○ 选配 — 不适用

详情请咨询当地捷豹经销商。

关于完整的选装配置和套件信息，请查阅XF SPORTBRAKE配置与价格指导手册，或登录jaguar.com.cn，定制您的XF SPORTBRAKE。

安全与防盗

安全与防盗	代码	风车版		描述
		S		
前泊车雷达		●	●	
后泊车雷达		●	●	
后泊车影像功能		●	●	
全方位车身影像系统 (需要电动折叠式后视镜和后泊车雷达)	C14D	○	○	参考第48页
平行、垂直智能泊车辅助, 自动泊位驶离	C18B	○	○	参考第48页
360°泊车雷达	C17A	○	○	参考第48页
车道保持辅助和驾驶员疲劳监测	H72D	○	○	参考第48页
盲点监测及倒车广角侦测 (需配备电动折叠式后视镜和后泊车雷达)	H71C	○	○	参考第48页
盲点辅助系统及倒车广角侦测 (需配备电动折叠式后视镜和后泊车雷达)	H71D	○	○	参考第48页
捷豹智能钥匙系统-免钥匙进入	F04B	—	●	
智能钥匙手环	F05D	○	○	参考第17页

2 选择 您的选装件

 登录jaguar.com.cn定制您的爱车

INCONTROL 智能驭领 信息娱乐和连接

只有配备InControl 智能驭领 触控系统才能提供的功能	代码	风华版	S	描述
带8"触摸屏的InControl 智能驭领 触控系统		●	—	参考第42页
仪表盘配备5"中央TFT显示屏		●	—	参考第41页
InControl 智能驭领 导航	G61C	●	—	参考第43页
捷豹音响系统 (80瓦)		●	—	请参考第46-47页
Meridian™音响系统 (380瓦)	B44V	○	●	请参考第46-47页
InControl 智能驭领 连接套件	Z77F	○	—	请参考第42-43页
只有选配InControl 智能驭领 尊享触控系统才能提供的功能				
InControl 智能驭领 尊享触控系统带10.2"触摸屏、12.3"高清虚拟仪表盘、InControl 智能驭领 尊享导航及Meridian™音响系统 (380瓦)	Z59X	○	—	请参考第44-45页
InControl 智能驭领 尊享触控系统带10.2"触摸屏、12.3"高清虚拟仪表盘、InControl 智能驭领 尊享导航及Meridian™高级音响系统 (825瓦)	Z59Y	○	—	请参考第44-45页
InControl 智能驭领 尊享连接套件	Z77G	○	○	参考第45页
10.2"双屏显示触摸屏	D70E	○	○	
数字电视调谐器	G61D	○	○	参考第41页
Meridian™高级音响系统 (825瓦)	B43U	■	○	
与InControl 智能驭领 触控或InControl 智能驭领 尊享触控兼容的配置				
InControl 智能驭领 保障		○	○	包括SOS紧急呼叫、捷豹尊享道路救援和InControl 智能驭领 远程遥控智能手机应用。参考第41页
抬头显示系统带光照衰减前挡风玻璃	Z13A	○	○	参考第39页
InControl 智能驭领 应用	H57A	■	■	参考第43页

● 标配 ○ 选配 — 不适用 ■ 选装包的一部分

详情请咨询当地捷豹经销商。

关于完整的选装配置和套件信息，请查阅XF SPORTBRAKE配置与价格指导手册，或登录jaguar.com.cn，定制您的XF SPORTBRAKE。

选装包

风华版

S

	代码			描述
环境适怡套件	Z88D	○	○	包括可加热前风挡玻璃、方向盘加热功能和前、后排加热座椅
高级泊车辅助套件	Z68T	○	○	包含360°泊车雷达和泊车辅助。参考第48页
高级停车辅助套件带全方位影像系统	Z68U	○	○	包含高级停车辅助套件功能带全方位车身影像系统（替换后泊车影像功能）。参考第48页
主动安全套件	Z76C	○	○	包含自适应定速巡航集成排队辅助功能、车道保持辅助和驾驶员疲劳监测、盲点监测系统带倒车广角侦测功能（需配备电动折叠式后视镜和后泊车雷达）
黑色外观套件	Z93L	○	○	包含亮黑色散热器格栅和饰框、侧出风口、车尾箱盖饰件、车窗饰框和车顶行李架等
前排记忆套件	Z16U	—	○	包含前排座椅记忆功能和18向调节前排座椅
后排舒适套件	Z12A	○	○	包含前、后排加热座椅和四温区独立自动空调
便利套件	Z29F	○	○	包含智能钥匙手环、后备箱隔离网和后备箱导轨

3 选择 您的颜色



登录jaguar.com.cn定制您的爱车

纯色漆

富士白

纳尔维克黑

金属漆

玉龙雪山白

圣托里尼黑

印度河银

科里斯灰

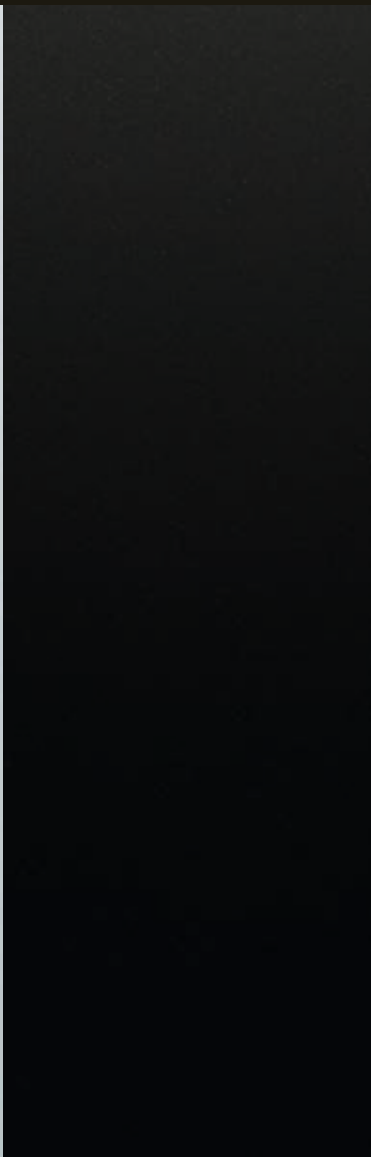
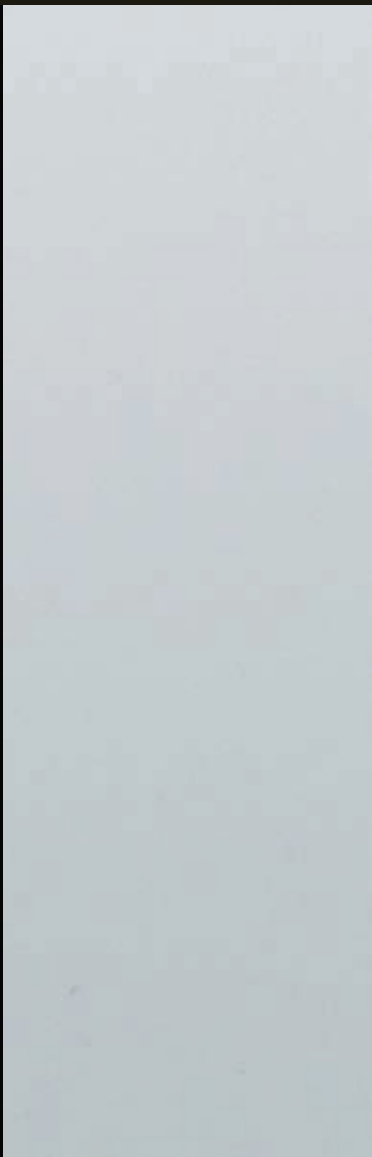
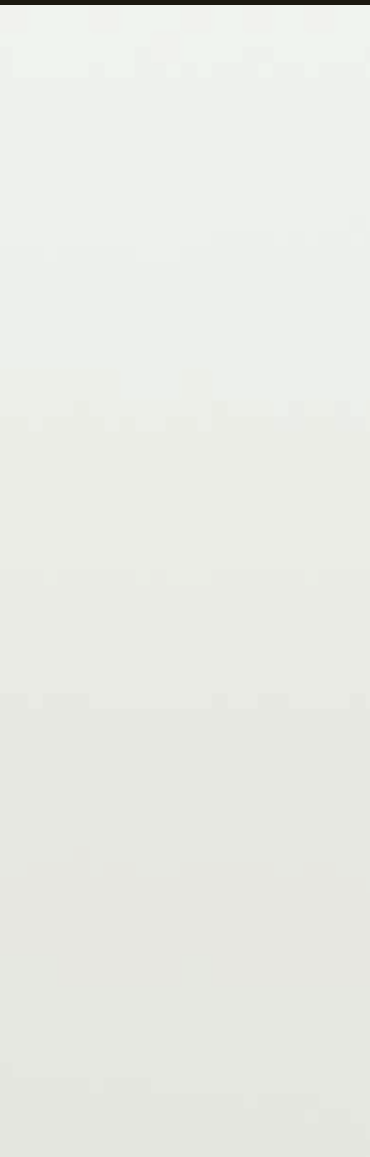

卢瓦尔河蓝



水晶蓝



中国红



剧院红



豪华金属漆

喀尔巴阡灰

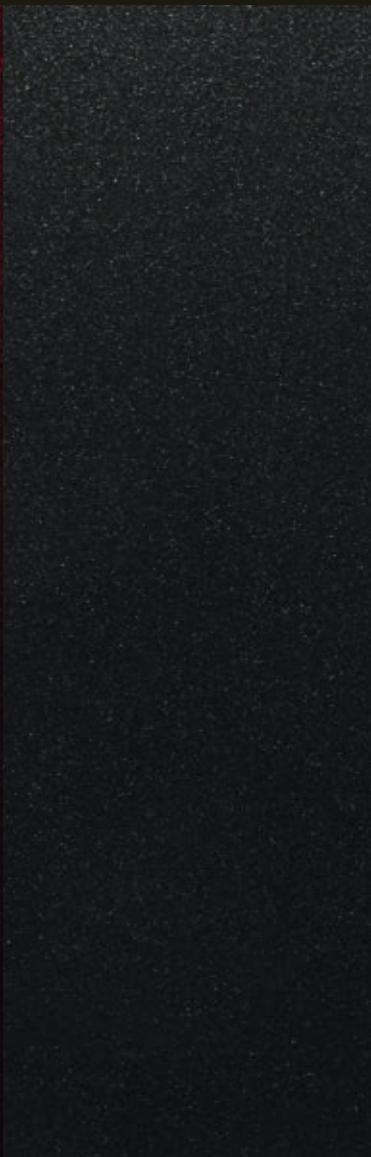

硅谷银



4 选择您的轮毂

登录jaguar.com.cn定制您的爱车



17" 15辐铝合金轮毂
-样式1016



17" 9辐铝合金轮毂
-样式9005



18" 5辐铝合金轮毂
-样式5034



18" 7辐铝合金轮毂
-样式7011

铝合金轮毂饰面	银色	银色	银色	银色
铝合金轮毂/尺寸	7.5J x 17"	7.5J x 17"	8.0J x 18"	8.0J x 18"
轮胎尺寸	225/55 R17	225/55 R17	245/45 R18	245/45 R18
代码	C54B	C54C	C53R	C53S
风华版	<input type="checkbox"/> / -*	<input checked="" type="checkbox"/>	<input type="checkbox"/>	<input type="checkbox"/>
S	-	-	-	-



18" 5辐铝合金轮毂
-样式5033



18" 5辐铝合金轮毂
-样式5033



18" 5辐铝合金轮毂
-样式5033



19" 7辐铝合金轮毂
-样式7012



19" 7辐铝合金轮毂
-样式7013

铝合金轮毂饰面	银色	撞色/钻石切割	亮光黑色	银色	银色
铝合金轮毂/尺寸	8.0J x 18"	8.0J x 18"	8.0J x 18"	8.0J x 19"	8.0J x 19"
轮胎尺寸	245/45 R18	245/45 R18	245/45 R18	245/40 R19	245/40 R19
代码	C53T	C53P	C530	C53U	C53V
风华版	<input type="checkbox"/>	<input type="checkbox"/>	<input type="checkbox"/>	<input type="checkbox"/>	<input type="checkbox"/>
S	-	-	-	<input type="checkbox"/>	<input type="checkbox"/>

● 标配 ○ 选配 - 不提供
*不适用于四轮驱动车型。



19" 7辐铝合金轮毂
-样式7013



19" 10辐铝合金轮毂
-样式1018



19" 5辐铝合金轮毂
-样式5035



19" 5辐铝合金轮毂
-样式5035



20" 9辐铝合金轮毂
-样式9004

铝合金轮毂饰面	撞色/钻石切割	银色	亮光深灰/钻石切割	亮光黑色	银色
铝合金轮毂/尺寸	8.0J x 19"	8.0J x 19"	8.0J x 19"	8.0J x 19"	8.5J x 20"
轮胎尺寸	245/40 R19	245/40 R19	245/40 R19	245/40 R19	255/35 R20
代码	C53Z	C53W	C53Y	C53X	C53H
风华版	<input type="radio"/>	<input type="radio"/>	<input type="radio"/>	<input type="radio"/>	<input type="radio"/>
S	<input type="radio"/>	<input type="radio"/>	<input checked="" type="radio"/>	<input type="radio"/>	<input type="radio"/>



20" 9辐铝合金轮毂
-样式9004



20" 5辐铝合金轮毂
-样式5071



20" 5辐铝合金轮毂
-样式5031



20" 5辐铝合金轮毂
-样式5031



20" 5辐铝合金轮毂
-样式5036

铝合金轮毂饰面	撞色/钻石切割	银色	亮光深灰/钻石切割	亮光黑色	亮光深灰/钻石切割
铝合金轮毂/尺寸	8.5J x 20"	8.5J x 20"	8.5J x 20"	8.5J x 20"	8.5J x 20"
轮胎尺寸	255/35 R20	255/35 R20	255/35 R20	255/35 R20	255/35 R20
代码	C53J	C53K	C53F	C53L	C53G
风华版	<input type="radio"/>	<input type="radio"/>	<input type="radio"/>	<input type="radio"/>	<input type="radio"/>
S	<input type="radio"/>	<input type="radio"/>	<input type="radio"/>	<input type="radio"/>	<input type="radio"/>

标准配置和选装配置可能随市场供应情况不同而有所不同。

5 选择 您的内饰

 登录jaguar.com.cn定制您的爱车

风华版	撞色缝线座椅	撞色缝线上仪表板	内饰饰面与选装件代码	MORZINE顶篷	地毯	饰板
标配						
高档纹理真皮座椅	黑檀木色与黑檀木色	黑檀木色与黑檀木色	TR26	浅牡蛎色	黑檀木色	亮光黑色
	咖啡色配咖啡色	咖啡色配咖啡色	TR27	浅牡蛎色	咖啡色	亮光黑色
	浅牡蛎色配浅牡蛎色	牡蛎色配牡蛎色	TR28	浅牡蛎色	牡蛎色	亮光黑色

S	撞色缝线双色座椅	撞色缝线上仪表板	内饰饰面与选装件代码	MORZINE顶篷	地毯	饰板
标配						
纹理真皮运动座椅	黑檀木色/黑檀木色配浅牡蛎色	黑檀木色配浅牡蛎色	TR33 + B41T	黑檀木色	黑檀木色	椴木纹灰色乌木饰板
	甘椒红色/黑檀木色配黑檀木色	黑檀木色与甘椒红色	TR34 + B41T	黑檀木色	黑檀木色	椴木纹灰色乌木饰板
	浅牡蛎色/黑檀木色配黑檀木色	黑檀木色配浅牡蛎色	TR35	黑檀木色	黑檀木色	椴木纹灰色乌木饰板
	布洛克棕/布洛克棕配浅牡蛎色	黑檀木色配浅牡蛎色	TR36	黑檀木色	黑檀木色	椴木纹灰色乌木饰板

5 选择 您的内饰

🔧 登录jaguar.com.cn定制您的爱车

















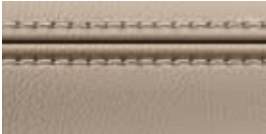

展示内饰：黑檀木色纹理真皮座椅带黑檀木色配色缝线、黑檀木色仪表盘、泰晤士银饰面、亮黑色饰板和选配的黑檀木色顶篷。

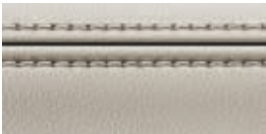

风华版

内饰颜色组合

标配

1	2	3	4	5	6
撞色缝线座椅  黑檀木色与黑檀木色	饰板  亮光黑色	MORZINE顶篷  浅牡蛎色	撞色缝线上仪表板  黑檀木色与黑檀木色	饰面与饰纹  泰晤士银	地毯  黑檀木色
 咖啡色配咖啡色	 亮光黑色	 浅牡蛎色	 咖啡色配咖啡色	 泰晤士银	 深咖啡色
 浅牡蛎色配浅牡蛎色	 亮光黑色	 浅牡蛎色	 牡蛎色配牡蛎色	 泰晤士银	 牡蛎色

选配饰板

碳纤维饰板、椴木纹白蜡树饰板、高光乌木饰板、椴木纹灰色乌木饰板、椴木纹细木饰板、蔷薇木饰板或高光伯尔胡桃木饰板

5 选择 您的内饰

🔧 登录jaguar.com.cn定制您的爱车

图示内饰：浅牡蛎色和黑檀木色打孔纹理真皮运动座椅带黑檀木色撞色缝线、黑檀木色仪表板带浅牡蛎色撞色缝线、深色六角形铝质饰框、椴木纹灰色乌木饰板和黑檀木色顶篷。



S

内饰颜色组合

选装件

①

撞色缝线双色座椅

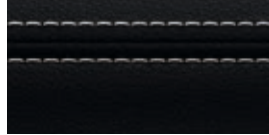

黑檀木色/黑檀木色配浅牡蛎色



甘椒红色/黑檀木色配黑檀木色



浅牡蛎色/黑檀木色配黑檀木色



布洛克棕/布洛克棕配浅牡蛎色

②

饰板



榉木纹灰色乌木饰板

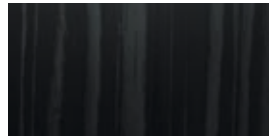

榉木纹灰色乌木饰板

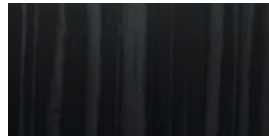

榉木纹灰色乌木饰板



榉木纹灰色乌木饰板

③

MORZINE顶篷



黑檀木色

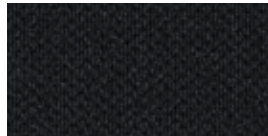

黑檀木色

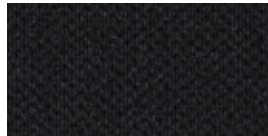

黑檀木色配浅牡蛎色



黑檀木色

④

撞色缝线上仪表板

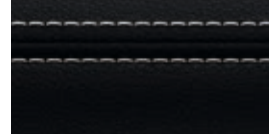

黑檀木色配浅牡蛎色

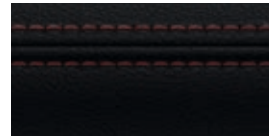

黑檀木色与甘椒红色

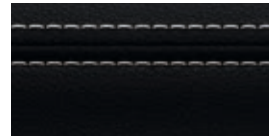

黑檀木色配浅牡蛎色

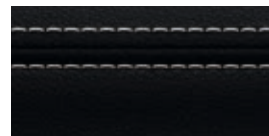

黑檀木色配浅牡蛎色

⑤

饰面与饰纹



深色六角形铝质



深色六角形铝质



深色六角形铝质



深色六角形铝质

⑥

地毯



黑檀木色



黑檀木色



黑檀木色



黑檀木色

选配饰板

亮黑色饰板、碳纤维饰板、榉木纹白蜡树饰板、高光乌木饰板、榉木纹细木饰板、蔷薇木饰板或高光伯尔胡桃木饰板

5 选择 您的内饰

 登录jaguar.com.cn定制您的爱车

亮黑色饰板

碳纤维饰板

椴木纹白蜡树饰板

高光乌木饰板



缎木纹灰色乌木饰板



缎木纹细木饰板



蔷薇木饰板



高光伯尔胡桃木饰板

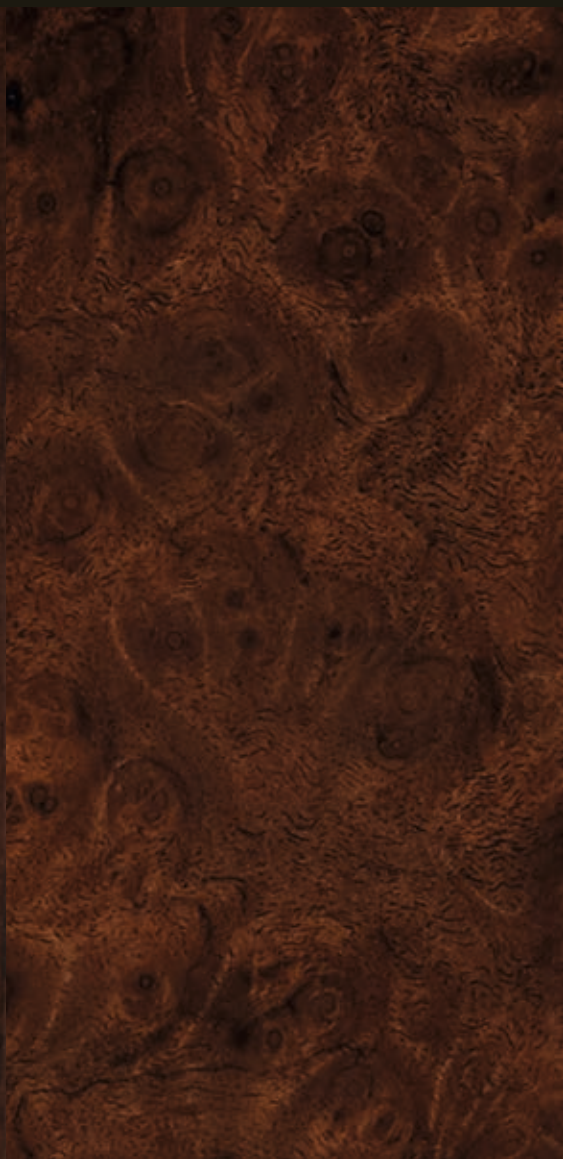

6 选择 您的捷豹附件

捷豹精装附件官方系列。

 登录jaguar.com.cn, 定制您的爱车



车顶自行车支架* C2A1539

安置在车顶的可锁式自行车架，安装极为简单，安装之后，每个车顶自行车架可运载一辆自行车。每车顶最多可同时安装三个车顶自行车架。每个支架最大载重量为20千克。

*需配备车顶横杆T2H24300。

展示车型：XF SPORTBRAKE S高性能版，玉龙雪山白，配备选装配置



铝质换挡拨片
T2R6547MMU-银色
T2R6547CAY-红色

方向盘换挡拨片，采用高档铝材制成，从锻造加工、手工抛光到阳极电镀，无不精细，确保汽车方向盘上这一至为关键的触控部件，品质精良可靠。



中央扶手冰箱/加热器
T2H7739

后部中央扶手配备食品和饮料制冷器和加热器。扶手采用皮革包覆顶端，由中央座椅固带固定，由后部辅助插口供电。是与家人长途旅行的理想选择。



高级地毯垫
T2H7171PVJ-左驾
T2H7173PVJ-左驾、全轮驱动

豪华定制的2050克/平方米厚绒地毯垫，带捷豹标识，磨砂镶边，令车辆内饰更显精致入微。



iPad支架
T2H7757

捷豹品牌的iPad®支架，为您的驾驶出行提供一个精彩的娱乐支持。可安装在前排座椅的头枕上，为后排娱乐系统提供了一种灵活的解决方案。并拥有快速拆除式设计，可确保快速轻松地固定或移除iPad®。请咨询当地捷豹授权经销商，了解订购信息。



个性化带照明功能的迎宾踏板
T2H17122PVJ

驾驶者或乘客侧车门处饰有雅致的不锈钢迎宾踏板，当车门开启时，饰板投射出柔和的蓝色荧光。您可定制单色字体/文字图案。



橡胶脚垫
T2H7742-左驾
T2H7743-左驾、全轮驱动

印有捷豹标志的耐磨橡胶垫，为您的爱车地毯提供额外保护。

6 选择 您的捷豹附件

 登录jaguar.com.cn定制您的爱车



亮黑色后视镜罩
C2D6067PEC-左侧
C2D6066PEC-右侧

亮黑色后视镜罩凸显车外后视镜的动感设计。可提供左、右侧选装件。



碳纤维后视镜罩
C2P24177-左侧
C2P24176-右侧

高级碳纤维后视镜罩添加一份引人注目的品质。可提供左、右侧选装件。



镀铬后视镜罩
T2H26929

镀铬后视镜罩凸显车外后视镜的时尚设计。



亮黑色侧通风口
T2H19534-左侧
T2H19531-右侧

亮黑色侧通风口，为爱车外观增添运动风尚。可提供左、右侧选装件。



碳纤维侧通风口
T2H18319-左侧
T2H18318-右侧

品质优良的碳纤维结构、别出心裁的银箔徽牌与捷豹满满性能风范的外观浑然天成。可提供左、右侧选装件。



车顶横杆*
T2H24300

车顶横杆使多种车顶运载附件得以使用。XF Sportbrake横杆安装在工厂安装的车顶纵梁上，具有独特的新型快速释放装置，使横杆能在不使用工具的情况下轻松得以安装或拆除。



车顶运动器材箱**
C2C41627

大容量320升可锁式车顶箱，用于装载运动器材，尺寸为206 x 84 x 34厘米。最大载重量为75千克。



前叉自行车支架**
C2A1540

安装于车顶的叉式自行车支架，易于固定已取下前轮的自行车，适用于轻型自行车及公路赛自行车，支架也可单独固定前轮。车顶自行车支架易于安装，带锁定功能，每个支架可运载一辆自行车，最多可安装三个支架。每个支架最大载重量为17千克。



水上运动装备架**
C2Z21730

多功能装载系统，可运送各种水上运动器材，如冲浪板、皮艇、帆板等，最大载重为25千克。



雪橇/滑雪板支架**
C2A1538

带有捷豹品牌标识的系统，安全可靠，用来运载各种冬季运动器材。采用滑轨，方便装载。可同时装载四对雪橇或两个滑雪板。



牵引杆自行车支架
C2Z22695-双自行车支架
C2Z22697-三自行车支架

安装于牵引球上的高档自行车支架，用于轻松携带自行车，且带有快速装卸和锁定装置。其灵巧设计可使支架倾斜偏离车辆，而不影响开启尾门。

*需配备车顶纵梁。

**需配备车顶横杆T2H24300。

6 选择 您的捷豹附件

 登录jaguar.com.cn定制您的爱车



Click and Go-可拆卸式iPad® 2 - 4固定支架*
J9C2163

可拆卸式iPad® 2 - 4固定支架是 Click and Go 系列的组成部分。这款可拆卸式平板电脑固定器附件能以多种角度进行固定，从而保证座舱的舒适性，并用于后排娱乐系统。



Click and Go-可拆卸式通用挂钩*
J9C2169

通用挂钩是 Click and Go 系列的组成部分。这款通用挂钩为需要悬挂的物品创造了更多存储空间，尤其适合挂手袋或杂物。



Click and Go-可拆卸式衣帽架*
J9C2167

可拆卸式衣帽架是Click and Go 系列的组成部分。这款可拆卸式衣架可防止衬衫和夹克在运输途中起皱。还包括在车外使用的一体挂钩。



英国国旗迎宾踏板
T2H17123PVJ-墨黑色
T2H17123AMT-牡蛎色

造型优雅的不锈钢迎宾踏板，采用醒目的英伦设计风格，适用于驾驶者或乘客侧车门。



运动型踏板罩
T2H3746-自动档

该踏板套件采用不锈钢和橡胶制成，牢固地安装在现有的踏板上，呈现出现代感十足的运动型外观。



行李箱防水衬垫
T2H24704

该防水衬垫可为行李箱和第二排座椅靠背提供全面保护。

*安装时需要Click and Go - 多功能固定基座。



缝隙固定网
T2H31242

缝隙固定网可防止尾门打开时，小物品从行李箱掉落，并使装载空间最大化。采用高精加工铝等高级轻量材料制成，品质坚实可靠。



货物分隔系统
T2H31273

高低不平的货物分隔系统防止物品从行李箱进入乘员舱。一体化特性使保护装置能够在几分钟内得以安装或拆除。该分隔系统有一个舱口盖，因此能够运载较长的物品，例如雪橇。符合ECE-17规范。



行李箱可折叠收纳箱
T2H7752

可折叠设计的行李收纳箱，借助两条耐用皮带防止物品在运输过程中移动。



行李箱橡胶垫
T2H24552

此高级橡胶垫专为保护后备箱量身定制。它重量轻且耐用，易于拆除进行清洁。



行李箱多功能衬垫
T2H24651

一体式高级后备箱地毯垫和双层双面橡胶衬垫，可保护后备箱出现日常脏污。当第二排座椅折叠收起时，该衬垫还可展开将其盖住，防止脏污。其还包含折叠式保险杠保护罩。



保险杠保护装置
T2H24701

方便抽拉的保护装置不仅可保护后保险杠免于磨损刮伤，也防止衣服在装卸物品时沾染到保险杠上的尘土。本保险杠保护装置由坚固织物材料制成，采用可伸缩设计，置于行李箱地板下，方便收纳。

技术参数

 登录jaguar.com.cn定制您的爱车

发动机		25t 2.0升 4缸涡轮增压型 汽油发动机
排量	毫升	1,997
最大功率	EEC-马力 (千瓦)	250 (184)
@每分钟转速	转/分	5,500
最大扭矩	EEC-牛米	365
@每分钟转速	转/分	1,300-4,500
性能		
0-100公里/小时*	秒	7.1
最高时速	公里/小时	241 (后轮驱动) /238 (四轮驱动)
油耗 ¹		
城区油耗	升/百公里	9 (后轮驱动) /9.5 (四轮驱动)
郊区油耗	升/百公里	6.3 (后轮驱动) /6 (四轮驱动)
综合油耗	升/百公里	7.1 (后轮驱动) /7.2 (四轮驱动)
城区二氧化碳排放	克/公里	215 (后轮驱动) /225 (四轮驱动)
郊区二氧化碳排放	克/公里	150 (后轮驱动) /142 (四轮驱动)
综合二氧化碳排放	克/公里	167 (后轮驱动) /170 (四轮驱动)
油箱容量 (可用)	升 (约)	74
尺寸规格		
总长度	毫米	4,965
总宽度 (包括后视镜)	毫米	2,091
总宽度 (后视镜已折叠)*	毫米	1,987
总高度	毫米	1,494
轴距	毫米	2,960
前轮距	毫米	1,605
后轮距	毫米	1,594
离地间隙	毫米	96
最小转弯直径	米	11.61
后备箱容积*	升	565
重量 ²		
整备重量	千克	1,825 (后驱) /1,870 (四驱)
车辆总重	千克	2,290 (后驱) /2,330 (四驱)
发动机可用性		
风华版		●
S		—

● 适用 — 不适用

*所示数据按照现行版本欧盟相关法规规定的测量方法获得,仅供参考。数据并非以个别车辆为基准,不构成产品报价的组成部分。

		S 3.0升V6 6缸机械增压型 汽油发动机
发动机		
排量	毫升	2,995
最大功率	EEC-马力 (千瓦)	380 (280)
@每分钟转速	转/分	6,500
最大扭矩	EEC-牛米	450
@每分钟转速	转/分	3,500
性能		四轮驱动
0-100公里/小时 ¹	秒	5.5
最高时速	公里/小时	250
油耗		
城区油耗	升/百公里	12.5
郊区油耗	升/百公里	7.8
综合油耗	升/百公里	9.3
城区二氧化碳排放	克/公里	296
郊区二氧化碳排放	克/公里	190
综合二氧化碳排放	克/公里	225
油箱容量 (可用)	升 (约)	74
尺寸规格		
总长度	毫米	4,965
总宽度 (包括后视镜)	毫米	2,091
总宽度 (后视镜已折叠) ¹	毫米	1,987
总高度	毫米	1,494
轴距	毫米	2,960
前轮距	毫米	1,605
后轮距	毫米	1,594
离地间隙	毫米	96
最小转弯直径	米	11.61
后备箱容积 ¹	升	565
重量²		
整备重量	千克	1,970
车辆总重	千克	2,430
发动机可用性		
风年版		—
S		●

¹所示数据按照现行版本欧盟相关法规规定的测量方法获得，仅供参考。数据并非以个别车辆为基准，不构成产品报价的组成部分。²上述的车辆重量数据为标准规格。选装配件会增加车辆重量。

尺寸

总宽度 (包括后视镜) 2,091毫米

总宽度 (后视镜折叠) 1,987毫米*

后备箱容积565升*



*所示数据按照现行版本欧盟相关法规规定的测量方法获得,仅供参考。数据并非以个别车辆为基准,不构成产品报价的组成部分。
展示车型: XF SPORTBRAKES高性能版, 玉龙雪山白, 配备选装配置

最小转弯直径
11.61米



*所示数据按照现行版本欧盟相关法规规定的测量方法获得，仅供参考。数据并非以个别车辆为基准，不构成产品报价的组成部分。尺寸数据在车辆未载重时测得。（根据VDA标准测试方法使用200 x 100 x 50毫米方木进行测量）。

捷豹体验

唯亲身体验，方能感受捷豹运动基因与运动哲学。捷豹体验活动为您提供丰富而独特的体验机会，带您全方位发现捷豹、充分发掘更多惊喜。我们的跟踪体验使您和您的捷豹车辆都能挑战各自的极限。同时，您还有机会探访捷豹英国工厂，亲眼见证捷豹的诞生。

如需了解更多详情，请访问jaguar.co.uk



走进幕后

我们的工厂之旅为您提供了独有的一次机会，体验捷豹车辆从金属板材锻造到最终精细处理的诞生全过程。在我们先进的生产车间，您将亲眼看到我们熟练的技师与各种复杂设备之间是如何精密协作，从而打造出捷豹引以为傲的车辆。

如需了解更多详情，请访问jaguar.co.uk



驾驶体验

驾驶全新的捷豹汽车或重温捷豹标志性历史的机会是难得的。捷豹驾驶体验为您带来难以忘怀的独特驾驶刺激。想象一下，您在一条私人跑道上驾驶着全新捷豹高性能汽车，一旁的捷豹体验教官为您指导。这就是捷豹高性能驾驶学院。

如需了解更多详情，请访问 jaguar.co.uk



标志性体验

通过捷豹路虎冰面驾驶体验，将您的驾驶乐趣提升至新层次。自2017年起，我们在瑞典阿杰洛格提供探险活动，检验并培养您在极端条件下的高性能驾驶技巧。对于捷豹车主和粉丝而言，这是战胜地球上艰险赛道的罕有机遇。探险活动将在捷豹专家的专业指导下进行。我们的驾驶教官个个技艺高超，他们将全程为您提供服务，并时刻准备好传授多年驾驶心得。您将在冰面起舞，在令人叹为观止的弯道上漂移，使得捷豹车辆的出众潜力得到更好的发挥。

如果您希望参加下次探险，请访问 jaguar.co.uk 了解更多。

捷豹世界

选择XF SPORTBRAKE, 即是选择加入激动人心的捷豹世界。在这里, 您可以轻松无忧地拥有和驾驶捷豹XF SPORTBRAKE, 同时我们为您提供一系列专属服务和时尚产品。



售后服务

XF SPORTBRAKE的设计使其保养成本降低, 这得益于车辆的智能设计和先进的润滑技术。

原装配件

捷豹原装配件的设计、测试和制造均按照严苛的质量、安装和耐用性标准。每个配件都为XF SPORTBRAKE专门制造, 以保证性能并尽可能最大程度延长使用寿命。



大客户业务

捷豹致力于成为大企业客户首选的制造商之一, 提供极具吸引力的车型系列和专业贴心的客服体验。动感而独具格调的捷豹车辆, 亦是企业个性和风格的有力表达。我们不遗余力地提供以客户为中心的售后和服务, 使每辆捷豹正常运行且保持良好状态, 确保它们能以出色的性能和经济高效的方式为企业服务。敬请访问jaguar.com.cn/fleet-and-business了解更多信息。

*制造厂商的预估。



捷豹金融服务

从性能与诱人设计是每一辆捷豹的标准。捷豹金融服务让车辆购置变得简单而富有成效。无论是新车还是二手车,个人或企业客户,我们都提供合适的金融方案供您选择。详情请咨询当地捷豹经销商。



捷豹救援

捷豹道路救援为出现紧急情况的车提供救援服务,这些紧急情况包括从因故障或事故而导致的车辆抛锚到爆胎之类的小问题。无论您在何地发生何种情况,您都可信赖捷豹道路救援服务。

保险

XF SPORTBRAKE的关键零部件可获得省时高效的保养和维修服务。为削减维修成本,XF SPORTBRAKE提供具有竞争力的保修服务报价*。如需了解XF SPORTBRAKE扣人心弦的商业案例,敬请联系附近捷豹经销商。



捷豹杂志

这本动感洋溢、融合都市感与现代气息的内部杂志,由先锐设计师及专栏作者所组成的团队精心创作而成。杂志为您揭秘捷豹的幕后故事,并带来涵盖奢侈品、时尚设计、潮流风尚和旅行等领域的深度解读。捷豹车主均能获享该杂志三年共六期的赠阅服务。请垂询捷豹授权经销商,以确认收到该杂志。

捷豹精品系列

捷豹最新推出的生活精品系列,秉承了品牌对于杰出设计与精湛工艺的孜孜以求,并将造车艺术精髓融入其中,这在我们的服饰系列、高级真皮精品和奢华旅行用品中有鲜明印证。为颂扬捷豹的非凡历史,致敬捷豹的探险传奇,我们还提供一系列独家定制的礼品与服饰。如需了解更多信息,敬请访问我们的天猫商城:<http://jaguarlandrover.tmall.com> 了解更多。

术语表

A

自适应全LED前大灯

自适应前大灯，根据转向输入自动调整光束空需要位置。当车辆有迹象或正在使用自动前大灯远光辅助功能时候，它会调整光线角度，减少强光对对向车辆的光眩影响。

高级泊车辅助

高级泊车辅助提供泊车辅助的全部功能（参见第48页）及具有虚拟物体追踪功能的360°泊车雷达。它使您即使在空间极度受限的情形下，也能以最高16公里/小时的车速自信泊车。

自适应限速器

一旦启用，自适应限速器会根据交通标志识别系统识别到的限制时速，自动调整巡航时速不超速。

AUX接口

辅助(AUX)接口可从个人设备方便地输入音频信号。

C

Cd

Cd值即车辆的风阻系数。它显示了车辆的空气动力质量。数值越低，该汽车设计的空气动力性能效率越高。

车内可调氛围灯

车内可调氛围灯，重点突出捷豹众多的关键配置及造型特征，并且允许用户配置和调节氛围照明。有10种颜色系列供您选择。

连接附件包

连接附件包，包含一系列应用程序和先进科技，通过提供网络连接、优化的车内应用程序及对车辆的远程访问，增强您与捷豹、外部世界之间的联通。

D

DAB收音机

DAB（数字音频广播）收音机系统提供优良接收音质和众多可选电台，以及显示能让您实时了解正在收听的电台、节目和歌曲的文本信息。

减震器/阻尼

减震器吸收作用于悬架的外力，为您带来更舒适的驾乘和更出众的操控。减震器也称为震动吸收器。

航位推测法

航位推测法使用传感器来测量车辆行进方向、车轮旋转度与倾角。这些测量会以每秒最多达40次的频率不断校准，确保即使在无法接收到GPS信号的情况下，也可以精确定位车辆位置。

风阻系数

风阻系数可测量车辆的空气动力性能。参见Cd的定义。

E

节能环保模式

节能环保模式通过降低油门敏感度和选择更经济的发动机调校，来支持节油驾驶。在手动挡车型中，可提供换挡建议。它还会通过降低空调和音响系统对于发动机的能量需求来降低油耗。

F

前方碰撞警报

前方碰撞警报在探测到碰撞可能时，将发出声音警告，并在仪表盘上显示视觉警告。

四温区独立自动空调

四温区独立自动空调，可使每位乘员进行温度优化设置。

12.3" TFT全尺寸数字仪表

12.3"全尺寸数字仪表是TFT（薄膜晶体管）屏仪表盘，取代了传统仪表盘。它可为您显示各种贴心的关键驾驶信息。它还能提供四个图形主题设置和3D地图视图。

G

GPS

全球定位系统(GPS)利用卫星来确定车辆位置。通过将卫星反馈的信息与记忆功能中存储的行车地图进行相互参照，车载导航系统能够提供路线指引并追踪车辆位置。

I

Ingenium发动机

Ingenium发动机，在捷豹路虎位于英国西米德兰兹郡的先进发动机制造中心制造。这是一款采用轻量化全铝构造的汽油发动机，拥有超硬的气缸缸体和分离式喷油嘴，能够确保较低水平的振动和噪音侵入，从而进一步改善驾驶体验。其还配备一系列其他先进的发动机技术，降低内部摩擦、提高精细度并增强整体性能。

车内氛围灯

车内氛围灯可发出轻松温柔的莹蓝光线，让座舱内的关键配置和设计细节得以淋漓尽致彰显。

智能启停系统

该技术在不需要发动机做功时自动停止发动机，既能节约燃料又能减少二氧化碳排放。而当驾驶员的脚一旦离开制动踏板，发动机会立即启动。在驾驶员踩油门踏板之前，发动机将全速运行。

J

捷豹标志性“J”型日间行车灯

“J”型日间行车灯是独立的LED行车灯，将独特的“J”造型嵌入前大灯中。让捷豹风驰电掣的公路表现更引人注目。

捷豹驾驶控制系统

与动态稳定控制系统、发动机及变速器管理系统交互作用，调整发动机特性、换挡及制动。它提供不同驾驶模式，旨在优化车辆对特定驾驶条件和驾驶风格的响应。

捷豹驾驶档位选择器

车辆一经启动，捷豹驾驶档位选择器即从中控台徐徐升起。它是一个与自动变速器协同工作的换挡旋钮，使您能迅速切换行驶模式。

L

全LED前大灯，带“J”型LED日间行车灯

多盏强光型LED灯，在照明不足的路况上投射出明亮光线。“J”型LED日间行车灯及LED方向指示灯的配备，使整个车灯系统功能更为齐备和强大。同时还集成了捷豹先进的自适应照明和自动远光辅助系统。



M

MHL接口（移动终端高清影音标准接口）
一种用于连接个人移动设备与InControl智能驭领 信息娱乐系统的移动高清连接(MHL)。其用途是实现音频、视频数据在移动设备与车载多媒体系统之间的畅通传输。

10.2"多点触控显示屏
InControl 智能驭领 尊享触控的10.2"显示屏具有多点触控功能，可同时识别多个触点。该功能方便您对系统进行更直观自然、随心所欲的操控，如用捏合放大等手势流畅控制。

R

雨雪冰面模式
选择雨雪冰面模式后，系统会自动抑制加速，并提供更多平缓渐进的扭矩力，优化湿滑路况下的行驶牵引力，提高车辆通过性。

S

卫星视图
卫星视图允许您查看卫星图像，是车载导航系统可选视图模式之一。

防盗跟踪
防盗跟踪功能可为您追踪被盗车辆。当有人试图偷窃车辆时，跟踪科技会立刻向您发出警报，并把车辆位置信息发送给相关权利机构，以便能及时追回爱车。

SD卡
安全数字（SD）卡是一种通过压缩模式储存大量数据的闪存卡，具有很大的灵活性与安全性。

固态硬盘
固态硬盘是一种没有可移动零件的快速存储设备，用于快速存储大量数据，读写速度更快，更低功耗。

X

氙气前大灯
双功能氙气前大灯为您提供最佳的照明，并具有醒目J型日间行车灯，让捷豹风驰电掣的公路表现更熠熠生辉。

Meridian是Meridian Audio有限公司的注册商标。
AdBlue®是德国汽车工业协会（Verband der Automobilindustrie e. V.，VDA）的注册商标。
Bluetooth®字标和标识属Bluetooth SIG, Inc.公司所有，捷豹路虎已被授权使用此类商标。iPod，iPod touch和iPad是Apple Inc.公司在美国和其他国家的注册商标。车载导航系统必须始终在保证不会影响驾驶员安全驾驶能力和其他道路使用者安全的情况下使用。

封面展示车型和封底展示车型：XF SPORTBRAKE S高性能版，玉龙雪山白，配备选装配置

重要说明

捷豹路虎有限公司不断寻求改善其汽车规格、设计和方法，并持续进行改进。虽然我们已尽各种努力保证为您提供最新的资料，但不应将本宣传册视作为有关当前车辆规格的绝对无误的指南信息，同时本宣传册也不会构成任何特定车型公开销售的宣传材料或法律文件组成部分。尽管手册中已经标明或者没有明确表明，本手册中介绍的配置或者照片中所示的配置可能为选配。您应在购车前详细垂询当地捷豹授权经销商您所要买的车辆及您所在的地区是否具备本宣传册中介绍的配置或者照片中所示的配置。相关的对比均是基于制造商自己的数据以及本册出版之前所进行的测试。

颜色

印刷版和网络上的颜色仅供演示。

捷豹环境创新

捷豹致力于减少对化石燃料的依赖、对自然资源的使用以及废物产生量，以推进我们称之为“环境创新”的负责任、可持续的企业发展之路。我们的创新性轻量铝合金（应用于F-PACE、XF、XE、XJ和F-TYPE）有助于改善油耗，降低尾气排放，同时使这些车辆具备其他的操控和性能优势。

同时，我们的智能资源管理系统可以使废品铝材从冲压流程中回收、分离、再利用，使用高达50%比例的回收铝材创造出与原生铝材同等的品质。与使用原生铝材相比，这种闭环回收系统还可以减少生产过程中的二氧化碳排放。

整体来说，与2007年相比，捷豹路虎在欧洲生产的车辆平均尾气排放减少了25%，生产每辆汽车产生的二氧化碳排放减少了30.5%*。我们所有工厂均获得ISO14001认证，并且我们将每辆汽车产生的填埋垃圾量 削减了75%，每辆汽车的耗水量减少了34%*。（*与2007年比较）

作为在2020年实现“零碳生产”目标的部分努力，我们投资于以其他方式减少相同数量二氧化碳排放的项目，从而抵消生产过程的全部二氧化碳排放，为整个社会和人类带来福利。比如，我们获得奖项的生命吸管“碳换水”减排项目，自2013年启动算起，减少了968,000吨二氧化碳排放，改善了240万肯尼亚人的生活。

考虑到公司的全球销售不断增长，对更加高效的运营设备的投资不断提升，再对比我们的2020年环境创新目标，我们对至今取得的进步感到骄傲。我们的成就也获得了外界认同：2013年，公司被领先的企业责任指标社区商业评为“英国年度负责任企业”，2014年，公司荣膺企业可持续发展“女王奖”。

展望未来，我们已制订好2020年发展愿景，实现可持续的业务增长，并强调持续改进运营、推进尾气二氧化碳减排、促进碳中和生产和实现零废物。作为全球企业社会责任计划的参与者，捷豹路虎还致力于在2020年之前提高1200万人的生活品质。

