



MASERATI



Quattroporte



Quattroporte

The New Quattroporte. By Maserati.

挑战不息，缔造百年荣光

1914年12月1日，玛莎拉蒂家族的阿尔菲力（Alfieri）、埃内斯特（Ernesto）和埃多勒（Ettore）三兄弟在意大利博洛尼亚创办了公司，为伊索塔·弗拉西尼（Isotta Fraschini）改装汽车用于公路赛事。1926年，他们制造第一辆属于他们自己的赛车——玛莎拉蒂Tipo 26跑车，该车在同年的Targa Florio大赛中一举摘取同级别赛车的冠军。20世纪30至50年代，玛莎拉蒂捷报频传：印地安纳波利斯500英里大奖赛两次折桂、F1大奖赛29站夺魁、1957年方吉奥（Fangio）驾驶玛莎拉蒂250F问鼎F1世界锦标赛。1947年，玛莎拉蒂涉足公路跑车领域，于当年推出激越人心的玛莎拉蒂A6跑车；1957年，玛莎拉蒂发布3500GT两门四座运动轿跑，该车型采用双火花塞、盘式制动和燃油喷射等多项当时重要的汽车创新技术。

1963年，玛莎拉蒂发布世界首款豪华运动四门轿车Quattroporte总裁轿车；60至70年代末，又相继推出Mistral、Ghibli、Khamsin和Bora等一系列性能卓越的超级轿跑。此后，玛莎拉蒂几经易主，1993年并入菲亚特集团（Fiat），财务稳健，取得蓬勃发展。如今，作为菲亚特-克莱斯勒集团的自有品牌，玛莎拉蒂拥有多款出众车型，覆盖整个全球豪华汽车市场，并以前所未有的激情和创新续写三叉戟传奇。

HISTORY





Quattroporte总裁轿车 奢华座驾，赛车血统 始于1963

1963年，玛莎拉蒂Quattroporte总裁轿车在意大利都灵车展首次亮相。它不仅是当时速度最快的四座轿车，也为汽车市场开辟了一个全新领域：运动型豪华轿车。在当时这是一个颇具颠覆性的概念：将性能卓越的赛车发动机置于轿车中，玛莎拉蒂是首个做此创举的汽车品牌。Quattroporte总裁轿车操控灵敏，搭载赛车使用的V8发动机，最高车速达209km/h。

此后半个世纪，Quattroporte总裁轿车一直是玛莎拉蒂的旗舰车型。独具一格、卓尔不凡，专为锐意拓进者而生。

Quattroporte总裁轿车 多种车型，随心选择

新款Quattroporte总裁轿车独具匠心，专为品味独到、欣赏不凡的创业先锋和行业领袖打造。为满足精英阶层更多需求，Quattroporte总裁轿车提供多款车型，分别搭载两款震撼人心的强劲发动机。

Quattroporte V6总裁轿车拥有卓越的玛莎拉蒂350马力3.0升V6双涡轮增压发动机，而Quattroporte S Q4总裁轿车更是搭载玛莎拉蒂备受赞誉的Q4全轮驱动系统，提供无与伦比的牵引力。若追求极致动力与性能，Quattroporte V8总裁轿车则是不二之选，3.8升V8双涡轮增压发动机强劲有力，可输出高达530马力澎湃动力。

RANGE





新款Quattroporte总裁轿车 玛莎拉蒂匠心之作

作为汽车设计潮流的引领者，意大利人在塑造完美车身造型时，更注重在设计中体现汽车自有的非凡魅力。新款Quattroporte总裁轿车精致绝伦，完美融合精湛工艺、极致美学与优雅流线外形，堪称意大利设计的卓越典范。

尽管拥有宽敞修长的车身尺寸，自重新设计的前格栅到优雅大气的LED尾灯，新款Quattroporte总裁轿车都保持了玛莎拉蒂一贯的平衡、动感的外观风格。前后保险杠设计新颖，更显威严气势。车前侧的三个侧通风口沿袭玛莎拉蒂经典的鲨鱼腮设计。无框车门更为优雅考究的Quattroporte总裁轿车赋予了流畅动感的跑车神韵。C柱上镶嵌的Saetta标识、车尾的双边四个镀铬排气管，以及高速行驶时可产生下压力的一体式后备箱扰流器，都处处彰显新款Quattroporte总裁轿车与生俱来的运动天性。新款Quattroporte总裁轿车拥有出众的空气动力效率，这归功于其低底盘和位于前进气格栅后的百叶窗设计，百叶窗通过散热器控制气流，有效降低风阻。

奢华舒适，无微不至

新款Quattroporte总裁轿车甄选顶级材质和最佳配置：顶级意大利皮革，精致木饰，精美手工缝线，最先进的高科技配置和杰尼亚真丝专属内饰，只为打造尊贵舒适体验。

愉悦驾驶体验始于舒适的座椅设计。12向电动调节前排真皮座椅，可确保驾驶者始终处于最佳位置。中控台中央配备最新的触控屏信息娱乐系统，旋转控制开关，和触手可及的手机收纳格；多功能方向盘采用先进的人体工程学设计，操控更加舒适。

玛莎拉蒂同样注重后排乘坐的舒适体验。新款Quattroporte总裁轿车后排座椅选用顶级皮革以手工精心缝制，采用非对称折叠式设计，可轻松容纳三位乘客，中央扶手座设有一个USB端口和一个12V电源接口。宽敞的座椅搭配线条流畅的仪表台、中央通道和宽大车门，共同营造非凡奢华的内部空间。

EXCLUSIVITY





GRANLUSSO



GranLusso版： 魅力难挡，极致专属

追求更专属奢华体验的驾乘者，可选择由著名时装品牌和面料厂商杰尼亚所匠心定制的GranLusso版车型。玛莎拉蒂是全球唯一提供定制真丝内饰的汽车品牌——源自意大利的杰尼亚真丝材质，搭配高贵优雅的色彩和顶级面料，成就集高雅格调与精湛工艺于一体的非凡之作。此外，GranLusso版还包含由精美木材和皮革打造的方向盘、高档Radica木饰、电动调节脚踏板、后窗电动遮阳帘、四区空调系统和电热后座椅，处处彰显对细节的极致追求。车身外部，保险杠采用镀铬装饰，车身两侧的侧裙与整车采用同色设计，搭配黑色制动卡钳和优雅的20英寸Mercurio车轮，打造出令人屏息的迷人外观。





GRANSPORT



GranSport版： 运动气质，个性专享

运动爱好者可选择独具特色的GranSport版车型，为新款Quattroporte总裁轿车增添更多的动感气息。车身外观拥有家族独有专属全新设计的亮黑色前、后保险杠，两侧的侧裙与整车采用同色设计，搭配21英寸Titano锻造轮毂和红色制动卡钳。车内配置仅供GranSport版独有的运动座椅、换挡拨片、不锈钢运动踏板、全新运动型方向盘和亮黑钢琴漆饰板。





PERFORMANCE



卓越动能，喷薄欲出

玛莎拉蒂动力研发工程师致力于打造高动力输出和低损耗的高效发动机，涡轮增压技术即是实现这一目标的最佳解决方案。沿袭玛莎拉蒂传统，新款Quattroporte总裁轿车采用双涡轮增压器，每个汽缸组各配一个涡轮增压器。该双涡轮增压设计来源于1981年的玛莎拉蒂Biturbo车型，直至最近才逐渐被其他汽车品牌效仿和采用。

Quattroporte V6轿车搭载动力强劲的350马力3.0升V6双涡轮增压汽油发动机，百公里加速只需5.5秒，最高车速可达263km/h。而对于追求极致动力和卓越性能表现的驾乘者，Quattroporte V8轿车堪称理想之选，它搭载玛莎拉蒂引以为傲的3.8升V8双涡轮增压发动机，动力输出跃然升至强悍的530马力，最大扭矩650牛米，百公里加速仅需4.7秒，最高车速可达307km/h，宛如疾风，势不可挡。两款汽油发动机秉承品牌运动精髓，由位于马拉内罗的法拉利工厂手工组装。

当路况崎岖不平时，四驱系统的强劲抓地力可以助您从容前行。Quattroporte S Q4总裁轿车不仅拥有极尽奢华的内饰空间，并配备智能Q4全轮驱动系统，轻松应对各种路况挑战。

智能Q4全轮驱动系统 引人瞩目，无与伦比

智能Q4全轮驱动系统设计紧凑轻盈，可实时分析驾驶风格、转向角度、偏航角度、速度、车轮滑转和动力输出等参数，根据实际需要调节扭矩。在正常情况下，智能Q4全轮驱动系统将全部动力分配至后轮，确保卓越操控和最低油耗。当路面湿滑，导致车轮附着力不足时，智能Q4全轮驱动系统会在150毫秒内将高达50%的动力传输到前轮，确保最佳牵引效果。智能Q4全轮驱动系统既能满足日常使用中实现畅快淋漓、动力十足的驾驶体验，也可在特殊状况下提供最完善的安全保障。Quattroporte S Q4总裁轿车百公里加速只需4.8秒，最高车速可达288km/h。

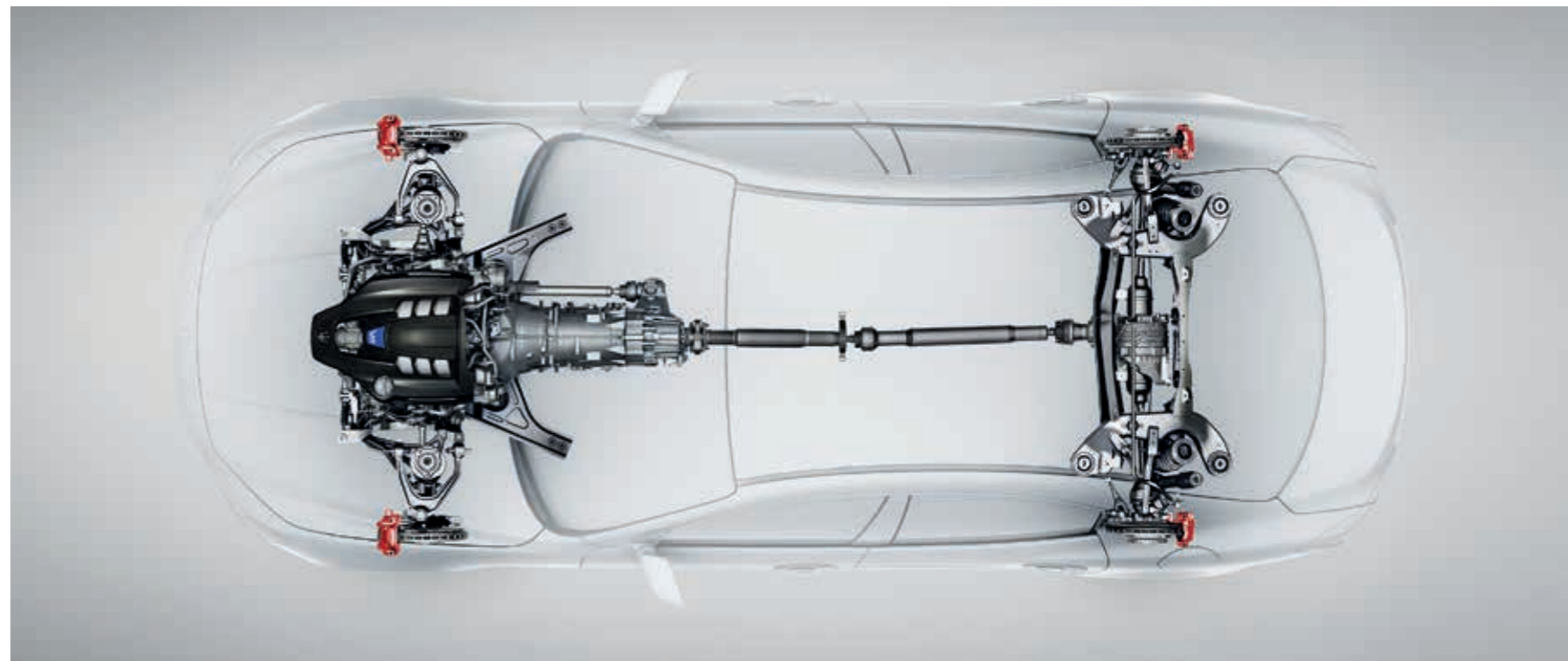

TECHNOLOGY

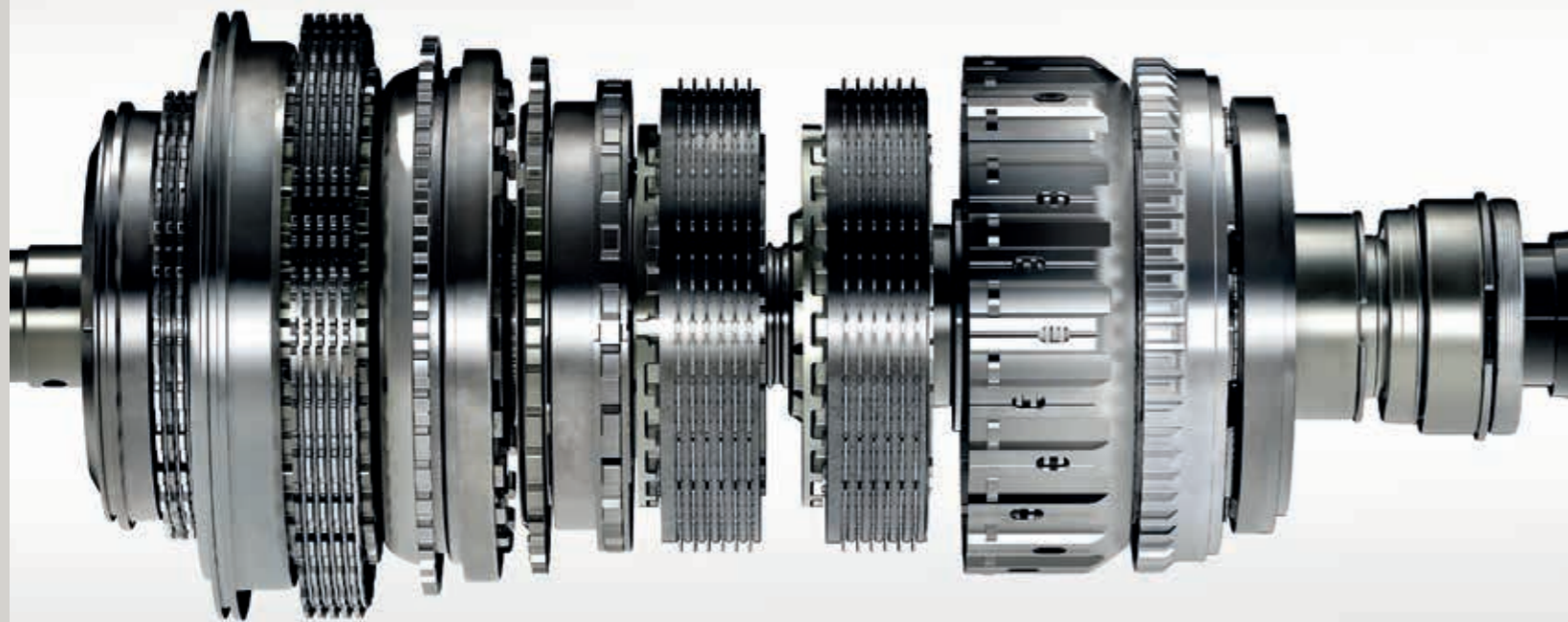

8速变速箱和Skyhook悬挂系统： 舒适驾乘，纯粹乐趣

8速ZF自动变速器的精密构造可确保精确的换挡效果和优异的性能，轻松驾驭不同发动机的强劲动力。变速器带有自适应软件，可识别驾驶者的驾驶风格，选择最适宜的换挡风格。这款变速器提供五种不同的操作模式，可通过换挡手柄旁边的按钮选择：“自动标准”、“自动运动”、“手动标准”、“手动运动”和“I.C.E.”（增强型控制与效率）模式，在任何天气条件下均能实现精准控制，确保发动机运转安静顺畅，尽可能降低油耗。除非选择手动模式，升档可全部自动完成。

新款Quattroporte总裁轿车沿袭品牌精神，拥有如双座跑车般的强大操控性能，可提供酣畅淋漓的驾驶乐趣。如同每一款玛莎拉蒂车型，新款Quattroporte总裁轿车拥有极为精密的悬挂设置，配备最新Skyhook电子系统，且新型减震器可实现连续可变的阻尼控制。基本设置以舒适性为首要目标，当驾驶者需要更富动感的操控表现时，只需按下悬挂控制按钮，减震器的硬度将立刻提高。在两种模式下，Skyhook系统都将持续工作，根据路况实时调整避震阻尼，确保最佳牵引力。

安全为先，全面保护

设计Quattroporte总裁轿车时，安全是玛莎拉蒂的首要考虑因素。为了给驾乘者提供最全面的保护，新款Quattroporte总裁轿车采用新一代安全气囊，并配置多重安全系统及设备。

安全气囊和主动式头枕

新款Quattroporte总裁轿车配备6个安全气囊。两个双级前气囊保护驾驶者和前排乘客，侧面气囊和侧气帘提供进一步安全保障。如果发生后部撞击，两个前座椅的主动型头枕可以自动贴近乘员头部，降低头颈受伤的风险。

制动器

所有新款Quattroporte车型均配备高性能Brembo制动器，完美匹配发动机的动力性能。Brembo制动器采用双材质铸造制动盘，结合铸铁材料的强度和铝制材料的轻盈，降低簧下质量。制动卡钳有黑、蓝、银、红四色可选。

玛莎拉蒂稳定程序(MSP)

玛莎拉蒂稳定程序是一套先进的电子稳定控制系统，如果车辆开始偏离正常路线或出现打滑，该系统可在几毫秒内降低发动机扭矩并应用制动器，使车辆恢复稳定。

胎压监测系统 (TPMS)

胎压监测系统(TPMS)通过安装在车轮上的传感器持续监测轮胎压力，并显示在仪表盘中央的显示屏上。当压力降至低于正常值或轮胎刺破，系统会通过警示灯和蜂鸣器提醒驾驶者。

SAFETY

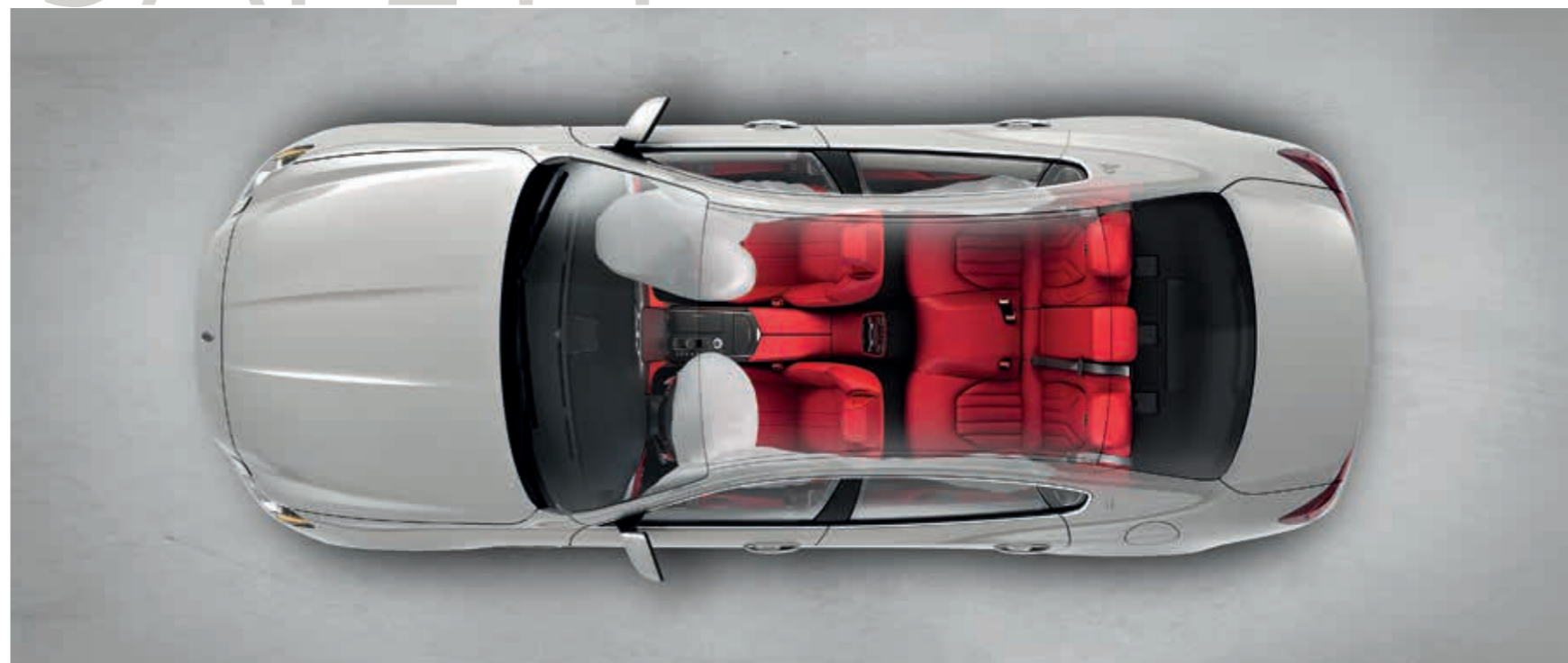

双氙气前照灯和自适应前灯系统

新款Quattroporte总裁轿车配备最新双氙气前照灯和自适应前灯(AFS)系统。该系统可实时检测多项不同参数，包括其他车辆的灯光、转向轮定位、车速和驱动方式，根据实际情况自动调节光束宽度、纵深和角度，保证最佳照明效果，并提供可靠的安全保障。面临恶劣天气或在公路和城镇中驾驶时，该系统可自动调节以增加能见度（与传统前照灯相比，能见度提高70%），确保行车安全。

空气质量传感器

这款空气质量传感器结合智能传感器和分析系统，测算出车外空气污染级别，防止受污染的空气和有毒气体进入车舱，驾乘者在车内可呼吸到清新洁净的空气。该设备可有效过滤空气中的悬浮颗粒，为驾乘者的健康保驾护航。





前后驻车雷达和倒车摄像头

为帮助驾乘者在狭窄空间内轻松泊车，新款Quattroporte总裁轿车在前后保险杠内均设有驻车雷达。倒车摄像头在驻车时进行实时监测，中控台的触控屏上显示车尾情况，可呈现动态网格线，提示车身的最大宽度，并根据前轮转向角度预判行驶路线。

全景环视系统

全景环视系统为驾驶者展现车辆四周360度全方位景象，可辅助泊车，帮助驾驶者观察盲点区域。倒车镜下设有两个侧向摄像头，结合前置和后置摄像头，驾驶者可通过主显示屏看到监测画面。

自适应巡航控制系统，配备Stop & Go自动启停功能

自适应巡航控制系统可持续监测与前车的间距，保持系统预先设置的安全距离。通过Stop & Go自动启停功能，系统可根据前车驾驶情况自动调整车速，直至完全停车。若停车时间少于2秒，该系统将继续运行。



前方碰撞预警

前方碰撞预警系统与自适应巡航控制系统配合，通过摄像头监测前方车辆，如果与前车的车距过小，有导致追尾的可能，系统将发出警示。系统还与制动辅助系统相连，可在紧急制动时增强制动力度。如果驾驶者未能在警示下及时采取应对措施，自动紧急制动系统将自主制动以降低车速，避免发生碰撞。

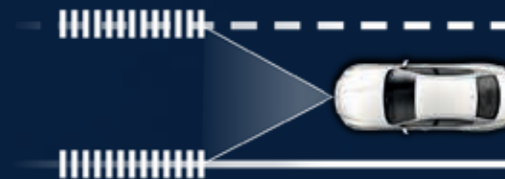

车道偏离预警

车内后视镜装备有摄像头，可监测前方道路标线，车道偏离预警系统帮助驾驶者保护在高速公路和主干道选定车道内行驶。如果车辆未打转向灯而越过车道标线，该系统会发出警示，降低车道偏离和横向碰撞的几率。



盲点监测和后部侧方预警

通过雷达传感器扫描车辆两侧的盲区，持续监测Quattroporte轿车与周围其它车辆之间的距离。一旦发现车辆进入盲区，后视镜上会显示三角警告标志，提醒驾驶者盲区出现车辆，如果同时启用转向灯，系统即会发出声音警示。后部侧方预警的工作原理与盲点监测类似。在倒车离开车位时，一旦探测到两侧盲区突然出现的车辆，将发出同样的警报声。



INFOTAINMENT



随心掌控，畅听盛宴

新款Quattroporte总裁轿车搭载全新升级的8.4英寸玛莎拉蒂触控系统(MTC Plus)，该系统位于仪表台中央，方便驾乘者轻松掌控多种车内系统和设备。全新触控系统界面简洁直观、精简按钮设计，反应灵敏，简单易学，驾驶员在行车途中无需分神即可轻松操作。该系统可通过多点触控显示屏、中控台内置的全新旋转控制开关以及声控三种方式操作。

新款Quattroporte总裁轿车标配强大的Harman Kardon高端音响系统，包括10个扬声器和900瓦功放，为每一位驾乘者奉上清晰美妙的听觉盛宴。新款Quattroporte总裁轿车还可选配Bowers & Wilkins环绕声系统，包括16声道1280瓦扩音器，精心设计的音源位置与汽车的内部构造完美匹配。15个扬声器巧妙布局于仪表台、车门和后置物板，营造全方位环绕的音响体验，令车内的每一位驾乘者沉醉其中。强大的处理系统让无论身处车内何处的驾乘者都可享受到最佳音响效果。该系统配备Harman QuantumLogic™信号处理系统和Clari-Fi音源修复技术，能迅速扫描各类音频压缩文件，智能修正瑕疵。

技术规格

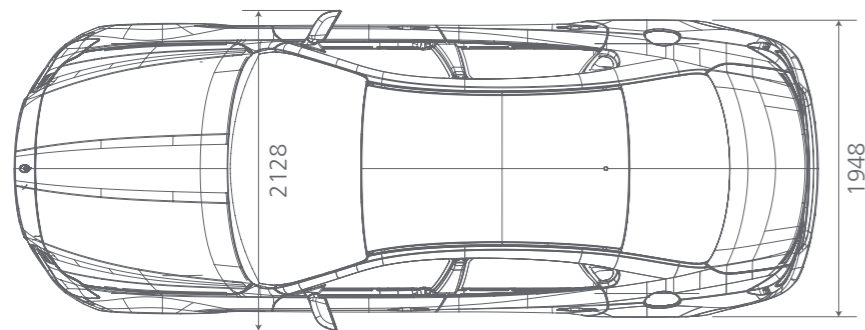
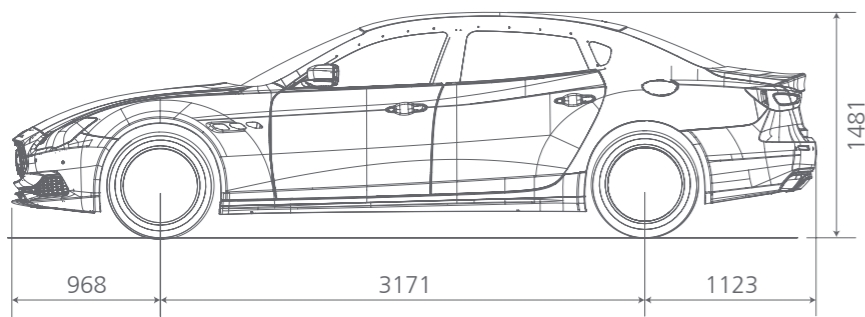
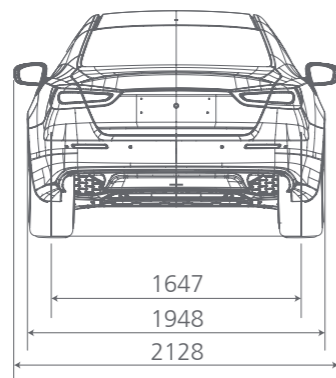
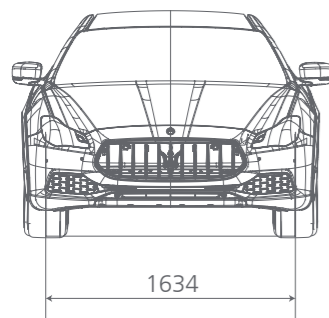

尺寸和重量
长
宽 (包括后视镜)
宽 (不包括后视镜)
高
轴距
前轮距
后轮距
前悬
后悬
转向直径
行李箱容积
燃油箱容积
整备质量

发动机
气缸数量和布局
排量
缸径
冲程
变速器
压缩比
最大功率
最大功率转速
最大扭矩
最大扭矩转速

性能
最高车速
0至100 km/h加速时间
100至0 km/h制动距离
燃油消耗量 (混合工况)
燃油消耗量 (城市工况)
燃油消耗量 (市外工况)
CO ₂ 排放量 (混合工况)
排放标准

QP V6
长
宽 (包括后视镜)
宽 (不包括后视镜)
高
轴距
前轮距
后轮距
前悬
后悬
转向直径
行李箱容积
燃油箱容积
整备质量

气缸数量和布局
排量
缸径
冲程
变速器
压缩比
最大功率
最大功率转速
最大扭矩
最大扭矩转速

最高车速
0至100 km/h加速时间
100至0 km/h制动距离
燃油消耗量 (混合工况)
燃油消耗量 (城市工况)
燃油消耗量 (市外工况)
CO ₂ 排放量 (混合工况)
排放标准

QP SQ4
长
宽 (包括后视镜)
宽 (不包括后视镜)
高
轴距
前轮距
后轮距
前悬
后悬
转向直径
行李箱容积
燃油箱容积
整备质量

气缸数量和布局
排量
缸径
冲程
变速器
压缩比
最大功率
最大功率转速
最大扭矩
最大扭矩转速

最高车速
0至100 km/h加速时间
100至0 km/h制动距离
燃油消耗量 (混合工况)
燃油消耗量 (城市工况)
燃油消耗量 (市外工况)
CO ₂ 排放量 (混合工况)
排放标准

QP V8
长
宽 (包括后视镜)
宽 (不包括后视镜)
高
轴距
前轮距
后轮距
前悬
后悬
转向直径
行李箱容积
燃油箱容积
整备质量

气缸数量和布局
排量
缸径
冲程
变速器
压缩比
最大功率
最大功率转速
最大扭矩
最大扭矩转速

最高车速
0至100 km/h加速时间
100至0 km/h制动距离
燃油消耗量 (混合工况)
燃油消耗量 (城市工况)
燃油消耗量 (市外工况)
CO ₂ 排放量 (混合工况)
排放标准



玛莎拉蒂天地，激荡人心

玛莎拉蒂大师驾驶课程

这也许是最终极的驾驶体验：驾驭一辆按照赛车标准调校的玛莎拉蒂，驰骋赛道。参加玛莎拉蒂大师驾驶课程，您将有机会体验各种不同的玛莎拉蒂车型，学习如何进行高性能驾驶和其他驾驶技巧。

大师热身课程

大师热身课程聘请资深专家，为玛莎拉蒂客户提供高性能赛车的赛道驾驶技师初级培训课程。作为尊贵嘉宾，学员将有机会深入了解玛莎拉蒂的世界。从早上参观摩德纳工厂，亲身感受玛莎拉蒂明星车型的诞生地；再到Varano de' Melegari 赛道学习大师课程，下午的活动也同样丰富多彩，包括几节赛道驾驶课程和跑车操控练习，以测试学员的驾驶水平，为后续“大师课程”打下坚实基础。

GT大师1天课程

GT大师1天课程的初衷是提升学员的个人驾驶技术，确保他们充分了解玛莎拉蒂各车型的性能和操控技术。这项强化训练课程包含一系列激动人心、活力十足的高性能驾驶训练。所有培训均由专业教练悉心传授经验和技巧，在愉快而富有挑战的环境下提升每一位学员的驾驶技能。

高阶大师课程

高阶大师课程是为期一天半的强化训练项目，旨在传授高性能GT跑车驾驶技术以及运动风格的安全驾驶技巧。在一系列赛道训练

中，驾驶者学习如何在不同的模拟路况下操控跑车，例如快速转向、控制滑行以及制动技巧。课程的终极目标是通过训练内容，使学员获得无与伦比的驾驶乐趣。

高性能大师课程

高性能大师课程立足前期GT大师课程中的基础驾驶技巧，开展深入的快速驾驶培训和技术化的驾驶练习。该项目课程可按学员的个人需求，量身定制教学内容和课程结构，通过分析F1赛车类似的遥测数据，指导学员提高驾驶技巧。

意大利生活方式体验大师课程

这一专属五星级活动旨在吸引玛莎拉蒂车迷及同伴体验意大利的精华所在。除一系列赛道驾驶体验外，驾驶者可与同伴参与在意大利两大历史文化名城佛罗伦萨和帕尔马举办的专属活动及短程旅行，尊享意式奢华体验。

冰雪大师体验课程

皑皑白雪看似美妙却暗藏风险，要在冰雪表面完全掌控车辆绝对是一项挑战。全新冰雪大师体验课程为您带来极端冰雪条件下掌控车辆的独特体验，甚至可在最极端的气候下提高驾驶技术，从玛莎拉蒂车型的卓越性能中畅享驾驶乐趣。课程兼具强度与愉悦性，既有惊险刺激的教学，也有丰富经验和专业素养的玛莎拉蒂大师课程专属教练，确保绝对的安全保障。专属驾驶课程将在瑞典拉普兰地区阿尔耶普卢格(Arjeplog)小镇的赛道举行，该赛道是学习严苛路面驾驶技巧的理想之地。



玛莎拉蒂大师激励课程

玛莎拉蒂大师激励课程持续半天或1天，包括一系列精彩刺激的活动。除了激动人心的赛道驾驶体验以外，还有培养团队精神的自由练习和竞赛，是激励团体活动以及团队建设的完美选择。

Levante大师课程

Levante大师课程是玛莎拉蒂倾力打造的驾驶课程，融合赛道驾驶和越野驾驶技巧于一体，为参与者提供独一无二的培训体验。该课程将使用玛莎拉蒂全系车型，以集聚运动与奢华为一体的Levante车型为主进行培训。通过Levante卓越不凡的操控性能，在赛道、颠簸山地或起伏路面，为参与者带来最酣畅淋漓的驾驶体验。课程活动分1.5天进行，完美结合理论技巧和实际驾驶训练，学员可充分体验Levante的公路驾驶和越野驾驶性能。

如需更多信息或注册报名，请垂询玛莎拉蒂大师课程秘书处

电话：+39 0525 551138

传真：+39 0525 551140

E-mail: info@mastergt.it

网址：www.maserati.com/MasterMaserati



购车金融服务

玛莎拉蒂官方经销商为您竭诚提供各项购车支付方案的专业咨询服务，针对您的个人需求量身定制金融方案。

工厂参观*

了解玛莎拉蒂传奇诞生地及光辉历程。玛莎拉蒂为您提供从内部探索百年品牌的机会——在导游的带领下参观摩德纳工厂。探寻玛莎拉蒂汽车如何诞生，发现它们的秘密，了解它们的技术，发自内心地感觉自己已成为玛莎拉蒂大家庭中的一员。

体验玛莎拉蒂**

针对那些既希望参观玛莎拉蒂工厂，又希望进一步了解玛莎拉蒂公司的故乡摩德纳市的客户，玛莎拉蒂提供了完美的安排。在为期一天或多天的“体验玛莎拉蒂”项目中，您可以在导游的陪伴下亲身体验玛莎拉蒂的世界，了解摩德纳的文化、历史和美食。您可以根据自己的爱好和兴趣定制您的“体验玛莎拉蒂”之旅，选择丰富多样的活动：

- 参观帕尼尼博物馆以及/或者Stanguellini博物馆（均为著名汽车博物馆）；
- 在导游的陪伴下游览市区；
- 在导游的陪伴下参观传统的意大利香醋制造厂并品尝香醋；
- 在导游的陪伴下参观葡萄酒厂并品尝当地美酒；
- 参观烹饪学校；
- 在摩德纳高尔夫和乡村俱乐部度过美好一天；
- 更多其他精彩活动。

玛莎拉蒂精品

“玛莎拉蒂精品”包括高品质休闲服、各式物品和三叉戟品牌标识商品，是为那些希望分享玛莎拉蒂的激情，与这一卓越品牌建立密切联系的客户而专门开发的。“玛莎拉蒂精品”可以通过任意一家玛莎拉蒂经销商购买，也可以在位于摩德纳玛莎拉蒂展厅中的玛莎拉蒂精品店购买。您还可以直接在家中通过www.maseratistore.com网站在线购买全部产品。

玛莎拉蒂俱乐部

加入尊贵的玛莎拉蒂俱乐部意味着与其他玛莎拉蒂车主一起分享激动人心的体验。并且应邀参加在世界各地举办的别具一格的自驾活动。各个时代的玛莎拉蒂汽车的拥有者们都有机会参加专门为玛莎拉蒂俱乐部成员举办的一系列活动，充分享受驾驶玛莎拉蒂汽车的乐趣。玛莎拉蒂俱乐部将品牌的过去、现在和未来紧紧相连。更多信息，请访问www.maseraticlub.com

玛莎拉蒂原装配件

玛莎拉蒂原装配件可谓设计与功能的完美结合，满足玛莎拉蒂车主的各项需求。每一款配件都关注细节、风格和品质，充分体现玛莎拉蒂的品牌精髓，即不懈追求舒适与性能之间的完美平衡。Quattroporte轿车配件系列为客户提供了最佳选配方案，兼具风格与设计感。充分考虑在任何情况下车内空间的宽敞舒适和便捷功能，该配件系列包括行李箱网、滑雪套件及行李厢地毯。此外，

该配件系列还包括一些实用及安全性能配件，如玛莎拉蒂原装轮胎(MGT)、汽车外罩、行李厢储物盒。以上所列仅是Quattroporte轿车可选装的配件的一部分，所有配件均呈现至臻细节，致力于打造独一无二的驾乘体验。

玛莎拉蒂经典

“玛莎拉蒂经典”专为玛莎拉蒂古董车迷和车主而设立，专为希望体验品牌辉煌历史的人士提供服务。“玛莎拉蒂经典”产品包括一系列展现玛莎拉蒂辉煌百年历史的精品：回忆历史的经典画作、玛莎拉蒂历史车型图片、原厂零部件复制品目录、车主手册、旧宣传册、服装、车辆模型及许多其它产品。所有最新产品均可登录www.maserati.com网站中的“玛莎拉蒂经典”版块浏览。欲了解更多信息，请发送邮件至：maseratiexperience@maserati.com

*工厂参观需预约安排，可通过全球各地的玛莎拉蒂官方经销商预定。

** 欲了解更多信息，请发送邮件至：maseratiexperience@maserati.com



玛莎拉蒂授权经销商信息查询



扫描上方玛莎拉蒂官方微信二维码
于下方菜单中选择：“品牌”-“经销商查询”
获得最新经销商信息



本手册中的图片和文本是印刷时可获得的最新产品信息。玛莎拉蒂保留在不进行预先通知的情况下，随时对产品颜色、设计和技术特征进行更改的权利。更多详情，敬请致电玛莎拉蒂当地授权经销商或浏览www.maserati.com.cn



扫一扫，关注官方微信

WWW.MASERATI.COM.CN