



O P E L



R E N O L A N D

MUY
ALEMÁN.
NADA
CONVENCIONAL /

NUEVO OPEL
CROSSLAND /





El SUV urbano más flexible, renovado con un atractivo y fresco diseño preparado para todo. Desde el distintivo frontal Vizor hasta un interior cómodo y funcional, el Crossland es el SUV perfecto para la versatilidad que necesitas en tu día a día. Producido en Europa, nacido en Alemania.





EXTERIOR //

Admíralo, el audaz y sofisticado diseño SUV del Nuevo Crossland es toda una declaración de estilo. Una imagen totalmente renovada y moderna respaldada por la ingeniería alemana Opel.

DISEÑO TRASERO //

Toda nuestra gama tiene un detalle personal y el Nuevo Crossland también. Por eso, las luces LED oscurecidas tienen la estructura identificativa de Opel. Esta forma horizontal armoniza con el paragolpes, reduciendo visualmente la altura del vehículo. Así, conseguimos una imagen más deportiva y dinámica.

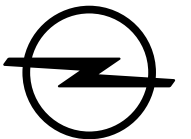

LLANTAS //

Conduce tu vida y empieza una nueva aventura cada día, porque el nuevo Crossland incorpora unas llantas con rines bitono de aleación de serie de 16" o 17" que se adaptan perfectamente a tu modo de conducción y a tu estilo.

¿Dónde te apetece ir hoy?



TECHO BITONO Y TECHO PANORÁMICO //

El techo flotante está disponible en Negro para que puedas combinar un moderno contraste con la carrocería de su interior. Y si lo que quieres es más luminosidad, el Techo Panorámico¹ con panel de cristal, será tu mejor opción.

¹Opcional, solo disponible en Elegance.





INTERIOR //

Su diseño demuestra que es capaz de seguir reinventándose tanto por fuera como por dentro. Descubre su espacioso y acogedor interior. Así, la elevada posición de los asientos 100% SUV, la intuitiva disposición de los mandos y sus configuraciones exclusivas, te ofrecen un excepcional nivel de confort.

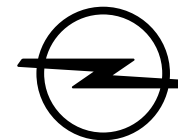

SEGURIDAD E INNOVACIONES.



FAROS FULL LED //

Controle completamente la carretera y conduzca de forma más segura. Los faros de respuesta LED de Crossland mejoran enormemente la visibilidad en todas las condiciones e incluso bajan automáticamente las luces altas para nunca deslumbrar a otro conductor y extienden su cobertura de iluminación para iluminar las esquinas al girar. Tanto mejor para ver y ser visto en Crossland.



CÁMARA DE REVERSA CON GUÍAS DINÁMICAS //

Podrás ubicar objetos o personas cuando des marcha atrás. Tendrás guías dinámicas para que lo hagas con precisión. Es un sistema de parqueo semi-autónomo, con sensores de parqueo traseros y delanteros que te demostrarán que nunca fue tan fácil parquear tu Crossland.

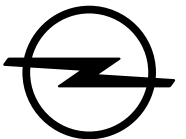

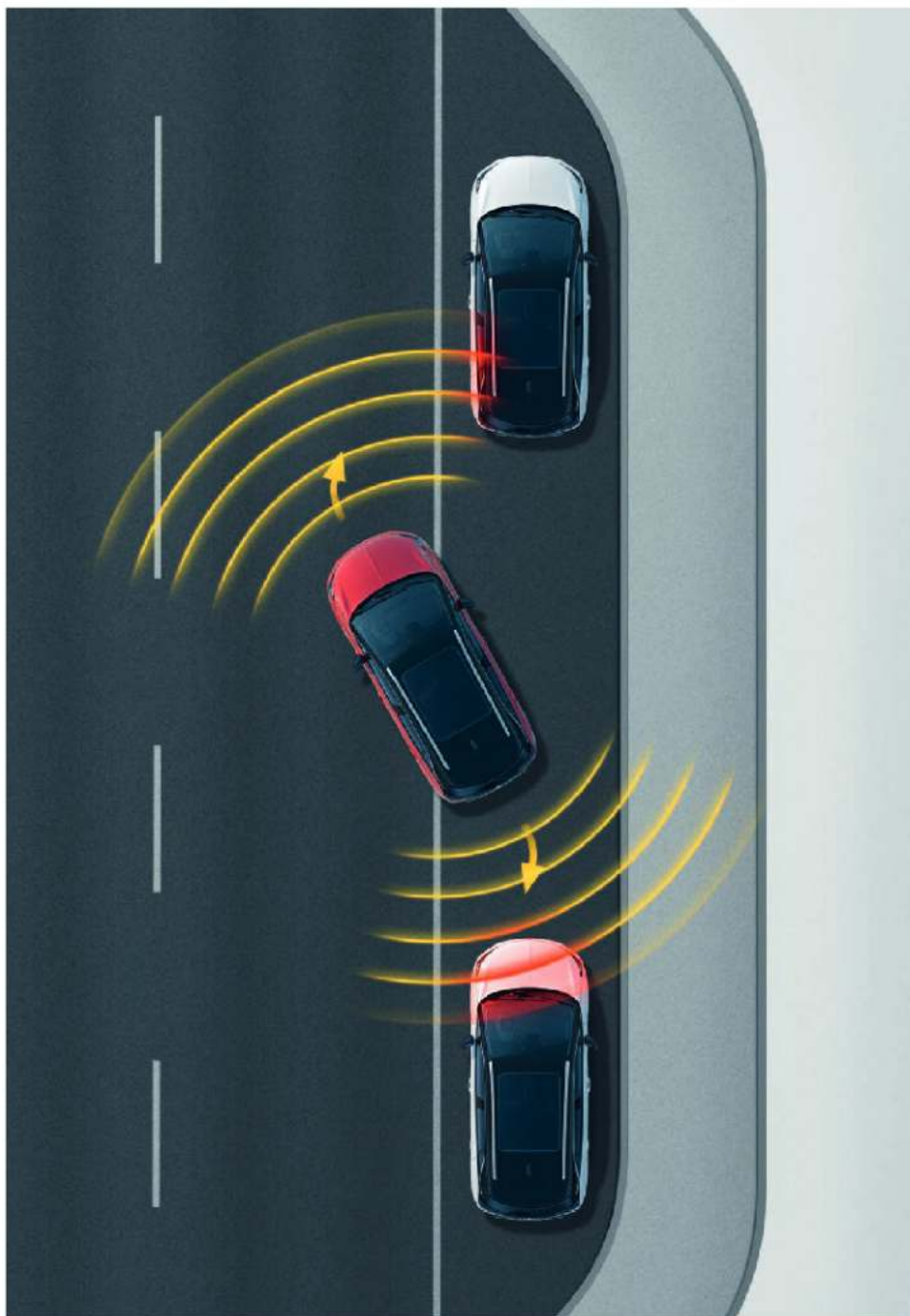

ASISTENTE DE PARQUEO SEMI AUTOMÁTICO /

Sus sensores escanean las calles hasta encontrar un espacio adecuado para parquear tu Crossland. Y a continuación realiza los giros necesarios para completar la maniobra. Solo tienes que darle al acelerador y al freno según tus indicaciones. Además, también te ayuda a salir del espacio del parqueadero.

Además la Nueva Crossland también cuenta los siguientes elementos que hacen aun más seguro cada viaje:

Acceso y encendido sin llaves

Alerta de cambio de carril

Alerta de punto ciego

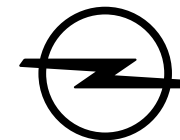

CONFORT PREMIUM.

VERSATILIDAD //

El Crossland te ofrece todo el espacio que necesitas. Con las mejores soluciones, como el asiento trasero divisible. Además, su maletero con capacidad de 410 litros que se amplía hasta 1.255 litros. Más espacio, más carga.

ASIENTO TRASERO DIVISIBLE //

Si el día resulta más ajetreado de lo habitual, tu Crossland sabe seguir el ritmo. El asiento trasero es divisible en 60/40.

ASIENTOS ERGONÓMICOS AGR

Los Asientos Ergonómicos Activos del Crossland están certificados por la asociación médica alemana AGR⁽¹⁾ y te ofrecen varias posibilidades de regulación, incluyendo // soporte lumbar ajustable eléctricamente y base extensible. Disfruta de un saludable confort a tu gusto.

¹ AGR (Aktion Gesunder Rücken o Campaña para Espaldas Saludables) es una asociación alemana independiente formada por médicos y terapeutas especializados. Desde 1995, AGR realiza una intensa labor de investigación para la prevención de lesiones de espalda y para el tratamiento del dolor de espalda que sufren muchas personas. La certificación AGR confirma que los asientos del Nuevo Crossland cumplen los estándares más exigentes y asegura que tu espalda está en buenas manos.

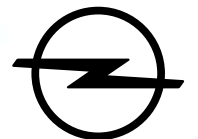



CONECTIVIDAD.

MULTIMEDIA /

El Sistema Multimedia con pantalla táctil en color de 7" (18 cm) mejora la experiencia de conducción y te mantiene en contacto. Además, al poder integrar tus dispositivos con la conectividad Bluetooth® y la compatibilidad con Apple CarPlay™ y Android Auto™ podrás utilizar tu teléfono con seguridad.

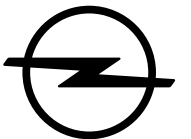

DINAMISMO.



MOTORES /

El diseño del Nuevo Crossland demuestra que un SUV puede ser visualmente perfecto por fuera y por dentro. Porque sus eficientes motores Opel lo hacen más ágil y dinámico. Belleza práctica lo mires por donde lo mires.

Cilindraje	1.200 c.c. Turbo
Potencia Máxima	110HP @ 5.500 rpm
Torque Máximo	205 Nm@ 1500 rp y 205 Nm @ 1750 rpm
Tipo	Automática 6 velocidades

TRANSMISIONES /

Suavidad y seguridad en uno. Su eficaz transmisión automática de 6 velocidades contribuye a mejorar la calidad en la conducción.



Motor Puretech 1.2L Turbo
1199 cc
3 cilindros
12 válvulas
EURO VI
Correa
Engine of the year





- | | | | | | |
|---|---|---|---|---|---|
|  |  |  |  |  |  |
| ABS | CONTROL DE ESTABILIDAD | ALERTA DE COLISIÓN FRONTAL | FRENADO AUTOMÁTICO DE EMERGENCIA | ISOFIX | AIRBAGS |
| ✓ | ✓ | × | × | ✓ | ✓ |

Especificaciones sujetas a cambio sin previo aviso. Fotografías de referencia. El modelo disponible en Colombia puede variar en accesorios, colores y/o acabados. Las políticas de garantía mencionadas aplican para los vehículos comercializados.



OPEL

GRANDLAND X



O P E L



Con su imagen dominante y tecnología de vanguardia,
el Grandland X está preparado para añadir emoción a
cada día. Sube y pon rumbo a la aventura.





EXTERIOR //

Si la aventura te llama, el Grandland X es tu mejor respuesta. Sus líneas perfiladas y su actitud poderosa expresan de lo que es capaz tu nuevo SUV.

Con unas proporciones perfectas y una presencia dominante, el Grandland X crea su propio territorio.

TECHO SOLAR BITONO //

Deja a los amigos sin palabras con el elegante techo bitono⁽¹⁾ y el especial atractivo del techo solar panorámico de cristal⁽²⁾. Descubrirás nuevos puntos de vista.

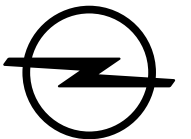



INTERIOR //

Confort y bienestar allí donde te lleve la aventura. Las formas contorneadas, las superficies de tacto suave y un diseño altamente personalizable crean el entorno ideal:

- Materiales y ejecución de alta calidad
- Los Asientos Ergonómicos Activos con Certificación AGR1
- Gran capacidad de carga: desde 514 hasta 1.652 litros

TAPICERÍAS Y DECORACIÓN INTERIOR //

Elegante o atrevido, las posibilidades de elección de la tapicería, de la decoración interior y del acabado te permiten crear un espacio muy personal.

- Techo solar panorámico
- Asientos de cuero
- Volante de cuero

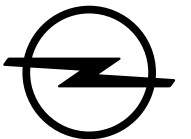



SEGURIDAD E INNOVACIONES /

Los avanzados sistemas de seguridad y asistencia de Opel convierten la conducción en más predecible y segura que nunca. Son parte esencial del Grandland X.

Alerta de Ángulo Muerto:

Sus sensores de ultrasonidos detectan a los vehículos que se aproximan por otro carril. Avisa al conductor con una luz en el retrovisor exterior para aumentar la seguridad al cambiar de carril.

Detector de Fatiga:

Mediante diferentes parámetros, analiza el estado físico del conductor para advertirle en caso de posibles síntomas de fatiga, somnolencia o falta de concentración

Conmutación automática de luces (asistente de luces altas).





PARQUEO SEMI AUTOMÁTICO //

Los sensores del Asistente de Parqueo Semi Automático⁽²⁾ buscan en las calles un espacio adecuado. A continuación el sistema toma el control del volante y realiza los giros necesarios para un perfecto parqueo manos libres.

CÁMARA DE REVERSA CON GUÍAS DINÁMICAS //

Podrás ubicar objetos o personas cuando des marcha atrás. Tendrás guías dinámicas para que lo hagas con precisión. Es un sistema de parqueo semi-autónomo, con sensores de parqueo traseros y delanteros que te demostrarán que nunca fue tan fácil parquear tu Crossland.

¹ Disponible en versión Elegance.

² De serie en las versiones Elegance y Edition. Los sistemas de asistencia están diseñados para asistir al conductor dentro de las limitaciones propias de todo sistema. El control del vehículo y la decisión última siguen siendo responsabilidad del conductor.



CONFORT PREMIUM.



ASIENTOS ERGONÓMICOS ACTIVOS //

Los Asientos Ergonómicos Activos¹ no solo ofrecen máximo confort, también previenen dolores de espalda, de hecho están certificados por la asociación médica alemana AGR (Campaña para Espaldas Saludables).

- Diseño ergonómico que relaja y aumenta el bienestar.
- 16 posibilidades de ajuste.
- Disponibles con tapicería de cuero según la versión.
- Función de ventilación y calefacción.



ELEMENTOS TÉRMICOS //

Deja el invierno fuera con las reconfortantes soluciones térmicas del Grandland X:

- Asientos delanteros calefactados y ventilados: Siente un cálido confort y compártelo con tus acompañantes.
- Volante calefactable: Una agradable temperatura en las manos para un tacto perfecto.

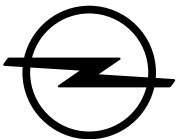

BAÚL MANOS LIBRES /

El Baúl Eléctrico Manos Libres[®] se abre al pasar el pie bajo el paragolpes trasero o pulsando un botón.



ÁREA DE CARGA /

El asiento trasero es divisible en 60/40 y dispone de sistema de plegado rápido FlexFold^{™(2)}, para aumentar fácilmente el espacio de carga desde 514 hasta 1.652 litros. Y también para transportar objetos tan largos como unos esquís a través del reposabrazos central.



¹De serie en Elegance en conjunto con el Sistema de Apertura y Arranque sin Llave Open & Start.

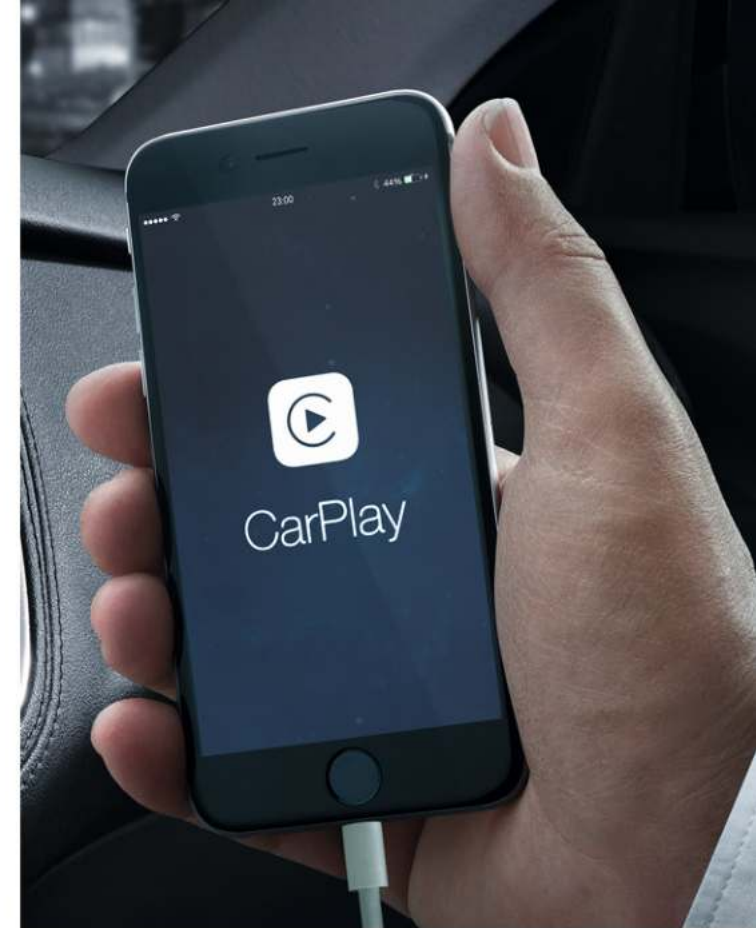

CONECTIVIDAD.

NAVEGACIÓN //

Amplía tus horizontes siguiendo la ruta ideal con los mapas 3D de Sistema Multimedia con Navegación Navi 5.0 IntelliLink.

MULTIMEDIA //

El Sistema Multimedia con Navegación Navi 5.0 IntelliLink integra las apps y funciones clave de tu smartphone vía Apple CarPlay™ o Android Auto™

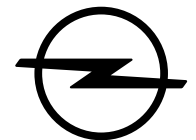

DINAMISMO.



MOTORES /

Un motor que responde a tus exigencias y cumple tus deseos. Grandland X ahora está disponible en gasolina. Vive tu próxima aventura con una conducción dinámica, relajante y eficiente. Todos los motores han sido construidos con materiales ligeros para aumentar la eficiencia y el dinamismo del Grandland X.

Cilindraje	<i>1.600 c.c. Turbo</i>
Potencia Máxima	<i>163HP @ 6.000 rpm</i>
Torque Máximo	<i>240Nm @ 1400 rpm</i>
Tipo	<i>Automática 6 velocidades</i>

TRANSMISIONES /

- Tecnología Quickshift: con una de las mejores velocidades de cambio del mercado
- Menos fricciones internas: para una mayor suavidad y eficiencia
- Sistema optimizado: cambios más suaves y reducción de las vibraciones al ralentí





Especificaciones sujetas a cambio sin previo aviso. Fotografías de referencia. El modelo disponible en Colombia puede variar en accesorios, colores y/o acabados. Las políticas de garantía mencionadas aplican para los vehículos comercializados.



OPEL
VIVARO /



O P E L



Máxima eficiencia para tu actividad profesional. La versatilidad interior y la avanzada tecnología de conectividad añaden conveniencia y confort. El amplio espacio de carga y la gran carga útil aumentan la productividad.
LA MEJOR HERRAMIENTA PARA TU TRABAJO



MESA DE OFICINA /

El asiento biplaza del sistema FlexCargo^{®(1)} rápidamente se transforma en una mesa de oficina ajustable. Perfecta para gestionar los pedidos y entregas del día.

Los prácticos soportes para smartphone/tablet[®] mantienen tus dispositivos seguros y a mano. Con 60 litros de capacidad, el espacio situado debajo del asiento de los pasajeros es ideal para las herramientas u otros objetos valiosos.

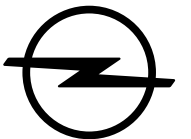

ESPACIOS PORTAOBJETOS //

La cabina del Vivaro cuenta con un espacio para cada cosa. El salpicadero integra espacios abiertos, los bolsillos de las puertas dan cabida a botellas de 1,5 litros y la guantera tiene función de refrigeración.



INSONORIZACIÓN //

El cuidado aislamiento acústico de la cabina mantiene a raya el ruido exterior. Para disfrutar de una experiencia de conducción más relajada y terminar la jornada más descansado.



DIMENSIONES

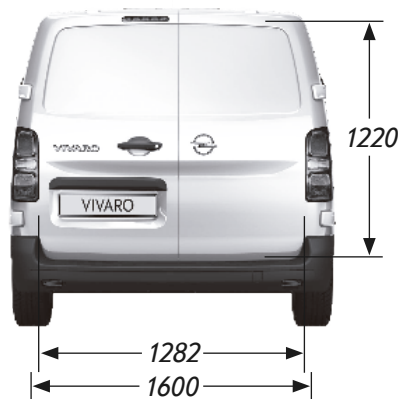
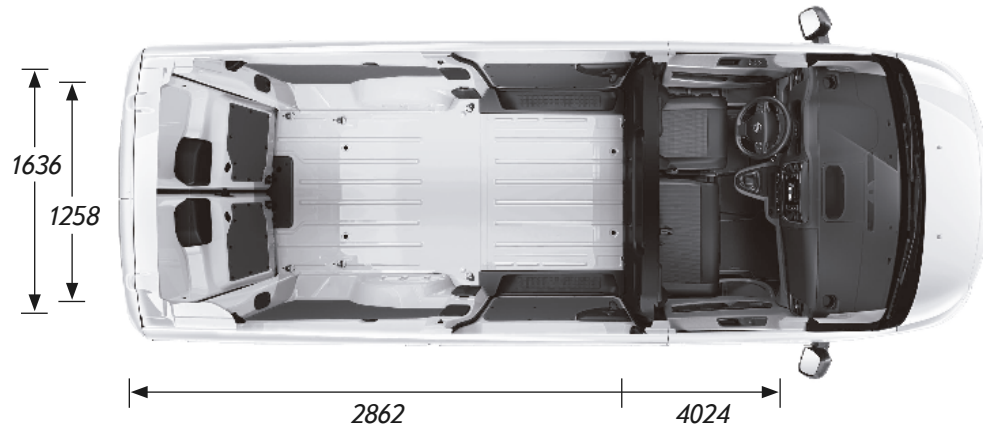
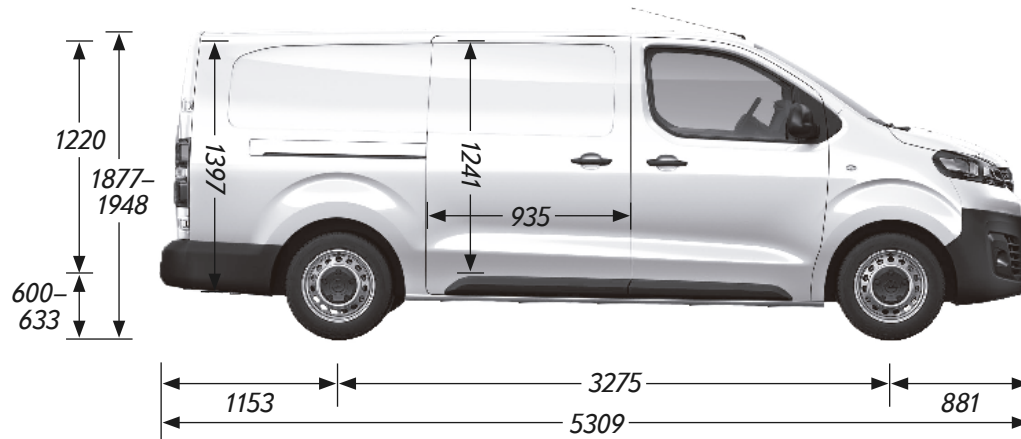

DIMENSIONES INTERIORES

VOLUMEN ÚTIL / CON MODUWORK (m ³)	6.1 / 6.6
LARGO INTERIOR ÚTIL (mm)	2.862 / 4.024
ANCHO ÚTIL ENTRE RUEDAS (mm)	1.258
ALTO INTERIOR MÁXIMO (mm)	1.397
ANCHO INTERIOR MÁXIMO (mm)	1.636
CANTIDAD DE PLAZAS	3

DIMENSIONES DE PUERTAS

ANCHO DE LA PUERTA CORREDIZA DERECHA (mm)	935
ALTO DE LA PUERTA CORREDIZA DERECHA (mm)	1.241
ANCHO PUERTAS TRASERAS (mm)	1.282
ALTO PUERTAS TRASERAS (mm)	1.220
ÁNGULO DE APERTURA PUERTAS TRASERAS (m)	180

PESOS Y CAPACIDADES

PESO AL VACÍO EN ORDEN DE MARCHA (Kg)	1.728
PESO TOTAL CON CARGA AUTORIZADA (Kg)	3.100
CAPACIDAD DE CARGA TOTAL (KG)	1.372
CARGA MÁXIMA EN EL TECHO (Kg)	170
CARGA REMOLCABLE SIN FRENO (Kg)	750
CARGA REMOLCABLE CON FRENO (Kg)	2.500

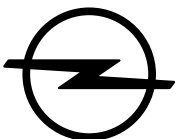

SEGURIDAD

- Bolsas de aire delanteras
- Frenos ABS
- AFU (Asistencia al frenado de emergencia)
- Control de estabilidad ESP
- Regulador y limitador de velocidad
- Suspensión reforzada
- Computadora de viaje
- Sensores de parqueo traseros
- Protección bajo el motor

ACCESORIOS

- Aire Acondicionado
- Vidrios eléctricos
- 2 puertas laterales corredizas
- Luces exploradoras
- Radio con Bluetooth y 4 parlantes
- 3 pasajeros

CONCEPTO MUDOWORK //

La banqueta Mudowork proporciona al Vivaro una excelente modularidad para aprovechar las plazas desocupadas. De este modo el asiento lateral del pasajero se levanta y deja libre un espacio con el suelo plano. La compuerta ubicada en el panel de separación se puede abrir y aumenta su longitud hasta 4 m. para transportar objetos alargados.



MOTORIZACIONES



MOTOR //

El nuevo Opel Vivaro presenta una motorización Turbo Diesel HDi Euro V de 150HP @ 4000 rpm, 370Nm @ 2000 rpm.

TECNOLOGÍA HDi //





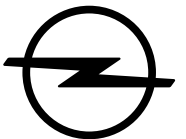

La tecnología HDi revela un tubo de escape único, formado por un filtro de activo de partículas.

Al funcionar a baja temperatura, esta innovación posibilita un arranque más rápido, una vez el vehículo está en marcha. Asimismo:

- Elimina las partículas en un 99,9%, sea cual sea su tamaño, sin importar las condiciones de conducción.
- Optimiza las emisiones de CO₂ y el consumo.





-  ABS ✓
-  CONTROL DE ESTABILIDAD ✓
-  ALERTA DE COLISIÓN FRONTAL ✗
-  FREMADO AUTOMÁTICO DE EMERGENCIA ✗
-  ISOFIX ✓
-  AIRBAGS ✓

Especificaciones sujetas a cambio sin previo aviso. Fotografías de referencia. El modelo disponible en Colombia puede variar en accesorios, colores y/o acabados. Las políticas de garantía mencionadas aplican para los vehículos comercializados.



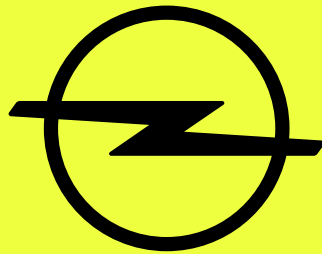

O P E L

 facebook.com/opelcolombia

 instagram.com/opel_colombia

OPEL.CO

