



Q5

Audi Q5 | Q5 hybrid quattro
Audi SQ5 TDI

Náskok díky technice **Audi** 



V dialogu: QR kódy Audi

Seznamte se s Audi ještě přímějši cestou: Nainstalujte si do svého chytrého mobilního telefonu aplikaci QR a naskenujte pak QR kód nebo napište do prohlížeče uvedený odkaz.



Výbavu vyobrazených vozidel naleznete na straně 119.

Hodnoty spotřeby pohonných hmot, emisí CO₂ a kategorie efektivit naleznete od strany 106.

strana	
Fascinace	
4	Audi Q5
22	Audi SQ5 TDI
Technika	
36	Audi ultra
38	TFSI
40	TDI®
42	hybrid
46	quattro®
48	Podvozky, offroad, ESC
50	Audi drive select
52	MMI® – Multi Media Interface
54	Audi connect
56	Asistenční systémy
Výbava	
60	Audi exclusive
62	Paket černých leštěných prvků Audi exclusive
63	Paket optiky Offroad Audi exclusive
64	Audi exclusive line
66	S line
70	Průvodce styly
72	Laky
74	Kola/pneumatiky
76	Sedadla/potahy sedadel
82	Pakety výbavy a designové pakety, potah stropu
84	Dekorace
86	Světla a zrcátka
88	Vnější výbava
90	Vnitřní výbava
94	Infotainment
97	Asistenční systémy
98	Technika
101	Prodloužená záruka Audi
Ostatní	
102	Audi originální příslušenství®
106	Technická data
111	Rozměry
112	Rejstřík
120	Fascinace Audi

Zkoumejme věci. Měňme věci. Nová inteligence.

Každá generace si vytváří nové ideály. Bez ohledu na to, zda se jedná o pracovní podmínky, organizaci volného času nebo plánování rodiny – všechno se mění. A to je dobře! Protože jen díky změnám může vzniknout nový způsob myšlení.

Automobilka Audi tyto zásady vždy ctíla a konstruovala auta, která stanovují měřítko. Jedním z těchto aut je Audi Q5. Chce přesvědčit, ne přemlouvat; je efektivní, aniž by omezovalo potěšení z jízdy; je sportovní, aniž by bylo nerozumné. Spojuje užitečné technologie s tradičními hodnotami, jako je inteligence, komfort a síla. Zažijte s Audi Q5 progresivní způsob pohybu vpřed.

Hodnoty spotřeby pohonných hmot, emisí CO₂ a kategorie efektivity naleznete od strany 106.

Q5

Žádný make-up. Silný výraz. Nové pohledy.

Ostře řezaný výrazný design Audi Q5 je patrný hned: široká zadní světla jsou výrazným akcentem vozidla. Ve spojení s xenonovými světlomety Plus dodávanými na přání jsou zadní světla diodová a s markantním světelným pásem. Charakteristický zadní difuzor a koncovka výfuku s dole zploštělým profilem dodávají zádi výraz mužnosti.

Velká zadní kapota je praktická a atraktivní. Zád' je díky ní nejen nezaměnitelná, ale především umožňuje velmi komfortní nakládání a vykládání nákladu z velkého zavazadlového prostoru. Součástí sériového vybavení jsou lesklé podélné střešní nosiče bez spár a příslušné odnímatelné příčné střešní nosiče.

Hodnoty spotřeby pohonných hmot, emisí CO₂ a kategorie efektivity naleznete od strany 106.



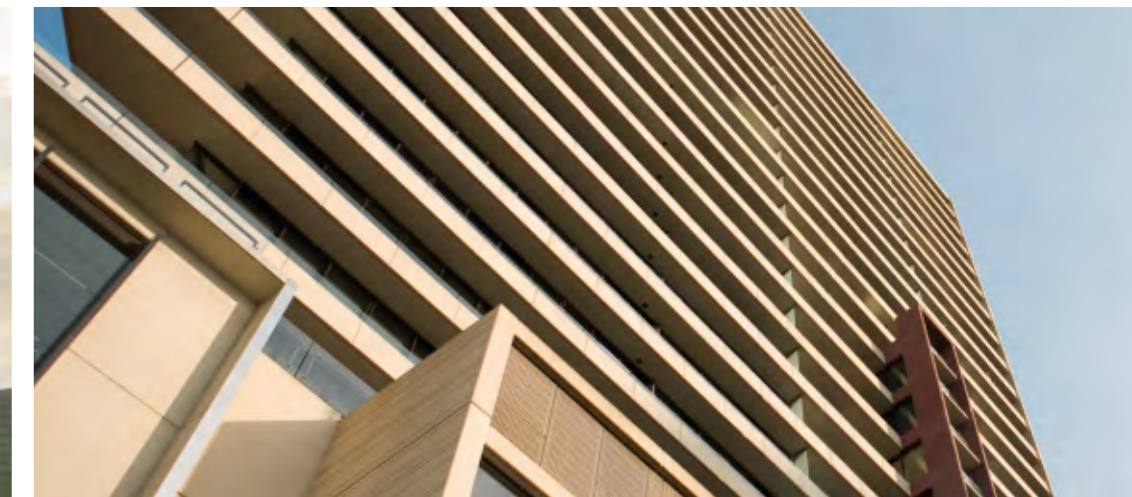

Přesné linie, hladké plochy, plastická kapota motoru – Audi Q5 vyzařuje sportovnost a eleganci. A jeho výraz dává najevo přítomnost: délkou 4 629 mm a šířkou 1 898 mm poutá pohledy. Přesto má mimo jiné díky linii střechy připomínající kupé nejlepší hodnoty odporu vzduchu c_x ve své třídě. A také jeho sílu pocítíte ihned. Pod rozšířenými blatníky se blýskají 20palcová hliníková litá kola v 5ramenném designu dodávaná na přání. Široká paleta ráfků ve velikostech od 17 do 21 palců Vám poskytuje velké možnosti individualizace vozu.

Hodnoty spotřeby pohonných hmot, emisí CO₂ a kategorie efektivity naleznete od strany 106.



Nová interpretace typické tváře Audi: Její charakter tvoří precizní černá lesklá mřížka chladiče Audi Singleframe s vertikálními chromovanými žebry, mlhové světlomety s chromovanými prstenci, černé lesklé příčky ve filigránských přívodech vzduchu a lichoběžníkový nárazník. Tento dojem ještě zdůrazňují další detaily: elektricky nastavitelná vnější zpětná zrcátka s integrovanými LED směrovkami. Xenonové světlomety Plus dodávané na přání jsou vybaveny LED světly pro denní svícení, která jsou nezaměnitelná díky výraznému homogennímu světelnému pásu. Na přání jsou xenonové světlomety Plus dodávány také s odbočovacími světly, která široce osvětlují zatáčku, když do ní najedete.

Hodnoty spotřeby pohonných hmot, emisí CO₂ a kategorie efektivity naleznete od strany 106.



Ukázat sílu. Zůstat v pohybu. Dosáhnout nových cílů.

Motory v Audi Q5 se pyšní silným tahem a vysokou efektivitou. Motory TFSI Vás svezou sportovně, komfortně a s příjemnými hodnotami spotřeby. Motor 2.0 TFSI je vybaven systémem časování ventilů Audi valvelift, který přispívá ke snížení spotřeby paliva. Motory TDI® pracují se systémem common-rail a vyznačují se klidným chodem, vynikající akustikou a agilními jízdními vlastnostmi. Všechny agregáty sériově disponují systémem Start-Stop a rekuperací. To znamená, že jedete velmi efektivně, aniž byste se museli zříkat potěšení z jízdy.

Vzrušující jízda začíná dobrou výbavou. Sériově dodávané elektromechanické servořízení pracuje v závislosti na rychlosti jízdy a zajišťuje vyšší přesnost řízení a vyšší komfort. Kromě toho potřebuje palivo jen tehdy, když aktivně vyžadujete podporu řízení.

Ještě větší agilitu při suverénním pocitu z jízdy Vám přináší dynamické řízení dodávané na přání. O vynikající jízdní stabilitu se zase postará dynamický podvozek. Jemnějším vyladěním pružin a tlumičů poskytuje podvozek výborný komfort valení a pohodlné cestování na dlouhé vzdálenosti, ale bez ztráty agility.

Stálý pohon všech kol quattro Vám pomáhá při projíždění zatáček, na sněhu nebo mokré vozovce a v téměř každém terénu zůstat lépe ve stopě. Kromě manuální převodovky máte na výběr ze dvou dalších variant převodovek: dvouspojkové převodovky S tronic® a 8stupňové převodovky tiptronic. Obě lze na přání ovládat přes multifunkční volant s pádly řazení. Díky dvouspojkové převodovce S tronic® je další rychlostní stupeň zařazen dříve, než jej zvolíte. Řadíte tak téměř bez citelného přerušování tažné síly, komfortně a zároveň sportovně.

Hodnoty spotřeby pohonných hmot, emisí CO₂ a kategorie efektivity naleznete od strany 106.

Odpoutání od všedního dne. Zachování kontroly. Stanovení nových priorit.

Každá silnice je jiná, mnohé jsou plné výzev. Je dobré, když jste připraveni na nečekané situace. V Audi Q5 Vás na cestě k cíli podporuje mnoho technických inovací.

Do terénu! S Audi Q5 zdoláte i náročný terén. Antiblokovací systém (ABS) je vybaven funkcí, která při pohybu v terénu zlepšuje brzdnou sílu. Mimo zpevněné silnice Vás podporuje také elektronická kontrola stability (ESC). Po stisknutí tlačítka zesílí například protipokluzové zařízení (ASR) záběr a poskytne Vám lepší jízdní stabilitu. Tempomat dodávaný na přání udržuje na rovině i v kopcovitém terénu nastavenou rychlost; při sjíždění z extrémních klesání přebírá tuto funkci sériově dodávaný asistent sjíždění ze svahu.

Adaptivní tempomat dodávaný na přání Vás podporuje při udržení vzdálenosti od vozidla jedoucího před Vámi. Integrovaný systém Audi braking guard sleduje okolí a varuje řidiče před hrozcí kolizí s rozpoznanou překážkou pomocí akustických a optických signálů, a pokud je potřeba, tak i krátkou aktivací brzdy. Při rychlostech pod 30 km/h vozidlo při hrozcí kolizi dokonce úplně zastaví.

Další asistenční systémy, kterými může být na přání Vaše Audi Q5 vybaveno, jsou asistent změny jízdního pruhu Audi side assist a asistent udržení jízdního pruhu Audi active lane assist, který Vás v případě nutnosti podporuje jemnými zásahy do řízení. Audi parking system plus Vás opticky na displeji a akusticky zvukovým signálem informuje o vzdálenosti vpředu a vzadu, podle směru jízdy. Pokud byste chtěli, můžete si objednat i Audi parking system plus s couvací kamerou.

Hodnoty spotřeby pohonných hmot, emisí CO₂ a kategorie efektivity naleznete od strany 106.



Více prostoru. Více nároků. Nové možnosti.

Jezdit uvolněně a zachovat si přitom vždy přehled – v Audi Q5 je to samozřejmost.

Přehledné a ergonomicky umístěné přístroje poskytují řidiči mnoho důležitých informací v zorném poli. Informační systém řidiče dodávaný na přání Vám zobrazením přehledů spotřeby a pokyny pro ekonomickou jízdu aktivně pomáhá šetřit palivo. Podporu rovněž přináší integrované doporučení přestávek, které analyzuje jízdní chování a při delších jízdách doporučuje řidiči přestávku.

Navigační systém MMI® Plus s 3D zobrazením map dodávaný na přání umožňuje přístup k různým audio zdrojům. Ve spojení s Audi connect včetně autotelefonu (na přání) máte k dispozici dokonce WiFi hotspot. Další podrobnosti naleznete na straně 54 v části Audi connect.

Zvuk soundsystému je jedinečný. Přes konektor AUX-IN (od rádia Concert) nebo rozhraní Audi music interface dodávané na přání můžete poslouchat hudbu ze svého iPodu nebo paměťového média s rozhraním USB. Pro absolutní zážitek z hudby je na přání k dostání Bang & Olufsen Sound System.

Vychutnejte si pohled na silnici – pohodlně z vyšší pozice sezení. Jemné tkaniny nebo ušlechtilá kůže dodávaná na přání vytvářejí pohodlí. Opěradla zadních sedadel mají nastavitelný sklon a lze je sklopit dálkovým odjištěním ze zavazadlového prostoru. Panoramatické střešní okno dodávané na přání vytváří nový pocit prostoru, umožňuje Vám volný výhled na nebe a stará se na přání o přívod čerstvého vzduchu téměř bez průvanu.

Hodnoty spotřeby pohonných hmot, emisí CO₂ a kategorie efektivity naleznete od strany 106.



Velkorysý zavazadlový prostor pojme téměř vše, co potřebujete pro příjemnou dovolenou, dlouhé nákupy nebo spontánní víkendový výlet. Nízká nákladová hrana velmi usnadňuje nakládání. Komfortní je rovněž šířka otvoru zavazadlového prostoru 1 050 mm. Pod dnem zavazadlového prostoru je další úložný prostor*; na přání může být vybaven odolnou vanou chránící před znečištěním*. Zadní sedadla Plus (dodávaná na přání) se zařízením na přepravu dlouhých předmětů a možností posouvání v podélném směru o 100 mm objem zavazadlového prostoru ještě zvětšují. Kompletním sklopením opěradla zadních sedadel lze objem zavazadlového prostoru zvětšit až na maximum.

Hodnoty spotřeby pohonných hmot, emise CO₂ a kategorie efektivity naleznete od strany 106.

*Neplatí pro Q5 hybrid quattro.





Jízda s Audi Q5 je u konce. Dokonalý komfort a sportovnost, uvolnění a dynamika. Audi Q5 přesvědčí inteligentní technikou a mnoha možnostmi individualizací – protože o tom, co je pro Vás důležité, byste měli rozhodnout Vy.

Hodnoty spotřeby pohonných hmot, emisí CO₂ a kategorie efektivity naleznete od strany 106.



Síla. Okamžitě.



Udělat z každého dne dobrodružství. Správné auto už čeká: Audi SQ5 TDI. SUV vhodné pro každý den s inovativní technikou a sportovním designem modelu S. SQ5 TDI ztělesňuje výjimečným způsobem naše heslo „Náskok díky technice“: Je prvním modelem S s diesellovým motorem. Vydejte se za dobrodružstvím.

Hodnoty spotřeby pohonných hmot, emisí CO₂ a kategorie efektivity naleznete na straně 107.

SQ5

Audi SQ5 TDI

650

Nm

Spontánně.

Na motoru V6 3.0 TDI je výjimečné biturbo přepřlňování: Již při nízkých otáčkách máte k dispozici vysoký točivý moment 650 Nm. Jeho sílu tento motor rozvíjí harmonicky a rovnoměrně dynamicky v celém pásmu počtu otáček. Výsledkem je strhující akcelerační.

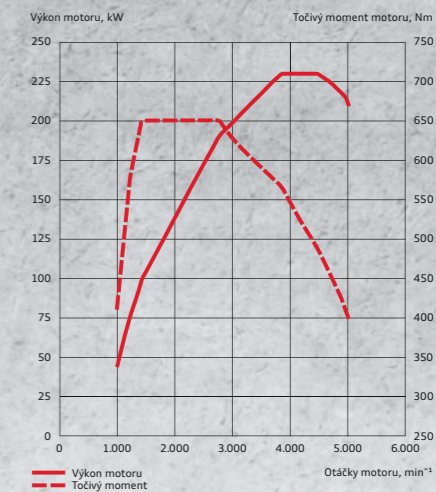

S výkonem 230 kW akceleroje Audi SQ5 z 0 na 100 km/h za pouhých 5,1 sekundy. A protože se jedná o motor TDI, je tento agilní tah vpřed zároveň velmi efektivní. Dynamika agregátu je dále inteligentně rozváděna stálým pohonem všech kol quattro®: Ve spojení se selektivním řízením točivého momentu pro jednotlivá kola zajišťuje, že se na každé kolo dostane přesně tolik síly, kolik je jí právě potřeba.

Hodnoty spotřeby pohonných hmot, emisí CO₂ a kategorie efektivnosti naleznete na straně 107.



Jízdní dynamika. 8stupňová.

Rychle vpřed při nízké spotřebě – umožňuje to 8stupňový tiptronic. Jeho dynamický program řazení (DSP) ovládáte řadicí pákou nebo pádly řazení pod volantem. V režimu automatiky můžete volit mezi programy D (Normal) a S (Sport) a ještě individuálněji přizpůsobit svou jízdu.

Se systémem Audi drive select® dodávaným na přání můžete sami určit okamžiky řazení a charakter vozidla upravit podle své momentální nálady. Sportovně vyladěný podvozek S Vás podporuje při sportovní jízdě.

Hodnoty spotřeby pohonných hmot, emisí CO₂ a kategorie efektivity naleznete na straně 107.





Fascinace.

Okamžitě.





Zasvěcenec okamžitě pozná vůz z rodiny S: například podle horizontálních dvojitých chromovaných žebér platinově šedé jednodílné mřížky chladiče Audi Singleframe, nápisu SQ5 na mřížce chladiče a na zádi a podle černých brzdových třmenů vpředu s emblémem SQ5, které jsou viditelné přes 20palcové ráfky. Nové barvy Modrá Estoril s křišťálovým efektem a Černá Panter s křišťálovým efektem zaujmou svým leskem. Další dynamické akcenty dodávají vnější zpětná zrcátka v hliníkové optice, pás LED světel pro denní svícení u xenonových světlometů Plus a dvouproudá koncovka výfuku.

Hodnoty spotřeby pohonných hmot, emisí CO₂ a kategorie efektivity naleznete na straně 107.





Atmosféra. Kdykoli.

Sportovní sedadla v kůži jemná Nappa (na přání) s vyraženým nápisem SQ5 poskytují vynikající komfort a boční oporu. Suverénní ovládání Vašeho Audi SQ5 TDI Vám umožní multifunkční sportovní kožený volant v 3ramenném designu. Na volantu je emblém SQ5 a je obšitý kontrastními švy; na přání je dodáván dole zploštělý. Stále v zorném poli: displej MMI® – Multi Media Interface. S navigačním systémem MMI® Plus (dodáváný na přání) s 3D zobrazením map máte přístup k různým audio zdrojům. Se systémem Audi connect včetně autotelefonu (dodáváný na přání) máte k dispozici dokonce bezdrátový přístup k internetu přes WiFi hotspot. Samozřejmě pak můžete využívat také řadu služeb, které systém Audi connect podporuje. Více informací naleznete na stránkách 54/55.

Sdružené přístroje jsou ve specifickém designu S: šedé ciferníky, bílé ručičky a nové středy ručiček v hliníkové optice. Pádla řazení u multifunkčního sportovního koženého volantu v 3ramenném designu, pedály a opěrka pro nohu jsou rovněž v hliníkové optice. Sériově jsou dodávány dekorace z ušlechtilého matného kartáčovaného hliníku, na přání v nádherné kombinaci hliníku a černého dřeva Beaufort. Na přání jsou také k dostání v karbonu Atlas nebo černém klavírovém laku.

Hodnoty spotřeby pohonných hmot, emisí CO₂ a kategorie efektivit naleznete na straně 107.



Nadšení.
Stále znovu.



Téma: snížení hmotnosti

Požadavky na moderní vozidla jsou rozporuplné: Na jedné straně by měla nabízet vyšší výkon a větší komfort, na druhé straně by měla být úspornější a efektivnější. Audi ultra tyto protiklady spojuje. Každý jednotlivý prvek důkladně testujeme. Požadavkem je vysoká funkčnost při co nejnížší hmotnosti. Výsledkem je inteligentní mix materiálů, který dokonce umožňuje použití menších motorů. Tyto motory dokážou pohánět vozidlo stejně energicky jako dříve větší agregáty. V roce 2013 a dvou předešlých letech obsadilo hned několik vozů Audi R18 stupně vítězů ve 24hodinovém závodě v Le Mans s výrazně kompaktnějším a lehčím motorem V6 TDI, zatímco jejich rovněž vítězstvími ověřený předchůdce R15 TDI jel závod v roce 2010 ještě s motorem V10 TDI.

Audi ultra:

budoucnost efektivních technologií.

Audi ultra spojuje všechny efektivní technologie Audi, jejichž společným cílem je další snížení emisí CO₂ a spotřeby paliva. Přispívají k tomu inovace v mnoha oblastech, především pokroky v technologiích lehké konstrukce a konvenčních pohonů.

Moderní agregáty TDI® a TFSI v Audi Q5 získávají více síly z menšího zdvihového objemu, a jsou proto efektivnější než srovnatelné agregáty dřívějších konstrukčních řad. V souvislosti jsou nižší i spotřeba paliva a emise CO₂. Není to ovšem jediným opatřením pro zvýšení efektivity. Například prostřednictvím rekuperace se

pohybová energie vozidla, která se uvolňuje při brzdění a deceleraci, přeměňuje zvýšením napětí alternátoru na využitelnou elektrickou energii a ukládá do akumulátoru v palubní síti. Při následné akceleraci nebo konstantní jízdě se touto energií odlehčuje alternátor a podle jízdního cyklu se šetří až 3 % paliva a snižují emise CO₂. Tato technologie byla v Audi již použita v mnoha modelech. Když se Audi Q5 zastaví a řidič sundá nohu ze spojky, například u semaforu nebo v dopravní zácpě, nespotebovává vůbec žádné palivo. Systém Start-Stop zastaví motor a nastartuje ho až tehdy, když řidič sešlápně spojkový pedál.

Výsledkem opatření Audi ultra je neustálý proces vývoje směřující ke stále nižší hmotnosti a především k vyšší efektivitě.

Hodnoty spotřeby pohonných hmot, emisí CO₂ a kategorie efektivity naleznete od strany 106.

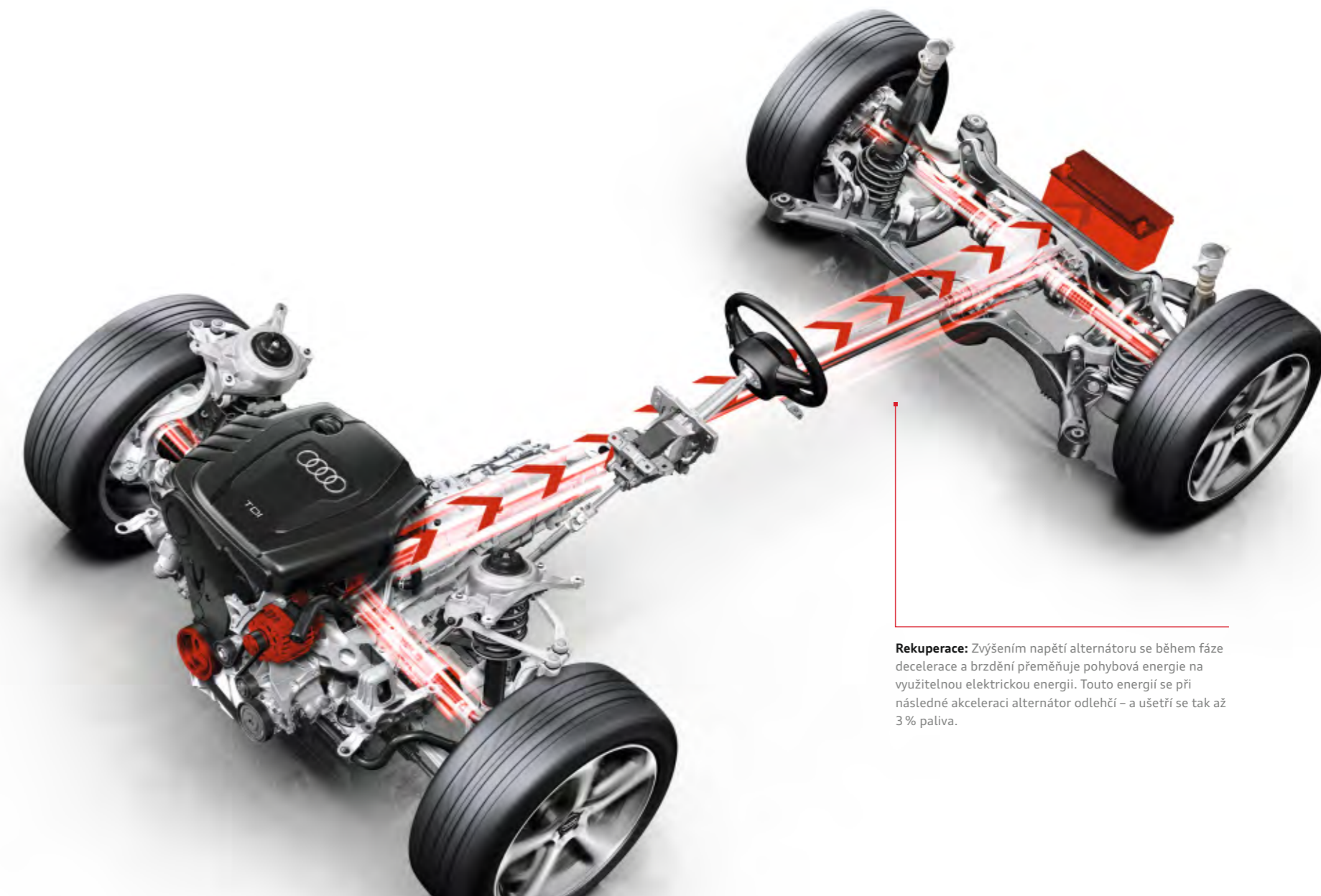

Rekuperace: Zvýšením napětí alternátoru se během fáze decelerace a brzdění přeměňuje pohybová energie na využitelnou elektrickou energii. Touto energií se při následné akceleraci alternátor odlehčí – a ušetří se tak až 3 % paliva.



hlava válců s integrovaným chlazením
výfukových plynů

systém Audi valvelift a dvojitě časování
vačkových hřídelí

duální systém vstřikování FSI®/MPI

pohon se sníženým třením

plně elektronická regulace chladiva

Mnoho hodin vývojových prací.
Tisíce testovacích kilometrů.
A proč to všechno?

To pochopíte za pár sekund.

motor 2.0 TFSI (165 kW)

V Audi Q5 je použita technologie TFSI. Na této technologii je výjimečné to, že spojuje výhody FSI® s přeplňováním, které zajišťuje ještě lepší rozvoj síly. Touto kombinací koncepce FSI® a turbodmychadla je kromě vynikající účinnosti dosahováno excelentní dynamiky a lepšího tahu. Učítíte to, když přidáte motoru 2.0 TFSI s výkonem 165 kW plyn. Ve spojení s 8stupňovou převodovkou tiptronic zrychlíte z 0 na 100 km/h za 7,1 sekundy.

Hodnoty spotřeby pohonných hmot, emisí CO₂ a kategorie efektivity naleznete na straně 108.

Ještě sportovněji pojedete s motorem 3.0 TFSI. Inovativní mechanické přeplňování s chlazením stlačeného vzduchu dodává šestiválcovému motoru vysokou efektivitu a fascinující sportovnost. Nadchne výkonem 200 kW. Stejně působivý jako mohutný maximální točivý moment je jeho průběh. Již při 2 150 min⁻¹ dosahuje maximální točivý moment hodnoty 400 Nm. Pak je k dispozici až do 4 780 min⁻¹. Velmi spontánní reakce a výjimečný rozvoj síly v celém rozsahu

počtu otáček umožňují šestiválci dynamický způsob jízdy. Audi Q5 se rozjede na 100 km/h za 5,9 sekundy a i pak má obrovské výkonnostní rezervy. Všechny modely s motory TFSI jsou sériově vybaveny efektivním systémem Start-Stop a rekuperací.

TDI®

Jinými slovy: Kde je nádrž?

Každé druhé Audi, které se dnes prodává, je vybaveno dieselovým motorem. Dnes to zní samozřejmě, před 20 lety to ale vyvolalo obrovské pozdvižení: Značka Audi způsobila s prvním 2,5 litrovým motorem TDI® revoluci na trhu. Vývojem nových technologií, např. common-rail, se efektivita TDI® postupem času ještě zvýšila. Vstřikovače zajišťují jemné a precizní rozptýlení paliva. V porovnání s prvními motory TDI® jsou dnešní motory úspornější, specifický výkon se však zvýšil. Jediným možným důsledkem bylo vyslání dieselového motoru do automobilových závodů. Úspěšně. V roce 2006 dokázalo Audi R10 TDI jako první soutěžní automobil s dieselovým motorem zvítězit

v závodě 24 hodin Le Mans – a své vítězství pak několikrát zopakovalo.

S výkonem 110 kW nebo 130 kW – motory 2.0 TDI v Audi Q5 přesvědčují již na prvních metrech. Model 2.0 TDI quattro s převodovkou S tronic® a výkonem 130 kW dosáhne svého maximálního točivého momentu 380 Nm již při 1 750 min⁻¹ a svou sílu rozvíjí rovnoměrně a působivě. Na 100 km/h zrychlí za 9 sekund.

Audi Q5 2.0 TDI quattro S tronic® (130 kW) je vybaveno navíc k sériově dodávanému katalyzátoru a filtru pevných částic také SCR katalyzátorem s nádrží Adblue®*. V kombinaci

s dalšími inovacemi a vysoce efektivní recirkulací výfukových spalin se podařilo dosáhnout snížení emisí oxidů dusíku.

Totéž platí pro Audi Q5 3.0 TDI clean diesel quattro s výkonem 190 kW, které nadchne především svým rozvojem síly: maximální točivý moment je 580 Nm. Z 0 na 100 km/h akceleruje za 6,2 sekundy. Audi Q5 3.0 TDI je k dostání také s výkonem 180 kW. I když právě nepředjíždíte, můžete se zcela oddat pocitu suverénní jízdy: sportovní a aktivní – a zároveň pohodové a efektivní, protože systém Start-Stop a rekuperace jsou ve všech modelech s motorem TDI® dodávány sériově.

Nejsilnější vznětový motor v Audi SQ5 TDI: přeplňovaný třilitrový biturbomotor V6 TDI s výkonem 230 kW, se kterým zrychlíte z 0 na 100 km/h za pouhých 5,1 sekundy. Tyto vysoké výkony jsou pro Audi typické – stejně jako efektivita. Mnoho inteligentních řešení, např. řízení teploty, zlepšení tření, snížení hmotnosti, rekuperace a systém Start-Stop, přispívá k nízké spotřebě paliva. Na 100 km spotřebuje tento motor jen 6,8 l nafty, přičemž vyprodukuje 179 g CO₂/km. Díky těmto hodnotám je SQ5 TDI nejefektivnějším modelem S od Audi. Agregát dosahuje maximálního točivého momentu 650 Nm již při 1 450 min⁻¹ a svou sílu rozvíjí rovnoměrně a strhujícím způsobem.

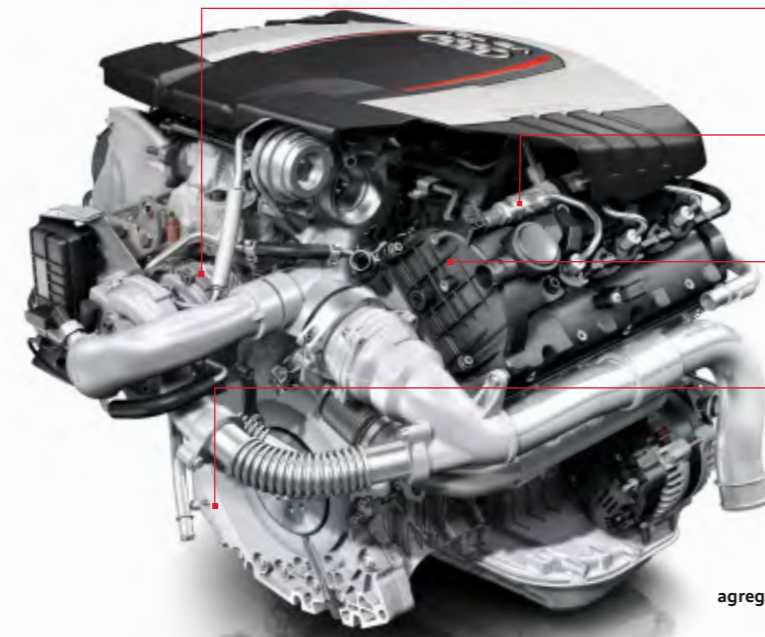

agregát 3.0 TDI (230 kW)

dvoustupňové přeplňování s variabilní geometrií turbíny

vysokotlaký vstřikovací systém 2 000 barů

hlava válců s optimalizovanými sacími kanály a dvoudílnou vodní komorou

olejové čerpadlo a vodní čerpadlo přizpůsobené zvýšeným potřebám

turbodmychadlo s vylepšenou nastavitelnou geometrií turbíny

vysokotlaký vstřikovací systém, 1 800 barů

agregát se sníženým třením

tlakem regulované olejové čerpadlo

inovativní řízení teploty s odděleným chlazením pro blok motoru/hlavu válců



agregát 3.0 TDI (190 kW)

* Registrovaná známka Svazu německého automobilového průmyslu (VDA).

Hodnoty spotřeby pohonných hmot, emisí CO₂ a kategorie efektivit naleznete od strany 106.

Nabité pokrokovými nápady.

Poháněné hybridní technologií.

Audi Q5 hybrid quattro je jako plně hybridní automobil schopné jezdit v určitých fázích plně elektricky – a téměř bez emisí. Umožňují to výkonné lithium-iontové akumulátory, které jsou v hybridním SUV využity úplně poprvé. Konstrukce veškerých hybridních komponent s optimalizovanou hmotností Vám umožňuje efektivní cestování.

Fascinující šíří hybridní technologie v Audi Q5 hybrid quattro poznáte díky výběru tří jízdních programů. V režimu EV můžete například jet ve zvýšené míře na čistě elektrický pohon.

Až do rychlosti 100 km/h a téměř bezhlučně – absolutně nový pocit z jízdy! Při konstantní rychlosti 60 km/h lze ujet vzdálenost až 3 km. Q5 hybrid quattro tak v rychlosti a dojezdu předčí ostatní plně hybridní vozidla. Ryzí potěšení Vám také připraví souhra spalovacího a elektrického motoru, protože s ní můžete dosáhnout nejen výrazného snížení spotřeby paliva a emisí, ale také lepších jízdních výkonů. V Audi Q5 hybrid quattro se tak výkonnost projevuje jako efektivní síla.

Hybridní výkonová elektronika: Řídí automaticky energetický tok mezi vysokonapěťovým akumulátorem a elektromotorem a zajišťuje napájení palubní sítě. Použití nových technologií přináší vysokou funkčnost při kompaktních rozměrech.

Elektromotor: Spojuje efektivitu a dynamiku a podle jízdní situace a požadavků působí jako hnací motor, generátor nebo spouštěč. Má výkon 40 kW a dodává maximální točivý moment 210 Nm. Kompaktní a velmi lehký elektromotor je spojen s klikovou hřídelí přes spojku. Tato paralelní hybridní koncepce zajišťuje přímý přenos sil hnacího výkonu. Výsledkem je přesvědčivá výkonnost při rozjezdech a akceleraci téměř za všech podmínek jízdní dráhy.

Motor 2.0 TFSI¹: Pětkrát vyhlášený jako „Engine of the Year“². Výrazné zlepšení efektivitu při současném zvýšení točivého momentu dosahovaném využitím variabilního časování ventilů Audi valvelift. Ve spojení s rovněž silným elektromotorem lze dosáhnout velmi dynamické akcelerace.

Lithium-iontový akumulátor: Určuje výkon a dojezd hybridního pohonu. Oproti dosavadním niklmetalhydridovým akumulátorům nabízí 2 podstatné výhody: Za prvé dosahuje vyšší hustotou energie většího výkonu. Za druhé díky kompaktní konstrukci výrazně snižuje hmotnost. V neposlední řadě má také pozitivní vliv na objem zavazadlového prostoru: Velikostí 460 litrů nad dnem zavazadlového prostoru odpovídá bez omezení základnímu modelu Q5. O lepší dostupibilitu hybridního systému a delší životnost se stará aktivní chlazení akumulátoru. Audi Q5 hybrid quattro je jedním z prvních plně hybridních SUV s lithium-iontovým akumulátorem.

quattro®: Rozděluje hnací síly permanentně na všechna čtyři kola (v základním poměru 40 : 60 na přední a zadní nápravu) a zajišťuje lepší trakci. Elektromotor tím může výborně využít svůj potenciál, předávat z klidu plný točivý moment na silnici.

8stupňový tiptronic: Bez zvýšených nároků na prostor integruje elektromotor a přes spojku řídí spojení se spalovacím motorem. Spojuje komfort řazení, sportovnost a efektivitu. Dynamický program řazení (DSP) automaticky stanovuje vhodný okamžik řazení a přizpůsobuje se individuálnímu stylu jízdy.

Elektromechanické servořízení: Zvyšuje efektivitu, protože sílu potřebnou pro posilovač řízení neposkytuje spalovací motor, ale v případě potřeby je vytvářena elektricky.

e-automatická klimatizace: Pracuje nezávisle na spalovacím motoru s elektrickým kompresorem klimatizace. Klimatizace je tak stále k dispozici – i během jízdy čistě na elektrický pohon a při vypnutém spalovacím motoru.

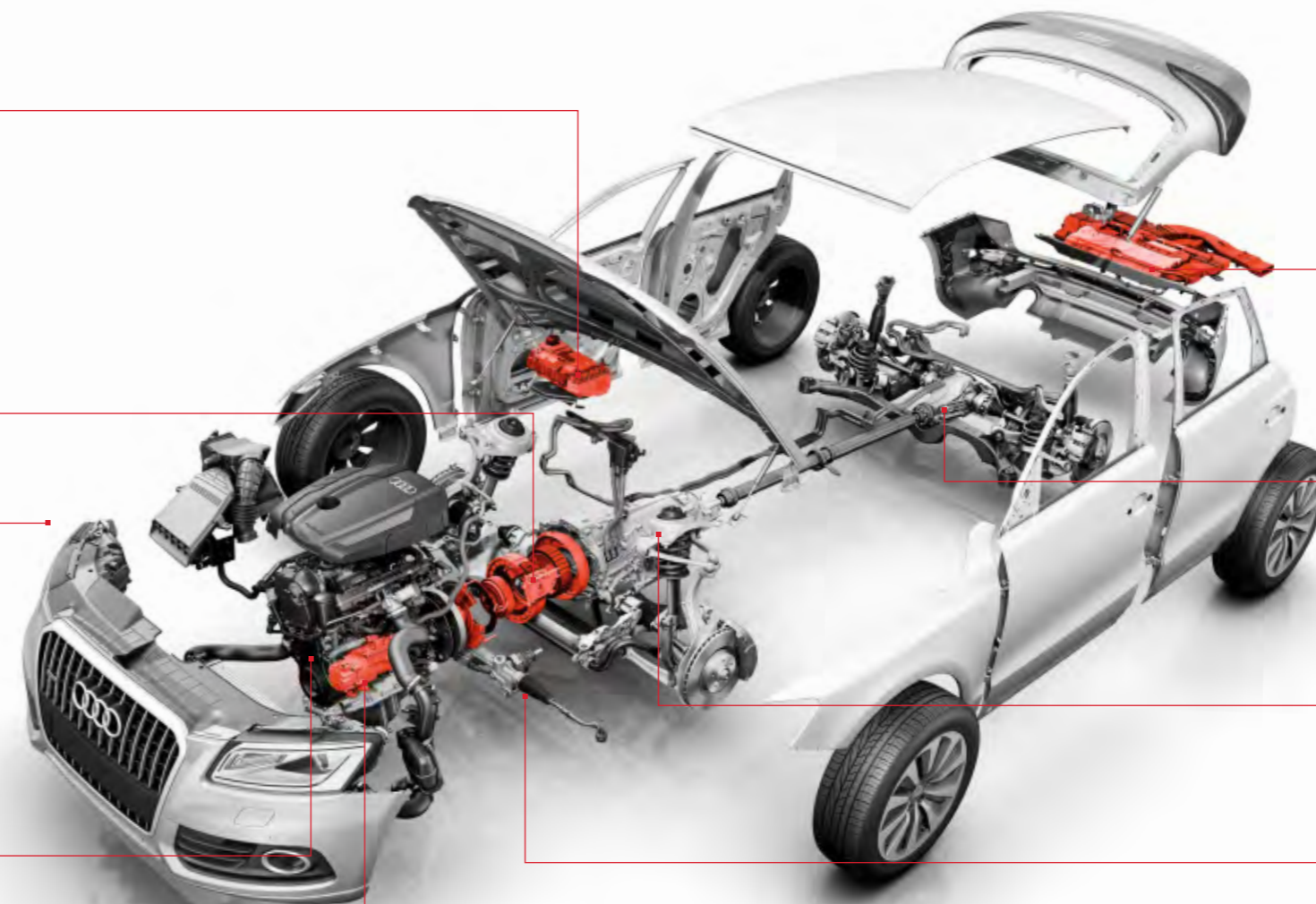

¹ Hodnoty spotřeby pohonných hmot, emisí CO₂ a kategorie efektivitu naleznete na straně 109.

² Ocenění „International Engine of the Year Awards“ udílají renomovaní motorističtí novináři z více než 30 zemí: UKIP Media & Events Ltd. www.ukipme.com/engineoftheyear.



Dva sloupcové grafy vizualizují v pětiminutových intervalech průměrnou spotřebu spalovacího motoru (oranžová barva) a rekuperaci elektromotoru (zelená barva).



Jestli chcete Audi Q5 hybrid quattro vidět v akci, naskenujte mobilním telefonem tento QR kód nebo použijte v internetovém prohlížeči následující odkaz: www.audi.com/q5hybridfilm.



rekuperace



jízda na elektrický pohon



funkce boost



kombinovaná jízda v hybridním režimu se spalovacím motorem a elektromotorem

Každé auto má svůj charakter. Toto má rovnou tři.

Powermeter v přístrojové desce Vám bude neustále poskytovat informace o aktuálním stavu hybridní jízdy, například o jízdě na čistě elektrický pohon, využívání funkce boost, rekuperaci a dostupnosti hybridního systému.

Jestli chcete jet velmi efektivně, nebo raději výrazně dynamicky, je jen věc nálady: Vyberte si jednoduše ze tří jízdních programů a vyzkoušejte

si hybridní systém v Audi Q5 hybrid quattro zcela podle svých osobních potřeb. Režim EV aktivovatelný tlačítkem je dimenzován na rozšířenou elektrickou podporu při jízdě. Režim D je zaměřen na rovnováhu efektivní jízdy, spotřeby a výkonnosti. A režim S rozvine plný výkonnostní potenciál sportovním sladěním motoru a převodovky, podporovaným funkcí boost elektromotoru.

Hodnoty spotřeby pohonných hmot, emisí CO₂ a kategorie efektivit naleznete na straně 109.



Proč využívat jen dvě kola, když má auto čtyři?

Stálý pohon všech kol quattro®.

Systém quattro® je stálý pohon všech kol. Pokud kola jedné nápravy ztratí přilnavost k vozovce a mají sklon k protáčení, hnací síla se převede na druhou nápravu – automaticky a stále ji rozděljuje samosvorný mezinápravový diferenciál se selektivním řízením točivého momentu na

jednotlivá kola*. Základní rozdělení je přitom 40:60 (40% hnací síly jde na přední nápravu, 60% na zadní). Výhodou je lepší trakce při akceleraci a vyšší bezpečnost díky vynikající přilnavosti k vozovce.

Tolik k technice. Systém quattro® je ovšem jedinečný hlavně pocitově. „Jako by byl člověk přilepený k silnici,“ vyjadřují se mnozí zákazníci. My to formulujeme takto: Systém quattro® přináší lepší cit pro silnici, a tím i vyšší bezpečnost.

*Selektivní řízení točivého momentu na jednotlivá kola není k dostání pro Q5 hybrid quattro. Hodnoty spotřeby pohonných hmot, emisí CO₂ a kategorie efektivity naleznete od strany 106.

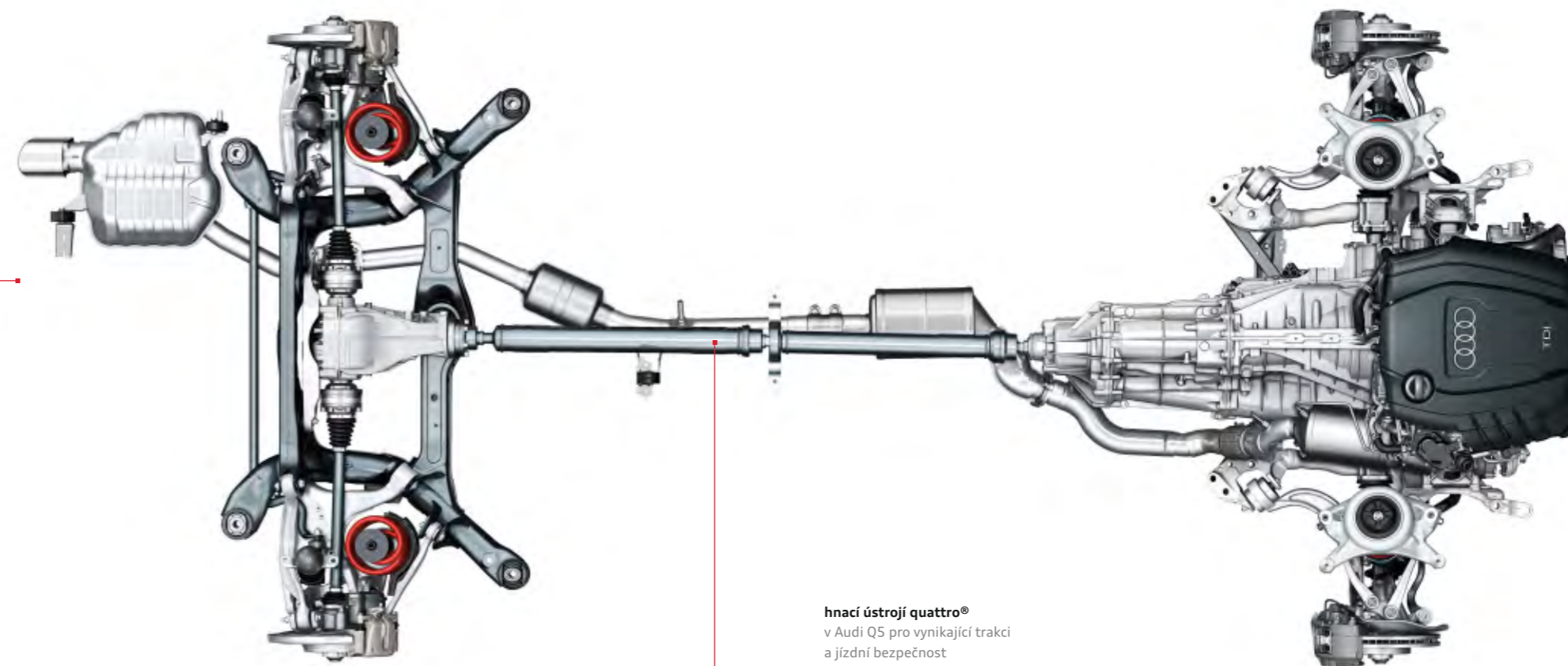

hnací ústrojí quattro®
v Audi Q5 pro vynikající trakci
a jízdní bezpečnost

Dynamicky. Komfortně. Suverénně.

Váš podvozek projevuje charakter.

I v SUV by měla být jízda vnímána sportovně a agilně. V Audi Q5 pracuje dynamický podvozek s přední nápravou s pěti rameny a lichoběžníkovou zadní nápravou. Obě umožňují rychlý nárůst sil a zajišťují vynikající jízdní stabilitu, vysoký komfort valení a velmi dobrou věrnost stopě. Audi SQ5 TDI je vybaveno sportovním podvozkem S sníženým o 30 mm. Jeho specifické vyladění je speciálně dimenzované pro vysokou dynamiku vozidla.

Kromě toho je na výběr Audi CES podvozek. Bezestupňové tlumení se automaticky

a ve zlomcích sekundy přizpůsobí jakékoli jízdní situaci. Regulace tlumičů řeší klasický konflikt mezi sportovním a komfortním vyladěním podvozku a je účinná zejména v SUV s vysoko položeným těžištěm a velkými drahami propružení.

Inteligentní technickou podporu poskytuje elektronická kontrola stability (ESC). Tento systém stabilizace vozidla je samozřejmě dodáván sériově. Senzory rozpoznají, zda byly upevněny sériově dodávané příčné střešní nosiče. Systém se přizpůsobí výše položenému těžišti

v důsledku naložení vozidla. Stejně inteligentní je sériově dodávané elektromechanické servořízení. Pracuje v závislosti na rychlosti jízdy; to znamená, že při vysoké rychlosti máte pocit přesného řízení, při parkování maximální možný komfort.

A pokud byste chtěli vyrazit do terénu: S nájezdovým úhlem 25°, přechodovým úhlem 17,6°, stoupavostí 31° a světlou výškou nad zemí 200 mm pro Q5 téměř neexistují překážky.* ABS s vylepšením trakce rozpozná, že jste vyjeli mimo zpevněnou silnici, a podle toho upraví své funkce. Stiskem tlačítka můžete také nastavit podporu

ESC na režim Offroad; pak zajišťuje např. ASR lepší záběr i na šetrku.

Sériově dodávaný asistent pro sjíždění ze svahu v rámci mezi systému pomáhá udržet rychlost nastavenou řidičem i při sjíždění příkrých svahů. Tažné zařízení (dodávané na přání) se stabilizací přívěsu pomáhá eliminovat kývání přívěsu, např. při bočním větru nebo vyjetých kolejkách.

lichoběžníková zadní náprava
s nezávislým zavěšením kol

přední náprava s pěti rameny

* Údaje neplatí pro Q5 hybrid quattro, SQ5 TDI a Q5 s pohonem předních kol.
Hodnoty spotřeby pohonných hmot, emisí CO₂ a kategorie efektivity naleznete od strany 106.

Proč se k Vám Audi Q5 a SQ5 tak hodí? Protože se Vám mohou tak přizpůsobit. Audi drive select.



Comfort



Dynamic

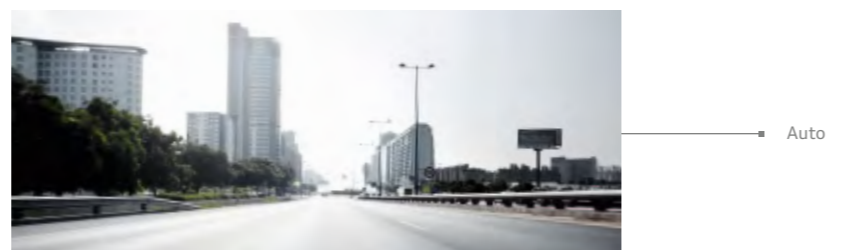

Auto



Efficiency

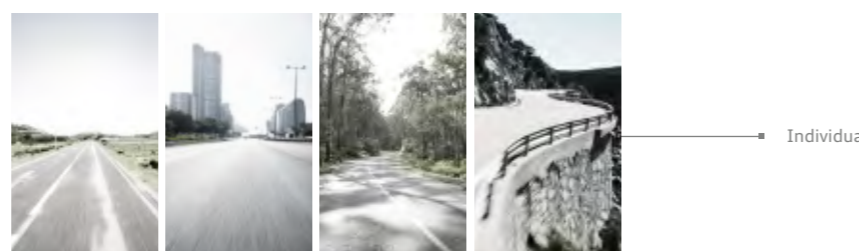

Individual

motor/plynový pedál

dynamické řízení

elektromechanické servořízení

Audi CES podvozek¹

automatická převodovka

adaptivní tempomat

Každý definuje jízdní dynamiku jinak. My ji definujeme takto: Jezděte přesně tak, jak se cítíte. Se systémem Audi drive select² dodávaným na přání můžete ovlivňovat jednotlivé komponenty vozidla a měnit charakter svého Audi stiskem tlačítka.

Máte k dispozici pět režimů: Comfort, Dynamic, Auto, Efficiency a ve spojení s navigačním systémem MMI® dodávaným na přání režim

Individual, se kterým můžete sami určit, jak se mají chovat napojené komponenty vozidla. Režim Comfort se hodí zejména k pohodlnému cestování na dlouhé vzdálenosti. Režim Auto nabízí ve své komplexnosti komfortní, ale přesto sportovní pocit z jízdy. Pro výrazně sportovní jízdu, například na silnicích plných zatáček, se nabízí režim Dynamic. Režim Efficiency oproti tomu umožňuje jízdu s optimalizovanou spotřebou. Jako integrální součást systému Audi

drive select se vyznačuje energeticky optimalizovaným provozem motoru a vedlejších spotřebičů a upraveným programem řazení u automatických převodovek.

Vyladění vozidla v každém režimu závisí na jeho vybavení. Audi drive select ovlivňuje motor, řízení a u převodovky S tronic®, popř. tiptronic také charakteristiku řazení automatické převodovky. Motor a převodovka reagují podle režimu na

pohyby plynového pedálu spontánněji nebo vyváženěji. Dále se posunují počty otáček, při kterých dochází k přeřazování – v režimu Dynamic až při vyšších otáčkách, v režimu Comfort již při nižších. Řízení může být podle jízdní situace sportovně tuhé až komfortní. Systém Audi drive select má kromě toho vliv na další prvky výbavy dodávané na přání, např. Audi CES podvozek, dynamické řízení a adaptivní tempomat.

Téma: dynamické řízení

Harmonická převodovka

S dynamickým řízením vyřešili technici Audi problém, kterým se zabývalo mnoho výrobců automobilů. Vynuli řízení, které automaticky přizpůsobuje převod a sílu řízení rychlosti jízdy. Při hledání převodovky, jež reaguje na příslušný stav vozidla, narazili naši technici na princip, který byl původně vyvinut pro NASA: na harmonickou převodovku vyznačující se elastickým převodovým prvkem. Poprvé byla použita v roce 1971 pro průzkumné vozidlo Lunar Rover při čtvrtém přistání na Měsíci a pracovala v průzkumném vozítku Mars Sojourner, které v roce 1997 samočinně prozkoumávalo rudou planetu. Momentálně se používá ve vozítku Spirit. Audi využívá harmonickou převodovku u dynamického řízení, kde zajišťuje velmi dobrý a dynamický pocit z řízení nezávisle na rychlosti jízdy. Za toto řízení byla značka Audi oceněna Spolkem německých inženýrů (VDI) v roce 2009 poprvé udělovanou „Cenou za inovaci v mechatronice“.



¹ Není k dostání pro SQ5 TDI. ² Není k dostání pro Q5 hybrid quattro.

Hodnoty spotřeby pohonných hmot, emisí CO₂ a kategorie efektivity naleznete od strany 106.



Rádio: integrovaný radiopřijímač pro pásma FM a AM a na přání také digitální příjem rádia.

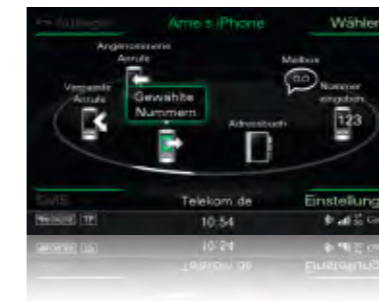

Telefon/Bluetooth: rozhraní Bluetooth, příprava pro mobilní telefon (Bluetooth), popř. Audi connect včetně autotelefonu (vše dodávané na přání), disponují výběrovým displejem např. se seznamy volání, adresářem a výběrovým rozhraním jako základním nastavením.



Hybrid: zobrazení energetického toku u Audi Q5 hybrid quattro na displeji navigačního systému MMI® Plus přehledně ukazuje aktuální funkci a pracující komponenty hybridního pohonu.



Média: zobrazení disponibilních zdrojů médií, např. jukeboxu, vložených karet SDHC, Audi music interface nebo CD a DVD; TV tuner.

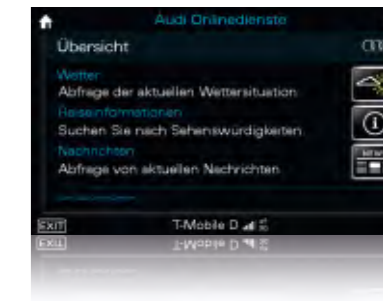

Audi connect: veškeré služby podporované systémem Audi connect lze rychle a pohodlně ovládat prostřednictvím MMI®. Intuitivní ovládání MMI® velmi usnadňuje přístup na internet.

Postupujte intuitivně.

Bude to správně.

Svůj slib „Náskok díky technice“ plníme u vozů Audi ve všech oblastech – například u Multi Media Interface – MMI® dodávaného na přání. S MMI® ovládáte mnoho médií v autě, navigační systém a další komfortní funkce. Kromě toho můžete také ovládat další funkce podporované systémem Audi Connect.

Dosud bylo ovládání MMI® snadné – nyní je ještě snazší. K přehlednosti přispívá menší počet tlačítek. Všechny šest tlačítek s pevně danou funkcí (tzv. hardkeys), například pro telefon, navigaci nebo nastavení vozidla, je umístěno

u centrálního otočného ovladače – pro intuitivní ovládání. Ovládací tlačítka pro rádio a média jsou umístěna v blízkosti regulátoru hlasitosti. Díky rotujícímu zobrazení na displeji MMI® máte ještě lepší přehled a snadnější orientaci.

Veškeré informace se Vám v zajímavém designu a přehledně zobrazují na barevném displeji s úhlopříčkou 6,5, popř. 7 palců.



Audi connect:

Intelligentní propojení internetu, vozidla a Vás.

V dnešní době jsme stále a všude na síti – doma, v zaměstnání a na cestách. Současné pojetí mobility znamená být prostřednictvím internetu na síti i v autě vždy, když si to přejete. Se systémem Audi connect jste spojeni se světem přes datový modul integrovaný ve vozidle. Přes rozhraní Bluetooth můžete komfortně a přímo přistupovat ke kontaktům a hudebním souborům ve Vašem mobilním telefonu¹. WiFi hotspot kromě toho umožňuje bezdrátové připojení až šesti mobilních koncových zařízení. S Audi connect si můžete nalézt informace o kulturních akcích ve městě, levných čerpacích stanicích ve

Vaší blízkosti, vytvořit si v klidu domova svou individuální trasu a přenést ji do navigačního systému nebo se můžete on-line předem informovat o cílovém místě. Mnoho integrovaných služeb a funkcí dělá z vozidla součástí globální sítě – což zvyšuje komfort a potěšení z jízdy automobilem na novou úroveň. Snadno, rychle a individuálně.

Další podrobnosti k dostupnosti, právní informace k Audi connect a technické požadavky (potřebná výbava na přání, smlouva s mobilním operátorem, registrace) a informace o případných

nákladech a příslušných podmínkách používání naleznete v tomto katalogu na straně 97. Bližší informace k dostupnosti a rozsahu služeb Audi connect získáte u prodejce Audi nebo na www.audi.com/connect.



Jestli se chcete dozvědět o systému Audi connect více, naskenujte mobilním telefonem tento QR kód nebo použijte v internetovém prohlížeči následující odkaz: www.audi.com/audiconnectq5.

Mobilita & navigace



Vyhledávání bodů zájmu (POI) s hlasovým ovládáním v databázi Google^{TM2}



Dopravní informace on-line podrobné informace o plynulosti dopravy, např. o jednotlivých úsecích silnic; rychlejší a přesnější informace o tvorbě dopravních zácp a jejich rozjždění



Navigace s Google Earth^{TM2} a Google Street View^{TM2} s leteckými a satelitními snímky ve vysokém rozlišení (zoom 30 m), fotografiemi, obchodními záznamy atd.



Ceny paliva nejlevnější čerpací stanice v cílovém místě, popř. ve Vašem okolí



Informace o parkovištích pomoc při hledání místa na parkovištích a v parkovacích domech včetně cen; také – pokud jsou k dispozici – informace o aktuálně volných místech na odstavných parkovištích



Informace o okolí zobrazení specifických informací pro danou zemi, např. platné rychlostní limity, povinnost dálniční známky atd. při překročení hranic

Komunikace



WiFi hotspot propojuje Vaše koncová mobilní zařízení s internetem



myAudi – Vaše osobní „řídící centrála“ doma si sestavte individuální trasu a odělete na své Audi MMI®; nahrávání cílů se provádí přes audi.com/myaudi, mobilně přes aplikaci myAudi mobile assistant nebo přes Google Maps^{TM2}.



Infotainment



Počasí informační grafiky a předpovědní mapy pro cílové místo



Audi music stream přístup k rozhlasovým stanicím na celém světě prostřednictvím aplikace ve smartphonu a WiFi připojení



Zprávy on-line texty a fotografie k aktuálnímu světovému dění



City Events aktuální informace o akcích, např. ve Vaší blízkosti nebo v cílovém místě



Cestovní informace profesionálně připravené informace o památkách, s funkcí předčítání a převzetí přímo jako cíl navigace

¹ Informace o kompatibilitě a další informace naleznete na www.audi.com/bluetooth nebo Vám je poskytne Váš mobilní operátor.

² Google a logo Google jsou registrované značky Google Inc.

Za volantem sedíte Vy.

Na pozadí spolupracují jiní.

Za většinu dopravních nehod může chyba řidiče. Následky nehod mohou v mnoha případech zmírnit moderní asistenční systémy. Abyste bezpečně dojeli do cíle, podporuje Vás Audi nejrůznějšími technologiemi. Asistenční systémy pracují v úzkém propojení, což přináší výjimečnou všestrannost a výkonnost – a současně bude Vaše jízda komfortnější.



Adaptivní tempomat^{1, 2}: Automatická regulace vzdálenosti rozpozná pomocí radarového senzoru vozidla jedoucí před Vámi. V rámci mezí systému udržuje automatickým brzděním a zrychlováním konstantní odstup od vozidla vpředu.

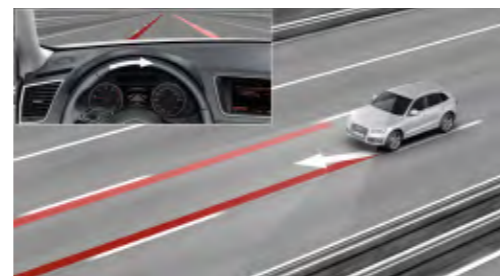

Audi active lane assist¹: Podporuje Vás od rychlosti cca 60 do 250 km/h při udržení jízdního pruhu, např. jemným korigujícím zásahem do řízení. V MMI[®] máte k dispozici dvě systémová nastavení (dřívější nebo pozdější okamžik korekce řízení).

Audi side assist¹: Asistent změny jízdního pruhu Vám pomáhá při přejíždění mezi jízdními pruhy. Od rychlosti cca 30 km/h kontroluje oblast vedle vozidla a za ním. Radarové senzory na zádi evidují ostatní vozidla, která se například nacházejí v mrtvém úhlu nebo se rychle blíží zezadu. Pokud Audi side assist vyhodnotí rozpoznané vozidlo jako kritické pro změnu jízdního pruhu, signalizuje to rozsvícením LED kontrolky v příslušném vnějším zpětném zrcátku.

Upozornění: Systémy mají své hranice. Mohou řidiče podporovat, ale jeho pozornost je i nadále potřebná.

¹Výbava na přání. ²Není k dostání pro Q5 hybrid quattro.



Až výbava udělá z Audi Vaše Audi.

Audi exclusive

Exkluzivita nezná kompromisy. Jen neomezenou rozmanitost.

Každý rok prodá Audi přes milion vozidel. Ovšem jen jednou jedinkrát to Vaše. Jak je to možné? Díky Audi exclusive. Vaše Audi tak bude nezaměnitelné.

Kombinujte vybrané dekorace, barevné kůže a individuální laky z široké palety barev Audi exclusive podle svých představ. Vznikne jedinečné auto.

Bližší informace se dozvíte u svého prodejce Audi.

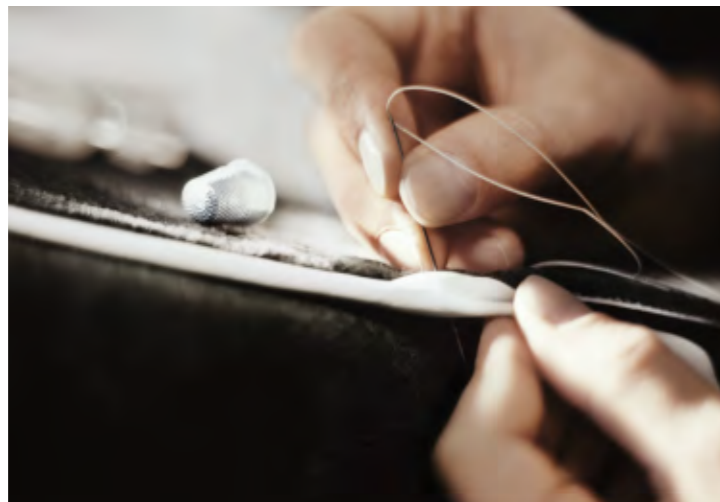

Designový paket Audi exclusive Kůže Plus v kůži jemná Nappa se sportovními předními sedadly v kouřově modré/pískové béžové s kontrastními švy, krytem přístrojové desky a obložením dveří s koženým potahem, dekorace z tmavě hnědého přírodního dřeva Tamo. Nabídka quattro GmbH.

Paket černých leštěných prvků Audi exclusive – sportovně elegantní vzhled.

Audi Q5 spojuje protiklady: Je jak dynamické, tak výjimečně elegantní.

Tento dojem můžete ještě zintenzivnit pakem černých leštěných prvků Audi exclusive. Různé černé detaily s vysokým leskem zdůrazňují výrazný design Audi Q5 a podtrhují jeho rozmanitou osobnost.



Paket černých leštěných prvků Audi exclusive¹

Výrazná přední část

rám mřížky chladiče černý s vysokým leskem, držák registrační značky a mřížka chladiče v černé matné, aplikace na mřížce chladiče a bočních přívozech vzduchu v černé s vysokým leskem

Sportovně elegantní boční vzhled

rám střechy, lišty oken a obložení B- a C-sloupků v černé s vysokým leskem, podélné střešní nosiče v černé matné

Hodnoty spotřeby pohonných hmot, emisí CO₂ a kategorie efektivity naleznete od strany 106.

Paket optiky Offroad Audi exclusive – výrazné detaily.

Kráčíte vždy svou vlastní cestou? Postoj, který můžete vyjádřit i během jízdy svým Audi Q5: pakem optiky Offroad. Ve městě, na dálnicích nebo na okresní silnici – výběr výrazných detailů podtrhne offroadový charakter Vašeho vozidla a akcentuje výrazné vedení linií. Pro silný a zároveň elegantní výraz.



¹Nabídka quattro GmbH. ²Není k dostání pro Q5 hybrid quattro. ³Údaje k technickým vlastnostem pneumatik naleznete na straně 110.

Paket optiky Offroad Audi exclusive^{1,2}

Nárazníky

přední a zadní nárazníky, boční mřížky chladiče, dveřní lišty a rozšíření podběhů kol s výrazným designem Offroad

Designová ochrana podvozku

na předním a zadním nárazníku z ušlechtilé oceli

Nástupní lišty s nápisem Audi exclusive

navíc ochrana nákladové hrany z ušlechtilé oceli

Obsahuje volitelně:

kola Audi exclusive hliníková litá, v 5ramenném designu Offroad, velikost 8 J x 19 s pneumatikami 235/55 R 19³; kola Audi exclusive hliníková litá, s 5 dvojitými paprsky v designu Offroad, v 20paprskovém designu, dvoudílná, s 5 segmentovými paprsky nebo se 7 dvojitými paprsky, velikost 8,5 J x 20 s pneumatikami 255/45 R 20³

Dále k dostání na přání:

kola Audi exclusive hliníková litá, v 5paprskovém designu, velikost 8 J x 19 s pneumatikami 235/55 R 19³; kola Audi exclusive hliníková litá, s 5 segmentovými paprsky, s 5 segmentovými paprsky s titanovým vzhledem, se 7 dvojitými paprsky nebo v 20paprskovém designu, dvoudílná 8,5 J x 20 s pneumatikami 255/45 R 20³



Nárazník v designu Offroad a designová ochrana podvozku na nárazníku z ušlechtilé oceli.



Sportovní přední sedadla s dvoubarevnými potahy sedadel v kůži jemná Nappa (bílá Alabastr/černá), dekorace z hliníku/černého dřeva Beaufort. Nabídka quattro GmbH.



Nástupní lišty Audi exclusive a rohožky s barevnými kédry.



Manžeta řadicí páky s barevným švem.



Barevné lemvy a švy odpovídající střední části sedadel.



Kůže jemná Nappa, šedá Oblak/černá

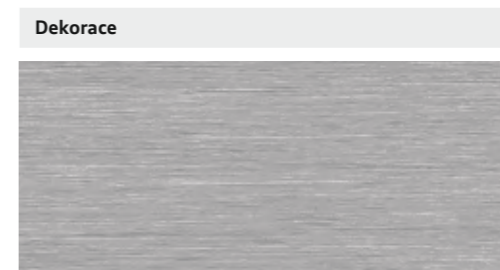

Kartáčovaný matný hliník

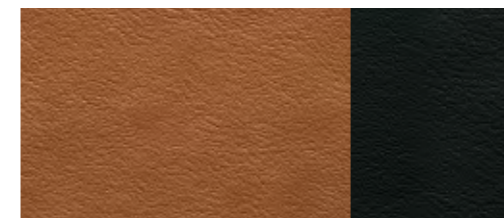

Kůže jemná Nappa, hnědá Koňak/černá



Klavírový lak, černý

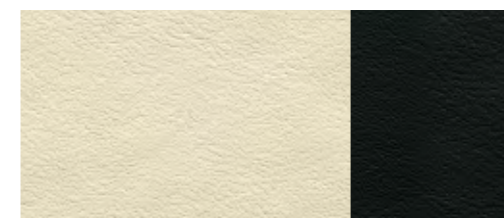

Kůže jemná Nappa, bílá Alabastr/černá



Dřevo kořene ořechu, hnědá Balsamico



Hliník/černé dřevo Beaufort

Audi exclusive line*

Sportovní sedadla
včetně elektricky nastavitelné opěrky bederních obratlů

Dvoubarevné potahy sedadel
s lemovkami a barevnými švy (bočnice sedadel a opěrky hlavy černé, střední část sedadel a lemovky se švy volitelně v bílé Alabastr, šedé Oblak nebo hnědé Koňak); v kůži jemná Nappa

Obložení dveří
obložení dveří v kůži jemná Nappa v barvě střední části sedadel a loketní opěrky ve dveřích potažené černou kůží se švy v barvě střední části sedadel

Sportovní kožený volant v 3ramenném Q-designu
se švy v barvě střední části sedadel; na přání: multifunkční sportovní kožený volant v 3ramenném Q-designu s pádly řazení nebo bez nich, vždy se švy v barvě střední části sedadel

Dekorace
matný kartáčovaný hliník, dřevo kořene ořechu v hnědé Balsamico, hliník/černé dřevo Beaufort nebo v černém klavírovém laku

Černý interiér
včetně černých montovaných prvků

Potah stropu
tkaninový, v černé barvě

Kryt přístrojové desky
na straně řidiče, v černé barvě se švy v barvě střední části sedadel

Rohožky
s kédry v barvě střední části sedadel

Nástupní lišty
s nápisem Audi exclusive, navíc ochrana nákladové hrany z ušlechtilé oceli; u QS hybrid quattro s nápisem hybrid místo nápisu Audi exclusive na nástupních lištách

Manžeta řadicí páky
se švy v barvě střední části sedadel

* Nabídka quattro GmbH.

S line. Viditelně větší sportovnost.

Jezdit s Audi Q5 je jednoznačným vyznáním automobilové sportovnosti. S pakety S line máte možnost sportovní výraz svého Audi ještě zdůraznit: výbavou, která podtrhuje dynamické vedení linií, dodává interiéru jasnou sportovní identitu a zlepšuje sportovní jízdní vlastnosti. Rozhodněte se pro zdůraznění sportovnosti.



Exteriérový paket S line

Přední a zadní nárazník, boční mřížky chladiče a vložka difuzoru
ve výrazně sportovním designu

Lišty ve dveřích
lakované v barvě vozu

Vložka difuzoru
v platinově šedém laku

Střešní spoiler S line

Nástupní lišty s nápisem S line
navíc ochrana nákladové hrany z ušlechtilé oceli;
u Q5 hybrid quattro s nápisem hybrid místo nápisu
S line na nástupních lištách

Nápisy S line
na předních blatnících; u Q5 hybrid quattro s nápisy
hybrid místo nápisů S line



Výrazně sportovní přední nárazník.



Vložka difuzoru s výrazně sportovním designem.



Sportovní přední sedadla v tkanině Sprint/černé kůži s vyraženým nápisem S line a kontrastními švy, dekorace z matného kartáčovaného hliníku.





Multifunkční sportovní kožený volant S line v 3ramenném designu, dole zploštělý.



Hlavice řadicí páky v perforované kůži.

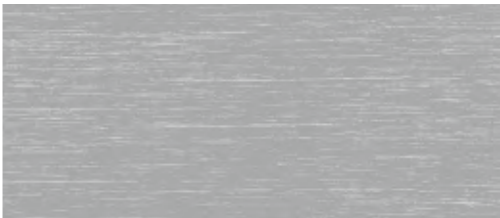

Kola Audi exclusive hliníková litá, v Spaprskovém designu.

Dekorace	Potahy sedadel	Sportovní paket S line
 <p>Kartáčovaný matný hliník</p>	<p>Tkanina Sprint/kůže, černá s kontrastními švy</p>	<p>Sportovní paket S line obsahuje následující výbavu:</p> <p>K dostání na přání:</p> <p>Další 19palcová kola (nebo větší)</p> <hr/> <p>Pro potahy sedadel jsou následující možnosti výběru:</p> <p>Potahy sedadel S line v tkanině Sprint/kůži, perforované Alcantare/kůži nebo kůži jemná Nappa vždy v černé barvě a s vyraženým nápisem S line na opěradlech předních sedadel; v kombinaci s Audi exclusive line k dostání v dalších barvách (bez vyraženého nápisu S line na opěradlech předních sedadel, volant bez emblému S line a kůže bez perforace, kontrastní švy podle nabídky Audi exclusive line)</p> <hr/> <p>Multifunkční sportovní kožený volant S line v 3ramenném designu, dole zploštělý v černé kůži (věnec volantu v perforované kůži) s emblémem S line; u automatické převodovky volitelně s pádly řazení pod volantem</p> <hr/> <p>Dekorace S line v černém klavírovém laku, z přírodně hnědého jasanového žilkovaného dřeva nebo hliníku/černého dřeva Beaufort</p> <hr/> <p>Lakování ve všech sériových barvách/barvách dodávaných na přání a navíc ve speciální barvě šedá Daytona s perleťovým efektem</p>
<p>Klavírový lak, černý</p>	<p>Alcantara perforovaná/kůže, černá s kontrastními švy</p>	<p>Sportovní podvozek S line s dynamičtější vyladěním (ne u Q5 hybrid quattro)</p> <hr/> <p>Nápisy S line na předních blatnicích a nástupních lištách; navíc ochrana nákladové hrany z ušlechtilé oceli; u Q5 hybrid quattro s nápisem hybrid místo nápisu S line</p> <hr/> <p>Interiér, přístrojová deska a strop v černé barvě s kontrastními švy nebo černými švy (u kůže jemná Nappa) na potazích sedadel, sportovním koženém volantu, manžetě řadicí páky a rohožkách (u výbavy v tkanině Sprint/kůži nebo perforované Alcantare/kůži)</p> <hr/> <p>Sportovní přední sedadla včetně elektricky nastavitelné opěrky bederních obratlů</p> <hr/> <p>Sportovní kožený volant S line v 3ramenném designu v černé kůži (věnec volantu v perforované kůži) s emblémem S line; u automatické převodovky volitelně s pádly řazení pod volantem</p> <hr/> <p>Hlavice řadicí páky v perforované černé kůži</p>
<p>Jasanové žilkované dřevo, přírodně hnědé</p>	<p>Kůže jemná Nappa, černá</p>	<p>Doplňková vnější barva</p>  <p>Šedá Daytona s perleťovým efektem</p>
<p>Hliník/černé dřevo Beaufort Nabídka quattro GmbH</p>		

*Údaje k technickým vlastnostem pneumatik naleznete na straně 110.



Audi Q5 v modré metalíze Scuba s platinově šedým matným kontrastním lakováním a hliníkovými litými koly v 5ramenném hvězdicovém designu. Výbava: komfortní klimatizovaná přední sedadla v titanově šedé perforované kůži Milano; ocelově šedá přístrojová deska a dekorace z hliníku Satellit.



Audi Q5 v hnědé metalíze Maya s plným lakováním a hliníkovými litými koly v 5praprskovém V-designu.

Výbava: sportovní přední sedadla v pistáciově béžové kůži jemná Nappa; lanýžově béžová přístrojová deska a dekorace ze světle hnědého dubového dřeva Beaufort.



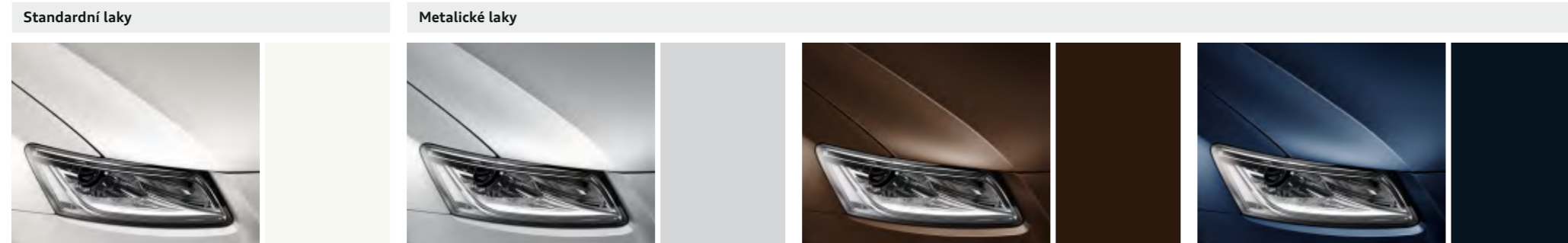

Bílá Ibis

Bílá Ledovec metalíza

Hnědá Teak metalíza

Modrá Měsíční záře metalíza

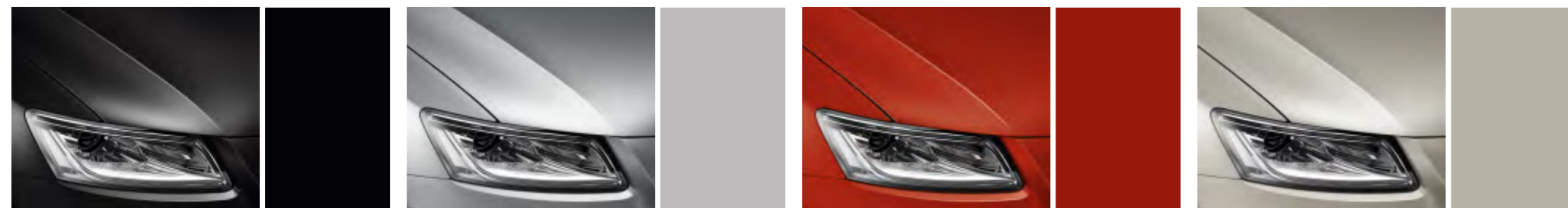

Černá Brillant

Ledově stříbrná metalíza

Červená Vulkan metalíza

Stříbrná Cuvée metalíza



Hnědá Maya metalíza

Šedá Monzun metalíza

Modrá Scuba metalíza

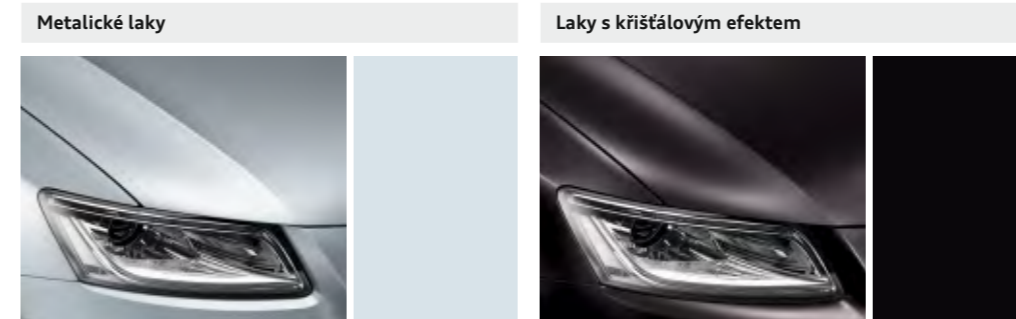

Stříbrná Arktis metalíza

Černá Panter s křišťálovým efektem

Laky s perleťovým efektem

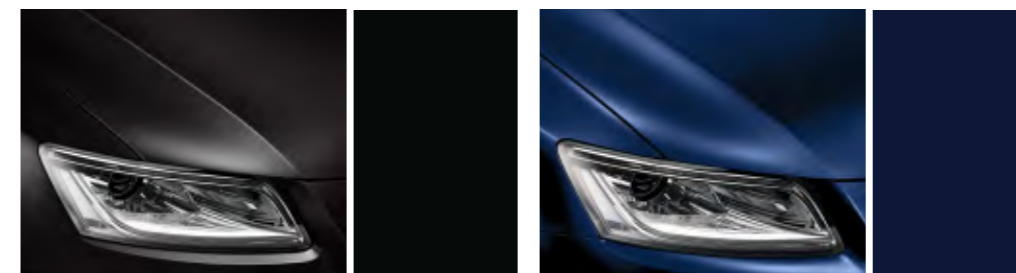

Černá Fantom s perleťovým efektem

Modrá Estoril s křišťálovým efektem

Individuální laky



Šedá Láva s perleťovým efektem

Individuální laky Audi exclusive

Nabídka quattro GmbH

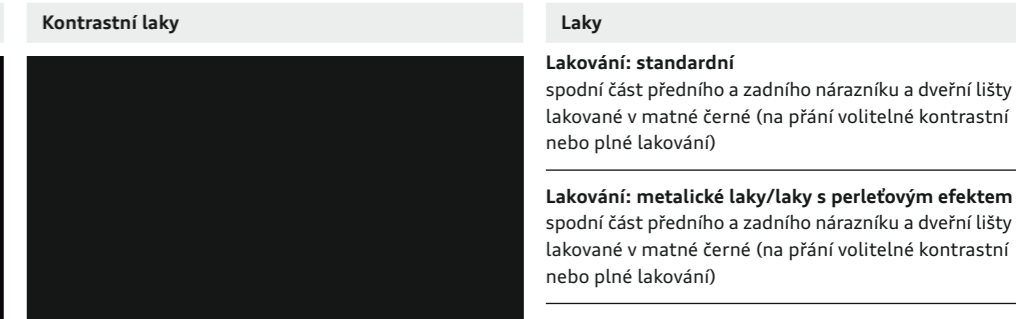

Laky

Lakování: standardní
spodní část předního a zadního nárazníku a dveřní lišty lakované v matné černé (na přání volitelné kontrastní nebo plně lakování)

Lakování: metalické laky/laky s perleťovým efektem
spodní část předního a zadního nárazníku a dveřní lišty lakované v matné černé (na přání volitelné kontrastní nebo plně lakování)

Lakování: laky s křišťálovým efektem
spodní část předního a zadního nárazníku a dveřní lišty lakované v barvě vozu

Individuální laky Audi exclusive

Nabídka quattro GmbH

Kontrastní lakování
v závislosti na vnějším laku v černé matné nebo platinově šedé matné; spodní část předního a zadního nárazníku a dveřní lišty lakované v kontrastní barvě; ve spojení s individuálním lakováním Audi exclusive je kontrastní lakování v černé matné

Plně lakování
spodní část předního a zadního nárazníku a lišty dveří lakované v barvě vozu; u Q5 a Q5 hybrid quattro včetně bočních ozdobných lišt v hliníkové optice

Kola/pneumatiky



Kola hliníková kovaná, v 7paprskovém designu velikost 8 J x 17 s pneumatikami 235/65 R 17¹



Kola hliníková litá, v 10paprskovém V-designu velikost 8 J x 18 s pneumatikami 235/60 R 18¹



Kola hliníková litá, v 10ramenném designu turbíny (hybrid design) velikost 8 J x 19 s pneumatikami 235/55 R 19¹



Kola hliníková litá, v 10ramenném designu turbíny (hybrid design), antracitová, částečně leštěná velikost 8,5 J x 20 s pneumatikami 255/45 R 20¹, včetně plastové ochrany podběhů kol



Kola hliníková litá, v 6ramenném designu velikost 8 J x 17 s pneumatikami 235/65 R 17¹



Kola hliníková litá, v 5ramenném hvězdicovém designu velikost 8 J x 19 s pneumatikami 235/55 R 19¹



Kola Audi exclusive hliníková litá, v 5paprskovém designu velikost 8 J x 19 s pneumatikami 235/55 R 19¹. Nabídka quattro GmbH



Kola hliníková litá, v 5ramenném designu, antracitová, částečně leštěná velikost 8,5 J x 20 s pneumatikami 255/45 R 20¹, včetně plastové ochrany podběhů kol



Kola hliníková litá, v 5paprskovém V-designu velikost 8 J x 18 s pneumatikami 235/60 R 18¹



Kola hliníková litá, v 5ramenném designu, částečně leštěná velikost 8 J x 19 s pneumatikami 235/55 R 19¹



Kola Audi exclusive hliníková litá, v 5ramenném designu Offroad velikost 8 J x 19 s pneumatikami 235/55 R 19¹, včetně plastové ochrany podběhů kol. Nabídka quattro GmbH



Kola hliníková litá, s 5 paralelními paprsky velikost 8,5 J x 20 s pneumatikami 255/45 R 20¹, včetně plastové ochrany podběhů kol

Kola/pneumatiky



Kola Audi exclusive hliníková litá, s 5 dvojitými paprsky v designu Offroad velikost 8,5 J x 20 s pneumatikami 255/45 R 20¹, včetně plastové ochrany podběhů kol. Nabídka quattro GmbH



Kola Audi exclusive hliníková litá, se 7 dvojitými paprsky velikost 8,5 J x 20 s pneumatikami 255/45 R 20¹, včetně plastové ochrany podběhů kol. Nabídka quattro GmbH



Kola Audi exclusive hliníková litá, s 5 segmentovými paprsky velikost 8,5 J x 20 s pneumatikami 255/45 R 20¹, včetně plastové ochrany podběhů kol. Nabídka quattro GmbH



Kola Audi exclusive hliníková litá, v 20paprskovém designu dvoudílná, velikost 8,5 J x 20 s pneumatikami 255/45 R 20¹, včetně plastové ochrany podběhů kol. Nabídka quattro GmbH



Kola Audi exclusive hliníková litá, s 5 segmentovými paprsky, s titanovým vzhledem velikost 8,5 J x 21 s pneumatikami 255/45 R 20¹, včetně plastové ochrany podběhů kol. Nabídka quattro GmbH



Kola Audi exclusive hliníková litá, s 5 dvojitými hvězdicovými paprsky s titanovým vzhledem, leštěná² velikost 8,5 J x 21 s pneumatikami 255/40 R 21¹, včetně plastové ochrany podběhů kol. Nabídka quattro GmbH

Bezpečnostní šrouby kol
lze je uvolnit pouze dodaným adaptérem

Sada na opravu pneumatik
s 12V kompresorem a prostředkem na utěsnění pneumatik, přípustná maximální rychlost 80 km/h

Dojezdové rezervní kolo
včetně zvedáku v zavazadlovém prostoru, přípustná maximální rychlost 80 km/h

Ukazatel kontroly tlaku v pneumatikách
optické a akustické varování při ztrátě tlaku u jednoho nebo více kol, zobrazení v informačním systému řidiče

Nářadí
v zavazadlovém prostoru

Zvedák
v zavazadlovém prostoru



Normální přední sedadla

s manuálním nastavováním výšky sedadla, vzdálenosti sedadla, sklonu opěradla, výšky opěrek hlavy a bezpečnostních pásů; opěrky hlavy na všech místech, vzadu ve tvaru L (na obrázku je normální přední sedadlo v černé kůži Milano)

Tkaninová výbava

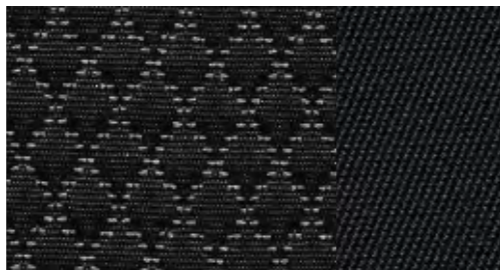

Tkanina Steppe, černo-stříbrná

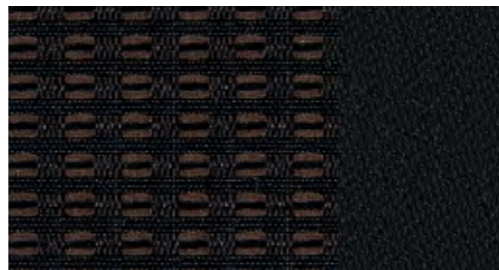

Tkanina Havanna, černo-hnědá Maya

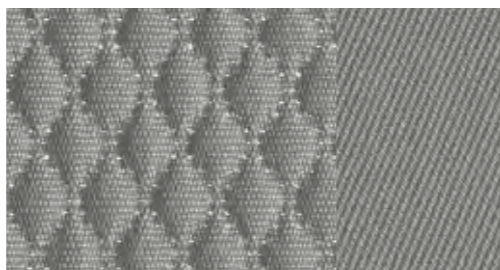

Tkanina Steppe, titanově šedá

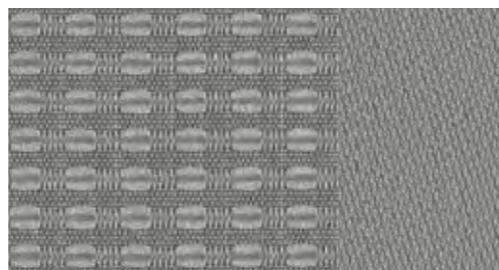

Tkanina Havanna, titanově šedá

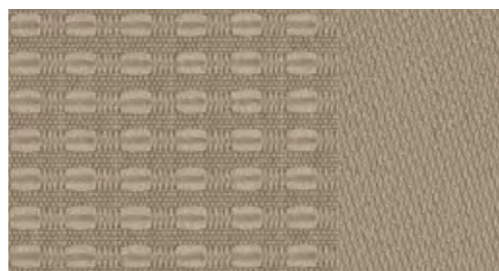

Tkanina Havanna, pistáciově béžová

Kožená výbava

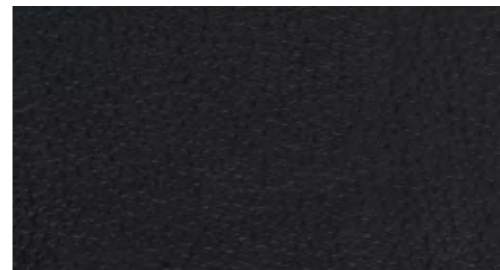

Kůže Milano, černá

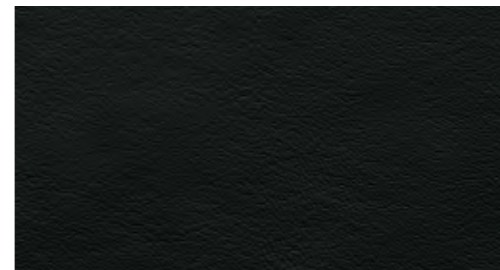

Kůže jemná Nappa, černá

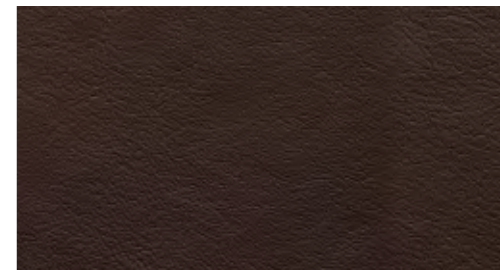

Kůže jemná Nappa, kaštanově hnědá

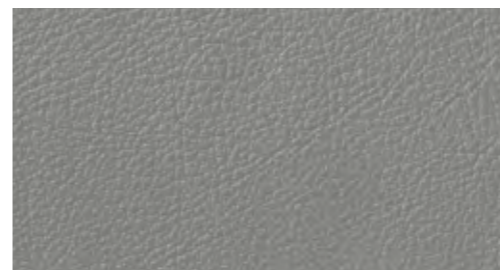

Kůže Milano, titanově šedá

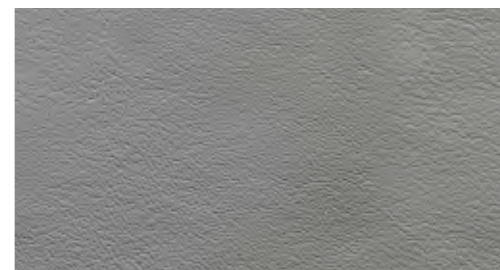

Kůže jemná Nappa, titanově šedá

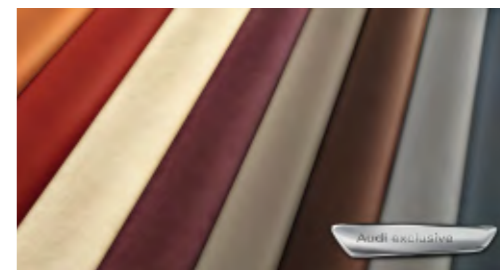

Kožená výbava Audi exclusive
Nabídka quattro GmbH

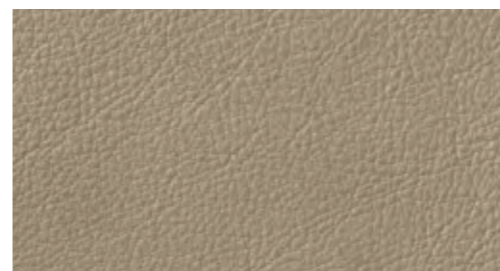

Kůže Milano, pistáciově béžová

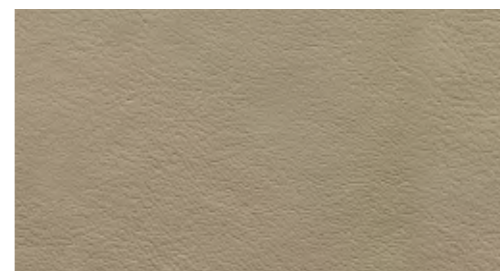

Kůže jemná Nappa, pistáciově béžová



Tkaninová výbava

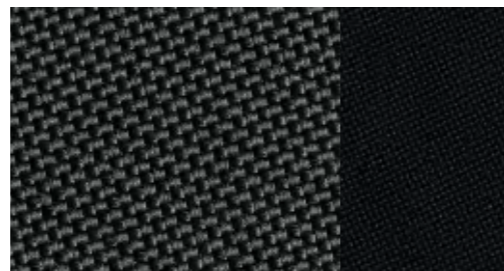

Tkanina Micron, černá

Kožená výbava

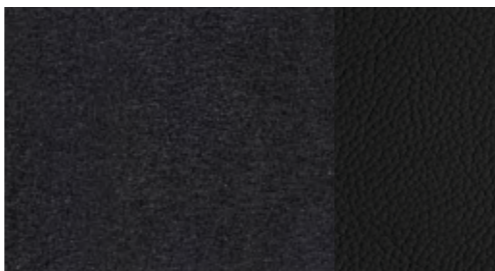

Alcantara/kůže, černá

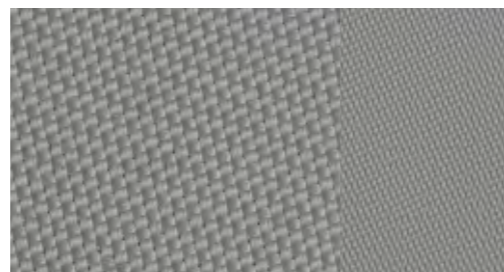

Tkanina Micron, titanově šedá



Alcantara/kůže, titanově šedá

Kožená výbava

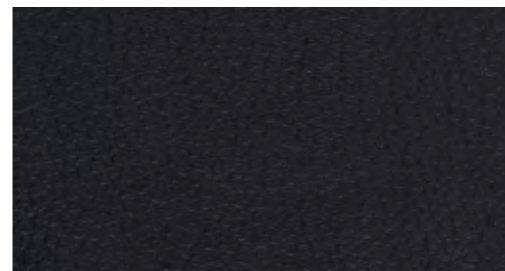

Kůže Milano, černá

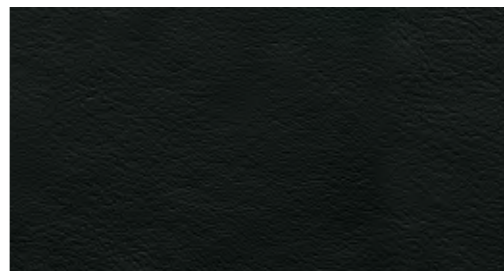

Kůže jemná Nappa, černá

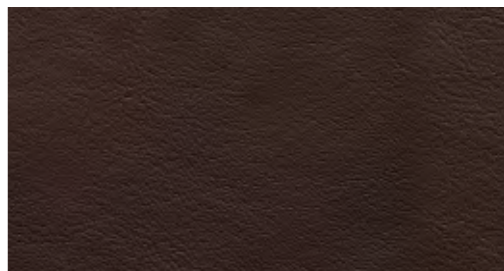

Kůže jemná Nappa, kaštanově hnědá

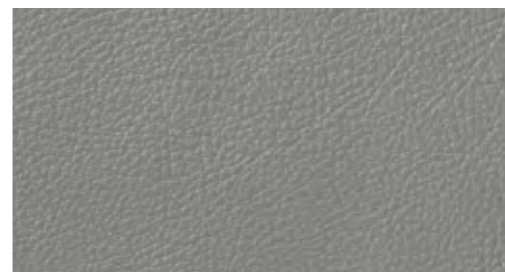

Kůže Milano, titanově šedá

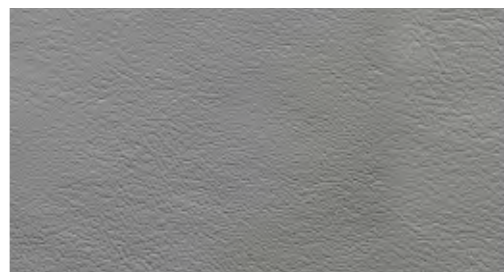

Kůže jemná Nappa, titanově šedá

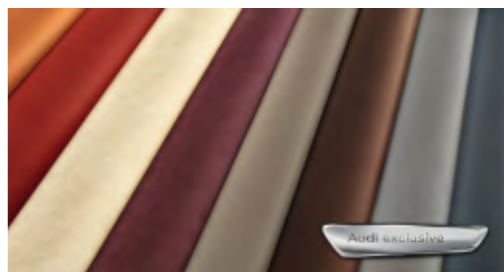
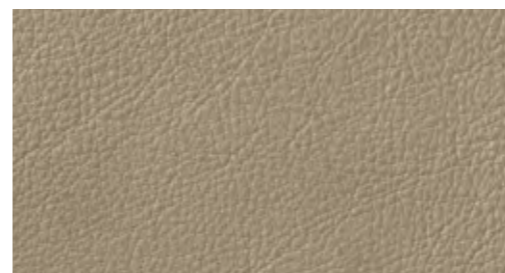
Kožená výbava Audi exclusive
Nabídka quattro GmbH

Kůže Milano, pistáciově béžová

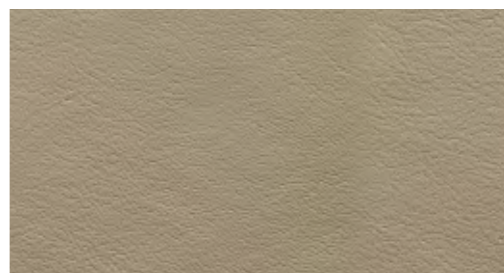

Kůže jemná Nappa, pistáciově béžová

Sportovní přední sedadla

s manuálním nastavováním výšky sedadla, vzdálenosti sedadla, sklonu sedáku, sklonu opěradla, výšky opěrek hlavy a bezpečnostních pásů; s výraznými bočnicemi pro lepší boční oporu v zatáčkách, vysouvateľná stehenní opěrka a elektricky nastavitelná čtyřcestná opěrka bederních obratlů; opěrky hlavy na všech místech, vzadu ve tvaru L (na obrázku je sportovní přední sedadlo v kaštanově hnědé kůži jemná Nappa)

**Sportovní přední sedadla***

SQ5 TDI: s elektrickým nastavením výšky sedadla, vzdálenosti sedadla, sklonu sedáku, sklonu opěradla, manuální nastavení výšky opěrek hlavy a bezpečnostních pásů; s výraznými bočnicemi pro lepší boční oporu v zatáčkách, vysouvatelná stehenní opěrka a elektricky nastavitelná čtyřcestná opěrka bederních obratlů; opěrky hlavy na všech místech, vzadu ve tvaru L; včetně vyraženého nápisu SQ5 v opěradlech předních sedadel (na obrázku je sportovní přední sedadlo s vyraženým nápisem SQ5 v kůži jemná Nappa ve stříbrné Měsíc/černé)

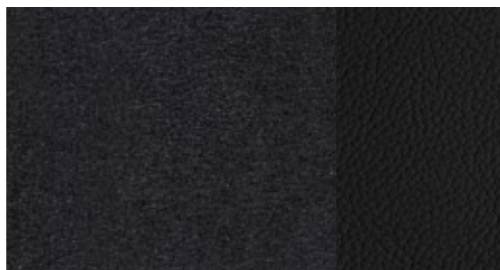
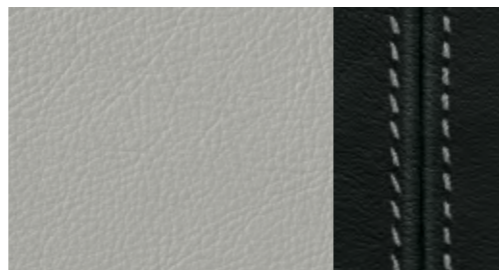
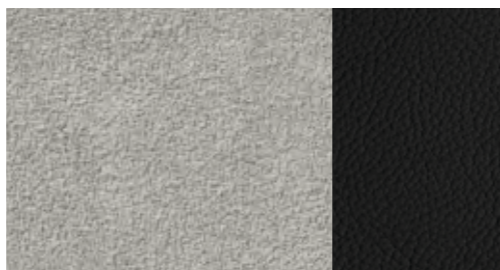
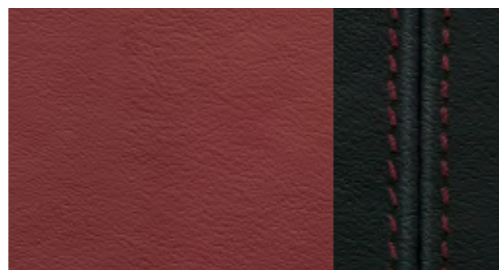
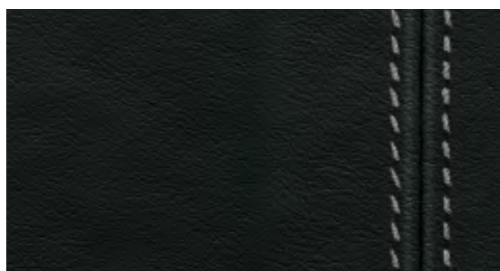
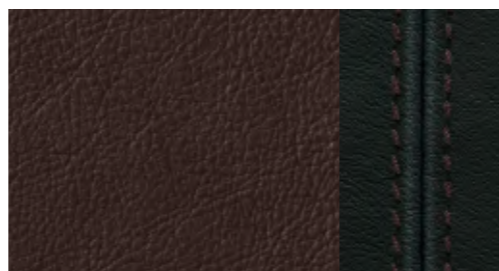
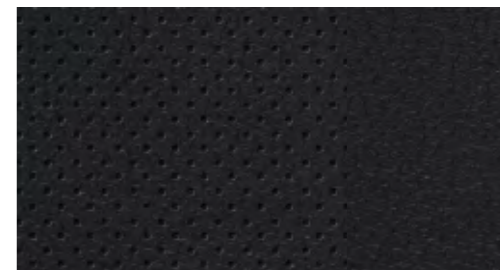
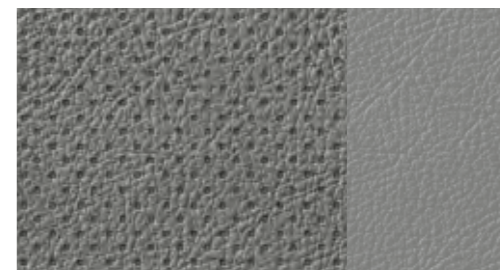
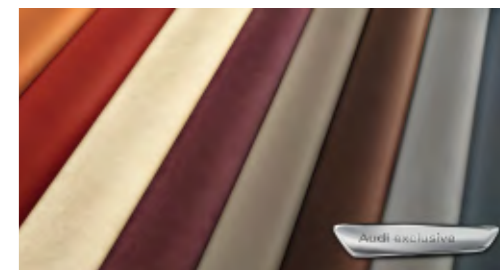
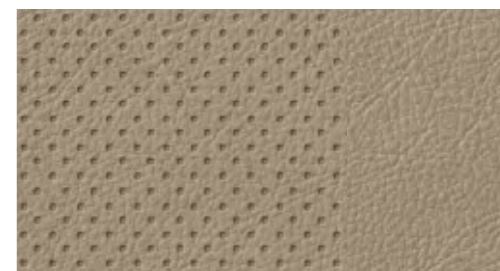
Kožená výbava**Alcantara/kůže, černá****Kůže jemná Nappa, stříbrná Měsíc/černá s kontrastními švy****Alcantara/kůže, stříbrná Měsíc/černá****Kůže jemná Nappa, červená Magma/černá s kontrastními švy****Kůže jemná Nappa, černá s kontrastními švy****Kůže jemná Nappa, kaštanově hnědá/černá s kontrastními švy****Kožená výbava****Kůže Milano perforovaná, černá****Kůže Milano perforovaná, kaštanově hnědá****Kůže Milano perforovaná, titanově šedá****Kožená výbava Audi exclusive Nabídka quattro GmbH****Kůže Milano perforovaná, pistáciově béžová****Komfortní klimatizovaná přední sedadla**

exkluzivní varianta sedadel s výraznými bočnicemi a měkkou konstrukcí pro luxusní komfort; střední část sedáku a opěradla s aktivní ventilací a vyhříváním, automatické přehřívání jako ochrana před promrznutím; perforovaná kůže na sedácích předních sedadel s ventilací a na sedácích obou vnějších zadních sedadel bez ventilace; opěrky hlavy na všech místech, vzadu ve tvaru L; manuálně nastavitelné (na obrázku je komfortní klimatizované přední sedadlo v pistáciově béžové perforované kůži Milano)

*Také pro tato sedadla platí nabídka Audi exclusive.

Informace o tom, která výbava je pro jednotlivé modely dodávaná sériově a která za příplatek, naleznete v rejstříku od strany 112.

Tkaninová/kožená výbava, pakety výbavy a designové pakety

Tkaninová výbava střední část sedadel tkaninová, bočnice sedadel, opěrky hlavy, středová loketní opěrka vpředu (pokud byla objednána) a obložení dveří v tkanině Uni

Kombinace Alcantara/kůže střední část sedadel a obložení dveří z Alcantary, bočnice sedadel, střední část opěrek hlavy a středová loketní opěrka vpředu (pokud byla objednána) v kůži; pro SQ5 TDI s vyraženým nápisem SQ5 na opěradlech předních sedadel

Kožená výbava v kůži Milano střední část sedadel, bočnice sedadel, střední část opěrek hlavy a středová loketní opěrka vpředu (pokud byla objednána) v kůži Milano

Kožená výbava v perforované kůži Milano střední část předních sedadel a střední část vnějších sedadel vzadu (bez ventilace) v perforované kůži Milano; bočnice sedadel, prostřední místo vzadu, středová loketní opěrka vpředu (pokud byla objednána) a střední část opěrek hlavy v kůži Milano

Kožená výbava v kůži jemná Nappa střední část sedadel, bočnice sedadel, opěrky hlavy, středová loketní opěrka vpředu (pokud byla objednána), obložení dveří a loketní opěrky ve dveřích v kůži jemná Nappa; u SQ5 TDI: kontrastní švy a vyražený nápis SQ5 v opěradlech předních sedadel

Loketní opěrky v obložení dveří potažené kůží v kůži jemná Nappa (obsažené v kožené výbavě v kůži jemná Nappa, paketu kožené výbavy a designovém paketu v kůži jemná Nappa)

Paket kožené výbavy loketní opěrky ve dveřích a kryt přístrojové desky v kůži jemná Nappa

Kryt přístrojové desky
Audi exclusive potažený kůží s kontrastními švy k dostání v kaštanově hnědé, sedlově hnědé, hnědé Havanna, červené Classic, noční modré, zelené Island, kouřově modré, šedé Jet a karmínově červené; barva švů individuálně volitelná v různých barvách Audi exclusive. Nabídka quattro GmbH

Designový paket v tkanině Havanna, normální sedadla střední část sedadel v tkanině Havanna, bočnice sedadel, opěrky hlavy, středová loketní opěrka vpředu (pokud byla objednána) a obložení dveří v tkanině Uni; dekorace dle výběru*

Designový paket v tkanině Micron, sportovní sedadla střední část sedadel v tkanině Micron, bočnice sedadel, opěrky hlavy, středová loketní opěrka vpředu (pokud byla objednána) a obložení dveří v tkanině Uni; sportovní přední sedadla, elektricky nastavitelná čtyřcestná opěrka bederních obratlů pro sedadlo řidiče a spolujezdce, horizontálně a vertikálně nastavitelná; dekorace dle výběru*

Designový paket Alcantara/kůže, sportovní sedadla střední část sedadel a obložení dveří z Alcantary, bočnice sedadel, opěrky hlavy a středová loketní opěrka vpředu (pokud byla objednána) v kůži; sportovní přední sedadla, elektricky nastavitelná čtyřcestná opěrka bederních obratlů pro sedadlo řidiče a spolujezdce, horizontálně a vertikálně nastavitelná; dekorace dle výběru*

Designový paket v kůži Milano, normální sedadla střední část sedadel, bočnice sedadel, střední část opěrek hlavy a středová loketní opěrka vpředu (pokud byla objednána) v kůži Milano; dekorace dle výběru*

Designový paket v kůži Milano, sportovní sedadla střední část sedadel, bočnice sedadel, opěrky hlavy a středová loketní opěrka vpředu (pokud byla objednána) v kůži Milano; sportovní přední sedadla, elektricky nastavitelná čtyřcestná opěrka bederních obratlů pro sedadlo řidiče a spolujezdce, horizontálně a vertikálně nastavitelná; dekorace dle výběru*

Designový paket v kůži jemná Nappa, normální sedadla střední část sedadel, bočnice sedadel, opěrky hlavy, středová loketní opěrka vpředu (pokud byla objednána), obložení dveří a loketní opěrky ve dveřích v kůži jemná Nappa; dekorace dle výběru*

Designový paket v kůži jemná Nappa, sportovní sedadla střední část sedadel, bočnice sedadel, opěrky hlavy, středová loketní opěrka vpředu (pokud byla objednána), obložení dveří a loketní opěrky ve dveřích v kůži jemná Nappa; sportovní přední sedadla, elektricky nastavitelná čtyřcestná opěrka bederních obratlů pro sedadlo řidiče a spolujezdce, horizontálně a vertikálně nastavitelná; dekorace dle výběru*

Designový paket Audi exclusive Alcantara/kůže, sportovní sedadla bočnice sedadel, opěrky hlavy, loketní opěrky ve dveřích a středová loketní opěrka vpředu v kůži jemná Nappa, střední část sedadel a obložení dveří z Alcantary; montované prvky na sedadlech a kryt opěradel v barvě vnitřní výbavy; navíc sportovní přední sedadla s elektricky nastavitelnou opěrkou bederních obratlů; na přání: barevné švy na bočnicích sedadel a opěrkách hlavy. Nabídka quattro GmbH

Designový paket Audi exclusive v kůži jemná Nappa potahy sedadel, loketní opěrky ve dveřích, středová loketní opěrka vpředu a obložení dveří v kůži jemná Nappa, montované prvky na sedadlech a kryt opěradel barevně sladěné s barvou vnitřní výbavy; na přání: barevné švy na bočnicích sedadel a opěrkách hlavy. Nabídka quattro GmbH

Designový paket Audi exclusive Plus v kůži jemná Nappa potahy sedadel, kryty opěradel, loketní opěrky ve dveřích, středová loketní opěrka vpředu a obložení dveří v kůži jemná Nappa, montované prvky na sedadlech a kryt opěradel barevně sladěné s kůží; na přání: barevné švy na bočnicích sedadel a opěrkách hlavy. Nabídka quattro GmbH

Designový paket Audi exclusive v kůži jemná Nappa, sportovní sedadla potahy sedadel, loketní opěrky ve dveřích, středová loketní opěrka vpředu a obložení dveří v kůži jemná Nappa, montované prvky na sedadlech a kryt opěradel barevně sladěné s barvou vnitřní výbavy; navíc sportovní přední sedadla s elektricky nastavitelnou opěrkou bederních obratlů; na přání: barevné švy na bočnicích sedadel a opěrkách hlavy. Nabídka quattro GmbH

Designový paket Audi exclusive Plus v kůži jemná Nappa, sportovní sedadla potahy sedadel, kryty opěradel, loketní opěrky ve dveřích, středová loketní opěrka vpředu a obložení dveří v kůži jemná Nappa, montované prvky na sedadlech barevně sladěné s kůží; navíc sportovní přední sedadla s elektricky nastavitelnou opěrkou bederních obratlů; na přání: barevné švy na bočnicích sedadel a opěrkách hlavy. Nabídka quattro GmbH

Designový paket Audi exclusive v kůži Valcona, komfortní klimatizovaná přední sedadla bočnice sedadel, opěrky hlavy, loketní opěrky ve dveřích, obložení dveří a středová loketní opěrka vpředu v kůži Valcona, střední část sedadel v perforované kůži Valcona, montované prvky na sedadlech a kryty opěradel barevně sladěné s barvou vnitřní výbavy; navíc komfortní klimatizovaná přední sedadla; na přání: barevné švy na bočnicích sedadel a opěrkách hlavy. Nabídka quattro GmbH

Designový paket Audi exclusive Plus v kůži Valcona, komfortní klimatizovaná přední sedadla bočnice sedadel, opěrky hlavy, kryty opěradel, loketní opěrky ve dveřích, obložení dveří a středová loketní opěrka vpředu v kůži Valcona, střední část sedadel v perforované kůži Valcona, montované prvky na sedadlech barevně sladěné s kůží; navíc komfortní klimatizovaná přední sedadla; na přání: barevné švy na bočnicích sedadel a opěrkách hlavy. Nabídka quattro GmbH

Potah stropu

Potah stropu tkaninový v závislosti na zvolené barvě interiéru ve stříbrné Měsíc nebo hedvábně béžové

Potah stropu tkaninový, černý

Potah stropu z Alcantary ve stříbrné Měsíc nebo černé barvě

Potah stropu Audi exclusive z černé Alcantary s kontrastními švy potah stropu černý, švy individuálně volitelné v různých barvách Audi exclusive. Nabídka quattro GmbH



Na obrázku jsou dekorace ze dřeva kořene ořechu v hnědé Balsamico.

Dekorace



Monometallic, platina



Kartáčovaný matný hliník

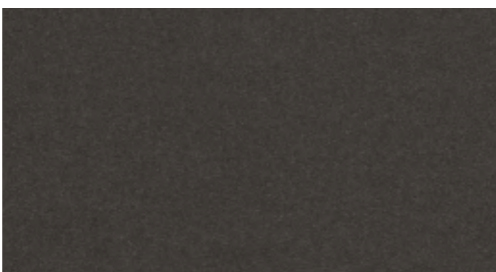

Monometallic, lanýžově béžová
u pistáciově béžových potahů sedadel s hedvábně
béžovou vnitřní výbavou

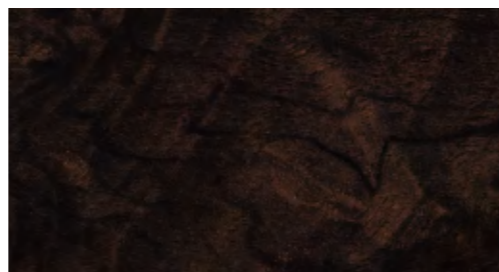

Dřevo kořene ořechu, hnědá Balsamico

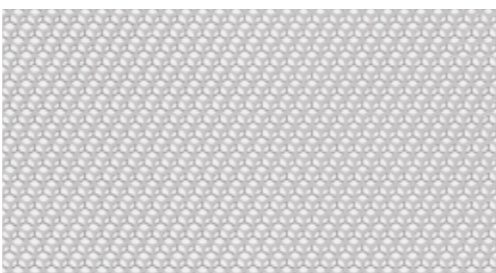

Hliník Satellit

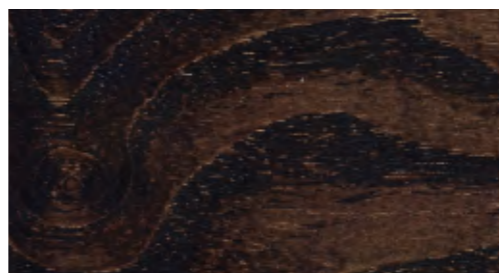

Jasanové žilkované dřevo, přírodně hnědé

Dekorace



Dubové dřevo Beaufort, světle hnědé

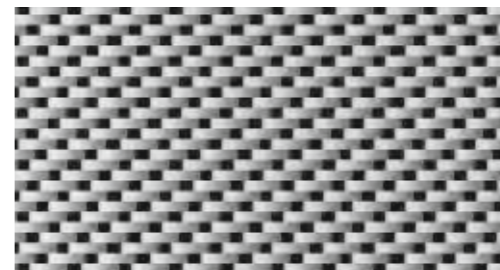

Karbon Atlas



Dekorace Audi exclusive lakované v barvě vozu
Nabídka quattro GmbH



Klavírový lak, černý
Nabídka quattro GmbH

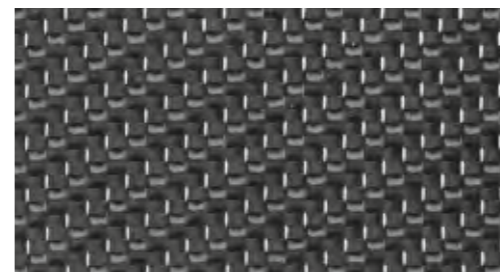

Karbon Audi exclusive
Nabídka quattro GmbH



Hliník/černé dřevo Beaufort
Nabídka quattro GmbH



Dřevěné dekorace Audi exclusive
Nabídka quattro GmbH

Dekorace

pro přístrojovou desku, obložení dveří a středový panel, pokud byla objednána středová loketní opěrka vpředu (k dostání ve spojení s designovými pakety)

Dekorace z dubového dřeva Beaufort, světle hnědé
světle hnědé dřevo Beaufort se vyrábí náročnou metodou z vrstveného dubového dřeva ve 2 barvách; dekorace opticky připomínají design jachty

Dekorace v černém klavírovém laku
Nabídka quattro GmbH

Dekorace Karbon Audi exclusive
Nabídka quattro GmbH

Dřevěné dekorace Audi exclusive
k dostání z jasanového žilkovaného dřeva v barvě nugátu, dubového dřeva v barvě sépie, muškátově hnědého žilkovaného myrtového dřeva, bronzového dřeva sekvoje Vavona, dřeva madrony ve zlaté barvě, tmavě hnědého dřeva Tamo. Nabídka quattro GmbH

Dekorace hliník/černé dřevo Beaufort
dekorace z hliníku/černého dřeva Beaufort se vyrábí náročnou metodou a skládají se z vrstev hliníku a černého dřeva; tato výjimečná kombinace materiálů spojuje přírodní prvky s dynamikou. Nabídka quattro GmbH

Dekorace Audi exclusive lakované v barvě vozu
Nabídka quattro GmbH

Světla

**Xenonové světlomety Plus včetně ostřikovačů světlometů**

světlomety s plynovými výbojkami s dlouhou životností pro tlumená a dálková světla umožňují intenzivní osvětlení jízdní dráhy, výbornou rovnoměrnost osvětlení a velký dosah; automatická dynamická regulace sklonu světlometů snižuje oslňování protijedoucích vozidel; homogenní pás LED světel pro denní svícení s nízkou spotřebou energie

Adaptivní světla

sestavující z dynamických natáčecích světlometů a statických odbočovacích světel; dynamické natáčecí světlomety sledují v závislosti na pohybech volantu průběh vozovky a xenonovými světlomety variabilně osvětlují zatáčky při rychlostech cca od 10 km/h do 110 km/h; statická odbočovací světla se při delší aktivaci směrovky při nižších rychlostech automaticky zapnou a osvětlí nový směr jízdy

Asistent dálkových světel

automaticky v rámci mezí systému rozpozná světlomety protijedoucího vozidla, zadní světla vozidla jedoucího vpředu a dopravní značení; podle dopravní situace se automaticky zapínají nebo vypínají dálková světla; systém zlepšuje výhled řidiče a zvyšuje komfort cestování; včetně světelného/dešťového senzoru pro ovládání automatického zapínání potkávacích světel a automatického zapínání stěračů včetně funkce coming home/leaving home: zpožděné vypínání/automatické zapínání hlavních světlometů, zadních světel a osvětlení registrační značky při odstavení/otevření vozidla

Světelný/dešťový senzor

pro ovládání automatického spínání potkávacích světel a stěračů, včetně funkce coming home/leaving home: zpožděné vypínání/automatické zapínání hlavních světlometů, zadních světel a osvětlení registrační značky při odstavení/otevření vozidla, včetně čelního skla s šedým pruhem na horním okraji

Vnitřní osvětlení

vpředu a vzadu, včetně lampiček na čtení vpředu; se zpožděným vypínáním a kontaktními spínači ve všech dveřích; horní osvětlení středového panelu a osvětlený popelník vpředu; osvětlení příhrádky na straně spolujezdce a osvětlení zavazadlového prostoru; osvětlení prostoru u vozidla v zadní kapotě

Paket osvětlení

diodové neoslňující osvětlení interiéru vozidla (s nízkou spotřebou energie a dlouhou životností), obsahuje: osvětlení prostoru pro nohy, osvětlené vnitřní kliky dveří a regulátory výdechů vzduchu; osvětlení žárovkami: kosmetické zrcátko, osvětlení prostoru dveří, lampičky na čtení vzadu, aktivní odrazky ve dveřích; ve spojení se světelným/dešťovým senzorem navíc osvětlení prostoru u vozidla ve vnějších zpětných zrcátkách

Světla

**Světlomety**

halogenové světlomety s čirým krycím sklem, elektrická regulace sklonu světel a spínač parkovacích světel, světla pro denní svícení v samostatných reflektorech

Mlhové světlomety

s chromovými prstenci, integrované do nárazníku, pro lepší osvětlení jízdní dráhy při špatné viditelnosti

**Zadní světla**

červená, bílá couvací světla, integrovaná koncová světla do mlhy, při otevřené kapotě zavazadlového prostoru funkce zadních světel ve světelném pásu nárazníku, LED osvětlení zadní registrační značky

Zadní LED světla

brzdová a koncová světla, koncová světla do mlhy, směrovky a osvětlení zadní registrační značky s technologií LED s nízkou spotřebou energie; couvací světla s žárovkami

Světla pro denní svícení

integrovaná do světlometů, u xenonových světlometů Plus světelný homogenní pás LED světel pro denní svícení s nízkou spotřebou energie

Zrcátka

Vnější zpětná zrcátka s integrovanými LED

směrovkami
elektricky nastavitelná, zrcátka konvexní, plochá nebo asférická, kryty lakované v barvě vozu; u SQ5 TDI: kryty v hliníkové optice

volitelně:

vyhřívání

včetně vyhřívání trysek ostřikovače

vyhřívání a elektricky sklopná

včetně vyhřívání trysek ostřikovače a automatického natočení zrcátka spolujezdce na obrubník

vyhřívání a elektricky sklopná, na obou stranách automaticky zaclonitelná

včetně vyhřívání trysek ostřikovače a automatického natočení zrcátka spolujezdce na obrubník

vyhřívání, elektricky sklopná, na obou stranách automaticky zaclonitelná a s pamětí

včetně vyhřívání trysek ostřikovače a automatického natočení zrcátka spolujezdce na obrubník

Při zařazení zpátečky se zrcátko na straně spolujezdce automaticky natočí dolů a poskytne řidiči lepší výhled na hranu obrubníku.

Vnitřní zpětné zrcátko, zaclonitelné

volitelně:

automaticky zaclonitelné se světelným/dešťovým senzorem

pro ovládání automatického spínání potkávacích světel a stěračů, včetně funkce coming home/leaving home: zpožděné vypínání/automatické zapínání hlavních světlometů, zadních světel a osvětlení registrační značky při odstavení/otevření vozidla, včetně čelního okna s šedým pruhem a akustického skla přinášejícího lepší tlumení čelního skla a nižší pronikání hluku zvenčí

automaticky zaclonitelné se světelným/dešťovým senzorem a digitálním kompasem

umožňuje navíc digitalizované zobrazení aktuální světové strany; v angličtině se zobrazuje 8 světových stran (N, NE, E, SE, S, SW, W, NW)

Střešní systém**Panoramatické skleněné střešní okno**

dvoudílné, elektrické ovládání vyklopení a otevření přední skleněné části, z tónovaného skla; včetně elektricky ovládané sluneční roletky pro cestující vpředu a vzadu, komfortní zavírání zvenčí klíčem vozidla; vytváří příjemný prosvětlený vnitřní prostor; efektivní odvětrání zlepšuje klima v interiéru

Systémy zamykání**Klíč s dálkovým ovládním**

odemká a zamyká dveře, zavazadlový prostor a víčko nádrže; včetně komfortního otevírání/zavírání oken; u SQ5 TDI s emblémem SQ5

advanced key

systém kontroly přístupu a povolení jízdy; klíč je nutno mít pouze u sebe; startování a vypínání motoru tlačítkem Engine-Start-Stop ve středovém panelu, odemykání a zamykání vozidla zvenku prostřednictvím senzoru ve všech klikách dveří; otevření kapoty zavazadlového prostoru je možné i u zamknutého vozidla; u SQ5 TDI s emblémem SQ5 a červeným prstencem na tlačítku Engine-Start-Stop

Imobilizér elektronický

integrovaný do řídicí jednotky motoru, automatická aktivace klíčem vozidla

Elektrické otevírání a zavírání kapoty zavazadlového prostoru

otevírání tlačítkem na klíči vozidla, tlačítkem v obložení dveří řidiče nebo Soft-touch tlačítkem v madle na kapotě zavazadlového prostoru, zavírání tlačítkem na vnitřní straně kapoty zavazadlového prostoru; s pomocí přitažení a programovatelným úhlem otevření kapoty zavazadlového prostoru

Dálkové ovládání garážových vrat (HomeLink)

programovatelné rádiové dálkové ovládání, ovládací tlačítka integrovaná v modulu vnitřního osvětlení; lze použít pro otevírání mnoha systémů garážových a venkovních vrat; možné ovládání bezpečnostních systémů a osvětlení; ve spojení s navigačním systémem MMI® Plus s podporou programování přes MMI® a asistent zařízení s odpovídajícími informacemi palubního deníku na displeji; informace o kompatibilních ručních vysílačích obdržíte u prodejce Audi nebo na www.eurohomelink.com

Alarm

včetně kontroly vnitřního prostoru a ochrany před odtažením se senzorem úhlu naklonění, možnost vypnutí, signální houkačka nezávislá na palubním napětí pro kontrolu dveří, přední kapoty a kapoty zavazadlového prostoru

Audi Tracking System

příprava pro připojení vyhledávacího zařízení (k dostání přes Audi originální příslušenství®), se kterým je možné lokalizovat odcizené vozidlo

Spínací skříňka

elektronická, klíč vozidla s integrovaným čipem, automaticky ukládá údaje o vozidle, které jsou relevantní při přijetí do servisu (počet kilometrů, číslo podvozku a další)

Skla**Determální skla**

zeleně tónovaná, přední okno z vrstveného skla; zadní okno vyhřívané s časovým spínačem

Tónovaná skla (skla Privacy)

tmavé zadní okno, okna v zadních dveřích a boční okna vzadu

Stěrače s ostřikovači

dvoustupňový spínač, čtyřstupňový intervalový spínač, dotykový spínač stěrače, automatické stírání při ostřikování, stěrač zadního okna se stíráním při zařazení zpátečky po dobu couvání (při zapnutých předních stěračích)

Sluneční clony

na straně řidiče a spolujezdce, sklopné a otočné; včetně kosmetického zrcátka

Sluneční clony, posuvné

funkce jako sluneční clony, navíc na straně posuvné dozadu

Ochranná sluneční roleta

pro okna v zadních dveřích, s manuálním ovládním

Další vnější vybava**Tažné zařízení***

mechanicky otočná kulová hlavice, tyč a hlavice tažného zařízení z kované oceli a s integrovanou zásuvkou, ovládání pákou v zavazadlovém prostoru, s kontrolkou v zavazadlovém prostoru a zobrazením v přístrojích pro kontrolu bezpečného zajištění; včetně stabilizace přívěsu prostřednictvím elektronické kontroly stability (ESC)

Příprava pro tažné zařízení

obsahuje přípravu řídicích jednotek a výkonnější chlazení motoru; tažné zařízení pro dodatečnou montáž je k dostání přes Audi originální příslušenství®

Paket leštěných prvků

rám střechy a lišty oken z eloxovaného hliníku, černé lesklé vnější obložení B-sloupků a C-sloupků

**Podélné střešní nosiče, eloxované**

pro bezpečnou přepravu, jednodílné (beze spár), stabilní a aerodynamické, zdůrazňují linii střechy podobnou kupé; včetně odnímatelných příčných střešních nosičů z eloxovaného aerodynamicky tvarovaného a symetrického hliníkového profilu, slouží jako základ pro střešní nástavby, např. nosič jízdních kol nebo box na lyže; volitelně podélné střešní nosiče v černé barvě; vak na střešní nosiče vhodný k přepravě a uskladnění základních nosičů je k dostání přes Audi originální příslušenství®

Střešní spoiler

ve výrazně sportovním designu

Audi Singleframe

černá lesklá mřížka chladiče s vertikálními chromovanými žebry; u SQ5 TDI platinově šedá s horizontálními dvojitými chromovanými žebry

Další vnější vybava

Výfuk

Q5/Q5 hybrid quattro: dole zploštělý; dvouproudý, po jedné koncovce vlevo a vpravo s chromovanými lemy u 2.0 TFSI, 3.0 TFSI a 3.0 TDI; jedнопroudý, jedna koncovka vlevo s chromovaným lemem u 2.0 TDI; SQ5 TDI: dvouproudý, po 2 oválných koncovkách vlevo a vpravo s chromovanými lemy

Označení modelu/nápis

Q5: označení modelu/technologie na kapotě zavazadlového prostoru, nápis quattro (u modelů quattro®) na mřížce chladiče a na přístrojové desce na straně spolujezdce; na přání také bez označení modelu/technologie na zádi; Q5 hybrid quattro: navíc s nápisem hybrid na zádi, na krytu motoru a na předních blatnících; SQ5 TDI: označení modelu SQ5 na kapotě zavazadlového prostoru a na mřížce chladiče, na sportovním koženém volantu a v otáčkoměru; nápis TDI na kapotě zavazadlového prostoru vpravo, nápis quattro na přístrojové desce na straně spolujezdce, emblém V6 T na předních blatnících

Sedadla/komfort sedadel



Sklopné sedadlo spolujezdce

pro normální sedadla, umožňuje přepravu dlouhých předmětů; nelze objednat ve spojení s elektricky nastavitelnou opěrkou bederních obratlů

Zadní sedadla

s manuálním nastavováním sklonu opěradel, výklopná středová loketní opěrka, zadní opěradlo dělené a sklopné v poměru 40 : 60 nebo zcela, odjištění páčkou v zavazadlovém prostoru; opěrky hlavy vzadu ve tvaru L; manuálně nastavitelné

Zadní sedadla Plus

s manuálním nastavováním sklonu opěradel, možnost posouvání až o 100 mm v podélném směru pro zvětšení objemu zavazadlového prostoru, výklopná středová loketní opěrka se dvěma držáky nápojů, zadní opěradlo dělené a sklopné v poměru 40 : 20 : 40 nebo zcela; včetně zařízení pro přepravu dlouhých předmětů, odjištění vnějších částí opěradla páčkou v zavazadlovém prostoru (menší střední část nemá vlastní dálkové odjištění); opěrky hlavy vzadu ve tvaru L, manuálně nastavitelné

Čtyřcestná opěrka bederních obratlů pro přední sedadla

elektricky horizontálně a vertikálně nastavitelná

Elektricky nastavitelné sedadlo řidiče

s elektrickým nastavováním výšky sedadla, vzdálenosti sedadla, sklonu sedáku a opěradla sedadla řidiče; sedadlo spolujezdce manuálně nastavitelné

Elektricky nastavitelná přední sedadla

s elektrickým nastavováním výšky sedadla, vzdálenosti sedadla, sklonu sedáku a sklonu opěradla; elektricky nastavitelná čtyřcestná opěrka bederních obratlů pro přední sedadla



Elektricky nastavitelná přední sedadla včetně paměti pro sedadlo řidiče

funkce jako elektricky nastavitelná přední sedadla, navíc 2 paměťová místa pro elektricky nastavitelné sedadlo řidiče a vnější zpětná zrcátka

Vyhřívání předních sedadel

vyhřívá střední část sedáků a opěradel, u kožené výbavy a sportovních sedadel také bočnice; samostatně nastavitelné pro sedadlo řidiče a spolujezdce v několika stupních

Vyhřívání předních a zadních sedadel

funkce jako u vyhřívání předních sedadel; navíc pro vnější sedadla vzadu, samostatně regulovatelné

Sedadla/komfort sedadel



Středová loketní opěrka vpředu

pro řidiče a spolujezdce, posuvná v podélném směru o 65 mm, s nastavitelným sklonem, výklopná, s přihrádkou pod ní, včetně dvou držáků nápojů a 12V zásuvky ve středovém panelu

Středová loketní opěrka vzadu

v opěradle zadních sedadel, sklopná

Upevnění dětské sedačky ISOFIX na sedadlo spolujezdce

s deaktivčním spínačem airbagu spolujezdce

Upevnění dětské sedačky ISOFIX na vnější místa vzadu

normované držáky pro praktické uchycení dětských sedaček podle normy ISO; vhodné dětské sedačky jsou k dostání u prodejce Audi

Volanty/řadicí páka/ovládací prvky



Hliníková hlavice řadicí páky Audi exclusive

Nabídka quattro GmbH

Ovládací prvky v kůži Audi exclusive

věvec volantu, hlavice řadicí páky a manžeta řadicí páky v kůži; k dostání ve všech barvách Audi exclusive; švy individuálně volitelné v různých barvách Audi exclusive; švy na věnci volantu se specifickým vzhledem Audi exclusive. Nabídka quattro GmbH



Multifunkční kožený volant ve 4ramenném designu

na přání s pádly řazení pro manuální změnu rychlostních stupňů, s velkoobjemovým airbagem, výškově a podélně nastavitelný; včetně hlavice řadicí páky v kůži, barevně sladěný se zvolenou barvou interiéru; pro ovládání funkcí infotainmentu

Volant ve 4ramenném designu

s velkoobjemovým airbagem, výškově a podélně nastavitelný, barevně sladěný se zvolenou barvou interiéru

Kožený volant ve 4ramenném designu

s velkoobjemovým airbagem, výškově a podélně nastavitelný, včetně hlavice řadicí páky v kůži, barevně sladěný se zvolenou barvou interiéru

Věvec volantu Audi exclusive s dřevěnými segmenty

k dostání v dřevinách Audi exclusive (ne tmavě hnědé přírodní dřevo Tamo), pro multifunkční kožený volant ve 4ramenném designu, volitelné s pádly řazení; kůže a švy volitelné v různých barvách Audi exclusive; švy na věnci volantu se specifickým vzhledem Audi exclusive. Nabídka quattro GmbH



Multifunkční sportovní kožený volant v 3ramenném Q-designu

na přání s pádly řazení pro manuální změnu rychlostních stupňů, s velkoobjemovým airbagem, výškově a podélně nastavitelný; včetně hlavice řadicí páky v kůži, barevně sladěný se zvolenou barvou interiéru; pro ovládání funkcí infotainmentu; u SQ5 TDI: s emblémem SQ5, specifickými švy v designu S a pádly řazení v hliníkové optice

Multifunkční sportovní kožený volant v 3ramenném designu, dole zploštělý

funkce jako multifunkční sportovní kožený volant v 3ramenném Q-designu; s emblémem SQ5, specifickými švy v designu S a pádly řazení v hliníkové optice

Sportovní kožený volant v 3ramenném Q-designu

s velkoobjemovým airbagem, výškově a podélně nastavitelný, včetně hlavice řadicí páky v kůži, barevně sladěný se zvolenou barvou interiéru

Věvec volantu v kůži Audi exclusive

potah věnce volantu k dostání ve všech barvách Audi exclusive; barva specifických švů Audi exclusive je individuálně volitelná v různých barvách Audi exclusive. Nabídka quattro GmbH

MMI® a navigační systémy**Navigační systém MMI® Plus**

- s navigačními daty (pevný disk)¹
- 7palcový barevný displej s vysokým rozlišením s detailním zobrazením a topografickým zbarvením map, zobrazení rychlostního limitu opírající se o navigační data a zobrazení mnoha památek a modelů měst 3D, výběr ze 3 alternativních tras, rolování podél trasy
- pohyb v mapě pomocí joysticku v otočném ovladači
- informace o trase na rozdělené obrazovce (místa odbočení, body zájmu [POI] na dálnicích, TMCpro na trase), detailní mapa křižovatek a doporučení jízdního pruhu, dynamické navádění k cíli s TMCpro (pokud je k dispozici)
- systém hlasového ovládání (zadávání cílů navigace celými slovy ve větě)
- předčítání hlášení TMCpro
- doplňkové zobrazení šípek v informačním systému řidiče s barevným displejem
- rádio s trojitým tunerem a Phasendiversity
- pevný disk jako paměť pro hudební soubory (20 GB)
- DVD přehrávač (podpora souborů MP3, WMA, AAC a MPEG-4) lze využít i pro hudební a video DVD
- 2 čtečky karet SDHC (pro karty s kapacitou až 32 GB)
- konektor AUX-IN
- 8 pasivních reproduktorů vpředu a vzadu, celkový výkon 80 W

V kombinaci s Audi connect včetně autotelefonu je možné využívání služeb, které Audi connect podporuje, například navigace s Google Earth™² a Google Street View™², dopravní informace on-line, informace o parkovištích, ceny paliva atd. Navíc lze u Q5 hybrid quattro zobrazit na displeji energetický tok a graf spotřeby.

Navigační systém MMI®

- s navigačními daty (DVD)¹
- 6,5palcový barevný displej s kvalitním zobrazením map a možností zobrazení mnoha detailů
- dynamické navádění k cíli s TMC (pokud je k dispozici)
- hlasové ovládání (zadávání cíle hláskováním)
- doplňkové zobrazení šípek v informačním systému řidiče
- rádio s trojitým tunerem a Phasendiversity
- DVD přehrávač (s podporou MP3 a WMA souborů) pro navigační data (DVD)¹, použitelný i pro hudební CD
- 2 čtečky karet SDHC (pro karty s kapacitou až 32 GB)
- konektor AUX-IN
- 8 pasivních reproduktorů, celkový výkon 80 W

**Informační systém řidiče s barevným displejem**

na 3,5palcovém displeji s vysokým rozlišením se zobrazují následující informace: rychlost (digitální tachometr), hodiny, počet ujetých kilometrů, venkovní teplota, nedostatek paliva s dojezdem, doporučení řazení v manuálním režimu, aktuální rozhlasová stanice nebo název skladby, seznamy rozhlasových stanic a médií, menu telefonu (ve spojení s multifunkčním volantem), informace navigace a upozornění asistenčních systémů řidiče (pokud jsou k dispozici); palubní počítač s krátkodobou a dlouhodobou pamětí nabízí například informace o průměrné a okamžité spotřebě paliva, dojezdu, průměrné rychlosti, době jízdy a ujeté vzdálenosti; integrovaný program pro zvýšení efektivity podporuje řidiče zobrazením přehledů spotřeby, pokyny pro ekonomickou jízdu, zvětšeným zobrazením zařazeného rychlostního stupně a zobrazením přidavných spotřebičů; včetně doporučení přestávek; navíc lze u Q5 hybrid quattro zobrazit na displeji energetický tok

MMI® a navigační systémy**Informační systém řidiče**

na 3,5palcovém monochromatickém displeji se zobrazují následující informace: rychlost (digitální tachometr), hodiny, počet ujetých kilometrů, venkovní teplota, nedostatek paliva s dojezdem, doporučení řazení v manuálním režimu, aktuální rozhlasová stanice nebo název skladby, seznamy rozhlasových stanic a médií, menu telefonu (ve spojení s multifunkčním volantem), informace navigace (pokud jsou k dispozici); palubní počítač s krátkodobou a dlouhodobou pamětí nabízí například informace o průměrné a okamžité spotřebě paliva, dojezdu, průměrné rychlosti, době jízdy a ujeté vzdálenosti; integrovaný program pro zvýšení efektivity podporuje řidiče zobrazením přehledů spotřeby, pokyny pro ekonomickou jízdu, zvětšeným zobrazením zařazeného rychlostního stupně a zobrazením přidavných spotřebičů; včetně doporučení přestávek

Doporučování přestávek

součástí informačního systému řidiče; systém doporučování přestávek analyzuje jízdní chování prostřednictvím různých senzorů; zjišťují se přitom např. pohyby řízení a ovládání pedálů a porovnávají s individuálním vzorcem chování příslušného řidiče; pokud systém vyhodnocením různých bodů zjistí pokles pozornosti řidiče, doporučí přestávku zobrazením v informačním systému řidiče a akustickým signálem; systém je aktivní mezi 65 km/h a 200 km/h a lze ho deaktivovat

Rádia a TV přijímače**Rádio Symphony**

koncepte ovládání MMI® s 6,5palcovým barevným displejem; měnič na 6 CD a čtečka paměťových karet SDHC (s kapacitou až 32 GB), obojí s podporou MP3, WMA a AAC souborů, konektor AUX-IN, 30 pamětí stanic s dynamickým seznamem, příjem v pásmech FM (VKV) a AM (SV, DV); Phasendiversity, regulace hlasitosti v závislosti na rychlosti jízdy, funkce TP-memo, 8 pasivních reproduktorů (vpředu a vzadu), celkový výkon 80 W

Rádio Concert

koncepte ovládání MMI® s 6,5palcovým barevným displejem; CD přehrávač a čtečka paměťových karet SDHC (s kapacitou až 32 GB), obojí s podporou MP3, WMA a AAC souborů, konektor AUX-IN, 30 pamětí stanic s dynamickým seznamem, příjem v pásmech FM (VKV) a AM (SV, DV); funkce TP-memo, Phasendiversity, regulace hlasitosti v závislosti na rychlosti jízdy, 8 pasivních reproduktorů (vpředu a vzadu), celkový výkon 80 W

Rádio Chorus

koncepte ovládání MMI® s monochromatickým 6,5palcovým displejem; CD přehrávač, 30 pamětí stanic s dynamickým seznamem, příjem v pásmech FM (VKV) a AM (SV, DV), Phasendiversity, regulace hlasitosti v závislosti na rychlosti jízdy, 8 pasivních reproduktorů (vpředu a vzadu), celkový výkon 80 W; upozornění: s rádiem Chorus nelze provádět určitá nastavení menu Car

Digitální příjem rádia

navíc k nabídce analogově vysílaných stanic příjem digitálně vysílaných stanic dle standardu DAB s lepší kvalitou zvuku včetně DAB+; ve spojení s navigačním systémem MMI® nebo navigačním systémem MMI® Plus navíc příjem DMB Audio a zobrazení doplňkových informací k programu (např. interpret, název skladby, obal alba) ve formě prezentace a dalších datových služeb nesouvisejících s programem (např. počasí, dopravní informace, zprávy); druhý DAB tuner permanentně vyhledává alternativní frekvence příjmu nastavené stanice, současně se aktualizuje seznam stanic; upozornění: příjem závisí na lokální dostupnosti digitální sítě; obsah a rozsah doplňkových informací závisí na jejich poskytování příslušnou rozhlasovou stanicí

Rádia a TV přijímače



Bang & Olufsen Sound System reprodukce surround sound se 14 reproduktory včetně centrálního reproduktoru v přístrojové desce a subwooferu v prohlubni rezervního kola (u Q5 hybrid quattro pod dnem zavazadlového prostoru), 10kanálový zesilovač s celkovým výkonem 505 W; exkluzivní kryty reproduktorů s hliníkovými aplikacemi, dynamická kompenzace hluku vznikajícího při jízdě, ve spojení s navigačním systémem MMI® Plus a integrovaným DVD přehrávačem možná reprodukce 5.1 surround sound

Audi sound system 6kanálový zesilovač, 10 reproduktorů včetně centrálního reproduktoru v přístrojové desce a subwooferu v prohlubni rezervního kola (u Q5 hybrid quattro pod dnem zavazadlového prostoru), celkový výkon 180 W
Měníč CD v příhrádce na straně spolujezdce, na 6 CD (podpora MP3 a WMA souborů), s ochranou proti otřesům, snadno přístupný; každé CD lze vložit, popř. vyměnit samostatně; není možné přehrávání hudebních souborů chráněných proti kopírování (DRM)

Měníč CD v příhrádce na straně spolujezdce, na 6 CD (podpora MP3 a WMA souborů), s ochranou proti otřesům, snadno přístupný; každé CD lze vložit, popř. vyměnit samostatně; není možné přehrávání hudebních souborů chráněných proti kopírování (DRM)
--

Digitální příjem TV příjem digitálně (DVB-T) vysílaných nekódovaných televizních programů (standard MPEG-2 nebo MPEG-4), audio vysílačů DVB-T, teletextu a Electronic Program Guide (EPG); konektor pro připojení externích AV zdrojů přes adaptér (k dostání přes Audi originální příslušenství®); upozornění: příjem televizního signálu závisí na lokální dostupnosti digitální sítě; během jízdy není obraz k dispozici

Audi music interface pro připojení přenosných přehrávačů médií, např. iPodu Apple, iPhoneu Apple (hudební funkce), paměťových médií s USB rozhraním a MP3 přehrávačů; rozhraní Audi music interface je umístěno v příhrádce na straně spolujezdce, ovládání se provádí přes MMI®, popř. ovládací prvky rádia nebo multifunkční kožený volant; upozornění: lze použít jen ve spojení se speciálním adaptérem (Audi originální příslušenství®); informace o kompatibilitě přehrávačů médií získáte u prodejce Audi nebo na www.audi.com/mp3 (ve spojení s Audi music interface bez samostatného konektoru AUX-IN)
--

Adaptéry pro Audi music interface 2 propojovací kabely pro připojení iPodu/iPhoneu nebo paměťových nosičů/přehrávačů médií s konektorem USB (typ A); další adaptéry k dostání přes Audi originální příslušenství®; informace o kompatibilitě naleznete na www.audi.com/mp3

Adaptéry plus pro Audi music interface navíc k sadě adaptérů pro Audi music interface je ve spojení s iPhone m a novějšími generacemi iPodu možné zobrazení obalů alb a videofunkcí; v závislosti na použitém koncovém zařízení; informace o kompatibilitě naleznete na www.audi.com/mp3

Příprava pro Rear Seat Entertainment obsahuje kabeláž a připravené místo pro uchycení držáku v opěradle sedadla řidiče a spolujezdce; vhodný paket Audi Entertainment mobile (9palcový monitor s integrovaným DVD přehrávačem) a držák je k dostání jako řešení Plug and Play přes Audi originální příslušenství® (viz také strana 104)

Telefon a komunikace
Autotelefon Bluetooth komfortní napojení Vašeho mobilního telefonu s rozhraním Bluetooth na interní datový modul vozidla (předpoklad: mobilní telefon podporuje SIM Access Profile), přídavná čtečka SIM karet v lemu navigačního systému MMI®; převzetí záznamů telefonního seznamu do vozidla a správa seznamů volání; ovládání přes navigační systém nebo multifunkční volant (pokud je k dispozici); informace o kompatibilních mobilních telefonech obdržíte u prodejce Audi nebo na www.audi.com/bluetooth

Sluchátko pro autotelefon vpředu s barevným displejem a integrovanou čtečkou SIM karet, pro diskrétní telefonování; komfortní psaní SMS s automatickou predikcí textu; umístění sluchátka ve středovém panelu vpředu

Příprava pro mobilní telefon (Bluetooth) obsahuje handsfree, hlasové ovládání funkcí telefonu a přípravu pro specifickou nabíječku pro mobilní telefon (dodávanou na přání) ve středovém panelu vpředu; včetně napojení na anténu vozidla, čímž se snižuje SAR záření v interiéru vozidla a zlepšuje kvalita příjmu; ovládání se provádí přes navigační systémy, rádio Concert, rádio Symphony nebo multifunkční volant (pokud je k dispozici); adaptér a informace o kompatibilních mobilních telefonech získáte u prodejce Audi nebo na www.audi.com/bluetooth

Rozhraní Bluetooth přes toto rozhraní se mohou s vozidlem propojit mobilní telefony s podporou Bluetooth; možný handsfree hovor ve vozidle přes mikrofon; informace o kompatibilních mobilních telefonech získáte u prodejce Audi nebo na www.audi.com/bluetooth

Telefon a komunikace

Audi connect včetně autotelefonu komfortní napojení Vašeho vozu k internetu; využívání služeb Audi connect je možné pouze s vybavením na přání – **navigačním systémem MMI® Plus** a Audi connect včetně autotelefonu; dále potřebujete SIM kartu s možností datových přenosů – u autotelefonu SIM kartu s možností telefonování a datových přenosů nebo smartphone s rozhraním Bluetooth s Remote SIM Access Profile (rSAP); pro SIM kartu je v lemu navigačního systému MMI® Plus k dispozici čtečka SIM karet

Ve Vašem modelu jsou k dispozici následující **služby Audi connect**:

Mobilita & navigace
• vyhledávání bodů zájmu (POI) s hlasovým ovládáním
• dopravní informace on-line
• navigace s Google Earth™* a Google Street View™**
• nahrávání cílů přes myAudi nebo Google Maps™**
• ceny paliva
• informace o parkovištích
• informace o okolí

Komunikace
• WiFi hotspot

Infotainment
• počasí
• Audi music stream
• zprávy on-line
• City Events
• cestovní informace

Služby jsou k dispozici pouze se stávající nebo samostatně uzavřenou smlouvou na mobilní telefon a jen v rámci pokrytí mobilní sítě. Příjem dat z internetu mohou v závislosti na Vašem tarifu a zejména při používání v zahraničí vznikat další náklady. Kvůli velkému objemu dat důrazně doporučujeme smlouvu na provoz mobilního telefonu s paušálem na datové přenosy.

Disponibilita služeb podporovaných Audi connect se v jednotlivých zemích liší. Služby jsou poskytovány minimálně jeden rok od expedice vozidla. Služba „dopravní informace on-line“ vyžaduje první aktivaci ve vozidle. Od tohoto okamžiku je tato služba omezena na 36 měsíců (pokud proběhne do 6 měsíců od expedice vozidla; jinak se právo na využívání příslušně zkracuje). O možnostech placeného prodloužení po uplynutí tohoto období se informujte u prodejce Audi.

Bližší informace k Audi connect naleznete na www.audi.com/connect nebo Vám je poskytne prodejce Audi; informace o tarifních podmínkách Vám poskytne Váš mobilní operátor.

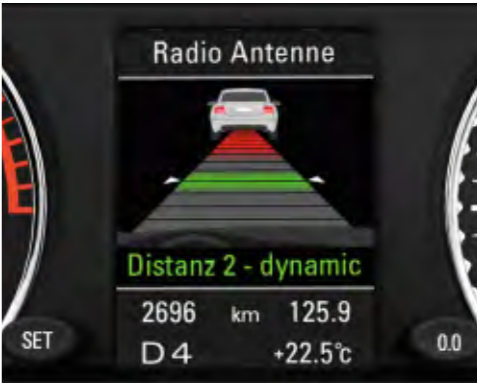
Asistenční systémy
Radio Antenne 

Adaptivní tempomat automatická regulace vzdálenosti (oblast regulace 30 km/h až 200 km/h); v mezích systému rozpozná radarovým senzorem vpředu jedoucí vozidlo a udržuje od něj automatickým brzděním a akcelerací vzdálenost; individuálně lze nastavit 4 vzdálenosti a různé jízdní režimy; včetně Audi pre sense front: Audi braking guard varuje řidiče v případě rozpoznané hrozící kolize s vozidlem jedoucím vpředu rozšířeným brzdovým asistentem; navíc obsahuje funkci plného brzdění: tato funkce je aktivována při rychlosti pod 30 km/h, pokud hrozí kolize se stojícím nebo jedoucím vozidlem, aby se této kolizi případně zabránilo

Audi side assist asistent změny jízdního pruhu, kontroluje v rámci mezi systému od rychlosti 30 km/h prostřednictvím radarů oblast vlevo, vpravo a za jedoucím vozidlem a informuje, popř. varuje řidiče signálem diodami v příslušném vnějším zpětném zrcátku, pokud Audi side assist vyhodnotí jiné vozidlo jako kritické s ohledem na zamýšlenou změnu jízdního pruhu



Audi active lane assist asistent udržení jízdního pruhu podporuje řidiče v rámci mezí systému při udržení jízdního pruhu (rozsah fungování 60 km/h až 250 km/h); pokud je systém aktivován a připraven a řidič nezapnul směrovky, pomáhá Audi active lane assist jemnými korigujícími zásahy řízení udržet vozidlo v rozpoznaném vymezeném jízdním pruhu; řidič si může zvolit, zda chce být podporován kontinuálně, nebo až krátce před přejetím označení jízdního pruhu (volitelné okamžiky řízení dříve/později); navíc je možné na přání řidiče nastavit vibrace volantu

Audi parking system vzadu v rámci mezí systému podporuje při couvání během parkování akustickým signálem vzdálenosti od rozpoznaného objektu, měření ultrazvukovými senzory skrytými v nárazníku

Audi parking system plus akustická a optická pomoc při parkování vpředu a vzadu se zobrazením na displeji MMI®, měření čtyřmi ultrazvukovými senzory skrytými v nárazníku

Asistenční systémy

Audi parking system plus s couvací kamerou
akustická a optická pomoc při parkování vpředu a vzadu, obraz prostoru za vozidlem na displeji MMI®, s dynamickým zobrazením vypočtené jízdní stopy (v závislosti na úhlu natočení) včetně přepínatelného zobrazení pomocných a vodících linií pro zaparkování mezi vozidla a pro rozpoznání bodů natočení při parkování do řady stojících vozidel, kamera skrytá v liště madla na kapotě zavazadlového prostoru

Paket asistenčních systémů

v paketu asistenčních systémů jsou obsaženy následující funkce: Audi parking system plus (možný upgrade na Audi parking system plus s couvací kamerou), Audi active lane assist a adaptivní tempomat

Tempomat

udržuje konstantní požadovanou rychlost cca od 30 km/h, pokud to dovolí výkon, popř. brzdný účinek motoru, navíc aktivní zásah brzd, např. při sjíždění z kopce, ovládání samostatnou páčkou na sloupku řízení, zobrazení nastavené rychlosti v informačním systému řidiče

Audi hold assist

udržuje vozidlo po zastavení časově neomezeně v běžném stoupání nebo běžném klesání; systém se aktivuje stiskem tlačítka a umožňuje řidiči komfortní rozjezd

Asistent sjíždění ze svahu

udržuje nastavenou rychlost při sjíždění ze svahu

Podvozek/brzdy**Audi CES podvozek**

na bázi sériově dodávaného dynamického podvozku s řízeným přizpůsobováním různým jízdním situacím; dynamické nebo komfortní nastavení tlumičů přes Audi drive select

Podvozek/brzdy**Dynamický podvozek**

pro vynikající jízdní dynamiku při velmi dobrém komfortu jízdy s lehkou přední nápravou s pěti rameny, trubkový příčný stabilizátor; lichoběžníková zadní náprava s nezávislým zavěšením kol; dvoutrubkové plynové tlumiče a vinuté pružiny, přední nápravnice pevně sešroubovaná s karoserií, elasticky uložená nápravnice vzadu; u Q5 s pohonem předních kol snížení o 25 mm

Sportovní podvozek S line

s dynamičtější vyladěním příslušného sériově dodávaného podvozku

Sportovní podvozek S

snížení o 30 mm, s tužším vyladěním pérování a tlumení pro přímější kontakt s jízdní dráhou a sportovní jízdní vlastnosti; lehká přední náprava s pěti rameny, trubkový příčný stabilizátor; lichoběžníková zadní náprava s nezávislým zavěšením kol; dvoutrubkové plynové tlumiče a vinuté pružiny, nápravnice vpředu napevno sešroubovaná s karoserií, vzadu elasticky uložená

Brzdové třmeny

SQ5 TDI: černě lakované, vpředu s emblémem SQ5

Brzdy

dvouokruhový brzdový systém s diagonálním rozdělením, antiblokovací systém (ABS) s elektronickým rozdělováním brzdné síly (EBV), elektronická kontrola stability (ESC) s rozpoznáním střešního nosiče a brzdovým asistentem, tandemový posilovač brzdné síly, kotoučové brzdy vpředu/vzadu, vpředu vnitřně chlazené

Elektromechanická parkovací brzda

zahrnuje funkci parkovací brzdy, pomoc při rozjezdu automatickým uvolněním a funkci nouzové brzdy působící během jízdy na všechna 4 kola

Audi drive select

změna charakteristiky vozidla přizpůsobením např. charakteristiky posilovače řízení, plynového pedálu a řazení; kromě toho má systém vliv na další výbavu dodávanou na přání, k dispozici jsou režimy: Comfort, Auto, Dynamic, Efficiency a – ve spojení s navigačním systémem MMI® – režim Individual; režim Efficiency nastaví motor, automatickou převodovku, klimatizaci a adaptivní tempomat (dodávaný na přání) nebo tempomat do režimu pro optimalizovanou spotřebu

Technika/bezpečnost**Airbagy***

velkoobjemové airbagy pro řidiče a spolujezdce; ve spojení s upevněním dětské sedačky ISOFIX na sedadle spolujezdce včetně deaktivčního spínače airbagu spolujezdce

Systém hlavových airbagů

rozvine se přes celou délku plochy bočních oken v oblasti první a druhé řady sedadel a chrání cestující vpředu a na vnějších místech vzadu při bočním nárazu

Integrovaný systém opěrek hlavy

v případě nárazu zezadu zachytí tvar sedadel horní část těla a podepře hlavu lépe než dosavadní systémy; tím se zvyšuje ochranný účinek, popř. snižuje riziko úrazu

Boční airbagy vpředu a systém hlavových airbagů

boční airbagy vpředu integrované do opěradel; navíc se systémem hlavových airbagů, který se rozvine před plochou bočních oken a chrání cestující vpředu a vzadu v případě bočního nárazu

Technika/bezpečnost
Boční airbagy vzadu jako doplněk bočních airbagů vpředu a systému hlavových airbagů

Karoserie pozinkovaná plně pozinkovaná v oblastech ohrožených korozí, samonosná, svařená s podlahovou skupinou, přední a zadní oblast s definovanými deformačními zónami (12 let záruka proti prorozavění)

Přístroje s regulovatelným osvětlením, elektronickým tachometrem s počítadlem celkových a denních ujetých kilometrů, otáčkoměrem (u SQ5 TDI s automatickým náběhem ruček při nastartování motoru), hodinami (ve spojení s navigačním systémem MMI® Plus s GPS hodinami), ukazatelem teploty chladicí kapaliny a palivoměrem; u Q5 hybrid quattro: s nápisem hybrid a integrovaným ukazatelem powermeteru; u SQ5 TDI: specifické s šedými ciferníky, bílými ručičkami, středy ručiček v hliníkové optice, nápis SQ5 v 3D optice

Powermeter v kombinovaném přístroji pro zobrazení jízdního režimu v Q5 hybrid quattro (jízda na čistě elektrický pohon, funkce boost, rekuperace nebo jízda pouze na spalovací motor) a zobrazení disponibility hybridního systému

Bezpečnostní sloupek řízení obsahuje posuvnou mechaniku a tlumič, doplňuje ochranný potenciál bezpečnostního pásu a airbagu

Bezpečnostní pásy tříbodové samonavíjecí pásy na všech sedadlech, s omezovačí síly, napínače a výškové nastavování pásů vpředu; rozpoznání zapnutí pásu vpředu, pásy barevně sladěné s interiérem

Výstražný trojúhelník s držákem na vnitřní straně kapoty zavazadlového prostoru

Lékárnička v bočním obložení zavazadlového prostoru

Protiprokluzové zařízení (ASR) pro dobrou trakci, snižuje prokluz poháněných kol

Elektronická uzávěrka diferenciálu (EDS) pomoc při rozjezdu, automaticky přibrzdíve až do rychlosti cca 100 km/h na nestejně přilnavé jízdní dráze poháněná kola na příliš hladkém podkladu, a zajišťuje tak energický rozjezd

Elektronická kontrola stability (ESC) s rozpoznáním střešního nosiče a offroad detection, spojuje ABS, EBV, ASR a EDS s vlastními senzory a porovnává jízdní údaje s referenčními daty; zajišťuje při každé rychlosti větší stabilitu cíleným přibrzďováním jednotlivých kol a zásahem do řídicí jednotky motoru; systém rozpozná automaticky namontované příčné střešní nosiče a podle toho přizpůsobí ESC

ESC s elektronickou uzávěrkou diferenciálu elektronická funkce uzávěrky diferenciálu je pro modely s pohonem předních kol integrovaná do ESC; cíleným přibrzďováním rozděluje hnací momenty v závislosti na jízdní situaci; při projíždění zatáček působí uzávěrka diferenciálu aktivně proti nedotáčení; znamená to lepší trakci a dynamiku v zatáčkách a preciznější a neutrálnější jízdní chování (menší nedotáčivost); navíc je zlepšená agilita během zatáčení

Elektromechanické servořízení bezúdržbové hřebenové servořízení pracující v závislosti na rychlosti jízdy; při vysoké rychlosti máte pocit přesného řízení, při parkování pak vynikající podporu

Dynamické řízení dynamickou regulací řízení v závislosti na jízdní situaci, např. při projíždění zatáček, změně jízdního pruhu nebo parkování, zvyšuje jízdní dynamiku a komfort jízdy; kromě přizpůsobení síly řízení (jako u elektromechanického servořízení) dochází navíc k přizpůsobení úhlu zatočení (převod řízení); systém dále přes ESC podporuje stabilizaci vozidla

6rychlostní manuální převodovka plně synchronizovaná, s hydraulicky ovládanou suchou spojkou s bezazbestovým obložением, dvouhmotový setrvačník

S tronic® 7stupňová dvouspojková převodovka s elektrohydraulickým ovládáním umožňuje kratší časy řazení a řazení téměř bez citelného přerušení tažné síly; lze ovládat pádly řazení pod volantem (na přání) nebo řadicí pákou; v režimu automatiky může řidič volit mezi programy D (Normal) a S (Sport)

tiptronic 8stupňová automatická převodovka s dynamickým programem řazení (DSP), lze ovládat pádly řazení pod volantem (na přání) nebo řadicí pákou; včetně přídatvého sportovního programu

Pohon předních kol elektronická uzávěrka diferenciálu (EDS) působící brzdou na všechna poháněná kola, protiprokluzové zařízení (ASR), elektronická kontrola stability (ESC) s brzdovým asistentem

quattro® stálý pohon všech kol s asymetrickým dynamickým rozdělováním točivého momentu, samosvorný mezinápravový diferenciál se selektivním řízením točivého momentu na jednotlivá kola*, rozdělování hnacích sil podle jízdní situace na jednotlivá kola pro kontrolovatelné jízdní vlastnosti

Ochrana před natankováním nesprávného paliva mechanicky zabraňuje načerpání benzínu do vozidel s dieselovým motorem

Rekuperace QS/SQ5 TDI: zvýšením napětí alternátoru se během fáze decelerace a brzdění přeměňuje pohybová energie na využitelnou elektrickou energii; touto energií se při následné akceleraci alternátor odlehčí – a ušetří se tak až 3 % paliva

SCR katalyzátor výrazně redukuje oxidy dusíku tím, že do proudu spalin vstřikuje malá množství biologicky odbouratelného aditiva AdBlue® a v SCR katalyzátoru je štěpí na dusík a vodu; doplňování samostatné nádrže AdBlue® dle upozornění na displeji přístrojové desky; doporučujeme svěřit doplňování AdBlue® servisu Audi

Technika/bezpečnost
Audi TDI clean diesel navíc k sériovému vybavení katalyzátorem a filtrem pevných částic vykazuje model s TDI clean diesel díky systému zpracování výfukových spalin nižší hodnoty emisí, a splňuje tak emisní normu Euro 6 platnou od září 2014; včetně SCR katalyzátoru

Prodloužená záruka Audi lze objednat pouze přímo při nákupu nového vozu; navazuje na záruku výrobce a tím po prvních 2 letech umožňuje dlouhodobé zajištění rizik a kontrolu nákladů v servisu; je možné si vybrat ze 3 kombinací doby platnosti/celkových ujetých kilometrů:

navíc 1 rok prodloužení záruky Audi, maximální celkový počet ujetých kilometrů: 90 000

navíc 2 roky prodloužení záruky Audi, maximální celkový počet ujetých kilometrů: 120 000

navíc 3 roky prodloužení záruky Audi, maximální celkový počet ujetých kilometrů: 150 000

Technika/bezpečnost
Audi TDI clean diesel navíc k sériovému vybavení katalyzátorem a filtrem pevných částic vykazuje model s TDI clean diesel díky systému zpracování výfukových spalin nižší hodnoty emisí, a splňuje tak emisní normu Euro 6 platnou od září 2014; včetně SCR katalyzátoru

Prodloužená záruka Audi lze objednat pouze přímo při nákupu nového vozu; navazuje na záruku výrobce a tím po prvních 2 letech umožňuje dlouhodobé zajištění rizik a kontrolu nákladů v servisu; je možné si vybrat ze 3 kombinací doby platnosti/celkových ujetých kilometrů:

navíc 1 rok prodloužení záruky Audi, maximální celkový počet ujetých kilometrů: 90 000

navíc 2 roky prodloužení záruky Audi, maximální celkový počet ujetých kilometrů: 120 000

navíc 3 roky prodloužení záruky Audi, maximální celkový počet ujetých kilometrů: 150 000

Technika/bezpečnost
Audi TDI clean diesel navíc k sériovému vybavení katalyzátorem a filtrem pevných částic vykazuje model s TDI clean diesel díky systému zpracování výfukových spalin nižší hodnoty emisí, a splňuje tak emisní normu Euro 6 platnou od září 2014; včetně SCR katalyzátoru

Prodloužená záruka Audi lze objednat pouze přímo při nákupu nového vozu; navazuje na záruku výrobce a tím po prvních 2 letech umožňuje dlouhodobé zajištění rizik a kontrolu nákladů v servisu; je možné si vybrat ze 3 kombinací doby platnosti/celkových ujetých kilometrů:

navíc 1 rok prodloužení záruky Audi, maximální celkový počet ujetých kilometrů: 90 000

navíc 2 roky prodloužení záruky Audi, maximální celkový počet ujetých kilometrů: 120 000

navíc 3 roky prodloužení záruky Audi, maximální celkový počet ujetých kilometrů: 150 000

Technika/bezpečnost
Audi TDI clean diesel navíc k sériovému vybavení katalyzátorem a filtrem pevných částic vykazuje model s TDI clean diesel díky systému zpracování výfukových spalin nižší hodnoty emisí, a splňuje tak emisní normu Euro 6 platnou od září 2014; včetně SCR katalyzátoru

Prodloužená záruka Audi lze objednat pouze přímo při nákupu nového vozu; navazuje na záruku výrobce a tím po prvních 2 letech umožňuje dlouhodobé zajištění rizik a kontrolu nákladů v servisu; je možné si vybrat ze 3 kombinací doby platnosti/celkových ujetých kilometrů:

navíc 1 rok prodloužení záruky Audi, maximální celkový počet ujetých kilometrů: 90 000

navíc 2 roky prodloužení záruky Audi, maximální celkový počet ujetých kilometrů: 120 000

navíc 3 roky prodloužení záruky Audi, maximální celkový počet ujetých kilometrů: 150 000

Audi originální příslušenství®: Nové nápady – ještě více možností.

Jděte novými cestami. Vaše Audi Q5 a Q5 hybrid quattro je na to připraveno – s kvalitními a inovativními řešeními z Audi originálního příslušenství®. Ta jsou až do nejmenších detailů přizpůsobena modelu vozidla a poskytují Vám velkou volnost výběru. Přizpůsobte vozidlo svým přáním. Na následujících stránkách naleznete malý výběr z Audi originálního příslušenství®.



Výbava vyobrazeného Audi Q5: paket Optiky Offroad (není k dostání pro Q5 hybrid quattro).

Další informace naleznete v katalogu příslušenství Audi Q5, na www.audi.cz a u prodejce Audi.





1 Box na lyže a zavazadla (480 l)¹

box na lyže vhodný na zimní vybavení i běžná zavazadla; uzamykatelný a s otevíráním z obou stran; díky hladkému povrchu se snadno čistí; v programu je rovněž box na lyže a zavazadla o objemu 450 l a kompaktní box na zavazadla o objemu 370 l

2 Audi Entertainment mobile

9palcový monitor s integrovaným DVD přehrávačem pro umístění na opěrka předních sedadel; vynikající kvalita obrazu díky monitoru s vysokým rozlišením; vysoká funkčnost a mnoho možností připojení, např. sluchátek Bluetooth, dodávaných samostatně; díky novým držákům pro mobilní koncová zařízení se snadno upevňuje a lze používat i mimo vozidlo; předpoklad: příprava pro Rear Seat Entertainment ve vozidle

3 Univerzální přihrádka na mobilní telefon

pro telefonování s nízkou úrovní vyzařování a bezpečně uložení mobilního telefonu během jízdy; lze použít pro řadu běžných mobilních telefonů; mobilní telefon se komfortně uloží do přihrádky a bezkabelově se propojí s vnější anténou vozidla; odpadá tak výměna adaptéru při změně mobilního telefonu; předpoklad: příprava pro mobilní telefon (Bluetooth); specifické nabíjecí adaptéry pro mobilní telefony (k dostání na přání) umožňují jednoduché nabíjení mobilního telefonu

4 Dětská autosedačka Audi

možná montáž po směru nebo proti směru jízdy; s nastavitelným sedákem, integrovaným spodním středovým pásem a nastavitelnou opěrkou hlavy; k dostání v barvách červená Misano/černá a titanově šedá/černá; lze použít pouze ve spojení se základnou ISOFIX; vhodná pro děti do 18 kg (cca 4 roky); rovněž k dostání: skořepinová autosedačka Audi pro děti do 13 kg (cca 12 měsíců) a autosedačka Audi youngster plus pro děti od 15 do 36 kg (cca 4 roky až 12 let)

5 Dělicí mříž²

s praktickými dělicími mřížemi (podélné a příčné) je možné oddělit zavazadlový prostor podle potřeby od zbytku interiéru, a to i v podélném směru; dělicí mříž se montuje snadno a pohodlně – tedy bez jakéhokoli vrtání

6 Kola hliníková litá, v 10paprskovém designu³, leskle soustružená, antracitová

hliníková litá kola v rozměru 8,5 J x 20 přesvědčují elegantním designem a leskle soustruženými paprsky; jsou k dostání v antracitové a stříbrné barvě, pro pneumatiky velikosti 255/45 R 20; další kola v různých designech, i zimní, naleznete ve zvláštním katalogu příslušenství

7 Nosič jízdních kol

ze speciálně tvarovaného hliníkového profilu a práškově lakované oceli; umožňuje velmi snadnou montáž jízdního kola; uzamykatelný; maximální nosnost 17 kg (lze použít pouze ve spojení se sériově dodávanými příčnými střešními nosiči Audi Q5)

Autokosmetika

vhodná pro kvalitní materiály Vašeho Audi; produkty jsou určeny pro vnější péči a pro nejrůznější použití v interiéru vozidla

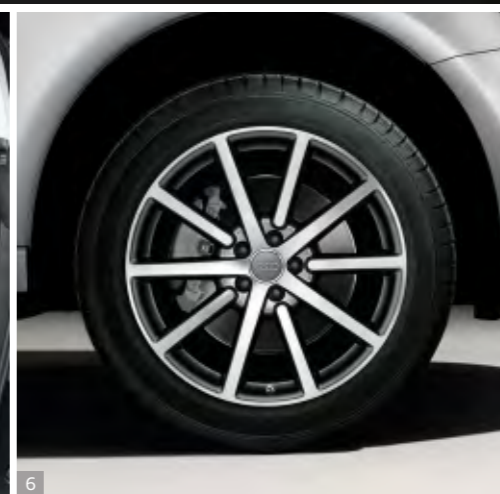

¹ Lze použít pouze ve spojení se sériově dodávanými příčnými střešními nosiči Audi Q5, max. zatížení 50 kg. ² Není k dostání pro Q5 hybrid quattro. ³ Lze objednat jen ve spojení s plastovou ochranou podběhů kol.

Model	Audi Q5 2.0 TDI (110 kW)	Audi Q5 2.0 TDI quattro (110 kW)	Audi Q5 2.0 TDI quattro (130 kW)	Audi Q5 3.0 TDI quattro (180 kW)
Druh motoru	Řadový čtyřválcový vznětový motor se systémem vstřikování common-rail a přeplňováním turbodmychadlem	Řadový čtyřválcový vznětový motor se systémem vstřikování common-rail a přeplňováním turbodmychadlem	Řadový čtyřválcový vznětový motor se systémem vstřikování common-rail a přeplňováním turbodmychadlem	Šestiválcový vidlicový vznětový motor se systémem vstřikování common-rail a přeplňováním turbodmychadlem
Zdvihový objem v cm³ (počet ventilů na válec)	1 968 (4)	1 968 (4)	1 968 (4)	2 967 (4)
Max. výkon¹ v kW při min ⁻¹	110/4 200	110/4 200	130/4 200	180/4 000–4 500
Max. točivý moment v Nm při min ⁻¹	320/1 750–2 500	320/1 750–2 500	380/1 750–2 500	580/1 750–2 500
Přenos hnací síly/kola				
Druh pohonu	Pohon předních kol	Stálý pohon všech kol quattro®	Stálý pohon všech kol quattro®	Stálý pohon všech kol quattro®
Převodovka	6rychlostní manuální převodovka	6rychlostní manuální převodovka	6rychlostní manuální převodovka [7stupňová převodovka S tronic®] ²	[7stupňová převodovka S tronic®]
Kola	Hliníková kovaná kola, 8 J x 17	Hliníková kovaná kola, 8 J x 17	Hliníková kovaná kola, 8 J x 17	Hliníková kovaná kola, 8 J x 17
Pneumatiky	235/65 R 17 ³	235/65 R 17 ³	235/65 R 17 ³	235/65 R 17 ³
Hmotnosti/objemy				
Pohotovostní hmotnost ⁴ v kg	1 755	1 830	1 830 [1 895]	[1 935]
Celková přípustná hmotnost v kg	2 260	2 365	2 365 [2 430]	[2 470]
Přípustné zatížení střechy/nosiče v kg	75/100	75/100	75/100	75/100
Přípustná hmotnost přívěsu ⁵ v kg	nebrzděný při 12% stoupání 1 700 při 8 % stoupání 2 000	750 1 800 2 000	750 2 000 2 400	750 2 400 2 400
Objem nádrže v l (cca)	75	75	75	75
Jízdní výkony/spotřeba⁶				
Maximální rychlost v km/h	192	190	204 [200]	[225]
Zrychlení z 0 na 100 km/h v s	10,9	10,8	9,0 [9,0]	[6,5]
Pohonné hmoty	Nafta bez obsahu síry ⁷	Nafta bez obsahu síry ⁷	Nafta bez obsahu síry ⁷	Nafta bez obsahu síry ⁷
Spotřeba paliva ⁸ v l/100 km	město 6,0 mimo město 4,9 komb. provoz 5,3	6,8 5,4 5,9	6,8 [7,1] 5,4 [5,5] 5,9 [6,1]	[7,1] [6,0] [6,4]
Emise CO ₂ ⁹ v g/km	město 157 mimo město 128 komb. provoz 139	178 141 154	177 [184] 142 [144] 154 [159]	[187] [159] [169]
Kategorie efektivity	A	B	B	B
Emisní norma	EU 5	EU 5	EU 5	EU 5

Model	Audi SQ5 TDI (230 kW)
Druh motoru	Šestiválcový vidlicový vznětový motor se systémem vstřikování common-rail a dvoustupňovým přeplňováním
Zdvihový objem v cm³ (počet ventilů na válec)	2 967 (4)
Max. výkon¹ v kW při min ⁻¹	230/3 900–4 500
Max. točivý moment v Nm při min ⁻¹	650/1 450–2 800
Přenos hnací síly/kola	
Druh pohonu	Stálý pohon všech kol quattro®
Převodovka	[8stupňový tiptronic]
Kola	Hliníková litá kola, 8,5 J x 20
Pneumatiky	255/45 R 20 ³
Hmotnosti/objemy	
Pohotovostní hmotnost ⁴ v kg	[1 995]
Celková přípustná hmotnost v kg	[2 530]
Přípustné zatížení střechy/nosiče v kg	75/100
Přípustná hmotnost přívěsu ⁵ v kg	nebrzděný při 12% stoupání 2 400 při 8 % stoupání 2 400
Objem nádrže v l (cca)	75
Jízdní výkony/spotřeba⁶	
Maximální rychlost v km/h	[250]
Zrychlení z 0 na 100 km/h v s	[5,1]
Pohonné hmoty	Nafta bez obsahu síry ⁷
Spotřeba paliva ⁸ v l/100 km	město [7,6] mimo město [6,4] komb. provoz [6,8]
Emise CO ₂ ⁹ v g/km	město [199] mimo město [168] komb. provoz [179]
Kategorie efektivity	C
Emisní norma	EU 5

^[1] Údaje pro S tronic®/tiptronic. Vysvětlivky ¹ až ¹⁰ na straně 110.

Model	Audi Q5 2.0 TFSI quattro (132 kW)	Audi Q5 2.0 TFSI quattro (165 kW)	Audi Q5 3.0 TFSI quattro (200 kW)	
Druh motoru	Řadový čtyřválcový zážehový motor s přímým vstřikováním benzínu, turbodmychadlem a Audi valvelift	Řadový čtyřválcový zážehový motor s přímým vstřikováním benzínu, turbodmychadlem a Audi valvelift	Šestiválcový vidlicový zážehový motor s přímým vstřikováním benzínu a mechanickým modulem přeplňování	
Zdvihový objem v cm³ (počet ventilů na válec)	1 984 (4)	1 984 (4)	2 995 (4)	
Max. výkon¹ v kW při min ⁻¹	132/4 000–6 000	165/4 500–6 250	200/4 780–6 500	
Max. točivý moment v Nm při min ⁻¹	320/1 500–3 800	350/1 500–4 500	400/2 150–4 780	
Přenos hnací síly/kola				
Druh pohonu	Stálý pohon všech kol quattro®	Stálý pohon všech kol quattro®	Stálý pohon všech kol quattro®	
Převodovka	6rychlostní manuální převodovka	6rychlostní manuální převodovka [8stupňový tiptronic]	[8stupňový tiptronic]	
Kola	Hliníková kovaná kola, 8 J x 17	Hliníková kovaná kola, 8 J x 17	Hliníková kovaná kola, 8 J x 17	
Pneumatiky	235/65 R 17³	235/65 R 17³	235/65 R 17³	
Hmotnosti/objemy				
Pohotovostní hmotnost⁴ v kg	1 795	1 795	[1 830]	[1 915]
Celková přípustná hmotnost v kg	2 330	2 330	[2 365]	[2 450]
Přípustné zatížení střechy/nosiče v kg	75/100	75/100		75/100
Přípustná hmotnost přívěsu⁵ v kg	nebrzděný při 12% stoupání 2 000 při 8 % stoupání 2 200	750 2 000 2 400	750 2 400 2 400	750 2 400 2 400
Objem nádrže v l (cca)	75	75	75	
Jízdní výkony/spotřeba⁶				
Maximální rychlost v km/h	210	222		[234]
Zrychlení z 0 na 100 km/h v s	8,5	7,4	[7,1]	[5,9]
Pohonné hmoty	Bezolovnatý benzin OČ 95⁹	Bezolovnatý benzin OČ 95⁹		Bezolovnatý benzin OČ 95⁹
Spotřeba paliva⁸ v l/100 km	město 9,3 mimo město 6,4 komb. provoz 7,5	9,3 6,4 7,5	[9,6] [6,9] [7,9]	[11,4] [6,9] [8,5]
Emise CO₂⁸ v g/km	město 216 mimo město 150 komb. provoz 174	216 150 174	[223] [161] [184]	[266] [160] [199]
Kategorie efektivity	C	C	[D]	[D]
Emisní norma	EU 6	EU 6		EU 5

Model	Audi Q5 hybrid quattro	Model	Audi Q5 hybrid quattro
Druh motoru	Řadový čtyřválcový zážehový motor s přímým vstřikováním benzínu, turbodmychadlem a Audi valvelift		
Zdvihový objem v cm³ (počet ventilů na válec)	1 984 (4)		
Max. výkon¹ v kW při min ⁻¹	155/4 300–6 000		
Max. točivý moment v Nm při min ⁻¹	350/1 500–4 200		
Přenos hnací síly/kola			
Druh pohonu	Stálý pohon všech kol quattro®		
Převodovka	[8stupňový tiptronic]		
Kola	Hliníková litá kola, 8 J x 19		
Pneumatiky	235/55 R 19³		
Hmotnosti/objemy			
Pohotovostní hmotnost⁴ v kg	[1 985]		
Celková přípustná hmotnost v kg	[2 490]		
Přípustné zatížení střechy/nosiče v kg	75/100		
Přípustná hmotnost přívěsu⁵ v kg	nebrzděný při 12% stoupání 2 000 při 8 % stoupání 2 400		
Objem nádrže v l (cca)	72		
Jízdní výkony/spotřeba⁶			
Maximální rychlost v km/h	[225]		
Zrychlení z 0 na 100 km/h v s	[7,1]		
Pohonné hmoty	Bezolovnatý benzin OČ 95⁹		
Spotřeba paliva⁸ v l/100 km	město [6,6] mimo město [7,1] komb. provoz [6,9]		
Emise CO₂⁸ v g/km	město [151] mimo město [164] komb. provoz [159]		
Kategorie efektivity	[B]		
Emisní norma	EU 5		

Model	Audi Q5 hybrid quattro
Hybridní pohon	
Elektrický výkon v kW	40 ¹⁰
Systémový výkon v kW	180 ¹⁰
Celkový točivý moment v Nm	480 ¹⁰
Typ akumulátoru	lithium-iontový akumulátor
Kapacita akumulátoru v kWh	1,3

^[1] Údaje pro S tronic®/tiptronic. Vysvětlivky ¹ až ¹⁰ na straně 110.

Vysvětlivky

- ¹ Uvedené hodnoty byly zjištěny podle předepsaného způsobu měření (směrnice 80/1269/EHS v t. č. platném znění).
- ² S filtrem pevných částic a SCR katalyzátorem s nádrží AdBlue®. Doplnění samostatné nádrže AdBlue® dle upozornění na displeji přístrojové desky. Doporučujeme světit doplňování AdBlue® servisu Audi.
- ³ Údaje k technickým vlastnostem pneumatik naleznete ve vedlejší tabulce.
- ⁴ Pohotovostní hmotnost vozidla s řidičem (68 kg), zavazadly (7 kg) a palivovou nádrží naplněnou z 90 %, zjištěno podle směrnice 92/21/EHS v t. č. platném znění. Hmotnost a hodnota odporu vzduchu se mohou zvýšit zvláštní výbavou vozidla, stejně se pak sníží užitečná hmotnost, popř. nejvyšší rychlost.
- ⁵ S rostoucí nadmořskou výškou klesá výkon motoru. Od nadmořské výšky 1 000 metrů a na každých dalších 1 000 metrů to znamená snížení zátěže o 10 % (přípustná hmotnost přívěsu + přípustná hmotnost tažného vozu). Hodnota hmotnosti přívěsu platí pro továrně montované tažné zařízení. Při používání vozidla s tažným zařízením pro podnikatelské účely potřebujete za určitých předpokladů kontrolní zařízení ES.
- ⁶ Spotřeba paliva a emise CO₂ závisí nejen na efektivním využití paliva vozidlem, ale jsou ovlivněny i jízdním chováním a jinými netechnickými faktory. CO₂ je skleníkový plyn nejvíce zodpovědný za globální oteplování Země.
- ⁷ Je doporučeno používání nafty bez obsahu síry dle ČSN EN 590. Pokud není k dispozici: nafta dle ČSN EN 590.
- ⁸ Uvedené hodnoty byly zjištěny podle předepsaného způsobu měření. Údaje se nevztahují ke konkrétnímu vozidlu a nejsou součástí nabídky, ale slouží pouze k porovnání různých typů vozidel.
- ⁹ Je doporučeno používání bezolovnatého benzínu s OČ 95 dle ČSN EN 228. Pokud není k dispozici: bezolovnatý benzin s OČ 91 dle ČSN EN 228 s mírným snížením výkonu. V zásadě lze použít bezolovnatý benzin s OČ 95 s maximálním podílem bioethanolu 10 % (E10). Údaje o spotřebě se vztahují k provozu s bezolovnatým benzinem s OČ 95 dle 692/2008/ES.

¹⁰ Krátkodobě.

Důležitá informace

Servisní prohlídka se provádí podle ukazatele servisního intervalu.

Klasifikace parametrů pneumatik

V tabulce naleznete třídy spotřeby paliva, přílnavosti na mokré vozovce a vnější hlučnosti k různým velikostem pneumatik vozů Audi Q5, Q5 hybrid quattro a SQ5 TDI.

	Velikost pneumatik	Spotřeba paliva	Přílnavost na mokré vozovce	Vnější hlučnost
Letní pneumatiky	235/65 R 17	F-C	B	76-66
	235/60 R 18	F-E	C-B	72-68
	235/55 R 19	F-C	C-B	72-68
	255/45 R 20	F-E	C-B	72-69
	255/40 R 21	E	B	73-69

Objednávka určitého typu pneumatik není možná. Ohledně nabídky pneumatik specifické pro jednotlivé země se obraťte na prodejce Audi.

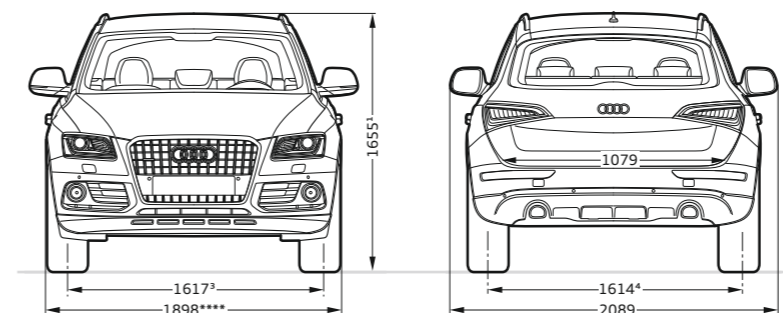
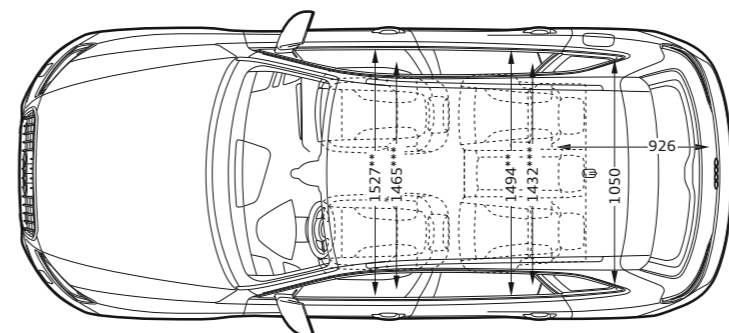
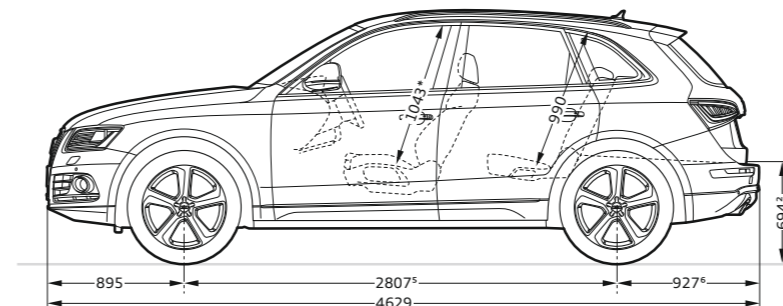
Audi Q5/Q5 hybrid quattro**Údaje v milimetrech.**

Rozměry při pohotovostní hmotnosti vozidla.

Objem zavazadlového prostoru 540/1 560 l u Q5, popř. 460/1 480 l u Q5 hybrid quattro (měřeno metodou VDA s kvádry 200 x 100 x 50 mm; druhá hodnota: při sklopených zadních opěradlech a naložení po střechu).

Průměr otáčení cca 11,6 m.

*Maximální prostor pro hlavu. **Šířka v oblasti loktů. ***Šířka v oblasti ramen.

****Pro paket optiky Offroad Audi exclusive platí: 1 911.

Rozměry Q5 hybrid quattro: ¹1 625. ²665. ³1 625. ⁴1 620. ⁵2 812. ⁶922.

Rozměry Q5 s pohonem předních kol: ¹1 627. ²665. ³1 625. ⁴1 620. ⁵2 812. ⁶922.

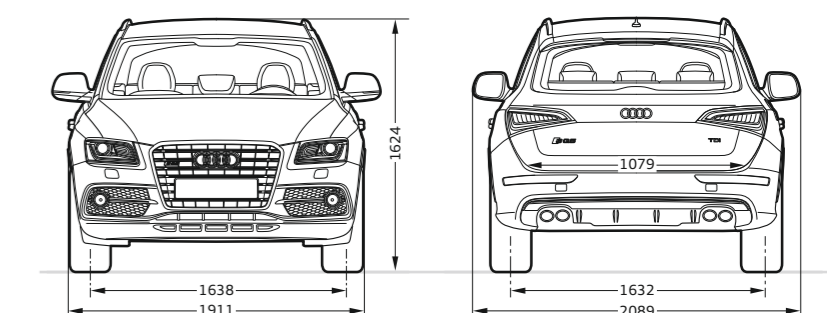
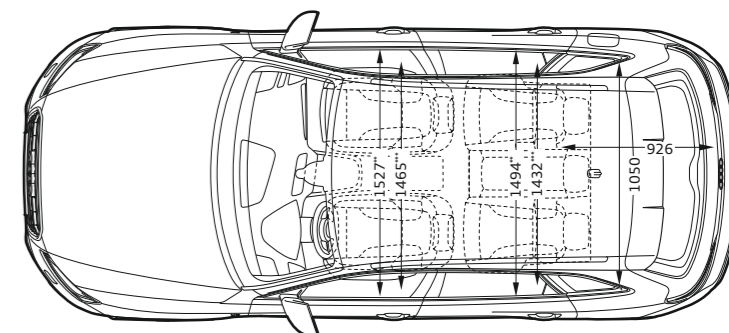
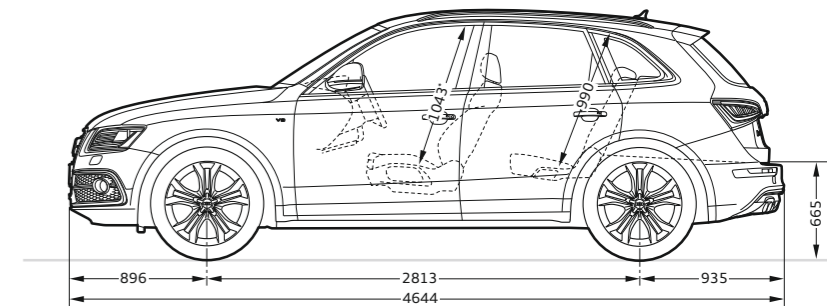
Audi SQ5 TDI**Údaje v milimetrech.**







Rozměry při pohotovostní hmotnosti vozidla.

Objem zavazadlového prostoru 540/1 560 l (měřeno metodou VDA s kvádry 200 x 100 x 50 mm; druhá hodnota při sklopených zadních opěradlech a naložení po střechu). Průměr otáčení cca 11,6 m.

*Maximální prostor pro hlavu. **Šířka v oblasti loktů. ***Šířka v oblasti ramen.

	strana	Q5	Q5 hybrid quattro	SQ5 TDI
Pakety výbavy	62			
Paket černých leštěných prvků Audi exclusive		■	■	■
Paket optiky Offroad Audi exclusive		■	–	–
Audi exclusive line		■	■	–
Exteriérový paket S line		■	■	–
Sportovní paket S line		■	■	–
Audi exclusive line pro sportovní paket S line		■	■	–
Standardní laky	72			
Bílá Ibis		□	□	□
Černá Brillant		□	□	□
Metalické laky	72			
Bílá Ledovec metalíza		■	■	■
Ledově stříbrná metalíza		■	■	■
Hnědá Maya metalíza		■	■	–
Hnědá Teak metalíza		■	■	–
Červená Vulkan metalíza		■	■	■
Šedá Monzun metalíza		■	■	■
Modrá Měsíční záře metalíza		■	■	■
Stříbrná Cuvée metalíza		■	■	–
Modrá Scuba metalíza		■	■	–
Stříbrná Arktis metalíza		■	■	–
Laky s perleťovým efektem	73			
Černá Fantom s perleťovým efektem		■	■	■
Šedá Láva s perleťovým efektem		■	■	■
Šedá Daytona s perleťovým efektem		■ ¹	■ ¹	■

	strana	Q5	Q5 hybrid quattro	SQ5 TDI
Laky s křišťálovým efektem	73			
Černá Panter s křišťálovým efektem		–	–	■
Modrá Estoril s křišťálovým efektem		–	–	■
Kontrastní lakování²	73			
Černá, matná		■	■	–
Platinově šedá, matná		■	■	–
Plné lakování	73			
Plné lakování		■	□	□
Individuální laky	73			
Individuální laky Audi exclusive		■	■	■
Kola/pneumatiky	74			
Kola hliníková kovaná 17", v 7paprskovém designu		□	–	–
Kola hliníková litá 17", v 6ramenném designu		■	–	–
Kola hliníková litá 18", v 5paprskovém V-designu		■	–	–
Kola hliníková litá 18", v 10paprskovém V-designu		■	–	–
Kola hliníková litá 19", v 5ramenném hvězdicovém designu		■	■	–







	strana	Q5	Q5 hybrid quattro	SQ5 TDI
 Kola hliníková litá 19", v 5ramenném designu, částečně leštěná		■	■	–
 Kola hliníková litá 19", v 10ramenném designu turbíny (hybrid design)		–	□	–
 Kola Audi exclusive hliníková litá 19", v 5paprskovém designu		■	■	–
 Kola Audi exclusive hliníková litá 19", v 5ramenném designu Offroad		■	■	–
 Kola hliníková litá 20", v 10ramenném designu turbíny (hybrid design), antracitová, částečně leštěná		–	■	–
 Kola hliníková litá 20", v 5ramenném designu antracitová, částečně leštěná		■	■	–
 Kola hliníková litá 20", s 5 paralelními paprsky		–	–	□
 Kola Audi exclusive hliníková litá 20", s 5 dvojitými paprsky v designu Offroad		■	■	■
 Kola Audi exclusive hliníková litá 20", s 5 segmentovými paprsky		■	■	–





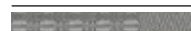
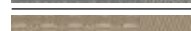
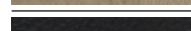
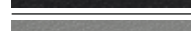

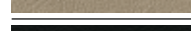
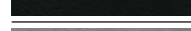
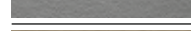



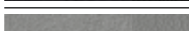
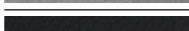
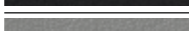
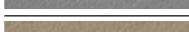
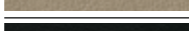
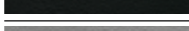
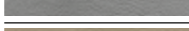
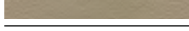
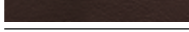
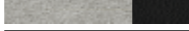

	strana	Q5	Q5 hybrid quattro	SQ5 TDI
 Kola Audi exclusive hliníková litá 20", s 5 segmentovými paprsky, s titanovým vzhledem		■	■	–
 Kola Audi exclusive hliníková litá 20", s 7 dvojitými paprsky		■	■	■
 Kola Audi exclusive hliníková litá 20", v 20paprskovém designu		■	■	–
 Kola Audi exclusive hliníková litá 21", s 5 dvojitými hvězdicovými paprsky, s titanovým vzhledem, leštěná		■	■	■

□ sériová výbava ■ zvláštní výbava – není k dispozici

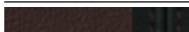
Možné odchylky v jednotlivých zemích. Která výbava je ve Vaší zemi dodávána sériově, popř. na přání, se dozvíte u místního prodejce Audi.

¹ K dostání ve spojení se sportovním paketem S line. ² V závislosti na zvolené vnější barvě. ³ Není k dostání pro 2.0 TDI (110 kW) s pohonem předních kol. ⁴ K dostání jen pro 2.0 TDI (110 kW) s pohonem předních kol.

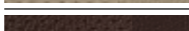
	strana	Q5	Q5 hybrid quattro	SQ5 TDI
Kola/pneumatiky (pokračování)	75			
Bezpečnostní šrouby kol		■	■	□
Sada na opravu pneumatik		■	■	■
Dojezdové rezervní kolo		□	□	□
Ukazatel kontroly tlaku v pneumatikách		■	■	■
Nářadí		■	□	■
Zvedák		□	–	□
Sedadla	76			
Normální přední sedadla		□	□	–
Sportovní přední sedadla		■	■	□
Komfortní klimatizovaná přední sedadla		■	■	■
Potahy sedadel pro normální přední sedadla	76			
 Tkanina Steppe, černo-stříbrná		□	□	–
 Tkanina Steppe, titanově šedá		□	□	–
 Tkanina Havanna, černo-hnědá Maya		■	■	–
 Tkanina Havanna, titanově šedá		■	■	–
 Tkanina Havanna, pistáciově béžová		■	■	–
 Kůže Milano, černá		■	■	–
 Kůže Milano, titanově šedá		■	■	–
 Kůže Milano, pistáciově béžová		■	■	–
 Kůže jemná Nappa, černá		■	■	–
 Kůže jemná Nappa, titanově šedá		■	■	–
 Kůže jemná Nappa, pistáciově béžová		■	■	–
 Kůže jemná Nappa, kaštanově hnědá		■	■	–
 Kožená výbava Audi exclusive		■	■	–

	strana	Q5	Q5 hybrid quattro	SQ5 TDI
Potahy sedadel pro sportovní přední sedadla	78			
 Tkanina Micron, černá		■	■	–
 Tkanina Micron, titanově šedá		■	■	–
 Alcantara/kůže, černá		■	■	□
 Alcantara/kůže, titanově šedá		■	■	–
 Kůže Milano, černá		■	■	–
 Kůže Milano, titanově šedá		■	■	–
 Kůže Milano, pistáciově béžová		■	■	–
 Kůže jemná Nappa, černá		■	■	–
 Kůže jemná Nappa, titanově šedá		■	■	–
 Kůže jemná Nappa, pistáciově béžová		■	■	–
 Kůže jemná Nappa, kaštanově hnědá		■	■	–
 Alcantara/kůže, stříbrná Měsíc/černá		–	–	□
 Kůže jemná Nappa, černá s kontrastními švy		–	–	■
 Kůže jemná Nappa, stříbrná Měsíc/černá s kontrastními švy		–	–	■
 Kůže jemná Nappa, červená Magma/černá s kontrastními švy		–	–	■
 Kůže jemná Nappa, kaštanově hnědá/černá s kontrastními švy		–	–	■
 Kožená výbava Audi exclusive ¹		■	■	■
Potahy sedadel pro komfortní klimatizovaná přední sedadla	81			
 Kůže Milano perforovaná, černá		■	■	■
 Kůže Milano perforovaná, titanově šedá		■	■	–
 Kůže Milano perforovaná, pistáciově béžová		■	■	–
 Kůže Milano perforovaná, kaštanově hnědá		■	■	■
 Kožená výbava Audi exclusive		■	■	■

	strana	Q5	Q5 hybrid quattro	SQ5 TDI
Další výbava	82			
Loketní opěrky v obložení dveří potažené kůží		■	■	■
Paket kožené výbavy		■	■	■
Kryt přístrojové desky Audi exclusive potažený kůží s kontrastními švy		■	■	■
Designové pakety	82			
Designový paket v tkanině Havanna, normální sedadla		■	■	–
Designový paket v tkanině Micron, sportovní sedadla		■	■	–
Designový paket Alcantara/kůže, sportovní sedadla		■	■	–
Designový paket v kůži Milano, normální sedadla		■	■	–
Designový paket v kůži Milano, sportovní sedadla		■	■	–
Designový paket v kůži jemná Nappa, normální sedadla		■	■	–
Designový paket v kůži jemná Nappa, sportovní sedadla		■	■	–
Designový paket Audi exclusive Alcantara/kůže, sportovní sedadla		■	■	■
Designový paket Audi exclusive v kůži jemná Nappa		■	■	–
Designový paket Audi exclusive Plus v kůži jemná Nappa		■	■	–
Designový paket Audi exclusive v kůži jemná Nappa, sportovní sedadla		■	■	■
Designový paket Audi exclusive Plus v kůži jemná Nappa, sportovní sedadla		■	■	■
Designový paket Audi exclusive v kůži Valcona, komfortní klimatizovaná přední sedadla		■	■	■
Designový paket Audi exclusive Plus v kůži Valcona, komfortní klimatizovaná přední sedadla		■	■	■
Potah stropu	83			
Potah stropu tkaninový		□	□	■
Potah stropu tkaninový, černý		■	■	□
Potah stropu z Alcantary		■	■	■
Potah stropu Audi exclusive z černé Alcantary s kontrastními švy		■	■	■

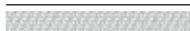
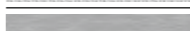
	strana	Q5	Q5 hybrid quattro	SQ5 TDI
Dekorace	84			
Monometallic, platina		□	□	–
Monometallic, lanýžově béžová		□	□	–
 Hliník Satellit		■	■	–
 Kartáčovaný matný hliník		■ ²	■ ²	□
Dřevo kořene ořechu, hnědá Balsamico		■	■	–
Jasanové žilkované dřevo, přírodní hnědé		■	■	–
Dubové dřevo Beaufort, světle hnědé		■	■	–
Klavírový lak, černý		■	■	■
Hliník/černé dřevo Beaufort		■	■	■
Karbon Atlas		–	–	■
Karbon Audi exclusive		■	■	■
Dřevěné dekorace Audi exclusive		■	■	■
Dekorace Audi exclusive lakované v barvě vozu		–	–	■
Světla	86			
Xenonové světlomety Plus včetně ostřikovačů světlometů		■	■	□
Adaptivní světla		■	■	■
Asistent dálkových světel		■	■	□
Světelný/dešťový senzor		■	■	□
Vnitřní osvětlení		□	□	□
Paket osvětlení		■	■	□
Mlhové světlomety		□	□	□
Zadní LED světla		■	■	□
Světla pro denní svícení		□	□	□

□ sériová výbava ■ zvláštní výbava – není k dispozici

Možné odchylky v jednotlivých zemích. Která výbava je ve Vaší zemi dodávána sériově, popř. na přání, se dozvíte u místního prodejce Audi.

¹ K dostání v kůži jemná Nappa a kombinaci Alcantara/kůže jemná Nappa. ² K dostání ve spojení se sportovním paketem S line.

	strana	Q5	Q5 hybrid quattro	SQ5 TDI
Zrcátka	87			
Vnější zpětná zrcátka s integrovanými LED směrovkami; elektricky nastavitelná	<input type="checkbox"/>	<input type="checkbox"/>	<input type="checkbox"/>	
Vnější zpětná zrcátka navíc vyhřívaná	<input checked="" type="checkbox"/>	<input checked="" type="checkbox"/>	<input checked="" type="checkbox"/>	
Vnější zpětná zrcátka navíc vyhřívaná a elektricky sklopná	<input checked="" type="checkbox"/>	<input checked="" type="checkbox"/>	<input checked="" type="checkbox"/>	
Vnější zpětná zrcátka navíc vyhřívaná, elektricky sklopná a na obou stranách automaticky zaclonitelná	<input checked="" type="checkbox"/>	<input checked="" type="checkbox"/>	<input checked="" type="checkbox"/>	
Vnější zpětná zrcátka navíc vyhřívaná, elektricky sklopná, na obou stranách automaticky zaclonitelná a s pamětí	<input checked="" type="checkbox"/>	<input checked="" type="checkbox"/>	<input checked="" type="checkbox"/>	
Kryty vnějších zpětných zrcátek v hliníkové optice	–	–	<input type="checkbox"/>	
Vnitřní zpětné zrcátko, zaclonitelné	<input type="checkbox"/>	<input type="checkbox"/>	–	
Vnitřní zpětné zrcátko automaticky zaclonitelné se světelným/dešťovým senzorem	<input checked="" type="checkbox"/>	<input checked="" type="checkbox"/>	<input type="checkbox"/>	
Vnitřní zpětné zrcátko automaticky zaclonitelné se světelným/dešťovým senzorem a digitálním kompasem	<input checked="" type="checkbox"/>	<input checked="" type="checkbox"/>	<input checked="" type="checkbox"/>	
Střešní systém	88			
Panoramatické skleněné střešní okno	<input checked="" type="checkbox"/>	<input checked="" type="checkbox"/>	<input checked="" type="checkbox"/>	
Systémy zamykání	88			
Klíč s dálkovým ovládním	<input type="checkbox"/>	<input type="checkbox"/>	<input type="checkbox"/>	
advanced key	<input checked="" type="checkbox"/>	<input checked="" type="checkbox"/>	<input checked="" type="checkbox"/>	
Imobilizér elektronický	<input type="checkbox"/>	<input type="checkbox"/>	<input type="checkbox"/>	
Elektrické otevírání a zavírání kapoty zavazadlového prostoru	<input checked="" type="checkbox"/>	<input checked="" type="checkbox"/>	<input checked="" type="checkbox"/>	
Dálkové ovládání garážových vrat (HomeLink)	<input checked="" type="checkbox"/>	<input checked="" type="checkbox"/>	<input checked="" type="checkbox"/>	
Alarm	<input checked="" type="checkbox"/>	<input checked="" type="checkbox"/>	<input type="checkbox"/>	
Audi Tracking System	<input checked="" type="checkbox"/>	<input checked="" type="checkbox"/>	<input checked="" type="checkbox"/>	
Skla	89			
Determální skla	<input type="checkbox"/>	<input type="checkbox"/>	<input type="checkbox"/>	
Tónovaná skla (skla Privacy)	<input checked="" type="checkbox"/>	<input checked="" type="checkbox"/>	<input checked="" type="checkbox"/>	

	strana	Q5	Q5 hybrid quattro	SQ5 TDI
Sluneční clony	<input type="checkbox"/>	<input type="checkbox"/>	<input type="checkbox"/>	
Sluneční clony, posuvné	<input checked="" type="checkbox"/>	<input checked="" type="checkbox"/>	<input checked="" type="checkbox"/>	
Ochranná sluneční roleta	<input checked="" type="checkbox"/>	<input checked="" type="checkbox"/>	<input checked="" type="checkbox"/>	
Další vnější výbava	89			
Tažné zařízení	<input checked="" type="checkbox"/>	<input checked="" type="checkbox"/>	<input checked="" type="checkbox"/>	
Příprava pro tažné zařízení	<input checked="" type="checkbox"/>	<input checked="" type="checkbox"/>	<input checked="" type="checkbox"/>	
Paket leštěných prvků	<input checked="" type="checkbox"/>	<input checked="" type="checkbox"/>	<input type="checkbox"/>	
Podélné střešní nosiče, eloxované	<input type="checkbox"/>	<input type="checkbox"/>	<input type="checkbox"/>	
Podélné střešní nosiče, černé	<input checked="" type="checkbox"/>	<input checked="" type="checkbox"/>	<input checked="" type="checkbox"/>	
Střešní spoiler	<input type="checkbox"/>	<input type="checkbox"/>	<input type="checkbox"/>	
Audi Singleframe	<input type="checkbox"/>	<input type="checkbox"/>	<input type="checkbox"/>	
Označení modelu/nápis	<input type="checkbox"/>	<input type="checkbox"/>	<input type="checkbox"/>	
Sedadla/komfort sedadel	90			
Sklopné sedadlo spolujezdce	<input checked="" type="checkbox"/>	<input checked="" type="checkbox"/>	–	
Zadní sedadla Plus	<input checked="" type="checkbox"/>	<input type="checkbox"/>	<input checked="" type="checkbox"/>	
Čtyřcestná opěrka bederních obratlů pro přední sedadla	<input checked="" type="checkbox"/>	<input checked="" type="checkbox"/>	<input type="checkbox"/>	
Elektricky nastavitelné sedadlo řidiče	<input checked="" type="checkbox"/>	<input checked="" type="checkbox"/>	–	
Elektricky nastavitelná přední sedadla	<input checked="" type="checkbox"/>	<input checked="" type="checkbox"/>	<input type="checkbox"/>	
Elektricky nastavitelná přední sedadla včetně paměti pro sedadlo řidiče	<input checked="" type="checkbox"/>	<input checked="" type="checkbox"/>	<input checked="" type="checkbox"/>	
Vyhřívání předních sedadel	<input type="checkbox"/>	<input type="checkbox"/>	<input type="checkbox"/>	
Vyhřívání předních a zadních sedadel	<input checked="" type="checkbox"/>	<input checked="" type="checkbox"/>	<input checked="" type="checkbox"/>	
Středová loketní opěrka vpředu	<input type="checkbox"/>	<input type="checkbox"/>	<input type="checkbox"/>	

	strana	Q5	Q5 hybrid quattro	SQ5 TDI
Středová loketní opěrka vzadu	<input type="checkbox"/>	<input type="checkbox"/>	<input type="checkbox"/>	
Upevnění dětské sedačky ISOFIX na vnější místa vzadu	<input type="checkbox"/>	<input type="checkbox"/>	<input type="checkbox"/>	
Upevnění dětské sedačky ISOFIX na sedadlo spolujezdce	<input type="checkbox"/>	<input type="checkbox"/>	<input type="checkbox"/>	
Volanty/řadicí páka/ovládací prvky	91			
Multifunkční kožený volant ve 4ramenném designu	<input type="checkbox"/>	<input type="checkbox"/>	–	
Sportovní kožený volant v 3ramenném Q-designu	<input checked="" type="checkbox"/>	–	–	
Multifunkční sportovní kožený volant v 3ramenném Q-designu	<input checked="" type="checkbox"/>	<input checked="" type="checkbox"/>	–	
Multifunkční sportovní kožený volant v 3ramenném Q-designu s pádly řazení	<input checked="" type="checkbox"/>	<input checked="" type="checkbox"/>	<input type="checkbox"/>	
Multifunkční sportovní kožený volant v 3ramenném designu, dole zploštělý	<input checked="" type="checkbox"/>	<input checked="" type="checkbox"/>	–	
Multifunkční sportovní kožený volant v 3ramenném designu dole zploštělý, s pádly řazení	<input checked="" type="checkbox"/>	<input checked="" type="checkbox"/>	<input checked="" type="checkbox"/>	
Hliníková hlavice řadicí páky Audi exclusive	<input checked="" type="checkbox"/>	–	–	
Ovládací prvky v kůži Audi exclusive	<input checked="" type="checkbox"/>	<input checked="" type="checkbox"/>	<input checked="" type="checkbox"/>	
Věnc volantu Audi exclusive s dřevěnými segmenty	<input checked="" type="checkbox"/>	<input checked="" type="checkbox"/>	–	
Věnc volantu v kůži Audi exclusive	<input checked="" type="checkbox"/>	<input checked="" type="checkbox"/>	<input checked="" type="checkbox"/>	
Klimatizace	92			
Automatická klimatizace, třízónová	<input checked="" type="checkbox"/>	<input checked="" type="checkbox"/>	<input type="checkbox"/>	
Automatická klimatizace	<input type="checkbox"/>	<input type="checkbox"/>	–	
Nezávislé topení/větrání	<input checked="" type="checkbox"/>	–	<input checked="" type="checkbox"/>	
Systémy zajištění zavazadel a odkládacích prostorů	92			
Kolejnicový systém s fixační sadou	<input checked="" type="checkbox"/>	–	<input checked="" type="checkbox"/>	
Kryt zavazadlového prostoru	<input type="checkbox"/>	<input type="checkbox"/>	<input type="checkbox"/>	
Odkládací přihrádky	<input type="checkbox"/>	<input type="checkbox"/>	<input type="checkbox"/>	
Paket odkládacích prostorů	<input checked="" type="checkbox"/>	<input checked="" type="checkbox"/>	<input checked="" type="checkbox"/>	

	strana	Q5	Q5 hybrid quattro	SQ5 TDI
Držák nápojů	<input type="checkbox"/>	<input type="checkbox"/>	<input type="checkbox"/>	
Klimatizovaný držák nápojů	<input checked="" type="checkbox"/>	<input checked="" type="checkbox"/>	<input checked="" type="checkbox"/>	
Dělicí síť	<input checked="" type="checkbox"/>	<input checked="" type="checkbox"/>	<input checked="" type="checkbox"/>	
Uvazovací oka	<input type="checkbox"/>	<input type="checkbox"/>	<input type="checkbox"/>	
Oboustranná podložka	<input checked="" type="checkbox"/>	–	<input checked="" type="checkbox"/>	
Dno zavazadlového prostoru	<input type="checkbox"/>	<input type="checkbox"/>	<input type="checkbox"/>	
Vak na lyže/snowboardy	<input checked="" type="checkbox"/>	<input checked="" type="checkbox"/>	<input checked="" type="checkbox"/>	
Odolná vana chránící před znečištěním	<input checked="" type="checkbox"/>	–	<input checked="" type="checkbox"/>	
Další vnitřní výbava	93			
Rohožky Audi exclusive	<input checked="" type="checkbox"/>	<input checked="" type="checkbox"/>	<input checked="" type="checkbox"/>	
Koberečky včetně rohožek Audi exclusive	<input checked="" type="checkbox"/>	<input checked="" type="checkbox"/>	<input checked="" type="checkbox"/>	
Rohožky vpředu	<input type="checkbox"/>	<input type="checkbox"/>	–	
Rohožky vpředu a vzadu	<input checked="" type="checkbox"/>	<input checked="" type="checkbox"/>	<input type="checkbox"/>	
Zásuvky, 12 V	<input type="checkbox"/>	<input type="checkbox"/>	<input type="checkbox"/>	
Hliníková optika v interiéru	<input type="checkbox"/>	<input type="checkbox"/>	<input type="checkbox"/>	
Zapalovač cigaret a popelník	<input type="checkbox"/>	<input type="checkbox"/>	<input type="checkbox"/>	
Nástupní lišty	<input type="checkbox"/>	–	–	
Nástupní lišty a ochrana nákladové hrany	<input checked="" type="checkbox"/>	<input type="checkbox"/>	<input type="checkbox"/>	
Pedály a opěrka pro nohu z ušlechtilé oceli	–	–	<input type="checkbox"/>	
MMI® a navigační systémy	94			
Navigační systém MMI® Plus	<input checked="" type="checkbox"/>	<input type="checkbox"/>	<input checked="" type="checkbox"/>	
Navigační systém MMI®	<input checked="" type="checkbox"/>	–	<input checked="" type="checkbox"/>	

sériová výbava zvláštní výbava – není k dispozici

Možné odchylky v jednotlivých zemích. Která výbava je ve Vaší zemi dodávána sériově, popř. na přání, se dozvíte u místního prodejce Audi.

*K dostání ve spojení se sportovním pakemem S line.

	strana	Q5	Q5 hybrid quattro	SQ5 TDI
MMI® a navigační systémy (pokračování)	94			
Informační systém řidiče s barevným displejem	■	□	□	
Informační systém řidiče	■	–	–	
Doporučování přestávek	□	□	□	
Rádia a TV přijímače	95			
Rádio Symphony	■	–	■	
Rádio Concert	■	–	□	
Rádio Chorus	□	–	–	
Digitální příjem rádia	■	■	■	
Bang & Olufsen Sound System	■	■	■	
Audi sound system	■	□	□	
Měníč CD	■	■	■	
Digitální příjem TV	■	–	■	
Audi music interface	■	■	■	
Adaptéry pro Audi music interface	■	■	■	
Adaptéry plus pro Audi music interface	■	■	■	
Příprava pro Rear Seat Entertainment	■	■	■	
Telefon a komunikace	96			
Audi connect včetně autotelefonu	■	■	■	
Autotelefon Bluetooth	■	–	■	
Sluchátko pro autotelefon vpředu	■	■	■	
Příprava pro mobilní telefon (Bluetooth)	■	■	■	
Rozhraní Bluetooth	■	■	■	

	strana	Q5	Q5 hybrid quattro	SQ5 TDI
Asistenční systémy	97			
Adaptivní tempomat	■	–	■	
Audi side assist	■	■	■	
Audi active lane assist	■	■	■	
Audi parking system vzadu	■	■	■	
Audi parking system plus	■	■	■	
Audi parking system plus s couvací kamerou	■	■	■	
Paket asistenčních systémů	■	–	■	
Tempomat	■	■	□	
Audi hold assist	■ ¹	–	■	
Asistent sjíždění ze svahu	□	□	□	
Podvozek/brzdy	98			
Audi CES podvozek	■ ²	–	–	
Dynamický podvozek	□	□	–	
Sportovní podvozek S line	■	–	–	
Sportovní podvozek S	–	–	□	
Brzdové třmeny v černém laku	–	–	□	
Elektromechanická parkovací brzda	□	□	□	
Audi drive select	■	–	■	
Technika/bezpečnost	99			
Airbagy	□	□	□	
Systém hlavových airbagů	□	□	□	
Integrovaný systém opěrek hlavy	□	□	□	

	strana	Q5	Q5 hybrid quattro	SQ5 TDI
Boční airbagy vpředu a systém hlavových airbagů		■	■	■
Boční airbagy vzadu		■	■	■
Karoserie pozinkovaná		□	□	□
Powermeter v kombinovaném přístroji		–	□	–
Bezpečnostní sloupek řízení		□	□	□
Výstražný trojúhelník		□	□	□
Lékárnička		□	□	□
Protiprokluzové zařízení (ASR)		□	□	□
Elektronická uzávěrka diferenciálu (EDS)		□	□	□
Elektronická kontrola stability (ESC)		□	□	□
ESC s elektronickou uzávěrkou diferenciálu		□ ³	–	–
Elektromechanické servořízení		□	□	□
Dynamické řízení		■ ²	–	■
6rychlostní manuální převodovka		□ ⁴	–	–
S tronic®		□ ⁴	–	–
tiptronic		□ ⁴	□	□
quattro®		□ ²	□	□
Ochrana před natankováním nesprávného paliva		□ ⁵	–	□
Rekuperace		□	□	□
Systém Start-Stop		□	□	□
Audi TDI clean diesel		□ ⁶	–	–
SCR katalyzátor		□ ⁷	–	–

	strana	Q5	Q5 hybrid quattro	SQ5 TDI
Prodloužená záruka Audi	101			
Prodloužená záruka Audi		■	■	■

Výbava vyobrazeného Audi Q5 (strana 4–21):

lakování: ledově stříbrná metalíza s plným lakováním

kola: hliníková litá, v 5ramenném designu, antracitová, částečně leštěná

sedadla/potahy sedadel: sportovní přední sedadla v kaštanově hnědé kůži jemná Nappa

dekorace: dřevo kořene ořechu, hnědá Balsamico

Výbava vyobrazeného Audi SQ5 TDI (strana 22–35):

lakování: černá Panter s křišťalovým efektem

kola: Audi exclusive hliníková litá, s 5 dvojitými hvězdicovými paprsky s titanovým vzhledem, leštěná

sedadla/potahy sedadel: sportovní přední sedadla v kůži jemná Nappa ve stříbrné Měsíc/černé s kontrastními švy

dekorace: hliník/černé dřevo Beaufort

□ sériová výbava ■ zvláštní výbava – není k dispozici

Možné odchylky v jednotlivých zemích. Která výbava je ve Vaší zemi dodávána sériově, popř. na přání, se dozvíte u místního prodejce Audi.

¹ K dostání jen pro modely s převodovkou S tronic®/tiptronic. ² Není k dostání pro 2.0 TDI (110 kW) s pohonem předních kol. ³ K dostání jen pro 2.0 TDI (110 kW) s pohonem předních kol. ⁴ V závislosti na modelu.

⁵ K dostání jen pro modely TDI. ⁶ Jen pro modely clean diesel. ⁷ Platí jen pro 2.0 TDI quattro 130 kW s převodovkou S tronic® a pro modely s motory TDI clean diesel.

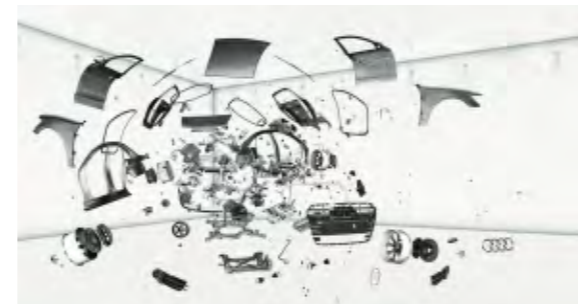
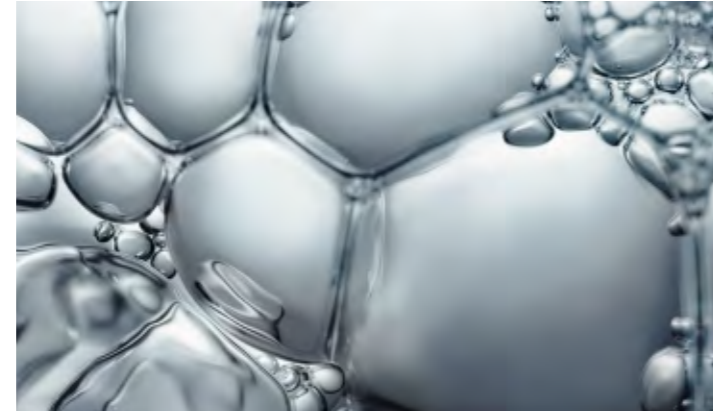

Zodpovědnost

Zodpovědný život je pevným základem strategie Audi. Kromě ekonomického úspěchu a mezinárodní konkurenceschopnosti hrají neméně důležitou roli rovněž zodpovědnost za zaměstnance a společnost, ochrana životního prostředí a ochrana přírodních zdrojů. Jak v detailech – katalogy jsou tištěny na papíře s certifikací FSC, tak i v zásadních věcech – Audi vyvíjí automobily, které jsou nejen sportovní a plně emoci, ale vždy se vyznačují i vynikající efektivitou. Z dlouhodobého hlediska chce Audi svými produkty umožnit CO₂ neutrální

mobilitu. Ke komplexnímu přístupu také patří, že Audi své výrobní závody krok za krokem směřuje k CO₂ neutrální výrobě. Audi se angažuje také ve společnosti – především v oblastech vzdělávání, techniky a sociální oblasti. Trvale udržitelný rozvoj je v Audi těsně spojen s výhledem do budoucnosti. S iniciativou Audi Urban Future Initiative zkoumá Audi společně s mezinárodními experty urbanistické výzvy budoucnosti a trendy na téma mobilita.

Objevte svět Audi.



Kdo se rozhodne pro Audi, rozhodne se pro značku, která nabízí více. Více individuality. Více exkluzivity. Více fascinace.

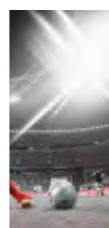

Týmový duch

Automobilové závody ženou značku kupředu. Již dlouhá léta patří Audi k vítězům nejrůznějších automobilových závodů, například závodu 24 hodin Le Mans nebo závodů DTM. Pro Audi jsou důležité stejné hodnoty, na kterých záleží i v mnoha sportovních odvětvích: preciznost, vášně a technika. Není tedy vůbec náhodou, že se Audi již mnoho let angažuje jako sponzor v oblasti sportu.

V zimních sportech je například Audi již téměř třicet let hlavním sponzorem Německého lyžařského svazu a kromě toho také partnerem 14 dalších národních týmů alpského lyžování. Podporujeme národní a mezinárodní fotbalové týmy. Audi je také partnerem Německého olympijského svazu.

www.audi.com

Informace ke všem uvedeným tématům naleznete na našich internetových stránkách www.audi.com.



www.audi.com

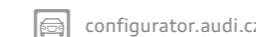

configurator.audi.cz



www.audi.com/vorsprung-durch-technik



www.audi.com/driving



www.audi.com/cr

Výbava Audi QS/Q5 hybrid quattro/SQ5 TDI

6rychlostní manuální převodovka	100	Držák nápojů	92
daptéry pro Audi music interface	96	Dynamické řízení	100
Adaptivní světlá	86	Elektrické otevírání a zavírání kapoty	
Adaptivní tempomat	97	zavazadlového prostoru	88
advanced key	88	Elektricky nastavitelná přední sedadla	
Airbagy	99	včetně paměti	90
Alarm	88	Elektricky nastavitelná přední sedadla	90
Asistent dálkových světel	86	Elektricky nastavitelné sedadlo řidiče	90
Asistent sjíždění ze svahu	98	Elektromechanická parkovací brzda	99
Audi active lane assist	97	Elektromechanické servořízení	100
Audi connect včetně autotelefonu	97	Elektronická kontrola stability (ESC)	100
Audi drive select	99	Elektronická uzávěrka diferenciálu (EDS)	100
Audi exclusive	60, 61	ESC s elektronickou uzávěrkou diferenciálu	100
Audi exclusive line	64, 65	Hliníková hlavice řadič páky Audi exclusive	91
Audi hold assist	98	Hliníková optika v interiéru	93
Audi music interface	96	Imobilizér elektronický	88
Audi originální příslušenství®	102–105	Informační systémy řidiče	94, 95
Audi side assist	97	Integrovaný systém opěrek hlavy	99
Audi Singleframe	89	Karoserie pozinkovaná	100
Audi sound system	96	Klíč s dálkovým ovládním	88
Audi TDI clean diesel	101	Koberečky včetně rohožek Audi exclusive	93
Audi Tracking System	88	Kola/pneumatiky	74, 75
Automatická klimatizace, třízónová	92	Kolejnicový systém s fixační sadou	92
Automatická klimatizace	92	Kombinace Alcantara/kůže	78, 80, 82
Autotelefon Bluetooth	96	Komfortní klimatizovaná přední sedadla	81
Bang & Olufsen Sound System	96	Kožená výbava	77–82
Bezpečnostní pásy	100	Kryt přístrojové desky Audi exclusive	
Bezpečnostní sloupek řízení	100	potažený kůží s kontrastními švy	82
Bezpečnostní šrouby kol	75	Kryt zavazadlového prostoru	92
Boční airbagy vpředu a systém hlavových airbagů	99	Laky	72, 73
Boční airbagy vzadu	100	Lékárnička	100
Brzdové třmeny	99	Loketní opěrky v obložení dveří	
Brzdy	99	potažené kůží	82
Čtyřcestná opěrka bederních obratlů pro přední sedadla	90	Madla	93
Dálkové ovládání garážových vrat	88	Měníč CD	96
Dekorace	84, 85	Mlhové světlometry	87
Dělicí síť	92	Náhradí	75
Designové pakety	82	Nástupní lišty	93
Determální skla	89	Navigační systém MMI® Plus	94
Digitální příjem rádia	96	Navigační systém MMI®	94
Digitální příjem TV	95	Nezávislé topení/větrání	92
Dno zavazadlového prostoru	93	Normální přední sedadla	76
Dojezdové rezervní kolo	75	Oboustranná podložka	93
Doporučování přestávek	95	Ochrana před natankováním nesprávného paliva	100
		Ochranná sluneční roleta	89

Výbava Audi Q5/Q5 hybrid quattro/SQ5 TDI

Odkládací přihrádky	92	Sluneční clony	89
Ovládací prvky v kůži Audi exclusive	91	Spínací skříňka	88
Ovládání oken	93	Sportovní přední sedadla	78, 80
Označení modelu/nápis	90	Stěrače s ostřikovači	89
Paket asistenčních systémů	98	Středové loketní opěrky	91
Paket černých leštěných prvků Audi exclusive	62	Středový panel	93
Paket kožené výbavy	82	Střešní spoiler	89
Paket leštěných prvků	89	Světelný/dešťový senzor	86
Paket odkládacích prostorů	92	Světla pro denní svícení	87
Paket optiky Offroad Audi exclusive	63	Světlomety	87
Paket osvětlení	86	Systém hlavových airbagů	99
Panoramatické skleněné střešní okno	88	Systém Start-Stop	100
Parkovací asistenční systémy	97, 98	Tažné zařízení	89
Pedály a opěrka pro nohu v hliníkové optice	93	Tempomat	98
Podélné střešní nosiče, eloxované	89	tiptronic	100
Podvozky	98, 99	Tkaninová výbava	76, 78, 82
Pohon předních kol	100	Tónovaná skla (skla Privacy)	89
Potah stropu	83	Ukazatel kontroly tlaku v pneumatikách	75
Powermeter v kombinovaném přístroji	100	Upevnění dětské sedačky ISOFIX	91
Příprava pro mobilní telefon (Bluetooth)	96	Uvazovací oka	93
Příprava pro Rear Seat Entertainment	96	Vak na lyže/snowboardy	93
Příprava pro tažné zařízení	89	Vana chránící před znečištěním	93
Přístroje	100	Věnce volantu Audi exclusive	91
Prodloužená záruka Audi	101	Vnější zpětná zrcátka	87
Protiprokluzové zařízení (ASR)	100	Vnitřní osvětlení	86
Průvodce styly	70, 71	Vnitřní zpětné zrcátko	87
quattro®	100	Volanty	91
Rádia	95	Výfuk	90
Rekuperace	100	Vyhřívání sedadel	90
Rohožky Audi exclusive	93	Výstražný trojúhelník	100
Rohožky	93	Xenonové světlomety Plus včetně ostřikovačů světlometů	86
Rozhraní Bluetooth	96	Zadní sedadla Plus	90
S line	66-69	Zadní sedadla	90
S tronic®	100	Zadní světla	87
Sada na opravu pneumatik	75	Zapalovač cigaret a popelník	93
SCR katalyzátor	101	Zásuvky, 12 V	93
Sklopné sedadlo spolujezdce	90	Zvedák	75
Sluchátko pro autotelefon vpředu	96		

AUDI AG

85045 Ingolstadt
www.audi.com
Platný od listopadu 2013.

Tištěno v Německu.
333/123D.25.15

Modelové varianty, výbava zobrazená a popsána v tomto katalogu a některé služby nejsou k dostání ve všech zemích. Vyobrazené automobily jsou zčásti vybavené zvláštní výbavou za příplatek. Údaje o obsahu dodávky, vzhledu, výkonech, rozměrech a hmotnostech, spotřebě pohonných hmot a provozních nákladech odpovídají informacím, které jsou k dispozici ke dni tisku. Odchyly v barvě a tvaru, omyly a tiskové chyby zůstávají vyhrazeny. Změny jsou vyhrazeny. Přetisk (i v případě výňatků) je povolen pouze s písemným souhlasem AUDI AG.

Papír na tento katalog byl vyroben z celulózy bělené bez použití chlóru.

