



Q7

Audi Q7/Q7 V12 TDI quattro

Náskok díky technice 

Q7	Filozofie	04/05
	quattro®	06/07
	Jízdní dynamika	08/11
	Design	12/15
	Motor	16/21
	Bezpečnost	22/27
	Interiér	28/37
Q7 V12 TDI quattro	Historie	42/43
	Motor	44/45
	Potěšení z jízdy	46/47
	Design	48/51
	Interiér	52/53
	Audi exclusive concept®	54/55
Výbava	Audi exclusive Q7	56/57
	Audi exclusive line Q7	58/59
	S line Q7	60/63
	Průvodce styly Q7	64/65
	Laky	66/67
	Sedadla/potahy sedadel	68/70
	Pakety výbavy a designové pakety	71/74
	Strop, dekorace	75/77
	Kola/pneumatiky	78/81
	Světla a zrcátka	82/84
	Vnější výbava	84/87
	Vnitřní výbava	88/94
	Infotainment	95/98
	Asistenční systémy	98/99
	Technika	100/104
	Audi Service®	106/106
	Originální příslušenství Audi®	107/109
	Technická data Q7	110/112
	Rozměry Q7	113/113
	Technická data Q7 V12 TDI quattro	114/114
	Rozměry Audi Q7 V12 TDI quattro	115/115
	Efektivita Audi, konfigurátor Audi, Audi tv	116/117

Dosud jsme konstruovali pohon quattro® pro naše automobily.



Audi Q7 je automobil
pro pohon quattro®.

Někdy dokáže změnit svět jediná otázka: proč bychom si i v osobním automobilu nemohli užívat vynikajících jízdních vlastností, které přináší pohon všech kol? Tato myšlenka napadla techniky Audi během testování terénního vozu Iltis. Z jednoduché otázky vznikla myšlenka zkonstruovat sériově vyráběný vůz se stálým pohonem všech kol. Zrodil se pohon quattro®.

Začala úspěšná etapa, která stále pokračuje: Audi Q7. Koncepce vozidla, která, stejně jako pohon quattro®, vznikla z nápadů, odvahy a vášně techniků Audi.

Audi Q7. Od vynáleze pohonu quattro®.

Podrobné údaje k Audi Q7 V12 TDI quattro naleznete od strany 40.





K jízdě využívá Audi Q7 inteligentně své síly. Stará se o to inovativní koncepcí pohonu quattro®. Stálý pohon všech kol rozděluje hnací síly variabilně na přední a zadní nápravu. Vždy přesně tam, kde je vyžaduje příslušná jízdní situace. Na silnici i v terénu je tak možné dosáhnout vynikající trakce, věrnosti stopě a působivého tahu vpřed. Elektronická uzávěrka diferenciálu převede v případě potřeby přebytečnou sílu na kola s lepší přilnavostí. Hnací síla se tak využívá i tehdy, když se jedno kolo protáčí nebo ztratí kontakt s vozovkou. Samosvorný mezinápravový diferenciál reguluje rozdělení sil mezi přední a zadní nápravu rychleji než jakékoli elektronické řízení.

Pohon quattro® v Audi Q7 podporuje elektronický stabilizační program ESP. Pro Audi Q7 byl speciálně rozšířen o přídatný režim Offroad. V terénu se ESP stará o ještě lepší trakci a brzdný výkon – a především o větší požitek z jízdy. Režim Offroad Vás totiž podporuje při dynamické jízdě i mimo zpevněné silnice nebo na volném podkladu. ESP se přizpůsobí v závislosti na rychlosti – pro lepší zpomalení na štěrkou nebo písčitém podkladu. Při sjíždění z kopce nízkou rychlostí zasáhne navíc automaticky asistent sjíždění ze svahu. Jakmile kolo proklouzne, podporuje říditelnost a věrnost stopě v nesjízdném terénu.



Hodnoty spotřeby pohonných hmot a emisí CO₂ naleznete od strany 110. Podrobné údaje k Audi Q7 V12 TDI quattro naleznete od strany 40.



O ještě větší nezávislost se stará na přání dodávané pneumatické pérování (sériově u Q7 4.2 TDI quattro a Q7 V12). Cíleně zasahuje do tlumení jednotlivých kol. Téměř úplnou eliminací stálých pohybů karoserie a automatickým redukováním naklápění a kývání karoserie při projíždění zatáček, brzdění nebo rozjíždění je zajištěn komfortní pocit jízdy a věrnost stopě. Adaptivní pneumatické pérování zároveň spojuje variabilní regulaci tlumení a výškové úrovně sportovní charakter kupé s vysokým komfortem pérování limuzíny. Nastavení tlumičů a tím jízdní dynamiky lze individuálně ovlivnit v pěti stupních. Pro změnu nastavení (mezi Automatic, Comfort, Dynamic, Offroad a Lift) stačí jediný zásah rukou v MMI®.

Nastavení Comfort a Dynamic přináší volitelně vysoký komfort jízdy nebo vyšší jízdní dynamiku. Ve všech stupních snižuje adaptivní pneumatické pérování výšku karoserie nad zemí v závislosti na rychlosti jízdy a přizpůsobuje tlumiče. Snižováním výšky vozidla při vyšších rychlostech se snižuje těžiště a citelně roste jízdní stabilita. Režim Offroad zvyšuje výšku vozidla o 25 mm a dovoluje průjezd terénem rychlostí až 100 km/h. V nesjízdném terénu nebo při pomalých přejezdech velkých překážek Vás podporuje nastavení Lift se zvýšenou polohou o 60 mm. Kromě všestranných vlastností pracuje adaptivní pneumatické pérování také jako klasická regulace výškové úrovně. Udržuje konstantní výšku vozidla nezávisle na jeho naložení.

Hodnoty spotřeby pohonných hmot a emisí CO₂ naleznete od strany 110. Podrobné údaje k Audi Q7 V12 TDI quattro naleznete od strany 40.



Stálý pohon všech kol quattro® rozděluje hnací sílu podle potřeby a asymetricky dynamicky na všechna čtyři kola.

Plochý a vzhledem k použití hliníkových prvků velmi lehký podvozek Audi Q7 s dvojitými příčnými rameny má vedle vyšší lokální tuhosti i nízké těžiště. Společně s dlouhým rozvorem kol a velkým rozchodem kol přináší kromě precizní ovladatelnosti a vysoké věrnosti stopě především vyšší komfort a klidný chod.

Přenos velkého výkonu přes dynamický podvozek vyžaduje příslušnou kontrolu: sériově dodávaným systémem servotronic. Variabilní servořízení reaguje přímo na každý pohyb volantu a zprostředkovává kontakt s vozovkou v každé jízdní situaci. Výjimečná je změna odporu řízení v závislosti na rychlosti jízdy. Řízení má při parkování nebo při pomalé jízdě příjemně lehký chod a umožňuje precizní manévrování. Při vysokých rychlostech servotronic citelně zesiluje odpor řízení a přináší vyšší jízdní stabilitu a kontrolu.

Hodnoty spotřeby pohonných hmot a emisí CO₂ naleznete od strany 110. Podrobné údaje k Audi Q7 V12 TDI quattro naleznete od strany 40.

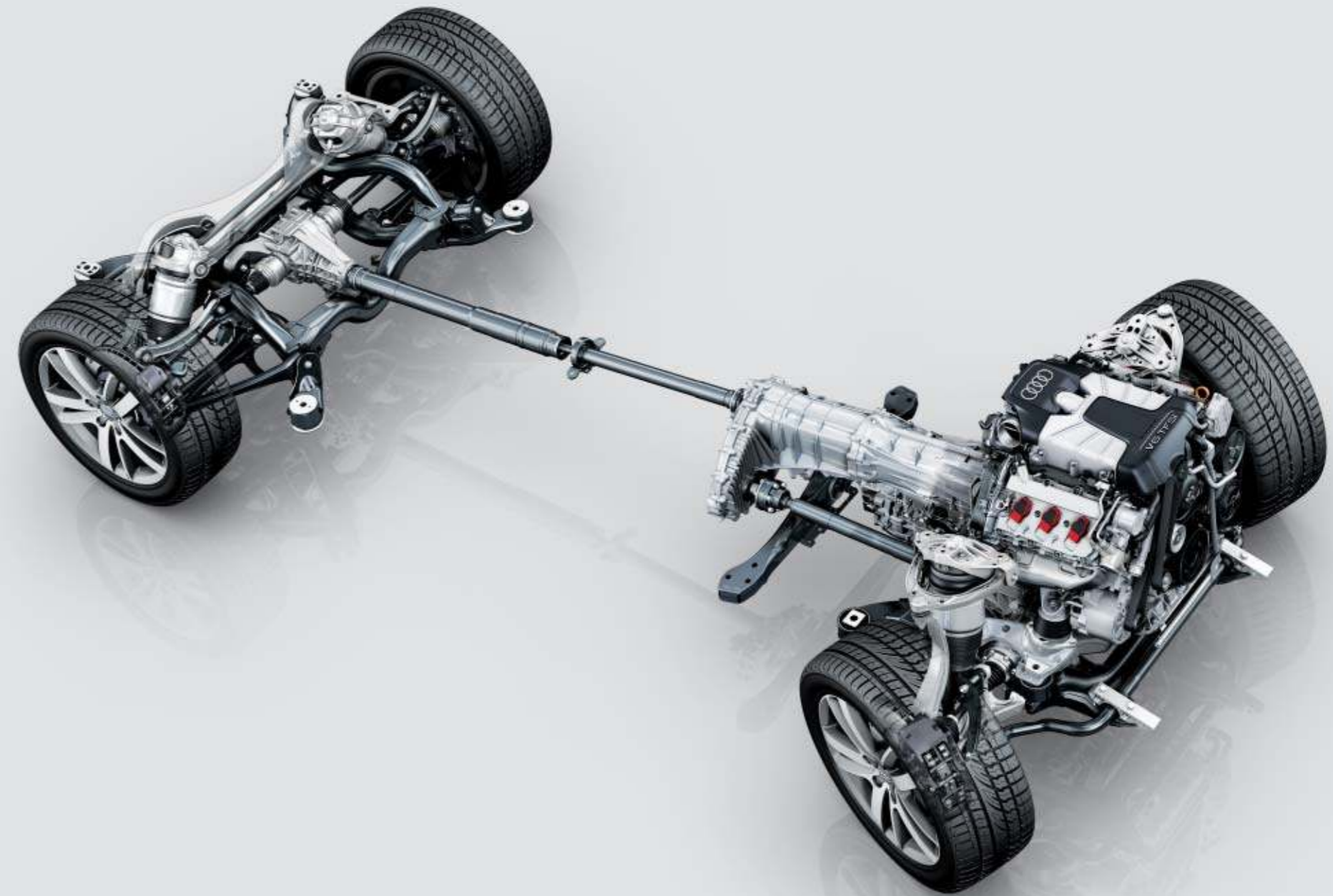



Design Audi Q7 nastavuje
nová měřítká.

Jak je to u Audi tradicí.



S Audi Q7 se značce Audi syntézou robustnosti a sportovně elegantního vedení linií podařilo dosáhnout exkluzivního celkového vzhledu. Svěbytná, plynulá řeč tvarů vytváří zcela vlastní generaci SUV.

Dynamická linie střechy a vysoká partie ramen vozu propůjčují sportovní vzezření kupé. Sílu vyzařující přední partie s výraznou jednodílnou mřížkou chladiče Audi Singleframe zasazenou v chromovém rámu a s vertikálními chromovými žebry probouzí sebevědomí a zdůrazňuje přítomnost. S výrazným prolisem ve tvaru V na kapotě motoru, nárazníky se sériově dodávaným kontrastním lakováním a dozadu protaženými světlomety se světly pro denní svícení – na přání i s LED technologií – se Audi Q7 opticky dere vpřed. Výrazné prahy a velká světlost nad zemí podtrhují sílu jeho motorů. Na přání dostanete Audi Q7 s nárazníky a lištami prahů dveří lakovanými v barvě vozu, zdokonalenými vnějšími klikami dveří a elegantními ozdobnými lištami v hliníkové optice.

Zád je zároveň puristická i výrazná, s charakteristickými zadními LED světly. S nárazníky s integrovanou ochranou podvozku působí Audi Q7 ve spojení s velkou zadní kapotou výkonně a silně. Výjimečné akcenty dodávají velká kola, která podtrhují celkovou výkonnost. Progresivní design Audi Q7 upoutá vždy: ve dne nebo v noci, ve městě nebo v přírodě, na daleké cestě nebo na parkovišti.

Hodnoty spotřeby pohonných hmot a emisí CO₂ naleznete od strany 110. Podrobné údaje k Audi Q7 V12 TDI quattro naleznete od strany 40.



Na závodní dráze fascinují
naše motory svět
pravidelně.

Na silnici tomu není jinak.

Jen stěží lze prokázat spolehlivost a výdrž motoru působivěji než úspěchy ve 24hodinovém závodě v Le Mans. Po mnoha vítězstvích Audi R8 ujel všem v roce 2006 první dieselový motor: Audi R10 s technologií TDI®. S Audi Q7 přinášíme tuto energii na silnici znovu a znovu a každý den.





Audi Q7 stanovuje měřítka i v motorizacích. Díky osvědčeným technologiím TFSI a TDI® rozvíjí Audi Q7 svou enormní sílu a dynamiku téměř v celém spektru otáček. Sportovnost a terénní vlastnosti se spojují výjimečným způsobem. Pro zvýšení efektivity a snížení spotřeby a emisí CO₂ disponuje Audi Q7 u všech šesti- a osmiválcových agregátů rekuperací. Ta v závislosti na motorizaci přináší výrazné snížení emisí CO₂.

Hodnoty spotřeby pohonných hmot a emisí CO₂ naleznete od strany 110. Podrobné údaje k Audi Q7 V12 TDI quattro naleznete od strany 40.



Vyberte si sami, jaká síla Vás na cestách bude pohánět: od motoru 3.0 TDI quattro s výkonem 150 kW nebo 176 kW, motoru 4.2 TDI quattro nebo výkonných motorů TFSI. Motor 3.0 TDI quattro s výkonem 176 kW je k dostání i v provedení jako TDI clean diesel quattro.

Všechny agregáty splňují emisní normu EU 5, TDI clean diesel quattro dokonce emisní normu EU 6, která vstoupí v platnost až v roce 2014. Šesti- a osmiválcové agregáty jsou vybaveny systémem rekuperace. Při brzdění, popř. brzdění motorem se pohybová energie přeměňuje na elektrickou a ta se pak ukládá do baterie. Ve fázi akcelerace jsou elektrické spotřebiče napájeny energií z baterie a tím dojde k odlehčení alternátoru. Zvyšuje se efektivita a šetří – zejména v městském provozu – až 3 % paliva.

Motorizace 3.0 TDI quattro s výkonem 150 kW nebo 176 kW je navíc vybavena systémem Start-Stop, který Vám pomáhá šetřit palivo a snižovat emise CO₂. Princip je úplně jednoduchý: jakmile se vozidlo zastaví a řidič dál drží sešlápnutý brzdový pedál, tak systém vypne motor. Při uvolnění brzdového pedálu motor znovu nastartuje. V městském provozu se tím podle jízdního profilu může výrazně snížit spotřeba paliva.

Audi Q7 ve verzi 3.0 TDI clean diesel quattro je vybaveno navíc k sériově dodávanému katalyzátoru a filtru pevných částic také SCR katalyzátorem s nádrží AdBlue^{®1}. AdBlue[®] je biologicky odbouratelný přídatný roztok, který je v minimálním dávkování vstřikován před SCR katalyzátor. V kombinaci s dalšími inovacemi, jako je technologie common-rail se vstřikovacím tlakem 2 000 barů a vysoce účinná recirkulace výfukových plynů, se podařilo snížit emise oxidů dusíku až o 90 %.

Se 4.2 TDI quattro s výkonem 250 kW máte rovněž na výběr velmi efektivní a výkonný diesellový agregát. Maximální točivý moment 800 Nm a klidný chod agregátu V8 nadchnou jak na krátkých trasách, tak při cestování na dlouhé vzdálenosti.



AdBlue[®] je biologicky odbouratelný přídatný roztok. V minimálním dávkování se vstřikuje před SCR katalyzátor.

Audi Q7 3.0 TDI clean diesel quattro je vybaveno SCR katalyzátorem s nádrží AdBlue[®]. V kombinaci s technologií common-rail a vysoce efektivní recirkulací výfukových plynů se snižují emise oxidů dusíku až o 90 %.

Volitelně může být Vaše Audi Q7 vybaveno také agregátem V6 TFSI s výkonem 200 kW nebo 245 kW. Přímé vstřikování benzínu se excelentně doplňuje s přeplňováním turbodmychadlem, protože zplynování paliva probíhá přímo ve spalovacím prostoru a snižuje se teplota nasátého čerstvého vzduchu. Tím se zvyšuje komprese, zlepšuje účinnost, výkonnost a efektivita a dosahuje se výrazného snížení emisí CO₂. S technologií TFSI je nahrazován zdvihový objem přeplňováním bez ztráty vynikající efektivitu a dynamiky.

Kompletně nově vyvinutá, u šesti- a osmiválcových modelů sériově dodávaná osmistupňová automatická převodovka tiptronic podporuje Audi Q7 při přenosu jeho výkonu na silnici. Velkou předností elektronicky řízené osmistupňové převodovky tiptronic je velké celkové rozpětí mezi nejkratším a nejdelším převodem, což mimo jiné umožňuje udržet hlučnost na velmi nízké úrovni. Ve spojení s vylepšeným pohonným ústrojím lze kromě toho dosáhnout až 5% úspory paliva. Spolu s vysoce efektivním čerpadlem oleje a zahříváním oleje po studeném startu chladicí kapalinou (jen u V6 TDI) dosahuje nová automatická převodovka ještě vyšší účinnosti. Vedle vyšší efektivitu přináší osmistupňová převodovka tiptronic také vyšší komfort jízdy.

Bez ohledu na to, pro jakou motorizaci se rozhodnete: Audi Q7 Vás o správné volbě přesvědčí každou jízdu.

Hodnoty spotřeby pohonných hmot a emisí CO₂ naleznete od strany 110. Podrobné údaje k Audi Q7 V12 TDI quattro naleznete od strany 40.

¹ Registrovaná známka Svazu německého automobilového průmyslu (VDA).

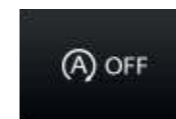

Systém Start-Stop pomáhá šetřit palivo. Kdykoli lze ale spínačem deaktivovat.



Agregát 3.0 TDI je diesellový motor nejnovější generace. Tento vysoce efektivní motor se vyznačuje hospodárností, nízkými emisemi a vysokou výkonností.



Nový motor 3.0 TFSI má díky kombinaci přeplňování a přímého vstřikování benzínu vysoký potenciál: vyšší výkon a dynamika při nižší spotřebě.



Ze zkušeností z automobilových závodů víme, jaké síly na vozidlo působí.

A jak je kontrolovat.

Dlouhé skoky přes nepřehledné vrcholy stoupání, rychlé změny směru, drifty úzkými zatáčkami nebo přesné řízení při vysokých rychlostech – ze zkušeností našeho soutěžního týmu dále rozvíjíme bezpečnostní techniku našich vozidel.

Silnice před Vámi byla ještě před okamžikem volná, najednou je ucpaná. I nejlepší řidič někdy zažije kritické situace, ve kterých je nutné bleskurychle reagovat. Podporuje ho elektronický stabilizační program ESP. Inteligentní systém propojuje aktivní bezpečnostní systémy ABS, ASR, EDS, EBV a má přitom dva jasné cíle: stabilizaci pro Audi Q7 a lepší kontrolu pro Vás.

Pokud mají kola při akceleraci sklon k prokluzu, zajistí protiprokluzové zařízení ASR co nejrovnoměrňší přenos sil. Výkon motoru je příslušně dávkován. Trakci na nepevněném a hladkém podkladu zvyšuje elektronická uzávěrka diferenciálu EDS. Se stabilizací proti převrácení vozidla a stabilizací přívěsu (ve spojení s tažným zařízením, dodávaným na přání) jsou Vám v Audi Q7 k dispozici dva další bezpečnostní systémy. Zabraňují rozkývání přívěsu při spontánních vyhybácích manévrech, vyjetých kolejích nebo bočním větru a předcházejí v určitých situacích překročení meze převrácení vozidla – a to při hmotnosti přívěsu až 3,5 tuny.

Otázkou bezpečnosti je také vidět a být viděn: nejlepší předpoklady zde nabízejí sériově dodávaná světla pro denní svícení, zadní LED světla a LED směrovky ve vnějších zpětných zrcátkách. Správnou odpovědí jsou rovněž na přání dodávané xenonové světlomety Plus. Navíc k sériové výbavě obsahují LED světla pro denní svícení a LED směrovky v předním nárazníku. A pokud se navíc rozhodnete ještě pro adaptivní světla s dynamickými natáčecími světlomety, odbočovacími světly a světly pro jízdu na dálnici, budou splněna opravdu všechna Vaše přání.

Hodnoty spotřeby pohonných hmot a emisí CO₂ naleznete od strany 110.
Podrobné údaje k Audi Q7 V12 TDI quattro naleznete od strany 40.





Na obrázku je ilustrace, ne reálné zobrazení a je vyobrazen technický stav airbagů.

Elektronický stabilizační program ESP se stará kromě jízdní stability také o proces brzdění. Systém mnoha funkcemi podporuje velké brzdy. Při mokré jízdní dráze stírá vodu z brzdových kotoučů a zřetelně zlepšuje účinnost brzd. Pokud řidič například při nouzovém brzdění dostatečně silně nesešlápne brzdový pedál, rozpozná hydraulický brzdový asistent systému ESP pokus o plné brzdění a zajistí plný brzdový tlak. Během plného brzdění pak osvědčený antiblokovací systém ABS umožňuje lepší kontrolu nad vozidlem a zvyšuje říditelnost. Díky vytříbené aerodynamice Audi Q7 vedou kanály pod vozidlem proud vzduchu kolem brzdových kotoučů a zajišťují chlazení. Modely 3.0 TFSI quattro (245 kW) a 4.2 TDI quattro jsou na přání vybaveny výkonnými brzdami s keramickými kotouči zesílenými uhlíkovými vlákny, které se vyznačují vysokou stabilitou, nízkým opotřebením a vynikající výkonností.

Bezpečnostní koncepci Audi Q7 završuje řada pasivních systémů. Tuhá a stabilní buňka pro cestující splňuje aktuální standardy crash testů. Sériově jsou k dispozici airbagy řidiče a spolujezdce, boční airbagy vpředu a systém hlavových airbagů. Systém hlavových airbagů působí od první až po třetí řadu sedadel, dodávanou na přání, a zakrývá téměř celou plochu bočních oken. Přídavné airbagy pro druhou řadu sedadel jsou k dostání na přání.

Asistent udržení jízdního pruhu Audi lane assist rozpozná nechtěné opuštění jízdního pruhu a včas Vás o tom informuje vibracemi volantů. Asistent změny jízdního pruhu Audi side assist Vás podporuje při rozpoznání vozidel ve vedlejším jízdním pruhu, a jakmile rozpozná vozidlo ve vedlejším pruhu, informuje signálem ve vnějším zpětném zrcátku. Ať si silnice přichystá pro vaše Audi Q7 jakákoli překvapení, je na ně výborně připraveno.

Podrobné údaje k Audi Q7 V12 TDI quattro naleznete od strany 40.





Dobře si rozmyslete, než se do Audi Q7 posadíte.

Už totiž nebudete chtít vystoupit.

Velkou nabídkou prostoru Vám Audi Q7 dává pocit volnosti. Kokpit je exkluzivní, natočený k řidiči a barevně odlišený, středový panel je protažený nahoru a má ergonomické uspořádání. Velkoplošné ozdobné lišty a ušlechtilé dekorační prvky s chromovým vzhledem dodávají Audi Q7 něco navíc. Pohled na sportovní přístroje připouští jen jednu myšlenku: vpřed!

Podrobné údaje k Audi Q7 V12 TDI quattro naleznete od strany 40.



Nastupte a uvelejte se: na přání dodávaná komfortní klimatizovaná sedadla Audi Q7 s perforovanou kůží, aktivní ventilací předních sedadel a vyhříváním sedadel splní jakékoli přání. Luxusně vybavený interiér uspokojí i nejvyšší nároky. Spojují se zde jasné, funkční tvary s dynamickou elegancí a exkluzivními materiály. Příjemné diodové osvětlení Ambiente stává středový panel do správného světla. Na přání dodávaný paket osvětlení Audi Q7 Vás navíc příjemně přivítá. Aktivní odrazky ve dveřích, osvětlení prostoru dveří a osvětlení Ambiente ve dveřích vytvářejí uvolněnou světelnou atmosféru a pomáhají při bezpečném nastupování za tmy.



To, že multifunkčnost nemusí být komplikovaná, dokazuje Multi Media Interface – MMI® nejnovější generace. Centrální ovládací systém výkonného SUV Vám umožňuje rychlý přístup k mnoha informacím o vozidle a mnoha funkcím. Na přání dodávaný navigační systém MMI® Plus Vám nabízí rádio s dvojitým tunerem, DVD přehrávač a dvě čtečky karet SDHC. S kvalitním zobrazením map na 7palcovém barevném displeji s vysokým rozlišením Vás bezpečně dovede k cíli navigační systém. Potřebná navigační data jsou uložena na pevném disku, který můžete využít i pro ukládání hudby. Vynikající výkonnost navigačního systému MMI® Plus završuje hlasové ovládání základních funkcí navigace, adresáře a, pokud je k dispozici, telefonu. V interiéru Audi Q7 se spojuje luxus, maximální komfort a funkčnost. Krásné je, že to můžete sami zažít.



Podrobné údaje k Audi Q7 V12 TDI quattro naleznete od strany 40.





Se systémem advanced key, dodávaným na přání, Vás Audi Q7 automaticky pozná a odemkne se, jakmile se dotknete dveří. Když dojedete do cíle, pomůže Vám na přání dodávaný Audi parking system při parkování. Akusticky varuje před překážkami za vozidlem. Ještě lepší přehled Vám poskytne na přání dodávaný Audi parking system plus, který kontroluje i oblast před Audi Q7, a varuje navíc opticky prostřednictvím MMI®. Na přání je dodáván Audi parking system plus s couvací kamerou. Pomocné a vodící linie na displeji MMI® usnadňují parkování a připojování přívěsu jako nikdy dříve.

Pocit velkého prostoru si ještě lépe vychutnáte s pravým zvukovým zážitkem. Máte na výběr mezi dvěma vysoce kvalitními soundsystémy: systém BOSE Surround Sound rozpozná a automaticky kompenzuje rušivé hluky okolí a přizpůsobuje hlasitost rychlosti jízdy – pro konstantě brilantní zážitek. U Bang & Olufsen advanced Soundsystem se při aktivaci systému automaticky vysunou z přístrojové desky dvě akustické čočky, které s precizně nasměrovaným horizontálním vyzařováním zajišťují na každém sedadle výjimečně věrný zvuk. Výkon přesahující 1 000 W a 14 samostatných reproduktorů zajišťují zvuk špičkové třídy. Oba soundsystémy umožňují ve spojení s navigačním systémem MMI® Plus a integrovaným přehrávačem DVD reprodukci 5.1 Surround Sound.

Černé hedvábně matné dekorace, případně volitelně z hliníku Trigon či vybraných dřevin, dodávají zajímavé vizuální akcenty. Společně s tkaninovou a koženou výbavou podtrhují exkluzivní půvab Audi Q7.

Tepлотu a kvalitu vzduchu v interiéru během jízdy permanentně kontroluje a řídí sériově dodávaná automatická klimatizace. Ve druhé, a na přání dodávané, třetí řadě sedadel se o individuální příjemné klima stará na přání dodávaná čtyřzónová automatická klimatizace.

Podrobné údaje k Audi Q7 V12 TDI quattro naleznete od strany 40.





Audi Q7 otevírá nové dimenze nejen svou dynamikou, silou a velkým prostorem pro nohy, ale především inovativní koncepcí interiéru. Multifunkční koncepce uspořádání sedadel a zavazadlového prostoru Vám nabízí až 27 různých možností konfigurace. Máte tedy k dispozici vždy přesně tolik míst k sezení a tolik zavazadlového prostoru, kolik potřebujete.

Jako varianty výbavy jsou k dostání dvě nebo tři řady sedadel. V rámci těchto variant výbavy se můžete znovu rozhodnout: druhou řadu můžete vybavit komfortními sedadly a z Audi Q7 vytvořit 6místný vůz, který má navíc velký středový panel. Nebo se rozhodněte pro klasický 5-, popř. 7místný vůz se sedadlovou lavicí ve druhé řadě.

Funkce komfortního nastupování umožňuje komfortní nastupování i na zadní místa. Panoramatické skleněné střešní okno zajišťuje výhled na nebe. Toto elektricky ovládané skleněné střešní okno sahá až ke třetí řadě sedadel. Díky nízké hodnotě c_x zůstává hladina hluku i při otevřeném panoramatickém střešním okně na velmi nízké úrovni.

Podrobné údaje k Audi Q7 V12 TDI quattro naleznete od strany 40.



Někdy zkrátka není snadné rozhodnout se, co všechno bychom si chtěli vzít s sebou. Audi Q7 Vám v tomto směru poskytuje veškerou svobodu. Nabízí ve své třídě jedinečný objem zavazadlového prostoru 775 litrů za druhou řadou sedadel. Pokud je Vás na cestě sedm, pojme zavazadlový prostor celých 330 litrů. Sklopením zadní lavice – všechna zadní sedadla vytvoří rovnou ložnou plochu – lze objem zavazadlového prostoru sériově zvětšit až na 2 035 litrů. Nákladový prostor o šířce 1,22 metru lehce pojme až čtyři golfové vaky uložené napříč. Ve druhé řadě sedadel je sériově velký otvor pro protažení dlouhých předmětů. Při sklopení umožňuje rychlé a snadné uložení například lyží nebo snowboardů.

Při nakládání a vykládání Vám pomáhá na přání dodávané adaptivní pneumatikové pérování, které stiskem tlačítka sníží nákladovou hranu zavazadlového prostoru, a elektrické ovládání kapoty zavazadlového prostoru s programovatelným úhlem otevření.

Audi Q7 nabízí dostatek úložného prostoru také pro mnoho drobných předmětů, které máte na cestách rádi u sebe. Je zde mnoho odkládacích prostor, zásuvka pod sedadlem spolujezdce, velké kapsy ve dveřích, držák lahví a nápojů a speciální odkládací přihrádka na sluneční brýle. Vše, co je špinavé, uložíte bezpečně do odolné vany, dodávané na přání, chránící zavazadlový prostor před znečištěním.

Podrobné údaje k Audi Q7 V12 TDI quattro naleznete od strany 40.





To nejlepší prý přichází na konec.
Stejně je tomu i zde:

jízda v Audi Q7 – nebo
v Audi Q7 V12 TDI quattro.

Hodnoty spotřeby pohonných hmot a emisí CO₂ naleznete od strany 110.
Podrobné údaje k Audi Q7 V12 TDI quattro naleznete od strany 40.



V12 TDI
quattro



obr. 01

Přírodní zákon č. 1

Všechny organismy mají stejné předky.

2006. První vítězství v automobilových závodech s dieselovým motorem v legendárním závodě 24 hodin Le Mans. Auto: Audi R10 TDI, které pokračovalo v sérii vítězství v letech 2007, 2008 a 2010. Na bázi zkušeností z automobilových závodů bylo zkonstruováno Audi Q7 V12 TDI quattro: Je důslednou evolucí průkopnického vozidla. Audi Q7 V12 TDI quattro je poháněno nejsilnějším vznětovým motorem ve své třídě a má pouze jeden cíl: zvítězit.

Hodnoty spotřeby pohonných hmot a emisí CO₂ naleznete na straně 114.

Přírodní zákon č. 2

Silné druhy se vyvíjejí stále.

Princip TDI® uvedla firma Audi do sériové výroby již v roce 1989 a od té doby jej neustále optimalizuje. Tato technická kompetence vrcholí ve vývoji Audi Q7 V12 TDI quattro.

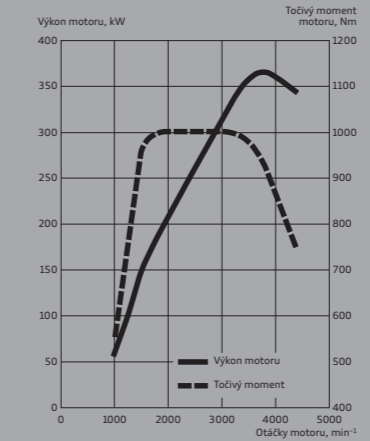

Audi Q7 V12 TDI quattro dosahuje maximálního točivého momentu 1 000 Nm již při 1 750 min⁻¹ a udržuje jej na stabilní hodnotě až do 3 250 min⁻¹. Máte tedy k dispozici velmi brzy a v široké oblasti vynikající výkon. Motor hýbe s velkým výkonným SUV se samozřejmou suverenitou a klidem, aniž by došlo k omezení agility.

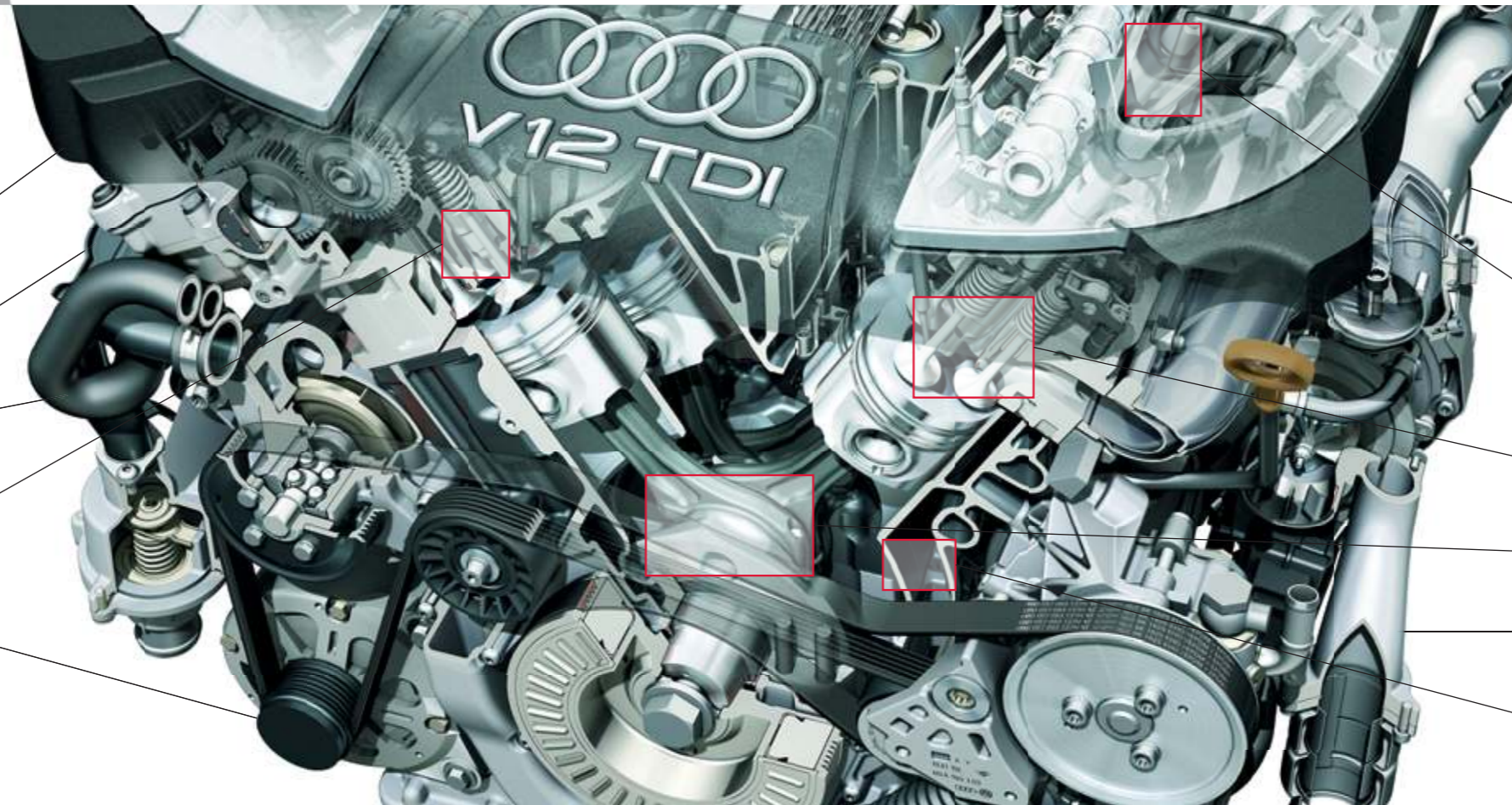

První vznětový motor V12 na světě v sériově vyráběném modelu. Začíná se psát nová kapitola historie dieselů. S šestilitrovým motorem TDI® Audi opět důrazněji dokumentuje „Náskok díky technice“.

Zdvihový objem šest litrů – více, než jste kdy měli v Audi Q7 k dispozici. Vytváří se prostor pro výkon.

Díky výkonu 368 kW akceleruje Audi Q7 V12 TDI quattro z 0 na 100 km/h za pouhých 5,5 sekundy.

Piezoelektrické injektory vstříkují palivo do spalovacího prostoru pod vysokým tlakem – až 2 000 barů. Palivo se velmi jemně rozptýlí, čímž dochází k lepšímu spalování.

S Audi Q7 V12 TDI quattro můžete jet rychlostí, pokud to předpisy dovolí, až 250 km/h – pak zasáhne elektronický omezovač.

Tolik síly – se srovnatelně nízkou spotřebou. Audi Q7 V12 TDI quattro spotřebuje 11,3 litru na 100 km (kombinovaná spotřeba).

Soustředěná energie: s délkou 684 mm je vznětový motor velmi kompaktní – důležitý předpoklad pro integraci do sériově vyráběného vozidla.

Motor V12 má vzdálenost středu válců 90 mm. Úhel válců je pouze 60° – nevznikají tak téměř žádné volné setrvačné síly, popř. hmotnostní momenty, které by mohly způsobit vibrace. Agregátu to přináší výjimečně klidný chod.

Počet vstříků na pracovní dobu lze naprosto přesně nastavit piezoelektrickými injektory – až na pět vstříků. Kromě hlavního vstříku jsou možné další vstříky. Předvstříky uhlazují akustickou tvrdost procesu spalování, což je slyšet především při nižším zatížení.

Kliková hřídel je vyrobena z chrommolybdenové oceli, písty jsou z hliníku.

Bezúdržbový řetězový pohon je umístěn s nízkými nároky na prostor na zadní straně motoru.

Kliková skříň je vyrobena z high-tech materiálu. Vyrábí se patentovanou metodou lití a přináší nepřehlédnutelné výhody: Je tužší, odolnější a lehčí než srovnatelné materiály.

Hodnoty spotřeby pohonných hmot a emisí CO₂ naleznete na straně 114.

Přírodní zákon č. 3

Silné individuality krácejí nevyšlapanými cestami.

Na běžných silnicích může jezdit každý. Ale mimo vyšlapané cesty se uplatní ryze individuální silné stránky. V Audi Q7 V12 TDI quattro rozděluje stálý pohon všech kol quattro® sílu podle potřeby a asymetricky dynamicky na všechna kola. Jak na silnici, tak v terénu máte k dispozici vynikající trakci. Se sériově dodávaným adaptivním pneumatickým pérováním jedete sportovně nebo komfortně, zcela podle přání. V kombinaci s dlouhým rozvorem kol a nízko položeným těžištěm Vám Audi Q7 V12 TDI quattro přináší výbornou kontrolu a velmi přesné jízdní chování – i na náročných cestách.

Hodnoty spotřeby pohonných hmot a emisí CO₂ naleznete na straně 114.





obr. 04]

Přírodní zákon č. 4

Převaha je znát již na pohled.

Rozšířenými podběhy kol působí Audi Q7 V12 TDI quattro dominantně a silně. S xenonovými světlomety Plus ve spojení s LED světly pro denní svícení je přední partie nezaměnitelná. Zvláštní znaky zadní partie: oválná koncovka výfuku, zadní LED světla a specifický tvar nárazníku. Vzhled Audi Q7 V12 TDI quattro završují inteligentní, atraktivní detaily. Vnější zpětná zrcátka a podélný střešní nosič z matného hliníku vyzařují individualitu, ochrana podvozku z ušlechtilé oceli vpředu a vzadu dodává výrazný akcent.

Hodnoty spotřeby pohonných hmot a emisí CO₂ naleznete na straně 114.



obr. 04

Chromovaná jednodílná mřížka chladiče Audi singleframe se vyzývavě blýská ve slunečních paprscích. Přes 21palcové ráfky, dodávané na přání, jsou viditelné sériově dodávané 20palcové brzdy s vnitřně chlazenými keramickými kotouči zesílenými uhlíkovými vlákny. Mají nízkou hmotnost a upoutají nízkým opotřebením a vynikající výkonností, i při silném namáhání. Velké černé lesklé přívody vzduchu v náraznících zajišťují potřebné větrání vysoce výkonného agregátu.

Hodnoty spotřeby pohonných hmot a emisí CO₂ naleznete na straně 114.



obr. 05

Přírodní zákon č. 5

Skutečný charakter se projevuje ve vnitřních hodnotách.

Pohled do kokpitu Audi Q7 V12 TDI quattro: Displej sériově dodávaného navigačního systému MMI® Plus je umístěn vysoko na středovém panelu a zobrazuje se na něm řada důležitých informací. Multifunkční sportovní kožený volant v 3ramenném designu je vybaven pádly řazení v chromové optice. V interiéru vládne sportovní atmosféra – a přesto Vás zve, abyste se uvolněně opřeli. Sériově dodávaná, elektricky nastavitelná sportovní sedadla jsou potažena kůží Verano nebo na přání kůží jemná Nappa v dvoubarevném provedení. Poskytují vynikající držení i na náročných cestách. Výjimečné akcenty dodávají karbonové aplikace na středovém panelu a přístrojové desce i pedály v hliníkové optice. Nebo na přání dodávaný plný paket kožené výbavy s přístrojovou deskou kompletně v kůži. Jak vidíte: Audi Q7 V12 TDI quattro je typické Audi – exkluzivní, sportovní a perfektně odpovídající Vaším potřebám.

Hodnoty spotřeby pohonných hmot a emisí CO₂ naleznete na straně 114.



Audi Q7 V12 TDI quattro Audi exclusive concept®.

Rozhodnutí pro Audi je logickým vyústěním nadšení pro jasnou řeč designu, kvalitní techniku a dynamickou sportovnost. Pro všechny, kteří chtějí dát individuální výbavou svému Audi osobní výraz, nabízí Audi exclusive celou řadu možností. Q7 Audi exclusive concept v metalíze hnědá Ipanema s motorem V12 TDI je důsledným pokračováním představy o ideálu: výjimečná výbava v napínavé kombinaci pro exkluzivní auto – sériově dodávaná výjimečnost v limitované edici.



Exkluzivní potěšení v limitované edici: Jedinečná výbava Q7 Audi exclusive concept v kůži jemná Nappa v bílé Alabastr a kaštanově hnědé se sladěnými kontrastními švy a lemovkami.

Dostatek prostoru a individuální vzhled: Kryty opěradel zadních sedadel a dno zavazadlového prostoru jsou z amerického ořechu s aplikacemi z kouřového dubu. Obložení stran zavazadlového prostoru je v kůži v bílé Alabastr.

Elegantně sladěný interiér: manžeta řadicí páky v kaštanově hnědé barvě s kontrastními švy v bílé Alabastr, v kombinaci s dekoracemi z amerického ořechu s aplikacemi z kouřového dubu.



Audi exclusive – individuálně znamená ručně.

Zkombinujte si exteriér a interiér podle svých představ. Vybrané, individuální barvy lakování vozu, jemná kůže, elegantní Alcantara a exkluzivní dřeviny a dekorace pro interiér Vašeho Audi. Právě tyto kombinace, Váš vlastní výběr z rozmanitých exkluzivních materiálů a prvků výbavy, vytvoří z Vašeho Audi tak jedinečný vůz. Informace o možnostech individualizace získáte u prodejce Audi.

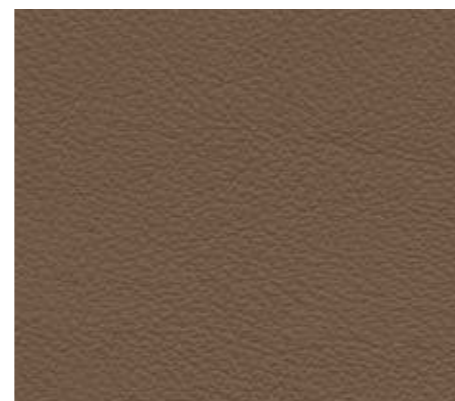
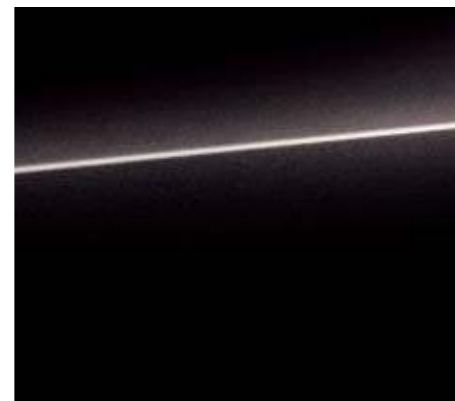

Designový paket Audi exclusive Kůže Plus se sportovními sedadly v kombinaci černá/hnědá Havanna včetně kontrastních švů a paketu plně kožené výbavy Audi exclusive.



Sedadla s dvoubarevnými potahy v kůži jemná Nappa v černé/pískově béžové.

Potahy sedadel

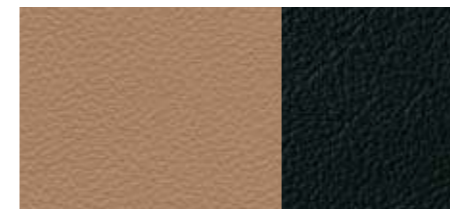

Kůže jemná Nappa, pískově béžová/černá



Kůže jemná Nappa, stříbrná/černá



Kůže jemná Nappa, hnědá Koňak/černá

Dekorace

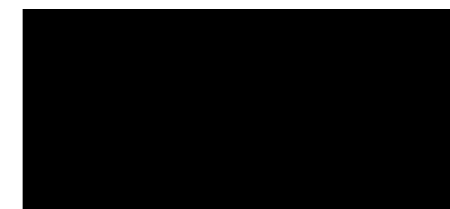

Kartáčovaný matný hliník

Klavírový lak, černý
(na přání)Dřevo Tamo, tmavě hnědé
(na přání)

■ sériová výbava ■ zvláštní výbava

Audi exclusive line

Dvoubarevné potahy sedadel (bočnice sedadel černé/ střední část sedadel volitelně v pískově béžové, stříbrné nebo hnědé Koňak) v kůži jemná Nappa (normální sedadla);

na přání: sportovní sedadla

Bočnice sedadel, opěrky hlavy, věnec volantu a manžeta řadicí páky s barevnými švy (odpovídající střední části sedadel)

Vsadky obložení dveří (odpovídající střední části sedadel)

Multifunkční kožený volant ve 4ramenném designu s barevnými švy (odpovídající střední části sedadel);

na přání: multifunkční sportovní kožený volant v 3ramenném designu s funkcí řazení a barevnými švy (odpovídající střední části sedadel)

Dekorace z matného kartáčovaného hliníku;

na přání: tmavě hnědé dřevo Tamo nebo černý klavírový lak

Černý interiér (včetně černých montovaných prvků)

Strop potažený černou tkaninou

Rohožky s barevnými kédry (odpovídající střední části sedadel)

Komfortní středová loketní opěrka potažená kůží

Nástupní lišty Audi exclusive



Manžeta řadicí páky s barevnými švy.



Dekorace z tmavě hnědého dřeva Tamo.



S line – zažijte sportovnost.

Jezdit s Audi Q7 je jednoznačným vyznáním automobilové sportovnosti. S pakety S line máte možnost sportovní výraz svého Audi Q7 ještě zesílit: s výbavou, která podtrhuje dynamické vedení linií, propůjčuje interiéru citelně sportovní identitu a optimalizuje sportovní jízdní vlastnosti. Rozhodněte se pro zvýšení sportovnosti – pakety S line quattro GmbH.

S line k dostání pouze pro 6- a 8válcové modely.



Sportovní přední nárazník včetně LED směrovek.



Vložka difuzoru ve sportovním designu, chromované koncovky výfuku pro 6válcě.

Exteriérový paket S line

Přední a zadní nárazník, boční mřížky chladiče, dveřní lišty a vložka difuzoru s výrazně sportovním designem

Spodní část předního a zadního nárazníku a dveřní lišty lakované v barvě vozu, střední hrana předního spoileru a vložka difuzoru v platinově šedé

LED směrovky vpředu

Ostříkovače světlometů

Nástupní lišty s nápisem S line

Nápisy S line na předních blatnících (kromě 3.0 TFSI quattro [245 kW])

Chromované lemy koncovek výfuku (6válcové modely)

Hodnoty spotřeby pohonných hmot a emisí CO₂ naleznete od strany 110.



Viditelně ergonomické: sportovní sedadla s potahy v kombinaci Alcantara/kůže se stříbrnými švy a nápisy S line na opěradlech předních sedadel, dekorace z matného kartáčovaného hliníku.



Nezaměnitelně S line: multifunkční sportovní kožený volant S line se stříbrnými švy.



Výrazně sportovní: hlavice řadič páky v černé perforované kůži.



Jednoznačně dynamické: hliníková litá kola v Spaprskovém designu.

Potahy sedadel



Alcantara/kůže, černá



Kůže Verano, černá

Dekorace



Kartáčovaný matný hliník

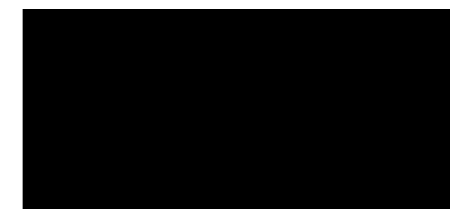

Klavírový lak, černý



Žilkované březové dřevo, šedé

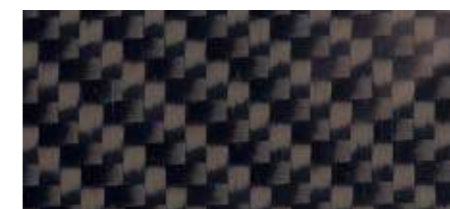

Audi exclusive Karbon

Sportovní paket S line

Kola hliníková litá, v Spaprskovém designu, velikost 9 J x 20 s pneumatikami 275/45 R 20;

na přání: kola hliníková litá, v 10paprskovém designu nebo 20paprskovém designu, dvoudílná, velikost 10 J x 20 s pneumatikami 295/40 R 20;

kola hliníková kovaná se 7 dvojitými paprsky nebo kola hliníková litá s 5 segmentovými paprsky, velikost 10 J x 21 s pneumatikami 295/35 R 21

Sportovní podvozek S line quattro GmbH s dynamickým vyladěním a snížením o 10 mm (u 4.2 TDI quattro: adaptivní pneumatiké pérování S line);

na přání: adaptivní pneumatiké pérování S line quattro GmbH – umožňuje nastavení podvozku od sportovně dynamického až po komfortní, oproti adaptivnímu pneumatikému pérování nabízí provedení S line v nízké úrovni snížení ještě o dalších 20 mm

Nápisy S line na předních blatnicích (kromě 3.0 TFSI quattro [245 kW])

Nástupní lišty s nápisy S line

Interiér, přístrojová deska a strop v černé barvě s volitelně stříbrnými nebo černými švy na potazích sedadel v kombinaci Alcantara/kůže, sportovním koženém volantu, manžetě řadič páky a rohožkách

Dekorace S line z matného kartáčovaného hliníku; na přání: černý klavírový lak, šedé žilkované březové dřevo nebo karbon Audi exclusive

Lemy výdechů vzduchu v hliníkové optice

Komfortní středová loketní opěrka

Elektricky nastavitelná sportovní sedadla, s elektricky nastavitelnou opěrkou bederních obratlů pro obě přední sedadla

Možnosti výběru u potahů sedadel, volantů a vnějších laků:

Potahy sedadel v kombinaci Alcantara/kůže nebo v kůži Verano, vždy v černé barvě a s vyraženým nápisem S line na opěradlech předních sedadel

Multifunkční sportovní kožený volant S line v 3ramenném designu, s funkcí řazení nebo bez ní, vždy v černé kůži a s emblémem S line; upozornění: při objednávce Audi lane assist lze kombinovat pouze s příslušným koženým volantem ve 4ramenném designu bez emblému S line

Lakování ve všech sériových barvách, jako doplňkové speciální barvy modrá Mugello s perleťovým efektem nebo šedá Daytona s perleťovým efektem

Doplňkové vnější barvy



Modrá Mugello s perleťovým efektem



Šedá Daytona s perleťovým efektem

■ sériová výbava

■ zvláštní výbava



Audi Q7 v černé metalíze Orca s na přání dodávanou hliníkovou optikou exteriéru včetně plného lakování, s hliníkovými litými koly s 5 strukturovanými rameny. Vybavení: designový paket Sport se sportovními sedadly, černá Alcantara/kůže, dekorace z hliníku Trigon a multifunkční sportovní kožený volant v 3ramenném designu.



Audi Q7 v hnědé metalíze Teak s na přání dodávanou hliníkovou optikou exteriéru včetně plného lakování, s hliníkovými litými koly v 5ramenném V-designu. Vybavení: designový paket Kůže Plus s normálními sedadly, kůže Verano v béžové Savana, dekorace z tmavě hnědého dřeva Tamo a multifunkční sportovní kožený volant v 3ramenném designu.



Laky

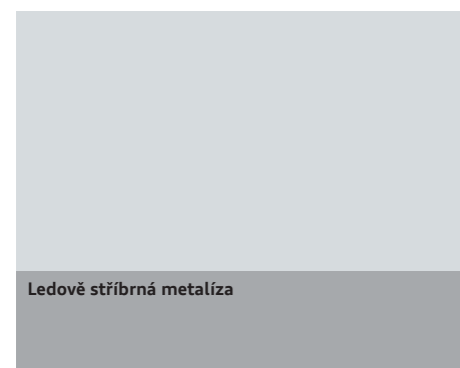
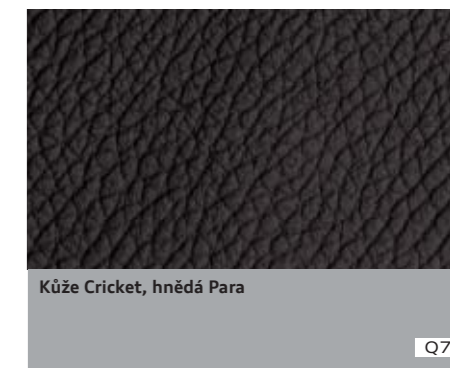
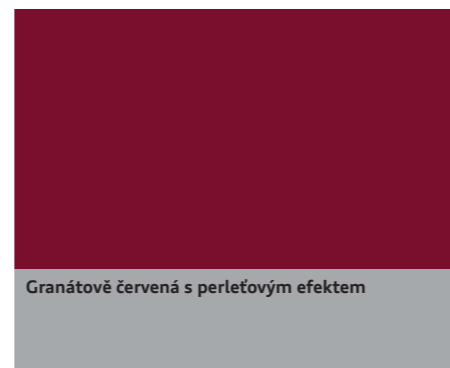
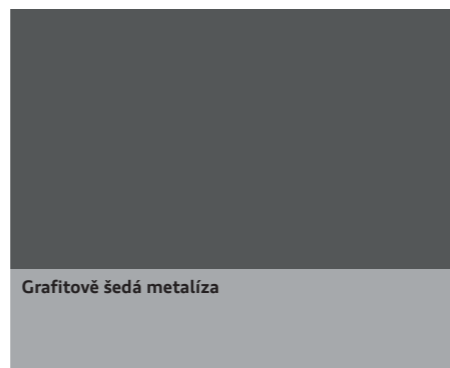
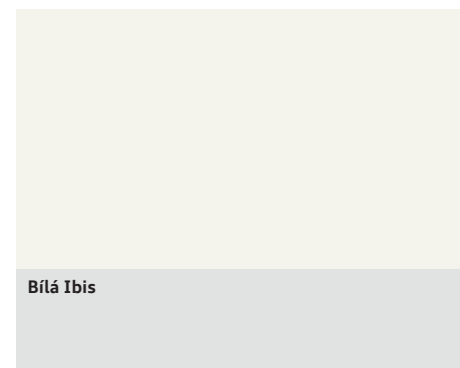
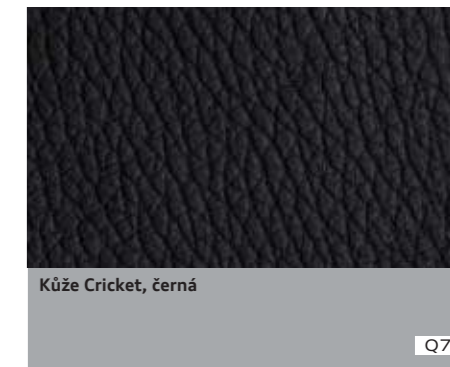
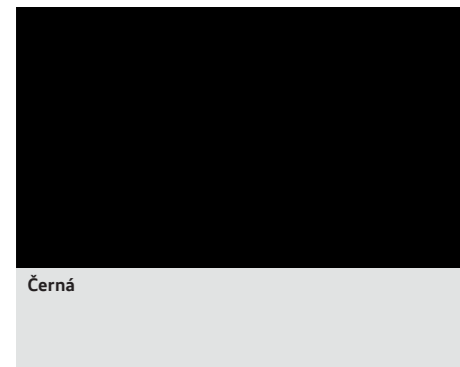

■ sériová výbava ■ zvláštní výbava

Q7 jen pro Q7 Q7 V12 jen pro Q7 V12 TDI quattro

Kožená výbava pro normální sedadla

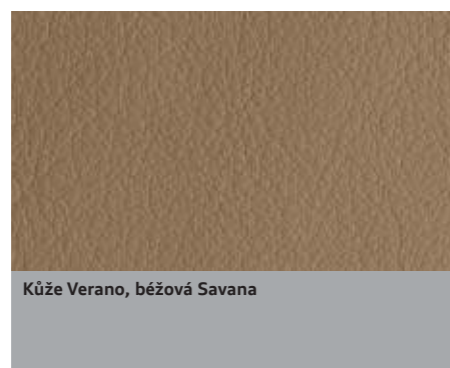
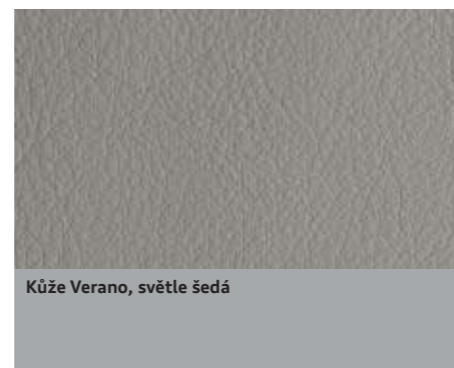
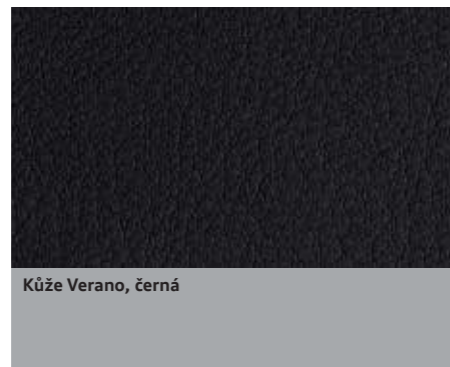

Kožená výbava pro sportovní sedadla



Kožená výbava pro sportovní sedadla

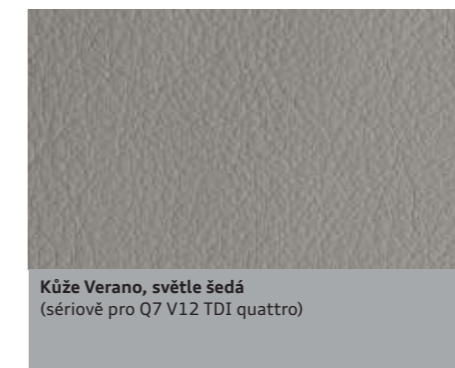
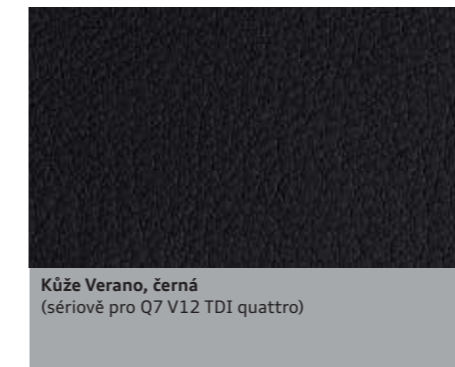

■ sériová výbava ■ zvláštní výbava

Q7 jen pro Q7 Q7 V12 jen pro Q7 V12 TDI quattro

Normální přední sedadla

s manuálním nastavováním vzdálenosti a sklonu opěradel, nastavitelná výška sedadla, bezpečnostních pásů a opěrek hlavy (Q7 V12: elektrické nastavování vzdálenosti, sklonu opěradel a výšky sedadel)

Sportovní přední sedadla

s výraznými bočnicemi pro lepší boční držení v zatáčkách; elektrické nastavování v podélném směru, výšky sedadla, sklonu sedáku a opěradla, s manuálním nastavováním stehenní opěrky; včetně elektricky ovladatelné opěrky bederních obratlů; volitelně s pamětí (Q7: pouze ve spojení s kombinací Alcantara/kůže nebo kůži Verano, lze objednat přes designový paket Sport nebo Kůže Plus) (sériově pro Q7 V12 TDI quattro)

Komfortní klimatizovaná přední sedadla

exkluzivní varianta sedadel s výraznými bočnicemi a měkkou konstrukcí pro luxusní komfort; aktivní ventilace a vyhřívání; perforovaná kůže na sedácích předních sedadel s ventilací a na sedácích obou vnějších zadních sedadel bez ventilace (Q7: lze objednat jen ve spojení s kůží, vyhříváním sedadel, elektricky nastavitelnými předními sedadly a paketem odkládacích prostor)

Kombinace Alcantara/kůže

pro sportovní sedadla: opěrky hlavy, boční část sedáků a opěradel a komfortní středová loketní opěrka v kůži, střední část sedadel a obložení dveří z Alcantary (lze objednat přes designový paket Sport)

Kožená výbava v kůži Cricket

pro normální sedadla: opěrky hlavy, boční část sedáků a opěradel a střední část sedadel v kůži Cricket, komfortní středová loketní opěrka v kůži, obložení dveří z Alcantary (lze objednat přes designový paket Kůže)

Q7

Kožená výbava v kůži Verano

pro normální a sportovní sedadla: opěrky hlavy, boční část sedáků a opěradel a střední část sedadel v kůži Verano, komfortní středová loketní opěrka v kůži a obložení dveří z Alcantary (Q7: lze objednat přes designový paket Kůže Plus) (sériově pro Q7 V12 TDI quattro)

Kožená výbava Audi exclusive v kůži jemná Nappa, Valcona a kombinaci Alcantara/kůže

opěrky hlavy, bočnice sedadel a středová loketní opěrka v kůži jemná Nappa nebo kůži Valcona; střední část sedadel a obložení dveří v kůži nebo Alvantaře; kombinace Alcantara/kůže jen pro sportovní sedadla, kůže Valcona jen pro komfortní klimatizovaná sedadla (lze objednat přes příslušný designový paket Audi exclusive)

**Paket kožené výbavy**

středový panel vpředu (u 6místného provedení i středový panel vzadu), čalounění loketních opěrek ve dveřích a madel dveří v kůži jemná Nappa s ozdobným švem v barvě výbavy (Q7: lze objednat jen ve spojení s koženou výbavou, popř. kombinací Alcantara/kůže)

**Paket plné kožené výbavy**

přístrojová deska, vrchní část dveří, kryt přístrojové desky, středový panel vpředu (u 6místného provedení i středový panel vzadu) a čalounění madel dveří v kůži jemná Nappa s ozdobnými švy v kontrastní barvě; čalounění loketních opěrek ve dveřích v kůži jemná Nappa s ozdobnými švy tón v tónu; obsahuje potah stropu z Alcantary s kontrastními švy, sluneční clony z Alcantary a manuálně ovládané sluneční rolety pro zadní okno a boční okna vzadu (Q7: lze objednat jen ve spojení s kůží, popř. kombinací Alcantara/kůže, v kombinaci se sportovním paketem S line a Audi exclusive line ozdobné švy v barvě výbavy; Q7 V12: v kombinaci s ozdobnými švy Audi exclusive line v barvě výbavy)

■ sériová výbava ■ zvláštní výbava

Q7 jen pro Q7 Q7 V12 jen pro Q7 V12 TDI quattro

Kožený paket Audi exclusive

středový panel vpředu (u 6místného provedení i středový panel vzadu), čalounění loketních opěrek ve dveřích a madel dveří v kůži jemná Nappa s ozdobným švem (Q7: lze objednat jen ve spojení s koženou výbavou, popř. kombinací Alcantara/kůže). Nabídka quattro GmbH

Paket plné kožené výbavy Audi exclusive

přístrojová deska, vrchní část dveří, kryt přístrojové desky, středový panel vpředu (u 6místného provedení i středový panel vzadu), čalounění loketních opěrek ve dveřích a madel dveří v kůži Audi exclusive; k dostání v kaštanově hnědé, sedlově hnědé, hnědé Havanna, šedé Jet, karmínově červené, červené Classic, noční modré, zelené Island a kouřově modré; barva švů je volně volitelná. Nabídka quattro GmbH

Ozdobné švy tón v tónu Audi exclusive

lze objednat pouze ve spojení s paketem plné kožené výbavy. Nabídka quattro GmbH

**Designový paket Sport se sportovními předními sedadly**

přední sedadla elektricky nastavitelná, potahy sedadel v kombinaci Alcantara/kůže, komfortní středová loketní opěrka v kůži a obložení dveří z Alcantary, dekorace (Q7: černé hedvábně matné; Q7 V12: karbon) volitelně z přírodního dřeva kořene ořechu, béžového jasanového dřeva, tmavě hnědého dřeva Tamo nebo hliníku Trigon, obruby výdechů vzduchu v hliníkové optice, obložení prostoru pro nohy a rohožky s velurovými koberečky, volitelně s koberečky Fresko (barevně sladěné s barvou interiéru)

Designový paket Basis s normálními sedadly

dekorace volitelně z přírodního dřeva kořene ořechu, béžového jasanového dřeva, tmavě hnědého dřeva Tamo nebo hliníku Trigon, obruby výdechů vzduchu v hliníkové optice, obložení prostoru pro nohy a rohožky s velurovými koberečky, volitelně s koberečky Fresko (barevně sladěné s barvou interiéru)

Q7

Designový paket Kůže s normálními sedadly

potahy sedadel v kůži Cricket, komfortní středová loketní opěrka v kůži a obložení dveří z Alcantary, dekorace volitelně z přírodního dřeva kořene ořechu, béžového jasanového dřeva, tmavě hnědého dřeva Tamo nebo hliníku Trigon, obruby výdechů vzduchu v hliníkové optice, obložení prostoru pro nohy a rohožky s velurovými koberečky, volitelně s koberečky Fresko (barevně sladěné s barvou interiéru)

Q7

**Designový paket Kůže Plus s normálními sedadly**

potahy sedadel v kůži Verano, komfortní středová loketní opěrka v kůži a obložení dveří z Alcantary, dekorace (Q7: černé hedvábně matné; Q7 V12: karbon) volitelně z přírodního dřeva kořene ořechu, béžového jasanového dřeva, tmavě hnědého dřeva Tamo nebo hliníku Trigon, obruby výdechů vzduchu v hliníkové optice, obložení prostoru pro nohy a rohožky s velurovými koberečky, volitelně s koberečky Fresko (barevně sladěné s barvou interiéru) (Q7 V12: navíc elektricky nastavitelná přední sedadla)

■ sériová výbava ■ zvláštní výbava

Q7 jen pro Q7 Q7 V12 jen pro Q7 V12 TDI quattro

Designový paket Kůže Plus se sportovními předními sedadly

přední sedadla elektricky nastavitelná, potahy sedadel v kůži Verano, komfortní středová loketní opěrka v kůži a obložení dveří z Alcantary, dekorace (Q7: černé hedvábně matné; Q7 V12: karbon) volitelně z přírodního dřeva kořene ořechu, béžového jasanového dřeva, tmavě hnědého dřeva Tamo nebo hliníku Trigon, obruby výdechů vzduchu v hliníkové optice, obložení prostoru pro nohy a rohožky s velurovými koberečky, volitelně s koberečky Fresko (barevně sladěné s barvou interiéru)

Designový paket Audi exclusive Kůže s normálními sedadly

potahy sedadel v kůži jemná Nappa, obložení prostoru pro nohy/rohožky s velurovými koberečky, obložení dveří a komfortní středová loketní opěrka v kůži, navíc obruby výdechů vzduchu v hliníkové optice. Nabídka quattro GmbH

Designový paket Audi exclusive Kůže se sportovními sedadly

potahy sedadel v kůži jemná Nappa, obložení prostoru pro nohy/rohožky s velurovými koberečky, obložení dveří a komfortní středová loketní opěrka v kůži; navíc sportovní sedadla s elektrickým nastavováním a elektricky nastavitelnou opěrkou bederních obratlů, obruby výdechů vzduchu v hliníkové optice. Nabídka quattro GmbH

Designový paket Audi exclusive Kůže s komfortními klimatizovanými sedadly

potahy sedadel v kůži Valcona, obložení prostoru pro nohy/rohožky s velurovými koberečky, obložení dveří a komfortní středová loketní opěrka v kůži; navíc komfortní klimatizovaná sedadla s elektrickým nastavováním, aktivní ventilací a vyhříváním; obruby výdechů vzduchu v hliníkové optice. Nabídka quattro GmbH

Designový paket Audi exclusive Alcantara/kůže se sportovními sedadly

potahy sedadel v kombinaci Alcantara/kůže (Alcantara barevná, kůže černá), obložení prostoru pro nohy/rohožky s velurovými koberečky, obložení dveří z Alcantary, komfortní středová loketní opěrka v kůži; navíc sportovní sedadla s elektrickým nastavováním a elektricky nastavitelnou opěrkou bederních obratlů, obruby výdechů vzduchu v hliníkové optice. Nabídka quattro GmbH

Designový paket Audi exclusive Kůže Plus s normálními sedadly

potahy sedadel v kůži jemná Nappa, včetně opěradel, madel dveří, loketních opěrek ve dveřích, obložení dveří a komfortní středové loketní opěrky v kůži; obložení prostoru pro nohy/rohožky s velurovými koberečky, obruby výdechů vzduchu v hliníkové optice. Nabídka quattro GmbH

Designový paket Audi exclusive Kůže Plus se sportovními sedadly

sedadla v kůži jemná Nappa, včetně opěradel, madel dveří, loketních opěrek ve dveřích, obložení dveří a komfortní středové loketní opěrky v kůži; obložení prostoru pro nohy/rohožky s velurovými koberečky; sportovní přední sedadla s elektrickým nastavováním a elektricky nastavitelnou opěrkou bederních obratlů, obruby výdechů vzduchu v hliníkové optice. Nabídka quattro GmbH

Designový paket Audi exclusive Kůže Plus s komfortními klimatizovanými sedadly

potahy sedadel v kůži Valcona včetně opěradel, madel dveří, loketních opěrek ve dveřích, obložení dveří a komfortní středové loketní opěrky v kůži, obložení prostoru pro nohy/rohožky s velurovými koberečky; navíc komfortní klimatizovaná sedadla s elektrickým nastavováním, aktivní ventilací a vyhříváním; obruby výdechů vzduchu v hliníkové optice. Nabídka quattro GmbH

Paket výbavy Audi exclusive line

černý interiér (včetně černých montovaných prvků), potah stropu z černé tkaniny, dvoubarevné potahy sedadel (bočnice sedadel černé/střední část sedadel volitelně v pískově béžové, stříbrné nebo hnědé Koňak) v kůži jemná Nappa, obložení dveří (odpovídající střední části sedadel), dekorace z matného kartáčovaného hliníku, volitelně z tmavě hnědého dřeva Tamo nebo v černém klavírovém laku (Audi Q7 V12: karbonové dekorace, volitelně z tmavě hnědého dřeva Tamo, v černém klavírovém laku nebo z matného kartáčovaného hliníku), rohožky s barevnými kédry (odpovídající střední části sedadel), komfortní středová loketní opěrka potažená kůží, multifunkční kožený volant ve 4ramenném designu, na přání multifunkční kožený volant v 3ramenném designu s barevnými švy, odpovídající střední části sedadel (Audi Q7 V12: multifunkční sportovní kožený volant v 3ramenném designu, na přání multifunkční sportovní kožený volant ve 4ramenném designu, s funkcí řazení a barevnými švy (odpovídající střední části sedadel), bočnice sedadel, opěrky hlavy, věnec volantu a manžeta řadicí páky s barevnými švy (odpovídající střední části sedadel), nástupní lišty Audi exclusive

Potah stropu, tkaninový

Tkanina, černá

Potah stropu z Alcantary

Alcantara, světle šedá

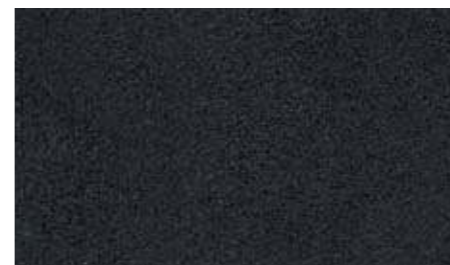

Alcantara, lněná béžová

Audi exclusive, Alcantara, černá.
Nabídka quattro GmbH**Potah stropu**

a montované díly sladěné s barvou interiéru

Potah stropu

a montované díly černé

Potah stropu z Alcantary s kontrastními švy

a montované prvky potažené Alcantarou včetně dvojitých slunečních clon sladěných s barvou interiéru

Potah stropu Audi exclusive z černé Alcantary se světle šedými kontrastními švy

montované prvky potažené Alcantarou včetně dvojitých slunečních clon. Nabídka quattro GmbH

Potah stropu Audi exclusive z černé Alcantary, barva kontrastních švů volně volitelná

montované prvky potažené Alcantarou včetně dvojitých slunečních clon. Nabídka quattro GmbH

■ sériová výbava ■ zvláštní výbava

Q7 jen pro Q7 Q7 V12 jen pro Q7 V12 TDI quattro

Dekorace



Hedvábně matné, černé

Q7

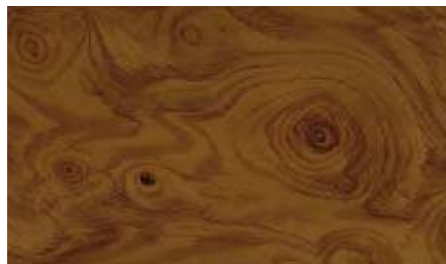

Jasanové dřevo, béžové

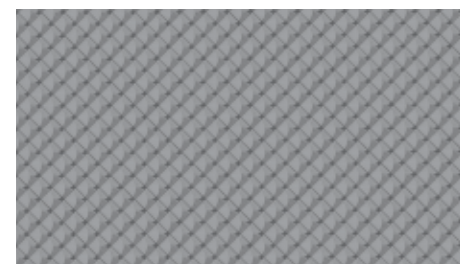
Dekorace Audi exclusive.
Nabídka quattro GmbH

Hliník Trigon



Dřevo Tamo, tmavě hnědé

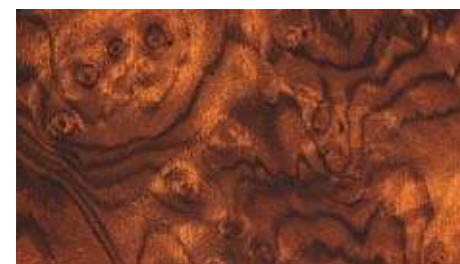

Dřevo kořene ořechu, přírodní

Karbon
(sériově pro Q7 V12 TDI quattro)

■ sériová výbava ■ zvláštní výbava

Q7 jen pro Q7 Q7 V12 jen pro Q7 V12 TDI quattro

Dekorace

černé hedvábně matné v obložení dveří a velkoplošné ve středovém panelu a přístrojové desce

Q7

Dekorace

z přírodního dřeva kořene ořechu, béžového jasanového dřeva, tmavě hnědého dřeva Tamo nebo hliníku Trigon v obložení dveří a velkoplošné ve středovém panelu a přístrojové desce; včetně hliníkových prvků v obložení dveří a v přístrojové desce u dřevěných dekorací (lze objednat přes designové pakety)

Dekorace

karbonové (sériově pro Q7 V12 TDI quattro)

Dekorace Audi exclusive

z topolového žilkovaného dřeva v barvě šafránu, v černém klavírovém laku, z jasanového žilkovaného dřeva v barvě nugátu, muškátově hnědého žilkovaného myrtového dřeva a dubového dřeva v barvě sépie; rovněž k dostání v provedení karbon. Nabídka quattro GmbH



Kola hliníková kovaná, v 7ramenném designu velikost 7,5 J x 18 s pneumatikami 235/60 R 18

Q7



Kola hliníková litá, s 5 strukturovanými rameny velikost 8,5 J x 19 s pneumatikami 265/50 R 19

Q7



Kola Audi exclusive hliníková litá, v 5paprskovém designu¹ velikost 9 J x 20 s pneumatikami 275/45 R 20. Nabídka quattro GmbH

Q7



Kola Audi exclusive hliníková litá, s 5 segmentovými paprsky¹ velikost 10 J x 21 s pneumatikami 295/35 R 21, včetně plastové ochrany podběhů kol. Nabídka quattro GmbH



Kola hliníková litá, v 6ramenném designu velikost 8 J x 18 s pneumatikami 255/55 R 18 (sériově pro Q7 4.2 TDI quattro a Q7 3.0 TFSI quattro [245 kW])

Q7



Kola hliníková litá, v 10paprskovém V-designu antracitová, částečně leštěná, velikost 9 J x 20 s pneumatikami 275/45 R 20

Q7



Kola Audi exclusive hliníková litá, v 10paprskovém designu velikost 10 J x 20 s pneumatikami 295/40 R 20, včetně plastové ochrany podběhů kol. Nabídka quattro GmbH (sériově pro Q7 V12 TDI quattro)



Kola Audi exclusive hliníková kovaná, se 7 dvojitými paprsky leštěná, dvoubarevná², velikost 10 J x 21 s pneumatikami 295/35 R 21, včetně plastové ochrany podběhů kol. Nabídka quattro GmbH



Kola hliníková litá, v 5ramenném V-designu velikost 8,5 J x 19 s pneumatikami 265/50 R 19

Q7



Kola Audi exclusive hliníková litá, v 20paprskovém designu dvoudílná, velikost 10 J x 20 s pneumatikami 295/40 R 20, včetně plastové ochrany podběhů kol. Nabídka quattro GmbH

■ sériová výbava ■ zvláštní výbava

Q7 jen pro Q7 Q7 V12 jen pro Q7 V12 TDI quattro

¹ Volitelně také s titanovým vzhledem.

² Volitelně také leštěná, jednobarevná.



Zimní kola hliníková kovaná, v 7ramenném designu
velikost 7,5 J x 18 s pneumatikami 235/60 R 18, vhodná pro použití sněhových řetězů, přípustná maximální rychlost 210 km/h (nelze objednat v ČR)

Q7



Zimní kola Audi exclusive hliníková litá, v 10paprskovém designu¹
velikost 10 J x 20 s pneumatikami 275/45 R 20, vhodná pro použití sněhových řetězů, přípustná maximální rychlost 240 km/h. Nabídka quattro GmbH (nelze objednat v ČR)



Zimní kola hliníková litá, v 6ramenném designu
velikost 8 J x 18 s pneumatikami 255/55 R 18, vhodná pro použití sněhových řetězů, přípustná maximální rychlost 210 km/h (nelze objednat v ČR)

Q7



Zimní kola hliníková litá, v 10paprskovém V-designu
antracitová, částečně leštěná, velikost 9 J x 20 s pneumatikami 275/45 R 20, nevhodná pro použití sněhových řetězů, přípustná maximální rychlost 240 km/h (nelze objednat v ČR)

Q7

■ sériová výbava ■ zvláštní výbava

Q7 jen pro Q7 Q7 V12 jen pro Q7 V12 TDI quattro

Pneumatiky All Terrain

s hliníkovými kovanými koly v 7ramenném designu, velikost 7,5 J x 18 s pneumatikami 235/60 R 18; optimální obutí pro jízdu v terénu; přípustná maximální rychlost 190 km/h

Q7

Bezpečnostní šrouby kol

lze je povolit pouze dodaným adaptérem

Sada pro opravu pneumatik

s 12V kompresorem a prostředkem na utěsnění pneumatik, pod krytem dna v zavazadlovém prostoru; maximální rychlost 80 km/h

Rezervní kolo

ve velikosti 18 palců s pneumatikami 235/60 R 18 nebo 255/55 R 18 (pro vozidla bez 3. řady sedadel)

Q7

Rezervní kolo nenáročné na prostor

včetně zvedáku v zavazadlovém prostoru, přípustná maximální rychlost 80 km/h

Q7

Systém kontroly tlaku v pneumatikách

optické a akustické varování při ztrátě tlaku u jednoho nebo více kol; zobrazení v informačním systému řidiče

Q7

Systém kontroly tlaku v pneumatikách

kontroluje během jízdy nastavený tlak vzduchu a teplotu kol; tlaky vzduchu a teploty jednotlivých kol je možno zobrazit v systému MMI®

Q7 V12

Nářadí

v zavazadlovém prostoru

Zvedák

v zavazadlovém prostoru

¹ K dostání pouze ve spojení s keramickými brzdami.

Světla

**Xenonové světlomety Plus**

světlomety s plynovými výbojkami s dlouhou životností pro tlumená a dálková světla umožňují intenzivní osvětlení jízdní dráhy, výborná rovnoměrnost a dosah na blízko i na dálku; automatická dynamická regulace sklonu světlometů zabraňuje oslňování protijedoucích vozidel; LED světla pro denní svícení s nízkou spotřebou energie

Q7

Xenonové světlomety Plus

světlomety s plynovými výbojkami s dlouhou životností pro tlumená a dálková světla umožňují intenzivní osvětlení jízdní dráhy, výborná rovnoměrnost a dosah na blízko i na dálku; automatická dynamická regulace sklonu světlometů zabraňuje oslňování protijedoucích vozidel; LED světla pro denní svícení s 12 LED vlevo vpravo s nízkou spotřebou energie integrovaná v nárazníku

Q7 V12

Světlomety

halogenové světlomety s čirým krycím sklem, elektrická regulace sklonu světel, světla pro denní svícení, směrovky v nárazníku s integrovanými parkovacími a obrysovými světly

Q7

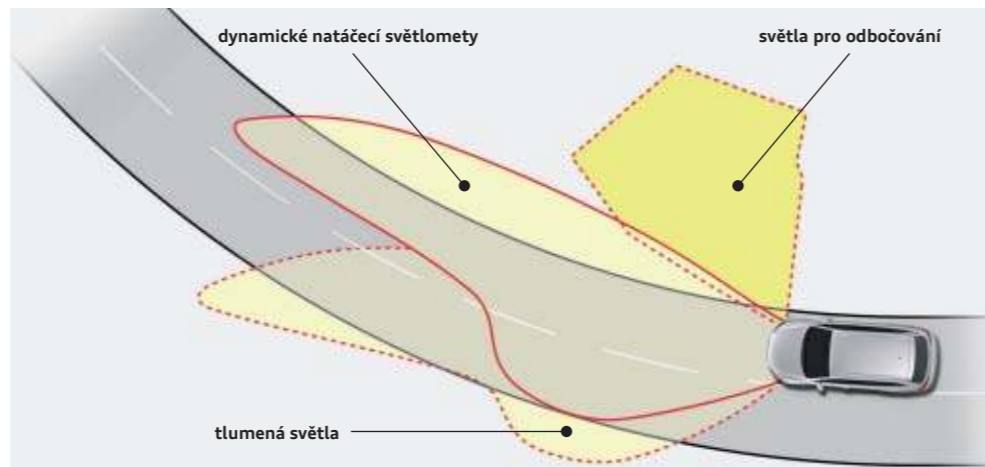
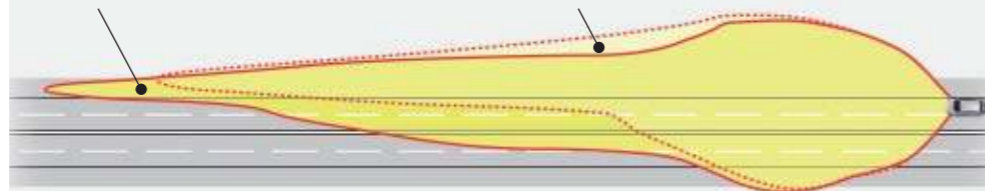
**světla pro jízdu na dálnici****Adaptivní světla**

dynamické osvětlení zatáček natáčecími světlomety; pro lepší osvětlení průběhu zatáček se světlomety při rychlostech 10 až 110 km/h natáčejí (Q7: včetně odbočovacího světla, při pomalé jízdě a vychýleném volantu osvětlí samostatným zdrojem světla oblast vpředu vedle vozidla; při rychlostech nad 110 km/h se aktivují světla pro jízdu na dálnici, u kterých je hranice osvětlení symetricky zvýšena a dosahuje se tak lepšího osvětlení ve větší vzdálenosti, lze objednat pouze ve spojení s xenonovými světlomety Plus)

vyobrazení na příkladu Audi Q7

Asistent dálkových světel

automaticky v rámci mezí systému rozpozná světlomety protijedoucího vozidla, zadní světla vozidla jedoucího vpředu a dopravní značení; podle dopravní situace se automaticky zapínají nebo vypínají dálková světla; systém zlepšuje výhled řidiče a zvyšuje komfort cestování

Vnitřní osvětlení

se zpožděným vypínáním a kontaktními spínači ve všech dveřích, zahrnuje osvětlení prostoru dveří vpředu, osvětlení prostoru pro nohy vpředu, osvětlení zavazadlového prostoru, dvě lampičky na čtení vpředu a vzadu a jednu lampičku na čtení v místě na přání dodávané 3. řady sedadel, s optimalizovaným osvětlením

Kloubové lampičky na čtení Audi exclusive

(dvě) pro přídavné osvětlení prostoru vzadu (v oblasti 2. řady sedadel), světelný kužel lampiček na čtení lze manuálně nastavit (nelze objednat ve spojení s panoramatickým střešním oknem). Nabídka quattro GmbH

Paket osvětlení

obsahuje osvětlení prostoru před vozidlem pod vnějšími zpětnými zrcátky, diodové osvětlení Ambiente středového panelu, osvětlené ovládací prvky výdechů vzduchu v přístrojové desce a ve středovém panelu vzadu, aktivní odrazky ve dveřích vpředu a vzadu, diodové osvětlení prostoru pro nohy vpředu a vzadu, osvětlení prostoru v zadních dveřích, osvětlený popelník vzadu a osvětlení Ambiente ve dveřích (sériově pro Q7 V12 TDI quattro)

Odrázky ve dveřích

vpředu a vzadu, pasivní

Q7

**LED zadní světla**

směrovky, koncová a brzdová světla s úspornými světelnými diodami, bílá couvací světla; koncová světla do mlhy a – při otevřené kapotě zavazadlového prostoru – funkce zadních světel ve světelném pásu nárazníku; třetí brzdové světlo umístěné nahoře ve střešním spoileru

Mlhovky

integrované do předního nárazníku, pro lepší osvětlení jízdní dráhy při špatné viditelnosti

Q7

Ostřikovače světlometů

pracují s vodou a vysokým tlakem – pro dobrou svítivost a lepší výhled

Světelný/dešťový senzor

pro ovládání automatického spínání potkávacích světel a stěračů, včetně funkce coming home/ leaving home: automatické zapnutí/zpožděné vypnutí mlhovek, koncových světel do mlhy a osvětlení registrační značky při odstavení/otevření vozidla (Q7 V12: bez mlhovek)

■ sériová výbava ■ zvláštní výbava

Q7 jen pro Q7 Q7 V12 jen pro Q7 V12 TDI quattro

Zrcátka	
Vnější zpětná zrcátka s integrovanými LED směrovkami	
elektricky nastavitelná a vyhřívaná, zrcátka konvexní, plochá nebo asférická; kryty lakované v barvě vozu (Q7 V12: navíc automaticky zaclonitelná; kryty z matného hliníku)	
Vnější zpětná zrcátka	
volitelně:	
elektricky sklopná	Q7
automaticky zaclonitelná	Q7
automaticky zaclonitelná a s pamětí	
Vnitřní zpětné zrcátko	
zaclonitelné, v barvě stropu	Q7
Automaticky zaclonitelné vnitřní zpětné zrcátko se světelným/dešťovým senzorem	
rozpozná pomocí fotobuňky příliš jasné světlo od světlometů zezadu a automaticky ztmavne, možno vypnout; na přání s digitálním kompasem; ten umožňuje digitalizované zobrazení aktuální světové strany; v angličtině se zobrazuje 8 světových stran (N, NE, E, SE, S, SW, W, NW) (sériově pro Q7 V12 TDI quattro)	



Panoramatické skleněné střešní okno

trojdílné, dosahuje až ke 3. řadě sedadel, elektrické ovládání vyklopení a otevření přední skleněné části a vyklopení zadní skleněné části, z tónovaného skla, nastavitelná ochrana proti slunci s jemnou síťovinou sahající přes celou prosklenou plochu, vpředu s elektrickým, vzadu s manuálním ovládáním, komfortní zavírání zvenčí přes centrální zamykání; prosvětlenou atmosférou v interiéru vytváří pocit otevřeného prostoru a při otevření poskytuje příjemné proudění čerstvého vzduchu během jízdy (volitelně i tmavě tónované)

vyobrazení na příkladu Audi Q7

■ sériová výbava ■ zvláštní výbava

Q7 jen pro Q7 **Q7 V12** jen pro Q7 V12 TDI quattro

Systémy zamykání
Dálkové ovládání
centrálního zamykání, integrované do klíče vozidla, odemývá a zamyká stiskem prstu dveře, okna, zavazadlový prostor a uzávěr nádrže – s plovoucím kódem; zamknutí vozidla je indikováno kontrolkou na klíči
advanced key
systém kontroly přístupu a oprávnění k jízdě prostřednictvím automatické výměny dat mezi vozidlem a klíčem; pro otevření vozu a spuštění motoru je třeba mít klíč pouze u sebe; spuštění a vypínání motoru tlačítkem Start-Stop ve středovém panelu; zamknutí vozidla zvenčí tlačítky ve všech klikách dveří (nelze objednat ve spojení se systémem Start-Stop)
Imobilizér, elektronický
integrovaný do řídicí jednotky motoru, automatická aktivace klíčem vozidla
Elektrické otevírání a zavírání kapoty zavazadlového prostoru
otevírání tlačítkem na klíči vozidla, tlačítkem v obložení dveří řidiče nebo Soft-touch tlačítkem v úchytu na kapotě zavazadlového prostoru, zavírání tlačítkem na vnitřní straně kapoty zavazadlového prostoru, s pomocí přitažení a programovatelným úhlem otevření kapoty zavazadlového prostoru
Dálkové ovládání garážových vrat (HomeLink)
programovatelné dálkové ovládání, ovládací tlačítka integrovaná do střešního modulu vpředu; lze použít pro otevírání garážových a venkovních vrat; možné ovládání bezpečnostních systémů a osvětlovacích zařízení; bližší informace získáte u prodejce Audi
Alarm
včetně kontroly vnitřního prostoru a ochrany před odtažením se senzorem úhlu naklonění, lze vypnout; signální houkačka nezávislá na palubním napětí; kontrola dveří, prostoru motoru a zavazadlového prostoru (sériově pro Q7 V12 TDI quattro)

Audi Tracking System
příprava pro připojení vyhledávacího zařízení, se kterým je možné lokalizovat odcizené vozidlo
Spínací skříňka
elektronická, klíček zapalování s integrovaným čipem automaticky ukládá údaje o vozidle, které jsou relevantní při přijetí do servisu
Skla
Determální skla
zeleně tónovaná
Dvojitá/akustická skla
přední a boční okna z vrstveného bezpečnostního skla, 2 vrstvy spojené plastovou fólií; zlepšení tlumení hluků zvenčí a ochrany před vniknutím do vozidla, volitelně s tmavými skly vzadu
Tónovaná skla (skla Privacy)
zadní okno, okna v zadních dveřích a postranní okna vzadu tónovaná, volitelně s dvojitými/akustickými skly nebo bez nich



<p>Přední okno</p> <p>z determálního vrstveného skla s šedým pruhem u horního okraje</p>
<p>Zadní okno</p> <p>vyhřívané, s časovým spínačem a integrovanou okenní anténou</p>
<p>Stěrače s ostřikovači</p> <p>dvoustupňové ovládání, automatické spínání, dotykový spínač stírání, automatické stírání při ostřikování, automatické setření cca 5 sekund po posledním stírání s ostřikováním, včetně vyhřívání trysek ostřikovače; stěrač zadního okna s automatickým stíráním při ostřikování</p>
<p>Sluneční clony</p> <p>sklopné a otočné, na straně řidiče a spolujezdce, se zakrývatelným, osvětleným kosmetickým zrcátkem</p>
<p>Dvojitě sluneční clony</p> <p>pro řidiče a spolujezdce, možné současné stínění zepředu a ze strany, mezeru u sloupku dveří lze vyplnit vytahovatelným prodloužením</p>
<p>Ochranná sluneční roleta</p> <p>s manuálním ovládáním pro zadní okno</p>
<p>Ochranná sluneční roleta pro zadní okno a okna v zadních dveřích, s manuálním ovládáním</p> <p>chrání cestující vzadu před přímým slunečním zářením</p>
<p>Další vnější výbava</p>
<p>Příprava pro tažné zařízení</p> <p>včetně kabelů, krytu nárazníku a opatření pro chlazení pro pozdější dovybavení tažným zařízením, tažné zatížení maximálně 2 500 kg (jen pro 3.0 TDI quattro [176 kW] a 3.0 TFSI quattro [200 kW])</p>

<p>Tažné zařízení¹</p> <p>mechanické: odnímatelná a uzamykatelná kulová hlavice, 13pólová zástrčka s krytem; demontované tažné zařízení se ukládá do prohlubně rezervního kola; včetně stabilizace přívěsu elektronickým stabilizačním programem ESP</p> <p>elektrické: elektricky otočná kulová hlavice, ovládání tlačítkem v zavazadlovém prostoru; včetně stabilizace přívěsu elektronickým stabilizačním programem ESP; vhodné pro přívěsy s žárovkami i LED světly (nelze současně objednat ve spojení s 3.0 TDI clean diesel quattro a 3. řadou sedadel)</p>
--

	<p>Paket leštěných prvků</p> <p>vnější lišty oken s hliníkovým vzhledem (Q7 V12: v matném hliníku), vnější obložení B- a C-sloupků lesklé černé (sériově pro Q7 V12 TDI quattro)</p>
---	---

<p>Paket černé optiky Audi exclusive</p> <p>mřížka chladiče a držák registrační značky v matné černé, rám mřížky chladiče v lesklé černé, lišty oken černé. Nabídka quattro GmbH</p>	<p>Q7</p>
---	-----------

<p>Kontrastní lakování</p> <p>spodní část předního a zadního nárazníku a spodní lišty dveří lakované (v matné platinově šedé nebo matné černé Uni, podle vnější barvy)</p>	<p>Q7</p>
---	-----------

	<p>Hliníková optika exteriéru</p> <p>ozdobné lišty na předním a zadním nárazníku, krytech dveří, a dekorace v klikách dveří v hliníkové optice, včetně plného lakování spodní části nárazníků a lišt dveří v barvě vozu, barevně odlišená ochrana podvozku</p>	<p>Q7</p>
---	---	-----------

<p>Nárazníky</p> <p>sportovní nárazníky a velké boční přívody vzduchu s lesklými černými horizontálními žebry; dynamicky tvarované rozšířené podběhy kol; výrazné rozšíření v oblasti spodní části dveří a prahů</p>	<p>Q7 V12</p>
---	---------------

<p>Audi Singleframe</p> <p>lesklá, černě lakovaná; chromovaný ozdobný rám kolem mřížky chladiče, s vertikálními chromovými žebry (Q7 V12: dvojitá chromová žebra); s lesklými kruhy Audi uprostřed</p>



<p>Podélný střešní nosič</p> <p>jednodílný – beze spár, stabilní a aerodynamický, zdůrazňuje střešní linii podobnou kupé; z eloxovaného hliníku (Q7 V12: z matného hliníku), na přání také černý</p>

<p>Výfuk</p> <p>dvouproudý (u 3.0 TFSI quattro [245 kW] a 4.2 TDI quattro s krytkou; Q7 V12: s oválnými koncovkami)</p>
--

<p>Koncovky výfuku</p> <p>vhodné koncovky výfuku jsou k dostání přes Originální příslušenství Audi®; bližší informace získáte u prodejce Audi</p>	<p>Q7</p>
--	-----------

<p>Označení modelu/nápis</p> <p>na zádi, nápis quattro na zádi, mřížce chladiče a na přístrojové desce na straně spolujezdce; na přání také bez označení modelu; označení „TDI clean diesel“ na zadním okně (jen pro 3.0 TDI clean diesel quattro); u 3.0 TFSI quattro (245 kW) nápis „V6T“ na předních blatnících</p>	<p>Q7</p>
---	-----------

<p>Označení modelu/nápis</p> <p>nápis quattro na mřížce chladiče, označení V12 na předních blatnících, označení V12 TDI quattro na kapotě zavazadlového prostoru; na přání také bez označení modelu</p>	<p>Q7 V12</p>
--	---------------

<p>Ochrana podvozku</p> <p>vpředu a vzadu z ušlechtilé oceli</p>	<p>Q7 V12</p>
---	---------------

■ sériová výbava ■ zvláštní výbava

Q7 jen pro Q7 Q7 V12 jen pro Q7 V12 TDI quattro

¹ Při používání vozidla s tažným zařízením pro podnikatelské účely potřebujete za určitých předpokladů kontrolní zařízení ES.

Sedadla/komfort sedadel**3. řada sedadel**

2 sedadla vzadu se sklopnými opěrkami hlavy a 2 přídatnými úchyty pro dětské sedačky ISOFIX, dělená a sklopná do roviny pro dosažení rovného dna zavazadlového prostoru, pro osoby do výšky 1,60 m, s optimalizovaným komfortním nastupováním a podélným nastupováním pro 2. řadu sedadel

Zadní sedadla (2. řada), 5, popř. 7 míst (v kombinaci se 3. řadou sedadel)

s nastupováním sklonu opěradel a nastupováním výšky pásu na vnějších místech, zadní opěradlo dělené a sklopné v poměru 40 : 60, vzniká rovná ložná plocha; včetně zařízení pro přepravu dlouhých předmětů

**Komfortní sedadla ve 2. řadě, 6 míst (v kombinaci se 3. řadou sedadel)**

2 komfortní samostatná sedadla ve 2. řadě sedadel, sklopná do roviny pro dosažení rovné ložné plochy, s komfortním nastupováním, možností podélného nastupování a velkým středovým panelem s výškově nastavitelnou loketní opěrkou, přihrádkou a 2 držáky nápojů; pouze v kombinaci se 3. řadou sedadel; vozidlo pak nabízí místo pro celkem 6 osob

Čtyřcestná opěrka bederních obratlů

elektricky nastavitelná, pro sedadlo řidiče a spolujezdce, s horizontálním a vertikálním nastupováním

Elektricky nastavitelná přední sedadla

elektrické nastupování vzdálenosti a výšky sedadla, sklonu sedáku a opěradla; včetně elektricky nastavitelné čtyřcestné opěrky bederních obratlů (sériově u sportovních předních sedadel)

Podélné nastupování 2. řady sedadel

manuální podélné nastupování, 80 mm dopředu a 20 mm dozadu, pro zvětšení prostoru pro nohy nebo objemu zavazadlového prostoru

Paměť pro sedadlo řidiče

elektricky nastavitelné sedadlo řidiče, paměť pro nastupování sedadla, vnějších zpětných zrcátek a volantu (u elektricky nastavitelného volantu)

Paměť pro přední sedadla

elektricky nastavitelné sedadlo řidiče a spolujezdce, paměť pro nastupování sedadel, vnějších zpětných zrcátek a volantu (u elektricky nastavitelného volantu)

Vyhřívání předních sedadel

pro sedadlo řidiče a spolujezdce, vyhřívá sedáky, opěradla a u sportovních sedadel nebo kožené výbavy navíc bočnice; vyhřívání sedadel je pro každé sedadlo individuálně nastavitelné v několika stupních; příjemné zejména v zimě

Q7

Vyhřívání předních a zadních sedadel

pro sedadlo řidiče a spolujezdce a pro vnější místa ve 2. řadě, vyhřívá sedáky, opěradla a u sportovních sedadel nebo kožené výbavy navíc bočnice předních sedadel; vyhřívání sedadel je pro každé sedadlo individuálně nastavitelné; příjemné zejména v zimě (sériově pro Q7 V12 TDI quattro)

**Středová loketní opěrka vpředu**

pro řidiče a spolujezdce, výklopná, s přihrádkou pod středovou loketní opěrkou (ne při vybavení měničem CD), včetně 2 držáků nápojů

Q7

Středová loketní opěrka vzadu

v opěradle zadních sedadel, sklopná, se 2 držáky nápojů

**Komfortní středová loketní opěrka vpředu**

pro řidiče a spolujezdce, s odklopnou přihrádkou na straně řidiče, držákem nápojů vpředu na straně spolujezdce a dalším držákem nápojů v loketní opěrce na straně spolujezdce (výklopný), s přihrádkou (ne při vybavení měničem CD) pod středovou loketní opěrkou (je obsahem designových paketů) (sériově pro Q7 V12 TDI quattro)

Opěrky hlavy

vpředu manuálně výškově nastavitelné, na vnějších místech vzadu sklopné

■ sériová výbava ■ zvláštní výbava

Q7 jen pro Q7 Q7 V12 jen pro Q7 V12 TDI quattro

Upevnění dětské sedačky ISOFIX

na vnějších místech 2. řady sedadel, normované držáky pro praktické upevnění dětských sedaček podle normy ISO; včetně samostatné elektrické dětské pojistky pro zadní dveře, vhodné dětské sedačky jsou k dostání u prodejce Audi

Upevnění dětské sedačky ISOFIX pro sedadlo spolujezdce

s deaktivčním spínačem airbagu spolujezdce, normované držáky pro praktické upevnění dětských sedaček podle normy ISO; vhodné dětské sedačky jsou k dostání u prodejce Audi (nelze objednat ve spojení s předními komfortními klimatizovanými sedadly)

Volanty/řadicí páka/ovládací prvky**Multifunkční kožený volant ve 4ramenném designu**

s velkoobjemovým airbagem, pro ovládání systému MMI®, rádia, Audi music interface, systému hlasového ovládání a telefonu, popř. mobilního telefonu (pokud je navíc k dispozici); volitelně vyhříváný (vyhřívání vypínatelné), ovládací pole s hliníkovou optikou; na přání: vyhříváný, s pádly řazení (Q7 V12: pádla řazení v chromové optice) pod volantem pro změnu rychlostních stupňů

**Multifunkční sportovní kožený volant v 3ramenném designu**

s velkoobjemovým airbagem, v perforované kůži, pro ovládání systému MMI®, rádia, Audi music interface, systému hlasového ovládání a telefonu, popř. mobilního telefonu (pokud je navíc k dispozici); volitelně s pádly řazení (Q7 V12: pádla řazení v hliníkové optice) pod volantem pro změnu rychlostních stupňů; ovládací pole v hliníkové optice (sériově pro Q7 V12 TDI quattro)

**Věnc volantu Audi exclusive**

individualizovaný, se dřevem a kůží Audi exclusive, k dostání v 3ramenném a ve 4ramenném designu a v 5 různých provedeních. Nabídka quattro GmbH

Věnc volantu s dřevěnými segmenty

k dostání jako multifunkční kožený volant s funkcí řazení nebo bez ní, ve 4ramenném designu, se segmenty z přírodního dřeva kořene ořechu a černé kůže. Nabídka quattro GmbH

Elektrické nastavování volantu

výškově a podélně, s automatikou pro nastupování a vystupování – abyste si mohli snadno nastavit pohodlnou pozici pro cestování

Hlavice řadicí páky

v hliníkové optice

Q7 V12

Hlavice řadicí páky, kožená

s ozdobným prstencem

Q7

Hlavice řadicí páky, dřevěná

z přírodního dřeva kořene ořechu, běžového jasanového dřeva nebo tmavě hnědého dřeva Tamo

Q7

Hlavice řadicí páky Audi exclusive

lze objednat v 5 různých provedeních. Nabídka quattro GmbH

Q7

Kožené ovládací prvky Audi exclusive

kožené prvky: věnc volantu, hlavice řadicí páky a manžeta řadicí páky. Nabídka quattro GmbH

Klimatizace**Automatická klimatizace**

s regulací závislou na poloze slunce, s odděleným nastavením teploty a nastavením vzduchu pro stranu řidiče a spolujezdce, nepřímé větrání, klimatizace zadního prostoru výdechy vzduchu v B-sloupcích a středovém panelu vzadu, automatická vnitřní cirkulace vzduchu ovládaná senzorem kvality vzduchu, tlačítko pro rychlé odmrazení, kombinovaný filtr škodlivin a pylový filtr, rozpoznání klíče

**Automatická klimatizace, čtyřzónová**

navíc k automatické klimatizaci samostatně nastavitelná teplota a rozdělení vzduchu také vzadu vlevo a vpravo, výdechy vzduchu v C-sloupcu, ovládací jednotka klimatizace pro zadní prostor ve středovém panelu vzadu, funkce pro zadní část nastavitelné i přes přední ovládací jednotku klimatizace; včetně přídatného klimatizačního zařízení

Nezávislé topení/větrání

s časovým spínačem a samostatným dálkovým ovládním se zpětnou odezvou funkce; pro příjemný pobyt ve vozidle i když se nejede; topení zahřívá vnitřní prostor a zbavuje okna námrazy, nezávislé větrání přivádí čerstvý vzduch a snižuje teplotu vnitřního prostoru

Systémy zajištění zavazadel a odkládacích prostor**Odkládací přihrádky**

v obložení dveří vpředu a vzadu, ve středovém panelu vpředu a ve střešním modulu, zásuvka pod sedadlem spolujezdce

Přihrádka na straně spolujezdce

s osvětlením a klimatizováním, otevírání spínačem v přístrojové desce

Odkládací síť

v přední části středového panelu na straně spolujezdce

■ sériová výbava ■ zvláštní výbava

Q7 jen pro Q7 Q7 V12 jen pro Q7 V12 TDI quattro

Odkládací přihrádka

s pryžovou podložkou ve středovém panelu vpředu

Paket odkládacích prostor

odkládací síť na zadní straně předních opěradel, síť na bočním obložení zavazadlového prostoru a kombinovaná síť v zavazadlovém prostoru (sériově pro Q7 V12 TDI quattro)

Paket odkládacích prostor se sklopnými stolkami

sklopné stolkami na zadní straně předních opěradel, síť na bočním obložení zavazadlového prostoru a kombinovaná síť v zavazadlovém prostoru

Sklopné stolkami

na zadní straně předních opěradel

Držáky nápojů

dva ve středové loketní opěrce vpředu, dva ve středové loketní opěrce vzadu a dva v obložení stran v oblasti 3. řady sedadel dodávané na přání – pokud se nepoužívá, slouží jako uchycení krytu zavazadlového prostoru

**Držáky lahví**

pro uložení až 1,5litrových lahví v obložení dveří vpředu a vzadu, celkem 4

Háčky na zavěšení oděvů

dva na stropě vzadu, navíc po jednom na B-sloupcích vlevo a vpravo

Dělicí síť

k upevnění na stranu karoserie nebo sklopná zadní opěradla, užitečná při nesklopených, z jedné strany i zcela sklopených zadních opěradlech; vyjímatelná

Uvazovací oka

čtyři v zavazadlovém prostoru, pro zajištění nákladu

Oboustranná podložka

pro zavazadlový prostor, z jedné strany velurová, popř. pogumovaná, pro pokrytí zavazadlového prostoru i při sklopených opěradlech, s ochrannou fólií pro pokrytí nákladové hrany a nárazníku

**Dvojitě dno zavazadlového prostoru**

s pod ním uloženou odolnou vanou chránící před znečištěním u vozidel bez plnohodnotného rezervního kola; odkládací přihrádka za 2. řadou sedadel u vozidel bez 3. řady; lze prakticky čistit

Zařízení pro přepravu dlouhých předmětů s odnímatelným vakem na lyže/snowboardy

lze zajistit pásem, pro praktickou přepravu dlouhých předmětů, např. až 4 párů lyží do délky 200 cm nebo 2 snowboardů; včetně středové loketní opěrky vzadu s držáky nápojů

**Kolejnicový systém s fixační sadou**

s variabilními uvazovacími oky; včetně teleskopické tyče a upevňovacího pásu, pro individuální rozdělení zavazadlového prostoru a zajištění předmětů

Zavazadlový prostor

velkoobjemový, s velkou nákladovou šířkou, odemykání zavazadlového prostoru s funkcí Soft-touch (odemykání s elektrickou podporou)

Kryt zavazadlového prostoru

lze vytáhnout jednou rukou, vyjímatelný, s děleným krytem, možnost adaptace na naklonění sedadel 2. řady

Kryt zavazadlového prostoru, skládací

vytahovatelný, vyjímatelný, lze složit uprostřed, ukládá se ve dvojitě dnu zavazadlového prostoru, včetně upevňovacího adaptéru a ukládací tašky, přidává se navíc

Držák jízdních kol v zavazadlovém prostoru

vhodný pro přepravu až 2 jízdních kol do velikosti 26 palců (např. horských kol) (nelze objednat ve spojení s Bang & Olufsen advanced Soundsystem)

■ sériová výbava ■ zvláštní výbava

Q7 jen pro Q7 **Q7 V12** jen pro Q7 V12 TDI quattro

Další vnitřní výbava
<p>Obložení prostoru pro nohy s velurovými koberečky volitelně s koberečky Fresko, sladěné s barvou interiéru (lze objednat přes designové pakety)</p>
<p>Rohožky vpředu a vzadu velurové nebo Fresko (dvoubarevné v designu smyček Multicolor), sladěné s příslušným obložení prostoru pro nohy</p>
<p>Koberečky včetně rohožek Audi exclusive s koženými kédry, vpředu a vzadu, barva rohožek a kédřů individuálně volitelná v různých barvách Audi exclusive. Nabídka quattro GmbH</p>
<p>Nástupní lišty s hliníkovými prvky</p>
<p>Pedály v hliníkové optice</p>
<p>Ovládání oken vpředu a vzadu elektrické, s omezením maximální zavírací síly, dotykové otevírání a zavírání; komfortní otevírání/zavírání přes centrální zamykání</p>
<p>Obložení dveří ve vnitřních polích tkaninovým potahem, integrované loketní opěrky, barevně sladěné s barvou interiéru</p>

<p>Přístrojová deska potažená pěnovým polymerem, černá nebo béžová, odlišný kryt</p>
<p>Středový panel s ovládacím prvkem klimatizace, popelníkem, řadicí pákou, terminálem MMI®, zapalovačem, 12V zásuvkou</p>
<p>Zapalovač cigaret a popelník ve středovém panelu vpředu</p>
<p>Madla čtyři, sklopná, zapuštěná do střechy</p>
<p>Zásuvky, 12 V ve středovém panelu vpředu, vzadu vpravo v zavazadlovém prostoru a dvě ve středovém panelu vzadu</p>
<p>Chladicí box Audi exclusive s kompresorovou chladicí technikou, 2 možná nastavení teploty: mrazení -6 °C, chlazení +6 °C; objem pro čtyři 0,5litrové lahve nalezato. Nabídka quattro GmbH</p>



Chladicí box Audi exclusive
s kompresorovou chladicí technikou, 2 možná nastavení teploty: mrazení -6 °C, chlazení +6 °C; objem pro čtyři 0,5litrové lahve nalezato. Nabídka quattro GmbH

<p>MMI® a navigační systémy</p>
<p>Rádio MMI® Plus integrovaná koncepce ovládání, jako rádio MMI®, navíc dvě čtečky karet SDHC, Audi Soundsystem a TP memo (automatické ukládání dopravních hlášení); čtečky karet SDHC a CD přehrávač podporují formáty MP3 a WMA</p>
<p>Navigační systém MMI® včetně navigačních dat (DVD), 6,5palcový barevný displej s kvalitním zobrazením map a možností zobrazení mnoha detailů, hlasové ovládání (zadání cíle hláskováním), dynamické navádění k cíli s TMC (pokud je k dispozici), DVD mechanika pro navigační data (DVD) s možností přehrávání MP3 a WMA souborů, zobrazení šipek v informačním systému řidiče s barevným displejem, Audi Soundsystem, rádio s dvojitým tunerem, Phasendiversity, dvě čtečky karet SDHC s kapacitou až 32 GB (lze objednat pouze ve spojení s informačním systémem řidiče s barevným displejem a multifunkčním koženým volantem)</p>
<p>Navigační data (DVD) obsahuje navigační data pro země (pokud je digitalizováno): Andorra, Belgie, Česká republika, Dánsko, Estonsko, Finsko, Francie, Gibraltar, Chorvatsko, Irsko, Itálie, Lichtenštejnsko, Litva, Lotyšsko, Lucembursko, Maďarsko, Monako, Německo, Nizozemsko, Norsko, Polsko, Portugalsko, Rakousko, Řecko, San Marino, Slovensko, Slovinsko, Španělsko (včetně Kanárských ostrovů), Švédsko, Švýcarsko, Vatikán, Velká Británie</p>



Navigační systém MMI® Plus:
včetně navigačních podkladů (pevný disk), 7palcový barevný displej s vysokým rozlišením s detailním zobrazením map, systém hlasového ovládání (zadávaní cílů navigace slovem), výběr ze 3 alternativních tras, zobrazení map s topografickým zbarvením, zobrazení památek a modelů měst 3D, rolování podél trasy, pohyb v mapě pomocí joysticku v otočném ovladači, informace o trase na rozdělené obrazovce (místa odbočení, body zájmu (POI) na dálnicích, TMC na trase), detailní mapa křižovatek a doporučení jízdního pruhu, dynamické navádění k cíli s TMC (pokud je k dispozici), přídatné zobrazení šipek v informačním systému řidiče s barevným displejem, Audi Soundsystem, rádio s dvojitým tunerem, Phasendiversity, pevný disk použitelný také jako paměť pro hudbu (10 GB), DVD přehrávač podporující formáty MP3, WMA a AAC lze použít také pro hudební a video DVD, 2 čtečky karet SDHC (s kapacitou až 32 GB) (lze objednat pouze ve spojení s informačním systémem řidiče s barevným displejem a multifunkčním koženým volantem) (sériově pro Q7 V12 TDI quattro)

■ sériová výbava ■ zvláštní výbava

Q7 jen pro Q7 Q7 V12 jen pro Q7 V12 TDI quattro

Navigační data (pevný disk)

obsahuje navigační data pro země (pokud je digitalizováno): Albánie, Andorra, Belgie, Bělorusko, Bosna a Hercegovina, Bulharsko, Černá Hora, Česká republika, Dánsko, Estonsko, Finsko, Francie, Gibraltar, Chorvatsko, Irsko, Itálie, Lichtenštejnsko, Litva, Lotyšsko, Lucembursko, Maďarsko, Makedonie, Monako, Německo, Nizozemsko, Norsko, Polsko, Portugalsko, Rakousko, Rumunsko, Rusko, Řecko, San Marino, Slovensko, Slovinsko, Srbsko, Španělsko (včetně Kanárských ostrovů), Švédsko, Švýcarsko, Ukrajina, Vatikán, Velká Británie (sériově pro Q7 V12 TDI quattro)

Informační systém řidiče

na monochromatickém displeji se zobrazují informace palubního počítače, Auto-Check-Control a zobrazení systému MMI®, digitální zobrazení rychlosti; integrovaný program pro zvýšení efektivity Vás podporuje zobrazením přehledů spotřeby, zobrazením zapnutých přídatných spotřebičů a pokyny pro ekonomickou jízdu (sériově pro Q7 4.2 TDI quattro)

Q7

**Informační systém řidiče s barevným displejem**

na displeji s vysokým rozlišením se zobrazují informace palubního počítače, Auto-Check-Control a zobrazení systému MMI®, digitální zobrazení rychlosti; integrovaný program pro zvýšení efektivity Vás podporuje zobrazením přehledů spotřeby, zobrazením zapnutých přídatných spotřebičů a pokyny pro ekonomickou jízdu

Rádía a TV přijímače**Digitální příjem rádia (DAB)**

navíc k nabídce analogově vysílaných stanic příjem digitálně vysílaných stanic ve standardu DAB; ve spojení s navigačním systémem MMI® Plus dále příjem DAB+ a DMB audio, dvojitý DAB tuner permanentně vyhledává alternativní frekvence příjmu nastavené stanice, současně se aktualizuje seznam stanic; upozornění: příjem závisí na lokální dostupnosti digitální sítě (lze objednat pouze ve spojení s rádiem MMI® Plus nebo navigačním systémem a dvojitými/akustickými skly)

Příjem TV

příjem analogově a digitálně (DVB-T) vysílaných nekódovaných televizních programů (standard MPEG-2), TV obraz, teletext a Electronic Program Guide (EPG); možnost připojení 2 externích AV zdrojů přes adaptér dodávaný na přání; upozornění: příjem TV závisí na lokální dostupnosti analogové a digitální sítě; za jízdy není k dispozici výstup videosignálu nebo obrazu televizního signálu (výstup audiosignálu k dispozici i za jízdy) (lze objednat pouze ve spojení s navigačním systémem MMI® Plus)

Audi Soundsystem

6kanalový zesilovač, 11 reproduktorů s vynikajícím zvukem, celkový výkon 160 W (sériově u rádia MMI® Plus, navigačního systému MMI® a navigačního systému MMI® Plus)

Q7

**Bang & Olufsen advanced Soundsystem**

přehrávání surround sound přes 14 reproduktorů se vždy vlastním zesilovačem a exkluzivním hliníkovým krytem reproduktoru; centrální reproduktor a 2 automaticky výsuvné akustické čočky v přístrojové desce pro výjimečně detailní akustickou reprodukci na každém sedadle; po 1 středovém a hloubkovém reproduktoru v předních dveřích, po 1 výškovém a hloubkovém reproduktoru v zadních dveřích, 1 subwoofer v prohlubni rezervního kola a 2 surroundové reproduktory v D-sloupku; dynamická kompenzace hluků vznikajících při jízdě; 14kanalový zesilovač; vysoce efektivní zesilovač ICEpower s celkovým výkonem přesahujícím 1 000 W; ve spojení s navigačním systémem MMI® Plus a integrovaným DVD přehrávačem možná reprodukce 5.1 surround sound (lze objednat pouze ve spojení s 3.0 TDI clean diesel quattro, 4.2 TDI quattro, 3.0 TFSI a Q7 V12)

BOSE Surround Sound

reprodukce surround sound, dynamická kompenzace hluků jízdy; 10kanalový zesilovač, 14 reproduktorů včetně centrálního reproduktoru v přístrojové desce a dvou surroundových reproduktorů ve stropě vzadu, subwoofer v prohlubni rezervního kola – pro vynikající zvukový zážitek; celkový výkon 270 W ve spojení s navigačním systémem MMI® Plus a integrovaným DVD přehrávačem možná reprodukce 5.1 surround sound

Měníč CD

na 6 CD (podpora MP3 a WMA souborů), pod středovou loketní opěrkou, ovládání přes MMI®; nelze přehrávat hudební soubory chráněné proti kopírování (DRM) (sériově pro Q7 V12 TDI quattro)

**Audi music interface**

pro připojení iPodu Apple od 4. generace, iPhoneu Apple (hudební funkce), paměťových médií s USB rozhraním a MP3 přehrávačů; rozhraní Audi music interface je umístěno v přihrádce na straně spolujezdce, ovládání přes navigační systém MMI® Plus, navigační systém MMI®, rádio MMI® Plus nebo multifunkční kožený volant; upozornění: lze použít jen ve spojení se speciálním adaptérem (Originální příslušenství Audi®); informace o kompatibilních MP3 přehrávačích získáte u prodejce Audi

Adaptéry pro Audi music interface

obsahuje 2 propojovací kabely pro připojení iPodu/iPhoneu nebo paměťových nosičů/přehrávačů médií s konektorem USB (typ A); další adaptéry k dostání přes Originální příslušenství Audi®

Pouzdro na CD

pro uložení až 24 CD

■ sériová výbava ■ zvláštní výbava

Q7 jen pro Q7 Q7 V12 jen pro Q7 V12 TDI quattro

Příprava pro Rear Seat Entertainment

obsahuje kabeláž a připravené místo pro uchycení držáku v opěradle sedadla řidiče a spolujezdce; vhodný paket Rear Seat Entertainment (přehrávač s držákem) je k dostání jako řešení Plug and Play přes Originální příslušenství Audi®

**Rear Seat Entertainment**

se dvěma 6,5" LCD monitory v opěrkách hlavy; DVD přehrávač s měničem na 6 disků, dvoje sluchátka a konektory pro externí zdroje. Nabídka quattro GmbH

Rear Seat Entertainment plus

rozsah jako Rear Seat Entertainment, navíc připojení k palubnímu soundsystému a připojení TV. Nabídka quattro GmbH

Telefon a komunikace**Rozhraní Bluetooth**

přes toto rozhraní se mohou s vozidlem propojit mobilní telefony s podporou Bluetooth; možný hands free hovor ve vozidle přes mikrofon

Q7

Příprava pro mobilní telefon (Bluetooth)

obsahuje hands free, hlasové ovládání funkcí telefonu a přípravu pro na přání dodávanou nabíječku specifickou pro mobilní telefon; ovládání probíhá přes navigační systém MMI® Plus (Q7: ovládání také přes navigační systém MMI®, rádio MMI® Plus), multifunkční kožený volant nebo, pokud je k dispozici, systém hlasového ovládání; adaptér a informace o kompatibilních mobilních telefonech obdržíte u prodejce Audi

Autotelefon Bluetooth

komfortní napojení Vašeho mobilního telefonu s rozhraním Bluetooth na interní GSM modul vozidla (předpoklad: mobilní telefon disponuje SIM Access Profile), přídatná čtečka SIM karet v lemu navigačního systému MMI®/navigačního systému MMI® Plus; převzetí záznamů telefonního seznamu do vozidla a správa seznamů volání; snadné ovládání přes navigační systém MMI®/navigační systém MMI® Plus, multifunkční kožený volant nebo systém hlasového ovládání (lze objednat pouze ve spojení s navigačním systémem MMI® nebo navigačním systémem MMI® Plus)

Autotelefon Bluetooth s bezdrátovým sluchátkem

navíc k autotelefonu Bluetooth obsahuje sluchátko s barevným displejem a integrovanou čtečkou SIM karet, pro diskrétní telefonování; komfortní psaní SMS s automatickou predikcí textu; sluchátko je umístěno v komfortní středové loketní opěrce vpředu

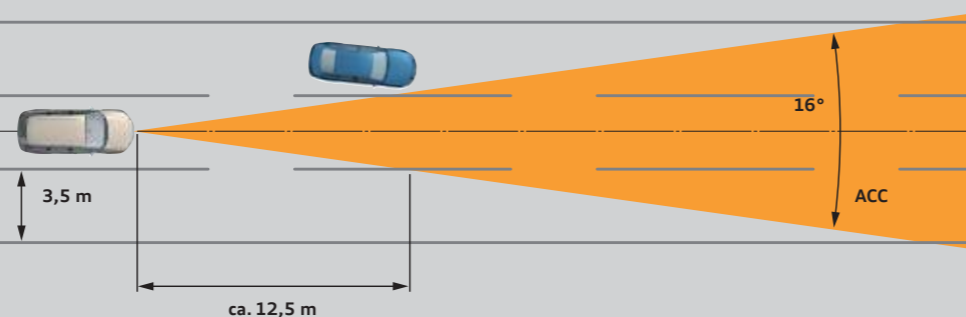
Asistenční systémy**Adaptivní tempomat**

automatická regulace vzdálenosti (oblast regulace 0 až 200 km/h); rozpozná v rámci mezí systému pomocí radarového senzoru vozidlo jedoucí vpředu a brzděním a zrychlováním udržuje konstantní vzdálenost, 4 programy individuálně nastavitelné ovládací pákou tempomatu na sloupku řízení; včetně Audi braking guard s varováním řidiče před hrozcí kolizí s vozidlem vpředu prostřednictvím sledování okolí

**Audi side assist¹**

asistent změny jízdního pruhu, kontroluje v rámci mezí systému od rychlosti 30 km/h prostřednictvím senzorů oblast bočně za jedoucím vozidlem a informuje řidiče signálem diodami ve vnějším zpětném zrcátku, pokud systém rozpozná jiné vozidlo ve vedlejším jízdním pruhu; aktivace tlačítkem ve dveřích řidiče

**Audi lane assist¹**

asistent udržení jízdního pruhu, v rámci mezí systému si pomocí kamery vpředu a senzoru úhlu natočení vytvoří virtuální jízdní pruh; při hrozcím opuštění jízdního pruhu a neaktivovaných směrovkách je řidič varován prostřednictvím vibrací volantu (odpadá šedý pruh na předním skle, lze objednat jen ve spojení s multifunkčním koženým volantem ve 4ramenném designu)

Audi parking system, vzadu

usnadňuje parkování akustickým signálem vzdálenosti vzadu, měření ultrazvukovými senzory skrytými do nárazníku

Q7

Audi parking system plus

tento rozšířený parkovací systém nabízí akustickou signalizaci a navíc vizuální zobrazení vzdálenosti vpředu a vzadu na displeji MMI® (sériově pro Q7 V12 TDI quattro)

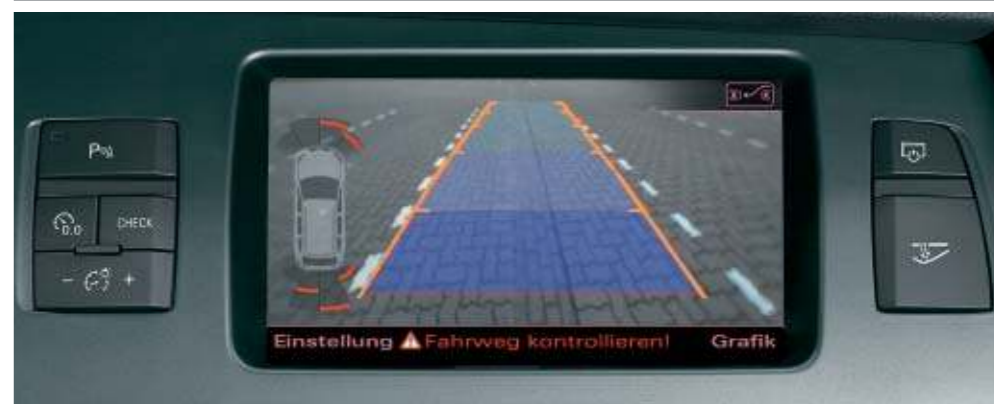
**Audi parking system plus s couvací kamerou**

akustický a optický parkovací systém vpředu a vzadu, obraz prostoru za vozidlem na displeji MMI®, kamera skrytá v liště madla na kapotě zavazadlového prostoru (lze objednat pouze ve spojení s navigačním systémem MMI® Plus, navigačním systémem MMI® nebo rádiem MMI® Plus)

Tempomat

udržuje konstantní každou rychlost od cca 30 km/h, pokud to dovolí výkon, popř. brzdny účinek motoru; ovládání samostatnou páčkou na sloupku řízení; nastavená rychlost se také dočasně zobrazí na displeji kombinovaných přístrojů (zobrazení v informačním systému řidiče, pokud je objednan)

■ sériová výbava ■ zvláštní výbava

Q7 jen pro Q7 Q7 V12 jen pro Q7 V12 TDI quattro

¹ Na obrázku je ilustrace, ne reálné zobrazení.

Podvozek/brzdy

Adaptivní pneumatické pérování¹

elektronicky řízené pneumatické pérování s bezestupňovým adaptivním systémem tlumení na všech 4 kolech, reguluje automaticky výškovou úroveň vozidla a tlumení; pět režimů (Automatic, Comfort, Dynamic, Offroad, Lift), volitelné přes systém MMI®; včetně regulace výškové úrovně a úrovně pro nakládání (sériově u 4.2 TDI quattro a Q7 V12)

Adaptivní pneumatické pérování S line

quattro GmbH, umožňuje nastavení podvozku od sportovně dynamického až po komfortní, oproti adaptivnímu pneumatickému pérování nabízí provedení S line v nízké úrovni snížení ještě o dalších 20 mm

Q7

Dynamický podvozek

pro vynikající jízdní dynamiku při velmi dobrém komfortu jízdy,
přední náprava: nezávislé zavěšení kol, náprava s dvojitými příčnými rameny se vzadu uloženým řízením, hliníková příčná ramena, nápravnice a stabilizátor;
zadní náprava: nezávislé zavěšení kol, náprava s dvojitými příčnými rameny s odpojenou horní úrovní ramen a vzadu uloženou řídicí tyčí, hliníková příčná ramena, nápravnice a stabilizátor (nelze objednat ve spojení s 4.2 TDI quattro)

Q7



Sportovní podvozek S line

quattro GmbH s dynamickým vyladěním a snížením o 10 mm

Q7

Brzdy

dvouokruhový brzdový systém s diagonálním rozdělením, antiblokovací systém ABS s elektronickým rozdělováním brzdné síly EBV, elektronická uzávěrka diferenciálu EDS, protipokluzové zařízení ASR, elektronický stabilizační program ESP s hydraulickým brzdovým asistentem, vnitřně chlazené 18palcové kotoučové brzdy vpředu a vnitřně chlazené 17palcové kotoučové brzdy vzadu (3.0 TFSI quattro [245 kW] a 4.2 TDI quattro s vnitřně chlazenými 18palcovými kotoučovými brzdami vpředu a vzadu)

Q7

Parkovací brzda

parkovací brzda ovládaná nohou

Keramické brzdy

20palcové vysoce výkonné brzdy s keramickými kotouči zesílenými uhlíkovými vlákny, speciálně vyvinuté chladičské kanálky děrovaných brzdových kotoučů, brzdové třmeny v antracitové barvě, vpředu s nápisem „Audi ceramic“ (jen pro 4.2 TDI quattro a 3.0 TFSI quattro [245 kW] ve spojení s koly 10 J x 20 palců nebo 21 palců a kontrolou tlaku v pneumatikách) (sériově pro Q7 V12 TDI quattro)

Technika/bezpečnost

Karoserie, pozinkovaná

plně pozinkovaná v oblastech ohrožených korozi, samonosná, svařená s podlahovou skupinou, přední a zadní oblast s definovanými deformačními zónami

Boční výztuže ve dveřích

sestavující z vysoce pevných hliníkových nosičů nárazu, v B-sloupcích vysoce zatížitelné plechy z legované oceli pro kontrolované pohlcení energie

Dětská pojistka

mechanická pro zadní dveře a elektrická pro okna v zadních dveřích

Velkoobjemové airbagy²

pro řidiče a spolujezdce, dvoustupňové

Boční airbagy vpředu²

integrované do opěradel

■ sériová výbava ■ zvláštní výbava

Q7 jen pro Q7 Q7 V12 jen pro Q7 V12 TDI quattro

¹ Na obrázku je ilustrace, ne reálné zobrazení.

² Na obrázku je ilustrace, ne reálné zobrazení a je vyobrazen technický stav airbagů.

**Boční airbagy vzadu¹**

pro vnější místa 2. řady sedadel; jako doplněk výztuží ve dveřích a systému hlavových airbagů

Systém hlavových airbagů²

velkoplošný systém hlavových airbagů, rozvine se jako ochranný polštář přes celou délku plochy bočních oken od 1. až k na přání dodávané 3. řadě sedadel a chrání cestující vpředu a vzadu při bočním nárazu

Integrální systém opěrek hlavy

v případě nárazu zezadu zachytí tvar sedadel horní část těla a podepře hlavu; zvyšuje se ochranný účinek, popř. snižuje nebezpečí úrazu

Přístroje

s regulovatelným osvětlením; kruhové přístroje pro otáčkoměr, elektronický tachometr, ukazatel teploty chladicí kapaliny a palivoměr; zobrazení hodin a data, počítadlo celkových a denních kilometrů, varovné a informační kontrolky, ukazatel servisního intervalu (ve spojení s informačním systémem řidiče zobrazení frekvence rádia, venkovní teploty a dojezdu)

Bezpečnostní sloupek řízení

doplňuje ochranný potenciál bezpečnostních pásů a airbagů

Management energie baterie

sestavující z diagnostiky baterie, řízení klidového proudu a dynamického řízení energie; zajišťuje dobré napájení vozidla elektrickou energií během jízdy a v klidu

Bezpečnostní pásy

třibodové samonavíjecí pásy na všech sedadlech (i pro na přání dodávanou 3. řadu sedadel), s výškovým nastavováním pásů a omezovači síly pásů pro 1. řadu sedadel a vnější místa ve 2. řadě, místa vpředu navíc s pyrotechnickými napínači a kontrolou připnutí pásu

Výškové nastavování bezpečnostních pásů

pro přední sedadla a vnější sedadla ve 2. řadě, manuální

Výstražné a informační kontrolky

mj. pro: airbag, ABS, ESP/ASR, parkovací brzdu, alternátor, světla, nezapnutý bezpečnostní pás, směrovky, brzdy, tlak oleje v motoru, elektriku motoru, imobilizér, předžhavicí zařízení (TDI®)

Výstražný trojúhelník

s držákem na vnitřní straně kapoty zavazadlového prostoru

Lékárnička

v odkládací přihrádce pod sedadlem spolujezdce

Protiprokluzové zařízení ASR

pro dobrou trakci, zabraňuje prokluzu poháněných kol

Elektronická uzávěrka diferenciálu EDS

pomoc při rozjezdu, automaticky přibrzdí až do rychlosti cca 100 km/h na nestejně přilnavé jízdni dráze poháněná kola na příliš hladkém podkladu, a zajišťuje tak rychlý rozjezd

Elektronický stabilizační program ESP

s hydraulickým brzdovým asistentem; ESP zajišťuje cíleným přibrzdováním jednotlivých kol a zásahem do řídicí jednotky motoru větší stabilitu v nebezpečných jízdničních situacích; s rozšířenými onroad a offroad funkcemi, včetně režimu Offroad pro dobrou trakci i mimo zpevněné silnice, s asistentem pro jízdu z kopce a stabilizací proti převrácení vozidla

servotronic

hřebenové řízení s variabilní podporou; regulace pracující v závislosti na rychlosti jízdy dodává řidiči při vysokých rychlostech pocit přesného řízení, při parkování maximální možnou podporu

**tiptronic**

8stupňová automatická převodovka s dynamickým programem řízení DSP, volitelně manuální ovládání multifunkčním koženým volantem s pádly řízení (pokud je objednan)

Q7

tiptronic

6stupňový tiptronic s dynamickým programem řízení DSP a sportovním programem; přenos síly probíhá přes hydraulický měnič točivého momentu s přemostěním přímého záběru

Q7 V12

■ sériová výbava ■ zvláštní výbava

Q7 jen pro Q7 Q7 V12 jen pro Q7 V12 TDI quattro

¹ Na obrázku je ilustrace, ne reálné zobrazení a je vyobrazen technický stav airbagů.

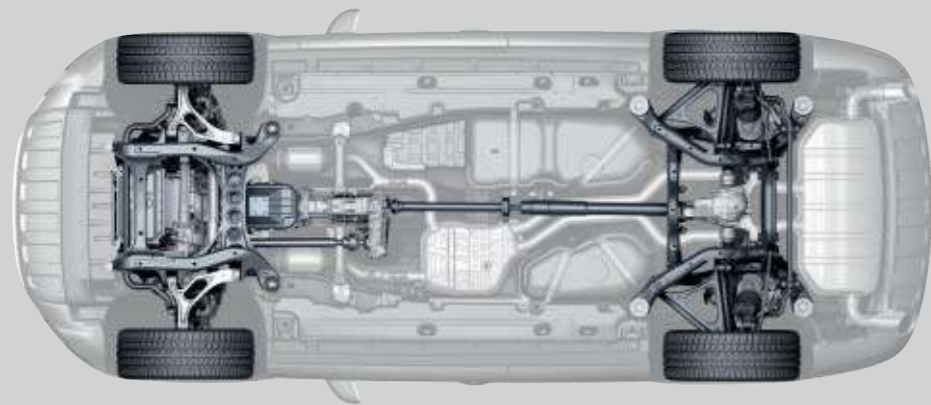
**quattro^{®1}**

stálý pohon všech kol s asymetrickým dynamickým rozdělováním točivého momentu, samosvorný mezinápravový diferenciál, elektronická uzávěrka diferenciálu EDS působící brzdou na všechna poháněná kola

Rekuperace

u 6- a 8válcových modelů se zvýšením napětí alternátoru se během fáze decelerace nebo brzdění přeměňuje pohybová energie na využitelnou elektrickou energii; touto energií se při následné akceleraci alternátor odlehčí – a ušetří se tak až 3 % paliva

Q7

Systém Start-Stop

vypínáním motoru při stání vozidla, např. u semaforu, snižuje spotřebu paliva a emise CO₂; pro pokračování v jízdě stačí uvolnit nožní brzdu: motor znovu nastartuje; systém přitom pracuje komfortně, tiše a rychle; lze kdykoli deaktivovat spínačem (jen pro 3.0 TDI quattro 150 kW a 176 kW vždy s EU 5)

Q7

Audi TDI clean diesel

navíc k sériovému vybavení katalyzátorem a filtrem pevných částic vykazuje model s TDI clean diesel díky novému systému zpracování výfukových spalin nízké hodnoty emisí; technicky je to mj. prováděno řízením tlaku ve válcích, systémem vstřikování common-rail s piezoelektrickými injektory se vstřikovacím tlakem 2 000 barů, vysoce efektivní vysokotlakou recirkulací výfukových spalin a SCR katalyzátorem s nádrží AdBlue[®] (biologicky odbouratelný přídatný roztok, který je v minimálních množstvích vstřikován do katalyzátoru); doplňování samostatné nádrže AdBlue[®] dle upozornění na displeji přístrojové desky; doporučujeme svěřit doplňování nádrže AdBlue[®] servisu Audi (cca každých 15 000 km)

Q7

■ sériová výbava ■ zvláštní výbava

Q7 jen pro Q7 Q7 V12 jen pro Q7 V12 TDI quattro



Audi Top Service®.

V motoristickém sportu je potřeba sebraný tým, know-how a preciznost. Od servisu Audi můžete očekávat to samé, ať se jedná o údržbu, kontroly nebo odborné opravy při nehodách.

A na rozdíl od zastávky v boxech jsme Vám k dispozici nejen několik sekund, ale 24 hodin denně.

Záruka mobility

Bezplatná a co nejrychlejší pomoc v případě závady nebo nehody Vašeho Audi. Záruka mobility platí nejdříve 2 roky a obnovuje se vždy s každou provedenou prohlídkou u autorizovaného servisu Audi, popř. s každým předepsaným servisem provedeným dle ukazatele servisního intervalu. Bližší informace získáte u prodejce Audi.

Nepřetržitá pomoc

Pokud se něco stane, můžete se na nás zdarma obrátit.¹

Bližší informace a telefonní číslo platné ve své zemi získáte u prodejce Audi.

Doprava vozu na servisní prohlídku

Dopravíme Váš vůz na servisní prohlídku. Vůz vyzvedne prodejce Audi a znovu jej přiveze.

Ceny a podmínky závisí na vzdálenosti autosalonu. Bližší informace získáte u prodejce Audi.

Originální díly Audi®

Originální díly Audi® jsou speciálně konstruovány pro každý model. Díky vývoji ve spolupráci se sériovou výrobou a náročnému testování splňují nejen svou funkci, ale také vysoké nároky na dlouhou životnost a kvalitu.

¹ Informujte se prosím u svého prodejce Audi, zda je horká linka ve Vaší zemi bezplatná.

Jaké služby jsou ve Vaší zemi poskytovány zdarma a jaké za příplatek, se dozvíte u prodejce Audi.



Originální příslušenství Audi®:

Kdo hledá dobrodružství, měl by mít správnou výbavu.

Jídlo, mapa a pevné boty. A jste vybaveni na své příští dobrodružství. A co váš vůz? Ten můžete vybavit stejně dobře – kvalitním příslušenstvím, které je do detailu přizpůsobené každému modelu. Originální příslušenství Audi® Vám nabízí vynikající technickou kvalitu a maximální svobodu v jeho kombinaci. Audi Q7 můžete tedy individuálně přizpůsobit svým nárokům. Na následujících stránkách naleznete malý výběr z Originálního příslušenství Audi®.



Q7

Příslušenství Audi Q7

Další informace naleznete v katalogu příslušenství Audi Q7, na www.audi.cz a u prodejce Audi.



Paket Offroad style¹

S paketem Offroad style na sebe připoutáte pohledy ostatních. Výrazný design Audi Q7 získá vybranými detaily sportovně robustní výraz. Celý paket se skládá z rozšíření podběhů kol, lišt ve dveřích, předního a zadního nárazníku s ochranou podvozku, stupaček z ušlechtilé oceli a specifických koncovek výfuku. Audi Q7 ztělesňuje myšlenky offroad jako žádné jiné Audi. Rozhodněte se pro výrazné akcenty nebo rovnou pro celý paket – a nechte stylově projevit silnou stránku svého Audi Q7. Všechny pohledy budou upřené na Vás.

¹ K dostání jen pro 6- a 8válcové modely.



Kola hliníková litá, v 5ramenném designu, dvoudílná¹

na dvoudílných hliníkových litých kolech v 5ramenném designu ve velikosti 9 J x 20 jsou výrazné tlakově lité kryty přišroubované titanovými šrouby; pro pneumatiky velikosti 275/45 R 20; další kola v dynamickém designu, i zimní, naleznete ve speciálním katalogu příslušenství



Box na lyže a zavazadla (450 l)²

tento uzamykatelný box na lyže se hodí výborně na zimní dovolenou; pro snadné nakládání nabízí velký úhel otevření a možnost vyklápění z obou stran; je vhodný pro lyže do délky 2,10 m; v programu je rovněž box na lyže a zavazadla o objemu 480 l a kompaktní box na zavazadla o objemu 370 l



Adaptér pro přípravu pro mobilní telefon (Bluetooth)

adaptér pro mobilní telefon využívá na přání dodávanou přípravu pro mobilní telefon a umožňuje telefonování přes hands free a dobíjení telefonu; adaptér obsahuje držák a nabíječku a propojuje mobilní telefon s venkovní anténou; pro řadu běžných mobilních telefonů

² Lze použít pouze ve spojení se základním nosičem. Je třeba dodržovat maximální přípustnou celkovou hmotnost držáku, přídatných dílů a nákladu 100 kg.



Dětská autosedačka Audi s úchyty ISOFIX

roste s dítětem: autosedačka Audi s úchyty ISOFIX, nastavitelný sedák a nastavení výšky pásu v 7 stupních, vhodná pro děti od 9 do 18 kg (cca 1 až 4 roky); pro nejmenší děti do 13 kg (cca 15 měsíců) je k dostání skořepinová autosedačka Audi, pro děti od 15 do 36 kg (cca 3½ roku až 12 let) autosedačka Audi youngster; potahy v různých barvách lze prát



Dělicí mříž

s praktickými dělicími mřížemi (podélné a příčné) je možné oddělit zavazadlový prostor podle potřeby od zbytku interiéru a to i v podélném směru; dělicí mříž se montuje snadno a pohodlně – tedy bez jakéhokoli vrtání



Autokosmetika

série autokosmetiky Audi pro péči a čištění je vhodná pro kvalitní materiály používané ve voztech Audi; produkty jsou určeny pro vnější péči a pro nejrůznější použití v interiéru vozidla

Model	Audi Q7 3.0 TDI quattro s filtrem pevných částic	Audi Q7 3.0 TDI quattro s filtrem pevných částic	Audi Q7 3.0 TDI clean diesel quattro s filtrem pevných částic a SCR katalyzátorem ¹⁰	Audi Q7 4.2 TDI quattro s filtrem pevných částic
Druh motoru	Šestiválcový vidlicový vznětový motor se systémem vstřikování common-rail a přeplňováním turbodmychadlem	Šestiválcový vidlicový vznětový motor se systémem vstřikování common-rail a přeplňováním turbodmychadlem	Šestiválcový vidlicový vznětový motor se systémem vstřikování common-rail a přeplňováním turbodmychadlem	Osmiválcový vidlicový vznětový motor se systémem vstřikování common-rail a přeplňováním turbodmychadlem
Zdvihový objem v cm³ (počet ventilů na válec)	2 967 (4)	2 967 (4)	2 967 (4)	4 134 (4)
Max. výkon¹ v kW při min^{−1}	150/3 200–4 400	176/3 800–4 400	176/4 000–4 400	250/4 000
Max. točivý moment v Nm při min^{−1}	450/1 250–2 750	550/1 750–2 500	550/2 000–2 250	800/1 750–2 750

Přenos hnací síly/kola

Druh pohonu	Stálý pohon všech kol quattro®	Stálý pohon všech kol quattro®	Stálý pohon všech kol quattro®	Stálý pohon všech kol quattro®
Převodovka	8stupňový tiptronic	8stupňový tiptronic	8stupňový tiptronic	8stupňový tiptronic
Kola	Hliníková kola 7,5 J x 18	Hliníková kola 7,5 J x 18	Hliníková kola 7,5 J x 18	Hliníková kola 8 J x 18
Pneumatiky	235/60 R 18	235/60 R 18	235/60 R 18	255/55 R 18

Hmotnosti/objemy

Pohotovostní hmotnost² v kg	2 345	[2 375]	2 345	[2 375]	2 410	[2 440]	2 485	[2 515]	
Přípustná celková hmotnost³ v kg	2 995	[3 125]	2 965	[3 095]	3 060	[3 190]	3 135	[3 265]	
Přípustné zatížení střechy/nosiče v kg	100/140	[100/130]	100/140	[100/130]	100/140	[100/130]	100/140	[100/130]	
Přípustná hmotnost přívěsu⁴ v kg	nebrzděný	750	750	750	750	750	750	750	
	při 12% stoupání	3 500	[3 200]	3 500	[3 200]	3 500	[3 200]	3 500	[3 200]
	při 8% stoupání	3 500	[3 200]	3 500	[3 200]	3 500	[3 200]	3 500	[3 200]
Objem nádrže v l (cca)	100		100		100		100		

Jízdní výkony/spotřeba⁵

Maximální rychlost v km/h	202/205 ⁶	215/218 ⁶	215/218 ⁶	242 ⁶	
Zrychlení z 0 na 100 km/h v s	9,1	7,9	8,1	6,4	
Pohonné hmoty	Nafta bez obsahu síry ⁷	Nafta bez obsahu síry ⁷	Nafta bez obsahu síry ⁷	Nafta bez obsahu síry ⁷	
Spotřeba paliva⁹ v l/100 km	město	8,2	8,6	10,9	12,0
	mimo město	6,5	6,7	6,9	7,6
	komb. provoz	7,2	7,4	8,4	9,2
Emise CO₂⁹ v g/km	město	216	225	285	316
	mimo město	172	178	182	200
	komb. provoz	189	195	219	242
Emisní norma	EU 5	EU 5	EU 6	EU 5	

[] Údaje pro šesti- a sedmimístná provedení

Model	Audi Q7 3.0 TFSI quattro (200 kW)	Audi Q7 3.0 TFSI quattro (245 kW)
Druh motoru	Šestiválcový vidlicový zážehový motor s přímým vstřikováním benzínu	Šestiválcový vidlicový zážehový motor s přímým vstřikováním benzínu
Zdvihový objem v cm³ (počet ventilů na válec)	2 995 (4)	2 995 (4)
Max. výkon¹ v kW při min^{−1}	200/4 750–6 500	245/5 500–6 500
Max. točivý moment v Nm při min^{−1}	400/2 250–4 750	440/2 900–5 300

Přenos hnací síly/kola

Druh pohonu	Stálý pohon všech kol quattro®	Stálý pohon všech kol quattro®
Převodovka	8stupňový tiptronic	8stupňový tiptronic
Kola	Hliníková kola 7,5 J x 18	Hliníková kola 8 J x 18
Pneumatiky	235/60 R 18	255/55 R 18

Hmotnosti/objemy

Pohotovostní hmotnost² v kg	2 295	[2 325]	2 315	[2 345]	
Přípustná celková hmotnost³ v kg	2 945	[3 075]	2 965	[3 095]	
Přípustné zatížení střechy/nosiče v kg	100/140	[100/130]	100/140	[100/130]	
Přípustná hmotnost přívěsu⁴ v kg	nebrzděný	750	750	750	
	při 12% stoupání	3 500	[3 200]	3 500	[3 200]
	při 8% stoupání	3 500	[3 200]	3 500	[3 200]
Objem nádrže v l (cca)	100		100		

Jízdní výkony/spotřeba⁵

Maximální rychlost⁶ v km/h	222/225 ⁶	243/245 ⁶	
Zrychlení z 0 na 100 km/h v s	7,9	6,9	
Pohonné hmoty	Bezolovnatý benzin OČ 95 ⁸	Bezolovnatý benzin OČ 95 ⁸	
Spotřeba paliva⁹ v l/100 km	město	14,4	14,4
	mimo město	8,5	8,5
	komb. provoz	10,7	10,7
Emise CO₂⁹ in g/km	město	335	335
	mimo město	199	199
	komb. provoz	249	249
Emisní norma	EU 5	EU 5	

Vysvětlivky

¹ Uvedené hodnoty byly zjištěny podle předepsaného způsobu měření (směrnice 80/1269/EHS v t. č. platném znění).

² Pohotovostní hmotnost vozidla s řidičem (68 kg), zavazadly (7 kg) a palivovou nádrží naplněnou z 90 %, zjištěno podle směrnice 92/21/EHS v t. č. platném znění. Hmotnost a hodnota odporu vzduchu se mohou zvýšit zvláštní výbavou vozidla, stejně se pak sníží užitečná hmotnost, popř. nejvyšší rychlost.

³ Užitečné zatížení se pro šesti- a sedmimístné provedení zvýší o 100 kg.

⁴ S rostoucí nadmořskou výškou klesá výkon motoru. Od nadmořské výšky 1 000 metrů a na každých 1 000 metrů to znamená snížení zátěže o 10 % (přípustná hmotnost přívěsu + přípustná hmotnost tažného vozu). Hodnota hmotnosti přívěsu platí pro tovární montované tažné zařízení. Při používání vozidla s tažným zařízením pro podnikatelské účely potřebujete za určitých předpokladů kontrolní zařízení ES.

⁵ Spotřeba paliva a emise CO₂ závisejí nejen na efektivním využití paliva vozidlem, ale jsou ovlivněny i jízdním chováním a jinými netechnickými faktory. CO₂ je nejvýznamnějším skleníkovým plynem způsobujícím oteplování Země.

⁶ Hodnota platí pro pneumatické pérování.

⁷ Je doporučeno používání nafty bez obsahu síry dle ČSN EN 590. Pokud není k dispozici: nafta dle ČSN EN 590.

⁸ Je doporučeno používání bezolovnatého benzínu s OČ 95 dle ČSN EN 228. Pokud není k dispozici: bezolovnatý benzin s OČ 91 dle ČSN EN 228 s mírným snížením výkonu.

⁹ Uvedené hodnoty byly zjištěny podle předepsaného způsobu měření. Údaje se nevztahují ke konkrétnímu vozidlu a nejsou součástí nabídky, ale slouží pouze k porovnání různých typů vozidel.

¹⁰ Doporučujeme svěřit doplňování samostatné nádrže AdBlue® podle pokynů na displeji sdružených přístrojů servisu Audi (cca každých 15 000 km).

Důležitá informace

Servisní prohlídka se provádí podle ukazatele servisního intervalu.

Offroad vlastnosti		Šesti- a osmiválcové modely
Stoupavost v %		60
Světlost v mm		204,8/239,8*
Nájezdový úhel ve °	vpředu	21,0/max. 23,5*
	vzadu	23,4/max. 25,4*
Přechodový úhel ve °		21,1/23,8*
Brodivost v mm		500/535*

Audi Q7 sedmimístné provedení

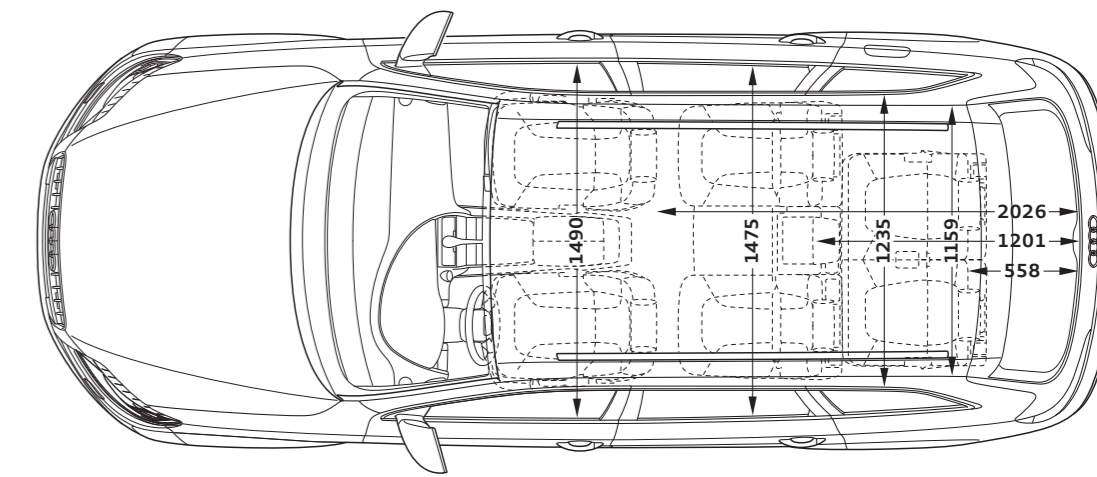
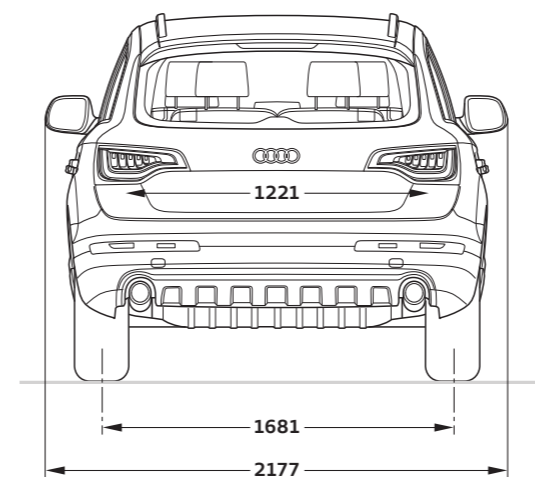
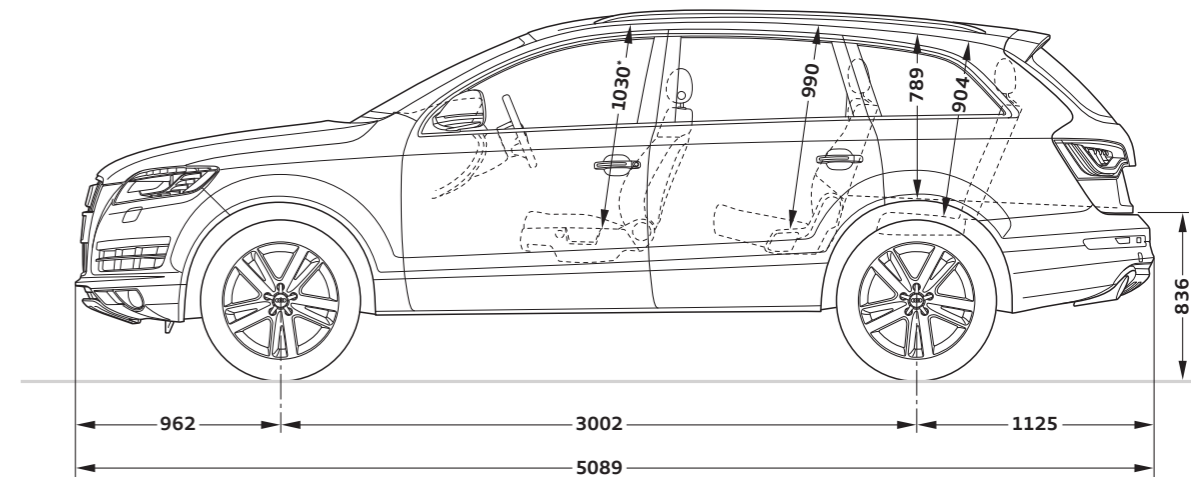
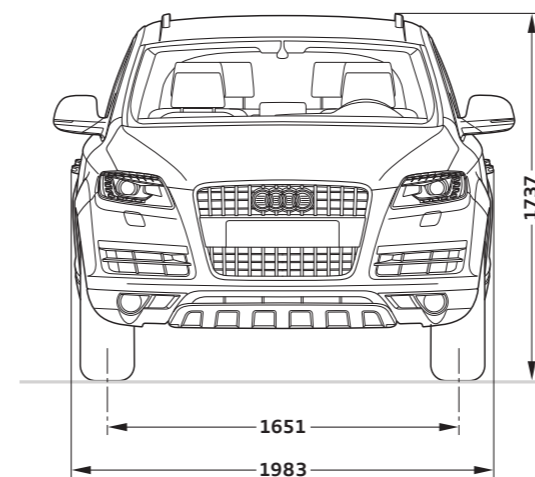

Údaje v milimetrech.

Uvedené rozměry při pohotovostní hmotnosti vozidla, světlost při maximálním naložení.
Objem zavazadlového prostoru v l: 330/2 035 (Měřeno metodou VDA s kvádry 200 x 100 x 50 mm.
Druhá hodnota: při sklopených zadních opěradlech a naložení po střechu). Průměr otáčení cca 12 m.

* Maximální prostor pro hlavu.

** S pneumatickým pérováním dodávaným na přání, v úrovni pro nakládání.

* Hodnota platí pro pneumatické pérování.

Model Audi Q7 V12 TDI quattro

Druh motoru	Dvanáctiválcový vidlicový vznětový motor se systémem vstřikování common-rail a přeplňováním turbodmychadlem
Zdvihový objem v cm³ (počet ventilů na válec)	5 934 (4)
Max. výkon¹ v kW při min⁻¹	368/3 750
Max. točivý moment v Nm při min⁻¹	1000/1 750–3 250

Přenos hnací síly/kola

Druh pohonu	Stálý pohon všech kol quattro®
Převodovka	6stupňový tiptronic
Kola	Kola hliníková litá, 10 J x 20
Pneumatiky	295/40 R 20

Hmotnosti/objemy

Pohotovostní hmotnost² v kg	2 710
Celková přípustná hmotnost v kg	3 405
Přípustné zatížení střechy/nosiče v kg	100/120
Přípustná hmotnost přívěsu³ v kg	nebrzděný 750
	při 12% stoupání 3 300
	při 8% stoupání 3 300
Objem nádrže v l (cca)	100

Jízdní výkony/spotřeba⁴

Maximální rychlost v km/h	250 ⁶
Zrychlení z 0 na 100 km/h v s	5,5
Pohonná hmoty	Nafta bez obsahu síry ⁷
Spotřeba paliva⁵ v l/100 km	město 14,8
	mimo město 9,3
	komb. provoz 11,3
Emise CO₂⁵ v g/km	město 390
	mimo město 245
	komb. provoz 298
Emisní norma	EU 5

Vysvětlivky

¹ Uvedené hodnoty byly zjištěny podle předepsaného způsobu měření (směrnice 80/1269/EHS v t. č. platném znění).

² Pohotovostní hmotnost vozidla s řidičem (68 kg), zavazadly (7 kg) a palivovou nádrží naplněnou z 90 %, zjištěno podle směrnice 92/21/EHS v t. č. platném znění. Hmotnost a hodnota odporu vzduchu se mohou zvýšit zvláštní výbavou vozidla, stejně se pak sníží užitečná hmotnost, popř. nejvyšší rychlost.

³ S rostoucí nadmořskou výškou klesá výkon motoru. Od nadmořské výšky 1 000 metrů a na každých 1 000 metrů to znamená snížení zátěže o 10 % (přípustná hmotnost přívěsu + přípustná hmotnost tažného vozu). Hodnota hmotnosti přívěsu platí pro továrně montované tažné zařízení. Při používání vozidla s tažným zařízením pro podnikatelské účely potřebujete za určitých předpokladů kontrolní zařízení ES.

⁴ Spotřeba paliva a emise CO₂ závisí nejen na efektivním využití paliva vozidlem, ale jsou ovlivněny i jízdním chováním a jinými netechnickými faktory. CO₂ je nejvýznamnějším skleníkovým plynem způsobujícím oteplování Země.

⁵ Uvedené hodnoty byly zjištěny podle předepsaného způsobu měření. Údaje se nevztahují ke konkrétnímu vozidlu a nejsou součástí nabídky, ale slouží pouze k porovnání různých typů vozidel.

⁶ Omezeno.

⁷ Je doporučeno používání nafty bez obsahu síry dle ČSN EN 590. Pokud není k dispozici: nafta dle ČSN EN 590.

Důležitá informace

Servisní prohlídka se provádí podle ukazatele servisního intervalu.

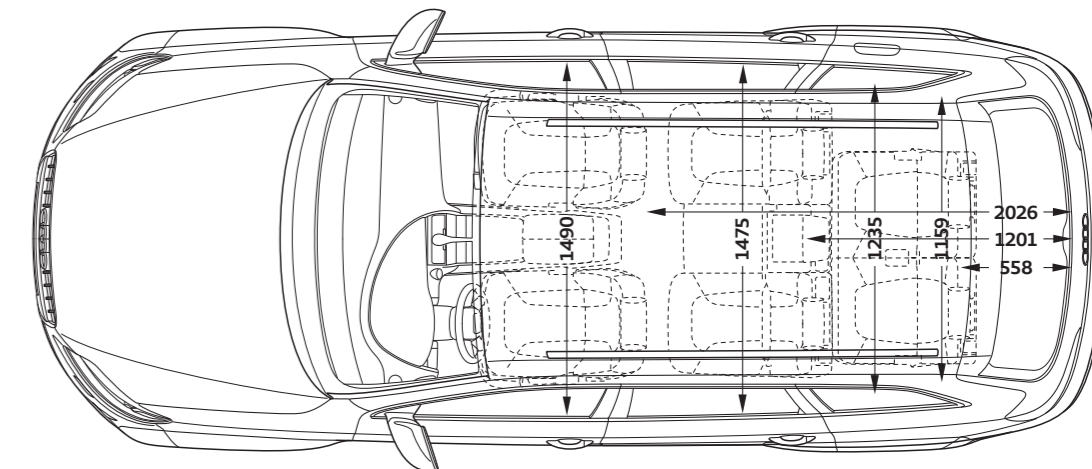
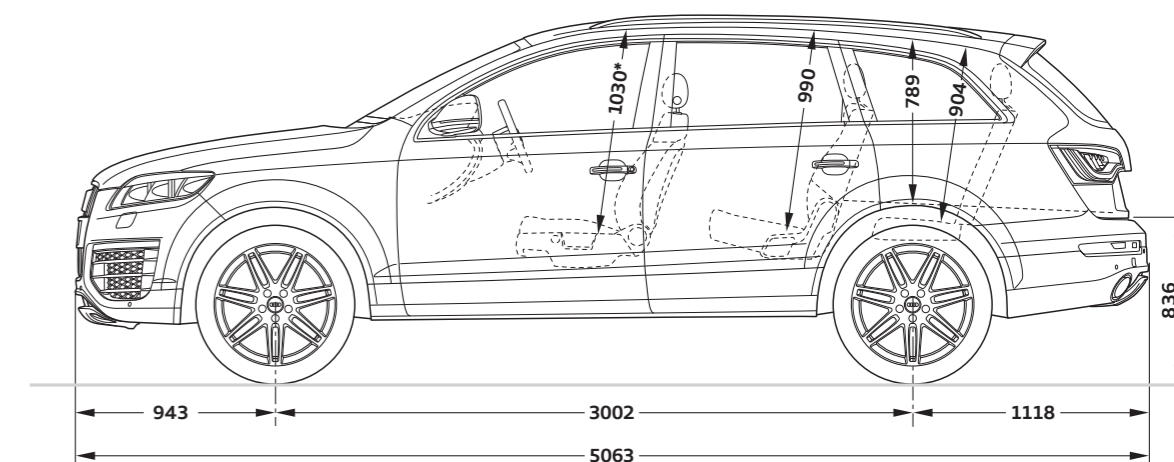
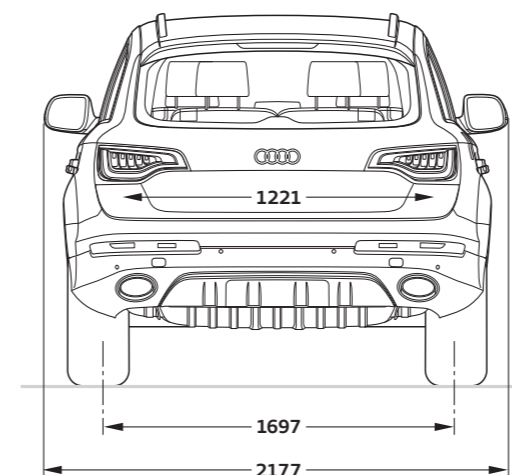
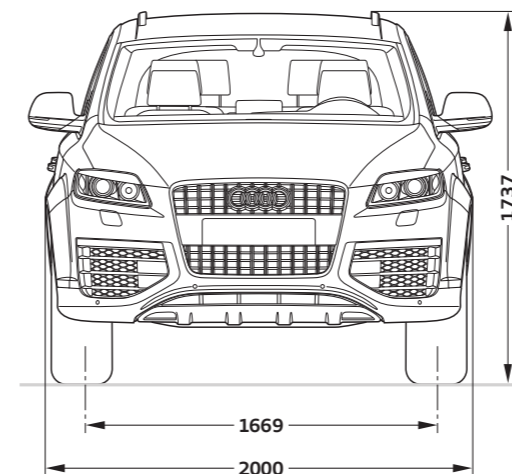
Audi Q7 V12 TDI quattro, sedmimístné provedení**Údaje v milimetrech.**

Uvedené rozměry při pohotovostní hmotnosti vozidla, světlost při maximálním naložení. Objem zavazadlového prostoru v l: 330/2 035 (Měřeno metodou VDA s kvádry 200 x 100 x 50 mm. Druhá hodnota: při sklopených zadních opěradlech a naložení po střechu). Průměr otáčení cca 12 m.

* Maximální prostor pro hlavu.

** S pneumatickým pérováním dodávaným na přání, v úrovni pro nakládání.

Efektivita: sériově v každém Audi.



„Náskok díky technice“ je pro nás závazkem. I proto stále přemýšlíme o využití každé kapky paliva. Již řadu let značka Audi plní svůj závazek ve všech modelech – a jako autor mnoha inovací trvale ovlivnila standardy efektivit ve výrobě automobilů. Například s koncepcemi motorů TDI®, FSI®

a TFSI, technologiemi převodovek nebo Audi Space Frame (ASF). Abychom dosáhli zlepšení spotřeby energie ve vozidle, kombinujeme řadu opatření pro zvýšení efektivit – speciálně vyladěných pro příslušné vozidlo. Efektivita, která má systém – individuálně a sériově. Úsilí, které už dnes

přináší přesvědčivé výsledky. Již mnoho modelů z aktuální produktové palety Audi dosahuje nižších hodnot než 140 g CO₂/km. Účinný příspěvek ke snížení emisí. Stejně působivé jako skutečnost, že velký podíl vozů Audi již splňuje přísnou emisní normu EU 5. Toto všechno demonstruje know-how firmy

Audi – a každý den se snažíme, abychom i do budoucna spojovali sportovnost a efektivitu.

U Audi dostáváte mnohem více než jen Audi.

Kdo se rozhodne pro Audi, rozhodne se pro značku, která svým zákazníkům nabízí více. Více individuality. Více exkluzivity. A více fascinace.

Konfigurátor Audi

Sestavte si v konfigurátoru své individuální Audi. Při výběru jsou Vám k dispozici aktuální modely, motory a barvy.

> www.audi.cz

Audi tv

V Audi tv objevíte zcela nové stránky naší značky se čtyřmi kruhy: napínavé reportáže o našich modelech, technické inovace, fascinující akce z automobilových závodů, tradice, kultury a životního stylu. Nahlédněte do zákulisí. Každý den aktuálně. 24 hodin denně.

> www.audi.tv



Výbava Audi Q7 a Audi Q7 V12 TDI quattro.

Zvláštní výbava

<input type="checkbox"/> 3. řada sedadel	88	<input type="checkbox"/> Laky	66, 67
<input type="checkbox"/> Adaptéry pro Audi music interface	97	<input type="checkbox"/> Měníč CD	97
<input type="checkbox"/> Adaptivní pneumatické pérování	100	<input type="checkbox"/> Multifunkční sportovní kožený volant v 3ramenném designu	90
<input type="checkbox"/> Adaptivní světlá	82	<input type="checkbox"/> Navigační data	95, 96
<input type="checkbox"/> Adaptivní tempomat	98	<input type="checkbox"/> Navigační systém	95
<input type="checkbox"/> advanced key	85	<input type="checkbox"/> Nezávislé topení/větrání	91
<input type="checkbox"/> Alarm	85	<input type="checkbox"/> Obložení prostoru pro nohy	94
<input type="checkbox"/> Asistent dálkových světel	83	<input type="checkbox"/> s velurovými koberečky	94
<input type="checkbox"/> Audi exclusive line Q7	58, 59	<input type="checkbox"/> Oboustranná podložka	92
<input type="checkbox"/> Audi exclusive Q7	56, 57	<input type="checkbox"/> Ochrana podvozku	87
<input type="checkbox"/> Audi lane assist	99	<input type="checkbox"/> Originální příslušenství Audi®	107-109
<input type="checkbox"/> Audi music interface	97	<input type="checkbox"/> Ozdobné švy tón v tónu Audi exclusive	72
<input type="checkbox"/> Audi parking system	99	<input type="checkbox"/> Paket černé optiky Audi exclusive	86
<input type="checkbox"/> Audi side assist	99	<input type="checkbox"/> Paket leštěných prvků	86
<input type="checkbox"/> Audi TDI clean diesel	104	<input type="checkbox"/> Paket odkládacích prostor se sklápěcími stolkami	92
<input type="checkbox"/> Audi Tracking System	85	<input type="checkbox"/> Paket osvětlení	83
<input type="checkbox"/> Automatická klimatizace, čtyřzónová	91	<input type="checkbox"/> Paket výbavy Audi exclusive line	74
<input type="checkbox"/> Autotelefon Bluetooth	98	<input type="checkbox"/> Pakety plně kožené výbavy	71, 72
<input type="checkbox"/> Bang & Olufsen advanced Soundsystem	97	<input type="checkbox"/> Paměť	89
<input type="checkbox"/> Boční airbagy, vzadu	102	<input type="checkbox"/> Panoramatické skleněné střešní okno	84
<input type="checkbox"/> BOSE Surround Sound	97	<input type="checkbox"/> Pneumatiky All Terrain	81
<input type="checkbox"/> Čtyřcestná opěrka bederních obratlů	88	<input type="checkbox"/> Podélné nastavení 2. řady sedadel	88
<input type="checkbox"/> Dálkové ovládání garážových vrat	85	<input type="checkbox"/> Potah stropu	75
<input type="checkbox"/> Dekorace	76, 77	<input type="checkbox"/> Potahy sedadel Audi exclusive line	59
<input type="checkbox"/> Designové pakety	72-74	<input type="checkbox"/> Pouzdro na CD	97
<input type="checkbox"/> Digitální příjem rádia (DAB)	96	<input type="checkbox"/> Příjem TV	96
<input type="checkbox"/> Držák jízdních kol v zavazadlovém prostoru	93	<input type="checkbox"/> Příprava pro mobilní telefon (Bluetooth)	98
<input type="checkbox"/> Dvojitá/akustická skla	85	<input type="checkbox"/> Příprava pro Rear Seat Entertainment	98
<input type="checkbox"/> Dvojité sluneční clony	86	<input type="checkbox"/> Příprava pro tažné zařízení	86
<input type="checkbox"/> Elektrické nastavení volantu	90	<input type="checkbox"/> Rear Seat Entertainment	98
<input type="checkbox"/> Elektricky nastavitelná přední sedadla	88	<input type="checkbox"/> Rozhraní Bluetooth	98
<input type="checkbox"/> Hlavice řadicí páky Audi exclusive	91	<input type="checkbox"/> S line Q7	60-63
<input type="checkbox"/> Hlavice řadicí páky, dřevěná	91	<input type="checkbox"/> Sada pro opravu pneumatik	81
<input type="checkbox"/> Hliníková optika exteriéru	87	<input type="checkbox"/> Sklápěcí stolkami	92
<input type="checkbox"/> Chladicí box Audi exclusive	94	<input type="checkbox"/> Sluneční rolety	86
<input type="checkbox"/> Informační systém řidiče	96	<input type="checkbox"/> Sportovní podvozek S line	100
<input type="checkbox"/> Keramické brzdy	101	<input type="checkbox"/> Sportovní přední sedadla	70
<input type="checkbox"/> Kloubové lampičky na čtení Audi exclusive	83	<input type="checkbox"/> Systém kontroly tlaku v pneumatikách	81
<input type="checkbox"/> Koberečky včetně rohožek Audi exclusive	94	<input type="checkbox"/> Systém Start-Stop	104
<input type="checkbox"/> Kola/pneumatiky	78-81	<input type="checkbox"/> Tažné zařízení	86
<input type="checkbox"/> Kolejnicový systém s fixační sadou	93	<input type="checkbox"/> Tónovaná skla (skla Privacy)	85
<input type="checkbox"/> Kombinace Alcantara/kůže	70	<input type="checkbox"/> Upevnění dětské sedačky ISOFIX pro sedadlo spolujezdce	90
<input type="checkbox"/> Komfortní klimatizovaná přední sedadla	70	<input type="checkbox"/> Věvec volantu	90
<input type="checkbox"/> Komfortní sedadla ve 2. řadě	88	<input type="checkbox"/> Vnější zpětná zrcátka, automaticky zaclonitelná a s pamětí	84
<input type="checkbox"/> Komfortní středová loketní opěrka vpředu	89	<input type="checkbox"/> Vnitřní zpětné zrcátko, automaticky zaclonitelné	84
<input type="checkbox"/> Koncovky výfuku	87	<input type="checkbox"/> Vyhřívání předních a zadních sedadel	89
<input type="checkbox"/> Kožená výbava	67-69		
<input type="checkbox"/> Kožená výbava Audi exclusive	70		
<input type="checkbox"/> Kožená výbava	70		
<input type="checkbox"/> Kožené ovládací prvky Audi exclusive	91		
<input type="checkbox"/> Kryt zavazadlového prostoru, skládací	93		

▶ Sestavte si své osobní Audi pomocí konfigurátoru Audi: www.audi.cz.

Sériová výbava			
Audi Singleframe	87	Ovládání oken, elektrické	94
Audi Soundsystem	96	Označení modelu/nápis	87
Automatická klimatizace	91	Parkovací brzda	101
Bezpečnostní pásy	102	Podélný střešní nosič	87
Bezpečnostní sloupek řízení	102	Potah stropu, tkaninový	75
Bezpečnostní šrouby kol	81	Protiprokluzové zařízení ASR	103
Boční airbagy, vpředu	101	Přední okno	86
Boční výztuže ve dveřích	101	Příhrádka na straně spolujezdce	91
Brzdy	101	Přístroje	102
Dálkové ovládání centrálního zamykání	85	Přístrojová deska	94
Dekorace	76, 77	quattro®	104
Dělicí síť	92	Rádio MMI® Plus	95
Determální skla	85	Rekuperace	104
Dětská pojistka	101	Rezervní kolo	81
Držáky lahví	92	Rezervní kolo nenáročné na prostor	81
Držáky nápojů	92	Rohožky vpředu a vzadu	94
Dvojitě dno zavazadlového prostoru	92	servotronic	103
Dynamický podvozek	100	Sluneční clony	86
Elektrické otevírání a zavírání kapoty zavazadlového prostoru	85	Spínací skříňka	85
Elektronická uzávěrka diferenciálu EDS	103	Stěrače s ostříkovači	86
Elektronický stabilizační program ESP	103	Středová loketní opěrka vpředu a vzadu	89
Háčky na zavěšení oděvů	92	Středový panel	94
Hlavice řadicí páky	91	Světelný/dešťový senzor	83
Imobilizér, elektronický	85	Systém hlavových airbagů	102
Integrovaný systém opěrek hlavy	102	Tempomat	99
Karoserie, pozinkovaná	101	tiptronic	103
Kola/pneumatiky	78	Tkaninová výbava	67
Kontrastní lakování	67, 86	Upevnění dětské sedačky ISOFIX	90
Kryt zavazadlového prostoru	93	Uvazovací oka	92
Laky	66	Velkoobjemové airbagy	101
Lékárnička	103	Vnější zpětná zrcátka	84
Madla	94	Vnitřní osvětlení	83
Management energie baterie	102	Vnitřní zpětné zrcátko	84
Mlhovky	83	Výfuk	87
Multifunkční kožený volant ve 4ramenném designu	90	Výstražné a informační kontrolky	103
Nárazníky	87	Výstražný trojúhelník	103
Nářadí	81	Výškové nastavování bezpečnostních pásů	103
Nástupní lišty s hliníkovými prvky	94	Xenonové světlomety Plus	82
Normální přední sedadla	70	Zadní LED světla	83
Obložení dveří	94	Zadní okno	86
Odkládací příhrádka	92	Zadní sedadla (2. řada)	88
Odkládací příhrádky	91	Zapalovač cigaret a popelník	94
Odkládací síť	91	Zařízení pro přepravu dlouhých předmětů s odnímatelným vakem na lyže/snowboardy	93
Odrázky ve dveřích	83	Zásuvky, 12 V	94
Opěrky hlavy	89	Zavazadlový prostor	93
Ostříkovače světlometů	83	Zvedák	81

AUDI AG
85045 Ingolstadt
www.audi.cz
Platný od října 2010

Tištěno v Německu
033/1230.29.15

Modelové varianty, výbava zobrazená a popsána v tomto katalogu a některé služby nejsou k dostání ve všech zemích. Vyobrazené automobily jsou zčásti vybavené zvláštní výbavou za příplatek. Údaje o obsahu dodávky, vzhledu, výkonech, rozměrech a hmotnostech, spotřebě pohonných hmot a provozních nákladech odpovídají znalostem, které jsou k dispozici ke dni tisku. Odchytky v barvě a tvaru, omyly a tiskové chyby zůstávají vyhrazeny. Změny jsou vyhrazeny. Přetisk, i výňatků, je povolen pouze s písemným souhlasem AUDI AG.

Papír na tento katalog byl vyroben z celulózy bělené bez použití chloru.