



Q7

Audi Q7

Náskok díky technice **Audi** 



Zodpovědnost

Zodpovědný život je pevným základem strategie Audi. Kromě ekonomického úspěchu a mezinárodní konkurenceschopnosti hrají neméně důležitou roli rovněž zodpovědnost za zaměstnance a společnost, ochrana životního prostředí a ochrana přírodních zdrojů. Jak v detailech – katalogy jsou tištěny na papíře s certifikací FSC, tak i v zásadních věcech – Audi vyvíjí automobily, které jsou nejen sportovní a plné emocí, ale vždy se vyznačují i vynikající efektivitou. Z dlouhodobého hlediska chce Audi svými produkty umožnit CO₂ neutrální

mobilitu. Ke komplexnímu přístupu také patří, že Audi své výrobní závody krok za krokem směřuje k CO₂ neutrální výrobě. Audi se angažuje také ve společnosti – především v oblastech vzdělávání, techniky a sociální oblasti. Trvale udržitelný rozvoj je v Audi těsně spojen s výhledem do budoucnosti. S iniciativou Audi Urban Future Initiative zkoumá Audi společně s mezinárodními experty urbanistické výzvy budoucnosti a trendy na téma mobilita.

svět Audi.



Kdo se rozhodne pro Audi, rozhodne se pro značku, která nabízí více. Více individuality. Více exkluzivity. Více fascinace.

Týmový duch

Automobilové závody ženou značku kupředu. Již dlouhá léta patří Audi k vítězům nejrušnějších automobilových závodů, například závodu 24 hodin Le Mans nebo závodů DTM. Pro Audi jsou důležité stejné hodnoty, na kterých záleží i v mnoha sportovních odvětvích: preciznost, vášeň a technika. Není tedy vůbec náhodou, že se Audi již mnoho let angažuje jako sponzor v oblasti sportu.

V zimních sportech je například Audi již téměř třicet let hlavním sponzorem Německého lyžařského svazu a kromě toho také partnerem 16 dalších národních týmů alpského lyžování. Podporujeme národní a mezinárodní fotbalové týmy. Audi je také partnerem Německého olympijského svazu.

www.audi.com

Informace ke všem uvedeným tématům naleznete na našich internetových stránkách www.audi.com.



www.audi.com



configurator.audi.com



www.audi.com/vorsprung-durch-technik



www.audi.com/driving



www.audi.com/cr

Výbava Audi Q7

3. řada sedadel	64	Dojezdové rezervní kolo	95
Adaptivní pneumatické pérování	83	Držák nápojů	99
Adaptivní pneumatické pérování Sport	83	Dvojitě sluneční clony	72
advanced key	73	Dynamický podvozek	83
Airbagy	101	Elektrické nastavování volantu	70
Alarm	73	Elektrické otevírání a zavírání kapoty	
Asistenční paket City	81	Elektrické otevírání a zavírání zavazadlového prostoru	73
Asistenční paket Parkování	83	Elektricky nastavitelná přední sedadla včetně paměti	64
Asistenční paket Tour	82	Elektricky ovládaný kryt zavazadlového prostoru	73
Asistent dálkových světel	68	Elektromechanická parkovací brzda	100
Asistent nočního vidění	81	Elektronická kontrola stability (ESC)	84
Audi active lane assist	82	Elektronická uzávěrka diferenciálu (EDS)	100
Audi connect	77	Head-up displej	81
Audi connect pro tísňové volání & servis	80	Hlavice řadicí páky, kožená	70
Audi design selection	54, 55	Informační systém řidiče s barevným displejem	74
Audi drive select	83	Integrovaný systém opěrek hlavy	101
Audi exclusive	56, 57	Ionizátor vpředu a vzadu	72
Audi hold assist	81	Karoserie	69
Audi originální příslušenství®	86-89	Koberečky a rohožky Audi exclusive	70
Audi phone box	77	Kola/pneumatiky	60, 61
Audi pre sense basic	81	Kolejnicový systém s fixační sadou	73
Audi pre sense city	81	Kombinace Alcantara/kůže	64
Audi side assist	81	Komfortní sedadla	63
Audi Singleframe	69	Komfortní středová loketní opěrka vpředu	64
Audi smartphone interface	77	Kontrola zapnutí bezpečnostních pásů	101
Audi sound system	76	Kryt zavazadlového prostoru, vytahovatelný	99
Audi tablet včetně Rear Seat Entertainment	75	Kuřácké provedení	73
Audi TDI clean diesel	85	Laky	58, 59
Audi virtual cockpit	74	LED světlomety	68
Automatické klimatizace	72	LED světlomety Audi Matrix	68
Bang & Olufsen Advanced Sound System s 3D zvukem	76	Lékárnička	101
Bezpečnostní sloupek řízení	101	Masážní funkce vpředu	64
Bezpečnostní šrouby kol	95	Měníč DVD	75
Boční airbagy vpředu a systém hlavových airbagů	101	Nářadí	95
Boční airbagy vzadu	101	Nastavitelný omezovač rychlosti	100
Bose Sound System s 3D zvukem	76	Nástupní lišty s hliníkovými prvky	98
Brzdy	100	Navigační systém MMI® Plus s MMI® touch	75
Couvací kamera	83	Nekuřácké provedení	99
Dálkové ovládání garážových vrat (HomeLink)	73	Nezávislé topení/větrání	72
Dekorace	66, 67	Normální přední sedadla	62
Dělicí síť	73	Oboustranná podložka	73
Determnální skla	71	Odkládací přihrádky	73
Digitalní příjem rádia	75	Ochranná sluneční roleta	72
Digitální příjem TV	76	Opěrky hlavy vpředu	96

strana		
Fascinace		
4	Audi Q7	
Technika		
30	Inovace Audi	36 Technologie světel
32	Audi connect	38 Asistenční systémy
34	Simplexita	40 quattro®
Vybava		
48	Průvodce styly	60 Kola/pneumatiky
50	Motory	62 Sedadla
52	S line	66 Dekorace
54	Audi design selection	68 Světla
56	Audi exclusive	69 Design
58	Laky	70 Volanty/ovládací prvky
71	Komfort	74 Infotainment
77	Audi connect	81 Asistenční systémy
83	Technika/bezpečnost	85 Prodloužená záruka Audi
Ostatní		
86	Audi originální příslušenství®	92 Rozměry
90	Technická data	94 Rejstřík
102	Fascinace Audi	

Výbavu vyobrazených vozidel naleznete na straně 101.

Hodnoty spotřeby pohonných hmot a emisí CO₂ naleznete na straně 90.



Hodnoty spotřeby pohonných hmot a emisí CO₂ naleznete na straně 90.



**Skutečná
velikost
nezná
hranic.**



IN Q 7001



**Ztělesnění systému quattro® – materializované do
progresivních tvarů. Silné a výrazné.**

Hodnoty spotřeby pohonných hmot a emisí CO₂
naleznete na straně 90.



**Takové, jaké Audi Q7 musí být:
sportovní, nadčasové, jedinečné.**





IN Q 7001

Q7

TDI



Hodnoty spotřeby pohonných hmot a emisí CO₂ naleznete na straně 90.



**Sebevědomí, které získává novou podobu.
Připravené zvládat cokoli.**



Hodnoty spotřeby pohonných hmot a emisí CO₂
naleznete na straně 90.

Kdo se dostane na hranice svých možností, je vždy v čele.

Dynamika, která nadchne. Dosahovaná výkonnými a efektivními agregáty TFSI a TDI®. Až 245 kW. A až 600 Nm. Výkon motoru a rozvoj výkonu je ohromný.

Spotřeba a emise jsou drženy na uzdě. Výkonnost na vysoké úrovni se může přizpůsobit Vašemu osobnímu stylu jízdy díky 8stupňové převodovce tiptronic a systému Audi drive select. Nastavení sahá od efektivního režimu „Efficiency“ až po velmi sportovní režim „Dynamic“. Na rychlých silnicích s vylepšenou stabilitou v zatáčkách řízením všech kol dodávaným na přání. Abyste mohli mít náskok na každé silnici.

Hodnoty spotřeby pohonných hmot a emisí CO₂ naleznete na straně 90.









quattro®. Suverénní v každé situaci.

35 let quattro. Úspěšná historie, která nekončí. Naopak v novém Audi Q7 s osvědčeným pohonem quattro® dosahuje dalšího vrcholu. Sériově ještě více trakce pro jedinečnou jízdní dynamiku. Vše podporují nové režimy Audi drive select, například režim „Offroad“, který působivě využívá schopnosti vozu.

Hodnoty spotřeby pohonných hmot a emisí CO₂ naleznete na straně 90.





Kdo daleko dohlédne, daleko se dostane.

Posviťte si do budoucnosti s LED světlomety Audi Matrix dodávanými na přání. Křišťálová záře přináší světlé a homogenní osvětlení jízdní dráhy. Vysoce precizní, jednotlivě ovládané světelné diody poskytují vynikající výhled. Jste vidět díky sériově dodávaným zadním LED světlům a zadním dynamickým směrovkám. Bezpečnost a komfort září v novém světle.





Pohodlí na vysoké úrovni.

Koncepce interiéru nového Audi Q7: spousta prostoru pro Vaše představy. Například u sedadel máte k dispozici rozmanitý výběr exkluzivních materiálů, barev a funkcí.

Hodnoty spotřeby pohonných hmot a emisí CO₂ naleznete na straně 90.





Prémiová kvalita s excelentním zpracováním je viditelná a hmatatelná v exkluzivní výbave v kůži Valcona. Elegantní atmosféra je samozřejmostí. Dvojitě dekorace umožňují různé individuální kombinace aplikací, přesně podle Vašich přání. Automatická klimatizace se díky až čtyřem samostatně nastavitelným zónám (na přání) dokonale přizpůsobí Vám i ostatním pasažérům.



1900 km
waiting

Purple Rain In The...

Eichstätt

Dunsdorf

Altmannstein

Adelschlag

Stammham

Mindelstetten

Hitzhofen

Bettbrunn

Buxheim

Gaimersheim

Kösching

Pleiling

Ingolstadt

Vohbrunn

Erweil

Gerolfing

2,5km

P
OFF
1/min x 1000

0
km/h

370m

+5,0°C

16:14

B13

16

er D

Dosáhnout všech cílů stačilo včera.

Budoucnost mobility máte před sebou. Zřetelně to poznáte na sedadle řidiče s kokpitem Audi virtual dodávaným na přání. Plně digitální přístrojová deska s 12,3palcovým displejem s vysokým rozlišením Vám nabízí všechny relevantní informace v zorném poli a ve velmi ostrém, jasném a kontrastním zobrazení, na přání s navigačním systémem MMI® Plus s MMI® touch a přídatným 8,3palcovým výsuvným displejem MMI®. Díky nové inteligentní koncepci ovládání MMI® je samozřejmostí intuitivní ovládání. Méně tlačítek, více funkcí: nastavení vozidla, navigace, telefon, Audi connect a média. Zvětšený touchpad umožňuje komfortní používání. Ovládání komplexní techniky pro Vás bude hračkou a můžete se pohodlně věnovat novým cílům.

Hodnoty spotřeby pohonných hmot a emisí CO₂ naleznete na straně 90.



Flexibilita vytváří nové prostory.

Nová interpretace svobody. Koncepte sedadel a zavazadlového prostoru, která se soustřeďuje na to nejdůležitější – na Vás. S velkorysým pocitem prostoru a mnoha různými možnostmi konfigurací, umožňujícími vytvořit přesně tolik míst k sezení a prostoru pro zavazadla, kolik právě potřebujete. Ve druhé řadě jsou na přání sedadla samostatně nastavitelná, abyste mohli flexibilně měnit objem zavazadlového prostoru. Rovněž na přání je k dostání třetí řada sedadel se dvěma samostatnými sedadly a elektricky sklopnými opěradly. Snadné nastupování je samozřejmostí. V novém Audi Q7 tak můžete mít dvě, tři, čtyři, pět, šest nebo sedm míst k sezení a můžete v něm upevnit až šest dětských sedaček. Řada výborných nápadů, které Vám poskytují flexibilitu.



Hodnoty spotřeby pohonných hmot a emisí CO₂ naleznete na straně 90.





Hodnoty spotřeby pohonných hmot a emisí CO₂ naleznete na straně 90.

Největší dojem udělá, kdo po sobě zanechá co nejméně stop.

Nové Audi Q7 nastavuje měřítko například moderním designem, strhující výkonností, inovativními technologiemi a především lehkou konstrukcí. Díky progresivním nápadům a inovativnímu materiálovému mixu se hmotnost oproti předchozímu modelu snížila až o 325 kg. Výsledkem jsou ještě lepší jízdní dynamika, vyšší efektivita a nižší hodnoty CO₂, které jsou v této třídě jedinečné.





quattro®

Náskok je suverénní.



Audi connect

Náskok spojuje.



Simplexita

Náskok zjednodušuje.



Performance

Náskok zrychluje.



Audi ultra

Náskok je trvale udržitelný.



Technologie světla

Náskok ukazuje cestu.

Náskok

díky technice.



Asistenční systémy

Náskok přináší bezpečnost.

Audi Vás doveze dál.

Svět se neustále mění. Technologický pokrok postupuje stále rychleji a přináší Vám stále více možností – zejména v oblasti mobility. Na tomto vývoji se neustálými inovacemi výrazně podílíme, abychom Vám na cestu poskytli vozidla, která obohatí Váš život – a která Vám v mobilním životě zajistí náskok.



Audi connect | Náskok spojuje.

Bud'te v kontaktu se světem i na cestách.

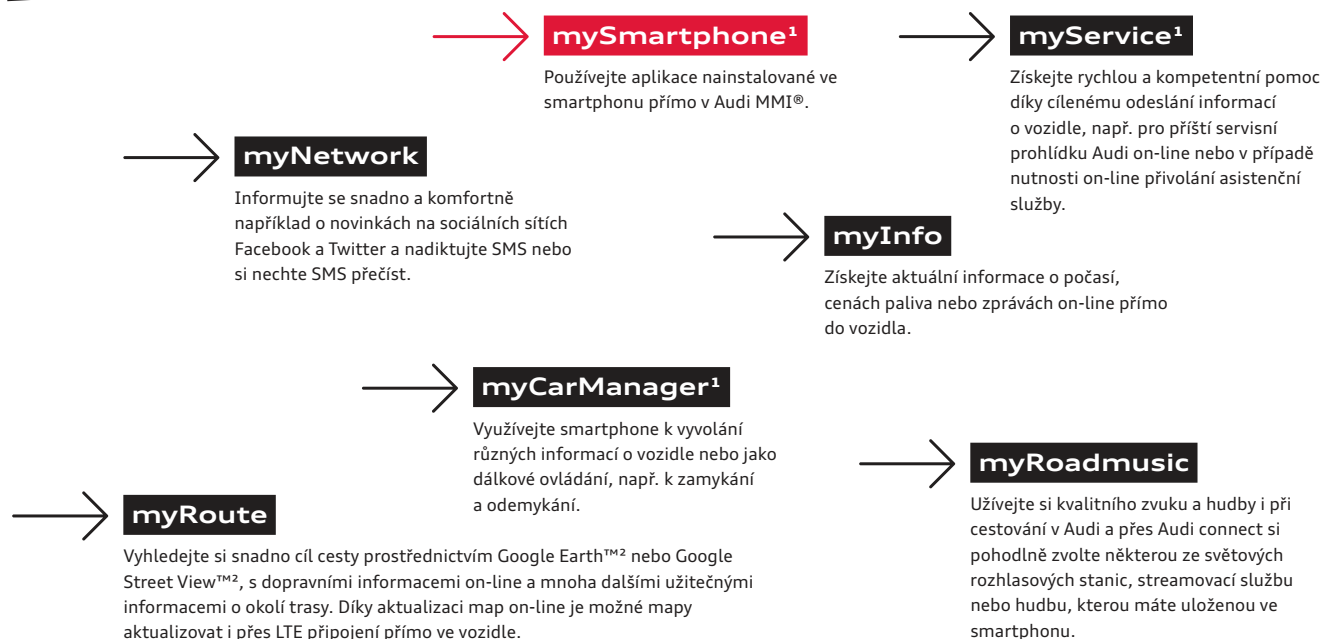

Žijeme v době nepřeborných možností. S Audi connect (dodávaným na přání) si řadu těchto možností v digitální podobě stáhnete přímo do svého Audi pouhým stiskem tlačítka a se sítěmi LTE nyní až desetkrát rychleji než s dosavadním standardem UMTS. Díky myAudi a službám Audi connect si pohodlně v MMI® vyhledejte libovolné zvláštní cíle nebo vyvolejte aktuální zprávy, předpovědi počasí nebo e-maily, prostřednictvím WiFi hotspotu také na notebooku, tabletu nebo jiném koncovém zařízení. Na mnoha místech na světě. Intuitivně, jednoduše a komfortně.

Specifické služby Audi connect, právní informace a pokyny k využívání naleznete od strany 77.

¹O přesném termínu uvedení na trh se prosím informujte u prodejce Audi. ²Google a logo Google jsou registrované značky Google Inc.

Simplexita | Náskok zjednodušuje.

**Zachovejte si
přehled v každém
okamžiku.**

Jednoduchý. Přehledný. Logický. Svět mobilního infotainmentu: s Audi Multi Media Interface (MMI®) a mnoha dalšími ovládacími prvky, které Vám umožňují nalézt vše v kokpitu na první pokus, aniž byste odvrátili pohled od silnice. Telefonování, navigace nebo využívání internetu přes Audi connect: vysoce intuitivní, funkční a komfortní – v neposlední řadě díky široké výbavě dodávané na přání, např. systému hlasového ovládání, head-up displeji a systémům Audi virtual cockpit nebo Audi phone box s bezdrátovým nabíjením. Vyzkoušejte, jak může být ovládání jednoduché a intuitivní.

Audi tablet*

Poskytuje plně integrovanou a propojenou nabídku zábavy a je možné ho využívat jak na zadním sedadle, tak mimo vozidlo.

Head-up displej

Na přední okno, a tedy do přímého zorného pole řidiče promítá informace například o aktuálně platných dopravních značkách nebo varování, třeba když asistent nočního vidění (pokud je objednan) rozpoznává divokou zvěř.

Systém hlasového ovládání

Umožňuje hlasové ovládání mnoha důležitých funkcí autotelefonu, rádia, CD přehrávače, měniče DVD, TV tuneru a navigačního systému.

Multifunkční kožený volant

Včetně pádel řazení, umožňuje ovládání mnoha funkcí, včetně informačního systému řidiče, aniž byste sundali ruce z volantu.

Audi virtual cockpit

Ovládejte mnoho funkcí a služby MMI® ve svém zorném poli. Máte na výběr mezi 2 variantami zobrazení (klasickou a progresivní), které poskytují řadu relevantních informací ve skvělém rozlišení.

Audi MMI®

Zvyšuje komfort s intuitivním systémem ovládání a zobrazování funkcí infotainmentu a vozidla včetně nadřazeného textového vyhledávání MMI®.

Audi phone box s bezdrátovým nabíjením*

Umožňuje telefonování ve vozidle s lepší kvalitou příjmu a integrovanou možností nabíjení vložením mobilního telefonu do přihrádky ve středovém panelu.



Technologie světel | Náskok ukazuje cestu.

Lépe vidět a být viděn.

Tma je relativní. S LED světlomety Audi Matrix (dodávanými na přání) se noc téměř změní v den. Moderní technologie světel, která excelentně a inteligentně osvětlují silnici. Pro lepší viditelnost a upoutání pozornosti. LED světlomety Audi Matrix nenadchnou jen v noci, dodávají akcenty i ve dne.





→ LED světlomety Audi Matrix

Pomocí kamery a softwaru vyhodnocují průběh silnice a pozici ostatních účastníků silničního provozu a v závislosti na aktuální situaci osvětlují jízdní dráhu jasným světlem inovativně umístěných stmívatelných diod. Pro zvýšení bezpečnosti silničního provozu.

Asistenční systémy | Náskok přináší bezpečnost.

Pohoda ještě

před příjezdem

do cíle.

Každá jízda je jiná. Jedno ale zůstává vždy stejné – pocit, který přináší každé Audi: pocit bezpečí. Při jízdě v novém Audi Q7 Vás podporuje a přináší Vám větší komfort mnoho asistenčních systémů dodávaných na přání. Seznamte se s nejdůležitějšími asistenčními systémy.

Parkování

Usnadňuje parkování a manévrování pomocí parkovacích asistenčních systémů a kamer.

City

Pomocí vzájemně propojených asistenčních systémů zvyšuje bezpečnost a komfort v městském provozu, např. při změně jízdního pruhu, couvání do příčného provozu nebo při vystupování z vozidla, a v určitých situacích může zabránit nebezpečí nehody s ostatními účastníky silničního provozu.

Tour

Podporuje řidiče asistenčními systémy řízenými senzory zvyšováním bezpečnosti, komfortu a efektivity především na dálnicích a silnicích 1. třídy, a pomáhá řidiči udržet pozornost.

Audi parking system vřadu
Audi parking system plus

Parkovací asistent

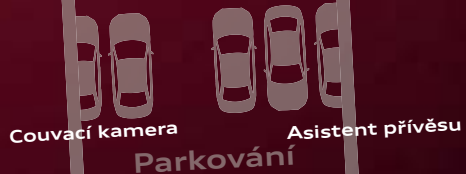

Kamera snímající okolí

Nastavitelný
omezovač rychlosti

Audi pre sense basic
Audi pre sense city
Audi pre sense front
Audi pre sense vřadu



Audi hold assist
Asistent pro odbočování

Asistent pro jřzdu do
svahu a ze svahu

Ukazatel úhlu naklonění

Rozpoznávání dopravního
značení podporované kamerou

Asistent pro provoz v příčném směru

Varování při vystupování

Tempomat

Audi side assist
Asistent nočního vidění
Asistent dálkových světel

Adaptivní tempomat

Asistent pro jřzdu v dopravní
zácpě

Prediktivní asistent pro zvýšení
efektivitř



Audi active lane assist

Funkce Stop & Go

Asistent vyhřbání

quattro®

quattro®



quattro® | Náskok je suverénní.

Všechny podmínky jsou perfektní podmínky.

Silnici máte pevně pod kontrolou, protože hnací síla je permanentně rozdělována na všechna čtyři kola. Zadní náprava se variabilně ovládá přes samosvorný mezinápravový diferenciál. Vždy v závislosti na aktuální situaci, vždy selektivně. Se systémem quattro® působícím proti přetáčení a nedotáčení zažijete novou míru jízdní stability, dynamiky a agility. Pro vyšší trakci a lepší tah. Zdoláte každou cestu a stále budete mít před očima svůj cíl. V zatáčkách. Na rovinkách. Na téměř jakémkoli podkladu. Pro fascinaci, která zůstává. Na silnici – i v paměti.

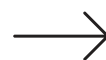

Selektivní řízení točivého momentu pro jednotlivá kola

Zlepšuje jízdní stabilitu při rychlém projíždění zatáček.

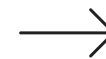

Mezinápravový diferenciál

Rozděluje hnací sílu mezi nápravy podle aktuální potřeby.

Performance | Náskok zrychluje.

Vytěžte z každé jízdy maximum.

Nasedněte. Připoutejte se. Nastartujte. Ať pojedete kamkoli, nechte se pohánět fascinující dynamikou, protože víte, že v novém Audi Q7 se Vám otevírají všechny cesty. Určete směr. Způsob řazení. Rychlost. Při vyšším výkonu a nižší spotřebě si užívejte pocit, že máte velké rezervy. Dost na to, abyste z každé cesty vytěžili to nejlepší.

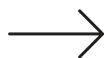

TFSI

Motory Audi TFSI dosahují velmi vysoké komprese. Výsledkem je vynikající efektivita při optimální výkonnosti. Nahrazením zdvihového objemu přeplňováním se výrazně zmenšuje velikost a hmotnost motoru – při zachování působivé dynamiky. Pro tah vpřed, který Vás překvapí.

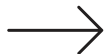

TDI®

Motory TDI® zajišťují kombinaci přímého vstřikování a přeplňování turbodmychadlem vynikající výkonnost – díky vysokému točivému momentu v celé oblasti otáček. S nízkými emisemi škodlivin a nízkou spotřebou, ale také s fascinující dynamikou – abyste z každé jízdy mohli vytěžit maximum.

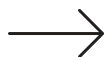

Audi drive select

Se sériově dodávaným systémem Audi drive select přizpůsobíte jízdní vlastnosti nového Audi Q7 vlastním potřebám pouhým stiskem tlačítka. Sportovněji, vyváženěji, úsporněji nebo podle svého přání – rozhodujete Vy.

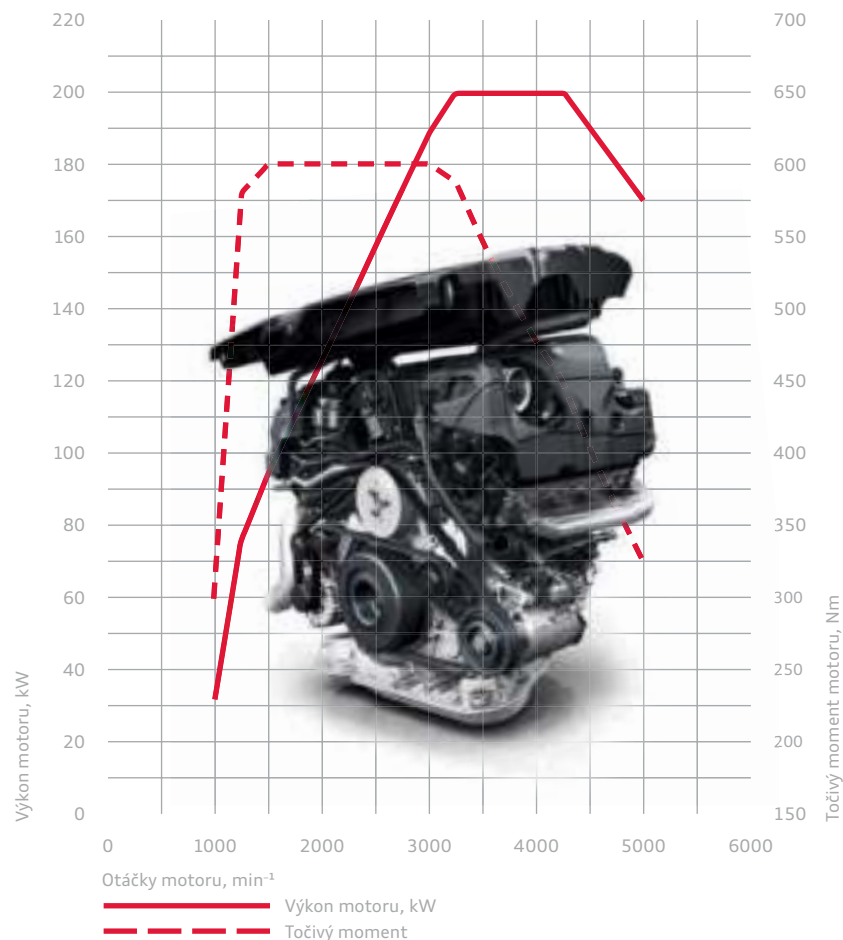



→ Adaptivní pneumatické pérování

Elektronicky řízené pneumatické pérování (dodávané na přání) včetně ukazatele úhlu naklonění působí samostatně na každé ze 4 kol a i při velkém naložení vozidla zajišťuje vyvážené jízdní vlastnosti. K dostání také ve sportovní variantě s ještě tužším tlumením.

→ Řízení všech kol

Řízení všech kol dodávané na přání výrazně zmenšuje průměr otáčení při pomalé jízdě. Při rychlé jízdě přispívá k vyšší jízdní dynamice.

ultra

Zkonstruovat Audi je velmi složité, přesto však platí u všech modelů jednoduchý princip: Veškeré komponenty vozidla do sebe precizně zapadají, aby vytvořily synergie snižující emise škodlivin. To, co na konci osmdesátých let začalo lehkou konstrukcí Audi a revoluční konstrukcí Audi Space Frame (ASF®), dnes pokračuje takzvaným obratem hmotnostní spirály: Každá součást lehké konstrukce působí na další konstrukční prvky, které pak mohou být rovněž menší. Tímto způsobem neustále vylepšujeme tvary, materiály

a výrobní procesy v oblasti funkčnosti a usilujeme o co nejnižší hmotnost dílů, aby naše vozidla byla ještě efektivnější a ohleduplnější k životnímu prostředí. Do vozů Audi také montujeme stále více efektivních technologií, například rekuperaci a systém Start-Stop, nebo moderní, efektivní špičkové agregáty, zajišťující vyšší jízdní dynamiku, větší kompresi, efektivnější spalování a méně emisí CO₂. To vše se skrývá pod názvem Audi ultra. V současnosti i v budoucnosti – na cestě k mobilitě s nižšími emisemi CO₂.

Kompetence v oblasti lehkých konstrukcí

Nižší hmotnost. Vyšší úspora, síla a výdrž. Lehká konstrukce Audi. Počátky lehké konstrukce byly ve výrobě karoserií, v současnosti se ale využívá v téměř všech oblastech a kombinuje do celkové koncepce inovativní materiály, jako jsou hliník, karbon a hořčík, inteligentní principy konstrukce a ekologické výrobní procesy.

Aerodynamika

Méně jízdního odporu, větší efektivita. K dosažení co nejvyšší efektivity přispívá aerodynamický tvar linií vozidla, spodku vozidla a hran spoilerů a také pneumatiky s nižším valivým odporem. Vše testováno v aerodynamickém kanálu při rychlosti až 300 km/h.

Vynikající agregáty

Silné a efektivní pohony. Audi ultra s efektivními technologiemi v sektoru motorů. Například s efektivním řízením teploty, které zajišťuje nižší spotřebu energie motoru, nebo s technologií Audi TDI clean diesel, zajišťující snížení emisí.

Audi ultra | Náskok je trvale udržitelný.

Souhrn našich nejefektivnějších myšlenek.

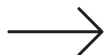

Rekuperace

Brzdění pro ještě efektivnější jízdu. Se zpětným získáváním energie při brzdění (rekuperace). Část pohybové energie uvolňované při brzdění a deceleraci se dočasně ukládá do akumulátoru v palubní síti a využívá se ve fázích akcelerace, čímž se v závislosti na jízdním cyklu ušetří až 3 % paliva.

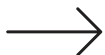

Dokonalá převodovka

Zvýšená efektivita díky lepšímu převodovému poměru. Nabídka vyšších točivých momentů umožňuje speciálně ve vyšších převodových stupních delší převod. Výsledkem je silný tah při nízkých otáčkách, čímž se snižuje spotřeba, ale jízdní výkony a sportovnost zůstávají zachovány.







Tak jedinečné jako Vy. Možnosti výbavy.

Sportovnost, komfort, design, funkčnost – bez ohledu na to, jaké požadavky na své Audi kladete, máte na výběr širokou paletu možností individualizace. Varianty výbavy Audi jsou rozmanité a kvalitní a zcela se přizpůsobí Vaším potřebám.

Charakter má mnoho podob. Zde jsou dvě z nich.

Co udělá z Audi Vaše Audi? Výbava přizpůsobená Vaším potřebám. Máte na výběr mnoho možností, jak dát svému vozu přesně takový výraz, jaký máte na mysli. Více sportovnosti? Více elegance? Nechte se inspirovat.

Audi Q7 v grafitově šedé metalíze

LED světlometry

Lakování v grafitově šedé metalíze (spodní část předního a zadního nárazníku, lišty prahů a plastová ochrana podběhů kol v antracitové barvě, lišty dveří s vyraženým nápisem quattro a ochrana podvozku vpředu a vzadu v barvě stříbrná Barcelonetta)

Kola hliníková litá, s 10 hvězdicovitými paprsky, v kontrastní šedé, částečně leštěná*

Sportovní sedadla v kombinaci černé Alcantary/kůže

Horní dekorace z kartáčovaného hliníku Sono a spodní dekorace z šedého dubového dřeva



Hodnoty spotřeby pohonných hmot a emisí CO₂ naleznete na straně 90.



**Audi Q7
v hnědé metalíze Argus**

Plné lakování v hnědé metalíze Argus

Kola hliníková kovaná, v 5ramenném designu turbíny,
v kontrastní šedé, částečně leštěná*

Komfortní sedadla v pistáciově béžové kůži Valcona

Horní dekorace černé ve vysokém lesku a spodní
dekorace ze dřeva kořene Beaufort



*Specifika jednotlivých kol jsou uvedena na straně 91.

Správný pohon pro každou osobnost.

Bez ohledu na to, pro jaký motor Audi se rozhodnete: všechny agregáty se vyznačují vysokou kompresí, velmi efektivním spalováním a vynikající účinností. Nebo stručně řečeno: vysokým výkonem při nízké spotřebě paliva a nízkých hodnotách emisí.





3.0 TFSI quattro

TFSI®

Motory Audi TFSI: vynikající efektivita při vysoké výkonnosti – a stále dynamice. Například motor 3.0 TFSI quattro s výkonem 245 kW v novém Audi Q7. Se zrychlením z 0 na 100 km/h za 6,1 sekundy a s maximální rychlostí 250 km/h.*



3.0 TDI quattro

TDI®

Motory Audi TDI®: vysoký točivý moment v celém pásmu otáček – s konstantním rozvojem síly. S nízkými emisemi škodlivin a nízkou spotřebou. Například 3.0 TDI quattro: 200 kW, maximální rychlost 234 km/h a zrychlení z 0 na 100 km/h za 6,3 sekundy.*

Zůstaňte věrní sportovním liniím: pakety S line.



S pakety S line se zvýrazní sportovní charakter Vašeho Audi Q7. Zdůrazněte například dynamické vedení linií, dodejte interiéru větší výraz nebo nastavte podvozek ještě sportovněji pro zvýšení jízdní dynamiky a udělejte ze svého Audi skutečného sportovce.

Exteriérový paket S line

Přední a zadní nárazník, lišty dveří, boční mřížky chladiče a vložka difuzoru
ve výrazně sportovním designu

Spodní část předního a zadního nárazníku, lišty dveří a ochrana podběhů kol
lakované v barvě vozu

Vložka difuzoru
v platinově šedé, v černé barvě s šestihrannou strukturou

Střešní spoiler S line

Ochrana nákladové hrany z ušlechtilé oceli

Ostřikovače světlometů

Nástupní lišty
s nápisem S line

Emblém S line
na předních blatnících



Na obrázcích jsou hliníková kovaná kola v 3ramenném designu turbíny, v kontrastní šedé, částečně leštěná².

Sportovní paket S line

Sportovní paket S line obsahuje následující výbavu:

Kola hliníková litá, s 5 paralelními paprsky
velikost 9 J x 20 s pneumatikami 285/45 R 20¹

Adaptivní pneumatické pérování Sport

Nástupní lišty
s nápisem S line

Emblém S line
na předních blatnících

Interiér, přístrojová deska a strop
v černé barvě; kontrastní švy na potazích sedadel;
sportovní kožený volant, středová loketní opěrka,
rohožky a loketní opěrky ve dveřích potažené kůží

Sportovní přední sedadla
elektricky nastavitelná, včetně elektricky nastavitelné
čtyřcestné opěrky bederních obratlů

Potahy sedadel S line
z perforované Alcantary/černé kůže, s vyraženým
emblémem S na opěradlech předních sedadel

Sportovní kožený volant S line v 3ramenném designu
s multifunkční výbavou Plus a pádly řazení
v černé kůži (věnec volantu v perforované kůži)
s emblémem S line

Řadící páka
v perforované černé kůži

Horní dekorace
z kartáčovaného hliníku Sono

Spodní dekorace
v břidlicově šedém chromovém laku

Ochrana nákladové hrany
z ušlechtilé oceli

K dostání na přání:

Jiná 20palcová kola (nebo větší)

Potahy sedadel S line v kůži Valcona v černé barvě nebo šedé Rotor
s vyraženým emblémem S v opěradlech předních sedadel

Horní dekorace
z kartáčovaného hliníku Sono

Spodní dekorace
dubové dřevo, šedé

Sportovní kožený volant S line v 3ramenném designu
s multifunkční výbavou Plus a pádly řazení, vyhřívaný,
nebo sportovní konturovaný kožený volant S line
v 3ramenném designu, dole zploštělý, s multifunkční
výbavou Plus a pádly řazení
vždy v černé barvě s emblémem S line, věnec volantu
v perforované kůži

Lakování ve všech sériových barvách/barvách
dodávaných na přání, a navíc ve speciální barvě šedá
Daytona s perleťovým efektem

Hodnoty spotřeby pohonných hmot a emisí CO₂ naleznete
na straně 90.

¹Údaje k technickým vlastnostem pneumatik naleznete
na straně 91. ²Respektujte prosím specifika kol
uvedená na straně 91.

Tak nezaměnitelné jako Vaše nároky: Audi design selection.

Audi design selection Vám nabízí estetický předvýběr exkluzivních materiálů a barev v interiéru. Ušlechtilá kožená výbava v barvě hnědá Murillo s atraktivními kontrastními švy dodá interiéru exkluzivní výraz.



Hodnoty spotřeby pohonných hmot a emisí CO₂ naleznete na straně 90.

Audi design selection Murillobraun

Audi design selection Murillobraun obsahuje následující výbavu:

- komfortní sedadla v kůži Valcona v hnědé Murillo s kontrastními švy v šedé Granit; s vyhříváním vpředu a ventilací
- potah stropu, vrchní část obložení sloupků a dvojité sluneční clony z Alcantary ve stříbrné Měsíc
- vnitřní pole obložení dveří z Alcantary v hnědé Murillo
- horní strana přístrojové desky a horní část obložení dveří v kůži v šedé Granit s ozdobnými švy v hnědé Murillo
- spodní část přístrojové desky v kůži v hnědé Murillo
- středový panel, loketní opěrky ve dveřích a podélně nastavitelná komfortní středová loketní opěrka vpředu v kůži v hnědé Murillo s ozdobnými švy v šedé Granit
- kryty opěradel předních sedadel potažené kůží v hnědé Murillo
- sportovní kožený volant v 3ramenném designu s multifunkční výbavou Plus a pádly řazení, včetně vyhřívání volantu; v kůži v šedé Granit s kontrastními švy v hnědé Murillo
- horní dekorace z kartáčovaného hliníku Sono, spodní dekorace z tmavě hnědého přírodního platanového dřeva
- středový panel v tmavě hnědém přírodním platanovém dřevu a kartáčovaném hliníku Sono
- manuálně ovládané sluneční rolety pro zadní okno a okna v zadních dveřích
- rohožky z luxusního veluru v šedé Granit
- hliníkové emblémy „design selection“ ve dveřích
- paket plně kožené výbavy s následující výbavou potaženou kůží: loketní opěrky ve dveřích, obložení dveří dole a nahoře, středový panel, spodní část přístrojové desky včetně přihrádky na straně spolujezdce, horní část přístrojové desky a kryty u předních sedadel



Máte vytríbený charakter. Proč ne také Vaše Audi?

Nárok na exkluzivitu vyjadřuje nabídka Audi exclusive již ve svém názvu. Spojuje vybrané dekorace a barevné kůže s individuálními laky z široké palety barev Audi exclusive – zcela podle Vašich přání. Výjimečný charakter svého vozu tak ještě zdůrazníte. Prodejce vozů Audi očekává Vaše přání.



Pokud se chcete dozvědět více o široké nabídce výbavy a nárocích Audi exclusive na kvalitu, naskenujte svým mobilním telefonem tento QR kód nebo použijte v internetovém prohlížeči následující odkaz: www.audi.com/exclusivefilm.





**Audi Q7 s individuálním lakováním
Audi exclusive v šedé Nardo**

Kola Audi Sport hliníková litá,
s 5 dvojitými paprsky*

Kožená výbava v kůži Valcona Audi exclusive
s komfortními sedadly v bílé Alabastr s opěrkami hlavy,
bočnicemi sedadel a kontrastními švy v šedé Jet

Ovládací prvky v kůži Audi exclusive v šedé Jet
s kontrastními švy v bílé Alabastr

Obložení dveří (z Alcantary), madla dveří včetně
loketních opěrek, středová loketní opěrka, obložení
středového panelu, spodní část přístrojové desky
a obložení dveří dole v kůži Valcona v bílé Alabastr
s kontrastními švy v šedé Jet; horní část přístrojové
desky a obložení dveří nahoře v kůži Valcona v šedé Jet
se švy v šedé Jet

Horní dekorace z kartáčovaného hliníku Sono a spodní
dekorace z hliníku/černého dřeva Beaufort

Koberečky a rohožky Audi exclusive v šedé Jet s koženými
kédry a švy v bílé Alabastr



Vaše Audi se nelakuje jednou. Ale čtyřikrát.

Vyberte si barvu laku, která nejlépe odráží Vaši osobnost. Bez ohledu na to, pro jakou barvu se rozhodnete, můžete se spolehnout, že při lakování dbáme na dokonalou kvalitu: I když vrstva laku na Audi není silnější než lidský vlas, skládá se ze čtyř vrstev. Abyste ve svém Audi nejen skvěle vypadali, ale aby bylo také chráněno před povětrnostními vlivy a opotřebením. Po celou dobu životnosti vozu.



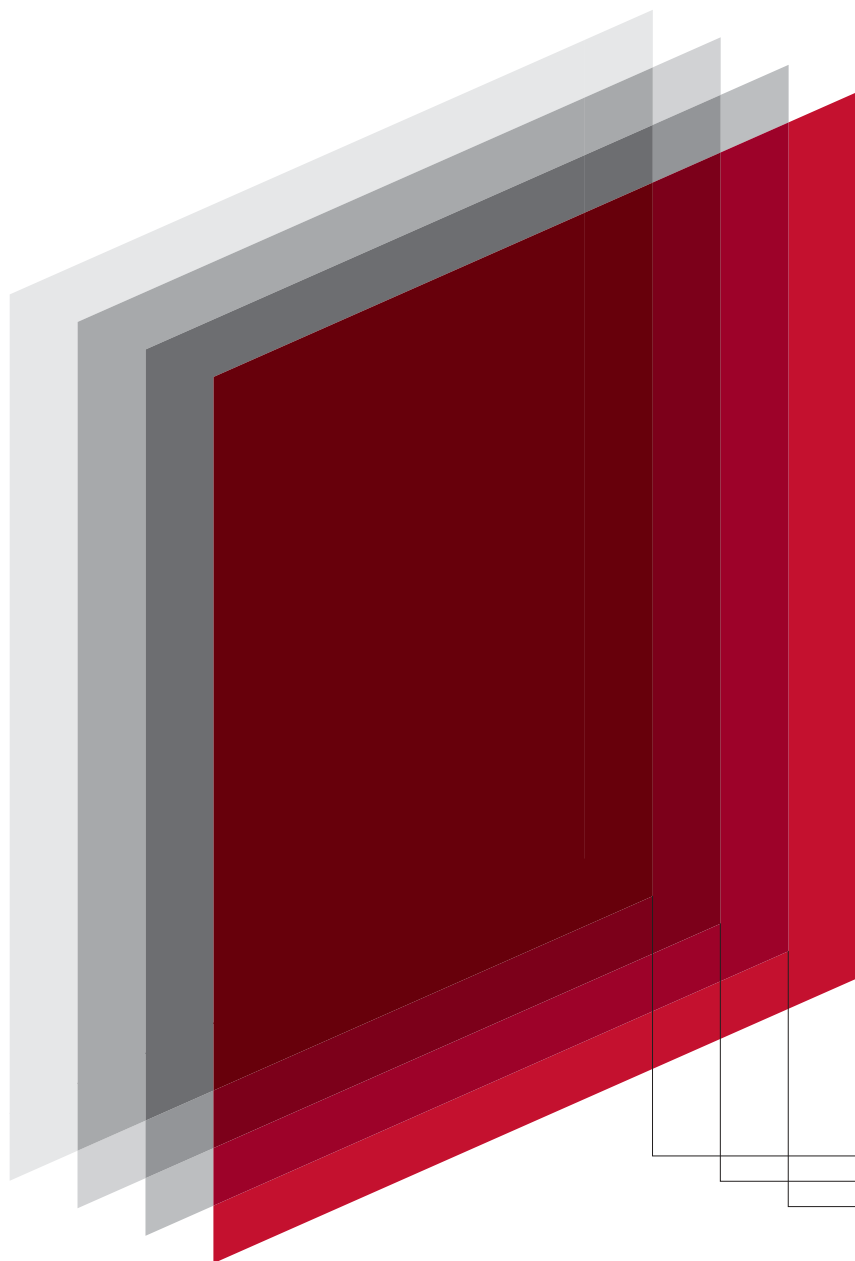

Abyste měli ze své oblíbené barvy Vašeho Audi radost i po ujetí mnoha tisíc km, k tomu nám při procesu lakování přesnost práce na milimetry nestačí. Preciznost se zde odráží v řádu mikrometrů a má nejvyšší prioritu již při nanášení základového laku. Tato vrstva chrání karoserii před korozí a dalšími projevy stárnutí. Výplňová vrstva vyrovná i minimální nerovnosti a působí elasticky, aby se lak neodlupoval například při nárazu kamínku. Teprve třetí vrstva je viditelná barva. Jako čtvrtá vrstva se nanáší bezbarvý lak, který chrání před UV zářením a dodává laku lesk a hloubku barvy. A to pokud možno tak dlouho, dokud se nerozhodnete pro svou novou nejoblíbenější barvu.

základový lak
výplňová vrstva
barevný lak
bezbarvý lak

| Standardní laky



Bílá Carrara

| Metalické laky



Bílá Gletscher metalíza



Hnědá Argus metalíza



Černá Orca metalíza



Černá



Stříbrná Fleret metalíza



Inkoustově modrá metalíza



Běžová Karát metalíza

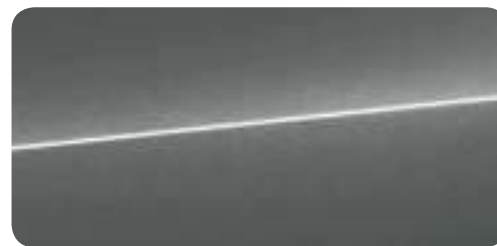

Grafitově šedá metalíza

| Lak s perleťovým efektem**Šedá Daytona s perleťovým efektem****| Individuální laky****Individuální laky Audi exclusive
nabídka quattro GmbH**

Lakování standardní/metalické/s perleťovým efektem
spodní část předního a zadního nárazníku, lišty prahů
a plastová ochrana podběhů kol v antracitové barvě, lišty
dveří s vyraženým nápisem quattro a ochrana podvozku
vpředu a vzadu v barvě stříbrná Barcelonetta

Plné lakování

spodní část předního a zadního nárazníku, lišty prahů
a plastová ochrana podběhů kol v plném lakování, lišty
dveří s vyraženým nápisem quattro a ochrana podvozku
vpředu a vzadu v barvě stříbrná Barcelonetta



Kvalita má svůj tvar. A dokonalý lesk. Kola Audi.

Aby Vás na každém metru Vaší cesty doprovázel dobrý pocit, podrobujeme kola Audi specifickým testům. Například testy odolnosti zaručují maximální stabilitu. A zkouška v páře okyseleného roztoku chloridu sodného a chloridu měďnatého – krátce CASS – zajišťuje maximální možnou ochranu proti korozi. Pomocí těchto a mnoha dalších opatření dbáme u každého kola Audi na maximální kvalitu – i po mnoha kilometrech. Bez ohledu na to, pro jaký z mnoha designů se rozhodnete.



Ideální spojení Audi a silnice.

Rozmanitý design a kvalitní zpracování – s naším širokým sortimentem kol završíte vzhled svého Audi. Všechna kola jsou přizpůsobena příslušnému modelu Audi. Podtrhněte charakter svého Audi podle vlastních představ. Mělo by mít například dynamičtější výraz? Pak vybírejte z naší speciální nabídky kol Audi Sport. Nechte se inspirovat. Rozhodnutí je na Vás, Vy jste tím, kdo určuje směr.

| Letní kola



Kola hliníková litá,
v 10papřskovém designu
velikost 8 J x 18 s pneumatikami 235/65 R 18¹



Kola hliníková litá,
s 5 hvězdicovitými paprsky
velikost 8,5 J x 19 s pneumatikami 255/55 R 19¹



Kola hliníková litá,
s 5 paralelními paprsky (design S)
velikost 9 J x 20 s pneumatikami 285/45 R 20¹



Kola hliníková kovaná,
v 5ramenném designu turbíny, v kontrastní šedé,
částečně leštěná²
velikost 9,5 J x 21 s pneumatikami 285/40 R 21¹



Kola hliníková kovaná,
v 5ramenném designu
velikost 8 J x 18 s pneumatikami 255/60 R 18¹



Kola Audi Sport hliníková litá,
se 7 dvojitými paprsky, s nápisem RS^{3,4}
velikost 8,5 J x 19 s pneumatikami 255/55 R 19¹



Kola Audi Sport hliníková litá,
v 10papřskovém Y-designu^{3,4}
velikost 9 J x 20 s pneumatikami 285/45 R 20¹



Kola Audi Sport hliníková litá,
s 5 dvojitými paprsky, s nápisem RS³
velikost 9,5 J x 21 s pneumatikami 285/40 R 21¹



Kola hliníková litá,
v 5papřskovém V-designu
velikost 8,5 J x 19 s pneumatikami 255/55 R 19¹



Kola hliníková litá,
s 10 hvězdicovitými paprsky, v kontrastní šedé,
částečně leštěná²
velikost 9 J x 20 s pneumatikami 285/45 R 20¹



Kola Audi Sport hliníková litá,
v 5ramenném designu Offroad, s matným titanovým
vzhledem, částečně leštěná^{2,3,4}
velikost 9 J x 20 s pneumatikami 285/45 R 20¹



Kola Audi Sport hliníková litá,
s 5 dvojitými paprsky, s matným titanovým vzhledem,
částečně leštěná^{2,3,4}
velikost 9,5 J x 21 s pneumatikami 285/40 R 21¹

System kontroly tlaku v pneumatikách

senzory během jízdy kontrolují nastavený tlak vzduchu v pneumatikách, i u továrně montovaných zimních kol; optické a akustické varování při ztrátě tlaku u jednoho nebo více kol, zobrazení v informačním systému řidiče a v MMI®; tlak vzduchu a teplota jednotlivých kol se zobrazují během jízdy v MMI®

¹Údaje k technickým vlastnostem pneumatik naleznete na straně 91. ²Respektujte prosím specifika kol uvedená na straně 91. ³Nabídka quattro GmbH.

⁴O přesném termínu uvedení na trh se prosím informujte u prodejce Audi.

Prémiová kvalita, na kterou se můžete posadit.

Ve svém Audi si sedíte velmi pohodlně. Na předních a zadních sedadlech je cítit exkluzivní komfort: díky kvalitním materiálům a prvotřídnímu zpracování. Nezáleží na tom, zda se rozhodnete pro normální sedadla s tkaninovými, popř. koženými potahy, nebo upřednostňujete sportovní nebo komfortní sedadla se stabilní boční oporou při dynamické jízdě. Vždy se Vám sedí dobře.



Normální přední sedadla 1

Na obrázku je normální přední sedadlo v kůži Cricket ve skalní šedé.

Normální přední sedadla s ventilací 2

Na obrázku je normální přední sedadlo v perforované kůži Cricket ve skalní šedé s ventilací.

Informace o tom, která výbava je pro jednotlivé modely dodávaná sériově a která za příplatek, naleznete v rejstříku od strany 94.



Sportovní přední sedadla 3

Na obrázku je sportovní přední sedadlo v černé kombinaci Alcantara/kůže.

*U tkaninových sedadel manuální nastavení.



Komfortní sedadla 4

Na obrázku je komfortní přední sedadlo v perforované kůži Valcona ve skalní šedé.

| Tkanina



Tkanina Initial, černá

1



Kůže/koženka, nugátově hnědá, perforovaná

2

| Alcantara/kůže



Alcantara/kůže, černá

3



Kůže Cricket, černá, perforovaná

2



Kůže/koženka, skalní šedá

1



Alcantara, perforovaná/kůže, černá, s kontrastními švy

3



Kůže Cricket, skalní šedá

1

| Kůže/koženka



Kůže/koženka, černá

1



Kůže/koženka, skalní šedá, perforovaná

2



Alcantara/kůže, skalní šedá

3



Kůže Cricket, skalní šedá, perforovaná

2



Kůže/koženka, černá, perforovaná

2



Kůže/koženka, pistáciově béžová

1



Kůže Cricket, pistáciově béžová

1



Kůže/koženka, nugátově hnědá

1



Kůže/koženka, pistáciově béžová, perforovaná

2

| Kůže



Kůže Cricket, černá

2



Kůže Cricket, pistáciově béžová, perforovaná

1

I Tkaninová a kožená výbava

Výbava v tkanině Initial

pro normální sedadla: střední část sedadel v tkanině Initial, bočnice sedadel, opěrky hlavy, středová loketní opěrka vpředu a obložení dveří v tkanině Uni

Kožená výbava v kůži Cricket

kompletně probarvená kůže, která díky lakování poskytuje vynikající ochranu povrchu; kůže je extrémně odolná a má dlouhou životnost, je činěna bez použití chromu a reliéfním povrchem dodává výraz exkluzivity

pro normální sedadla: střední část sedadel, bočnice sedadel, střední část opěrek hlavy, středová loketní opěrka vpředu, středová loketní opěrka vzadu a třetí řada sedadel (pokud je objednána) v kůži Cricket, obložení dveří z koženky

pro normální sedadla s ventilací vpředu: střední část předních sedadel a střední část vnějších sedadel vzadu (bez ventilace) v perforované kůži Cricket; bočnice sedadel, prostřední místo vzadu, střední část opěrek hlavy, středová loketní opěrka vpředu, středová loketní opěrka vzadu a 3. řada sedadel (pokud je objednána) v kůži Cricket, obložení dveří z koženky

Kombinace Alcantara/kůže

exkluzivní a sportovní vzhled sportovních sedadel; díky rychlému vyrovnávání teploty nabízí tato kombinace vysoký komfort a dobré klima sezení; potahy jsou velmi odolné, snadno se čistí a odolávají opotřeбенí; střední část sedadel z Alcantary poskytuje dobré držení, a výborně se proto hodí k dynamické jízdě; sedadla zakončují bočnice z jemné kůže

pro sportovní přední sedadla: střední část předních sedadel, vnější sedadla ve 2. řadě, sedadla ve 3. řadě (pokud je objednána) a obložení dveří z Alcantary, bočnice sedadel, střední část opěrek hlavy a středová loketní opěrka vpředu, popř. vzadu (pokud je objednána) v kůži

Kožená výbava v kůži Valcona

kvalitní kůže, která přispívá k elegantnímu výrazu interiéru; slabá vrstva laku podporuje prodyšnost, nereliéfní povrch podtrhuje ušlechtilý charakter; je činěna bez použití chromu, probarvena a opatřena světlostálými barevnými pigmenty

pro sportovní sedadla: střední část sedadel, bočnice sedadel, opěrky hlavy, středová loketní opěrka vpředu, středová loketní opěrka vzadu a 3. řada sedadel (pokud je objednána) v kůži Valcona, obložení dveří z Alcantary

pro komfortní sedadla s ventilací: střední část předních sedadel a střední část vnějších sedadel vzadu (bez ventilace) v perforované kůži Valcona; bočnice sedadel, prostřední místo vzadu, 3. řada sedadel (pokud je objednána), opěrky hlavy, středová loketní opěrka vpředu a středová loketní opěrka vzadu v kůži Valcona, obložení dveří z Alcantary

Kombinace kůže/koženka

pro normální sedadla: střední část předních sedadel, vnějších sedadel vzadu, obou sedadel ve 3. řadě (pokud je objednána) a bočnice sedadla na straně řidiče v oblasti nastupování v kůži, bočnice sedadel, prostřední místo vzadu, opěrky hlavy, středová loketní opěrka a obložení dveří z koženky

pro normální sedadla s ventilací: střední část předních sedadel a střední část vnějších sedadel vzadu (bez ventilace) v perforované kůži, nástupní bočnice na straně řidiče v kůži, střední část obou sedadel ve 3. řadě (pokud je objednána) v kůži, bočnice sedadel, prostřední místo vzadu, opěrky hlavy, středová loketní opěrka a obložení dveří z koženky

I Pakety kožené výbavy

Paket kožené výbavy

madla dveří, obložení středového panelu vpředu, loketní opěrky ve dveřích, spodní část přístrojové desky a spodní obložení dveří v kůži v barvě výbavy s ozdobnými švy, barevně sladěné

Rozšířený paket kožené výbavy

madla dveří, obložení středového panelu vpředu, loketní opěrky ve dveřích, spodní část přístrojové desky, spodní obložení dveří, horní část přístrojové desky¹, obložení dveří nahoře v kůži jemná Nappa v barvě výbavy s ozdobnými švy, barevně sladěné, ochranná sluneční roleta vzadu a u bočních oken vzadu, potah stropu z Alcantary a dvojitá sluneční clona z Alcantary

Paket plně kožené výbavy

madla dveří, obložení středového panelu vpředu, loketní opěrky ve dveřích, horní část přístrojové desky¹, spodní část přístrojové desky, obložení dveří dole a obložení dveří nahoře v kůži jemná Nappa v barvě výbavy s ozdobnými švy, barevně sladěné, ochranná sluneční roleta vzadu a u bočních oken vzadu, potah stropu z Alcantary a dvojitá sluneční clona z Alcantary

Kožená výbava (Paket 1)

v kůži Valcona Audi exclusive²

sedadla a středová loketní opěrka v kůži Valcona, obložení dveří z Alcantary; barvy kůže, Alcantary a švů jsou volně volitelné z nabídky barev Audi exclusive

Kožená výbava (Paket 2)

v kůži Valcona Audi exclusive²

navíc k Paketu 1: madla dveří, obložení středového panelu vpředu, loketní opěrky ve dveřích, spodní část přístrojové desky a spodní obložení dveří v kůži Valcona; barvy kůže, Alcantary a švů jsou volně volitelné z nabídky barev Audi exclusive

Kožená výbava (Paket 2)

v Alcantaře/kůži Valcona Audi exclusive²

sedadla, středová loketní opěrka, madla dveří, obložení středového panelu vpředu, loketní opěrky ve dveřích, spodní část přístrojové desky a spodní obložení dveří z kůži Valcona; střední část sedadel a obložení dveří z Alcantary; barvy kůže, Alcantary a švů jsou volně volitelné z nabídky barev Audi exclusive

Kožená výbava (Paket 3)

v kůži Valcona Audi exclusive²

navíc k Paketu 1: madla dveří, obložení středového panelu vpředu, loketní opěrky ve dveřích, horní část přístrojové desky a horní obložení dveří v kůži Valcona; horní strana přístrojové desky je k dostání v následujících barvách kůže Audi exclusive: hnědá Havanna, sedlově hnědá, kaštanově hnědá, karmínově červená, červená Classic, šedá Jet, kouřově modrá, noční modrá, zelená Island; barvy kůže, Alcantary a švů jsou volně volitelné z nabídky barev Audi exclusive

Kožená výbava (Paket 4)

v kůži Valcona Audi exclusive²

navíc k Paketu 3 jsou v kůži: spodní část přístrojové desky, spodní obložení dveří a kryty sedadel v kůži; horní část a kryt přístrojové desky jsou k dostání v následujících barvách kůže Audi exclusive: hnědá Havanna, sedlově hnědá, kaštanově hnědá, karmínově červená, červená Classic, šedá Jet, kouřově modrá, noční modrá, zelená Island; barvy kůže, Alcantary a švů jsou volně volitelné z nabídky barev Audi exclusive

Kožená výbava (Paket 4)

v Alcantaře/kůži Valcona Audi exclusive²

sedadla, středová loketní opěrka, madla dveří, obložení středového panelu vpředu, loketní opěrky ve dveřích, spodní část přístrojové desky, spodní obložení dveří, horní část přístrojové desky, horní obložení dveří a kryty sedadel v kůži; střední část sedadel a obložení dveří z Alcantary; barvy kůže, Alcantary a švů jsou volně volitelné z nabídky barev Audi exclusive

¹Ve spojení s head-up displejem není kryt head-up displeje potažený kůží. ²Nabídka quattro GmbH.

| Komfort sezení

Elektricky nastavitelná přední sedadla včetně paměti pro sedadlo řidiče

s elektrickým nastavováním výšky sedadla, vzdálenosti sedadla, sklonu sedáku a sklonu opěradla, čtyřcestné opěrky bederních obratlů; 2 paměťová místa pro elektricky nastavitelné sedadlo řidiče, vnější zpětná zrcátka a sloupky volantu (pokud je objednáno)

Elektricky nastavitelná přední sedadla včetně paměti pro obě přední sedadla

Komfortní středová loketní opěrka vpředu

s výklopnou příhrádkou, samostatně podélně nastavitelná pro řidiče a spolujezdce

Ventilace předních sedadel

aktivní ventilace střední části sedadel a opěradel a stehenní opěrky sedadla řidiče a spolujezdce; ventilátorem u normálních sedadel, popř. nasátým vzduchem u komfortních sedadel zajišťuje příjemné klima sezení i při vysokých venkovních teplotách; nastavitelné ve 3 stupních přímo na ovládacím prvku klimatizace; automatické přehřívání jako ochrana před promrznutím; u ventilace sedadel je kůže předních sedadel s ventilací a vnějších zadních sedadel bez ventilace perforovaná

Ventilace a masážní funkce u předních sedadel

ventilace sedadel a masáž svalů pomocí 10 pneumatických polštářků; 5 různých programů (vlnění, klepání, protahování, záda, ramena) v 5 intenzitách; nastavitelné multifunkčním spínačem na komfortním sedadle nebo přes MMI®

Vyhřívání předních sedadel

samostatné nastavování teploty pro každé sedadlo, rychlá aktivace nezávisle na provozní teplotě motoru, velmi příjemné v chladném ročním období; vyhřívá střední část sedáku a opěradel a bočnice; samostatně nastavitelné pro sedadlo řidiče a spolujezdce v několika stupních tlačítkem přímého výběru na ovládacím prvku klimatizace; samostatná regulace pro sedák a opěradlo nastavitelná v MMI® v menu Car

Vyhřívání předních a zadních sedadel

funkce jako u vyhřívání předních sedadel; navíc pro vnější sedadla ve 2. řadě, samostatně regulovatelné

Informace o tom, která výbava je pro jednotlivé modely dodávána sériově a která za příplatek, naleznete v rejstříku od strany 94.

| Zadní sedadla



Středová loketní opěrka vzadu

v opěradle zadních sedadel, sklopná, se dvěma držáky nápojů



Zadní opěradlo, dělené sklopné

opěradlo zadních sedadel je dělené a sklopné v poměru 35:30:35 nebo kompletně; včetně nastavování sklonu opěradla v poměru 35:30:35; upevnění dětské sedačky ISOFIX a Top Tether pro všechna 3 místa, u kožené výbavy včetně středové loketní opěrky vzadu se dvěma držáky nápojů



Zadní sedadla Plus

sedadla ve 2. řadě lze samostatně v poměru 35:30:35 manuálně podélně nastavovat, rovněž je samostatně nastavitelný sklon opěradel; 3 zadní sedadla lze v poměru 35:30:35 sklopit (rovné dno zavazadlového prostoru); vnější sedadla navíc včetně postupného sklopení; středová loketní opěrka vzadu se 2 držáky nápojů; včetně upevnění dětské sedačky ISOFIX a Top Tether pro všechna 3 místa



3. řada sedadel

navíc k zadním sedadlům Plus: dvoumístná 3. řada sedadel vzadu se dvěma přídatnými upevněními dětské sedačky ISOFIX a Top Tether, dělená a elektricky sklopná do roviny pro dosažení rovné ložné plochy; s vylepšeným komfortním nastupováním (postupné sklápění) pro 2. řadu sedadel; elektrické sklápění lze ovládat ze zavazadlového prostoru, popř. v oblasti nastupování z 2. řady sedadel; včetně omezovače síly bezpečnostních pásů, a proto schválení pro dětské sedačky skupiny III (jen Evropa)

| Potah stropu

Potah stropu tkaninový, černý
a montované díly černé

Potah stropu z Alcantary

a montované prvky potažené Alcantarou včetně dvojitých slunečních clon sladěných s barvou interiéru

Potah stropu z Alcantary, černý

a montované prvky potažené Alcantarou včetně dvojitých slunečních clon

| Kůže



Kůže Valcona, černá

3



Kůže Valcona, hnědá Cedr

3



Kůže Valcona, skalní šedá, perforovaná

4



Kůže Valcona, hnědá Murillo, perforovaná s kontrastními švy v šedé Granit

4



Kůže Valcona, černá, perforovaná

4



Kůže Valcona, hnědá Cedr, perforovaná

4



Kůže Valcona, šedá Rotor s kontrastními švy

3



Kůže Valcona, černá s kontrastními švy

3



Kůže Valcona, skalní šedá

3



Kůže Valcona, pistáciově béžová, perforovaná

4



Kožená výbava Audi exclusive* barva kůže/švů volně volitelná

3 4

| Varianty sedadel

- 1 Normální přední sedadla
- 2 Normální přední sedadla s ventilací
- 3 Sportovní přední sedadla
- 4 Komfortní přední sedadla

Zažijte fascinaci. Do posledního detailu.

Exkluzivní atmosféra je otázkou stylu. Vašeho stylu. Který můžete zdokonalovat do posledního detailu. Dodejte viditelné akcenty s exkluzivními dekoracemi Audi. Nechte se strhnout hladkým dřevem vyzařujícím přirozené teplo. Zažijte fascinaci dřevem s otevřenými póry, které Vám umožní dotknout se tvarů exkluzivity. Nebo dodejte osobní výraz s kombinacemi jemných dřevin a hliníkových dekorací – charakter určuje Váš vkus.





Nadchne a dotkne se.

Ne každé dřevo může krásnit interiér Vašeho Audi. Ušlechtilé dýhy pro dekorace se vyrábí z takzvaných dýhárenských výřezů. Sada dílů pro vozidlo pochází zpravidla z jednoho dýhárenského výřezu, aby se od sebe jednotlivé díly nelišily. Při výrobě se používají nejmodernější stroje a také nejstarší nástroj na světě: lidská ruka. Některé díly se zpracovávají a brousí ručně. Pro jedinečný pocit na dotyk.

| Horní dekorace



Vysoký lesk, černá barva

| Spodní dekorace

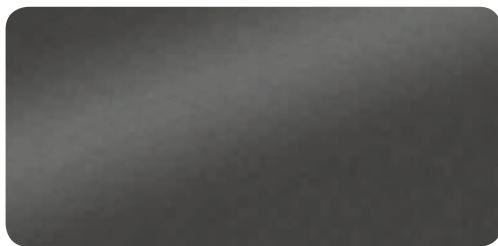

Elexový lak, antracitový



Dřevo kořene ořechu, Beaufort



Diamantový lak, stříbrošedý



Dřevo kořene ořechu, hnědá Terra



Platanové dřevo, tmavě hnědé, přírodní



Kartáčovaný hliník Sono



Dubové dřevo, šedé

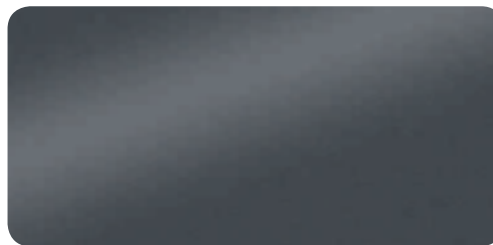

Chromový lak, břidlicově šedý

| Spodní dekorace Audi exclusive



Dřevo madrony, zlatá barva



Jasanové žilkované dřevo, barva nugátu



Hliník/černé dřevo Beaufort

Horní dekorace

působivý kontrast na přístrojové desce, v obložení dveří a na středovém panelu dosahovaný dekoracemi ve stříbrošedém diamantovém laku, v černé barvě s vysokým leskem a z kartáčovaného hliníku Sono

Spodní dekorace

luxusní lakované nebo dřevěné dekorace dodávají exkluzivní akcenty na přístrojové desce, obložení dveří a středovém panelu



Dřevo Tamo, tmavě hnědé, přírodní



Dubové dřevo, barva sépie



Klavírový lak, černý



Dřevo sekvoje Vavona, bronzová barva



Myrtové žilkované dřevo, muškátově hnědé

| Světlo mety



LED světlo mety Audi Matrix

inovativní technologie kombinuje kamerový systém s LED světelnými zdroji a precizní optikou pro dosažení vysoce adaptivního rozdělení světla; protijedoucí vozidla a vozidla jedoucí vpředu se zatemní tak, že veškerý prostor mezi nimi a vedle nich zůstane nadále naplněno osvětlením; přední osvětlení se dynamicky přizpůsobuje řidiči a výrazně zlepšuje výhled; odpadá oddělení konvenčních tlumených světel a dálkových světel; v LED technologii jsou integrovány známé komfortní funkce, např. odbočovací světla, světla do nepříznivého počasí, osvětlení pro křižovatky, cestovní režim s přepínáním mezi provozem vpravo a vlevo podporovaný GPS a osvětlení pro jízdu na dálnici; diody světel Audi Matrix přebírají i funkci dynamických natáčecích světlometů; s podporou vozidla o data navigace reagují již krátce před otočením volantem; označovací světlo spolupracuje s asistentem nočního vidění dodávaným na přání; k označení rozpoznávaných chodců jednotlivé diody krátce třikrát zablikají a výrazně zviditelní chodce od jejich okolí; výrazná grafika světel, LED světla pro denní svícení; včetně ostříkovačů světlometů



LED světlo mety

zajišťují optimální osvětlení jízdní dráhy světlem, které se barvou podobá dennímu; kombinují tlumená světla, dálková světla, světla pro denní svícení, světla pro jízdu na dálnici, směrovky, statická odbočovací světla a světla do nepříznivého počasí; ostříkovače světlometů; světla pro jízdu na dálnici s automaticky se zvětšujícím dosahem od rychlosti cca 110 km/h; světla do nepříznivého počasí zabraňují oslnění sebe sama za nepříznivých podmínek viditelnosti; výrazná grafika světel v denním a nočním designu s nízkou spotřebou energie; asistent dálkových světel



Zadní LED světla

brzdová a koncová světla, koncová světla do mlhy, směrovky a osvětlení zadní registrační značky s technologií LED s nízkou spotřebou energie; s couvacími světly, třetí brzdové světlo nahoře ve střešním spoileru; při otevřené kapotě zavazadlového prostoru funkce zadních světel ve světelném pásu nárazníku

Zadní LED světla s dynamickými směrovkami

navíc k funkcím zadních LED světel je vytvářen dynamický a dobře viditelný pohyb směrovek: pás díod se zapíná po jednotlivých segmentech v intervalu několika milisekund a při blikání probíhá k vnější straně vozu ve směru odbočování; ve spojení s LED světlo mety a LED světlo mety Audi Matrix

Asistent dálkových světel

zlepšuje výhled řidiče a zvyšuje komfort cestování; podle dopravní situace se automaticky zapínají nebo vypínají dálková světla; automaticky v rámci mezí systému rozpozná světlo mety protijedoucího vozidla, zadní světla vozidla jedoucího vpředu a světelné zdroje v obcích; ve spojení s asistentem nočního vidění dodávaným na přání umožňují propojené funkce vozidla využít funkce označovacího světla rozpoznávaných chodců, které přináší vyšší bezpečnost při jízdách v noci

Světelný/dešťový senzor

pro ovládání automatického zapínání potkávacích světel a automatického zapínání stěračů včetně funkce coming home/leaving home: zpožděné vypínání/automatické zapínání hlavních světlometů, zadních světel a osvětlení registrační značky při odstavení/otevření vozidla

| Vnitřní osvětlení

Vnitřní LED osvětlení

vpředu, vzadu a v oblasti 3. řady sedadel dodávané na přání, lampičky na čtení vpředu, horní osvětlení středového panelu, osvětlení kosmetických zrcátek, prostoru pro nohy vpředu a vzadu, přihrádky na straně spolujezdce, prostoru dveří vpředu a vzadu, vnitřních klik dveří vpředu a vzadu, aktivní odrazky ve dveřích, světla v zavazadlovém prostoru vlevo a vpravo, osvětlení prostoru kolem vozidla v kapotě zavazadlového prostoru pro komfortní nakládání a vykládání



Paket osvětlení

navíc k vnitřnímu osvětlení: osvětlení kontur přístrojové desky a obložení dveří vpředu a vzadu; na přání s funkcí varování při vystupování; osvětlení kapes ve dveřích vpředu a vzadu, kapacitní spínání (bezdotykové ovládání osvětlení); náladové osvětlení dveří vpředu a vzadu; osvětlení kolem vozidla v klikách dveří

Osvětlení Ambiente

navíc k paketu osvětlení

- Ambiente osvětlení středového panelu
- osvětlení kontur středového panelu
- osvětlené nástupní lišty, vpředu/vzadu
- 3 předdefinované barevné profily; přídavný interaktivní a individuální barevný profil; interaktivní barevný profil je řízen režimem Audi drive select; barevné úpravy probíhají přes Ambiente osvětlení a osvětlení kontur

| Design exteriéru



Audi Singleframe

mřížka chladiče v tmavě šedé matné barvě; jednoduchý hliníkový ozdobný rám kolem mřížky chladiče, s horizontálními hliníkovými žebry; s kruhy Audi

Karoserie

samonosná karoserie s lehkou konstrukcí z kombinace materiálů, přední a zadní oblast s definovanými deformačními zónami

Označení modelu/nápis

označení modelu/technologie na kapotě zavazadlového prostoru, nápis quattro na masce chladiče a na přístrojové desce na straně spolujezdce, na přání bez označení modelu/technologie na zádi

Podélné střešní nosiče

pro přepravu, stabilní a aerodynamický tvar; z eloxovaného hliníku

Podélné střešní nosiče, černé

Výfuk

dvouproudý, s pravoúhlými lemy

Paket leštěných prvků

lišty oken v hliníkové optice, vnější obložení B- a C-sloupků lesklé černé

Paket černých leštěných prvků Audi exclusive^{1, 2}

dodává černé akcenty u jednoduché mřížky chladiče Audi Singleframe, předního nárazníku a ozdobných lišt bočních oken

| Design interiéru



Koberečky a rohožky Audi exclusive^{1,2}

barvy koberečků, rohožek, kožených kédřů a švů jsou volně volitelné z nabídky barev Audi exclusive

Rohožky Audi exclusive¹

barvy rohožek, kožených kédřů a švů jsou volně volitelné z nabídky barev Audi exclusive

| Volanty/ovládací prvky



Kožený volant ve 4ramenném designu s multifunkční výbavou Plus a pádly řazení

se 14 multifunkčními tlačítky pro komfortní ovládání výbavy infotainmentu, např. přeskokování skladeb, aktivace systému hlasového ovládání, ovládání navigace nebo volně programovatelné tlačítko; výškově a podélně nastavitelný, s velkoobjemovým airbagem; včetně kožené hlavice řadicí páky; barevně sladěný se zvolenou horní stranou přístrojové desky

Kožený volant ve 4ramenném designu s multifunkční výbavou Plus a pádly řazení, včetně vyhřívání volantu rozsah výbavy jako kožený volant ve 4ramenném designu s multifunkční výbavou Plus a pádly řazení



Sportovní kožený volant v 3ramenném designu s multifunkční výbavou Plus a pádly řazení

se 14 multifunkčními tlačítky pro komfortní ovládání výbavy infotainmentu, např. přeskokování skladeb, aktivace systému hlasového ovládání, ovládání navigace nebo volně programovatelné tlačítko; výškově a podélně nastavitelný, s velkoobjemovým airbagem; včetně kožené hlavice řadicí páky; barevně sladěný se zvolenou horní stranou přístrojové desky

Sportovní kožený volant v 3ramenném designu s multifunkční výbavou Plus a pádly řazení, včetně vyhřívání volantu

rozsah výbavy jako sportovní kožený volant v 3ramenném designu s multifunkční výbavou Plus a pádly řazení



Sportovní kožený volant v 3ramenném designu, dole zploštělý, s multifunkční výbavou Plus a pádly řazení s výrazně konturovaným věncem volantu; rozsah výbavy jako sportovní kožený volant v 3ramenném designu s multifunkční výbavou Plus a pádly řazení

Elektrické nastavování volantu

výškově a podélně, s automatikou pro nastupování a vystupování

Hlavice řadicí páky, kožená

barevně sladěná se zvolenou barvou interiéru a horní stranou přístrojové desky

Ovládací prvky v kůži Audi exclusive¹

potah věnce volantu, hlavice a manžety řadicí páky v kůži Audi exclusive; barvy kůže a švů jsou volně volitelné z nabídky barev Audi exclusive; švy na věnci volantu se specifickým vzhledem Audi exclusive

| Zrcátka**Vnější zpětná zrcátka s integrovanými LED směrovkami**

elektricky nastavitelná, vyhřívaná a sklopná, včetně automatického natáčení zrcátka spolujezdce na obrubník, zrcátka konvexní, plochá nebo asférická; kryty lakované v barvě vozu

dále volitelně:

s pamětí

na obou stranách automaticky zaclonitelná

na obou stranách automaticky zaclonitelná a s pamětí

Při zařazení zpátečky se zrcátko na straně spolujezdce automaticky natočí dolů a poskytne řidiči lepší výhled na hranu obrubníku.

Vnitřní zpětné zrcátko, manuálně zaclonitelné
v barvě potahu stropu

dále volitelně:

automaticky zaclonitelné

| Střešní systém**Panoramatické skleněné střešní okno**

dvoudílné, elektrické ovládání vyklopení a otevření přední skleněné části, z tónovaného skla; včetně elektricky ovládané sluneční roletky a komfortního zavírání/otevírání zvenčí klíčem vozidla; vytváří příjemný prosvětlený vnitřní prostor; efektivní odvětrání zlepšuje klima v interiéru

| Skla**Tónovaná skla (skla Privacy)**

tmavé zadní okno, okna v zadních dveřích a boční okna vzadu

Přední okno z tlumicího skla, vyhřívané

vyhřívané přední okno z tlumicího/akustického skla; plošné vyhřívání předního okna bez rušivých topných drátků usnadňuje rychlé odmrazení a zajišťuje, že se okno neroší; ovládání vyhřívání přes automatickou klimatizaci; přídavná reflexní vrstva předního okna navíc snižuje zahřívání vnitřního prostoru; bez průhledu pro jednotky placení mytého

Determální skla

zeleně tónovaná; přední okno a okna v předních dveřích z akustického skla pro lepší tlumení vnějšího hluku; zadní okno vyhřívané, s časovým spínačem

| Skla

Tlumicí/akustická skla

dvě skleněné tabule, které jsou spojeny plastovou fólií, lépe tlumí hluk zvenčí; přídatná reflexní vrstva snižuje zahřívání vnitřního prostoru; zadní okno se sériovým sklem; přední okno s průhledem pro jednotky pro placení mýtného

Tlumicí/akustická skla a tónovaná skla (skla Privacy)

přední okno a okna v předních dveřích z tlumicího/akustického skla; zadní okno, okna v zadních dveřích a boční okna vzadu z tónovaného skla; přední okno s průhledem pro jednotky placení mýtného

Dvojitě sluneční clony

pro řidiče a spolujezdce, možné současné stínění zepředu a ze strany, mezeru u sloupku dveří lze vyplnit vytahovatelným prodloužením

Ochranná sluneční roleta

s manuálním ovládním pro zadní okno a okna v zadních dveřích

| Klimatizace



Automatická klimatizace, dvouzónová

elektronicky reguluje teplotu, množství a rozdělení vzduchu, samostatné nastavení teploty pro stranu řidiče a spolujezdce; s větráním přes odmrazovací trysky pro přední okno a boční okna; regulace závislá na poloze slunce, kombinovaný filtr zachycující škodliviny, pyly a jemný prach; s rozpoznáním klíče; možnost uložení osobního nastavení



Automatická klimatizace, čtyřzónová

navíc k automatické klimatizaci: ovládací panel klimatizace vpředu s velkým TFT displejem a kapacitními přepínacími tlačítky, přídatný ovládací panel s digitálním displejem pro klimatizování zadního prostoru se samostatně nastavitelnou teplotou, intenzitou ventilátoru a rozdělením vzduchu pro levou a pravou stranu (funkce vzadu jsou nastavitelné i přes ovládací panel klimatizace vpředu), difúzní ventilace pásem výdechů vzduchu na straně spolujezdce, pás výdechů vzduchu s chromovými aplikacemi na střední lamelle, přídatné výdechy vzduchu v B-sloupcích, automatická vnitřní cirkulace vzduchu pomocí senzoru kvality vzduchu, využívání zbytkového tepla, vyhřívání prostoru pro nohy vpředu, individuální nastavování pro řidiče a spolujezdce přes MMI®, možnost uložení osobního nastavení



Nezávislé topení/větrání

nezávislé topení vyhřívá vnitřní prostor a udržuje okna bez námrazy bez zapnutí motoru; nezávislé větrání přivádí čerstvý vzduch a snižuje teplotu vnitřního prostoru; obě funkce je možné aktivovat prostřednictvím časového spínače a samostatným dálkovým ovládním se zpětnou indikací funkce; inteligentní řízení s časovým spínačem a programováním času odjezdu vypočte dobu vyhřívání s optimálním časem a spotřebou energie; samostatné dálkové ovládním s osvětleným displejem; volitelné 2 režimy vyhřívání: „odmrazení“ (režim odmrazení jen pro okna), „teplo“ (režim pro přídatné přehřátí interiéru)

Ionizátor vpředu a vzadu*

může zlepšovat pocit pohody a pozornost; ionizací se ve vzduchu redukuje obsah škodlivých částic a zárodků a zlepšuje jeho kvalita v interiéru vozu

| Systémy zamykání



advanced key včetně odemknutí kapoty zavazadlového prostoru řízeného senzorem včetně optického odlišení na horní a spodní straně klíče; systém kontroly oprávnění přístupu: klíč od vozu stačí pouze mít u sebe; odemykání a zamykání vozidla zvenčí prostřednictvím senzorů ve všech klikách dveří; otevření kapoty zavazadlového prostoru je možné i u zamknutého vozidla; senzor v zadním nárazníku aktivuje po rozpoznání odpovídajícího pohybu nohou (pohyb kopnutí) hledání advanced key v zadní oblasti; když je klíč vozidla rozpoznán, kapota zavazadlového prostoru se otevře; pro velmi komfortní nakládání do zavazadlového prostoru; včetně krytu nákladové hrany z ušlechtilé oceli

Elektrické otevírání a zavírání kapoty zavazadlového prostoru

otevírání tlačítkem v klíči vozidla nebo tlačítkem v obložení dveří řidiče, popř. Soft-touch tlačítkem v madle na kapotě zavazadlového prostoru; zavírání tlačítkem na vnitřní straně kapoty zavazadlového prostoru, tlačítkem ve dveřích řidiče nebo přes advanced key dodávaný na přání (dlouhý stisk); včetně servomechanického dovírání dveří a programovatelného úhlu otevření kapoty zavazadlového prostoru

advanced key včetně odemknutí kapoty zavazadlového prostoru řízeného senzorem a včetně elektricky ovládaného krytu zavazadlového prostoru rozsah funkcí jako advanced key včetně odemknutí kapoty zavazadlového prostoru řízeného senzorem; navíc s elektrickým otevíráním a zavíráním krytu zavazadlového prostoru; možnost i manuálního ovládání; včetně krytu nákladové hrany z ušlechtilé oceli

Alarm

kontroluje dveře, přední kapotu a kapotu zavazadlového prostoru; včetně vypínatelné kontroly vnitřního prostoru, s ochranou proti odtažení se senzorem úhlu naklonění a houkačkou nezávislou na palubním napětí; s bezpečnostním zajištěním: zabraňuje otevření dveří zevnitř, jakmile bylo vozidlo zamknuto klíčem vozidla

Dálkové ovládání garážových vrat (HomeLink)

programovatelné dálkové ovládání otevírání řady garážových a venkovních vrat s ovládacími tlačítky ve střešním modulu vpředu; možné ovládání bezpečnostních systémů a osvětlení; vedené rozpoznání kódu a asistent zařízení s navigačním systémem MMI® Plus dodávaným na přání; další informace obdržíte u prodejce Audi nebo na www.eurohomelink.com

Servomechanické dovírání dveří

přitáhne neúplně zajištěné dveře automaticky do zámku

| Odkládací přihrádky/transport



Tažné zařízení včetně asistenta přívěsu asistent přívěsu podporuje řidiče při vedení přívěsu během couvání; řidič již nemusí přívěs stále stabilizovat; při aktivním systému je zabráněno kolizi mezi vozidlem a přívěsem; řízení přívěsu prostřednictvím otočného ovladače MMI®; zpětná vazba o stavu přívěsu, popř. systému na displeji MMI®; kompatibilní se všemi přívěsy s pevnou ojí; tažné zařízení s elektricky otočnou kulovou hlavicí; tyč a hlavice tažného zařízení z kované oceli; ovládání tlačítky v zavazadlovém prostoru; integrovaná otočná systémová zásuvka umožňuje během jízdy trvalý provoz elektrických přístrojů v přívěsu nebo obytném voze; stabilizace přívěsu elektronickou kontrolou stability (ESC)

Odkládací přihrádky

odkládací přihrádka v obložení dveří vpředu a vzadu, např. na lahve o objemu až 1 litr, odkládací síť na zadní straně opěradel předních sedadel, odkládací přihrádka ve středovém panelu; přihrádka v přístrojové desce na straně spolujezdce, uzamykatelná, prostorná, osvětlená, s držákem na psací potřeby; 2 držáky nápojů ve středovém panelu a 12V zásuvka



Kolejnicový systém s fixační sadou

v zavazadlovém prostoru, s teleskopickou tyčí, upevňovacím pásem a variabilními upevňovacími oky, pro individuální rozdělení zavazadlového prostoru a zajištění předmětů; včetně vaku pro uložení drobných dílů

Elektricky ovládaný kryt zavazadlového prostoru

elektrické otevírání a zavírání krytu zavazadlového prostoru; pro komfortní nakládání zavazadel; navíc možnost manuálního ovládání; včetně krytu nákladové hrany z ušlechtilé oceli

Dělicí síť

vyjímatelná, k upevnění na stranu karoserie nebo sklopená zadní opěradla, užitečná při nesklopených, z jedné strany i zcela sklopených zadních opěradlech

Oboustranná podložka

pro pokrytí zavazadlového prostoru, i při sklopených zadních opěradlech; z jedné strany velurová, popř. pogumovaná, se skládací ochrannou fólií pro pokrytí nákladové hrany a nárazníku

Kuřácké provedení

zapalovač cigaret a popelník ve středovém panelu vpředu

| Kombinované přístroje/zobrazovací přístroje



Audi virtual cockpit¹

inovativní, plně digitální 12,3palcový kombinovaný přístroj s flexibilním zobrazením informací dle potřeb řidiče, např. rychlosti jízdy/otáček, zobrazení map, informací rádia/médií atd.; Audi virtual cockpit se ovládá multifunkčním volantem; tlačítko VIEW na multifunkčním volantu umožňuje přepínání mezi dvěma různými velikostmi kruhových ukazatelů; zobrazení s malými přístroji umožňuje zobrazení velkých a přehledných grafů palubního počítače a obsahu MMI®; je možná konfigurace hodnot palubního počítače v otáčkoměru; ve spojení s navigačním systémem MMI® Plus s MMI® touch; zobrazení navigační mapy jako 3D modelu krajiny na 12,3palcovém displeji s vysokým rozlišením; permanentní zobrazení informací navigace v oblasti tachometru při aktivním navádění po trase; doporučení přestávek varuje řidiče při důvodech, které mohou znamenat začínající nepozornost, zobrazením v Audi virtual cockpitu a akustickým signálem; doporučení přestávek je aktivní mezi 65 km/h a 200 km/h a lze ho deaktivovat

Informační systém řidiče s barevným displejem

zobrazení mnoha užitečných informací na 7palcovém barevném displeji s vysokým rozlišením v kombinovaných přístrojích; doporučení přestávek varuje řidiče akustickým signálem a vizuálním varováním při důvodech, které mohou znamenat začínající nepozornost; integrovaný program pro zvýšení efektivity podporuje zobrazením přehledů spotřeby

| Rádio/navigační systémy



Rádio MMI®

- s vertikálně výsuvným 7palcovým středovým displejem s vysokým rozlišením a samostatným ovládacím prvkem MMI®; včetně menu Car
- CD přehrávač (podpora formátů MP3 a WMA), čtečka karet SDXC, konektor AUX-IN, rozhraní USB s funkcí nabíjení
- rádio s Phasendiversity
- GALA (úprava hlasitosti v závislosti na rychlosti jízdy)
- AM/FM Phasendiversity
- 8 pasivních reproduktorů vpředu a vzadu, celkový výkon 80 W

Rádio MMI® Plus

- rozhraní Bluetooth
- s vertikálně výsuvným 7palcovým barevným displejem s vysokým rozlišením a samostatným ovládacím prvkem MMI®; včetně menu Car
- 7palcový barevný kombinovaný přístroj TFT a informační systém řidiče
- samostatný ovládací prvek MMI®
- CD přehrávač (podpora formátů MP3, WMA a ACC), čtečka karet SDXC, konektor AUX-IN
- Audi music interface (2 rozhraní USB, jedno s funkcí nabíjení a přenosu dat, jedno s funkcí nabíjení)
- AM/FM Phasendiversity
- hlasové ovládání
- GALA (úprava hlasitosti v závislosti na rychlosti jízdy)
- Audi sound system



Vyhledávání MMI®

inteligentní textové vyhledávání MMI® v menu navigace, telefonu, rádia, médií a vozidla; přímý přístup přes funkci joysticku otočného ovladače (nahoru); výsledky se zobrazují již během zadávání; rychlé zadávání cílů pomocí vyhledávání; hledá výsledky ve všech kategoriích, např. v adresách, oblíbených položkách, kontaktech a zvláštních cílech; rychlé nalezení nastavení vozidla vyhledáváním synonym v menu vozidla; pomocná funkce pro zadávání s rozpoznáváním psacího písma; tipy pro používání gest prstů (např. mezery nebo mazání); zadání několika písmen hledaných slov (oddělené mezerami) umožňuje velmi rychlé zadávání cíle (např. „Traf squa“ pro Trafalgar Square v Londýně); ve spojení s navigačním systémem MMI® Plus s MMI® touch

Informace o tom, která výbava je pro jednotlivé modely dodávána sériově a která za příplatek, naleznete v rejstříku od strany 94.

¹O přesném termínu uvedení na trh se prosím informujte u prodejce Audi. ²Navigační data pro mnoho zemí jsou uložena na flashdisku. Bližší informace získáte u prodejce Audi.



Navigační systém MMI® Plus s MMI® touch

- navigační systém s 8,3palcovým barevným displejem s vysokým rozlišením
- aktualizace²: stažení aktuálních navigačních dat³
- 3D zobrazení map se zobrazením mnoha památek a modelů měst
- vyhledávání MMI®: textové vyhledávání s inteligentními návrhy cílů již během zadávání
- detailní informace o trase: prohlédnutí mapy, výběr z alternativních tras, body zájmu, doporučení jízdnic pruhů, výjezdy z dálnic, podrobné mapy křižovatek atd.
- MMI® touch: citlivé dotykové zadávací pole pro rychlé a intuitivní ovládání, například zadávání cíle prostřednictvím psacího písma, volný pohyb po mapě a zvětšování mapy
- snadné ovládání infotainmentu hlasovým zadáním adresy přirozeným hlasem v jedné větě⁴
- přístup k hlasovému ovládání smartphonu
- přídatné zobrazení navigační mapy v 7palcovém informačním systému řidiče nebo plně digitálním 12,3palcovém Audi virtual cockpitu dodávaném na přání
- komfortní napojení Vašeho vozu k internetu pro využívání služeb Audi connect přes integrovaný datový modul s podporou LTE⁵/UMTS; čtečka SIM karet v lemu navigačního systému MMI® Plus s MMI® touch
- WiFi hotspot pro připojení mobilních koncových zařízení k internetu a pro využívání aplikací Audi connect

- tříměsíční bezplatné využívání služeb Audi connect, např. dopravní informace on-line, navigace s Google Earth™⁶ a Google Street View™⁶, informace o parkovištích, ceny paliva a další; výběrem zvláštní výbavy Audi connect nebo přes Audi originální příslušenství⁷ získáte plné období využívání služby
- dynamické navádění k cíli s TMCpro (ve spojení s Audi connect: dopravní informace on-line)
- podpora vozidla opírající se o údaje navigace a zobrazení rychlostního limitu
- informace o příslušné zemi: informace o platných rychlostních limitech, povinné dálniční známce atd. při překročení hranic
- zvláštní cíle myAudi: přes portál myAudi můžete do vozidla importovat individuální seznamy bodů zájmu (POI)
- Rádio MMI® Plus
- Audi sound system
- flash paměť na hudbu (10 GB)
- DVD přehrávač (podpora formátů MP3, WMA, AAC a MPEG-4) pro hudební a video DVD
- 2 čtečky karet SDXC, konektor AUX-IN
- Audi music interface pro připojení přenosných přehrávačů médií prostřednictvím USB rozhraní (2 rozhraní USB, jedno s funkcí nabíjení a přenosu dat, jedno s funkcí nabíjení) nebo WiFi
- rozhraní Bluetooth pro telefonování s handsfree a audio streaming
- zobrazení e-mailů a SMS zpráv z mobilního telefonu, ve vybraných jazycích včetně funkce předčítání⁷

| Audio/video zdroje



Audi tablet včetně Rear Seat Entertainment^{1,8}

s antireflexním 10,1palcovým dotykovým displejem, HD přehrávání s rozlišením 1 920 x 1 200 pixelů, paměť: 32 GB, podpora micro SD; konektor micro USB; konektivita: Bluetooth 4.0, Near Field Communication (NFC), WiFi 802.11 n MIMO, WiFi Direct; výstup zvuku: přes integrovaný reproduktor, audio systém vozidla nebo sluchátka (připojení kabelem, Bluetooth); přední kamera: rozlišení 2 MP; operační systém: Android; procesor: NVIDIA® Tegra® 4; včetně přípravy pro Rear Seat Entertainment, možnost objednání jednoho nebo dvou přístrojů

Tablet Audi je odnímatelný a je možné ho komfortně používat i mimo vozidlo

Aplikace ve vozidle s navigačním systémem MMI® Plus s MMI® touch:

- média a streaming rádia: přehrávání na tabletu Audi lze ovládat také zepředu; naladění požadované rozhlasové stanice s nejlepším příjmem FM nebo digitálním rádiem (dodávaným na přání) přes střešní anténu vozidla; přehrávání médií MMI z SD karty, jukeboxu nebo měniče DVD; ve spojení s TV tunerem možné přehrávání TV přes tablet Audi vzadu
- zobrazení údajů vozidla

Aplikace ve vozidle s navigačním systémem MMI® Plus s MMI® touch a WiFi hotspotem Audi connect:

- funkce navigace: zobrazení aktuální trasy navigace s doplňkovými informacemi; zadávání cílů na tabletu Audi a přenesením do navigačního systému MMI® Plus s MMI® touch; vysoce přesná data GPS zachycovaná střešní anténou na vozidle
- přístup ke všem aplikacím, které jsou k dispozici na Google Playstore⁶

Příprava pro Rear Seat Entertainment¹

obsahuje kabeláž a připravené místo pro uchycení držáku v opěradle sedadla řidiče a spolujezdce; vhodný paket Audi Entertainment mobile, popř. adaptér pro iPad je k dostání jako řešení Plug and Play přes Audi originální příslušenství⁸

Měníč DVD

na 6 DVD nebo CD, podpora audio CD a video DVD; měnič je chráněn proti otřesům a umístěn v zavazadlovém prostoru

Digitální příjem rádia

navíc k nabídce analogově vysílaných stanic příjem digitálně vysílaných stanic⁹ dle standardu DAB; včetně DAB+ a DMB Audio; zobrazení doplňkových informací k programu (např. interpret a název skladby, v závislosti na jejich poskytování příslušnou rozhlasovou stanicí) a dalších informací ve formě prezentace (např. obal desky a počasí)

³Dodaná verze map může být pětikrát aktualizována následujícími aktualizacemi map vydávanými v půlročním intervalu. Aktuální navigační data budou k dispozici ke stažení na portále myAudi na adrese www.audi.com/myaudi a lze je do vozidla nainstalovat pomocí SD karty. Ve spojení s Audi connect může aktualizace probíhat on-line ve vozidle. Kromě toho je možné nechat za poplatek nainstalovat navigační data u prodejce Audi. ⁴Disponibilita je v jednotlivých zemích různá. ⁵Předpokládá kartu LTE se smlouvou k plnému používání. O dostupnosti a podpoře LTE se prosím informujte u prodejce Audi. ⁶Google a logo Google jsou registrované značky Google Inc. ⁷Předpoklad: Mobilní telefon disponuje profilem Bluetooth MAP (Message Access Profile). Informace o kompatibilních mobilních telefonech získáte u prodejce Audi nebo na www.audi.com/bluetooth. ⁸Funkce tabletu Audi se mohou v jednotlivých regionech lišit. Mohou být účtovány poplatky mobilnímu operátorovi. Údaje vozidla, které je možné zobrazit, závisí na vozidle a vybavení. Funkčnost navigace vyžaduje WiFi hotspot Audi connect a přístup k internetu, v závislosti na zemi výhradně režim follow se zobrazením aktuální pozice vozidla. Funkčnost Google Playstore vyžaduje internetové připojení. ⁹Příjem závisí na dostupnosti digitální sítě.

| Audio/video zdroje

Digitální příjem TV¹

přijem digitálně vysílaných nekódovaných televizních programů² (ve standardu DVB-T a DVB-T2 s kódováním videa MPEG-2 nebo MPEG-4) a audio vysílačů DVB-T; zobrazení doplňkových informací k programu, například teletextu, titulků a elektronického programového průvodce (EPG); automatické vyhledávání stanic, konektor pro připojení externích AV zdrojů přes adaptér; během jízdy není obraz k dispozici

Přijem TV a digitální příjem rádia (DAB)

obsahuje funkce výbavy „digitální příjem TV“ a „digitální příjem rádia“

| Sound systémy



Bang & Olufsen Advanced Sound System s 3D zvukem

fascinující zvuk z 23 reproduktorů včetně reproduktoru s 3D zvukem, centrální reproduktor a subwoofer vždy s vlastním samostatným koncovým stupněm a exkluzivními hliníkovými kryty; centrální reproduktor a 2 automaticky výsuvné akustické čočky v přístrojové desce pro výjimečně detailní akustickou reprodukci na každém sedadle; 23kanálový zesilovač s integrovanými koncovými stupni ICE-Power má celkový výkon 1 920 W; dynamická kompenzace hluku jízdy a úprava hlasitosti v závislosti na rychlosti jízdy; prostorový zvuk díky nové 3D úpravě zvuku pro přední sedadla; tento zvuk je vytvářen přídatnými reproduktory v A-sloupku, středovými reproduktory a technologií Symphoria, vyvinutou Fraunhoferovým institutem; 3D zvuk může být vytvářen všemi zdroji; ve vozidle je reprodukován bezkonkurenčně autentický stereo- a 3D zvuk; Symphoria doplňuje dimenze, které jsou pro přirozený zvuk nepostradatelné: šířku, hloubku a výšku; ve vozidle se tím vytváří dosud neznámý pocit prostoru; současně zdánlivě mizí fyzikální hranice kabiny; interiér vozu působí akusticky větší a hudba se může rozvinout ve své původní podobě

Bose Sound System s 3D zvukem

působivý zvuk produkovaný 19 reproduktory včetně reproduktoru s 3D zvukem, centrálního reproduktoru a subwooferu, 15kanálový zesilovač s celkovým výkonem 558 W; prostorový zvuk díky nové 3D úpravě zvuku pro přední sedadla; tento zvuk je vytvářen přídatnými reproduktory v A-sloupku, středovými reproduktory a technologií Bose® Advanced Staging; 3D zvuk může být vytvářen všemi zdroji; ve vozidle je tak vytvářen nebývale autentický 3D zvuk a zprostředkovává pocit, jako byste seděli v první řadě koncertního sálu; osvětlené kryty reproduktorů

3D zvuk:

nejdříve se pomocí sémantické analýzy rozdělí jednotlivé složky zvuku z audiosignálu na přímý zvuk, rychlé reflexe a ozvěnu; poté rozdělí algoritmus Symphoria vyvinutý Fraunhoferovým institutem oddělené audioobjekty ve vozidle, aniž by přitom přidával uměle generované složky hudby; vzniká tak rovnoměrně exkluzivní 3D surround zvuk na všech sedadlech

Audi sound system

vyňikající zvuk díky 6kanálovému zesilovači s celkovým výkonem 180 W a 10 reproduktorům včetně centrálního reproduktoru a subwooferu

| Telefon

Rozhraní Bluetooth

umožňuje handsfree hovor ve vozidle přes mikrofon a v závislosti na kompatibilitě mobilního telefonu³ Bluetooth audio streaming; přes toto rozhraní se mohou s vozidlem propojit mobilní telefony s podporou Bluetooth; součástí rádia MMI® Plus a navigačního systému MMI® Plus s MMI® touch

Audi phone box³

telefonování ve vozidle s lepší kvalitou příjmu vložením mobilního telefonu do přihrádky ve středovém panelu vpředu; možnost nabíjení přes konektor USB a přes bezdrátové nabíjení (Qi-Standard)⁴; handsfree a hlasové ovládání (telefonu); díky napojení na anténu vozidla nižší záření SAR v interiéru; ovládání přes rádio/navigační systémy nebo multifunkční kožený volant; ve spojení s Audi connect obsahuje Audi phone box funkci autotelefonu přes slot na SIM kartu nebo profil rSAP

| mySmartphone



Audi smartphone Interface⁴

Audi smartphone interface propojuje Váš smartphone s Vaším Audi; kompletní obsah smartphonu přenáší přes USB přímo na displej MMI®; navigaci, telefonování, přehrávání hudby a vybrané aplikace třetích stran je možné ovládat komfortně ovladačem MMI® a hlasovým ovládáním⁵



Přístup do hlasového ovládání smartphonu

s navigačním systémem MMI® Plus (včetně systému hlasového ovládání), rozhraním Bluetooth a multifunkčním volantem je možné využívat hlasové ovládání telefonu připojeného přes Bluetooth (například Siri od Apple iPhone); aktivace hlasového ovládání smartphonu dlouhým stiskem tlačítka pro systém hlasového ovládání na multifunkčním volantu; využívání mikrofonu a reproduktorů vozidla pro optimální rozpoznávání hlasu a reprodukci zvuku během jízdy

| Audi connect

komfortní připojení Vašeho vozu k internetu pro využívání služeb Audi connect přes integrovaný datový modul s podporou LTE⁶/UMTS; Audi connect s datovým modulem LTE⁶ pro stabilnější, až 10x rychlejší datový přenos s lepším pokrytím; pro SIM kartu je v přihrádce na straně spolujezdce čtečka karet navigačního systému MMI® Plus s MMI® touch

Obsahuje podporu služeb Audi connect z kategorií: myRoute, myNetwork, myInfo, myRoadmusik

Právní pokyn k „Audi connect“

využívání služeb Audi connect je možné pouze s vybavením na přání – navigačním systémem MMI® Plus a Audi connect; dále potřebujete SIM kartu s možností datových přenosů a pro využívání LTE také s možností přenosu LTE; ve spojení Audi phone box (na přání) je pro využívání integrované funkce autotelefonu potřeba SIM karta s možností datových přenosů nebo smartphone s rozhraním Bluetooth s remote SIM Access Profile (rSAP); služby jsou k dispozici pouze se stávající nebo samostatně uzavřenou smlouvou na mobilní telefon a jen v rámci pokrytí mobilní sítě; příjem dat z internetu mohou v závislosti na Vašem tarifu a zejména při používání v zahraničí vznikat další náklady; kvůli velkému objemu dat důrazně doporučujeme smlouvu na provoz mobilního telefonu s paušálem na datové přenosy!

Disponibilita služeb podporovaných Audi connect se v jednotlivých zemích liší. Služby Audi connect jsou poskytovány minimálně 1 rok od expedice vozidla; po uplynutí 24 měsíců se doba platnosti služeb Audi connect jednorázově bezplatně prodloužuje o 12 měsíců; pokud o toto bezplatné prodloužení nemáte zájem; sdělte to prosím písemně na následující adresu:

AUDI AG
Kundenbetreuung Deutschland
D-85045 Ingolstadt
E-mail: kundenbetreuung@audi.de
Tel.: 0800-2834 7378423

Služby City Events, příjezdy vlaků a přílety letadel a případně další služby jsou zákazníkovi poskytovány 12 měsíců; o dalších možnostech prodloužení služeb Audi connect se informujte u prodejce Audi.

Audi connect umožňuje přístup na Facebook, Google a Twitter; trvalá dostupnost nemůže být zaručena a závisí na provozovatelích Facebooku, Google a Twitteru.

Bližší informace k Audi connect najdete na www.audi.com/connect nebo získáte u prodejce Audi; informace o tarifních podmínkách Vám poskytne Váš mobilní operátor.

¹Upozornění: Příjem televizního signálu závisí na lokální dostupnosti digitální sítě; během jízdy není obraz k dispozici. Obsah a rozsah doplňkových informací závisí na jejich poskytování příslušnou televizní stanicí. Není možné přehrávání kódovaných programů (např. Pay-TV). ²Příjem závisí na dostupnosti digitální sítě. ³Informace o kompatibilních mobilních telefonech získáte u prodejce Audi nebo na www.audi.com/bluetooth. ⁴O přesném termínu uvedení na trh a dostupnosti v příslušné zemi se prosím informujte u prodejce Audi. ⁵O kompatibilitě svého smartphonu se prosím informujte u jeho výrobce. ⁶Předpokládá kartu LTE se smlouvou k plnému používání. O dostupnosti a podpoře LTE se prosím informujte u prodejce Audi.

| myAudi



Vaše osobní řídicí centrála

na portálu www.audi.com/myaudi Vám po jednorázové registraci a s ochranou heslem umožňuje sestavovat, spravovat a pohodlně z domova konfigurovat služby Audi connect podle Vašich přání; mnoho těchto služeb můžete využívat i na cestách prostřednictvím aplikace Audi MMI connect na svém smartphonu (Android od 4.0 nebo od iOS 6)

| Aplikace Audi MMI® connect¹

bezplatná aplikace Audi MMI connect dostupná pro některé smartphony podporuje mimo jiné následující služby Audi connect:

- on-line media streaming se službami AUPEO![®], Napster a Audi music stream¹
- vyhledávání bodů zájmu (POI)
- nahrávání cílů přes myAudi nebo Google Maps^{TM2}
- dopravní informace on-line
- Travel

dále je aplikace Audi MMI connect potřeba k ovládní služeb kategorie myCarManager (na přání)

| myRoute



Navigace s Google Earth^{TM2} a Google Street View^{TM2}

zjednodušuje orientaci pomocí leteckých a satelitních snímků ve vysokém rozlišení; již před cestou získáte realistický obraz o cílovém místě; pomocí Google Street View^{TM2} je možné „virtuálně procházet“ náhledy ulic a prohlížet je ze všech úhlů



Vyhledávání bodů zájmu (POI) s hlasovým ovládním
propojená navigace díky přístupu k celé šíři obsáhlé internetové databáze umožňuje vyhledávání zvláštních cílů textovým dotazem a poskytuje další informace, například fotografie, otevírací doby a hodnocení návštěvníků



Travel

informace k cílům cest (např. restauracím, muzeím, památkám), inteligentní vyhledávání a rozmanité možnosti filtrování; s aplikací MMI connect pohodlně vyhledávejte cíle, nastavujte oblíbené položky a ve vozidle je nastavte jako cíl navigace



Cestovní informace

cestovní informace k aktuálnímu okolí, k cílovému místu nebo libovolnému místu – vyhledávač Vám poskytne profesionálně připravené informace k památkám, s možností nastavení jako cíl navigace



Nahrávání cílů přes myAudi nebo Google Maps^{TM2}

plánování navigačních cílů můžete na přání provádět pohodlně na PC nebo pomocí smartphonu; myAudi a Google Maps³, popř. aplikace Audi MMI connect umožňují odeslání individuálních cílů navigace do vozidla; při vyjetí je můžete pohodlně nastavit jako cíl



Dopravní informace on-line

dopravní informace se barevně zobrazí v navigační mapě a zohlední při dynamickém navádění po trase; kontinuální aktualizace dat poskytuje rychlé informace o vytváření dopravních zácp a jejich rozjždění; díky vysokému pokrytí silniční sítě např. i na okresních silnicích a ve městech



Informace o parkovištích

pomoc při hledání místa na parkovištích a v parkovacích domech; také – pokud jsou k dispozici – informace o cenách a aktuálně volných místech



Zvláštní cíle myAudi⁴

navigační systém jako osobní atlas: přes portál myAudi můžete do vozidla importovat individuální seznamy bodů zájmu (POI)



Aktualizace map on-line⁴

umožňuje aktualizaci map přímo ve vozidle prostřednictvím existujícího LTE připojení; mapy mohou být aktualizovány prvními pěti aktualizacemi vydávanými v půlročním intervalu; alternativně je možné data stáhnout přes portál myAudi na www.audi.com/myAudi a instalovat do vozidla pomocí SD karty; nebo je možné nechat za poplatek nainstalovat nová navigační data u prodejce Audi

| myNetwork



WiFi hotspot

propojuje Vaše koncová mobilní zařízení bezdrátově s internetem



Přístup na Facebook

integruje Váš osobní profil do kabiny; s předčítáním a dalšími komfortními funkcemi



SMS zprávy

do svého Audi MMI® si můžete přenést zprávy SMS a nechat si je komfortně přečíst, popř. je můžete nadiktovat



e-mail^{4,5}

přeneste e-maily přes rozhraní Bluetooth z mobilního telefonu do Audi MMI® a komfortně si je nechte přečíst



Přístup na Twitter

integrována služba Twitter v kabině; s funkcí předčítání a dalšími komfortními textovými funkcemi

| myInfo



Zprávy on-line (individuální)

texty a fotografie k aktuálnímu světovému dění; s funkcí předčítání; možnost individuální konfigurace zdrojů zpráv (RSS kanály)



Ceny paliva

nejlevnější čerpací stanice v cílovém místě, popř. ve Vaší blízkosti; tříděné podle cen a vzdálenosti



Počasí

předpovědi počasí a meteorologická varování s přehlednými informačními grafy a mapami; počasí je tak možné předpovědět na příští 2 dny po hodinách nebo zobrazit pomocí dešťového radaru; informace o počasí, jako jsou meteorologická varování a počasí v okolí, je možné také integrovat do navigační mapy



Informace o okolí⁴

zobrazení specifických zákonných ustanovení dané země, např. povinné reflexní vesty, dálniční nálepky a platné maximální rychlosti při překročení hranic

| myRoadmusic

On-line media streaming se službami AUPEO![®], Napster a Audi music stream¹

mějte individuální hudební stanici a oblíbené skladby vždy s sebou – bez ohledu na to, zda na dovolené, nebo doma: propojte svůj smartphone přes WiFi s navigačním systémem MMI[®] Plus s MMI[®] touch a využívejte služby osobního on-line rádia (AUPEO![®]), poslouchejte rozhlasové stanice z celého světa (Audi music stream) a přistupujte ke streamovacím službám (Napster) nebo sáhněte po hudbě uložené ve svém smartphonu

| Audi connect pro tísňové volání & servis

obsahuje služby kategorií myCarManager a myService

Právní pokyn k „Audi connect pro tísňové volání & servis“

poskytování služeb probíhá přes SIM kartu zabudovanou ve vozidle; náklady na telefonická a datová spojení jsou obsaženy v ceně služby; služby poskytované společností Audi jsou k dispozici pouze v rámci pokrytí mobilních operátorů vybraných společností Audi; služby Audi connect „tísňové volání“, „on-line přivolání asistenční služby“ a „on-line servisní termín Audi“ jsou poskytovány 10 let od expedice vozidla v následujících zemích: Belgie, Německo, Finsko, Francie, Velká Británie, Itálie, Lichtenštejnsko, Lucembursko, Monako, Nizozemí, Norsko, Rakousko, Portugalsko, Rusko, Švédsko, Švýcarsko, Španělsko; o termínu zavedení v dalších evropských zemích a dostupnosti zvláštní výbavy se informujte u prodejce Audi

Všeobecný právní pokyn k oběma prvkům výbavy – Audi connect pro tísňové volání & servis a Audi connect

z důvodu vyšší moci, úředních nařízení a technických a jiných opatření, která jsou třeba například u zařízení AUDI AG, dodavatelů nebo provozovatelů sítě pro zajištění bezchybného provozu (například údržba, opravy, systémová aktualizace softwaru, rozšíření), může dojít k výpadkům služeb; AUDI AG vyvine veškeré úsilí k tomu, aby byly tyto výpadky neprodleně odstraněny

| myService

Tísňové volání²

v případě nehody automaticky aktivuje tísňové volání pro rychlé a cílené přivolání pomoci: předání relevantních údajů, např. místo nehody a závažnost nehody, na tísňovou centrálu Audi; manuální aktivace tísňového volání např. pro přivolání pomoci jiným účastníkům silničního provozu

On-line přivolání asistenční služby²

jednoduchá aktivace on-line přivolání asistenční služby tlačítkem Service-Call ve střešním modulu; rychlá pomoc díky předání údajů o vozidle

On-line servisní termín Audi²

informuje, po předchozím přihlášení a aktivaci přes myAudi, Vámi vybraného servisního partnera o blížících se termínech servisu; servisní partner Vás bude aktivně kontaktovat

| myCarManager³
Ovládání vozidla²

díky službám Audi connect – ovládání vozidla je možné prostřednictvím aplikace MMI connect pomocí smartphonu pohodlně kontrolovat a ovládat mnoho funkcí vozidla; Audi connect – ovládání vozidla zahrnuje následující služby:

Hlášení o stavu vozidla²

vyvolání informací o počtu najetých km, zamknutí dveří/oken, množství paliva v nádrži prostřednictvím smartphonu

Dálkové ovládání zamykání/odemykání²

odemykání a zamykání vozidla pomocí smartphonu

Místo parkování²

ukáže na mapě poslední místo parkování

Dálkové ovládání nezávislého topení²

komfortní zapnutí nezávislého topení pomocí aplikace ve smartphonu (pouze ve spojení s nezávislým topením dodávaným na přání)

| Asistenční systémy

**Asistent nočního vidění⁴**

zobrazováním tepelných obrazů okolí podporuje řidiče při jízdách v noci; rozpoznané osoby a větší divoká zvěř se na barevném displeji informačního systému řidiče označí žlutě; pokud se pohybují nebo je s ohledem na jejich pozici zjištěno hrozící nebezpečí, změní se označení na červené, objeví se výstražný trojúhelník a rozezná se varovný signál

v kombinaci s jedním z následujících systémů osvětlení se osoba navíc 3x krátce po sobě osvítlí světlometem (označovací světlo):

- xenonové světlomety Plus v kombinaci s asistentem dálkových světel
- LED světlomety včetně asistenta dálkových světel
- LED světlomety Audi Matrix

přídavné zobrazení varování na head-up displeji dodávaném na přání; aktivace tlačítkem vedle spínače světel

Audi hold assist⁴

udržuje vozidlo po zastavení časově neomezeně v běžném stoupání nebo běžném klesání; systém se aktivuje stiskem tlačítka a umožňuje řidiči komfortní rozjezd

**Head-up displej**

promítá na přání relevantní informace o jízdě z asistenčních systémů, navigace nebo varovné pokyny na přední okno v přímém zorném poli řidiče; nastavitelná výška; umožňuje silný kontrast, vícebarevné zobrazení

Tempomat⁴

udržuje konstantní požadovanou rychlost cca od 30 km/h do 250 km/h, pokud to dovolí výkon, popř. brzdný účinek motoru, ovládání samostatnou páčkou na sloupku řízení, zobrazení nastavené rychlosti v informačním systému řidiče; tlačítkem LIM je možné přepínat mezi tempomatem a omezovačem rychlosti; při aktivovaném režimu omezovače rychlosti se jede běžně s používáním plynového pedálu, ale maximální rychlost je omezena na nastavenou hodnotu; dočasně lze tuto mez rychlosti deaktivovat, popř. překonat prostřednictvím funkce kickdown; ovládání a nastavení rychlostní meze se provádí analogicky s funkcemi tempomatu a adaptivního tempomatu; omezovač rychlosti je nastavitelný mezi 30 a 250 km/h v krocích po 10 km/h

| Asistenční systémy – City

**Audi pre sense city⁴**

do rychlosti cca 85 km/h dokáže rozpoznat vozidla a chodce; pokud systém identifikuje hrozící kolizi, varuje řidiče a v případě potřeby může aktivovat plné brzdění, aby se snížila rychlost, popř. se kolizi za určitých okolností zabránilo

Asistenční paket City^{4, 5}

- Audi parking system plus
- couvací kamera
- Audi side assist
- Audi pre sense rear
- varování při vystupování
- asistent pro provoz v příčném směru

obsahuje výběr asistenčních systémů speciálně pro městský provoz; asistent pro provoz v příčném směru podporuje řidiče při couvání z parkovacích míst umístěných příčně k silnici; systém na displeji MMI® informuje řidiče o rozpoznávaných přijíždějících vozidlech a ve zvlášť kritických situacích může varovat navíc výstražným signálem a případně krátkým přibrzděním

**Audi side assist⁴**

varování před kritickou situací při změně jízdního pruhu signálem diodami v příslušném vnějším zpětném zrcátku; 2 radarové senzory zjišťují vozidla blížící se zezadu po stranách a měří vzdálenost a rozdíl rychlostí; asistent udržení jízdního pruhu podporuje přibližně od 10 km/h do 250 km/h; varování při vystupování může při stojícím vozidle rozpoznat zezadu přijíždějící vozidla a v případě potřeby varovat cestující před otevřením dveří; varování je realizováno jasným zablikáním varovné diody v příslušných dveřích; obsahuje Audi pre sense basic a Audi pre sense rear: systém přídavnými radarovými senzory rozpozná v rámci mezí systému hrozící kolize zezadu; dojde k preventivnímu elektrickému napnutí předních bezpečnostních pásů a u komfortních sedadel se nafoukne pneumatický systém v sedadlech; rovněž se začnou zavírat okna a střešní okno (pokud je k dispozici); varovné směrovky se rychle rozblikají, aby varovaly okolní vozidla; jednorázová aktivace přes menu CAR v MMI®

Audi pre sense basic⁴

v případě potřeby zahájí automaticky opatření pro preventivní ochranu cestujících; patří sem: napnutí předních bezpečnostních pásů, pro minimalizaci posunutí cestujících dopředu nebo do stran, aktivace výstražných směrovek a zavření panoramatického střešního okna (pokud je objednáno) a oken; kategorizace jízdních situací díky propojení různých systémů vozidla

¹V závislosti na dostupnosti v příslušné zemi. K využívání potřebujete zpravidla účet u streamovací služby, čímž mohou vznikat další náklady.

²O přesném termínu uvedení na trh se prosím informujte u prodejce Audi. ³Tyto funkce jsou k dispozici podle stavu nabití baterie vozidla jen v omezeném počtu aplikací. ⁴Upozornění: Systémy mají své hranice a mohou řidiče podporovat. Řidič nese nadále zodpovědnost za bezpečnost silničního provozu

⁵V závislosti na dostupnosti v příslušné zemi.

| Asistenční systémy – Tour



Rozpoznávání dopravního značení podporované kamerou¹

rozpoznávání pomocí kamery a zobrazování zákazů předjíždění a rychlostních omezení; včetně dočasných tabulí s ukazateli rychlosti (např. nad dálnicemi); systém v rámci svých mezí rozpozná začátek a konec dálnic, silnice pro motorová vozidla, obce a obytné zóny a zobrazí příslušný rychlostní limit; dále dojde k vyhodnocení situace za mokra, při mlze, jízdě s přívěsem (u továrně montovaných tažných zařízení) a u rychlostních omezení v určitých denních hodinách; jestliže se dopravní značka nachází mimo zorné pole kamery, jsou poskytnuta uložená navigační data navigačního systému MMI® Plus s MMI® touch; zobrazení rozpoznávání dopravního značení probíhá automaticky na displeji kombinovaného přístroje, popř. Audi virtual cockpitu a lze je konfigurovat pomocí multifunkčního volantu; mohou se zobrazovat až 3 dopravní značky exkluzivně nebo zákaz relevantní v aktuálním okamžiku jako přídatné zobrazení k dalšímu systému (např. digitálnímu zobrazení rychlosti); systém má čistě informativní charakter; v MMI® navíc existuje možnost aktivovat varování opírající se o rozpoznávání dopravního značení při překročení stanovené rychlosti



Audi active lane assist¹

podporuje řidiče při udržení jízdního pruhu (rozsah fungování 60 km/h až maximálně 250 km/h); když je systém aktivován a připraven a řidič nezapnul směrovku, pomáhá Audi active lane assist jemnými korigujícími zásahy do řízení udržet vozidlo v rozpoznávaném jízdním pruhu; řidič si může zvolit, zda chce být podporován průběžně, nebo až krátce před přejetím označení jízdního pruhu (volitelné okamžiky řízení dříve/později); na přání řidiče je možné nastavit navíc vibrace volantu; včetně asistenta dálkových světel; ve spojení s navigačním systémem MMI® Plus s MMI touch je obsaženo rozpoznávání dopravního značení podporované kamerou



Asistenční paket Tour^{1, 2}

- adaptivní tempomat
- asistent pro jízdu v dopravní zácpě³
- Audi active lane assist
- rozpoznávání dopravního značení
- asistent dálkových světel
- prediktivní asistent pro zvýšení efektivity^{3, 4}

adaptivní tempomat (ACC) automaticky reguluje vzdálenost od vozidel jedoucích vpředu při rychlostech cca 0 až 250 km/h; systém automatickým brzděním a zrychlováním udržuje nastavený rozstup téměř konstantní; k dispozici je k tomu 5 volitelných stupňů rozstupu; navíc je možné přes Audi drive select konfigurovat reakce zrychlování a regulace; funkce Stop & Go umožňuje automatické brzdění až do zastavení a na přání řidiče automatizované opětovné rozjetí

asistent pro jízdu v dopravní zácpě navíc podporuje řidiče při řízení při rychlostech od cca 0 do 60 km/h; systém v rámci mezí systému rozpozná značení jízdních pruhů, obrubníky, vozidla ve vedlejších pružích a více vozidel jedoucích vpředu; z těchto informací systém odvodí virtuální jízdní pruh a vede jím vozidlo; díky velkému množství posuzovaných parametrů nabízí asistent pro jízdu v dopravní zácpě komfortní a přirozenou jízdu v dopravní zácpě; nad cca 60 km/h podporuje Audi active lane assist řidiče při udržení jízdního pruhu ve spojení navigačního systému

MMI® Plus s MMI® touch a head-up displejem využívá adaptivní tempomat navíc data prediktivního asistenta pro zvýšení efektivity k předvídaté a adaptivní regulaci rychlosti i bez vozidla jedoucího vpředu; systém k tomu využívá informace o poloměrech zatáček (asistent pro projíždění zatáček), o začátcích obcí a omezeních rychlosti (asistent rychlostních limitů) uložené v navigačních datech; systém je podporován informacemi rozpoznávání dopravního značení podporovaného kamerou; prediktivní asistent pro zvýšení efektivity navíc řídí brzdění motorem a jízdu na volnoběh a vybízí k ekonomickému způsobu jízdy; i při provozu adaptivního tempomatu

Audi pre sense front doplňuje Audi pre sense city o varování před kolizí, částečné a plné brzdění v celém rozsahu rychlostí do cca 250 km/h; asistent vyhýbání podporuje řidiče podporou momentu řízení během kritických vyhýbacích manévru; na základě vzdálenosti, šířky a příčného přesazení vpředu jedoucího vozidla se vypočte vyhýbací stopa; asistent vyhýbání se aktivuje, jakmile systém rozpozná hrozící kolizi a řidič inicioval vyhýbací manévr; asistent odbočování rozpozná v rámci mezí systému při odbočování vlevo příjíždějící vozidla v protějším jízdním pruhu; pokud systém při odbočování identifikuje kritickou situaci, dojde k automatickému zásahu brzd; systém je aktivní, jakmile řidič zapnul směrovku a vozidlo se pohybuje rychlostí mezi cca 2 a 10 km/h

ovládání adaptivního tempomatu samostatnou páčkou na sloupku řízení; Audi pre sense front lze deaktivovat přes menu Car v MMI®

| Parkovací systémy



Parkovací asistent¹

ultrazvukovými senzory vyhledává vhodná místa pro zaparkování podél vozovky a podporuje při parkování a vyjíždění téměř samostatným řízením; vypočítává vhodnou dráhu pro příčné zaparkování a dráhu pro zaparkování a vyjetí při podélném parkování; řidič musí přidávat plyn, brzdít a kontrolovat proces zaparkování, sledování okolí může, v závislosti na úhlu zatočení, varovat před překážkami po stranách; je podporován proces zaparkování v několika krocích; volitelně navíc k dostání s couvací kamerou nebo kamerami snímajícími okolí; aktivace tlačítkem ve středovém panelu

Audi parking system vzadu¹

podporuje při couvání při parkování akustickým signálem vzdálenosti od rozpoznávaného objektu, měření ultrazvukovými senzory skrytými do nárazníků; aktivace zařazením zpátečky

Audi parking system plus¹

akustická a optická pomoc při parkování vpředu a vzadu, zobrazení na displeji MMI®; měření ultrazvukovými senzory skrytými do nárazníků; volitelně navíc k dostání s couvací kamerou nebo kamerami snímajícími okolí; aktivace zařazením zpátečky, tlačítkem na středovém panelu nebo automaticky, jakmile je vzdálenost od rozpoznávaného objektu menší než cca 90 cm

Couvací kamera¹

zobrazení oblasti za vozidlem na displeji MMI®, s dynamickým režimem zobrazení pro vypočtenou jízdní stopu; pomocné a vodící linie a zobrazení bodů zatočení při parkování do řady stojících vozidel; couvací kamera skrytá v liště madla na kapotě zavazadlového prostoru; aktivace zařazením zpátečky nebo tlačítkem na středovém panelu; je možné zvolit 2 režimy (příčné parkování a u tovarně montovaného tažného zařízení režim přívěsu)

Asistenční paket Parkování¹

- kamery snímající okolí
- parkovací asistent

4 širokoúhlé kamery pokrývají celou oblast bezprostředně kolem vozidla a umožňují mnoho rozmanitých pohledů pro ještě komfortnější manévrování:

- pohled couvací kamery: s pomocnými prvky pro příčné parkování a připojování přívěsu (u tovarně montovaného tažného zařízení)
- panoramatický pohled vpředu a vzadu: téměř 180° pohled umožňuje komfortní vyjetí z úzkých parkovacích míst, vjezd do dvorů nebo do nepřehledných křižovatek
- virtuální pohled shora: obraz 4 kamer se sloučí do virtuálního pohledu shora (ptačí perspektiva); umožňuje přesné manévrování s vozidlem

aktivace zařazením zpátečky (kamery snímající okolí), popř. tlačítkem na středovém panelu (parkovací asistent)

| Jízdní dynamika/brzdy



Adaptivní pneumatické pérování

automaticky reguluje výškovou úroveň a tlumení vozidla prostřednictvím elektronicky řízeného pneumatického pérování s bezestupňovým adaptivním systémem tlumení na všech 4 kolech; včetně regulace výškové úrovně a snížení zádi pro usnadnění nakládání zavazadel; nastavení 5 různých režimů (Auto, Comfort, Dynamic, Allroad, Lift/Offroad) přes systém MMI®; ve spojení s navigačním systémem MMI® Plus s MMI® touch včetně ukazatele úhlu naklonění

Adaptivní pneumatické pérování Sport

elektronicky řízené pneumatické pérování s bezestupňovým adaptivním systémem tlumení na všech 4 kolech, reguluje automaticky výškovou úroveň vozidla a tlumení; 5 režimů (Auto, Comfort, Dynamic, Allroad, Lift/Offroad), volitelně přes systém MMI®; včetně regulace výškové úrovně a snížení zádi pro usnadnění nakládání zavazadel; ve spojení s navigačním systémem MMI® Plus s MMI® touch včetně ukazatele úhlu naklonění



Audi drive select

nastavení charakteristiky vozidla v režimech Auto, Comfort, Dynamic, Efficiency, Allroad, Offroad, popř. Lift/Offroad a Individual přízpusobením posilovače řízení, charakteristiky motoru, popř. charakteristik řízení, adaptivního pneumatického pérování (na přání) a další výbavy na přání; režim Efficiency nastaví motor, převodovku, klimatizaci, adaptivní tempomat (dodávaný na přání) a tempomat do režimu pro optimalizovanou spotřebu

Dynamický podvozek

přední náprava s pěti rameny a vpředu umístěným řízením s nezávislým zavěšením kol; hliníková příčná ramena, nápravnice a stabilizátor; zadní náprava s pěti rameny se vzadu uloženou řídicí tyčí, nezávislým zavěšením kol, nápravnice a stabilizátorem

¹Upozornění: Systémy mají své hranice a mohou řidiče podporovat. Řidič nese nadále zodpovědnost za bezpečnost silničního provozu.

²V závislosti na dostupnosti v příslušné zemi. ³O přesném termínu uvedení na trh se prosím informujte u prodejce Audi. ⁴K dostání jen ve spojení s head-up displejem.

Jízdní dynamika/brzdy



quattro®

stálý pohon všech kol s asymetrickým dynamickým rozdělováním točivého momentu samosvorným mezinápravovým diferencíálem a selektivním rozdělováním točivého momentu na jednotlivá kola; systém integrovaný do elektronické kontroly stability (ESC) rozděluje cílenými zásahy brzd hnací momenty na všechna kola v závislosti na aktuální situaci; při projíždění zatáček působí aktivně proti nedotáčení; znamená to lepší trakci a dynamiku v zatáčkách a preciznější a neutrálnější jízdní chování (menší nedotáčivost); navíc je zlepšena agilita během zatáčení



Řízení všech kol

přídavným řízením zadní nápravy zvyšuje jízdní dynamiku a komfort jízdy; v nízkých rychlostech se vyznačuje zvýšenou agilitou a obratností vozidla; opačným natočením kol zadní nápravy oproti přední nápravě se zmenšuje průměr otáčení a šířka průjezdu; ve vyšších rychlostech se natáčením kol ve stejném směru zlepšují reakce vozidla a současně jízdní dynamika a zvyšuje se stabilita vozu; řízení všech kol podporuje procesy manévrování parkovacího asistenta a asistenta přívěsu; v souhrnu umožňuje řízení všech kol snazší manévrování, sportovnější jízdní vlastnosti a suverénní a komfortní řízení

Elektronická kontrola stability (ESC)

systém regulace brzd zajišťuje pomocí základních funkcí ABS, EBV, ESC, ASR a EDS vyšší stabilitu a větší trakci prostřednictvím zásahů do řídicí jednotky motoru a brzdové soustavy vozidla; prostřednictvím funkce offroad detection optimalizuje adaptivní ABS výkonnost brzd v závislosti na podkladu; „mimo zpevněné silnice“ zajistí režim ESC Offroad vyšší trakci a optimalizované stabilizační zásahy; funkce HDC podporuje řidiče v kritických sjížděních ze svahu; systém rozpozná automaticky namontované příčné střešní nosiče a podle toho přizpůsobí funkce ESC; koordinace a realizace veškerých požadavků asistenčních systémů na zpomalení, zastavení a parkování probíhá centrálně v systému regulace brzd

tiptronic

8stupňová automatická převodovka s dynamickým programem řazení (DSP) a sportovním programem, volitelně manuální ovládání pádly řazení pod multifunkčním koženým volantem nebo řadicí pákou

| Technika/bezpečnost

Rekuperace

umožňuje úsporu paliva zpětným získáváním energie při brzdění; přeměna pohybové energie na využitelnou elektrickou energii zvýšením napětí alternátoru během fáze decelerace a brzdění a odlehčením alternátoru při následné akceleraci

Systém Start-Stop

automatickým vypínáním motoru při stání vozidla, např. na semaforu, pomáhá snižovat spotřebu paliva a emise CO₂; proces startování se zahajuje již při uvolnění nožní brzdy; lze kdykoli deaktivovat tlačítkem

Audi TDI clean diesel

navíc k sériovému vybavení katalyzátorem a filtrem pevných částic vykazují modely s TDI clean diesel díky systému zpracování výfukových spalin nižší hodnoty emisí; tato technologie výrazně redukuje oxidy dusíku tím, že do proudu spalin vstřikuje malá množství biologicky odbouratelného aditiva AdBlue®* a v SCR katalyzátoru je štěpí na dusík a vodu; doplňování samostatné nádrže AdBlue® dle upozornění na displeji přístrojové desky; doporučujeme svěřit doplňování AdBlue® servisu Audi

Upevnění dětské sedačky ISOFIX a Top Tether

normované držáky pro praktické upevnění dětských sedaček ISOFIX; včetně přídavného upevňovacího bodu na všech místech vzadu a elektrické dětské pojistky pro zadní dveře

vhodné dětské sedačky jsou k dostání u prodejce Audi

Upevnění dětské sedačky ISOFIX na sedadlo

spolujezdce

s deaktivčním spínačem airbagu spolujezdce; včetně samostatné elektricky ovládané dětské pojistky zadních dveří

| Prodloužená záruka Audi

Prodloužená záruka Audi

prodloužená záruka Audi nabízí pojištění rizika proti mnoha závadám a kontrolu nákladů po prvních dvou letech záruky výrobce; lze ji objednat přímo a výhradně při koupi nového vozu; je možné si vybrat ze 3 kombinací doby platnosti/celkových ujetých kilometrů; bližší informace získáte u prodejce Audi



Další informace naleznete v katalogu příslušenství Audi Q7, na www.audi.cz a u prodejce Audi.

Kola hliníková litá, v 10ramenném designu Talea, v matné černé¹

kola s výjimečným designem ve velikosti 9,5 J x 21 pro pneumatiky 285/40 R 21

Audi originální příslušenství®. Individuální stejně jako Váš život.

Dynamicky z bodu A do bodu B. A pak s nadšením stále dále. S Audi Q7 je nadšení předprogramované. V neposlední řadě proto, že je připraveno na mnoho individuálních požadavků, od A až do Z. Díky Audi originálnímu příslušenství®, což jsou produkty, které Vás budou neustále inspirovat k novým cílům. A které budou znovu a znovu potvrzovat náš příslib kvality. Profitujte z jedinečných řešení, která přesvědčují designem a funkcí. Protože stejně jako u každého Audi platí i pro Audi originální příslušenství® kreativita ve vývoji, vysoké standardy ve výrobě a bezpočet testů. Objevte, jaké vynikající nápady nabízí Audi originální příslušenství® i Vám. Několik příkladů naleznete zde – více informací ke kompletnímu sortimentu získáte u prodejce Audi.

¹O přesném termínu uvedení na trh se prosím informujte u prodejce Audi.

²Jako dodatečná výbava z nabídky Audi originálního příslušenství®.





Audi Entertainment mobile¹

Audi Entertainment mobile třetí generace slibuje s 10palcovým dotykovým displejem vynikající zábavu v excelentní kvalitě obrazu – a v progresivním designu Audi; nabízí přehrávání videí, fotografií, her a hudby; samozřejmostí je intuitivní ovládání softwaru, množství možností připojení (SD, USB 2.0, HDMI IN, atd.) a vysoká funkčnost; propojení s WiFi hotspotem umožňuje přístup k internetu (např. přes Audi wireless internet access²); zařízení je možné upevnit ve vozidle na opěradlo předního sedadla nebo používat mimo vozidlo; předpoklad: příprava pro Rear Seat Entertainment

Vaky do střešních boxů (bez obr.)

robustní, a přesto flexibilní; navíc s nepromokavým dnem a 5 cm vysokým nepromokavým okrajem; v různých kombinacích se jednotlivé vaky hodí k optimálnímu využití střešních boxů; k dostání ve 3 velikostech: S (43 l), M (76 l) a L (82 l)

Základní střešní nosič

základní střešní nosič pro různé doplňky, např. nosič jízdních kol, nosič kajaku nebo box na lyže a zavazadla; profil je z eloxovaného hliníku; základní střešní nosič se snadno montuje a je uzamykatelný; maximální přípustná celková hmotnost nosiče, přídatných dílů a nákladu je 100 kg



Boxy na lyže a zavazadla

nový design Audi s vylepšenou aerodynamikou díky plochému, sportovnímu vzhledu; střešní box v platinově šedé barvě s bočními prvky v černé Brillant a chromovanými kruhy Audi má exkluzivní vzhled, který neruší nýty; box je uzamykatelný a lze jej kvůli pohodlnému nakládání a vykládání otevírat z obou stran; s vnitřním madlem pro přitažení boxu; snadný rychloupínací systém s omezením utahovacího momentu; pozice posunutá dopředu umožňuje lepší přístup k zavazadlovému prostoru; k dostání ve třech velikostech: 300 l, 360 l (obr. nahoře) a 405 l

Textilní rohožky Premium a gumové rohožky

stříženě na rozměry podlahy Audi Q7; vpředu se rohožky upevňují vždy k připraveným bodům v podlaze vozidla; s nápisem Q7



Ochranná plastová vana do zavazadlového prostoru

vysoká ochranná plastová vana je robustní a prakticky se čistí; optimální pro všechna zavazadla, která při přepravě zanechávají často stopy; široké drážky brání klouzání nákladu



Dělicí mříž

s praktickými dělicími mřížemi (podélná a příčná) lze podle potřeby oddělit zavazadlový prostor od zbytku interiéru a také rozdělit v podélném směru; dělicí mříž lze snadno a pohodlně upevnit bez nutnosti jakéhokoli vrtání



Box na zadní sedadla

stabilní odkládací box na nejrůznější drobné předměty; s kvalitním boxem na zadní sedadla s objemem cca 12 l je cestování ještě komfortnější; lze snadno upevnit pomocí sériového tříbodového pásu k zadnímu sedadlu; včetně síťové kapsy a popruhů uvnitř boxu pro upevnění obsahu



Dětská autosedačka Audi

možná montáž po směru nebo proti směru jízdy; s nastavitelným sedákem, integrovaným spodním středovým pásem a nastavitelnou opěrkou hlavy; odnímatelný tkaninový potah lze prát, je prodyšný a příjemný na dotyk; certifikace Oeko-Tex® Standard 100; lze použít pouze ve spojení se základnou ISOFIX; vhodná pro děti od 9 do 18 kg (od cca 12 měsíců do 4 let); rovněž k dostání: autosedačka Audi youngster plus pro děti od 15 do 36 kg (cca 4 roky až 12 let) a skořepinová autosedačka Audi pro děti do 13 kg (cca 12 měsíců); všechny dětské autosedačky jsou k dostání v kombinacích červená Misano/černá a titanově šedá/černá

Ochrana opěradla (bez obr.)

praktická ochrana před znečištěním opěradel vozidla; snadno omyvatelná; slouží jako ochrana před stopami od bot cestujících dětí a nabízí přídatný úložný prostor ve 4 malých kapsách; sladěná s designem dětských autosedaček, podložkou pod dětskou autosedačku a celým interiérem; ne pro integrované opěrky hlavy

Podložka pod dětskou autosedačku (bez obr.)

sladěná s designem dětských autosedaček a s interiérem vozidla; chrání sedadla vozidla před znečištěním a případnými otisky dětských autosedaček; se 2 praktickými kapsami; možné použití se všemi dětskými autosedačkami Audi, i s upevněním ISOFIX

Základna ISOFIX (bez obr.)

pro lepší upevnění skořepinové autosedačky Audi a dětské autosedačky Audi; umožňuje rychlou montáž a demontáž; vyšší stabilitu zajišťuje regulovatelná opěra; optimální ochranný účinek pro dítě; upozornění: pro skořepinovou autosedačku je základna ISOFIX možná na přání, pro dětskou autosedačku je bezpodmínečně nutná



Model	Audi Q7 3.0 TFSI (245 kW)		Audi Q7 3.0 TDI (200 kW)⁹	
Druh motoru	zážehový motor V6 s přímým vstřikováním benzínu a mechanickým modulem přeplňování		vznětový motor V6 se systémem vstřikování common-rail a přeplňováním turbodmyčadlem	
Zdvihový objem v cm ³ (ventily/válec)	2 995 (4)		2 967 (4)	
Max. výkon ¹ v kW při min ⁻¹	245/5 500–6 500		200/3 250–4 250	
Max. točivý moment v Nm při min ⁻¹	440/2 900–5 300		600/1 500–3 000	
Přenos sil				
Druh pohonu	stálý pohon všech kol quattro®		stálý pohon všech kol quattro®	
Převodovka	8stupňový tiptronic		8stupňový tiptronic	
Hmotnosti/objemy	5 míst k sezení	7 míst k sezení	5 míst k sezení	7 míst k sezení
Pohotovostní hmotnost ² v kg	2 045	2 105	2 070	2 135
Celková přípustná hmotnost v kg	2 740	2 910	2 765	2 940
Přípustné zatížení střechy/nosiče v kg	100/115 (100/140 ⁴)	100/115 (100/140 ⁴)	100/115 (100/140 ⁴)	100/115 (100/140 ⁴)
Přípustná hmotnost přívěsu ³ v kg nebrzděný	750	750	750	750
při 12 % stoupání	2 700 (3 500 ⁴)	2 800 (3 500 ⁴)	2 700 (3 500 ⁴)	2 800 (3 500 ⁴)
při 8 % stoupání	2 700 (3 500 ⁴)	2 800 (3 500 ⁴)	2 700 (3 500 ⁴)	2 800 (3 500 ⁴)
Objem nádrže v l (cca)	85	85	75	75
Jízdní výkony/spotřeba⁵				
Maximální rychlost v km/h	250	250	234	234
Zrychlení z 0 na 100 km/h v s	6,1	6,3	6,3	6,5
Pohonné hmoty	bezolovnatý benzin OČ 95 ⁶		nafta bez obsahu síry ⁷	
Spotřeba paliva ⁸ v l/100 km				
město	9,7–9,4	10,0–9,6	6,5–6,2	6,7–6,4
mimo město	7,2–6,8	7,3–6,9	5,8–5,4	6,0–5,6
komb. provoz	8,1–7,7	8,3–7,9	6,1–5,7	6,2–5,9
Emise CO ₂ ⁸ v g/km				
město	226–218	231–222	170–161	174–167
mimo město	167–157	170–160	153–142	157–147
komb. provoz	189–179	193–183	159–149	163–153
Emisní norma	Euro 6	Euro 6	Euro 6	Euro 6

Vysvětlivky





- ¹ Uvedené hodnoty byly zjištěny podle předepsaného způsobu měření (ECE R-85 v t. č. platném znění).
- ² Pohotovostní hmotnost vozidla s řidičem (75 kg) a palivovou nádrží naplněnou z 90 %, zjištěno podle nařízení Komise (EU) 1230/2012 v t. č. platném znění. Hmotnost a hodnota odporu vzduchu se mohou zvýšit zvláštní výbavou vozidla, stejně se pak sníží užitečná hmotnost, popř. nejvyšší rychlost.
- ³ S rostoucí nadmořskou výškou klesá výkon motoru. Od nadmořské výšky 1 000 metrů a na každých dalších 1 000 metrů to znamená snížení zátěže o 10 % (přípustná hmotnost přívěsu + přípustná hmotnost tažného vozu). Hodnota hmotnosti přívěsu platí pro továrně montované tažné zařízení. Při používání vozidla s tažným zařízením pro podnikatelské účely potřebujete za určitých předpokladů kontrolní zařízení ES.
- ⁴ Údaje se vztahují k vozidlům s adaptivním pneumatickým pérováním/adaptivním pneumatickým pérováním Sport (dodávané na přání).
- ⁵ Údaje ke spotřebě pohonných hmot a emisím CO₂ v závislosti na použité sadě pneumatik/kol.
- ⁶ Je doporučeno používání bezolovnatého benzínu s OČ 95 dle ČSN EN 228. Pokud není k dispozici: bezolovnatý benzin s OČ 91 dle ČSN EN 228 s mírným snížením výkonu. V zásadě lze použít bezolovnatý benzin s OČ 95 s maximálním podílem bioethanolu 10 % (E10). Údaje o spotřebě se vztahují k provozu s bezolovnatým benzinem s OČ 95 dle 692/2008/ES.
- ⁷ Je doporučeno používání nafty bez obsahu síry dle ČSN EN 590. Pokud není k dispozici: nafta dle ČSN EN 590.
- ⁸ Uvedené hodnoty byly zjištěny podle předepsaného způsobu měření. Údaje se nevztahují ke konkrétnímu vozidlu a nejsou součástí nabídky, ale slouží pouze k porovnání různých typů vozidel.
- ⁹ Doplňování samostatné nádrže AdBlue®* dle upozornění na displeji přístrojové desky. Doporučujeme svěřit doplňování nádrže AdBlue® servisu Audi.

Důležitá informace

Specifika kol: Leskle soustružená, leštěná nebo částečně leštěná hliníková kola se nesmějí používat v zimním období. Povrch ráfků nemá kvůli metodě výroby dostatečnou ochranu proti korozi a posypová sůl apod. ho může trvale poškodit.

Klasifikace parametrů pneumatik

V tabulce naleznete třídy spotřeby paliva, přilnavosti na mokré vozovce a vnější hlučnosti k různým velikostem pneumatik Audi Q7.

	Velikost pneumatik	Spotřeba paliva	Přilnavost na mokré vozovce	Vnější hlučnost
Letní pneumatiky	235/65 R 18	C	A	71 
	255/60 R 18	E	A	72 
	255/55 R 19	E-C	B	71 
	285/45 R 20	C	B	71 
	285/40 R 21	C	B	71 

Objednávka určitého typu pneumatik není možná. Ohledně nabídky pneumatik specifické pro jednotlivé země se obraťte na prodejce Audi.

Offroad vlastnosti

Stoupavost v %

Světlost v mm

Nájezdový úhel ve °
vředu
vzadu

Přechodový úhel ve °

Brodivost v mm

6válcové modely

60

210/245*

23,1/25,4*
14,4/22,1*

13,1/20,9*

500/535*

*Údaje se vztahují k vozidlům s adaptivním pneumatickým pérováním/adaptivním pneumatickým pérováním Sport dodávaným na přání.

Audi Q7 pětímístné provedení

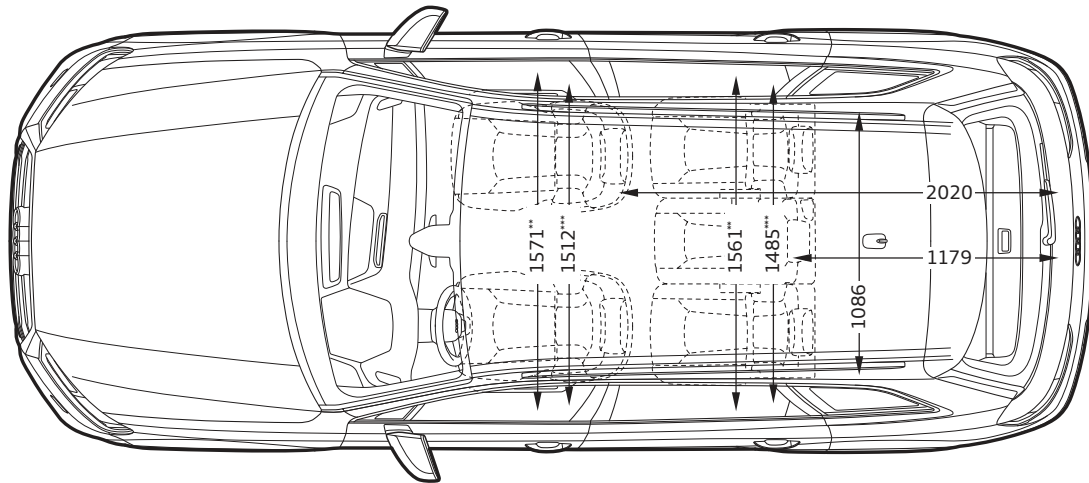
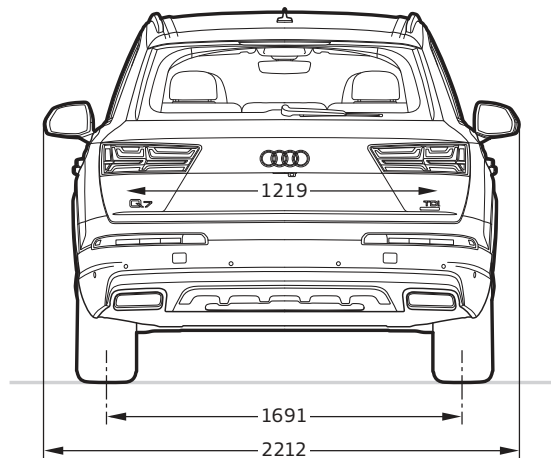
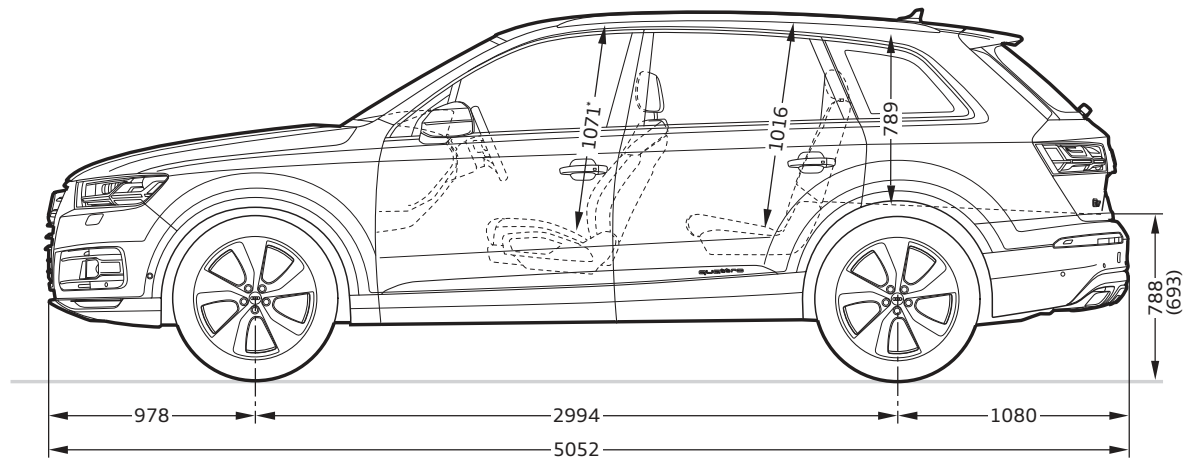
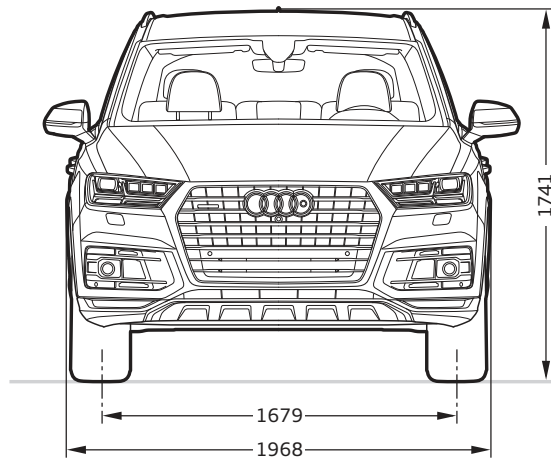
**Údaje v milimetrech.**

Rozměry při pohotovostní hmotnosti vozidla.

Objem zavazadlového prostoru v l: 890/2 075 l

(druhá hodnota: při sklopených zadních opěradlech a naložení po střechu).

Průměr otáčení cca 12,4 m.

*Maximální prostor pro hlavu. **Šířka v oblasti loktů. ***Šířka v oblasti ramen.

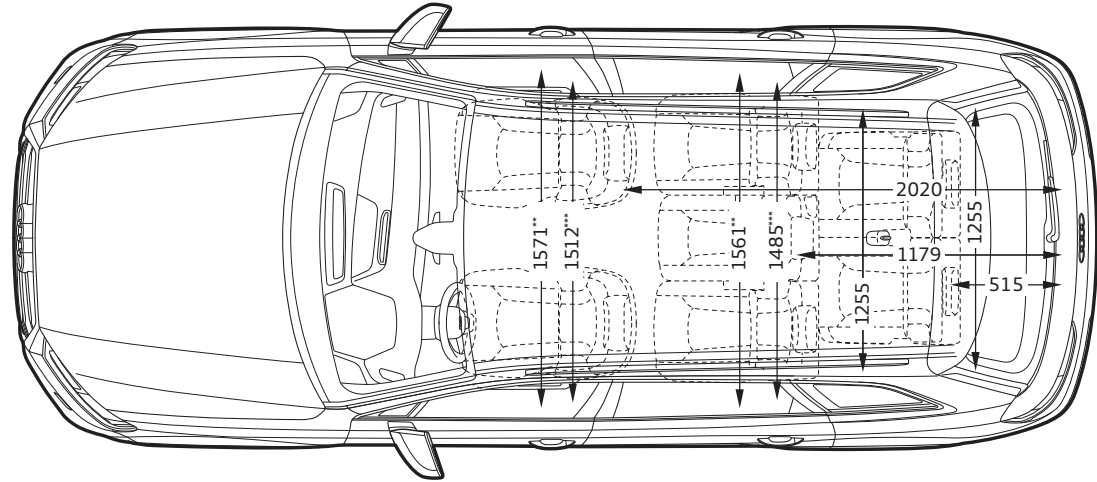
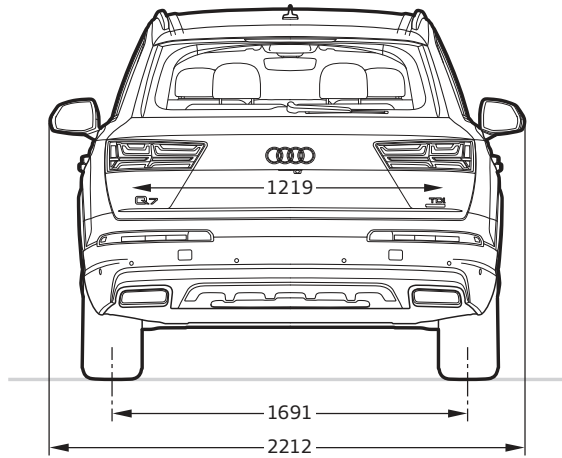
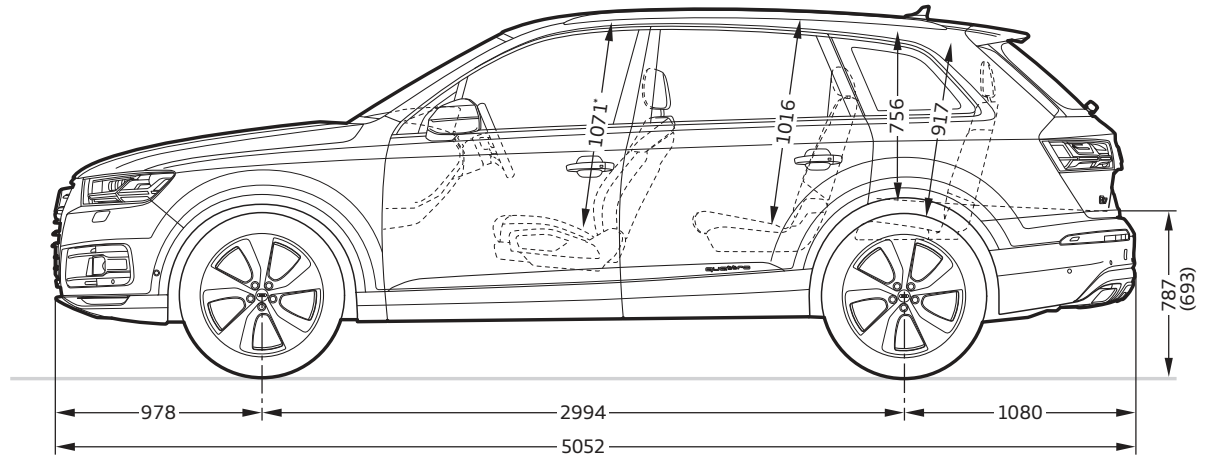
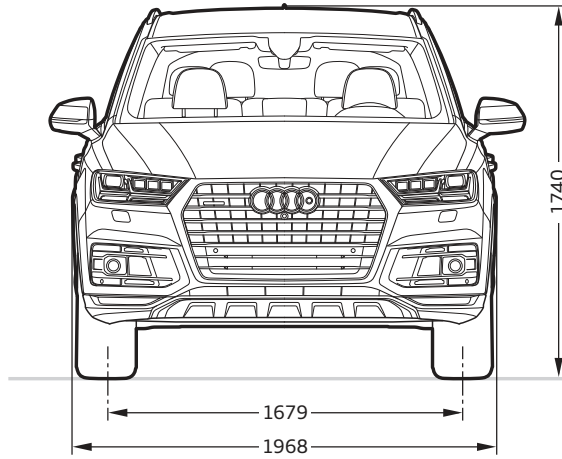

Údaje v milimetrech.

Rozměry při pohotovostní hmotnosti vozidla.











Objem zavazadlového prostoru v l: 295/770/1 955 l









(druhá hodnota: při sklopené 3. řadě sedadel;

třetí hodnota: při sklopených zadních opěradlech a naložení po střechu).

Průměr otáčení cca 12,4 m.

*Maximální prostor pro hlavu. **Šířka v oblasti loktů. ***Šířka v oblasti ramen.





	strana	Q7
Styly a pakety výbavy	52	
Exteriérový paket S line		<input checked="" type="checkbox"/>
Sportovní paket S line		<input checked="" type="checkbox"/>
Audi design selection Murillobraun		<input checked="" type="checkbox"/>
Standardní laky	58	
 Bílá Carrara		<input type="checkbox"/>
 Černá		<input type="checkbox"/>
Metalické laky	58	
 Bílá Gletscher metalíza		<input checked="" type="checkbox"/>
 Stříbrná Fleret metalíza		<input checked="" type="checkbox"/>
 Běžová Karát metalíza		<input checked="" type="checkbox"/>
 Hnědá Argus metalíza		<input checked="" type="checkbox"/>
 Inkoustově modrá metalíza		<input checked="" type="checkbox"/>
 Grafitově šedá metalíza		<input checked="" type="checkbox"/>
 Černá Orca metalíza		<input checked="" type="checkbox"/>
Lak s perleťovým efektem	59	
 Šedá Daytona s perleťovým efektem¹		<input checked="" type="checkbox"/>
Individuální laky	59	
 Individuální laky Audi exclusive		<input checked="" type="checkbox"/>







	strana	Q7
Kola/pneumatiky	60	
 Kola hliníková litá 18", v 10paprskovém designu		<input type="checkbox"/>
 Kola hliníková kovaná 18", v 5ramenném designu		<input type="checkbox"/>
 Kola hliníková litá 19", v 5paprskovém V-designu		<input checked="" type="checkbox"/>
 Kola hliníková litá 19", s 5 hvězdovitými paprsky		<input checked="" type="checkbox"/>
 Kola Audi Sport hliníková litá 19", se 7 dvojítymi paprsky, s nápisem RS²		<input checked="" type="checkbox"/>
 Kola hliníková litá 20", s 10 hvězdovitými paprsky, v kontrastní šedé, částečně leštěná⁹		<input checked="" type="checkbox"/>
 Kola hliníková litá 20", s 5 paralelními paprsky (design S)¹		<input checked="" type="checkbox"/>
 Kola Audi Sport hliníková litá 20", v 10paprskovém Y-designu²		<input checked="" type="checkbox"/>

sériová výbava zvláštní výbava sériová/zvláštní výbava v závislosti na modelu

Možné odchylky v jednotlivých zemích. Která výbava je ve Vaší zemi dodávaná sériově, popř. na přání, se dozvíte u místního prodejce Audi.















Výběr výbavy je podrobněji popsán od strany 46.

		strana	Q7
	Kola Audi Sport hliníková litá 20", v 5ramenném designu Offroad, s titanovým vzhledem, částečně leštěná ^{2, 3}	■	
	Kola hliníková kovaná 21", v 5ramenném designu turbíny, v kontrastní šedé, částečně leštěná ⁵	■	
	Kola Audi Sport hliníková litá 21", s 5 dvojitými paprsky, s nápisem RS	■	
	Kola Audi Sport hliníková litá 21", s 5 dvojitými paprsky, s matným titanovým vzhledem, částečně leštěná, s nápisem RS ^{2, 3}	■	

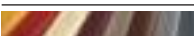
		strana	Q7
	Bezpečnostní šrouby kol	■	
	Sada na opravu pneumatik	□	
	Rezervní kolo, nenáročné na prostor	■	
	Ukazatel kontroly tlaku v pneumatikách	□	
	Systém kontroly tlaku v pneumatikách	■	
	Nářadí	□	
	Zvedák	■	
	Sedadla	62	
	Normální přední sedadla	□	
	Sportovní přední sedadla	■	
	Komfortní sedadla	■	
	Potahy sedadel pro normální přední sedadla	64	
	Kůže/koženka, černá ⁴	□	
	Kůže/koženka, nugátově hnědá ⁴	■	
	Kůže/koženka, skalní šedá ⁴	■	
	Kůže/koženka, pistáciově béžová ⁴	■	
	Kůže Cricket, černá ⁴	■	
	Kůže Cricket, skalní šedá ⁴	■	
	Kůže Cricket, pistáciově béžová ⁴	■	

¹K dostání jen ve spojení se sportovním paketem S line. ²O přesném termínu uvedení na trh se prosím informujte u prodejce Audi. ³Respektujte prosím specifiky kol uvedené na straně 91.

⁴Ve spojení s ventilací předních sedadel je kůže předních a vnějších zadních sedadel perforovaná.

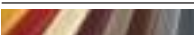





	strana	Q7
Potahy sedadel pro sportovní přední sedadla	65	
 Alcantara/kůže, černá		■
 Alcantara/kůže, skalní šedá		■
 Alcantara perforovaná/kůže, černá s kontrastními švy ¹		■
 Kůže Valcona, černá		■
 Kůže Valcona, černá s kontrastními švy ¹		■
 Kůže Valcona, hnědá Cedr		■
 Kůže Valcona, skalní šedá		■
 Kůže Valcona, šedá Rotor s kontrastními švy ¹		■
 Kožená výbava Audi exclusive		■
Potahy sedadel pro komfortní přední sedadla	65	
 Kůže Valcona, černá, perforovaná		■
 Kůže Valcona, hnědá Cedr, perforovaná		■
 Kůže Valcona, skalní šedá, perforovaná		■
 Kůže Valcona, pistáciově béžová, perforovaná		■
 Kůže Valcona, hnědá Murillo, perforovaná s kontrastními švy v šedé Granit ²		■
 Kožená výbava Audi exclusive		■
Tkaninová a kožená výbava	64	
Kožená výbava v kůži Cricket		■
Kombinace Alcantara/kůže		■
Kožená výbava v kůži Valcona		■
Kombinace kůže/koženka		□



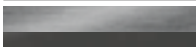
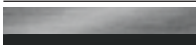









□ sériová výbava ■ zvláštní výbava

Možné odchylky v jednotlivých zemích. Která výbava je ve Vaší zemi dodávána sériově, popř. na přání, se dozvíte u místního prodejce Audi.

Výběr výbav je podrobněji popsán od strany 46.

	strana	Q7
Kožené pakety	64	
Paket kožené výbavy		■
Rozšířený paket kožené výbavy		■
Paket plně kožené výbavy		■
Kožená výbava Audi exclusive (Paket 1) v kůži Valcona		■
Kožená výbava Audi exclusive (Paket 2) v kůži Valcona		■
Kožená výbava Audi exclusive (Paket 2) v Alcantaře/kůži Valcona		■
Kožená výbava Audi exclusive (Paket 3) v kůži Valcona		■
Kožená výbava Audi exclusive (Paket 4) v kůži Valcona		■
Kožená výbava Audi exclusive (Paket 4) v Alcantaře/kůži Valcona		■
Komfort sezení	64	
Elektricky nastavitelná přední sedadla		□
Elektricky nastavitelná přední sedadla včetně paměti pro obě přední sedadla		■
Paměť		■
Vyhřívání předních sedadel		□
Vyhřívání předních a zadních sedadel		■
Ventilace předních sedadel		■
Masážní funkce vpředu		■
Středová loketní opěrka vpředu		□
Komfortní středová loketní opěrka vpředu		■
Opěrky hlavy vpředu		□
Podélně nastavitelné opěrky hlavy vpředu		■

	strana	Q7
Zadní sedadla	64	
Zadní opěradlo, dělené sklopné		<input type="checkbox"/>
Zadní sedadla Plus		<input checked="" type="checkbox"/>
3. řada sedadel		<input checked="" type="checkbox"/>
Středová loketní opěrka vzadu		<input checked="" type="checkbox"/>
Potah stropu	64	
Potah stropu tkaninový		<input type="checkbox"/>
Potah stropu tkaninový, černý		<input checked="" type="checkbox"/>
Potah stropu z Alcantary		<input checked="" type="checkbox"/>
Potah stropu z Alcantary, černý		<input checked="" type="checkbox"/>
Horní/spodní dekorace	66	
 Diamantový lak, stříbrošedý/elixový lak, antracitový		<input type="checkbox"/>
 Kartáčovaný hliník Sono/elixový lak, antracitový		<input checked="" type="checkbox"/>
 Kartáčovaný hliník Sono/chromový lak, břidlicově šedý ¹		<input checked="" type="checkbox"/>
 Diamantový lak, stříbrošedý/dřevo kořene ořechu, hnědá Terra		<input checked="" type="checkbox"/>
 Diamantový lak, stříbrošedý/dubové dřevo, šedé		<input checked="" type="checkbox"/>
 Vysoký lesk, černá barva/dřevo kořene ořechu, hnědá Terra		<input checked="" type="checkbox"/>
 Vysoký lesk, černá barva/dubové dřevo, šedé		<input checked="" type="checkbox"/>
 Vysoký lesk, černá barva/ořechové dřevo Beaufort		<input checked="" type="checkbox"/>

	strana	Q7
 Kartáčovaný hliník Sono/dřevo kořene ořechu, hnědá Terra		<input checked="" type="checkbox"/>
 Kartáčovaný hliník Sono/dubové dřevo, šedé		<input checked="" type="checkbox"/>
 Kartáčovaný hliník Sono/ořechové dřevo Beaufort		<input checked="" type="checkbox"/>
 Kartáčovaný hliník Sono/platanové dřevo, tmavě hnědé, přírodní ²		<input checked="" type="checkbox"/>
Spodní dekorace Audi exclusive	67	
 Dřevo madrony, zlaté, Audi exclusive ³		<input checked="" type="checkbox"/>
 Dřevo Tamo, tmavě hnědé, přírodní, Audi exclusive ³		<input checked="" type="checkbox"/>
 Dřevo sekvoje Vavona, bronzové, Audi exclusive ³		<input checked="" type="checkbox"/>
 Jasanové žilkované dřevo v barvě nugátu, Audi exclusive ³		<input checked="" type="checkbox"/>
 Dubové dřevo v barvě sépie, Audi exclusive ³		<input checked="" type="checkbox"/>
 Myrtové dřevo muškátově hnědé, Audi exclusive ³		<input checked="" type="checkbox"/>
 Hliník/černé dřevo Beaufort, Audi exclusive ⁴		<input checked="" type="checkbox"/>
 Klavírový lak, černý, Audi exclusive ³		<input checked="" type="checkbox"/>
Světlomety	68	
LED světlomety		<input type="checkbox"/>
LED světlomety Audi Matrix		<input checked="" type="checkbox"/>
Ostříkovače světlometů ⁵		<input checked="" type="checkbox"/>
Asistent dálkových světel		<input checked="" type="checkbox"/>
Světelný/dešťový senzor		<input type="checkbox"/>
Zadní LED světla s dynamickými směrovkami		<input type="checkbox"/>

¹K dostání jen ve spojení se sportovním paketem S line. ²Lze objednat jen ve spojení s Audi design selection. ³K dostání ve spojení s následujícími horními dekoracemi: vysoký lesk, černá barva, diamantový lak, stříbrošedý, nebo kartáčovaný hliník Sono. ⁴K dostání ve spojení s následujícími horními dekoracemi: vysoký lesk, černá barva nebo kartáčovaný hliník Sono. ⁵Součást xenonových světlometů Plus, popř. LED světlometů.

	strana	Q7
Vnitřní osvětlení	69	
Vnitřní LED osvětlení		<input type="checkbox"/>
Paket osvětlení		<input checked="" type="checkbox"/>
Osvětlení Ambiente		<input checked="" type="checkbox"/>
Design exteriéru	69	
Karoserie s lehkou konstrukcí z kombinace materiálů		<input type="checkbox"/>
Plné lakování		<input checked="" type="checkbox"/>
Spodní část nárazníku nelakovaná/plastové montované díly v antracitové barvě		<input type="checkbox"/>
Podélné střešní nosiče		<input type="checkbox"/>
Podélné střešní nosiče, černé		<input checked="" type="checkbox"/>
Střešní spoiler		<input type="checkbox"/>
Paket leštěných prvků		<input type="checkbox"/>
Paket černých leštěných prvků Audi exclusive ³		<input checked="" type="checkbox"/>
Design interiéru	70	
Ochrana nákladové hrany z plastu		<input type="checkbox"/>
Ochrana nákladové hrany z ušlechtilé oceli		<input checked="" type="checkbox"/>
Nástupní lišty s hliníkovými prvky		<input type="checkbox"/>
Nástupní lišty s nápisem S line ¹		<input checked="" type="checkbox"/>
Rohožky Audi exclusive		<input checked="" type="checkbox"/>
Koberečky a rohožky Audi exclusive		<input checked="" type="checkbox"/>

	strana	Q7
Volanty/ovládací prvky	70	
Kožený volant ve 4ramenném designu s multifunkční výbavou Plus a pádly řazení		<input type="checkbox"/>
Kožený volant ve 4ramenném designu s multifunkční výbavou Plus a pádly řazení, včetně vyhřívání volantu		<input checked="" type="checkbox"/>
Sportovní kožený volant v 3ramenném designu s multifunkční výbavou Plus a pádly řazení		<input checked="" type="checkbox"/>
Sportovní kožený volant v 3ramenném designu s multifunkční výbavou Plus a pádly řazení, včetně vyhřívání volantu		<input checked="" type="checkbox"/>
Sportovní kožený volant v 3ramenném designu, dole zploštělý, s multifunkční výbavou Plus a pádly řazení ²		<input checked="" type="checkbox"/>
Elektrické nastavování volantu		<input checked="" type="checkbox"/>
Ovládací prvky v kůži Audi exclusive		<input checked="" type="checkbox"/>
Zrcátka	71	
Vnější zpětná zrcátka s integrovanými LED směrovkami		<input type="checkbox"/>
Vnější zpětná zrcátka, navíc s pamětí		<input checked="" type="checkbox"/>
Vnější zpětná zrcátka, navíc na obou stranách automaticky zclonitelná		<input checked="" type="checkbox"/>
Vnější zpětná zrcátka, navíc na obou stranách automaticky zclonitelná a s pamětí		<input checked="" type="checkbox"/>
Vnitřní zpětné zrcátko, manuálně zclonitelné		<input type="checkbox"/>
Vnitřní zpětné zrcátko, automaticky zclonitelné		<input checked="" type="checkbox"/>
Střešní systém	71	
Panoramatické skleněné střešní okno		<input checked="" type="checkbox"/>
Skla	71	
Determální skla, zeleně tónovaná: přední okno a okna v předních dveřích z akustického skla		<input type="checkbox"/>
Přední okno z tlumicího skla, vyhřívané		<input checked="" type="checkbox"/>
Tlumicí/akustická skla		<input checked="" type="checkbox"/>

sériová výbava zvláštní výbava

Možné odchylky v jednotlivých zemích. Která výbava je ve Vaší zemi dodávána sériově, popř. na přání, se dozvíte u místního prodejce Audi.

Výběr výbavy je podrobněji popsán od strany 46.

	strana	Q7
Tónovaná skla (skla Privacy)		■
Dvojité sluneční clony		■
Ochranná sluneční roleta		■
Sluneční clony		■
Klimatizace	72	
Automatická klimatizace, dvouzónová		□
Automatická klimatizace, čtyřzónová		■
Nezávislé topení/větrání		■
Ionizátor vpředu a vzadu ³		■
Systémy zamykání	73	
Klíč s dálkovým ovládáním		□
Elektrické otevírání a zavírání kapoty zavazadlového prostoru		□
Tlačítko Start-Stop		□
advanced key včetně odemknutí kapoty zavazadlového prostoru řízeného senzorem		■
advanced key včetně odemknutí kapoty zavazadlového prostoru řízeného senzorem, včetně elektricky ovládaného krytu zavazadlového prostoru		■
Alarm		■
Dálkové ovládání garážových vrat (HomeLink)		■
Servomechanické dovírání dveří		■
Odkládací přihrádky/transport	73	
Odkládací přihrádky včetně sítě na opěradlech předních sedadel		□
Držák nápojů		□
Dělicí síť		□
Elektricky ovládaný kryt zavazadlového prostoru		■
Kryt zavazadlového prostoru, vytahovatelný		□

	strana	Q7
Oboustranná podložka		■
Uvazovací oka		□
Kolejnicový systém s fixační sadou		■
Nekuřácké provedení		□
Kuřácké provedení		■
Tažné zařízení včetně asistenta přívěsu		■
Kombinované přístroje/zobrazovací přístroje	74	
Informační systém řidiče s barevným displejem		□
Audi virtual cockpit		■
Rádio/navigační systémy	74	
Rádio MMI® Plus		□
Navigační systém MMI® Plus s MMI® touch		■
Audio/video zdroje	75	
Jeden Audi tablet		■
Dva Audi tablety		■
Audi tablet včetně Rear Seat Entertainment ³		■
Příprava pro Rear Seat Entertainment ³		■
Měnič DVD		■
Digitální příjem rádia		■
Digitální příjem TV		■
Příjem TV a digitální příjem rádia (DAB)		■

	strana	Q7
Sound systémy	76	
Bang & Olufsen Advanced Sound System s 3D zvukem		■
Bose Sound System s 3D zvukem		■
Audi sound system		□
Telefon	77	
Rozhraní Bluetooth		□
Audi phone box		■
mySmartphone	77	
Audi smartphone Interface		■
Přístup do hlasového ovládání smartphonu		■
Audi connect	77	
Audi connect		■
Audi connect pro tísňové volání & servis		■
Asistenční systémy	81	
Audi hold assist		□
Tempomat		□
Nastavitelný omezovač rychlosti		□
Asistent nočního vidění		■
Audi parking system plus		□
Parkovací asistent		■
Couvací kamera		■
Asistenční paket Parkování		■
Audi pre sense basic		■
Audi pre sense city		□
Audi side assist s varováním při vystupování a Audi pre sense rear		■

	strana	Q7
Asistenční paket City		■
Rozpoznávání dopravního značení podporované kamerou		■
Audi active lane assist		■
Asistenční paket Tour		■
Head-up displej		■
Jízdní dynamika/brzdy	83	
Audi drive select		□
Dynamický podvozek		□
Adaptivní pneumatické pérování		■
Adaptivní pneumatické pérování Sport		■
quattro®		□
tiptronic		□
Elektromechanické servořízení		□
Řízení všech kol		■
Elektromechanická parkovací brzda		□
Technika/bezpečnost	85	
Antiblokovací systém (ABS)		□
Protiprokluzové zařízení (ASR)		□
Elektronická uzávěrka diferenciálu (EDS)		□
Elektronická kontrola stability (ESC)		□
Palivová nádrž (75 l), s přídatnou 12l nádrží na AdBlue ¹		□
Palivová nádrž (85 l), s přídatnou 24l nádrží na AdBlue ²		■
Palivová nádrž (85 l) ³		□
Rekuperace		□
Systém Start-Stop		□

□ sériová výbava ■ zvláštní výbava

Možné odchylky v jednotlivých zemích. Která výbava je ve Vaší zemi dodávána sériově, popř. na přání, se dozvíte u místního prodejce Audi.

Výběr výbavy je podrobněji popsán od strany 46.

	strana	Q7
Audi TDI clean diesel		<input type="checkbox"/>
Airbagy		<input type="checkbox"/>
Boční airbagy vpředu a systém hlavových airbagů		<input type="checkbox"/>
Boční airbagy vzadu		<input checked="" type="checkbox"/>
Integrovaný systém opěrek hlavy		<input type="checkbox"/>
Bezpečnostní sloupek řízení		<input type="checkbox"/>
Kontrola zapnutí bezpečnostního pásu		<input type="checkbox"/>
Upevnění dětské sedačky ISOFIX a Top Tether		<input type="checkbox"/>
Upevnění dětské sedačky ISOFIX na sedadlo spolujezdce		<input checked="" type="checkbox"/>
Deaktivační spínač pro airbag spolujezdce		<input type="checkbox"/>
Lékárnička		<input type="checkbox"/>
Výstražný trojúhelník		<input type="checkbox"/>
Prodloužená záruka Audi	85	
Prodloužená záruka Audi		<input checked="" type="checkbox"/>

Výbava vyobrazeného Audi Q7 (strana 4–29):

lakování: modrá Sepang s perleťovým efektem (k dostání jako individuální lakování Audi)

kola: kola hliníková kovaná, v 5ramenném designu turbíny, v kontrastní šedé, částečně leštěná⁴

potahy sedadel: kůže Valcona, hnědá Cedr

horní dekorace: kartáčovaný hliník Sono

spodní dekorace: dubové dřevo, šedé



Objevte



Zážitek Audi

Fascinaci Audi lze vnímat různě. V Audi City Berlin, Audi City London a Audi City Peking máte například digitální přístup ke všem modelům Audi ve skutečné velikosti a v reálném čase. Samozřejmě se vyplatí také návštěva některého z velkých autosalonů. Zde Audi vždy představuje nové modely a naznačuje, jak bude „náskok díky technice“ formovat budoucnost. Kdo chce zažít, jak to Audi realizuje již dnes, najde fascinující ukázky v on-line speciálu „Vorsprung durch Technik“ na www.audi.com. Ale vyplatí se i ohlédnout zpět: V muzeu Audi v Ingolstadtu kráčí historie a high-tech ruku v ruce. Celkem 130 historických

exponátů a moderní formy prezentace tvoří poutavou symbiózu. Z Audi driving experience si odnesete napínavé a pestré zážitky z jízdy s aktuálními modely Audi. Čistá radost z jízdy se zde kombinuje s prvky výuky. Stará se o to tým speciálně vyškolených a vysoce kvalifikovaných instruktorů, kteří Vám praktickými tipy pomohou zlepšit Vaše řídičské umění. Nejnověji také v centru Audi driving experience v Neuburgu, blízko Ingolstadtu. K dispozici zde je až 3,4 km dlouhý okruh s náročnými kombinací zatáček, 30 000 m² velká dynamická plocha a Offroad parkur pro modely Q.



Výbava Audi Q7

Ostřikovače světlometů	97	Sluneční clony	99
Osvětlení Ambiente	69	Spodní část nárazníku nelakovaná/plastové montované díly v antracitové barvě	98
Ovládací prvky v kůži Audi exclusive	70	Sportovní přední sedadla	63
Označení modelu/nápis	69	Středová loketní opěrka vzadu	64
Paket černých leštěných prvků Audi exclusive	69	Střešní spoiler	98
Paket leštěných prvků	69	Světelný/dešťový senzor	68
Paket osvětlení	69	Systém kontroly tlaku v pneumatikách	61
Paket plné kožené výbavy	64	Systém Start-Stop	85
Pakety kožené výbavy	64	Tažné zařízení včetně asistenta přívěsu	73
Palivová nádrž	100	Tempomat	81
Panoramatické skleněné střešní okno	71	tiptronic	84
Parkovací asistenční systémy	83	Tkaninová a kožená výbava	64, 65
Parkovací asistent	83	Tlačítko Engine-Start-Stop	99
Plné lakování	59	Tlumicí/akustická skla	72
Podélné střešní nosiče, černé	69	Tónovaná skla (skla Privacy)	71
Podélné střešní nosiče	69	Ukazatel kontroly tlaku v pneumatikách	95
Potah stropu	64	Upevnění dětské sedačky ISOFIX a Top Tether	85
Prodloužená záruka Audi	85	Upevnění dětské sedačky ISOFIX na sedadlo spolujezdce	85
Protiprokluzové zařízení (ASR)	100	Uvazovací oka	99
Průvodce styly	48, 49	Ventilace předních sedadel	64
Přední okno z tlumicího skla, vyhřívané	71	Vnější zpětná zrcátka	71
Příjem TV a digitální příjem rádia (DAB)	76	Vnitřní LED osvětlení	69
Příprava pro Rear Seat Entertainment	75	Vnitřní zpětné zrcátko	71
Přístroje	99	Volanty	70
Přístup k hlasovému ovládání smartphonu quattro®	77	Výfuk	69
Rádio MMI®	74	Vyhledávání MMI®	74
Rádio MMI® Plus	74	Vyhřívání předních a zadních sedadel	64
Rekuperace	85	Výstražný trojúhelník	101
Rohožky Audi exclusive	70	Xenonové světlometry Plus	68
Rozhraní Bluetooth	77	Zadní LED světla	68
Rozpoznávání dopravního značení podporované kamerou	82	Zadní LED světla s dynamickými směrovkami	68
Řízení všech kol	84	Zadní opěradlo, děleně sklopné	64
S line	52, 53	Zadní sedadla Plus	64
Sada na opravu pneumatik	95	Zvedák	95
Servomechanické dovírání dveří	73		



AUDI AG
85045 Ingolstadt
www.audi.cz
Platný od března 2015

Tištěno v Německu
533/1133.29.15

Modelové varianty, výbava zobrazená a popsána v tomto katalogu a některé služby nejsou k dostání ve všech zemích. Vyobrazené automobily jsou zčásti vybavené zvláštní výbavou za příplatek. Údaje o obsahu dodávky, vzhledu, výkonech, rozměrech a hmotnostech, spotřebě pohonných hmot a provozních nákladech odpovídají informacím, které jsou k dispozici ke dni tisku. Odchytky v barvě a tvaru, omyly a tiskové chyby zůstávají vyhrazeny. Změny jsou vyhrazeny. Přetisk (i v případě výňatků) je povolen pouze s písemným souhlasem AUDI AG.

Papír na tento katalog byl vyroben z celulózy bělené bez použití chloru.

