

Ford

TRANSIT CUSTOM



Go Further



Kvalita znamená udělat to správně,
i když se nikdo nedívá.

Henry Ford





Je malý? To je pouhý optický klam.

Nákladový prostor s ohromujícím objemem

Díky nákladovému prostoru o objemu od 6,0 m³ s krátkým rozvorem s nízkou střechou (L1 H1) až po 8,3 m³ s dlouhým rozvorem s vysokou střechou (L2 H2) a schopnosti pojmout 3 europalety, je Transit Custom stejně praktický jako stylový.

Průvlak v přepážce umožňuje přístup k úložnému prostoru pod sedadly a zároveň bezpečný převoz nákladu o délce až 3,4 m*, např. trubek či žebříků.

* verze L2



Malý detail s velkým efektem.

Třímetrovým, abychom byli přesní.

Dokonce i Transit Custom s krátkým rozvorem (L1) dokáže převážet některé náklady o délce 3 metry, a to díky důmyslnému průvlakovi v přepážce. Rovná podlaha nákladového prostoru a téměř vertikální boční stěny umožňují maximální využití celého prostoru. Podlahová krytina je vysoce odolná a snadno udržovatelná.

Nákladový prostor s neskutečným objemem

V tom, co je pro práci nejdůležitější, nelze dělat kompromisy. Proto jsme vytvořili nákladový prostor s maximálním objemem, který můžete snadno využívat.

- 6,0 až 8,3 m³ (L1 H1 až L2 H2)
- Přepážka splňující normu DIN/ISO
- Prostor pro 3 europalety
- Délka nákladového prostoru 3 metry díky průvlakovi v prosklené přepážce (3,4 m pro L2)
- Výška nákladového prostoru až 1 778 mm (H2)
- Postranní upínací oka na náklad dle normy DIN/ISO
- Obložení z dřevoláknitých desek do poloviční nebo plné výšky
- Snadno udržovatelná podlaha nákladového prostoru (pouze pro Van)





Snadný přístup k nákladovému prostoru.

Nízká hrana nákladového prostoru, posuvné boční dveře na jedné nebo obou stranách, které pojmu běžnou paletu, zadní dveře s širokým nástupním prostorem a závěsné dveře s úhlem otevření do 180°* vám umožní maximálně využít nákladový prostor. Vnitřní osvětlení nákladového prostoru (dvě světla u L1 a čtyři světla u L2) nebo extra jasné LED osvětlení** kabiny (čtyři výkonná světla interiéru) zajišťují špičkové osvětlení.

- Zadní dveře otevíratelné v úhlu 90°-180°*
- Nízká výška hrany nakládací hrany pro snadnější přístup
- Osvětlení nákladového prostoru LED technologií (výbava na přání)**
- Reflexní odrazky u hran dveří
- Prosklené boční posuvné dveře (na přání pro Van)

*Zadní dveře s otevíráním do úhlu 180° pouze pro Van
**Není k dispozici pro Kombi a Kombi Van.

Nízká výška hrany nákladového prostoru maximálně usnadňuje nakládání a vykládání.



Střešní nosič...

...je na svém místě pro případ, že ho budete potřebovat.

Transit Custom je dostupný s integrovaným střešním nosičem, který lze sklopit do úrovně střechy, čímž, oproti běžnému střešnímu nosiči, snížíte spotřebu paliva a hlučnost při jízdě. Nosič je vybaven tzv. T-drážkou umožňující umístění různého příslušenství. Může být využíván v obou pozicích - zdvihnutý unese 130 kg (verze Sport 80 kg), složený do střechy unese 75 kg nákladu. (Pouze pro vozy s nízkou střechou H1)



Navržen pro podnikání, sestaven pro tvrdou práci.

Nové motory Ford EcoBlue 2.0 l představují zcela novou generaci pokročilých, vysoce výkonných dieselových motorů. Výkonnější, čistší, rafinovanější, efektivnější a s nízkými provozními náklady – Ford EcoBlue byl inspirován naším populárním benzínovým motorem Ford EcoBoost.

Klíčové výhody:

- Snížení spotřeby paliva a emisí CO₂ až o 13 %
- Snížení emisí oxidu dusíku (NO_x) v souladu se standardy emisní normy Euro 6
- Vyšší výkon a vyšší točivý moment
- Počítačově optimalizovaná úprava motoru pro minimální hlučnost a vibrace

Zcela nový dieselový motor Ford EcoBlue snižuje spotřebu paliva až o 13 % ve srovnání s předchozím motorem TDCi. Se spotřebou od 6,1 l/100 km a emisemi CO₂ od 157 g/km* přináší Ford EcoBlue i výrazný nárůst výkonu a zvýšení točivého momentu. Motor o výkonu 105, 130 a 170 k využívá nejmodernější technologie pro nízké tření, vysokotlaké vstřikování paliva a nejnovější turbodmychadla a technologie umožňující nízké emise NO_x v souladu s přísnými standardy normy Euro 6. Nový motor navíc přichází s proměnlivým servisním intervalem až 60 000 km/2 roky (platí, co nastane dříve) k dalšímu snížení provozních nákladů.

*Ve srovnání s předchozím motorem 2,2 l TDCi.
*105 k NI, MI od 156 g/km. Hodnoty NEDC.



**0 55 %
méně
NO_x než
u původní
verze.**

Vyšší výkon, nižší emise.

Nové dieselové motory Ford EcoBlue splňují přísné standardy emisní normy Euro 6, která stanovuje výrazné snížení oxidů dusíku (NO_x) oproti emisní normě Euro 5. Systém selektivní katalytické redukce (SCR) využívá AdBlue®. Při této redukci se oxidy dusíku rozkládají na dusík a vodní páru.

Vyberte si ten správný motor pro vás.

Vyšší točivý moment.
Více tažné síly.†

Nové pohonné jednotky vám umožní uzpůsobit výběr motoru vašim potřebám. Každý z motorů Ford EcoBlue poskytuje mimořádný výkon s výjimečnou úsporou paliva.

†Ve srovnání s předchozím motorem 2.2l TDCI.

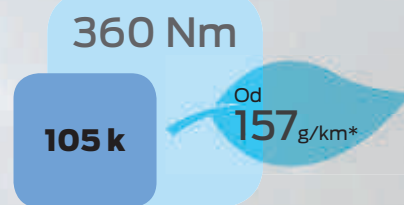

Efektivnější

Ford 2.0 l EcoBlue 105 k

Navržen ke splnění přísných standardů normy Euro 6, dieselový motor Ford EcoBlue 105 k (77 kW) kombinuje výjimečnou úsporu paliva (kombinovaná spotřeba od 6,1 l/100 km*) s prvotřídními jízdními vlastnostmi.

**NI, M1 od 157 g/km. Měření podle cyklu NEDC.

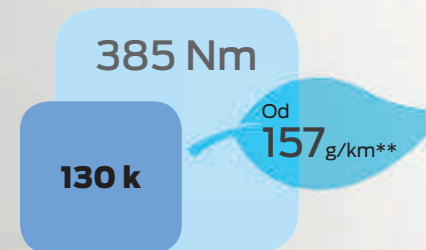

Flexibilnější

Ford 2.0 l EcoBlue 130 k

Dieselový 130 k (96 kW) motor Ford EcoBlue Euro 6 nabízí výkon a točivý moment potřebný ke zvýšení přípustné hmotnosti jízdní soupravy a hmotnosti brzděného přívěsu bez zvýšení emisí.

**NI, M1 od 157 g/km. Měření podle cyklu NEDC.

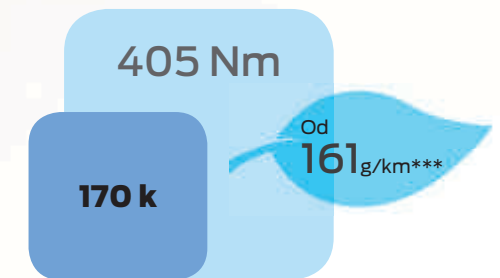

Výkonnější

Ford 2.0 l EcoBlue 170 k

Prvotřídní nový dieselový 170 k (125 kW) motor Ford EcoBlue s normou Euro 6 vyvine pozoruhodný točivý moment o síle 405 Nm, přináší mimořádný výkon a je ideální volbou pro pravidelné tažení přívěsů s nízkou spotřebou paliva (od 6,2 l/100 km***).

***NI, M1 od 161 g/km. Měření podle cyklu NEDC.



105 k (77 kW) motor Ford EcoBlue 2.0 l

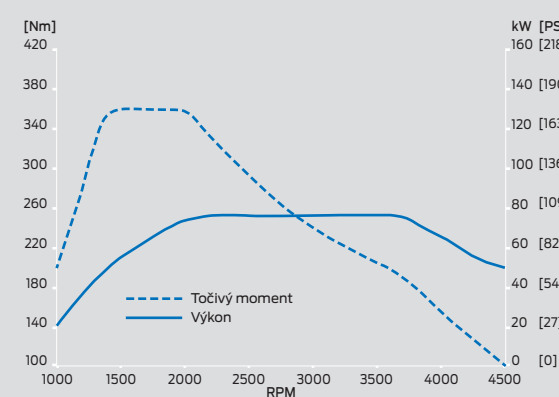

130 k (96 kW) motor Ford EcoBlue 2.0 l

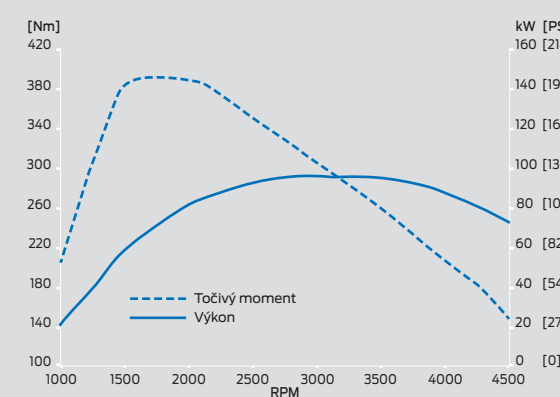

170 k (125 kW) motor Ford EcoBlue 2.0 l

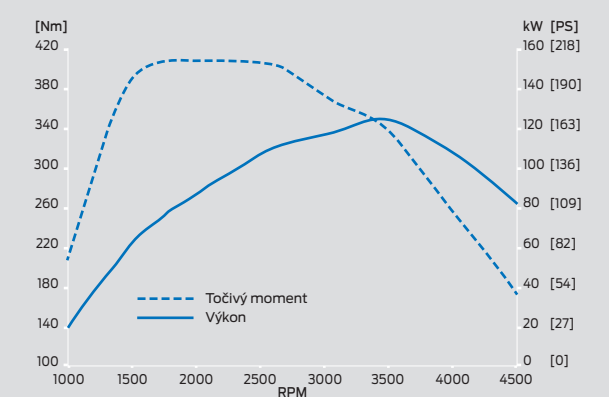



Důmyslné použití dílů – nižší provozní náklady.

V každé fázi výroby vozů Transit Custom myslíme na kvalitu a odolnost. I po mnoha letech tak budete mít ze svého vozu stejně dobrý pocit jako v den, kdy jste do něj poprvé nasedli.

Rozšířený proměnlivý servisní interval dosahující až 60 000 km nebo dvou let (podle toho, co nastane dříve) pomáhá snižovat vaše provozní náklady.

Systém Stop-start zajišťuje, aby vaše jízda byla maximálně úsporná.

Řízení zrychlení je unikátní kalibrace motoru navržená k omezení zrychlení lehce naloženého vozu, pomáhá snižovat spotřebu paliva.

Výstražná kontrolka funkce monitorování motorového oleje se rozsvítí, pokud se v intervalu mezi servisy sníží hladina oleje.

Vysoko umístěné světlomety jsou posazeny nad nárazníkem tak, aby byly chráněny před poškozením.

Senzory opotřebených brzdových destiček řidiče upozorní, když dojde k opotřebením brzdových destiček.

Senzor palivového filtru upozorní na vniknutí vody do palivové soustavy nebo na její ucpání.

Boční směrová světla se nachází u vnitřního okraje vnějších zpětných zrcátek, což minimalizuje riziko náhodného poškození. Při sklopení zrcátek se šířka vozidla zmenší o 190 mm.

Bezzátkový systém doplňování paliva Ford Easy-Fuel je jedinečný systém doplňování paliva, který brání v neúmyslném doplnění benzínu místo nafty a naopak. Mimo to si již neušpiníte ruce při manipulaci se špinavým uzávěrem palivové nádrže.

Záruka 12 let proti prorezivění poskytuje ochranu proti prorezivění karoserie z vnitřní strany panelu.

Zadní nárazník z více dílů snižuje náklady na opravy.

Když není čas přemýšlet, Transit Custom již zareagoval.

Systém přední kamery ve spojení s radarem umožňuje využívat technologii **Pre-Collision Assist¹⁾²⁾**, která sleduje cestu před vámi. Systém je navržen tak, aby identifikoval ostatní vozidla a upozornil vás na potenciální kolizi. Při detekci potenciální kolize se na čelní sklo promítá vizuální varování a zazní varovný signál. Pokud řidič na upozornění nereaguje, systém sám zprovozní **aktivní brzdění²⁾**, aby zabránil možné kolizi nebo alespoň zmírnil její následky.



¹⁾Využívá senzory.

^{*}Aktivuje se v rychlosti přes 65 km/h na vícepruhových komunikacích se zřetelně vyznačenými jízdními pruhy.

²⁾Asistenční funkce pro řidiče.



Adaptivní tempomat²⁾

Nastavte požadovanou rychlost a adaptivní tempomat bude udržovat předem nastavenou bezpečnou vzdálenost od vozu před vámi. Pokud senzory zaznamenají zpomalující provoz, váš vůz automaticky zpomalí. Pokud se provoz opět uvolní, vůz zrychlí zpět na nastavenou rychlost.

Varování před neúmyslným opuštěním jízdního pruhu²⁾

Rozpozná, když se vůz přiblíží k vodící čáře bez použití směrového světla, a upozorní na potenciální nebezpečí vibracemi volantu.



Technologie pro pohodlnější jízdu.

Rozpoznávání dopravních značek¹

automaticky zaznamenává značky standardního formátu s omezením rychlosti a zobrazuje omezení rychlosti na přístrojovém panelu před řidičem.

Adaptivní tempomat²⁾ udělá i z té nejdelší cesty pohodlnou jízdu. Jednoduše nastavte požadovanou rychlost a systém ji bude udržovat, dokud jej nevypnete tlačítkem na volantu nebo sešlápnutím spojkového či brzdového pedálu.

Nastavitelný omezovač rychlosti²⁾ vám umožní nastavit maximální rychlost v rozmezí 20 km/h až 110 km/h a zabráňuje neúmyslnému zrychlení nad nastavený rychlostní limit.

¹Využívá senzory.

²Asistenční funkce pro řidiče.



Systém sledování bdělosti řidiče²⁾

Tato funkce je určena ke sledování chování řidiče. Má za úkol rozpoznat pokles řidičovy pozornosti. Nejprve se na přístrojovém panelu zobrazí výstražná kontrolka. Pokud se monitorované jízdní chování řidiče nestabilizuje ani poté, zazní výstražný akustický signál.

Automatická převodovka SelectShift

Šestistupňová automatická převodovka SelectShift přináší hladký a příjemný pocit z jízdy především v hustém provozu. Pokud upřednostňujete manuální řazení, SelectShift vám umožní. Dále je možné uzamknout určitý řadicí stupeň v náročných jízdních podmínkách, například na klzkém povrchu či v prudkých stoupáních.





Karoserie, která ladí vašim potřebám.

Transit Custom si můžete vybrat přesně dle vašich pracovních požadavků. Díky výběru typu karoserie - Van, Kombi Van a Kombi - dvou délek rozvoru, dvou výšek střechy a řadě možností výběru motoru, převodovky a nosnosti, naleznete v Transitu Custom vše, co od užitkového vozu očekáváte.

Zobrazený model je Transit Custom s metalickou barvou karoserie Magnetic.

Projektorové světlomety se statickými odbočovacími světly

Pokud otočíte volantem o více než 30 stupňů, na odpovídající straně vozidla se rozsvítí odbočovací světla. Získáte tak lepší rozhled při jízdě za tmy. Fungují při rychlosti do 30 km/h.

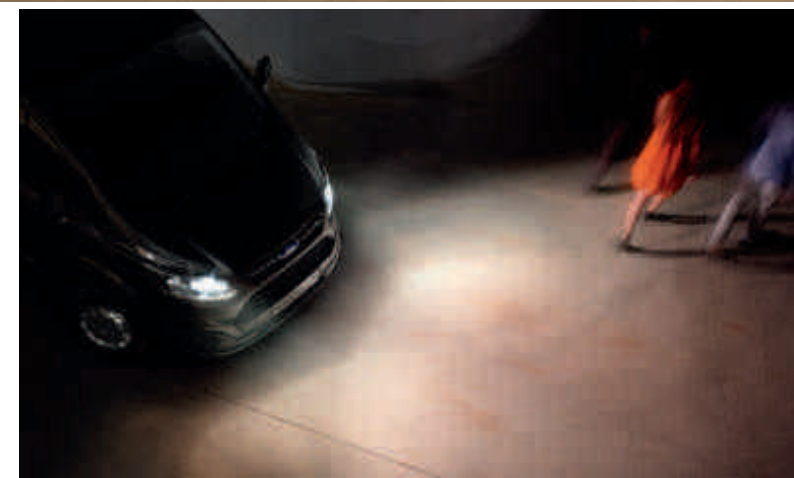

Převážíte cokoliv,

Transit Custom Kombi převezte až devět osob a v nákladovém prostoru i nářadí a další vybavení, které přes den potřebujete.

Zadní klimatizace

Komfort při každé jízdě vozem Transit Custom vám zajistí nezávislá klimatizace v oblasti zadních sedadel.



Zobrazený model je Transit Custom s nemetalickou barvou karoserie červená Race.

Transit Custom to zvládne.

Víceúčelový Transit Custom Kombi je již tradičně všestranným vozem. Zavezte ráno své spolupracovníky na pracoviště, potom sklopte nebo demontujte sedadla a získáte prostor k uložení nářadí a dalšího vybavení.

Pohodlí cestujících

Praktická a příjemně tvarovaná zadní sedadla poskytnou cestujícím při dlouhých cestách optimální pohodlí. Vybraná sedadla jsou vybavena upevňovacími body ISOFIX pro uchycení dětských sedaček.



Flexibilní zadní sedadla

Každé opěradlo je v případě potřeby sklopné dopředu tak, abyste získali rovnou pracovní plochu. Celé sedadlo lze ještě jednou překloupnout dopředu, aby zabíralo co nejméně místa. Chcete-li získat ještě více prostoru, můžete každé sedadlo úplně vyjmout.



Transit Custom Kombi je s ohledem na variabilní uspořádání interiéru špičkou ve své třídě. Více než 30 různých konfigurací sedadel a nákladového prostoru obtojí při každé příležitosti.





Intelligentní technologie

Transit Custom nabízí širokou škálu bezpečnostních prvků a asistenčních funkcí řidiče k usnadnění vašeho pracovního dne.

Systém ochrany proti bočnímu větru¹⁾

Pomáhá řidiči zůstat v jízdním pruhu v silných povětrnostních podmínkách s využitím systému ESP.

Regulace prokluzu kol¹⁾

Pokud je při nízké rychlosti zjištěn prokluz kol, dokáže tento systém přenést vyšší točivý moment na více zatížené kolo.

Nouzový brzdový asistent¹⁾

Tato funkce rozpoznává nouzové brzdění a v případě potřeby zvýší tlak v brzdové soustavě, aby bylo brzdění co nejúčinnější.

Ochrana proti převrácení¹⁾

Pomáhá udržet stabilitu v případě, že je těžiště vozu vysoko nebo při průjezdu klopenými zatáčkami.

Elektronický stabilizační systém (ESP)¹⁾

Zaznamená, když se vozidlo odchýlí od zvoleného směru jízdy, a automatickou regulací brzdění a výkonu motoru udrží zvolený směr.

Výjimečné tažné schopnosti

Transit Custom se vyznačuje maximální hmotností taženého přívěsu 2 800 kg*, výjimečnou tažnou silou a množstvím bezpečnostních funkcí, které chrání vás i váš přívěs. (U firemních uživatelů může být vyžadován digitální tachograf)

Systém stabilizace přívěsu¹⁾

Když systém rozpozná, že se tažený přívěs začíná kývat, sníží otáčky motoru. Příbrzděním zpomalí vozidlo tak, aby byla obnovena stabilita soupravy. (Standardně u tažného zařízení Ford z výroby)

Asistent rozjezdu do svahu²⁾

Tento systém je určen k tomu, aby dočasně zabraňoval sjetí v kopci při přešlápnutí z brzdového pedálu na plynový pedál. Funguje při jízdě vpřed i při couvání, a je tak ideální pro tažení přívěsů nebo při rozjezdu do svahu.

Stropní airbagy¹⁾

Chrání řidiče a spolujezdce před zraněním.

Adaptivní kontrola nákladu¹⁾

Součástí elektronického stabilizačního systému (ESP). Adaptivní kontrola nákladu rozpozná změnu těžiště a hmotnosti vozu a přizpůsobí bezpečnostní prvky k optimalizaci brzdného účinku, trakce a stability.

Systém Stop-Start

Jestliže stojíte na místě a motor vašeho vozidla běží naprázdno, systém motor automaticky vypne, aby se snížila spotřeba paliva. Chcete-li se rozjet, motor se okamžitě znovu spustí.



¹⁾Systém využívá senzory. ^{*}Maximální tažná kapacita u řady 340 L2.

¹⁾Bezpečnostní funkce. ²⁾Asistenční funkce řidiče.

Van
Krátký rozvor (L1)

Nízká střecha (H1)

6,0 m³



Krátký rozvor (L1)
Vysoká střecha (H2)
7,2 m³



2-3
sedadla



Van
Dlouhý rozvor (L2)

Nízká střecha (H1)

6,8 m³



Dlouhý rozvor (L2)
Vysoká střecha (H2)
8,3 m³



2-3
sedadla

Široký nástupní prostor

Transit Custom má boční dveře s působivou šířkou nástupního prostoru 1 030 mm, který usnadňuje nakládání.

DCiV
(není dostupné pro
český trh)



6
sedadel



DCiV
(není dostupné pro
český trh)

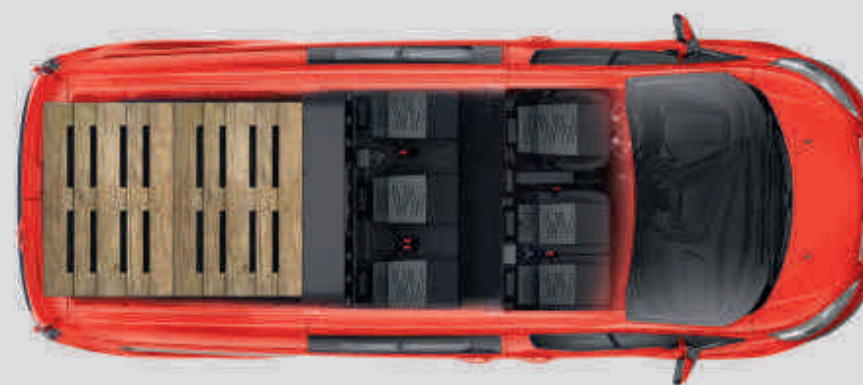

6
sedadel

Snadněji ovladatelné posuvné boční dveře

Posuvné boční dveře, které byly navrženy pro vyšší odolnost a ještě snadnější ovládání, jsou nyní vybaveny klikou se dvěma polohami a funkcí varovného signálu, pokud nejsou zavřeny nebo zamčeny správně.

Větší. Lepší.

Velký nákladový prostor, snadný přístup.

Transit Custom nabízí největší nákladový prostor ve své třídě. Optimalizovaný nákladový prostor a dveře s širokým nástupním otvorem umožňují snadný přístup do prostoru pro cestující. Přesto dynamický exteriér zůstává nadále věrný tradičnímu odkazu vozů Transit.



Europaleta 1 200 mm x 800 mm.

Pevná plastová přepážka

Nevyjímatelná plastová přepážka o plné výšce a šířce chrání nejen cestující vozu Transit Custom DCiV, ale i náklad.



Kombi Van
Krátký rozvor (L1)

Nízká střecha (H1)

3,1 m³



Krátký rozvor (L1)
Vysoká střecha (H2)
3,8 m³

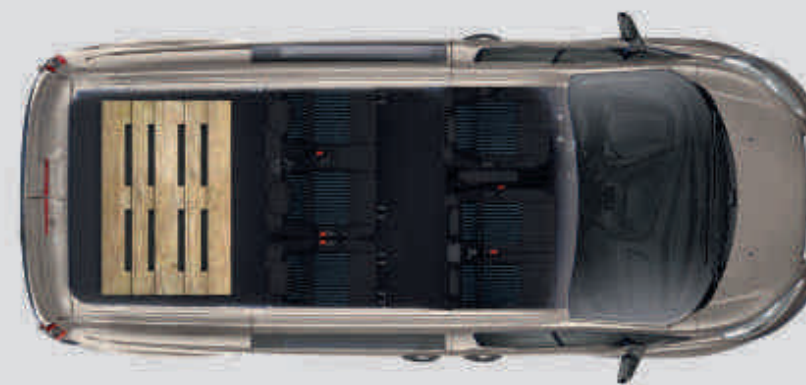

5-6
sedadel



Kombi Van
Dlouhý rozvor (L2)

Nízká střecha (H1)

3,8 m³



Dlouhý rozvor (L2)
Vysoká střecha (H2)
4,7 m³

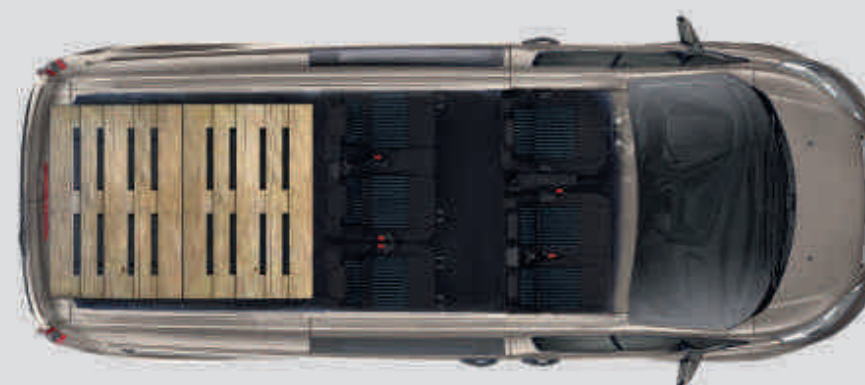

5-6
sedadel

Přístup do přepravního prostoru pro cestující

Velké boční dveře usnadňují nastupování cestujících.

Kombi
Krátký rozvor (L1)

Nízká střecha (H1)

1,3 m³



Krátký rozvor (L1)
Vysoká střecha (H2)
1,6 m³



8-9
sedadel



Zadní výklopné dveře

Zadní výklopné dveře jsou dostupné v proskleném a neproskleném provedení a jsou vybaveny páskem pro snadné zavírání.

Kombi
Dlouhý rozvor (L2)

Nízká střecha (H1)

2,0 m³



Dlouhý rozvor (L2)
Vysoká střecha (H2)
2,5 m³



8-9
sedadel

Vzduchové pérování vzadu

Automaticky se přizpůsobí a zajistí stálou výšku nezávisle na hmotnosti nákladu. Nabízí tak příjemnější pocit z jízdy pro cestující na zadních sedadlech.

Kombi nabízí další možnosti.
Více cestujících. Více možností.

Zavezte ráno své spolupracovníky na pracoviště, pak sklopte nebo vyndejte sedadla a získáte maximální nákladový prostor. Nebo vozidlo používejte přes týden jako dodávku a před víkendem namontujte sedadla, abyste mohli cestovat s rodinou. Vozy Transit Custom Kombi i Kombi Van jsou překvapivě všestranné, a tedy využitelné v osobním životě i práci.



Europaleta 1200 mm x 800 mm.





Ford Easy-Fuel
bezzátkový systém
doplňování paliva



Průvlak v přepážce



Base

Hlavní prvky vnější výbavy

- Vnější zpětná zrcátka s hlídáním mrtvého úhlu a vestavěnými směrovými světly
- Dálkové centrální zamykání dveří
- Posuvné boční dveře nákladového prostoru na straně spolujezdce
- Přední a zadní lapače nečistot
- Zadní nárazník z více dílů
- 15" ocelová kola s částečnými kryty kol (pro 250 – 310, s manuální převodovkou)

Hlavní prvky vnitřní výbavy

- Podélně a výškově nastavitelný volant
- Palubní počítač
- Elektricky ovládaná přední okna
- Sedadlo řidiče nastavitelné v 8 směrech s loketní opěrkou
- Dva držáky na dvoulitrové láhve
- Schránka v přístrojové desce s prostorem pro složku ve formátu A4
- Dvojsedadlo spolujezdce s výklonným sedákem a úložným prostorem pod sedadlem
- Osvětlení nákladového prostoru
- Kontrolka řazení – pro úspornou jízdu
- Odkládací schránka nad přístrojovým panelem s 12V elektrickou zásuvkou
- Plná přepážka s průvlakem dle normy DIN/ISO (pouze pro Van s dvojsedadlem spolujezdce)

Dostupné sady výbavy na přání:

Sada pro lepší viditelnost

- Elektricky ovládaná a vyhřívaná vnější zpětná zrcátka
- Vyhřívané čelní sklo
- Ukazatel hladiny kapaliny v ostřikovači

Sada pro lepší viditelnost Plus Navíc oproti první sadě:

- Elektricky ovládaná, vyhřívaná a sklopná zrcátka
- Automatické světlomety
- Automatické stěrače s dešťovým senzorem
- Ovládání podsvícení přístrojové desky
- Přední mlhová světla

Motory

- 105 k (77 kW)/360 Nm
- 130 k (96 kW)/385 Nm

Typy karoserie

- Van
- Kombi
- Kombi Van





Klimatizace

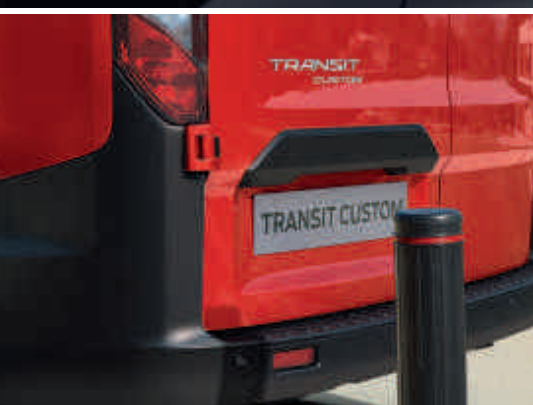

Přední a zadní parkovací senzory



Trend

Hlavní prvky vnější výbavy

Navíc oproti modelu Base:

- Elektricky ovládaná a vyhřívaná vnější zpětná zrcátka
- Projektorové halogenové světlomety se statickými odbočovacími světly
- Přední nárazník částečně v barvě karoserie
- Přední mlhová světla
- Velkoplošné kryty kol
- Přední a zadní parkovací senzory

Hlavní prvky vnitřní výbavy

Navíc oproti modelu Base:

- Rádio/CD přehrávač s USB, ovládání na volantu a Bluetooth®
- Tempomat s nastavitelným omezovačem rychlosti
- Sedadlo řidiče nastavitelné v 8 směrech s bederní a loketní opěrkou
- Dvojsedadlo spolujezdce se sklopným stolem
- Manuální klimatizace
- Kožený volant
- Uzamykatelná schránka před sedadlem spolujezdce
- Lampičky na čtení
- Odolná podlaha nákladového prostoru (Van)

Poznámka: Slovní označení a logo Bluetooth® jsou vlastnictvím společnosti Bluetooth SIG, Inc., a veškeré jejich použití společností Ford Motor Company Limited a přidruženými společnostmi je předmětem licenčního ujednání. Další ochranné známky a obchodní názvy jsou majetkem příslušných vlastníků.

Dostupné sady výbavy na přání:

Sada pro lepší viditelnost Plus

- Vyhřívané čelní sklo
- Ukazatel hladiny kapaliny v ostřikovači
- Elektricky ovládaná, vyhřívaná a sklopná zrcátka
- Automatické světlomety
- Automatické stěrače s dešťovým senzorem
- Přední mlhová světla
- Ovládání podsvícení přístrojové desky

Sada pro lepší viditelnost Premium

Navíc oproti Sadě Plus:

- Parkovací kamera se zobrazením na displeji rádia
- Parkovací senzory vpředu a vzadu
- Varování před opuštěním jízdního pruhu včetně tempomatu
- Automatické přepínání dálkových světel

Motory

- 105 k (77 kW)/360 Nm
- 130 k (96 kW)/385 Nm
- 170 k (125 kW)/405 Nm

Typy karoserie

- Van
- Kombi
- Kombi Van





Vyhřívané čelní sklo



Elektricky sklopná zrcátka



Limited

(není dostupné na českém trhu)





Částečně kožené potahy

18" kola z lehkých slitin s pneumatikami 235/50 R18



Sport

Hlavní prvky vnější výbavy

Navíc oproti modelu Trend:

- Sport Van stylizační sada - lakované nárazníky, madla dveří a boční ochranné lišty, specifický design doplňků a sportovní pruhy na kapotě
- 17" kola z lehkých slitin, bez lapačů nečistot
- Monitoring poklesu tlaku v pneumatikách
- Elektricky nastavitelná, vyhřívaná a sklopná zrcátka v barvě karoserie
- Automatické světlomety
- Automatické stěrače s dešťovým senzorem

Hlavní prvky vnitřní výbavy

Navíc oproti modelu Trend:

- Částečně kožené potahy
- Vyhřívaná přední sedadla
- Rádio/CD přehrávač s 4" TFT multifunkčním displejem, systém Ford SYNC s nouzovým asistentem a hlasovým ovládním, Bluetooth®, USB vstup, ovládání na volantu a čtyři přední reproduktory
- Airbag spolujezdce, vypínatelný

***Poznámka: Je-li vůz Ford vybaven aktivním airbagem spolujezdce na předním sedadle, nesmí být na tomto sedadle umístěna dětská sedačka obrácená ve směru jízdy.**

***Nouzový asistent je pokročilá funkce systému SYNC, která funguje s připojeným kompatibilním mobilním telefonem, který máte při sobě ve chvíli, kdy je při nehodě aktivován airbag nebo když je přerušeno přívod paliva. Tato funkce je dostupná ve více než 40 evropských zemích. Bližší informace naleznete na místních webových stránkách společnosti Ford.**

Poznámka: Slovní označení a logo Bluetooth® jsou vlastnictvím společnosti Bluetooth SIG, Inc., a veškeré jejich použití společností Ford Motor Company Limited a přidruženými společnostmi je předmětem licenčního ujednání. Další ochranné známky a obchodní názvy jsou majetkem příslušných vlastníků.

Dostupná sada výbavy na přání:

Sada pro lepší viditelnost Premium

- Vyhřívané čelní sklo
- Ukazatel hladiny kapaliny v ostřikovači
- Elektricky ovládaná, vyhřívaná a sklopná zrcátka
- Automatické světlomety
- Automatické stěrače s dešťovým senzorem
- Přední mlhová světla
- Ovládání podsvícení přístrojové desky
- Parkovací kamera se zobrazením na displeji rádia
- Parkovací senzory vpředu a vzadu
- Varování před opuštěním jízdního pruhu včetně tempomatu
- Automatické přepínání dálkových světel

Motory

- 170 k (125 kW)/405 Nm

Typy karoserií

- Van



Rozměry (mm) - Van

	L1 H1 Van	L1 H2 Van	L2 H1 Van	L2 H2 Van
A Celková délka	4972	4972	5339	5339
B Celková šířka se zrcátky	2272	2272	2272	2272
Celková šířka se sklopenými zrcátky	2080	2080	2080	2080
Celková šířka bez klik a bez zrcátek	1986	1986	1986	1986
C Celková výška*	1922-2020	2280-2389	1923-2017	2284-2381
D Rozvor náprav	2933	2933	3300	3300
E Přední převis	1011	1011	1011	1011
F Zadní převis	1028	1028	1028	1028
G Max. šířka bočních dveří	1030	1030	1030	1030
H Max. výška bočních dveří	1324	1324	1324	1324
I Max. šířka zadních dveří	1404	1404	1404	1404
J Max. výška zadních dveří	1347	1706	1347	1706
K Max. délka nákladového prostoru (za přepážkou)	2555	2555	2922	2922
Max. délka nákladového prostoru nad podlahou (včetně úložného prostoru pod sedadly)	3085	3085	3452	3452
L Max. šířka nákladového prostoru	1775	1775	1775	1775
M Max. šířka nákladového prostoru mezi podběhy	1390	1390	1390	1390
N Max. výška nákladového prostoru	1406	1778	1406	1778
O Výška nakládací hrany* (vzadu)	444-588	444-588	451-581	451-581
P Max. objem nákladového prostoru s přepážkou (m³)	6,0	7,2	6,8	8,3
Objem nákladového prostoru (SAE, m³)	5,7	7,2	6,6	8,2
Max. objem nákladového prostoru s přepážkou (VDA) (m³)	5,4	6,6	6,2	7,7
Průměr otáčení (m)				
15" kola – stopový/obrysový	10,9/11,6	10,9/11,6	12,2/12,8	12,2/12,8
16" kola – stopový/obrysový	11,6/12,2	11,6/12,2	12,8/13,4	12,8/13,4
18" kola – stopový/obrysový	12,1/12,6	-	13,3/13,8	-

L1 = Krátký rozvor, **L2** = dlouhý rozvor. **H1** = Nízká střecha, **H2** = vysoká střecha. Všechny rozměry (v mm) podléhají výrobním tolerancím a platí pro vozidla s minimální výbavou. Výbava na přání není zohledněna. Vyobrazení jsou pouze ilustrativní. *Výškové rozměry jsou v rozsahu minima a maxima: od plně naloženého vozidla s nejmenší nosností po nenaložené vozidlo s největší nosností. Metoda VDA (Verband der Automobilindustrie) určuje objem tak, že se nákladový prostor zaplní kvádry o objemu 1 litr a rozměrech 200x100x50 mm. Kvádry jsou poté spočítány a výsledek je převeden na m³. Metoda SAE měří objem jemně zrnitého materiálu (např. písku nebo rýže), který se vejde do nákladového prostoru.

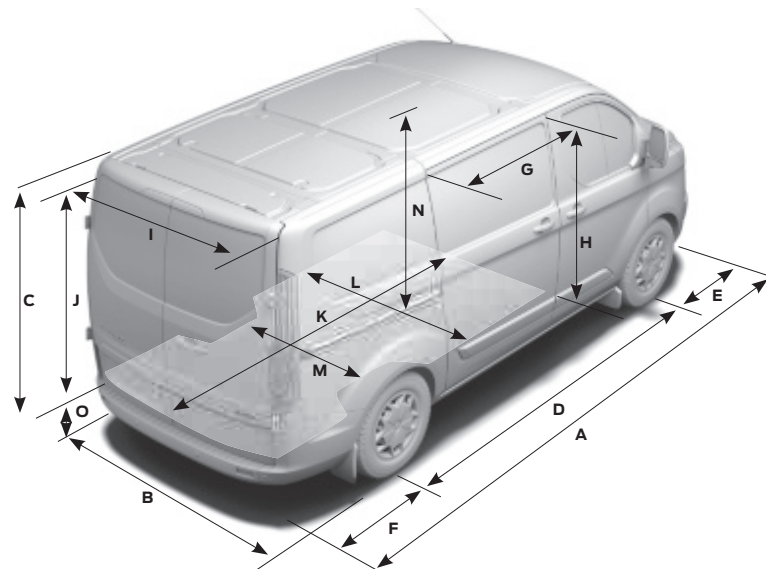

Van

L1 H1 6,0 m³ L2 H1 6,8 m³

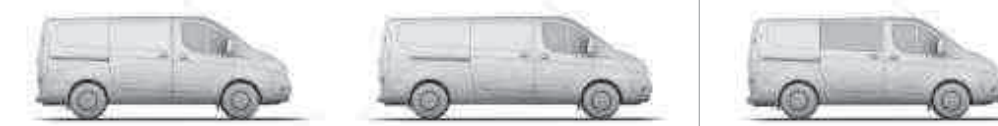

L1 H2 7,2 m³ L2 H2 8,3 m³



Rozměry (mm) - Kombi Van/Kombi

	L1 H1 Kombi Van/Kombi	L1 H2 Kombi Van/Kombi	L2 H1 Kombi Van/Kombi	L2 H2 Kombi Van/Kombi
A Celková délka	4972	4972	5339	5339
B Celková šířka se zrcátky	2272	2272	2272	2272
Celková šířka se sklopenými zrcátky	2080	2080	2080	2080
Celková šířka bez klik a bez zrcátek	1986	1986	1986	1986
C Celková výška*	1922-2020	2280-2389	1923-2017	2284-2381
D Rozvor náprav	2933	2933	3300	3300
E Přední převis	1011	1011	1011	1011
F Zadní převis	1028	1028	1028	1028
G Max. šířka vstupního otvoru bočních dveří	930	930	930	930
H Max. výška bočních dveří	1292	1292	1292	1292
I Max. šířka vstupního otvoru zadních dveří	1404	1404	1404	1404
Max. šířka vstupního otvoru zadních dveří s klimatizací vzadu	1225	1225	1225	1225
J Max. výška zadních dveří	1297	1660	1297	1660
K Max. délka nákladového prostoru (za 3. řadou sedadel/za 2. řadou sedadel)	687/1545	687/1545	1054/1912	1054/1912
L Max. šířka nákladového prostoru	1775	1775	1775	1775
M Max. šířka nákladového prostoru mezi podběhy	1350	1350	1350	1350
N Max. výška nákladového prostoru	1382	1754	1382	1754
O Výška nakládací hrany*	444-588	444-588	451-581	451-581
P Objem nákladového prostoru (SAE, m³) - 6/9 sedadel	3,1/1,3	3,8/1,6	3,8/2,0	4,7/2,5
Průměr otáčení (m)				
15" kola – stopový/obrysový	10,9/11,6	10,9/11,6	12,2/12,8	12,2/12,8
16" kola – stopový/obrysový	11,6/12,2	11,6/12,2	12,8/13,4	12,8/13,4

L1 = Krátký rozvor, **L2** = dlouhý rozvor. **H1** = Nízká střecha, **H2** = vysoká střecha. Všechny rozměry (v mm) podléhají výrobním tolerancím a platí pro vozidla s minimální výbavou. Výbava na přání není zohledněna. Vyobrazení jsou pouze ilustrativní. *Výškové rozměry jsou v rozsahu minima a maxima: od plně naloženého vozidla s nejmenší nosností po nenaložené vozidlo s největší nosností. Metoda VDA (Verband der Automobilindustrie) určuje objem tak, že se nákladový prostor zaplní kvádry o objemu 1 litr a rozměrech 200x100x50 mm. Kvádry jsou poté spočítány a výsledek je převeden na m³. Metoda SAE měří objem jemně zrnitého materiálu (např. písku nebo rýže), který se vejde do nákladového prostoru.

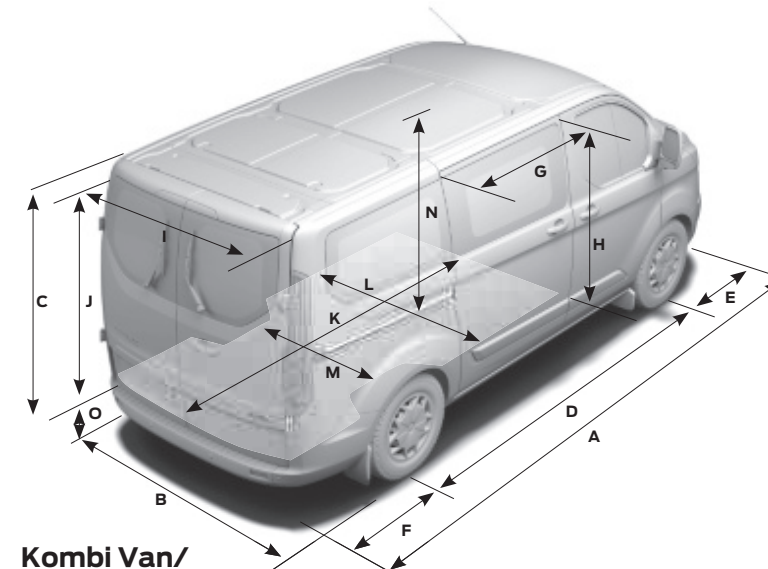

Kombi Van/ Kombi bez 2. a 3. řady

L1 H1 3,1 m³* L2 H1 3,8 m³*



L1 H2 3,8 m³ L2 H2 4,7 m³*



Kombi Van/Kombi s 2. a 3. řadou

L1 H1 1,3 m³* L2 H1 2,0 m³*



L1 H2 1,6 m³* L2 H2 2,5 m³*



*Metoda SAE.

Využijte váš vůz Ford naplno

Chceme vám pomoci využít váš vůz Ford naplno. Abychom toho docílili, potřebujete být informováni o tom, kolik je vůz schopný bezpečně uvést, a to v hodnotách nosnosti i objemu nákladového prostoru.

Autorizovaný prodejce užitkových vozů Ford vám poskytne odborné rady ohledně důležitých specifikačních aspektů a pomůže vám vybrat užitkový vůz na míru vašim potřebám.

Ford Transit Custom je konstruován k převážení nákladu - spousta nákladu.

Výběr nového užitkového vozu je důležité rozhodnutí, při kterém je potřeba zohlednit spoustu faktorů. Některé, jako vybrat vhodnou verzi a určit potřebný objem nákladového prostoru, jsou celkem snadné. Jiné, jako například vypočítat nosnost vozu, jsou již složitější.

Nosnost

K vypočítání nosnosti potřebujete znát dvě věci: maximální přípustnou hmotnost vozidla a pohotovostní hmotnost.

Maximální přípustná hmotnost je maximální přípustná hmotnost naloženého vozidla připraveného k jízdě - tedy hmotnost vozidla samotného, přídatných zařízení, řidiče a cestujících (předpokládající váhu 75 kg/osoba), provozních kapalin, z 90 % plné nádrže (1 litr dieselu = cca 0,85 kg), výbavy na přání (i té domontované dodatečně) a nákladu.

Pro srozumitelnost, modely Ford Transit jsou pojmenovány dle jejich přípustné hmotnosti.

Pohotovostní hmotnost uvedená v katalogu je hmotnost vozidla ve výbavě Base spolu s provozními kapalinami, z 90 % plnou nádrží, ale bez hmotnosti řidiče, cestujících a nákladu.

Nosnost je rozdílem těchto dvou.

Přípustná hmotnost vozidla minus pohotovostní hmotnost = nosnost

Pokud je nosnost stěžejním bodem vašeho podnikání nebo pokud plánujete převážet náklad blížící se maximální nosnosti vozu, může vám poradit autorizovaný prodejce Ford. Díky odborným zkušenostem a znalostem jsou prodejci schopni vám poradit ohledně přesné specifikace vašeho vozu.

Správný vůz pro vaše podnikání

Užitkové vozy Ford jsou dostupné s širokou nabídkou výbavy - standardní i na přání. Autorizovaný prodejce Ford vám může pomoci s výběrem správného vozu pro vaše podnikání, včetně technických detailů, které jsou potřeba například pro přestavbu vozu.

Řidič a cestující

Dle průmyslového standardu počítáme s hmotností 75 kg/osoba. Pamatujte, že řidič a cestující nejsou součástí pohotovostní hmotnosti, a tak jejich přítomnost ve voze snižuje nosnost vozu.

Výbava na přání z výroby

Většina výbavy na přání z výroby ovlivňuje nosnost vozu. Například klimatizace může zvýšit pohotovostní hmotnost vozu cca o 18 kg, a tak snížit jeho nosnost. Nicméně, výběr samostatného sedadla spolujezdce namísto standardního dvojsedadla může snížit pohotovostní hmotnost vozu cca o 12 kg, a zvýšit tak jeho nosnost o stejnou hodnotu. Autorizovaný prodejce Ford vám bude schopný poradit, která výbava může zvýšit nebo snížit pohotovostní hmotnost vašeho vozu.

Stupně výbavy

Všechny pohotovostní hmotnosti uvedené v tomto katalogu platí pro vozidla ve výbavě Base se standardní výbavou. Model Trend má kvůli více prvkům standardní výbavy vyšší pohotovostní hmotnost a nižší nosnost.

Výrobní tolerance

Všechny provozní hmotnosti podléhají výrobním tolerancím.

Příslušenství

Je důležité dopředu vědět, co plánujete s převzatým vozidlem. Jakákoliv výbava domontovaná později může ovlivnit nosnost vozu. Pro více informací se prosím obraťte na autorizovaného prodejce Ford.

Hmotnosti a zatížení, s manuální převodovkou

	Max. nosnost (kg) [®]	Max. přípustná hmotnost (kg)	Min. pohotovostní hmotnost (kg) ^{•*}	Max. zatížení přední nápravy (kg)	Zatížení přední nápravy při pohotovostní hmotnosti (kg)	Max. zatížení zadní nápravy (kg)	Zatížení zadní nápravy při pohotovostní hmotnosti (kg)
250 L1 H1 Van							
2.0 Ford EcoBlue 105 k (77 kW)	646-714	2540	1767-1953	1575	1108-1224	1415	659-729
270 L1 H1 Van							
2.0 Ford EcoBlue 105 k (77 kW)	836-924	2740	1767-1953	1575	1108-1224	1415	659-729
2.0 Ford EcoBlue 130 k (96 kW)	767-880	2740	1860-1913	1575	1166-1286	1415	682-694
2.0 Ford EcoBlue 170 k (125 kW)	767-821	2740	1919-1973	1575	1237-1286	1415	682-687
270 L1 H2 Van							
2.0 Ford EcoBlue 105 k (77 kW)	790-874	2740	1813-2003	1575	1112-1230	1415	700-774
2.0 Ford EcoBlue 130 k (96 kW)	721-832	2740	1908-2019	1575	1171-1290	1415	729-737
2.0 Ford EcoBlue 170 k (125 kW)	721-774	2740	1966-2019	1575	1242-1290	1415	724-729
290 L1 H1 Van							
2.0 Ford EcoBlue 105 k (77 kW)	1026-1134	2940	1767-1953	1575	1108-1224	1590	659-729
2.0 Ford EcoBlue 130 k (96 kW)	967-1080	2940	1860-1973	1575	1166-1286	1590	687-694
2.0 Ford EcoBlue 170 k (125 kW)	967-1021	2940	1919-1973	1575	1237-1286	1590	682-687
290 L1 H1 Van SPORT							
2.0 Ford EcoBlue 170 k (125 kW)	919-973	2900	1927-1981	1550	1258-1307	1575	669-674
290 L1 H2 Van							
2.0 Ford EcoBlue 105 k (77 kW)	980-1084	2940	1813-2003	1575	1112-1230	1590	700-774
2.0 Ford EcoBlue 130 k (96 kW)	921-1032	2940	1908-2019	1575	1171-1290	1590	729-737
2.0 Ford EcoBlue 170 k (125 kW)	921-974	2940	1966-2019	1575	1242-1290	1590	724-729
310 L1 H1 Van							
2.0 Ford EcoBlue 105 k (77 kW)	1216-1344	3140	1767-1953	1625	1108-1224	1725	659-729
2.0 Ford EcoBlue 130 k (96 kW)	1167-1280	3140	1860-1973	1625	1166-1286	1725	687-694
2.0 Ford EcoBlue 170 k (125 kW)	1167-1221	3140	1919-1973	1625	1237-1286	1725	682-687
310 L1 H2 Van							
2.0 Ford EcoBlue 105 k (77 kW)	1170-1294	3140	1813-2003	1625	1112-1230	1725	700-774
2.0 Ford EcoBlue 130 k (96 kW)	1121-1232	3140	1908-2019	1625	1171-1290	1725	729-737
2.0 Ford EcoBlue 170 k (125 kW)	1121-1174	3140	1966-2019	1625	1242-1290	1725	724-729
340 L1 H1 Van							
2.0 Ford EcoBlue 130 k (96 kW)	1368-1479	3365	1886-1997	1625	1171-1290	2015	707-715
2.0 Ford EcoBlue 170 k (125 kW)	1368-1479	3365	1886-1997	1625	1171-1290	2015	707-715
340 L1 H2 Van							
2.0 Ford EcoBlue 130 k (96 kW)	1320-1432	3365	1933-2045	1625	1176-1295	2015	750-757
2.0 Ford EcoBlue 170 k (125 kW)	1320-1432	3365	1933-2045	1625	1176-1295	2015	750-757

L1 = Krátký rozvor. **®Nosnost** = Přípustná hmotnost vozidla minus pohotovostní hmotnost. **Přípustná hmotnost vozidla** = maximální celková hmotnost vozidla s nákladem. **•Pohotovostní hmotnost** = minimální hmotnost vozidla bez výbavy včetně provozních kapalin a z 90 % plnou nádrží, bez 75 kg hmotnosti řidiče. Všechny provozní hmotnosti v tomto katalogu podléhají výrobním tolerancím a platí pro vozidla s minimální výbavou. Modely Trend a Sport mají vyšší pohotovostní hmotnost a tedy i nižší nosnost z důvodu více prvků standardní výbavy. Dodatečné prvky výbavy tedy snižují nosnost vozidla. Maximální hmotnost jízdní soupravy je maximální celková hmotnost vozidla s nákladem včetně naloženého přívěsu.



Automatická převodovka SelectShift

Pro vaše větší pohodlí při jízdě může být Transit Custom vybaven 6stupňovou automatickou převodovkou SelectShift. Kromě hladkého, citlivého a efektivního výkonu nabízí převodovka také možnost manuálního řazení s pomocí tlačítek na řadicí páce. (Platí pro modely s výkonem 130 a 170k)

Hmotnosti a zatížení

	Max. nosnost (kg) ^o	Max. přípustná hmotnost (kg)	Min. pohotovostní hmotnost (kg) [*]	Max. zatížení přední nápravy (kg)	Zatížení přední nápravy při pohotovostní hmotnosti (kg)	Max. zatížení zadní nápravy (kg)	Zatížení zadní nápravy při pohotovostní hmotnosti (kg)
290 L2 H1 Van							
2.0 Ford EcoBlue 105 k (77 kW)	949-1049	2940	1844-2038	1675	1158-1280	1590	686-758
2.0 Ford EcoBlue 130 k (96 kW)	888-999	2940	1941-2052	1675	1219-1295	1590	722-757
2.0 Ford EcoBlue 170 k (125 kW)	888-941	2940	1999-2052	1675	1247-1295	1590	752-757
290 L2 H2 Van							
2.0 Ford EcoBlue 105 k (77 kW)	902-996	2940	1891-2091	1675	1165-1287	1590	727-803
2.0 Ford EcoBlue 130 k (96 kW)	837-949	2940	1991-2103	1675	1226-1303	1590	765-800
2.0 Ford EcoBlue 170 k (125 kW)	837-890	2940	2050-2103	1675	1255-1303	1590	795-800
310 L2 H1 Van							
2.0 Ford EcoBlue 105 k (77 kW)	1139-1259	3140	1844-2038	1725	1158-1280	1725	686-758
2.0 Ford EcoBlue 130 k (96 kW)	1088-1199	3140	1941-2052	1725	1219-1295	1725	722-757
2.0 Ford EcoBlue 170 k (125 kW)	1088-1141	3140	1999-2052	1725	1247-1295	1725	752-757
310 L2 H2 Van							
2.0 Ford EcoBlue 105 k (77 kW)	1092-1206	3140	1891-2091	1725	1165-1287	1725	727-803
2.0 Ford EcoBlue 130 k (96 kW)	1037-1149	3140	1991-2103	1725	1226-1303	1725	765-800
2.0 Ford EcoBlue 170 k (125 kW)	1037-1090	3140	2050-2103	1725	1255-1303	1725	795-800
340 L2 H1 Van							
2.0 Ford EcoBlue 130 k (96 kW)	1287-1399	3365	1966-2078	1750	1224-1300	2015	742-778
2.0 Ford EcoBlue 170 k (125 kW)	1287-1399	3365	1966-2078	1750	1224-1300	2015	742-778
340 L2 H2 Van							
2.0 Ford EcoBlue 130 k (96 kW)	1237-1349	3365	2016-2128	1750	1231-1308	2015	785-820
2.0 Ford EcoBlue 170 k (125 kW)	1237-1349	3365	2016-2128	1750	1231-1308	2015	785-820

L2 = Dlouhý rozvor. ***Nosnost** = Přípustná hmotnost vozidla minus pohotovostní hmotnost. **Přípustná hmotnost vozidla** = maximální celková hmotnost vozidla s nákladem. ***Pohotovostní hmotnost** = minimální hmotnost vozidla bez výbavy včetně provozních kapalin a z 90 % plnou nádrží, bez 75 kg hmotnosti řidiče. Všechny provozní hmotnosti v tomto katalogu podléhají výrobním tolerancím a platí pro vozidla s minimální výbavou. Modely Trend a Sport mají vyšší pohotovostní hmotnost a tedy i nižší nosnost z důvodu většího množství standardní výbavy. Dodatečné prvky výbavy tedy snižují nosnost vozidla. Maximální hmotnost jízdní soupravy je maximální celková hmotnost vozidla s nákladem včetně naloženého přívěsu.

Hmotnosti a zatížení, s manuální převodovkou

	Max. nosnost ^o	Max. přípustná hmotnost (kg)	Min. pohotovostní hmotnost (kg) [*]	Max. zatížení přední nápravy (kg)	Zatížení přední nápravy při pohotovostní hmotnosti (kg)	Max. zatížení zadní nápravy (kg)	Zatížení zadní nápravy při pohotovostní hmotnosti (kg)
310 L1 H1 Kombi							
2.0 Ford EcoBlue 105 k (77 kW)	941-1040	3140	2043-2258	1625	1185-1309	1725	858-948
2.0 Ford EcoBlue 130 k (96 kW)	935-990	3140	2150-2205	1625	1247-1297	1725	903-908
2.0 Ford EcoBlue 170 k (125 kW)	907-962	3140	2178-2233	1625	1266-1316	1725	912-917
310 L1 H2 Kombi							
2.0 Ford EcoBlue 105 k (77 kW)	894-988	3140	2089-2309	1625	1189-1315	1725	900-994
2.0 Ford EcoBlue 130 k (96 kW)	858-941	3140	2199-2282	1625	1252-1321	1725	947-961
2.0 Ford EcoBlue 170 k (125 kW)	853-913	3140	2227-2282	1625	1271-1321	1725	956-961
340 L1 H1 Kombi							
2.0 Ford EcoBlue 130 k (96 kW)	1134-1189	3365	2176-2231	1625	1252-1302	2015	924-929
2.0 Ford EcoBlue 170 k (125 kW)	1106-1161	3365	2204-2259	1625	1271-1321	2015	933-938
340 L1 H2 Kombi							
2.0 Ford EcoBlue 130 k (96 kW)	1085-1140	3365	2225-2280	1625	1257-1307	2015	968-973
2.0 Ford EcoBlue 170 k (125 kW)	1057-1140	3365	2225-2308	1625	1257-1326	2015	968-982

L1 = Krátký rozvor. ***Nosnost** = Přípustná hmotnost vozidla minus pohotovostní hmotnost. **Přípustná hmotnost vozidla** = maximální celková hmotnost vozidla s nákladem. ***Pohotovostní hmotnost** = minimální hmotnost vozidla bez výbavy včetně provozních kapalin a z 90 % plnou nádrží, bez 75 kg hmotnosti řidiče. Všechny provozní hmotnosti v tomto katalogu podléhají výrobním tolerancím a platí pro vozidla s minimální výbavou. Modely Trend a Sport mají vyšší pohotovostní hmotnost a tedy i nižší nosnost z důvodu většího množství standardní výbavy. Dodatečné prvky výbavy tedy snižují nosnost vozidla. Maximální hmotnost jízdní soupravy je maximální celková hmotnost vozidla s nákladem včetně naloženého přívěsu.

Hmotnosti a zatížení

	Max. nosnost ^o	Max. přípustná hmotnost (kg)	Pohotovostní hmotnost (kg) [*]	Max. zatížení přední nápravy (kg)	Zatížení přední nápravy při pohotovostní hmotnosti (kg)	Max. zatížení zadní nápravy (kg)	Zatížení zadní nápravy při pohotovostní hmotnosti (kg)
310 L2 H1 Kombi							
2.0 Ford EcoBlue 105 k (77 kW)	849-939	3140	2134-2358	1725	1258-1390	1725	876-968
2.0 Ford EcoBlue 130 k (96 kW)	839-894	3140	2246-2301	1725	1324-1374	1725	922-927
2.0 Ford EcoBlue 170 k (125 kW)	811-866	3140	2274-2329	1725	1343-1393	1725	931-936
310 L2 H2 Kombi							
2.0 Ford EcoBlue 105 k (77 kW)	801-885	3140	2182-2412	1725	1264-1398	1725	918-1014
2.0 Ford EcoBlue 130 k (96 kW)	788-843	3140	2297-2352	1725	1331-1381	1725	966-971
2.0 Ford EcoBlue 170 k (125 kW)	760-815	3140	2325-2380	1725	1350-1400	1725	975-980
340 L2 H1 Kombi							
2.0 Ford EcoBlue 130 k (96 kW)	1038-1093	3365	2272-2327	1750	1329-1379	2015	943-948
2.0 Ford EcoBlue 170 k (125 kW)	1010-1093	3365	2272-2355	1750	1329-1398	2015	943-957
340 L2 H2 Kombi							
2.0 Ford EcoBlue 130 k (96 kW)	987-1042	3365	2323-2378	1750	1336-1386	2015	987-992
2.0 Ford EcoBlue 170 k (125 kW)	959-1042	3365	2323-2406	1750	1336-1405	2015	987-1001

L1 = Krátký rozvor. **L2** = dlouhý rozvor. ***Nosnost** = Přípustná hmotnost vozidla minus pohotovostní hmotnost. **Přípustná hmotnost vozidla** = maximální celková hmotnost vozidla s nákladem. ***Pohotovostní hmotnost** = minimální hmotnost vozidla bez výbavy včetně provozních kapalin a z 90 % plnou nádrží, bez 75 kg hmotnosti řidiče. Všechny provozní hmotnosti v tomto katalogu podléhají výrobním tolerancím a platí pro vozidla s minimální výbavou. Modely Trend a Sport mají vyšší pohotovostní hmotnost a tedy i nižší nosnost z důvodu většího množství standardní výbavy. Dodatečné prvky výbavy tedy snižují nosnost vozidla. Maximální hmotnost jízdní soupravy je maximální celková hmotnost vozidla s nákladem včetně naloženého přívěsu.

Hmotnosti a zatížení, s manuální převodovkou

	Max. hmotnost (kg) ^o	Max. přípustná hmotnost vozidla (kg)	Pohotovostní hmotnost (kg) [*]	Max. zatížení přední nápravy (kg)	Zatížení přední nápravy při pohotovostní hmotnosti (kg)	Max. zatížení zadní nápravy (kg)	Zatížení zadní nápravy při pohotovostní hmotnosti (kg)
310 L1 H1 Kombi Van (M1)							
2.0 Ford EcoBlue 105 k (77 kW)	1016-1122	3140	1967-2175	1625	1188-1314	1725	779-861
2.0 Ford EcoBlue 130 k (96 kW)	987-1069	3140	2071-2153	1625	1251-1319	1725	820-834
2.0 Ford EcoBlue 170 k (125 kW)	987-1042	3140	2098-2153	1625	1269-1319	1725	829-834
310 L1 H2 Kombi Van (M1)							
2.0 Ford EcoBlue 105 k (77 kW)	969-1071	3140	2014-2226	1625	1193-1318	1725	821-907
2.0 Ford EcoBlue 130 k (96 kW)	938-1020	3140	2120-2202	1625	1256-1324	1725	864-878
2.0 Ford EcoBlue 170 k (125 kW)	938-993	3140	2147-2202	1625	1274-1324	1725	873-878
340 L1 H1 Kombi Van (M1)							
2.0 Ford EcoBlue 130 k (96 kW)	1186-1268	3365	2097-2179	1625	1256-1324	2015	841-855
2.0 Ford EcoBlue 170 k (125 kW)	1186-1268	3365	2097-2179	1625	1256-1324	2015	841-855
340 L1 H2 Kombi Van (M1)							
2.0 Ford EcoBlue 130 k (96 kW)	1137-1219	3365	2146-2228	1625	1261-1329	2015	885-899
2.0 Ford EcoBlue 170 k (125 kW)	1137-1219	3365	2146-2228	1625	1261-1329	2015	885-899

L1 = Krátký rozvor. ***Nosnost** = Přípustná hmotnost vozidla minus pohotovostní hmotnost. **Přípustná hmotnost vozidla** = maximální celková hmotnost vozidla s nákladem. ***Pohotovostní hmotnost** = minimální hmotnost vozidla bez výbavy včetně provozních kapalin a z 90 % plnou nádrží, bez 75 kg hmotnosti řidiče. Všechny provozní hmotnosti v tomto katalogu podléhají výrobním tolerancím a platí pro vozidla s minimální výbavou. Modely Trend a Sport mají vyšší pohotovostní hmotnost a tedy i nižší nosnost z důvodu většího množství standardní výbavy. Dodatečné prvky výbavy tedy snižují nosnost vozidla. Maximální hmotnost jízdní soupravy je maximální celková hmotnost vozidla s nákladem včetně naloženého přívěsu.

Ford Eco mode

- Tento systém, který je součástí palubního počítače, vám pomáhá jezdit hospodárněji neustálým sledováním způsobu řazení převodových stupňů a rychlosti jízdy. Okvětní lístky zobrazené na displeji představují hodnocení. Pět okvětních lístků značí nejvyšší míru úspornosti.



Hmotnosti a zatížení

	Max. nosnost (kg) ³	Max. přípustná hmotnost (kg)	Pohotovostní hmotnost (kg) [*]	Max. zatížení přední nápravy (kg)	Zatížení přední nápravy při pohotovostní hmotnosti (kg)	Max. zatížení zadní nápravy (kg)	Zatížení zadní nápravy při pohotovostní hmotnosti (kg)
310 L2 H1 Kombi Van (M1)							
2.0 Ford EcoBlue 105 k (77 kW)	928-1026	3140	2055-2271	1725	1252-1384	1725	803-887
2.0 Ford EcoBlue 130 k (96 kW)	895-977	3140	2163-2245	1725	1318-1391	1725	845-854
2.0 Ford EcoBlue 170 k (125 kW)	895-950	3140	2190-2245	1725	1341-1391	1725	849-854
310 L2 H2 Kombi Van (M1)							
2.0 Ford EcoBlue 105 k (77 kW)	880-972	3140	2103-2325	1725	1259-1391	1725	845-933
2.0 Ford EcoBlue 130 k (96 kW)	844-926	3140	2214-2296	1725	1325-1398	1725	889-898
2.0 Ford EcoBlue 170 k (125 kW)	844-899	3140	2241-2296	1725	1348-1398	1725	893-898
340 L2 H1 Kombi Van (M1)							
2.0 Ford EcoBlue 130 k (96 kW)	1094-1176	3365	2189-2271	1750	1323-1396	2015	866-875
2.0 Ford EcoBlue 170 k (125 kW)	1094-1176	3365	2189-2271	1750	1323-1396	2015	866-875
340 L2 H2 Kombi Van (M1)							
2.0 Ford EcoBlue 130 k (96 kW)	1043-1116	3365	2249-2322	1750	1292-1403	2015	919-957
2.0 Ford EcoBlue 170 k (125 kW)	1043-1116	3365	2249-2322	1750	1292-1403	2015	919-957

L2 = dlouhý rozvor. ***Nosnost** = Přípustná hmotnost vozidla minus pohotovostní hmotnost. **Přípustná hmotnost vozidla** = maximální celková hmotnost vozidla s nákladem. ***Pohotovostní hmotnost** = minimální hmotnost vozidla bez výbavy včetně provozních kapalin a z 90 % plnou nádrží, bez 75 kg hmotnosti řidiče. Všechny provozní hmotnosti v tomto katalogu podléhají výrobním tolerancím a platí pro vozidla s minimální výbavou. Modely Trend a Sport mají vyšší pohotovostní hmotnost a tedy i nižší nosnost z důvodu většího množství standardní výbavy. Dodatečné prvky výbavy tedy snižují nosnost vozidla. Maximální hmotnost jízdní soupravy je maximální celková hmotnost vozidla s nákladem včetně naloženého přívěsu.

Maximální hmotnost brzděného přívěsu (kg)

Převodový poměr ^{6a}	GVM**						
	250	270	290	310	340		
L1 Van/Kombi Van/Kombi							
2.0 Ford EcoBlue (105 k (77 kW))	3,94/4,19	●/○	*	*	*	*	-
2.0 Ford EcoBlue (130 k (96 kW))	3,94/4,19	●/○	-	*	*	*	-
2.0 Ford EcoBlue (130 k (96 kW))	4,43	●	-	-	-	-	*
2.0 Ford EcoBlue (130 k (96 kW)) Automatická převodovka	3,65	●	-	*	*	*	*
2.0 Ford EcoBlue (170 k (125 kW))	4,19	●	-	*	*	*	-
2.0 Ford EcoBlue (170 k (125 kW)) Manuální převodovka (Sport)	4,19	●	-	-	*	-	-
2.0 Ford EcoBlue (170 k (125 kW))	4,43	●	-	-	-	-	*
2.0 Ford EcoBlue (170 k (125 kW)) Automatická převodovka	3,65	●	-	*	*	*	*
2.0 Ford EcoBlue (170 k (125 kW)) Automatická převodovka (Sport)	3,65	●	-	-	*	-	-
L2 Van/Kombi Van/Kombi							
2.0 Ford EcoBlue (105 k (77 kW))	3,94/4,19	●/○	-	-	*	*	-
2.0 Ford EcoBlue (130 k (96 kW))	3,94/4,19	●/○	-	-	*	*	-
2.0 Ford EcoBlue (130 k (96 kW))	4,43	●	-	-	-	-	*
2.0 Ford EcoBlue (130 k (96 kW)) Automatická převodovka	3,65	●	-	-	*	*	*
2.0 Ford EcoBlue (170 k (125 kW))	4,19	●	-	-	*	*	-
2.0 Ford EcoBlue (170 k (125 kW)) Manuální převodovka (Sport)	4,19	●	-	-	*	-	-
2.0 Ford EcoBlue (170 k (125 kW))	4,43	●	-	-	-	-	*
2.0 TDCi Ford EcoBlue (170 PS (125 kW)) Automatická převodovka	3,65	●	-	-	*	*	*

● = Standardní výbava, ○ = výbava na přání, za příplatek. Všechny motory splňují emisní normu Euro 6. ^{6a}Uvedený převodový poměr je dostupný pro daný model, danou přípustnou hmotnost vozidla a pro danou kombinaci motoru. *Bude stanoveno později. **GVM = přípustná hmotnost vozidla. Maximální hmotnost nebrzděného přívěsu je 750 kg.

Působivý průměr otáčení

10,9 m průměr otáčení*

Díky působivému obrysovému průměru otáčení 10,9 m* a krátkému rozvoru (L1) je model Transit Custom ideální volbou do stísněného městského provozu.

*Verze s krátkým rozvorem (L1) a 15" ocelovými koly; 11,6 m s 16" koly z lehkých slitin; 11,8 m se 17" koly z lehkých slitin; 12,1 m s 18" koly z lehkých slitin



10,9 m
průměr otáčení*

Pro větší požitek z jízdy

Systém stranového přesměrování točivého momentu.¹ Tato funkce usnadňuje udržování směru jízdy při zatáčení díky nepřetržité optimalizaci točivého momentu motoru přenášeného na obě přední kola tak, aby odpovídal aktuální adhezi. Díky tomu je zajištěn ještě lepší pocit z jízdy.

¹Systém využívá senzory.

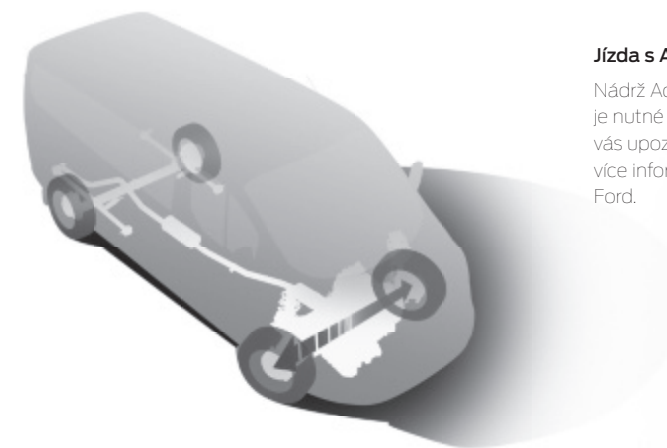

Jízda s AdBlue®

Nádrž AdBlue® vašeho vozu Transit Custom Euro 6 je nutné doplňovat kapalinou AdBlue®. Kontrolka vás upozorní, pokud je nutné kapalinu doplnit. Pro více informací kontaktujte autorizovaného prodejce Ford.



Spotřeba paliva a emise

	Převodový poměr ¹⁾	Emise CO ₂ (g/km) ²⁾	Spotřeba paliva v l/100 km ³⁾		
			Město	Mimo město	Kombinovaná
Van					
2.0 Ford EcoBlue (130 k (96 kW)/170 k (125 kW)) – Automatická převodovka	3,65	174-197	7,3-8,0	6,4-7,2	6,4-7,6
2.0 Ford EcoBlue (105 k (77 kW)/130 k (96 kW))	3,94	157-172	6,8-7,3	5,7-6,2	6,1-6,6
2.0 Ford EcoBlue (170 k (125 kW))	4,19	161-176	6,9-7,4	5,9-6,3	6,2-6,8
2.0 Ford EcoBlue (130 k (96 kW)/170 k (125 kW))	4,43	162-176	7,0-7,4	5,9-6,2	6,2-6,6
Kombi Van M1, Kombi M1					
2.0 Ford EcoBlue (130 k (96 kW)/170 k (125 kW)) – Automatická převodovka	3,65	174-181	7,4-7,6	6,2-6,4	6,7-7,0
2.0 Ford EcoBlue (105 k (77 kW)/130 k (96 kW))	3,94	156-159	6,9-7,0	5,5-5,6	6,0-6,1
2.0 Ford EcoBlue (170 k (125 kW))	4,19	160-163	6,9-7,1	5,8-5,9	6,2-6,3
2.0 Ford EcoBlue (130 k (96 kW)/170 k (125 kW))	4,43	161-167	7,0-7,3	5,8-6,1	6,2-6,5

Všechny vozy jsou vybaveny filtrem pevných částic výfukových plynů (cDPF). Všechny hodnoty jsou uvedeny se systémem Stop-Start. Systém Stop-Start snižuje emise CO₂ o 6 g/km a spotřebu paliva o 0,2-0,3 l/100 km. ¹⁾Uvedený převodový poměr je dostupný pro daný model, danou přípustnou hmotnost vozidla a pro danou kombinaci motoru/převodovky. ²⁾Hodnoty spotřeby a emisí CO₂ byly získány v souladu s technickými požadavky a specifikacemi evropské směrnice (EC) 715/2007 a (EC) 692/2008 ve znění pozdějších předpisů. Uvedená spotřeba paliva a emise CO₂ jsou stanovené pro typ vozu, ne pro konkrétní vyrobený vůz. Použité standardní postupy testů umožňují srovnání různých typů vozů od různých výrobců. Skutečná spotřeba paliva a emise CO₂ v reálném provozu se mohou lišit v závislosti na specifikacích vozu, stylu jízdy a na používání technických prvků výbavy, stejně jako na ostatních netechnických faktorech. Pro více informací kontaktujte autorizovaného prodejce Ford.

Mechanické vlastnosti

	Base	Trend	Sport ⁴⁾
Brzdy			
Dvouokruhové kotoučové s posilovačem a ABS	●	●	●
Motor			
Systém Stop-Start (standardně pro modely M1 a modely s automatickou převodovkou)	●/○	●/○	●/○
Funkce regulace zrychlení	○	○	○
DPF (filtr pevných částic)	●	●	●
Informační systém Ford Eco Mode			
Provozní náklady			
Nádrž na AdBlue [®] – 21 litrů	●	●	●
Bezzátkový systém doplňování paliva Ford Easy-Fuel	●	●	●
Palivová nádrž – objem 70 l	●	●	●
Soustava řízení			
Posilovač řízení (PAS)	●	●	●
Volant výškově a podélně stavitelný	●	●	●
Zavěšení kol			
Přední kola – nezávisle zavěšená na vzpěrách MacPherson, odpružení vinutými pružinami s proměnnou tuhostí, plynové tlumiče a příčný stabilizátor.	●	●	●
Zadní kola – listové pružiny, plynové tlumiče	●	●	●

● = Standardní výbava, ○ = výbava na přání, za příplatek. ⁴⁾Pouze pro Van.

Testován až do krajností

Transit prošel při testech extrémními podmínkami. Pokrytý námrazou startoval při teplotě -40°C v nadmořské výšce 4 500 m nebo na žhavém slunci při 50°C tahal plně naložené přívěsy do nekonečně dlouhých stoupání.



Bezpečnost, zabezpečení a asistenční funkce řidiče

	Base	Trend	Sport ⁴⁾
Bezpečnost			
ABS – elektronicky řízený protiblokovací systém brzd s elektronickým rozdělením brzdící síly ¹⁾	●	●	●
Elektronický stabilizační systém ESP ¹⁾	●	●	●
Asistent pro rozjezd do svahu ²⁾	●	●	●
Adaptivní kontrola nákladu ¹⁾	●	●	●
Nouzový brzdový asistent ¹⁾	●	●	●
Automatická varovná světla při nouzovém brzdění ¹⁾	●	●	●
Ochrana proti převrácení	●	●	●
Systém stabilizace přívěsu (TSC), s tažným zařízením Ford ¹⁾	○	○	○
Airbag řidiče ³⁾	●	●	●
Airbag – čelní u spolujezdce*, vypínatelný (za příplatek pro Van)	●/○	●/○	●
Boční airbagy vpředu ³⁾	□	□	□
Stropní airbagy vpředu ³⁾	□	□	□
Tříbodové bezpečnostní pásy na všech sedadlech ³⁾	●	●	●
Varování před neúmyslným opuštěním jízdního pruhu ²⁾ včetně tempomatu, vyhřívávaného čelního skla, dešťového senzoru, automatických světlometů, sledování bdělosti řidiče a automatické přepínání dálkových světel ¹⁾	○	○/□	○/□
Tempomat včetně nastavitelného omezovače rychlosti a koženého volantu	○	●	●
Úchyty pro dětskou sedačku ISOFIX, dvě ve 2. řadě sedadel ¹⁾ (pouze pro Kombi Van a Kombi)	●	●	-
Adaptivní tempomat včetně výstrahy a indikace bezpečné vzdálenosti a pokročilého nouzového brzdění, rozpoznávání dopravních značek omezujících rychlost a předjíždění, jen v kombinaci s Varováním před opuštěním jízdního pruhu ²⁾ nebo Sadou pro lepší viditelnost Premium	□	□	□
Monitorování tlaku v pneumatikách ³⁾ (standardně pro modely M1 a Sport)	●/○	●/○	●
Zabezpečení			
Obvodový alarm	○	○	○
Neprosklené zadní dveře (pouze pro Van)	●	●	●
Imobilizér	●	●	●
Zámky – centrální zamykání	●	●	●
Zámky – dálkově ovládané s jedním klíčem se sklopným dřikem a jedním pevným	●	-	-
Zámky – dálkově ovládané se dvěma klíči se sklopnými dřiky	-	●	●
Zámky – automatické uzamykání po 45 vteřinách, pokud nejsou otevřeny žádné dveře	●	●	●
Zámky – automatické uzamykání po rozjezdu, dveře se uzamknou při dosažení 8 km/h (za příplatek pro Kombi Van)	○/-	○/-	-
Zámky – klíčem uzamykatelná kapota vozu	●	●	●
Třetí klíč	○	○	-
Viditelné identifikační číslo VIN	●	●	●

● = Standardní, ○ = výbava na přání, za příplatek, □ = součást vybraných sad za příplatek, - = nelze. ¹⁾Pouze pro Van. ²⁾Bezpečnostní funkce. ³⁾Asistenční funkce řidiče. ***Poznámka: Je-li vůz Ford vybaven aktivním airbagem spolujezdce na předním sedadle, nesmí být na tomto sedadle umístěna dětská sedačka.**

Vysoká úroveň zabezpečení vozidla

Nastavitelné odemýkání

Vyspělý systém uzamykání dveří vozu Transit Custom je bezpečnější než kdykoli předtím. Umožní otevřít jedny dveře bez automatického odemčení ostatních dveří, které zůstanou uzamčené, dokud nejsou aktivovány dveře na straně řidiče.



Vnější výbava

	Base	Trend	Sport ^e
Karoserie			
Nízká střecha H1	●	●	●
Vysoká střecha H2	○	○	-
Boční posuvné dveře na straně spolujezdce	●	●	●
Boční posuvné dveře na straně řidiče – včetně bočních posuvných dveří na straně spolujezdce	○	○	○
Prosklené zadní výklopné dveře	○	○	○
Zadní závěsné dveře neprosklené s otevíráním do 180° (pouze pro Van)	●	●	●
Zadní závěsné dveře prosklené s vyhříváním a s otevíráním do 90° (pouze pro Kombi Van a Kombi)	●	●	-
Prosklené zadní závěsné dveře, okno elektricky vyhřívané	●/○	●/○	●/○
Nástupní schůdek u posuvných dveří (jen pro Kombi Van a Kombi)	○	○	-
Automatické stěrače s dešťovým senzorem, včetně automatického rozsvícení světlometů	-/□	□	●
Zadní stěrač	○	○	○
Integrovaný střešní nosič (pouze s nízkou střechou)	○	○	-
Tažné zařízení; včetně systému stabilizace přívěsu TCS, 13pólová zásuvka (nelze pro verzi Sport s automatickou převodovkou)	○	○	○/-
Přední a zadní lapače nečistot	●	●	-
Žebřík, jen se závěsnými dveřmi	○	○	○
Široké boční ochranné lišty v barvě karoserie	-	-	●
Přední nárazník v barvě karoserie, střední část nelakovaná	-	●	●
Designový paket – plastová stříbrná vložka předního nárazníku a plastové nelakované lemy blatníků	○	○	-
Sportovní paket – lakované nárazníky (přední částečně), vnější zpětná zrcátka, madla dveří a široké boční ochranné lišty, specifický design doplňků, sportovní pruhy na kapotě	-	-	●
Metalická barva	○	○	○
Mica barva	○	○	○
Kola			
Ocelová kola 6,5x15" s pneumatikami 215/65 R15 (pro verze 250, 270, 290, 300 a 310, pouze s manuální převodovkou)	●	●	-
Ocelová kola 6,5x16" s pneumatikami 215/65 R16 BSW (pro verzi 340 nebo pro verze s automatickou převodovkou)	●	●	-
Kola z lehkých slitin 6,5x16" s pojistnými maticemi a pneumatikami 215/65 R16C	-	○	-
Kola z lehkých slitin 7x17" s pojistnými maticemi a pneumatikami 235/55 R17 BSW s černým lakováním se stříbrnou broušenou povrchovou úpravou	-	-	●
Kola z lehkých slitin 7,5x18" s pojistnými maticemi a pneumatikami 235/50 R18 101 W XL	-	-	○
Celoplošné kryty kol	-	●	-
Ocelové rezervní kolo, 250-310/340 (nelze pro Van Sport)	●	●	-

Elektricky sklopná vnější zpětná zrcátka

Neocenitelná při parkování v úzkých prostorech či ulicích. Elektricky ovládaná a vyhřívaná vnější zpětná zrcátka v barvě karoserie.



Vnější výbava

	Base	Trend	Sport ^e
Okna, zrcátka, světlomety			
Vnější zpětná zrcátka – s integrovanými směrovými světly a sledováním mrtvého úhlu	●	●	●
Vnější zpětná zrcátka – manuálně nastavitelná	●	-	-
Vnější zpětná zrcátka – elektricky nastavitelná a vyhřívaná	○/□	●	-
Vnější zpětná zrcátka – elektricky nastavitelná, vyhřívaná a sklopná	○/□	○/□	●
Vyhřívané čelní sklo Quickclear	□	□	●
Sada pro lepší viditelnost – vyhřívané čelní sklo, ukazatel hladiny kapaliny v ostříkovači, elektricky ovládaná a vyhřívaná zrcátka	○	○	-
Sada pro lepší viditelnost Plus – vyhřívané čelní sklo, ukazatel hladiny kapaliny v ostříkovači, elektricky ovládaná, vyhřívaná a sklopná zrcátka, automatické světlomety, automatické stěrače s dešťovým senzorem, přední mlhová světla, ovládání podsvícení přístrojové desky	○	○	●
Sada pro lepší viditelnost Premium – vyhřívané čelní sklo, ukazatel hladiny kapaliny v ostříkovači, elektricky ovládaná, vyhřívaná a sklopná zrcátka, automatické světlomety, automatické stěrače s dešťovým senzorem, přední mlhová světla, ovládání podsvícení přístrojové desky, parkovací kamera se zobrazením na displeji rádia, parkovací senzory vpředu a vzadu, varování před neúmyslným opuštěním jízdního pruhu s tempomatem včetně automatického přepínání dálkových světel	-	○	○
Okna řidiče a spolujezdce elektricky ovládaná	●	●	●
Okna ve druhé řadě (nelze pro Van)	●	●	-
Výklopná okna ve druhé řadě (nelze pro Van)	○	○	-
Pevná okna ve třetí řadě (pouze pro Kombi)	●	●	-
Parkovací senzory – přední a zadní	○	●	●
Zadní tónovaná skla Privacy (pouze pro Kombi Van a Kombi)	○	○	-
Světla pro denní svícení	●	●	●
Projektorové přední světlomety	○	●	●
Odbočovací světla, statická	○	●	●
Automatické světlomety včetně automatických stěračů	□	□	●
Přední mlhová světla	-/○	●	●

● = Standardní výbava, ○ = výbava na přání, za příplatek, □ = součást vybraných sad za příplatek, - = nelze. *Pouze pro Van.

Vnitřní výbava

	Base	Trend	Sport ^e
Komfort			
Palubní počítač	●	●	●
Digitální tachograf – elektronický (nelze s automatickou převodovkou)	○	○	○
Parkovací kamera s asistentem pro připojení přívěsu včetně parkovacích senzorů vpředu a vzadu, zobrazení na displeji rádia	○/□	○/□	○/□
Zásuvka 230/150W	○	○	○
Programovatelné nezávislé teplovodní topení, zařízení pro start do -29°C se zdvojenou baterií 75 Ah	○	○	○
Standardní alternátor 165 A	●	●	●
Zesílený alternátor 240 A	○	○	○
Zdvojená baterie high performance AGM 80 Ah	○	○	○
Ukazatel zařazení vhodného rychlostního stupně	●	●	●
Kožený volant	□	●	●
Podlahová krytina – snadno udržovatelný gumový koberec v kabině řidiče (pouze pro Van)	●	●	●
Podlahová krytina – snadno udržovatelný gumový koberec v celé délce vozu (pouze pro Kombi Van a Kombi)	-/●/○	-/●/○	-
Stropní obložení v kabině řidiče (pouze pro Van)	●	●	●
Stropní obložení v celé délce vozu (pouze pro Kombi Van a Kombi)	●	●	-
Kuřácká sada	○	○	○
Madlo na B sloupku	○	○	○
Odkládací přihrádka před spolujezdcem s víkem	●	●	●
Elektrický přehříváč motoru (pouze pro Kombi Van a Kombi)	●	●	-
Programovatelné nezávislé teplovodní topení, zařízení pro start do -29°C se zdvojenou baterií 75 Ah	○	○	○
Topení v zadní části vozu (pouze pro Kombi Van a Kombi)	○	○	-
Programovatelné nezávislé teplovodní topení s dálkovým ovládním, zařízení pro start do -29°C se zdvojenou baterií 75 Ah	○	○	○
Přední klimatizace včetně pylového filtru	○	●	●
Zadní klimatizace, včetně přední klimatizace, topení v zadní části vozu, zmenšená šířka nákladového prostoru u zadních dveří na 121 cm (pouze pro Kombi Van a Kombi)	○	○	-

● = Standardní výbava, ○ = výbava na přání, za příplatek, □ = součást vybraných sad za příplatek, - = nelze. *Pouze pro Van.

	Base	Trend	Sport*
Audio a komunikační systémy			
Příprava pro neoriginální rádio (kabely, 4 reproduktory vpředu); nelze kombinovat s parkovací kamerou, tempomaty, varováním před opuštěním jízdního pruhu	●	-	-
Sada ICE PACK 2 – autorádio AM/FM, ovládání na volantu, USB, Bluetooth®, 2 reproduktory vpředu a 2 vzadu; nelze kombinovat s tempomatem u Base, varováním před opuštěním jízdního pruhu, parkovací kamerou	○	●	-
Sada ICE PACK 8 – autorádio AM/FM, přehrávač CD, ovládání na volantu, USB, Bluetooth®, systém Ford SYNC s nouzovým asistentem a funkcí Applink, 4" displej, 4 reproduktory vpředu a 2 vzadu, stropní příhrádka vpředu	○	○	●
Sada ICE PACK 9 – autorádio AM/FM, digitální příjem DAB, přehrávač CD, ovládání na volantu, USB, Bluetooth®, systém Ford SYNC s nouzovým asistentem a funkcí Applink, 4" displej, 4 reproduktory vpředu a 2 vzadu, stropní příhrádka vpředu	○	○	○
Sada ICE PACK 11 – navigace, autorádio AM/FM, digitální příjem DAB, přehrávač CD, ovládání na volantu, USB, Bluetooth®, multifunkční displej 5", systém Ford SYNC s nouzovým asistentem a funkcí Applink, 4 reproduktory vpředu, stropní příhrádka vpředu; nelze kombinovat s parkovací kamerou nebo pakem viditelnosti Premium	○	○	○/□
Sada ICE PACK 40 – navigace, parkovací kamera se zobrazením na displeji rádia, parkovací senzory vpředu a vzadu, autorádio AM/FM, digitální příjem DAB, přehrávač CD, ovládání na volantu, USB, Bluetooth®, multifunkční displej 5", systém Ford SYNC s nouzovým asistentem a funkcí Applink, 4 reproduktory vpředu, stropní příhrádka vpředu	○	○	○

● = Standardní výbava, ○ = výbava na přání, za příplatek, □ = součást vybraných sad za příplatek, - = nelze. *Pouze pro Van.

Vyslovte se...

Seznamte se s novou generací systému hlasového ovládání v některém ze světových jazyků s možností propojení multimediálních zařízení s vozidlem. **Systém Ford SYNC s hlasovým ovládáním** a s aplikací AppLink* nabízí vysoce pokročilé funkce, které umožňují mimo jiné přehrávat hudbu, přijímat a uskutečňovat hovory pomocí zařízení hands-free nebo ovládat aplikace ve vašem chytrém telefonu jednoduchými hlasovými povely.



...Ford SYNC naslouchá.

Kontrola přímo na dosah ruky

Dálkové ovládání zvuku

Přehrávejte zvolenou skladbu s rukama na volantu. (Ovládání audio jednotky na volantu je standardní výbavou pouze s audio sadou Ford)



Textové zprávy

Textové zprávy přijímané připojeným telefonem si můžete nechat přehrávat pomocí hlasové funkce a můžete odpovídat prostřednictvím výběru z přednastavených textových zpráv. (Není dostupné v českém jazyce)

Navigace

3D mapa uložená na SD kartě zobrazuje body zájmu na barevné TFT obrazovce s 5" úhlopříčkou. Je dostupná také s funkcí dopravního vysílání.

Rozhraní Bluetooth® s přenosem audio dat

Vaši hudební sbírku můžete přenášet z kompatibilního mobilního telefonu nebo jiného kompatibilního zařízení do audiosystému ve vozidle.

Nouzový asistent*

Pomáhá cestujícím navázat spojení s tísňovou linkou (ve více než 40 evropských zemích a regionech) pomocí spárovaného mobilního telefonu s Bluetooth® ve chvíli, kdy je při nehodě aktivován airbag nebo je přerušeno přívod paliva. (Součástí systému Ford SYNC)

Kompletní spojení

Aplikace SYNC s hlasovým ovládáním a funkcí AppLink* vám umožní ovládat vaše oblíbené mobilní aplikace podporované chytrým telefonem pomocí hlasových povelů v některém ze světových jazyků.

*Vyžaduje kompatibilní mobilní telefon. Bližší informace a kompletní seznam aplikací kompatibilních s aplikací AppLink naleznete na místních webových stránkách společnosti Ford. SYNC AppLink a nouzový asistent nejsou dostupné ve všech evropských jazycích.

Poznámka: Slovní označení a logo Bluetooth® jsou vlastnictvím společnosti Bluetooth SIG, Inc., a veškeré jejich použití společností Ford Motor Company Limited a přidruženými společnostmi je předmětem licenčního ujednání. Další ochranné známky a obchodní názvy jsou majetkem příslušných vlastníků.



Vnitřní výbava

	Base	Trend	Sport*
Sedadla			
Sada předních sedadel 4 – sedadlo řidiče nastavitelné v 8 směrech, dvojsedadlo spolujezdce s výklopným sedákem, nastavitelné hlavové opěrky, loketní opěrka u sedadla řidiče	●	-	-
Sada předních sedadel 7 – sedadlo řidiče nastavitelné v 8 směrech, dvojsedadlo spolujezdce s výklopným sedákem, nastavitelné hlavové opěrky, loketní opěrka a nastavitelná bederní opěrka u sedadla řidiče	○	-	-
Sada předních sedadel 8 – sedadlo řidiče nastavitelné v 8 směrech, samostatné sedadlo spolujezdce, nastavitelné hlavové opěrky, vyhřívané sedadlo řidiče i spolujezdce, loketní opěrka a nastavitelná bederní opěrka u sedadla řidiče	○	-	-
Sada předních sedadel 9 – sedadlo řidiče nastavitelné v 8 směrech, dvojsedadlo spolujezdce s výklopným sedákem, nastavitelné hlavové opěrky, vyhřívané sedadlo řidiče a polovina dvojsedadla spolujezdce, loketní opěrka a nastavitelná bederní opěrka u sedadla řidiče	○	-	-
Sada předních sedadel 10 – sedadlo řidiče nastavitelné v 8 směrech, samostatné sedadlo spolujezdce nastavitelné v 8 směrech, nastavitelné hlavové opěrky, vyhřívané sedadlo řidiče i spolujezdce, loketní opěrka a nastavitelná bederní opěrka u sedadla řidiče, boční a stropní airbagy vpředu, čelní airbag spolujezdce	○	-	-
Sada předních sedadel 11 – sedadlo řidiče nastavitelné v 8 směrech, dvojsedadlo spolujezdce se sklopným stolem a výklopným sedákem, nastavitelné hlavové opěrky, vyhřívané sedadlo řidiče a polovina dvojsedadla spolujezdce, loketní opěrka a nastavitelná bederní opěrka u sedadla řidiče, boční a stropní airbagy vpředu, čelní airbag spolujezdce	○	-	-
Sada předních sedadel 13 – sedadlo řidiče nastavitelné v 8 směrech, dvojsedadlo spolujezdce s výklopným sedákem, nastavitelné hlavové opěrky, loketní opěrka a nastavitelná bederní opěrka u sedadla řidiče	-	●	-
Sada předních sedadel 14 – sedadlo řidiče nastavitelné v 8 směrech, samostatné sedadlo spolujezdce nastavitelné v 8 směrech, nastavitelné hlavové opěrky, vyhřívané sedadlo řidiče a spolujezdce, loketní opěrka a nastavitelná bederní opěrka u sedadla řidiče, loketní opěrka sedadla spolujezdce	-	○	-
Sada předních sedadel 15 – sedadlo řidiče nastavitelné v 8 směrech, dvojsedadlo spolujezdce se sklopným stolem a výklopným sedákem, nastavitelné hlavové opěrky, vyhřívané sedadlo řidiče a polovina dvojsedadla spolujezdce, loketní opěrka a nastavitelná bederní opěrka u sedadla řidiče	-	○	-
Sada předních sedadel 16 – sedadlo řidiče nastavitelné v 8 směrech, samostatné sedadlo spolujezdce nastavitelné v 8 směrech, nastavitelné hlavové opěrky, vyhřívané sedadlo řidiče a spolujezdce, loketní opěrka a nastavitelná bederní opěrka u sedadla řidiče, loketní opěrka sedadla spolujezdce, boční a stropní airbagy vpředu, čelní airbag spolujezdce	-	○	-
Sada předních sedadel 17 – sedadlo řidiče nastavitelné v 8 směrech, dvojsedadlo spolujezdce se sklopným stolem a výklopným sedákem, nastavitelné hlavové opěrky, vyhřívané sedadlo řidiče a polovina dvojsedadla spolujezdce, loketní opěrka a nastavitelná bederní opěrka u sedadla řidiče, boční a stropní airbagy vpředu, čelní airbag spolujezdce	-	○	-
Sada předních sedadel 34 – sedadlo řidiče nastavitelné v 8 směrech, dvojsedadlo spolujezdce se sklopným stolem a výklopným sedákem, nastavitelné hlavové opěrky, vyhřívané sedadlo řidiče a spolujezdce, loketní opěrka a nastavitelná bederní opěrka u sedadla řidiče, částečně kožené potahy	-	-	●
Sada předních sedadel 21 – sedadlo řidiče elektricky nastavitelné v 10 směrech, samostatné sedadlo spolujezdce, nastavitelné hlavové opěrky, vyhřívané sedadlo řidiče a spolujezdce, loketní opěrka a nastavitelná bederní opěrka u sedadla řidiče, boční a stropní airbagy vpředu, částečně kožené potahy	-	-	○
Sada předních sedadel 22 – sedadlo řidiče elektricky nastavitelné v 10 směrech, dvojsedadlo spolujezdce, nastavitelné hlavové opěrky, vyhřívané sedadlo řidiče a polovina dvojsedadla spolujezdce, loketní opěrka a nastavitelná bederní opěrka u sedadla řidiče, boční a stropní airbagy vpředu, čelní airbag spolujezdce, částečně kožené potahy	-	-	○
Sada předních sedadel 32 – sedadlo řidiče nastavitelné v 8 směrech, samostatné sedadlo spolujezdce nastavitelné v 8 směrech, nastavitelné hlavové opěrky, vyhřívané sedadlo řidiče a spolujezdce, loketní opěrka a nastavitelná bederní opěrka u sedadla řidiče a spolujezdce, čelní airbag spolujezdce, částečně kožené potahy	-	-	○
Trojsedadlo ve druhé řadě (2+1) (pouze pro Kombi Van a Kombi)	●	●	-
Bez sedadel ve druhé a třetí řadě (pouze pro Kombi Van a Kombi)	○	○	-
Trojsedadlo ve třetí řadě (2+1) (pouze pro Kombi)	●	●	-
Loketní opěrky na vnější straně vnějších sedadel ve druhé řadě a polohovatelná opěrka ve druhé a třetí řadě (pouze pro Kombi)	-	○	-
Bez sedadel ve třetí řadě (pouze pro Kombi Van)	●	●	-

● = Standardní výbava, ○ = výbava na přání, za příplatek, □ = součást vybraných sad za příplatek, - = nelze. *Pouze pro Van.



Dostatek úložného prostoru

Interiér vozu Transit Custom je zaměřený na potřeby řidiče. Skvěle vypadá a navíc ukrývá praktická úložná řešení. Díky dostatku místa pro láhve, telefony a dokumenty usnadní a zefektivní váš pracovní den.

Nastavitelné sedadlo řidiče a volant

Nastavitelné sedadlo řidiče s loketní opěrkou a volantem, který je možné výškově a podélně nastavit, vám umožní snadné nalezení ideální pozice pro řízení.

Zadní parkovací kamera

Zařadíte zpětný chod a na barevném multifunkčním displeji se automaticky zobrazí záběr ze zadní parkovací kamery. Překrývající se pruhy na záběru značí směr vozidla.

Elektricky nastavitelné a vyhřívané sedadlo řidiče



230V elektrická zásuvka

Praktická 230V/150W elektrická zásuvka mezi sedadly řidiče a spolujezdce slouží k napájení laptopů nebo jiného elektrického vybavení. Nepotřebujete přitom žádné speciální adaptéry.



Nákladový prostor

	Base	Trend	Sport*
Nákladový prostor			
8 upínacích ok pro náklad (standardně pro Van)	●	●	●
2 upínací oka pro náklad u Kombi Van a Kombi pro L1	●	●	-
4 upínací oka pro náklad (standardně pro Kombi and Kombi Van pro L2)	●	●	-
Odolná podlahová krytina v nákladovém prostoru (pouze pro Van)	○/□	●	●
Ochrana nákladového prostoru – odolná podlahová krytina, obložení stěn v plné výšce (pouze pro Van)	○	○	●
Plná neprosklená přepážka s průvlakem (pro Van pouze pro vozy s dvojsedadlem spolujezdce)	●	●	●
Plná neprosklená přepážka bez průvlakem (pro Van pro vozy se samostatným sedadlem spolujezdce)	●	●	●
Plná prosklená přepážka s průvlakem (pro Van pouze pro vozy s dvojsedadlem spolujezdce)	○	○	○
Plná prosklená přepážka bez průvlakem (pro Van pro vozy se samostatným sedadlem spolujezdce)	○	○	○
Osvětlení nákladového prostoru	●	●	●
Osvětlení nákladového prostoru s LED (pouze pro Van)	○	○	○
Zásuvka 12 V v nákladovém prostoru (standardně pro Kombi)	●/○	●/○	○
Obložení stěn nákladového prostoru do poloviny výšky (za příplatek pro Van Base)	●/○	●	●
Interiérový sklopný střešní nosič (pouze pro Van s neprosklenými závěsnými dveřmi)	○	○	○

● = Standardní výbava, ○ = výbava na přání, za příplatek, □ = součást vybraných sad za příplatek, - = nelze. *Pouze pro Van.

Speciální výbava na přání (SVO)

	Base	Trend	Sport*
Elektrická výbava			
Řízení otáček na 1300-3000 ot/min	○	○	○
Přídavný pojistkový panel	○	○	○
Konektor s variabilním rozhraním – obsahuje řadu zabudovaných konektorů a připojení k elektrické energii, včetně přídavného pojistkového panelu (nedostupné pro Kombi)	○	○	-
Barva			
Speciální barva, 100 dostupných barev, pro podrobnosti se prosím obraťte na nejbližšího dealera Ford	○	○	-

○ = Výbava na přání, za příplatek, - = nedostupné. *Pouze pro Van.

System pro jakékoli zatížení

Snadno udržovatelná a odolná podlaha nákladového prostoru

Odolná podlahová vložka po stěnách dosahuje výšky 100 mm a umožňuje snadné omývání a čištění podlahy. (Standardní výbava a výbava na přání pro vybrané verze)

Upínací oka na náklad

Upínací oka, splňující normy DIN/ISO, jsou v Transitu umístěny na bočních stěnách a umožňují tak snadnější zajištění nákladu, zatímco podlaha nákladového prostoru zůstává bez překážek.

Spodní kryt motoru

Pevný nerezový kryt motoru chrání motor před odletujícími kamínky nebo poškozením od obrubníku. Lze jej snadno demontovat kvůli výměně motorového oleje či běžné servisní údržbě. (Příslušenství)

Systém Flex Floor a upevňovací drážky

Protiskuzový nákladový prostor se systémem Flex Floor a hliníkové upevňovací drážky na podlaze a bočních stěnách umožňují snadné upevnění a bezpečnou montáž nosičů, prvků k rozdělení zavazadlového prostoru a nákladu. (Výbava na přání a příslušenství)

Upevňovací koleje a posuvné bloky s háčky (10x) pro systém uchycení nákladu

(Výbava na přání a příslušenství)

Prvky k rozdělení nákladového prostoru

Černá kovová přepážka vybavená sítí zvyšuje po připevnění k upevňovacím drážkám systému Flex Floor flexibilitu a bezpečnost nákladového prostoru. (Výbava na přání a příslušenství)

Zabudované upevňovací body

Do karoserie byly zabudovány další matice M8 pro upevnění regálových a úložných systémů bez nutnosti vrtat do karoserie. Každý upevňovací bod je dimenzován pro zátěž až 30 kg. (Standardní výbava)

Vestavby do dodávek

Regálový systém Bott® (na obrázku) kompatibilní se systémem Flex Floor představuje vynikající úložný prostor ve vozidle, který udrží vše na svém místě. K dispozici jsou různé systémy od různých dodavatelů. (Výrobky značky Bott® nejsou dostupné na českém trhu).

Integrovaný střešní nosič

Transit Custom je dostupný s integrovaným střešním nosičem, který lze sklopit do úrovně střechy, čímž snížíte spotřebu paliva a hlukost při jízdě. Nosič je vybaven tzv. T-drážkou, umožňující umístění různého příslušenství. Může být využíván v obou pozicích - zdvihnutý unese 130 kg (80 kg verze Sport), složený do střechy unese 75 kg nákladu.

Interiérový střešní nosič

Dva černé ocelové nosiče s maximální nosností 50 kg lze umístit do různých poloh na vnitřních drážkách stěn souběžných se systémem Flex Floor. (Výbava na přání a příslušenství)

Ochranná mříž zadních oken

Kvalitní mříž, která chrání zadní okna proti poškození nákladem při jízdě nebo proti krádežím. Nelze pro vozidla s výklopnými dveřmi. (Výbava na přání a příslušenství)

Q-Top** (Q-Tech) Převravní koš

Lehká hliníková konstrukce přepravního koše umožňuje přepravu dalšího nákladu na střeše*. Je vhodný pro přepravu dlouhých a objemných předmětů a poskytuje větší flexibilitu pro vaše každodenní činnosti. Lze také doplnit o nakládací žebřík pro snadnější manipulaci s nákladem. (Příslušenství)

*Zkontrolujte si maximální zatížení vozidla v tabulce specifikací.

(L1, max nosnost 150 kg, včetně hmotnosti přepravního koše)

Q-Top** (Q-Tech) Nakládací žebřík Q-Top** (Q-Tech) Převravní koš

(L1 & L2, 150 cm, upevněný na přepravním koši)

Žebřík pro nízkou střechu

(Max. 125 kg, pouze se zadními dveřmi s otevíráním do 180 stupňů)

ClimAir**+ vzduchové deflektory, transparentní

Snižuje vzduchové turbulence a hluk při jízdě s pootevřenými okny. (Příslušenství)

Gumové rohože

Rohože jsou vyrobeny tak, aby přesně kopírovaly podlahu vozidla a perfektně ji chránily proti vlhkosti a nečistotám. Disponují úchyt pro bezpečné připevnění k podlaze. (Příslušenství)

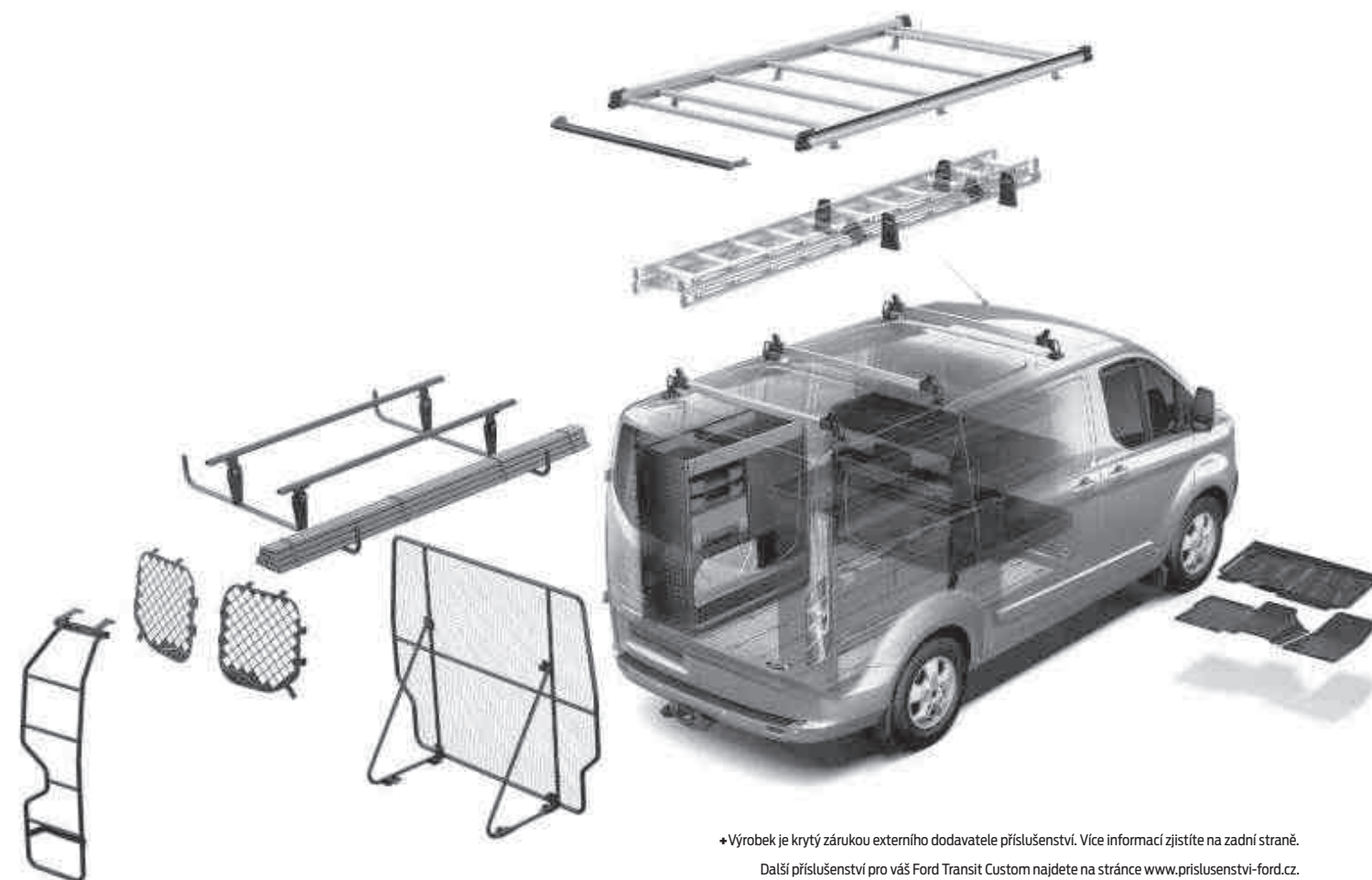

*Výrobek je krytý zárukou externího dodavatele příslušenství. Více informací zjistíte na zadní straně.

Další příslušenství pro váš Ford Transit Custom najdete na stránce www.prislusenstvi-ford.cz.

Nabídka lifestyleových výrobků s logem Ford najdete na stránce www.fordlifestylecollection.com.

Barvy karoserie a čalounění

Vyberte si barvu a čalounění, které nejlépe vyhovují vaší firmě.

<p>Leader/ Base Střed sedadel: Traxon v barvě Charcoal Black Boky sedadel: Max v barvě Charcoal Black</p>	<p>Není dostupné na českém trhu</p>	<p>Trend Střed sedadel: Lane v barvě Charcoal Black Boky sedadel: Max v barvě Charcoal Black</p>
<p>Není dostupné na českém trhu</p>	<p>Není dostupné na českém trhu</p>	<p>Není dostupné na českém trhu</p>
<p>Není dostupné na českém trhu</p>	<p>Není dostupné na českém trhu</p>	<p>Sport (pouze pro Van) Střed sedadel: Ecko v barvě Pewter Boky sedadel: Kůže Torino v barvě Charcoal Black</p>



Bílá Frozen
Nemetalická barva karoserie



Červená Race
Nemetalická barva karoserie



Modrá Blazer
Nemetalická barva karoserie



Stříbrná Moondust
Metalická barva karoserie*



Stříbrná Tectonic
Metalická barva karoserie*



Modrá Stratosphere
Metalická barva karoserie*



Magnetic
Metalická barva karoserie*



Modrá Deep Impact
Metalická barva karoserie*



Černá Shadow
Mica barva karoserie*

Na model Ford Transit Custom se vztahuje záruka proti prorezavění karoserie společnosti Ford v délce 12 let od data první registrace. Podléhá stanoveným pravidlům a podmínkám.

*Metalické a mica barvy karoserie a kožené čalounění jsou dostupné jako výbava na přání, za příplatek.

Poznámka: Obrázky vozidel slouží pouze pro ilustraci barevných odstínů a nemusí odpovídat konkrétní specifikaci. Barvy karoserie a čalounění reprodukovány v tomto katalogu se mohou lišit od skutečných barev v důsledku omezení použitých tiskových technologií.

Hypoalergenní interiér

V interiéru modelů Transit Custom jsou použity materiály, které nevyvolávají alergické reakce. Modely s klimatizací jsou vybaveny vysoce účinným pylovým filtrem, který brání průniku prachu a pylů do kabiny.

Záruka 12 let proti prorezivění

Exteriér modelů Transit Custom si získal na odolnosti díky několikanásobnému procesu lakování. Díky vstřikování vosku do ocelových částí karoserie či odolné horní vrstvě nátěru, novým materiálům a postupům aplikace bude váš vůz vypadat dobře i za mnoho let.

Pozinkování Povrchová úprava fosforečnanovým nástřikem Elektrostatický nátěr Horní vrstva nátěru Krycí lak



Zjednodušte si život

Při tvorbě celé naší nabídky financování, služeb a asistence máme na mysli jediné – zjednodušit vám život.

Financování Ford Credit

Volba financování nového vozidla je stejně důležitá jako volba samotného vozidla. Předtím, než navštívíte drahé banky, promluvte si se svým dealerem společnosti Ford a zjistěte, co pro vás mohou udělat experti na financování vozidel ve společnosti Ford Credit. Jejich nabídka flexibilních balíčků financování vám umožní získat vozidlo, které chcete. Prodejce Ford zajistí veškerou administrativu i odborný servis.

ZNAČKOVÉ FINANCOVÁNÍ FORD CREDIT, TO JE ROZUMNÁ CESTA K VAŠEMU VOZU.

Úvěr a pojištění Úvěr na vůz je splácení částí ceny vozu v pravidelných měsíčních splátkách. Výši úvěru si volí zákazník (záloha 15 až 70 %), stejně jako dobu financování (24 až 60 měsíců). S ohledem na své potřeby i možnosti se zákazník rozhoduje rovněž mezi výhodami ve formě nízkého úročení, servisních prohlídek, prodloužené záruky, asistenční služby apod. Úvěrové produkty jsou nabízeny včetně výhodného komplexního pojištění u renomovaných pojišťoven, které zahrnuje nejen havarijní pojištění a pojištění odpovědnosti, ale i připojištění všech skel. Vlastníkem vozidla je od počátku smlouvy zákazník.

Operativní leasing Pod značkou Ford Lease je nabízen operativní leasing i Full-Service leasing a je určen podnikatelům, ale i soukromým osobám. Těm, kteří preferují jízdu v novém voze bez nutnosti koupě (obměna vozu každé 2 až 3 roky). Samozřejmostí může být komplexní odborný servis vozu, řešení pojistných událostí, placení veškerých poplatků a daní. Mezi další nesporné výhody operativního leasingu patří i možnost pořízení vozu bez ztráty hotovosti (v závislosti na bonitě klienta není požadována žádná akontace) či nulové riziko zůstatkové hodnoty vozu.

Pro více informací navštivte stránky www.fordcredit.cz

Služby

Víme, že síť prodejců, která se věnuje potřebám zákazníků užitkových vozů, je pro váš podnikatelský úspěch stejně důležitá, jako výborný vůz k podnikání. Proto jsme vytvořili síť specialistů pro užitková vozidla Ford Transit Centra. Tito prodejci poskytují řadu dodatečných služeb, které vám jsou ušity na míru. Jejich prací je udržovat vaše podnikání v pohybu.

Informace o svém nejbližším specializovaném prodejci Ford Transit Centrum získáte na tel. 800 FORD CZ (800 3673 29) nebo navštivte stránky www.ford.cz.

Záruka Ford Protect Prodloužená záruka Ford Protect kryje mechanické poruchy na všech důležitých součástech vozidla po skončení záruční doby poskytované výrobcem vozidel značky Ford. Ford Protect lze sjednat až na dobu 5 let/200 000 km.

Záruka Ford proti prorezivění Každé nové užitkové vozidlo Ford určené k podnikání má záruku na prorezivění*, která platí 12 let pro Transit, Transit Connect a Tourneo Connect, Transit Custom a Tourneo Custom od data první registrace.

Asistenční služby Ford Všechna nová užitková vozidla Ford** určená k podnikání jsou dodávána s Ford Asistance platnou do další povinné servisní prohlídky – buď na základě ujeté vzdálenosti nebo po uplynutí určité doby, podle toho, co nastane dříve.

* Podléhá smluvním podmínkám.

** Platí pro vozidla do 3,5 tuny a 9 míst.

Kontakty

Zákaznické Centrum Ford V případě, že řešení vašeho požadavku není v možnostech vašeho servisu, můžete se spolehnout na plnou podporu Zákaznického Centra Ford. Zavoláte-li na číslo 800 FORD CZ (800 3673 29), naši speciálně vyškolení pracovníci vám budou ihned k dispozici.



MY 2017,5 CZE CZ

Obrázky, popisy a specifikace. Tato publikace byla platná v době předání do tisku. Společnost Ford své výrobky neustále vyvíjí. Vyhrazujeme si právo kdykoli změnit specifikace, barvy a ceny modelů a předmětů zobrazených a popsanych v této publikaci. Pro aktuální informace se vždy obraťte na vašeho prodejce Ford. **Výbava na přání:** pokud je v této publikaci položka označena jako "Výbava na přání" nebo "Výbava na přání/paket" atd., vezměte na vědomí, že tato položka je za příplatek k základní ceně vozidla, pokud není výslovně uvedeno jinak. Všechny kombinace modelů a barev nemusí být dostupné. **Poznámka:** Některá vyobrazení pocházejí z předprodukčního modelu a/nebo jsou vytvořena na počítači, v konečném provedení se tak může vzhled/vybavení vozidla v různých ohledech lišit. Kromě toho mohou některé vyobrazené prvky vozidel patřit do výbavy na přání. **Poznámka:** Tento katalog obsahuje jak originální příslušenství Ford, tak i celou řadu pečlivě zvolených výrobků od našich dodavatelů. **•**Všechny výrobky jiných dodavatelů podléhají záručním podmínkám příslušného dodavatele a společnost Ford za ně nenes odpovědnost. Více informací o těchto podmínkách získáte od autorizovaného prodejce společnosti Ford. **Poznámka:** Slovní označení iPod a loga jsou vlastnictvím společnosti Apple Inc. Další ochranné známky a obchodní názvy jsou majetkem příslušných vlastníků. **Poznámka:** Některé asistenční funkce řidiče a bezpečnostní funkce popsané v této publikaci využívají snímače, jejichž výkonnost a spolehlivost může být ovlivněna aktuálními klimatickými podmínkami.



Až tuto publikaci nebudete potřebovat, recyklujte ji, prosím.

Publikováno společností Ford Motor Company Limited, Brentwood, Essex, Anglie. Registrováno v Anglii pod č. 235446.

BJN 205321. FoE: Z55E.
PN 677513/0417/2.5m/CZE cz
Duben 2017.

© Ford Motor Company Limited.

www.ford.cz

Zákaznická podpora Ford

V případech, kdy potřebujete informace, které vám výjimečně nemůže poskytnout váš prodejce, nebo jednoduše chcete kontaktovat přímo Ford Motor Company, je tu infolinka Ford. Volejte, prosím, linku 800 FORD CZ, tedy číslo 800 3673 29.

Ford Assistance v České republice

V naléhavých případech vám kdekoli v České republice poskytneme okamžitou pomoc linka Ford Assistance 800 100 374.



EURO NCAP advanced
2012 Reward for Ford SYNC with Emergency Assistance

EURO NCAP advanced
2012 Reward for Ford Lane Keeping Alert

Ford Assistance v zahraničí

Pečujeme o vás všude na světě. Spolehněte se na naše operátory na lince +420 261 104 222.