



MTJ





MITO

KONZENTRAT VON ALFA ROMEO.

STIL

LED-Heckleuchten
Leichtmetallfelgen bis zu 18 Zoll
Türdesign im Coupé-Stil

MOTOREN UND EFFIZIENZ

MultiAir-Motorentechologie
MiTo TwinAir-Turbo
Start&Stopp-System
Gear Shift Indicator (Schaltpunktanzeige)

DYNAMIK

Fahrdynamikregelung Alfa Romeo D.N.A.
Doppelkupplungsgetriebe Alfa Romeo TCT
Alfa Romeo Adaptive Suspension
(Fahrwerk mit variabler Dämpferhärte)
Alfa Romeo Active Suspension
(aktives Fahrwerk mit elektronischer
Dämpferregelung)

SICHERHEIT UND TECHNOLOGIE

7 Airbags
Eines der sichersten Fahrzeuge seiner Klasse
Elektronische Differenzialsperre (Alfa Romeo Q2)
Dynamische Fahrstabilitätskontrolle, Vehicle Dynamic
Control (VDC) mit Hill Holder (Berganfahrhilfe)
Alfa Romeo Dynamic Steering
Reifendrucksensoren (TPMS)

2-3



STIL

Ein Fahrzeug, dessen sportliche Coupé-Linie auf den Komfort einer kompakten Limousine trifft: Außen eine muskulöse Linie, reinste Entschlossenheit mit fensterrahmenlosen Türen. Innen 5 geräumige Sitzplätze.

- Länge 4,06 m. Breite 1,72 m. Höhe 1,44 m. Dies sind die Maße eines Sportwagens, bei dem auch die stilvollen Details höchste Performance versprechen.
- Scudetto (Frontgrill) - Unverwechselbarer Alfa Romeo Stil.
- Fensterrahmenlose Türen.
- Heckleuchten mit LED-Technologie - ein Designelement, das auch die Anforderungen an mehr Sicherheit erfüllt.
- Bereifung mit 16-, 17-, oder 18-Zoll-Felgen für eine Straßenlage, die es mit der eines echten Sportwagens aufnehmen kann.





INTERIEUR

Sportliche Armaturen sowie modernste Infotainmentsysteme stehen dem Fahrer zur Verfügung. Für einen allumfassenden Komfort wurden nur die besten Materialien ausgewählt, mit STOFFEN und LEDERN von unvergleichlichem Stil „Made in Italy“.





EFFIZIENZ

HOHE LEISTUNG, GERINGER VERBRAUCH.

Für alle, die auf der Suche nach Leistung sind: das System Alfa Romeo MultiAir - höchste Technologie im Dienste von Leistungsfähigkeit und Verbrauchsreduzierung: 1.4 TB 16V MultiAir mit 103 kW (140 PS) oder 125 kW (170 PS). Für junge Fahrer, die gerade erst ihren Führerschein erworben haben: 1.4 Benziner mit 57 kW (78 PS). Für alle, die unvergleichliche Leistung und Ersparnis suchen: der neue Turbo-TwinAir mit 77 kW (105 PS).

- An Bord des MiTo gibt es weitere Hilfen, um den Kraftstoffverbrauch und die Emissionen zu senken. Start&Stopp-System serienmäßig: Eine Automatik, die auf Wunsch vom Fahrer abgeschaltet werden kann, steuert das Abstellen und Neustarten des Motors bei stockendem Verkehr.
- Gear Shift Indicator - GSI: Über eine Anzeige auf der Instrumententafel wird empfohlen, welcher Gang als nächstes eingelegt werden sollte, um die Triebwerkseffizienz zu optimieren.

	1.4 8V 57 kW (78 PS)	0.9 8V Turbo-TwinAir 77 kW (105 PS)	1.4 TB 16V MultiAir 103 kW (140 PS) TCT	1.4 TB 16V MultiAir 125 kW (170 PS) TCT
Hubraum (cm ³)	1.368	875	1.368	1.368
Max. Drehmoment Nm bei U/min	115/3.000	145/2.000	250/2.500	250/2.500
Höchstgeschwindigkeit (km/h)	165	184	209	219
Beschleunigung 0-100 km/h (Sek.)	13	11,4	8,1	7,3
Kraftstoffverbrauch, kombiniert (l/100 km)	5,6	4,2	5,4	5,4
CO ₂ -Emission [-Effizienzklasse]	130 g/km [D]	99 g/km [A]	124 g/km [C]	124 g/km [C]
Schadstoffklasse	Euro 6	Euro 6	Euro 6	Euro 6
Start&Stopp-System	serienmäßig	serienmäßig	serienmäßig	serienmäßig



MOTOREN

WÄHLEN SIE IHREN IDEALEN MOTOR AUS.
DER MOTORENTRADITION VON ALFA ROMEO
KANN MAN BLIND VERTRAUEN.

ALFA ROMEO MULTIAIR. Das MultiAir-System stellt eine Revolution in der Motorentechnologie dar. Fahrspaß und Agilität auf der Straße werden spürbar gesteigert. Und auch die Umwelt profitiert: Mit MultiAir lassen sich Kraftstoffverbrauch und CO₂-Emissionen deutlich senken. Beim MultiAir-Motor werden die Ventile nicht mechanisch, sondern elektrohydraulisch gesteuert - individuell an jedem Zylinder. MultiAir übernimmt die Ventilsteuerung auf der Einlassseite und macht so die entsprechende Nockenwelle überflüssig. Jeder Zylinder verfügt dabei über ein eigenes Hydrauliksystem mit einer separaten Hydraulikkammer. Die Zylinderfüllung lässt sich so exakt dem jeweiligen Lastzustand anpassen. Das Ergebnis: mehr Leistung, weniger Verbrauch, ein direktes Ansprechverhalten.

TURBO-TWINAIR. 0.9 8V TwinAir Turbomotor mit 77 kW (105 PS). Ein revolutionärer, höchst vielseitiger Motor, der einem die Wahl zwischen brillanter Leistung und niedrigem Verbrauch lässt - je nach Fahrstil.





DYNAMIK

GENIESSEN SIE DEN ECHTEN ALFA ROMEO SPIRIT MIT TECHNOLOGIEN WIE DEM ALFA ROMEO D.N.A. UND DEM ALFA ROMEO TCT.

ALFA ROMEO TCT - Das innovative 6-GANG-DOPPELKUPPLUNGSGETRIEBE ALFA ROMEO TCT besteht aus zwei parallelen Teil-getrieben mit Trockenkupplung. Diese ermöglichen den Gangwechsel, während die aktuelle Fahrstufe noch eingelegt ist.

Das Ergebnis: schnelle und komfortable Gangwechsel ohne Zugkraftunterbrechung sowie geringerer Kraftstoffverbrauch.

12 - 13

ALFA ROMEO D.N.A. - Ein System, mit dem der Fahrer das Set-up des Fahrzeugs in drei Stufen nach Bedarf ändern kann. Die drei Fahrmodi DYNAMIC, NATURAL und ALL WEATHER verändern jeweils das Ansprechverhalten des Motors, die Rückmeldung der Lenkung, den Regelbereich der dynamischen Fahrstabilitätskontrolle (VDC), die Bremsen, das Alfa Romeo Active Suspension und die Schaltzeiten des 6-Gang-Doppelkupplungsgetriebes Alfa Romeo TCT. Im Sport-Modus **DYNAMIC** werden die Systeme der dynamischen Fahrstabilitätskontrolle (VDC) sehr diskret eingeschaltet, Motor und Bremsen sind schneller bereit und reagieren spontaner, die Lenkung wird direkter und sportlicher. Wird der Wählschalter auf den Stadt-Modus **NATURAL** gestellt, ist die Einstellung neutraler und die Verbrauchswerte werden optimiert. Bei mangelnder Straßenhaftung kann der Modus **ALL WEATHER** gewählt werden, der dafür sorgt, dass alle elektronischen Sicherheitsvorrichtungen frühzeitig reagieren.

ALFA ROMEO TCT lässt sich entweder im Automatikmodus oder - über den Tip-Schalter - im sequenziellen Modus bedienen. Im Tip-Modus können die Gänge entweder über die Up- und Down-Funktion am Schalthebel oder über die Schaltwippen am Lenkrad gewechselt werden.

Effizienz. Bis zu 10 % weniger Verbrauch im Vergleich zu einem herkömmlichen Automatikgetriebe mit Drehmomentwandler. Zusätzliche Reduzierung von Verbrauch und Emissionen durch die erstmalige Kombination von Doppelkupplungsgetriebe und Start&Stopp-System

Dynamik. Wechsel zwischen Automatik- und sequenzieller Schaltung mit nur einem Handgriff. Schnelle, ruckfreie Gangwechsel ohne Leistungsverlust. Noch sportlicheres Fahrgefühl im sequenziellen Modus. Perfekte Vernetzung mit dem Alfa Romeo D.N.A. für einen noch individuelleren Fahrstil

DYNAMIK



WENDIGKEIT, FAHRPRÄZISION UND KOMFORT.

- **AUFHÄNGUNG.** McPherson-Einzelradaufhängungen vorn und Halbeinzelradaufhängungen mit Torsionsachse hinten. Zwei Architekturen von bewährter Leistung, die bei einem Kompaktwagen wie dem MiTo grenzenlose Freude und Sicherheit garantieren.
- **ALFA ROMEO ADAPTIVE SUSPENSION.** Serienmäßig bei den leistungsstarken Motoren wie den 103 kW (140 PS) und 125 kW (170 PS) starken MultiAir Turbobenzinern. Es handelt sich dabei um ein System mit einstellbaren Stoßdämpfern.
- **ALFA ROMEO ACTIVE SUSPENSION.** Erhältlich beim MiTo Quadrifoglio Verde. Ein System zur Kontrolle der elektronischen Stoßdämpfer, das aktiv und kontinuierlich die Antwort des Fahrwerks entsprechend den Straßenbedingungen und den Bedürfnissen des Fahrers variiert.
Es arbeitet mit dem Alfa Romeo D.N.A. und den anderen elektronischen Vorrichtungen an Bord zusammen.

SICHERHEIT



DER MITO IST BEREIT, FAHRER UND FAHRGÄSTE IN JEDER SITUATION ZU SCHÜTZEN, UND GEHÖRT ZU DEN SICHERSTEN FAHRZEUGEN SEINER KLASSE.

AKTIVE SICHERHEIT

- **ALFA ROMEO Q2** Reproduziert die Wirkung eines selbstsperrenden Differenzials.
- **ABS** Antiblockiersystem.
- **EDB** Elektronische Bremskraftverteilung zwischen Vorder- und Hinterrädern.
- **VDC** Elektronische Stabilitätskontrolle des Fahrzeugs.
- **ASR** Antriebsschlupfregelung des Fahrzeugs unter Einbeziehung der Bremsen und der Motor-Steuereinheit.
- **HBA** Bremsassistentensystem für Notbremsungen.
- **HILL HOLDER** Hilfssystem für das Anfahren am Berg.
- **MSR** Motor-Schleppmoment-Regelung beim Loslassen des Gaspedals.
- **CBC** Bremsassistent für Bremsungen in Kurven.
- **ALFA ROMEO ACTIVE STEERING** Integriert die elektrische Lenkung in die Funktionen des VDC: Mit einem Impuls am Lenkrad lädt sie dazu ein, eventuelles Übersteuern zu kompensieren.

PASSIVE SICHERHEIT

- **7 AIRBAGS** serienmäßig.
- Technologie **SEAT BELT REMINDER (SBR)**: 5 Kontrollleuchten auf einem kleinen Bildschirm zum Überwachen, ob alle Sicherheitsgurte angelegt sind.
- Schleudertrauma-**SCHUTZVORRICHTUNGEN** an den Sitzen.
- Beim Aufprall **NACHGEBENDES LENKRAD**.
- **LENKSÄULE** mit kontrollierter Energieabsorption.
- **ELEKTRISCHE** Lenkradsperre außerhalb des Bewegungsspielraums der Knie.
- **LED-Heckleuchten** zur Verbesserung der Sichtbarkeit des Fahrzeugs.



TECNOLOGIE

EINE GANZE WELT AN KONNEKTIVITÄT IN IHREN HÄNDEN.

- Eine Verbindung zu Ihrem Tonträger aufstellen und alles unter Kontrolle haben. Für diesen Zweck verfügt der MiTo über Uconnect®, ein integriertes System, das die hervorragende Qualität der Audioanlage um eine ganze Welt an Funktionen und multimedialen Diensten erweitert. Zur Benutzung genügt ein Wisch über den 5"-Touchscreen oder ein Wort an die Sprach-erkennung. Optional auch kombinierbar mit einem Hi-Fi Bose® Sound System - ein mitreißendes Erlebnis für alle Sinne: Hauptlautsprecher, Subwoofer mit digitalem 8-Kanal-Verstärker für angenehm tiefe Bässe und einen einnehmenden, nuancenreichen Klang.



UCONNECT® 5" INFOTAINMENT

- Integriert in die Mittelkonsole bietet das Uconnect® eine Vielzahl an neuen Multimedia-Möglichkeiten wie z. B. das Bluetooth®-Audio-Streaming, welches die Wiedergabe von Musikdateien oder Webradio direkt und drahtlos von Ihrem Smartphone ermöglicht (Kompatibilität vorausgesetzt)*.
- Über den 5"-Touchscreen lassen sich alle Funktionen des Gerätes (hier im Überblick) einfach und bequem steuern.
- Radio AM/FM, CD/MP3-Wiedergabe, digitale Eingänge (AUX-IN, USB und Bluetooth®-Audio-Streaming) Bluetooth®-Freisprechanlage (inkl. Voice Control, die Ihnen das Lesen der erhaltenen SMS-Nachrichten dank des Text-to-Speech-Systems ermöglicht)*.

16-17

UCONNECT® 5" NAVIGATION

- Eine in Zusammenarbeit mit TomTom® entwickelte integrierte Navigation für problemloses und intuitives Navigieren, die dank des Touchscreens und der Spracherkennung noch einfacher zu bedienen ist.
- Das System verfügt bereits über die Landkarten der wichtigsten europäischen Länder, die über einen USB-Anschluss jederzeit aktualisiert werden können.
- Es nutzt den Verkehrsinformationsdienst TMC (Traffic Message Channel) mit Echtzeitinformationen, um verkehrsbedingte Verzögerungen zu vermeiden.
- Das System führt Sie mit Leichtigkeit - dank der erweiterten Fahrspurführung (Advanced Lane Guidance) - auch durch die unübersichtlichsten Kreuzungen.
- Mithilfe des Systems IQ.Routes® berechnet es, basierend auf der tatsächlich gemessenen Durchschnittsgeschwindigkeit des Verkehr die beste und schnellste Strecke.

*Eine Liste der kompatiblen Smartphones finden Sie online unter: www.alfaromeo.de und www.uconnectphone.com

AUSSTATTUNGEN





○ Fensterheber elektrisch vorne

○ Rahmen für Frontscheinwerfer und Heckleuchten in Titangrau

○ Heckspoiler in Wagenfarbe lackiert

○ Leichtmetallfelgen 7J x 17" „Junior“ in Weiß lackiert mit Bereifung 215/45 R17

○ Außenspiegelkappen in Weiß lackiert

○ Sticker „Junior“ auf der Heckklappe

DIE EINSTIEGSVERSION IMPRESSION BIETET SERIENMÄSSIG UNTER ANDEREM:

SICHERHEIT

- 7 Airbags
- Dynamische Fahrstabilitätskontrolle (VDC)
- Kopfstützen vorne, aktiv, höhenverstellbar

TECHNOLOGIE

- Start&Stopp-System
- Elektronische Differenzialsperre (Alfa Romeo Q2)
- Reifendrucksensor (TPMS)

KOMFORT

- Fahrer- und Beifahrersitz mit Easy-Entry-Funktion
- Fensterheber elektrisch vorne

AUßEN-DESIGN

- Tagfahrlicht (DRL)
- LED-Heckleuchten
- Scheinwerferhintergrund abgedunkelt
- Heckspoiler in Wagenfarbe lackiert
- Rahmen für Frontscheinwerfer und Heckleuchten in Titangrau

INNEN-DESIGN

- Sitzbezüge in Stoff „Sprint“ Nero
- Interieur-Dekor „Sprint“ Nero



Stoff Sprint
Nero

SERIENMÄSSIGE AUSSTATTUNGSDETAILS ZUSÄTZLICH ZU IMPRESSION:

AUßEN-DESIGN

- Abgasendrohr verchromt
- Außenspiegelkappen in Weiß lackiert
- Sport-Heckstoßfänger
- Sticker „Junior“ auf der Heckklappe
- Türgriffe, Rahmen der Frontscheinwerfer und Heckleuchten in Aluminium-Optik
- Leichtmetallfelgen 7J x 17" „Junior“ in Weiß lackiert

SICHERHEIT

- Nebelscheinwerfer

KOMFORT

- Klimaanlage, manuell

INNEN-DESIGN

- Sitzbezüge Stoff „Junior“ Nero-Grigio mit weißen Nähten
- Leder-Sportlenkrad, unten abgeflacht, mit weißen Nähten
- Schalt- und Handbremshebelverkleidung mit weißen Nähten
- Sportliche Instrumententafel mit weißer Instrumentenbeleuchtung
- Fußmatten mit weißen Nähten und „Junior“-Logo

INFOTAINMENT

- Multifunktionstasten am Lenkrad für Audio- und Telefonbedienung
- Uconnect®-Infotainment mit 5"-Touchscreen, Radio AM/FM, CD/MP3-Player, USB und AUX-IN-Anschlüssen, Bluetooth®-Audio-Streaming und -Freisprecheinrichtung*, SMS-Vorlese-Funktion, Sprachsteuerung (Voice Control)



Stoff „Junior“ Nero-Grigio
mit weißen Nähten

TURISMO

Motorisierungen: 1.4 8V 57 kW (78 PS), 0.9 8V Turbo-TwinAir 77 kW (105 PS), 1.4 TB 16V MultiAir TCT 103 kW (140 PS).

RACER

Motorisierungen: 0.8 8V Turbo-TwinAir 77 kW (105 PS), 1.4 TB 16V MultiAir TCT 103 kW (140 PS).



Fahrdynamikregelung Alfa Romeo D.N.A.

Klimaanlage, manuell

Uconnect®-Infotainment mit 5"-Touchscreen

Kopfstützen mit historischem „Alfa Romeo“-Schriftzug

17"-Leichtmetallfelgen „Elegante I“ in Bronze lackiert*

Außenspiegelkappen in Bronze lackiert*

SERIENMÄSSIGE AUSSTATTUNGSDetails ZUSÄTZLICH ZU IMPRESSION:

TECHNOLOGIE

- Fahrdynamikregelung Alfa Romeo D.N.A.

AUßEN-DESIGN

- Abgasendrohr verchromt
- Außenspiegelkappen in Wagenfarbe lackiert
- Rahmen für Frontscheinwerfer und Heckleuchten in Chrom-Optik
- Fensterleiste unten in Chrom-Optik
- Leichtmetallfelgen 7J x 16" Sport

INNEN-DESIGN

- Sitzbezüge in Stoff „Competizione“ Nero-Grigio
- Interieur-Dekor Evoluzione Grigio
- Edelstahleinsteigsleisten mit „Alfa Romeo“ Schriftzug

KOMFORT

- Lendenwirbelstützen, Fahrer- und Beifahrersitz, manuell verstellbar
- Klimaanlage, manuell
- Leder-Lenkrad
- Multifunktionsdisplay (Matrix)

INFOTAINMENT

- Uconnect®-Infotainment mit 5"-Touchscreen, Radio AM/FM, CD/MP3-Player, USB und AUX-IN-Anschlüssen, Bluetooth®-Audio-Streaming und -Freisprecheinrichtung, SMS-Vorlese-Funktion, Sprachsteuerung (Voice Control)
- Multifunktionsknöpfe am Lenkrad für Radio- und Telefonbedienung



Competizione Nero-Grigio

SERIENMÄSSIGE AUSSTATTUNGSDetails ZUSÄTZLICH ZU TURISMO:

INNEN-DESIGN

- Sitzbezüge in Stoff/PVC-Leder „Vintage“ Grigio/Marrone mit braunen Nähten
- Beifahrersitz höhenverstellbar
- Sitzheizung vorne
- Türverkleidungen innen in PVC-Leder „Vintage“ Marrone
- Leder-Sportlenkrad, unten abgeflacht, mit braunen Nähten
- Schalt- und Bremshebelverkleidung mit braunen Nähten
- Kopfstützen mit historischem „Alfa Romeo“-Schriftzug
- Fußmatten mit braunen Nähten und historischem „Alfa Romeo“-Schriftzug
- Dunkles Interieur mit Dachsäulen- und -himmel in Schwarz
- Sportliche Instrumententafel mit weißer Instrumentenbeleuchtung

*in Verb. mit Außenlackierung Nero Etna in silberfarben

SICHERHEIT

- Nebelscheinwerfer

AUßEN-DESIGN

- Außenspiegelkappen in Bronze lackiert*
- Türgriffe sowie Rahmen der Frontscheinwerfer und Heckleuchten in Aluminium-Optik
- Sport-Heckstoßfänger
- 17"-Leichtmetallfelgen „Elegante I“ in Bronze lackiert*

KOMFORT

- Parkensensoren hinten mit akustischer Warmmeldung und Anzeige
- Sichtpaket (automatisch abblendendem Innenspiegel, Regen- und Lichtsensor sowie beheizbaren Scheibenwaschdüsen)



Stoff / PVC-Leder „Vintage“ Grigio/Marrone mit braunen Nähten



Instrumententafel mit „QV“-Logo und weißer Beleuchtung

Abgasendrohr verchromt, 2-flutig

Leichtmetallfelgen 7J x 17" Sport 1 in „Dark Chrome“ lackiert mit Bereifung 215/45 R17

Dunkles Interieur mit Dachsäulen und -himmel in Schwarz sowie Interieur-Dekor „Competizione Nero“ in Carbon-Optik

Leder-Sportlenkrad, unten abgeflacht und Leder-Handbremshebel mit weißen Nähten, sowie Leder-Schaltnäuf und -Schalthebelverkleidung mit grün-weißen Nähten

NEUE EXKLUSIVE VERSION DES ALFA ROMEO MITO, DER DAS ERBE DES „QUADRIFOGLIO VERDE“ VERKÖRPERT.

Der MiTo Quadrifoglio Verde zeichnet sich durch außergewöhnliche Dynamikeigenschaften und Design-Merkmale aus. Unter der Haube ein 1.4 MultiAir-Turbo-Benzinmotor mit 125 kW (170 PS) und 6-Gang-Doppelkupplungsgetriebe Alfa Romeo TCT, die für ein verblüffendes Leistungsgewicht (6,7 kg/PS) und höchste Agilität sorgen.



Stoff „Quadrifoglio Verde“ Nero-Grigio mit grün-weißen Nähten und Alfa Romeo Logo



Exklusiv-Leder FRAU* Nero mit grün-weißen Nähten

SERIENMÄSSIGE AUSSTATTUNGSDETAILS ZUSÄTZLICH ZU TURISMO:

TECHNOLOGIE

- Alfa Romeo Adaptive Suspension (Fahrwerk mit variabler Dämpferhärte)
- Brembo®-Bremsanlage mit rot lackierten Bremssätteln
- 6-Gang-Doppelkupplungsgetriebe Alfa Romeo TCT
- Schaltpippen am Lenkrad zur Gangwahl

AUßEN-DESIGN

- Frontgrill, Außenspiegelkappen, Türgriffe sowie Scheinwerfer- und Heckleuchtenrahmen in „Dark Chrome“
- Leichtmetallfelgen 7 J x 17" Sport 1 in „Dark Chrome“ lackiert
- Sport-Heckstoßfänger
- Abgasendrohr verchromt, 2-flutig
- „QV“-Logo über den Seitenblinkern

SICHERHEIT

- Nebelscheinwerfer

INNEN-DESIGN

- Sitzbezüge in Stoff „Quadrifoglio Verde“ Nero-Grigio mit grün-weißen Nähten und Alfa Romeo Logo
- Interieur-Dekor „Competizione Nero“ in Carbon-Optik
- Edelstahlleinstiegsleisten mit „Quadrifoglio Verde“-Logo
- Fußmatten „Quadrifoglio Verde“
- Instrumententafel mit „QV“-Logo und weißer Beleuchtung
- Dunkles Interieur mit Dachsäulen und -himmel in Schwarz
- Leder-Schaltnäuf sowie -Schalthebelverkleidung mit grün-weißen Nähten
- Leder-Sportlenkrad, unten abgeflacht, mit weißen Nähten

IMPRESSION PAKET

- Audioanlage mit CD/MP3-Player, 6 Lautsprechern und Antenne
- Klimaanlage, manuell
- Außenspiegel elektrisch verstell- und beheizbar, in Wagenfarbe
- Leichtmetallfelgen 6J x 15" Impression mit Bereifung 185/65 R15



Audioanlage mit CD/MP3-Player



Klimaanlage, manuell

TURISMO PAKET

- Klimaautomatik, zwei Zonen, getrennt regelbar
- Cruise Control (automatische Fahrgeschwindigkeitsregelung)
- Mittelarmlehne vorne mit Ablagefach
- Uconnect®-Navigation mit 5"-Touchscreen



Klimaautomatik, zwei Zonen, getrennt regelbar



Mittelarmlehne vorne mit Ablagefach

SICHT PAKET

- Innenspiegel automatisch abdunkelnd
- Lichtsensor
- Regensensor
- Scheibenwaschdüsen beheizbar



Innenspiegel automatisch abdunkelnd



Regen- und Lichtsensor

SPORT PAKET

- Bremssättel in Rot lackiert
- Instrumentenbeleuchtung, weiß
- Leichtmetallfelgen 7J x 17" Sport I mit Bereifung 215/45 R17
- Sport-Heckstoßfänger
- Sportpedale und Fußstütze aus Aluminium
- Heckscheibe und hintere Seitenscheiben abgedunkelt
- Nebelscheinwerfer
- Außenspiegelkappen in Aluminium-Optik
- Türgriffe in Aluminium-Optik
- Rahmen für Frontscheinwerfer und Heckleuchten in Aluminium-Optik
- Entfall Fensterleiste unten in Chrom-Optik



Sport-Heckstoßfänger



Leichtmetallfelgen 7J x 17" Sport I mit Bereifung 215/45 R17

„QV LINE“ PAKET

Für diejenigen, die auf den Stil des Quadrifoglio Verde nicht verzichten möchten, aber eine andere Motorisierung bevorzugen.

- Interieur-Dekor „Competizione Nero“ in Carbon-Optik
- Außenspiegelkappen in „Dark Chrome“
- Bremssättel in Rot lackiert
- Einstiegsleisten „Quadrifoglio Verde“ mit Edelstahlinsatz
- Fußmatten „Quadrifoglio Verde“
- Instrumententafel mit weißer Beleuchtung
- Dunkles Interieur mit Dachsäulen und -himmel in Schwarz
- Leder-Handbremshebel mit weißen Nähten
- Leder-Schaltnauf sowie -Schalthebelverkleidung mit grün-weißen Nähten
- Leder-Sportlenkrad, unten abgeflacht, mit weißen Nähten
- Leichtmetallfelgen 7 J x 17" Sport 1 in „Dark Chrome“ lackiert mit Bereifung 215/45 R17
- „QV LINE“-Logo über den Seitenblinkern
- Scheinwerfer- und Heckleuchtenrahmen in „Dark Chrome“
- Scudetto (Frontgrill) in „Dark Chrome“
- Sitzbezüge in Stoff „Quadrifoglio Verde“ Nero-Grigio mit grün-weißen Nähten und Alfa Romeo Logo
- Sitzbezüge in Exklusiv-Leder FRAU® Nero mit grün-weißen Nähten (optional, Code 727)
- Sport-Heckstoßfänger
- Türgriffe in „Dark Chrome“
- Neue Sonder-Lackierung Matt „Grigio Magnesio Opaco“ (optional, Code 4SA)



„QV LINE“-Logo über den Seitenblinkern



Scudetto (Frontgrill) in „Dark Chrome“



Fußmatten und Einstiegsleisten „Quadrifoglio Verde“



Leichtmetallfelgen 7J x 17" Sport I in „Dark Chrome“ lackiert mit Bereifung 215/45 R17



ENTDECKEN SIE DIE,
PERSONALISIERUNGSMÖGLICHKEITEN UND TECHNISCHEN
DETAILS IHRES NEUEN MITO AUF DEN NÄCHSTEN SEITEN.



AUSSENSPIEGELKAPPEN, FRONTSCH EINWERFER- UND HECKLEUCHTENRAHMEN

FELGEN



○ Titangrau

○ Titangrau

○ Chrom-Optik

○ Chrom-Optik

○ Stahlfelgen 7J x 15" mit Radvollabdeckung mit Bereifung 185/65 R15

○ 5A6 - Leichtmetallfelgen 6J x 15" Impression mit Bereifung 185/65 R15

○ 108/421 - Leichtmetallfelgen 7J x 16" Sport mit Bereifung 195/55 R16

○ 431 - Leichtmetallfelgen 7J x 17" Sport I mit Bereifung 215/45 R17



○ Aluminium-Optik

○ Aluminium-Optik

○ „Dark Chrome“

○ „Dark Chrome“

○ 5FB - Leichtmetallfelgen 7J x 17" Sport I in „Dark Chrome“ lackiert mit Bereifung 215/45 R17

○ 432 - Leichtmetallfelgen 7J x 17" Elegante I mit Bereifung 215/45 R17

○ 68P - Leichtmetallfelgen 7J x 17" Elegante I in weiß lackiert mit Bereifung 215/45 R17

○ 7HP - Leichtmetallfelgen 7J x 17" Elegante I in Bronze lackiert* mit Bereifung 215/45 R17



○ Wagenfarbe

○ Aluminium-Optik

○ Chrom-Optik

○ „Dark Chrome“

○ 439 - Leichtmetallfelgen 7,5J x 18" Supersport mit Bereifung 215/40 R18

○ 4AY - Leichtmetallfelgen 7,5J x 18" Quadrifoglio Verde I mit Bereifung 215/40 R18

○ 55E - Leichtmetallfelgen 7,5J x 18" Quadrifoglio Verde in Titangrau lackiert mit Bereifung 215/40 R18



○ Weiß lackiert

○ Bronze lackiert*

FELGEN	IMPRESSION	JUNIOR	TURISMO	RACER	QUADRIFOGLIO VERDE
Stahlfelgen 7J x 15" mit Radvollabdeckung mit Bereifung 185/65 R15	•	-	-	-	-
5A6 - Leichtmetallfelgen 6J x 15" Impression mit Bereifung 185/65 R15	P	-	-	-	-
108/421 - Leichtmetallfelgen 7J x 16" Sport mit Bereifung 185/55 R16	-	-	•	-	-
431 - Leichtmetallfelgen 7J x 17" Sport I mit Bereifung 215/45 R17	-	-	○	-	-
5FB - Leichtmetallfelgen 7J x 17" Sport I in „Dark Chrome“ lackiert mit Bereifung 215/45 R17	-	-	P	-	-
432 - Leichtmetallfelgen 7J x 17" Elegante I mit Bereifung 215/45 R17	-	-	○	○	•
68P - Leichtmetallfelgen 7J x 17" Elegante I in weiß lackiert mit Bereifung 215/45 R17	-	•	-	-	-
7HP - Leichtmetallfelgen 7J x 17" Elegante I in Bronze lackiert* mit Bereifung 215/45 R17	-	-	-	•	-
439 - Leichtmetallfelgen 7,5J x 18" Supersport mit Bereifung 215/40 R18	-	○	○	○	-
4AY - Leichtmetallfelgen 7,5J x 18" Quadrifoglio Verde I mit Bereifung 215/40 R18	-	-	-	-	○
55E - Leichtmetallfelgen 7,5J x 18" Quadrifoglio Verde I in Titangrau lackiert mit Bereifung 215/40 R18	-	-	-	-	○

• = Serienausstattung ○ = Sonderausstattung - = nicht erhältlich P = Paketbestandteil

* in Verb. mit Außenlackierung Nero Etna in silberfarbenen Kraftstoffverbrauch und CO₂-Emission siehe Seite 34 - 35



Seitenschweller / Heckschürze / Heckspoiler



Aufkleber



Set beleuchtete Einstiegsleisten plus Velours-Fußmatte



Set Sportpedale



Frontschürze

AUSSENAUSSTATTUNG	IMPRESSION	TURISMO	QUADRIFOGLIO VERDE
Frontschürze	<input type="checkbox"/>	<input type="checkbox"/>	-
Seitenschweller	<input type="checkbox"/>	<input type="checkbox"/>	-
Heckschürze	<input type="checkbox"/>	<input type="checkbox"/>	-
Heckspoiler	<input type="checkbox"/>	<input type="checkbox"/>	-
Fahrzeughülle	<input type="checkbox"/>	<input type="checkbox"/>	<input type="checkbox"/>
Auspuffblende	<input type="checkbox"/>	<input type="checkbox"/>	<input type="checkbox"/>
16"-Leichtmetallfelgen	<input type="checkbox"/>	<input type="checkbox"/>	<input type="checkbox"/>
17"-Leichtmetallfelgen	<input type="checkbox"/>	<input type="checkbox"/>	<input type="checkbox"/>
18"-Leichtmetallfelgen	<input type="checkbox"/>	<input type="checkbox"/>	<input type="checkbox"/>
Außenspiegelkappen in Chrom (Hochglanz oder satiniert) oder Titangrau	<input type="checkbox"/>	<input type="checkbox"/>	<input type="checkbox"/>
Vintage-Aufkleber in verschiedenen Farben	<input type="checkbox"/>	<input type="checkbox"/>	<input type="checkbox"/>

- Sonderausstattung -- nicht erhältlich

INTERIEUR	IMPRESSION	TURISMO	QUADRIFOGLIO VERDE
Kofferraumschutzwanne	<input type="checkbox"/>	<input type="checkbox"/>	<input type="checkbox"/>
Fußmatten aus Velours in 3 Farben	<input type="checkbox"/>	<input type="checkbox"/>	<input type="checkbox"/>
Set beleuchtete Einstiegsleisten (nur vorn)	<input type="checkbox"/>	<input type="checkbox"/>	<input type="checkbox"/>
Set Einstiegsleisten aus Edelstahl mit Schriftzug „Alfa Romeo“	<input type="checkbox"/>	<input type="checkbox"/>	<input type="checkbox"/>
Set Sportpedale für Linkslenkung (nur manuelles Getriebe)	<input type="checkbox"/>	<input type="checkbox"/>	<input type="checkbox"/>
Schalthebelknopf mit Haube / Lederbezug	<input type="checkbox"/>	<input type="checkbox"/>	<input type="checkbox"/>
Gepäcknetz	<input type="checkbox"/>	<input type="checkbox"/>	<input type="checkbox"/>

SICHERHEIT / MECHANIK	IMPRESSION	TURISMO	QUADRIFOGLIO VERDE
Alarmanlage	<input type="checkbox"/>	<input type="checkbox"/>	<input type="checkbox"/>
Sicherheitstasche mit Warndreieck, Lampen, reflektierender Weste und Taschenlampe	<input type="checkbox"/>	<input type="checkbox"/>	<input type="checkbox"/>
Automatisch einklappbare Anhängerkupplung	<input type="checkbox"/>	<input type="checkbox"/>	<input type="checkbox"/>
Diebstahlsicherungsschrauben	<input type="checkbox"/>	<input type="checkbox"/>	<input type="checkbox"/>
Set Lampen	<input type="checkbox"/>	<input type="checkbox"/>	<input type="checkbox"/>
Parksensoren	<input type="checkbox"/>	<input type="checkbox"/>	<input type="checkbox"/>
ISOFIX-Kindersitz	<input type="checkbox"/>	<input type="checkbox"/>	<input type="checkbox"/>
Dachgrundträger	<input type="checkbox"/>	<input type="checkbox"/>	<input type="checkbox"/>

AUDIO / PHONE / ERGÄNZUNGEN	IMPRESSION	TURISMO	QUADRIFOGLIO VERDE
Bluetooth®-Freisprecheinrichtung	<input type="checkbox"/>	<input type="checkbox"/>	<input type="checkbox"/>
Autopflegeset außen	<input type="checkbox"/>	<input type="checkbox"/>	<input type="checkbox"/>
Adapter Media-Player Blue&Me™ für iPod und iPhone	<input type="checkbox"/>	<input type="checkbox"/>	<input type="checkbox"/>
Verlängerung mit USB/iPod-Kabelaufroller für Blue&Me™-Versionen	<input type="checkbox"/>	<input type="checkbox"/>	<input type="checkbox"/>
Fahrradträger	<input type="checkbox"/>	<input type="checkbox"/>	<input type="checkbox"/>
Skiträger	<input type="checkbox"/>	<input type="checkbox"/>	<input type="checkbox"/>

- Sonderausstattung -- nicht erhältlich

Mopar® ist die Marke für Dienstleistungen, Kundenservice, Original-Ersatzteile und -Zubehör für die Marken der Fiat Chrysler Automobiles.

16"-Leichtmetallfelgen

17"-Leichtmetallfelgen

18"-Leichtmetallfelgen



MOTOR	1.4 8V 57 kW (78 PS)	0.9 8V Turbo-TwinAir 77 kW (105 PS)		1.4 TB 16V MultiAir 103 kW (140 PS) TCT	1.4 TB 16V MultiAir 125 kW (170 PS) TCT
Zylinderzahl, Anordnung	4, in Reihe	2, in Reihe		4, in Reihe	4, in Reihe
Bohrung x Hub (mm)	72 x 84	80,5 x 86		72 x 84	72 x 84
Hubraum (cm³)	1.368	875		1.368	1.368
Verdichtungsverhältnis	11,1:1	10:1		9,8:1	9,8:1
Max. Leistung kW(PS) bei U/min	57 (78) / 6.000	77 (105) / 5.500		103 (140) / 5.000	125 (170) / 5.000
Max. Drehmoment Nm bei U/min	115 / 3.000	145 / 2.000		250 / 2.500	250 / 2.500
Ventilsteuerung	1 obenliegende Nockenwelle	1 obenliegende Nockenwelle, 8V, MultiAir-System		1 obenliegende Nockenwelle, 16V, MultiAir-System	1 obenliegende Nockenwelle, 16V, MultiAir-System
Kraftstoffversorgung	Multipoint-Einspritzung	Multipoint-Einspritzung		Multipoint-Einspritzung	Multipoint-Einspritzung
Start&Stopp-System	serie	serie		serie	serie
ELEKTRISCHE ANLAGE					
Batterie: Kapazität (Ah) / Lichtmaschine (A)	63/450	63/450		63/450	63/450
KRAFTÜBERTRAGUNG					
Antriebsart	Vorderradantrieb	Vorderradantrieb		Vorderradantrieb	Vorderradantrieb
Getriebe	5-Gang-Schaltgetriebe	6-Gang-Schaltgetriebe		6-Gang-Doppelkupplungsgetriebe Alfa Romeo TCT	6-Gang-Doppelkupplungsgetriebe Alfa Romeo TCT
BEREIFUNG					
Standardbereifung	185/65 R15	195/55 R16		195/55 R16	215/45 R17
LENKUNG					
Lenkgetriebe	Elektrische Servolenkung			Elektrische Servolenkung	
Äußerer Wendekreis zwischen Bordsteinen (m)	11	11		11	11
FAHRWERK					
Vorne	Einzelradaufhängung vom Typ McPherson mit unteren Querlenkern, Stoßdämpfer mit Gegendruckfedern und Stabilisatoren			Einzelradaufhängung vom Typ McPherson mit unteren Querlenkern, Stoßdämpfer mit Gegendruckfedern und Stabilisatoren	
Hinten	Verbundlenkerachse			Verbundlenkerachse	
SCHEIBENBREMSEN					
Vorne (ø x Stärke in mm)	257 x 22	257 x 22		305 x 28	305 x 28
Hinten (ø x Stärke in mm)	251 x 10	251 x 10		251 x 10	251 x 10
FÜLLMENGEN / GEWICHTE					
Kraftstofftankinhalt (l)	45	45		45	45
Gewicht (EU-Norm) des fahrbereiten Fahrzeugs inkl. Fahrer (kg)	1.155	1.205		1.245	1.245
Zuladung (kg)	405	405		405	405
Max. zul. Anhängelast (kg)	500	500		500	500
FAHRLEISTUNGEN					
Höchstgeschwindigkeit (km/h)	165	184		209	219
Beschleunigung 0 - 100 km/h (Sek.)	13,0	11,4		8,1	7,3
KRAFTSTOFFVERBRAUCH NACH RL 80/1268/EWG					
Innerorts (l/100 km)	7,3	5,0		7,0	7,0
Außerorts (l/100 km)	4,6	3,8		4,4	4,4
Kombiniert (l/100 km)	5,6	4,2		5,4	5,4
CO ₂ -Emission (g/km) / CO ₂ -Effizienzklasse	130 / D	99 / A		124 / C	124 / C
Schadstoffklasse	Euro 6	Euro 6		Euro 6	Euro 6

Als Basis für die Verbrauchermittlung gilt der EG-Fahrzyklus. Dieser setzt sich aus ca. 1/3 Stadtfahrt und 2/3 Überlandfahrt (gemessen an der Wegstrecke) zusammen. Zusätzlich zum Verbrauch wird die CO₂-Emission gemessen.

ABMESSUNGEN

Anzahl der Sitzplätze (je nach Ausstattung)	4 / 5
Anzahl Türen	3
Länge / Breite (mm)	4.063 / 1.720
Höhe (mm)	1.446
Radstand (mm)	2.511
Spurweite vorne / hinten (mm)	1.483 / 1.475
Kofferraumvolumen Sitze aufgestellt / Sitze umgeklappt (l)	270 / 950

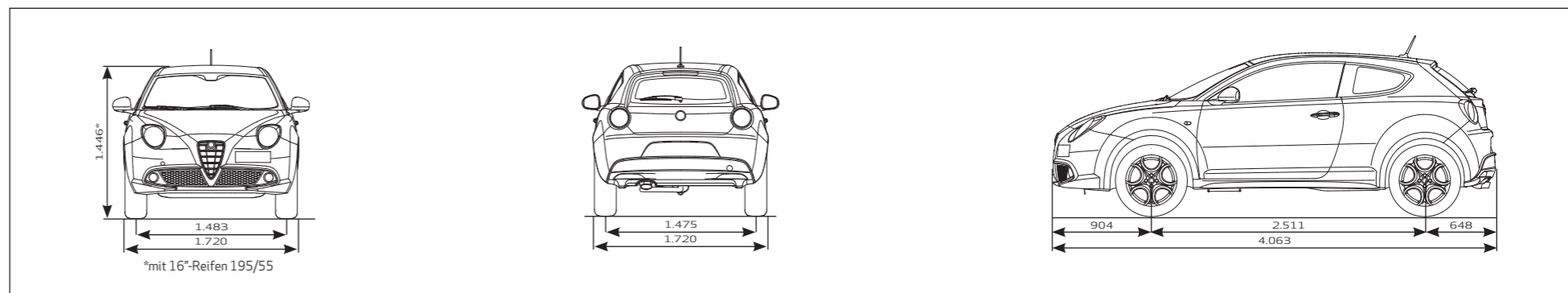



DT 978 CH

STOFFSITZ



Sprint Nero
121



Competizione Nero-Grigio
370



Stoff „Junior“ Nero-Grigio
mit weißen Nähten



Stoff / PVC-Leder „Vintage“
Grigio/Marrone mit braunen
Nähten

QUADRIFOGLIO VERDE & QV LINE SITZE



Stoff „Quadrifoglio Verde“ Nero-Grigio
mit grün-weißen Nähten und Alfa Romeo Logo
530



Exklusiv-Leder FRAU® Nero
mit grün-weißen Nähten
417

EXKLUSIV-LEDER FRAU®



Nero
404



Rosso
431



Cuoio
436

IMPRESSION	JUNIOR (Zusätzlich zu Impression)	TURISMO (Zusätzlich zu Impression)	RACER (Zusätzlich zu Turismo)	QUADRIFOGLIO VERDE (Zusätzlich zu Turismo)
<ul style="list-style-type: none"> 7 Airbags Fahrer- und Beifahrersitz mit Easy-Entry-Funktion Fensterheber elektrisch (vorne) Reifendrucksensoren (TPMS) Rücksitzbank durchgehend umklappbar Scheinwerferhintergrund abgedunkelt Tagfahrlicht (DRL) Dynamische Fahrstabilitätskontrolle, Vehicle Dynamic Control (VDC) Heckspoiler in Wagenfarbe lackiert 	<ul style="list-style-type: none"> Sitzbezüge Stoff „Junior“ Nero-Grigio mit weißen Nähten Leder-Sportlenkrad, unten abgeflacht, mit weißen Nähten Schalt- und Handbremshebelverkleidung mit weißen Nähten Sportliche Instrumententafel mit weißer Instrumentenbeleuchtung Fußmatten mit weißen Nähten und „Junior“-Logo Klimaanlage, manuell Nebelscheinwerfer Abgasrohr verchromt Außenspiegelkappen in Weiß lackiert Sport-Heckstoßfänger Sticker „Junior“ auf der Heckklappe Türgriffe, Rahmen der Frontscheinwerfer und Heckleuchten in Aluminium-Optik Leichtmetallfelgen 7J x 17“ „Junior“ in Weiß lackiert Multifunktionsstasten am Lenkrad für Audio- und Telefonbedienung Uconnect™-Infotainment mit 5“-Touchscreen, CD/MP3-Player, USB und AUX-IN Anschlüssen, Bluetooth™-Audio-Streaming und -Freisprecheinrichtung Fahrdynamikregelung Alfa Romeo D.N.A. (Dynamic / Natural / All Weather)* 	<ul style="list-style-type: none"> Abgasrohr verchromt Außenspiegelkappen in Wagenfarbe lackiert Ausstiegsbeleuchtung in den Türen Edelstahleinstiegsleisten mit „Alfa Romeo“-Schriftzug Fahrer- und Beifahrer-Sonnenblenden mit Spiegel Fensterleiste unten in Chrom-Optik Klimaanlage, manuell Leder-Lenkrad Leichtmetallfelgen 7J x 16“ Sport mit Bereifung 195/55 R16 Lendenwirbelstützen, Fahrer- und Beifahrersitz, manuell verstellbar Multifunktionsdisplay (Matrix) Multifunktionsstasten für Radio- und Telefonbedienung am Lenkrad Rahmen für Frontscheinwerfer und Heckleuchten in Chrom-Optik Uconnect™-Infotainment mit 5“-Touchscreen, CD/MP3-Player, USB und AUX-IN Anschlüssen, Bluetooth™-Audio-Streaming und -Freisprecheinrichtung Fahrdynamikregelung Alfa Romeo D.N.A. (Dynamic / Natural / All Weather)* 	<ul style="list-style-type: none"> Sitzbezüge in Stoff/PVC-Leder „Vintage“ Grigio/Marrone mit braunen Nähten Türverkleidungen innen in PVC-Leder „Vintage“ Marrone Leder-Sportlenkrad, unten abgeflacht, mit braunen Nähten Schalt- und Bremshebelverkleidung mit braunen Nähten Kopfstützen mit historischem „Alfa Romeo“-Schriftzug Fußmatten mit braunen Nähten und historischem „Alfa Romeo“-Schriftzug Beifahrersitz höhenverstellbar Sitzheizung vorne Dunkles Interieur mit Dachsäulen und -himmel in Schwarz Sportliche Instrumententafel mit weißer Instrumentenbeleuchtung Nebelscheinwerfer Außenspiegelkappen in Bronze lackiert Türgriffe sowie Rahmen der Frontscheinwerfer und Heckleuchten in Aluminium-Optik Sport-Heckstoßfänger 17“-Leichtmetallfelgen „Elegante I“ in Bronze lackiert Parkensensoren hinten mit akustischer Warmmeldung und Anzeige Sichtpaket (automatisch abblendendem Innenspiegel, Regen- und Lichtsensor sowie beheizbaren Scheibenwaschdüsen) 	<ul style="list-style-type: none"> Abgasanlage, 2-flutig, verchromt Interieur-Dekor „Competizione Nero“ in Carbon-Optik Außenspiegelkappen in „Dark Chrome“ Brembo®-Bremsanlage, rot lackiert Dunkles Interieur mit Dachsäulen und -himmel in Schwarz Edelstahleinstiegsleisten mit „Quadrifoglio Verde“-Logo Fußmatten „Quadrifoglio Verde“ Instrumententafel mit integriertem „QV“-Logo und weißer Beleuchtung Leder-Handbremshebel mit weißen Nähten Leder-Schaltknopf sowie -Schalthebelverkleidung mit grün-weißen Nähten Leder-Sportlenkrad, unten abgeflacht, mit weißen Nähten Leichtmetallfelgen 7J x 17“ Sport 1 in „Dark Chrome“ lackiert mit Bereifung 215/45 R17 „QV“-Logo über den Seitenblinkern Schaltwippen am Lenkrad zur Gangwahl Scheinwerfer- und Heckleuchtenrahmen in „Dark Chrome“ Scudetto (Frontgrill) in „Dark Chrome“ Sitzbezüge in Stoff „Quadrifoglio Verde“ Nero-Grigio mit grün-weißen Nähten und Alfa Romeo Logo Sport-Heckstoßfänger Türgriffe in „Dark Chrome“
IMPRESSION PAKET (Nur für Impression)	TURISMO PAKET (Nur für Turismo)	SICHT PAKET (Für alle Ausstattungsvarianten)	SPORT PAKET (Nur für Turismo)	„QV LINE“ PAKET (Nur für Turismo)
<ul style="list-style-type: none"> Klimaanlage, manuell Leichtmetallfelgen 6J x 15“ Impression mit Bereifung 185/65 R15 Audioanlage mit CD/MP3-Player, 6 Lautsprechern und Antenne Außenspiegel elektrisch verstell- und beheizbar, in Wagenfarbe 	<ul style="list-style-type: none"> Klimaanlage, zwei Zonen, getrennt regelbar Cruise Control (automatische Fahrgeschwindigkeitsregelung) Mittelarmlehne vorne mit Ablagefach Uconnect™-Navigation mit 5“-Touchscreen 	<ul style="list-style-type: none"> Innenspiegel automatisch abblendend Lichtsensoren Regensensoren Scheibenwaschdüsen beheizbar 	<ul style="list-style-type: none"> Bremssättel in Rot lackiert Instrumentenbeleuchtung, weiß Leichtmetallfelgen 7J x 17“ Sport 1 mit Bereifung 215/45 R17 Sport-Heckstoßfänger Sportpedale und Fußstütze aus Aluminium Heckscheibe und hintere Seitenscheiben abgedunkelt Nebelscheinwerfer Außenspiegelkappen in Aluminium-Optik Türgriffe in Aluminium-Optik Rahmen für Frontscheinwerfer und Heckleuchten in Aluminium-Optik Entfall Fensterleiste unten in Chrom-Optik 	<ul style="list-style-type: none"> Interieur-Dekor „Competizione Nero“ in Carbon-Optik Außenspiegelkappen, Scheinwerferrahmen, Scudetto und Türgriffe in „Dark Chrome“ Edelstahleinstiegsleisten mit „Quadrifoglio Verde“ Heckscheibe und hintere Seitenscheiben abgedunkelt Instrumentenbeleuchtung weiß Leder-Schaltknopf sowie -Schalthebelverkleidung mit grün-weißen Nähten Leder-Sportlenkrad, unten abgeflacht, und -Handbremshebel, mit weißen Nähten Leichtmetallfelgen 7J x 17“ Sport 1 in „Dark Chrome“ lackiert mit Bereifung 215/45 R17 QV LINE-Logo, außen Sitzbezüge in Stoff „Quadrifoglio Verde“ Nero-Grigio mit grün-weißen Nähten und Alfa Romeo Logo Sport-Heckstoßfänger
				<p>OPTIONAL AUCH MIT:</p> <ul style="list-style-type: none"> Sitzbezügen in Exklusiv-Leder FRAU® mit grün-weißen Nähten (727)

* nicht für 57 kW (78 PS)-Version

Kraftstoffverbrauch und CO₂-Emission siehe Seite 34 - 35

KAROSSERIEFARBEN

UNI-LACKIERUNG



251 (Opt. 5CA)
Biancospino

SPEZIAL-UNI-LACKIERUNG



289 (Opt. 5CF)
Rosso Alfa

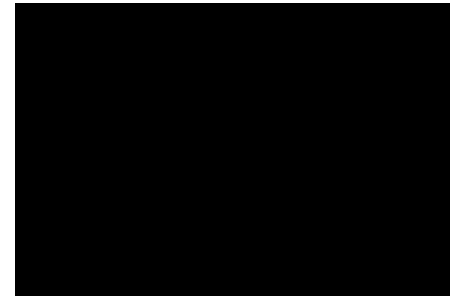

601 (Opt. 5CG)
Nero

ARMATURENBRETT



Sprint Nero



Evoluzione Grigio

METALLIC-LACKIERUNG



607 (Opt. 5DP)
Grigio Antracite



468 (Opt. 5DS)
Blu Tornado



612 (Opt. 5DN)
Grigio Techno



805 (Opt. 5DR)
Nero Etna



675 (Opt. 58B)
Grigio Ardesia

MATT-LACKIERUNG

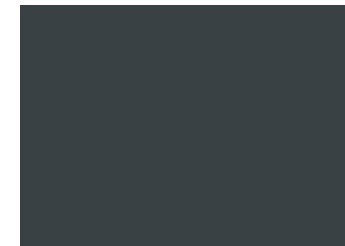

529 (Opt. 4SA)
Grigio Magnesio Opaco



Competizione Nero (Carbon Optik)
Nur in Verbindung mit QV LINE oder QUADRIFOGLIO VERDE

KOMBINATIONSMÖGLICHKEITEN

AUSSTATTUNG	IMPRESSION	JUNIOR	TURISMO				RACER	QUADRIFOGLIO VERDE UND QV-LINE	
ARMATURENBRETT	Sprint Nero	Evoluzione Grigio	Evoluzione Grigio	Evoluzione Grigio	Evoluzione Grigio	Evoluzione Grigio	Evoluzione Grigio	Competizione Nero	Competizione Nero
SITZBEZÜGE	Stoff Sprint Nero	Stoff „Junior“ Nero-Grigio mit weißen Nähten	Stoff Competizione Nero-Grigio mit grauem Einsatz	Exklusiv-Leder FRAU* - Cuoio	Exklusiv-Leder FRAU* - Rosso	Exklusiv-Leder FRAU* - Nero	Stoff/PVC-Leder „Vintage“ Grigio/Marrone mit braunen Nähten	Stoff „Quadrifoglio Verde“ Nero-Grigio mit Alfa Romeo-Logo	Exklusiv-Leder FRAU* - Nero mit grün-weißen Nähten
Optionscode Interieur	STD	STD	STD	211	211	211	STD	STD für QV SED für QV-LINE	727
Farbcode	121	520	370	436	431	400	555	530	417
UNI-LACKIERUNG									
251 Biancospino (Opt. 5CA)	o	-	o	o	o	o	o	o	o
SPEZIAL-UNI-LACKIERUNG									
289 Rosso Alfa (Opt. 5CF)	o	o	o	o	o	o	-	o	o
601 Nero (Opt. 5CG)	o	o	o	o	o	o	o	o	o
METALLIC-LACKIERUNG									
468 Blu Tornado (Opt. 5DS)	o	o	o	o	-	o	-	o	-
607 Grigio Antracite (Opt. 5DP)	o	o	o	o	o	o	-	o	o
612 Grigio Techno (Opt. 5DN)	o	-	o	o	o	o	o	o	o
675 Grigio Ardesia (Opt. 58B)	-	-	-	-	-	-	o	-	-
805 Nero Etna (Opt. 5DR)	o	o	o	o	o	o	o	o	o
MATT-LACKIERUNG*									
529 Grigio Magnesio Opaco (Opt. 4SA)	-	-	-	-	-	-	-	o	o

o = Mögliche Kombination - = Diese Kombination ist nicht möglich

Kraftstoffverbrauch und CO₂-Emission siehe Seite 34 - 35



www.alfaromeo.de

Angaben zu Kraftstoffverbrauch und CO₂-Emission der genannten Fahrzeuge

	Kraftstoffverbrauch l/100km ¹	CO ₂ -Emission g/km ¹	CO ₂ -Effizienzklasse
Modell	Kombiniert	Kombiniert	
MiTo	5,6 - 4,2	130 - 99	D - A

¹Die angegebenen Werte wurden nach dem vorgeschriebenen Messverfahren (Richtlinie 80/1268/EWG in der gegenwärtig geltenden Fassung) ermittelt. Die Angaben beziehen sich nicht auf ein einzelnes Fahrzeug und sind nicht Bestandteil des Angebots, sondern dienen allein Vergleichszwecken zwischen den verschiedenen Fahrzeugtypen.

²2 Jahre Fahrzeuggarantie und 2 Jahre gleichwertige Alfa Romeo Neuwagenanschlussgarantie inkl. europaweiter Mobilitätsgarantie der Allianz Automotive Services GmbH gemäß ihren Bedingungen.

DOWNLOAD

Alfa Romeo InfoMobile

Die Applikation für Infos, Serviceleistungen und Kundendienst



MORE CARE

myAlfaRomeo

MOPAR[®] kümmert sich um Ihren Alfa Romeo

HOTLINE

Alfa InfoMore
00 800 2532 0000

Gebührenfreie - Rufnummer für Infos

INTERNET

SocialNetWall

socialnetwall.alfaromeo.com



FOLLOW



@AlfaRomeoCareIT

E-COMMERCE



Besuchen Sie den offiziellen
Alfa Romeo-Online-Store
www.store.alfaromeo.com