

Für eine neue Sportfahrer-Klasse:

**Audi 100 Coupé S.**

# Audi 100 Coupé S. Die große Kraft. Die intelligente Technik. Der exclusive Komfort.

Dieser Wagen ist stark: Er hat 115 temperamentvolle PS.

Dieser Wagen ist durchkonstruiert:

Er hat die durchdachte Frontantriebs-Technik,  
das ausgewogen-sichere Breitspur-Fahrwerk  
und die ausgeklügelt-komfortable Federung.

Dieser Wagen ist exklusiv:

Er hat das elegant-funktionelle Cockpit.

Er hat die körpergerecht geformten Einzel-Liegesitze vorn.

Ein sportliches Coupé mit Platz für vier.

Mit einem Kofferraum für lange Reisen mit viel Gepäck.

Zeitlos elegant ist das Styling.

Sportlich präsentiert sich die Frontpartie mit  
vier Halogenscheinwerfern.

Das Audi 100 Coupé S ist eine Klasse für sich:

Für eine neue Sportfahrer-Klasse.















# Die 115 PS-Spurtst

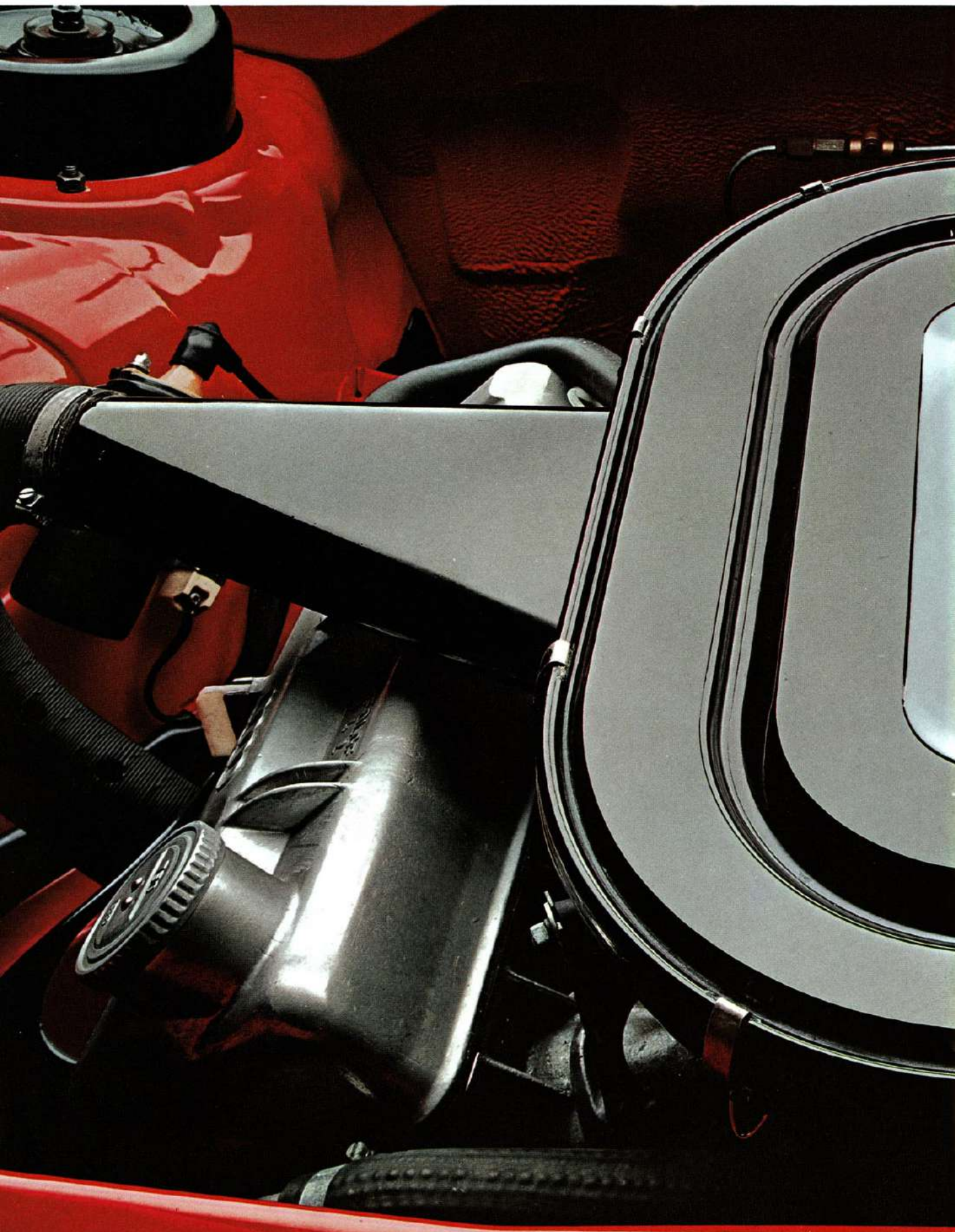

# ärke.

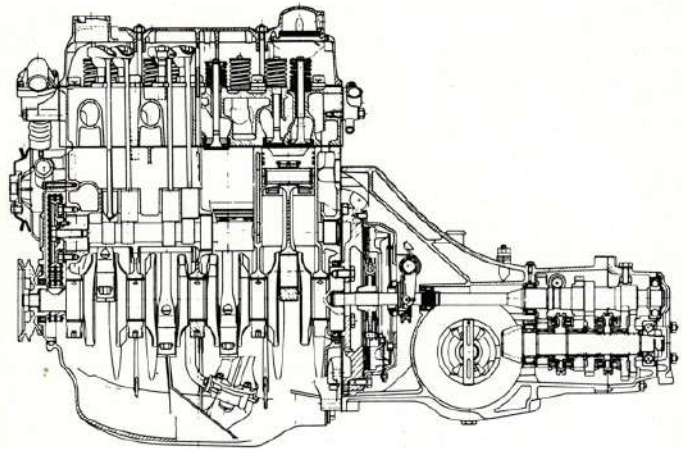

Dieser Wagen hat die sportliche Kraft der 115 PS-Spurtstärke.

Seine Maschine bringt ihn schnell von 0 auf 100: in 9,9 sec. Und diese sportliche Kraft gibt ihm die Dauerspitzen-geschwindigkeit von 185 km/h.

Der wassergekühlte Vierzylinder-Viertaktmotor ist eine Weiterentwicklung des bewährten Audi 100 LS-Motors. Er wurde elektronisch berechnet, elektronisch getestet. Er hat die schärfsten Dauertests bestanden. Er ist robust, langlebig und lauf ruhig.

Hubraum: 1871 ccm. Bohrung/Hub: 84/84,4 mm.

Das hervorragende Drehmoment: 16,3 mkp bei 4000 U/min. Zwei 32 TDID Solex-Registervergaser mit mechanisch gesteuerter zweiter Stufe regeln den Gas-Haushalt. Die starke Leistung überträgt ein vollsynchronisiertes Vierganggetriebe.

Das Audi 100 Coupé S braucht 8,9 Liter Super-Benzin auf 100 km (Kraftstoffnormverbrauch nach DIN).

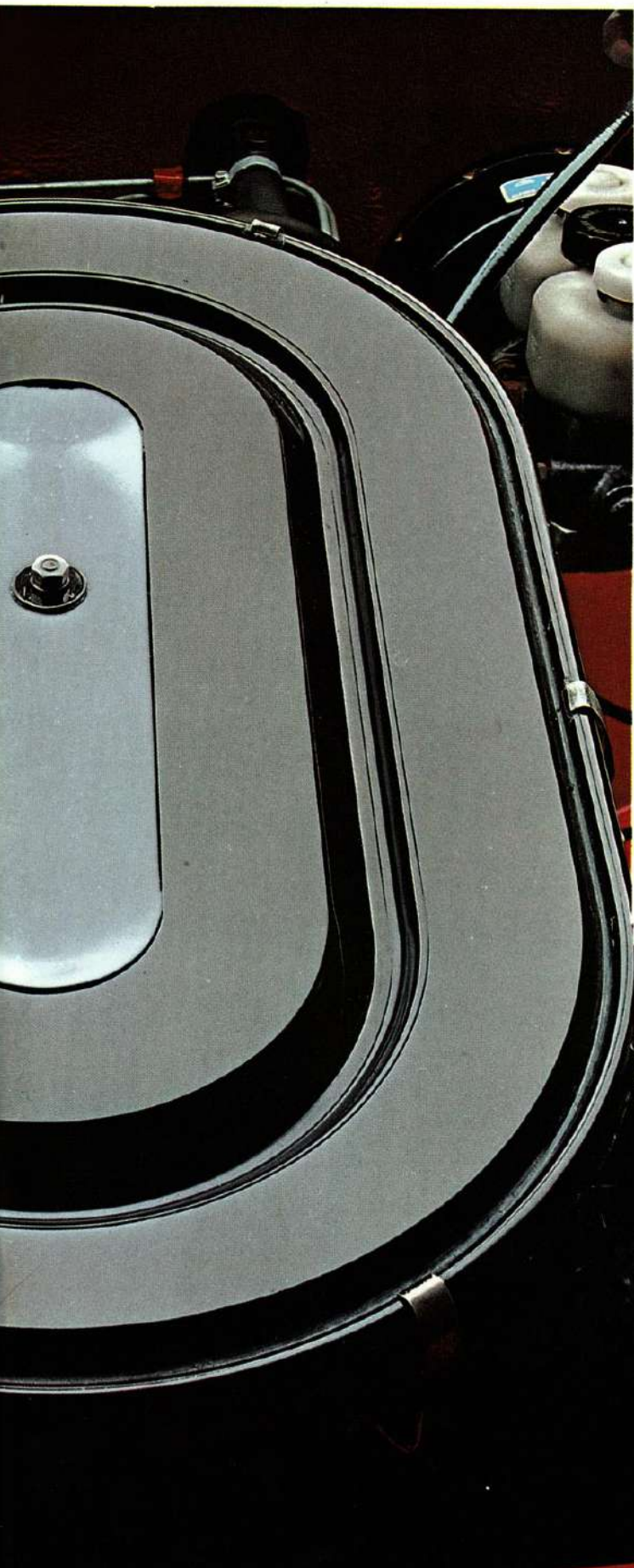

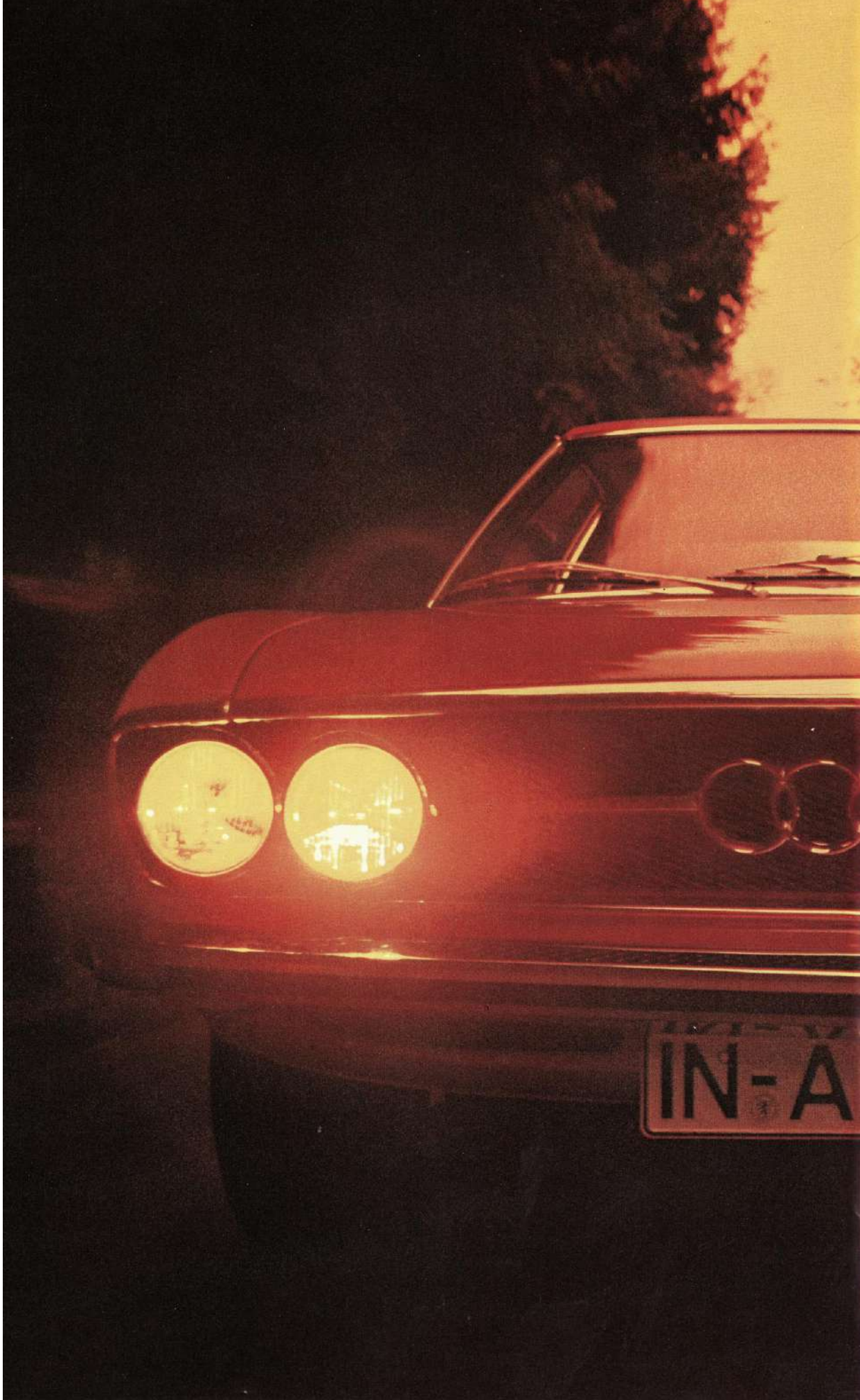



# Die durchdachte Frontantriebs-Tech

Auf die starke Leistung des schnellen und spurtarken Audi 100 Coupé S ist sein Frontantriebs-Fahrwerk abgestimmt. Der Schwerpunkt des Wagens liegt im vorderen Drittel. Dort, wo der Seitenwind angreift. Frontantrieb zieht diesen sportlichen Wagen. Statt ihn zu schieben. Frontantrieb steht für Sicherheit.

Das Audi 100 Coupé S zieht sicher über lange Gerade und durch scharfe Kurven. Denn seine Zahnstangenlenkung ist progressiv übersetzt: Je direkter der Lenkeinschlag, desto direkter die Übersetzung.

Präzis führen die längselastisch gelagerten Dreieckslenker die angetriebenen Vorderräder. Die Vorderachskinematik ist auf das starke Drehmoment des 1,9-Liter 2-Vergaser-Motors abgestimmt und garantiert Leichtgängigkeit und Exaktheit der Lenkung. Federbeine mit hochliegenden Schraubenfedern und langen Federwegen verkräften jede Straßenunebenheit. Querstabilisatoren vorn und hinten stemmen sich gegen das Neigen der Karosserie in den Kurven.

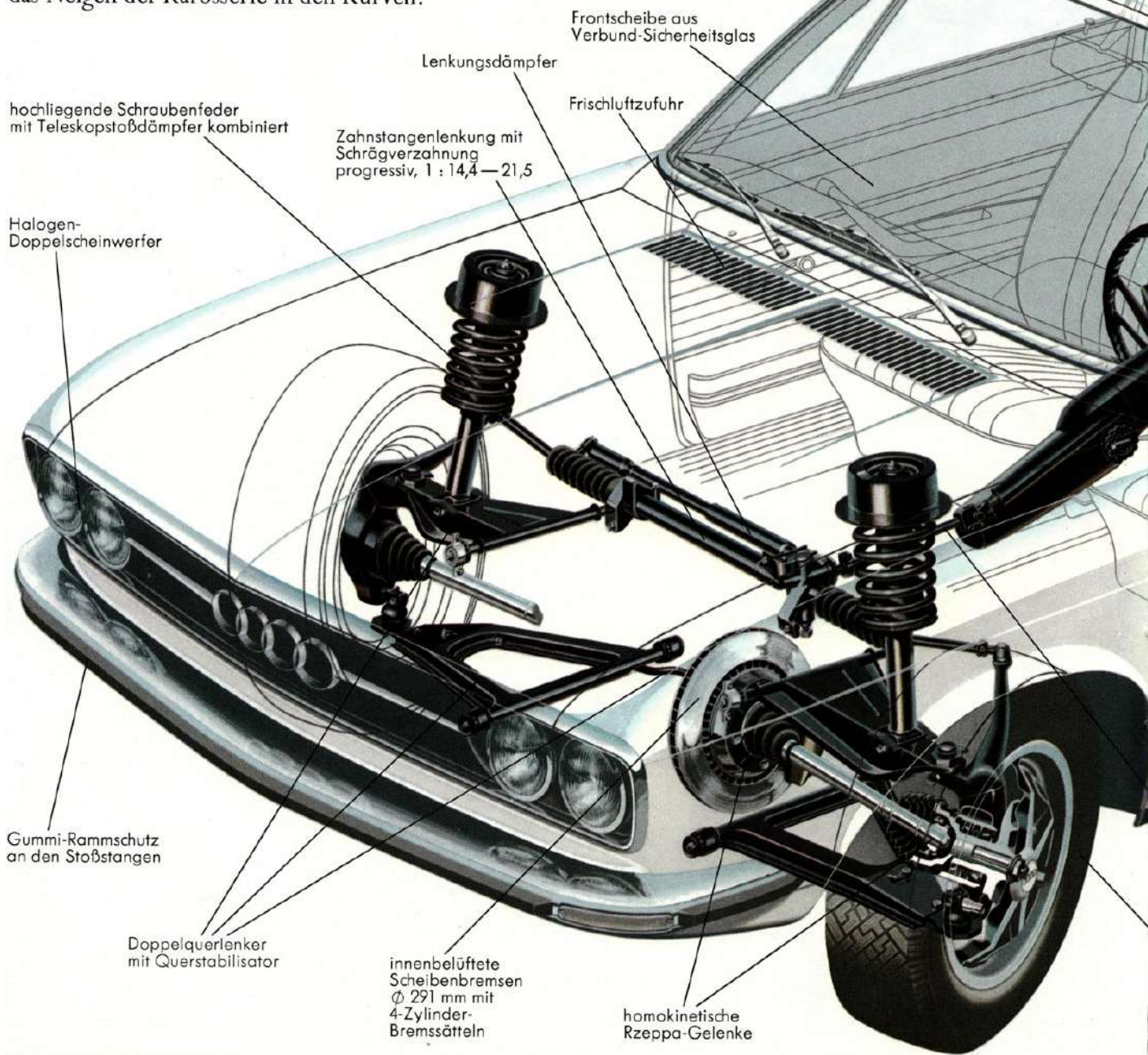

# nik.

Die Torsionskurbel-Hinterachse mit Panhard-Stab garantiert präzise Seitenführung und verhindert seitliches Versetzen oder Trampeln.

Das Audi 100 Coupé S fährt auf extrem breiten Gürtelreifen: 185/70 HR-14, montiert auf 5-Zoll-Stahlfelgen.

Die nehmen höchste Seitenkräfte auf.

Das Audi 100 Coupé S hat großdimensionierte, innenbelüftete Scheibenbremsen vorn mit 291 mm Durchmesser. Dazu kommt das doppelte Zweikreis-Bremssystem mit Vierkolben-Festsattel und Bremskraftverstärker. Das alles bedeutet: Exaktes Bremsen.

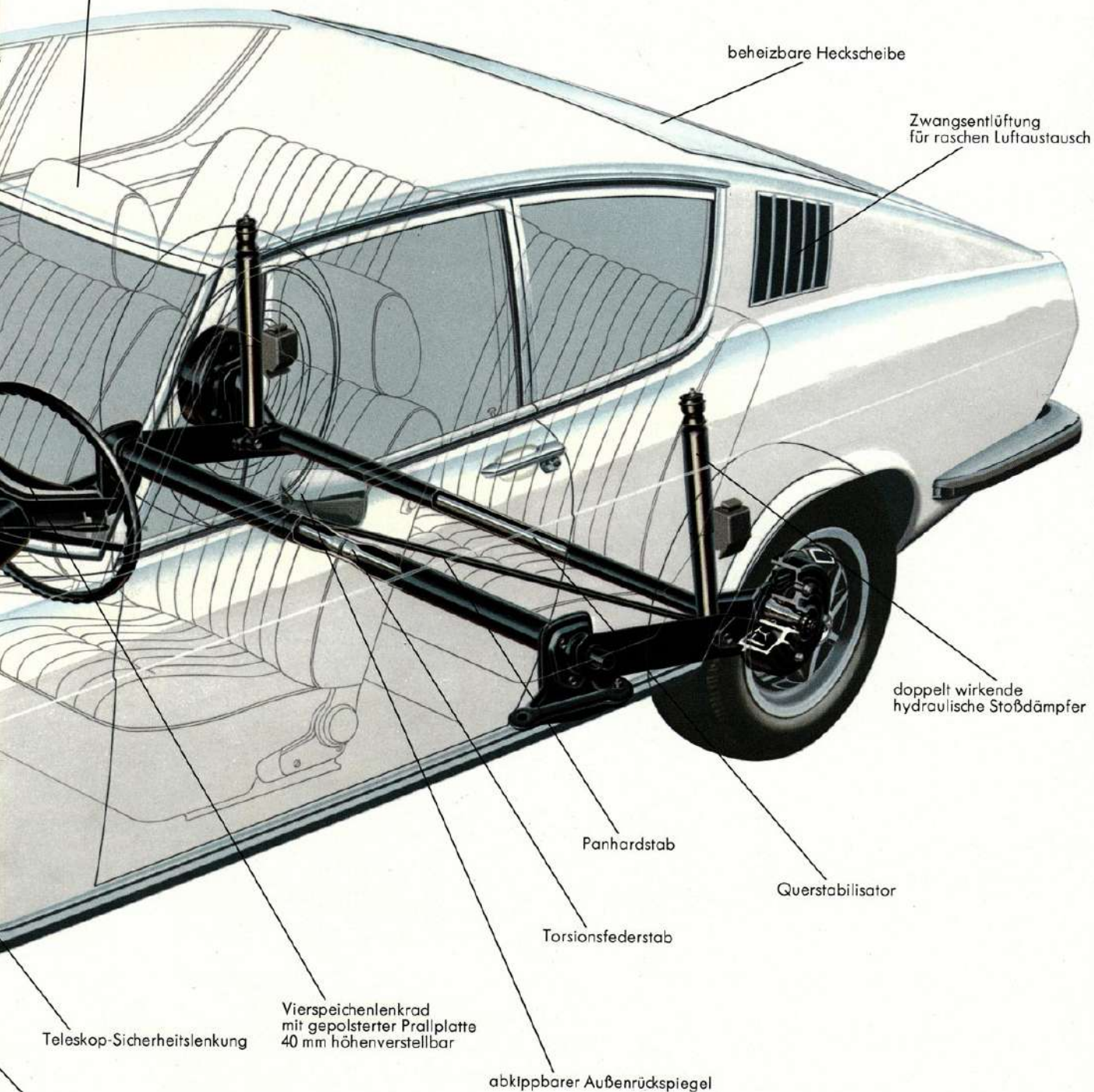

extrem breite Gürtelreifen  
185/70 HR-14,  
Felgen 5 J x 14 H 2





Audi

# Die sportliche Exklusiv-Ausstattu

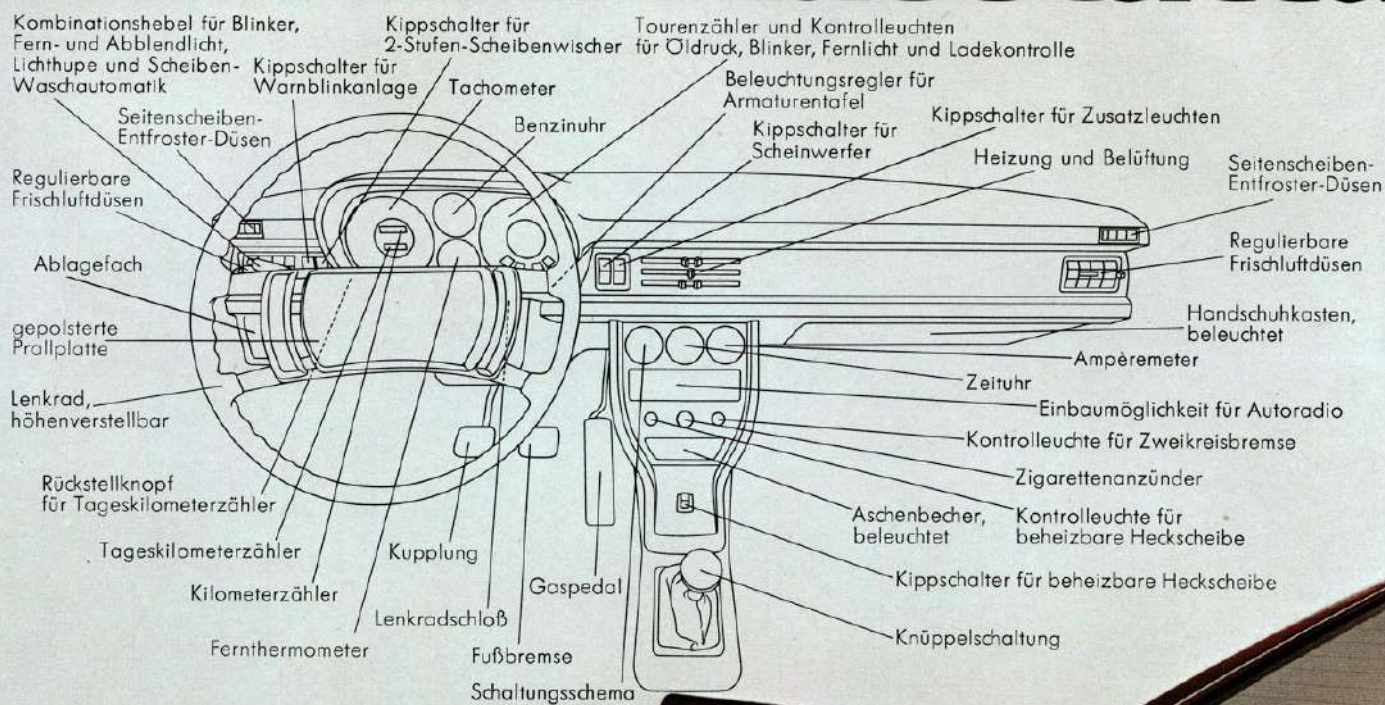

Das Audi 100 Coupé S hat die sportliche Exklusiv-Ausstattung.

Die körpergerecht geformten Einzel-Liegesitze vorn mit Kopfstützen. Hinten finden zwei Erwachsene bequem Platz. Ein großer Kofferraum erlaubt lange Reisen mit viel Gepäck.

Das um 40 mm höhenverstellbare Vierspeichen-Sportlenkrad mit der gepolsterten Prallplatte läßt sich jeder Körpergröße anpassen. Eleganz und Sportlichkeit prägen die mit echt Nußbaum ausgelegte Armaturen-Tafel. Schützende Polster sichern die Tafel oben und unten ab.

Im direkten Blickfeld des Fahrers liegen die großen, blendfreien Rundinstrumente: Tachometer, Drehzahlmesser, Fernthermometer und Benzinuhr. Außerdem befinden sich hier die Drehknöpfe für Tageskilometerzähler und die regelbare Instrumentenbeleuchtung. An der Lenksäule befindet sich der leicht bedienbare Kombihebel für Fernlicht und Abblendlicht, Lichtupe, Blinker, Parkleuchten und die Kurzzeit-Scheibenwasch-Automatik.



ng.

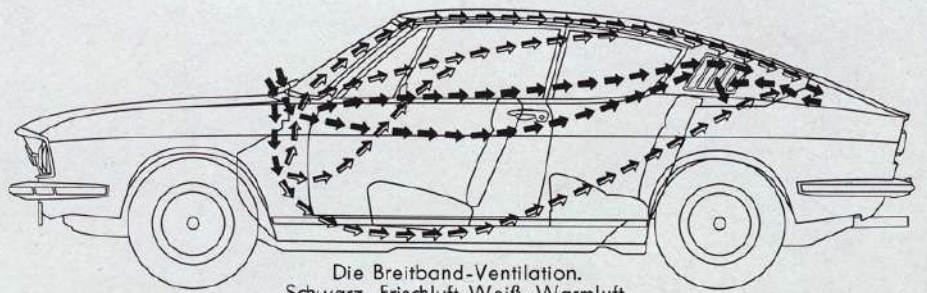

Die Breitband-Ventilation.  
Schwarz: Frischluft. Weiß: Warmluft.

Links neben dem Instrumentenpult die beiden Kippschalter für die zweistufigen Scheibenwischer und die Warnblinkanlage. Rechts der Hauptlichtschalter sowie ein Blindschalter für Zusatzleuchten. In der Mitte der Armaturen-Tafel die Regelmechanik für Breitband-Ventilation und Heizung. Auf der Mittelkonsole ist der griffig-kurze Schaltknüppel angebracht. Davor der Kippschalter für die beheizbare Heckscheibe. Leicht überschaubar darüber: Schaltschema, Zeituhr und Ampèremeter sowie Kontrolleuchten für die beheizbare Heckscheibe und das Zweikreis-Bremssystem. In der Mitte der Zigarettenanzünder. Darunter der Aschenbecher.

Selbstverständlich ist das geräumige Handschuhfach beleuchtet. Links unter der Armaturentafel befindet sich eine große Ablage. In die Türen eingebaut sind Kartentaschen.

Vorn wie hinten gibt es weiche, breite Armlehnen. Die Breitband-Ventilation sorgt für immer frische Luft, auch bei geschlossenen Fenstern. Denn diese Ventilation tauscht verbrauchte Luft gegen frische in 15 sec. aus.

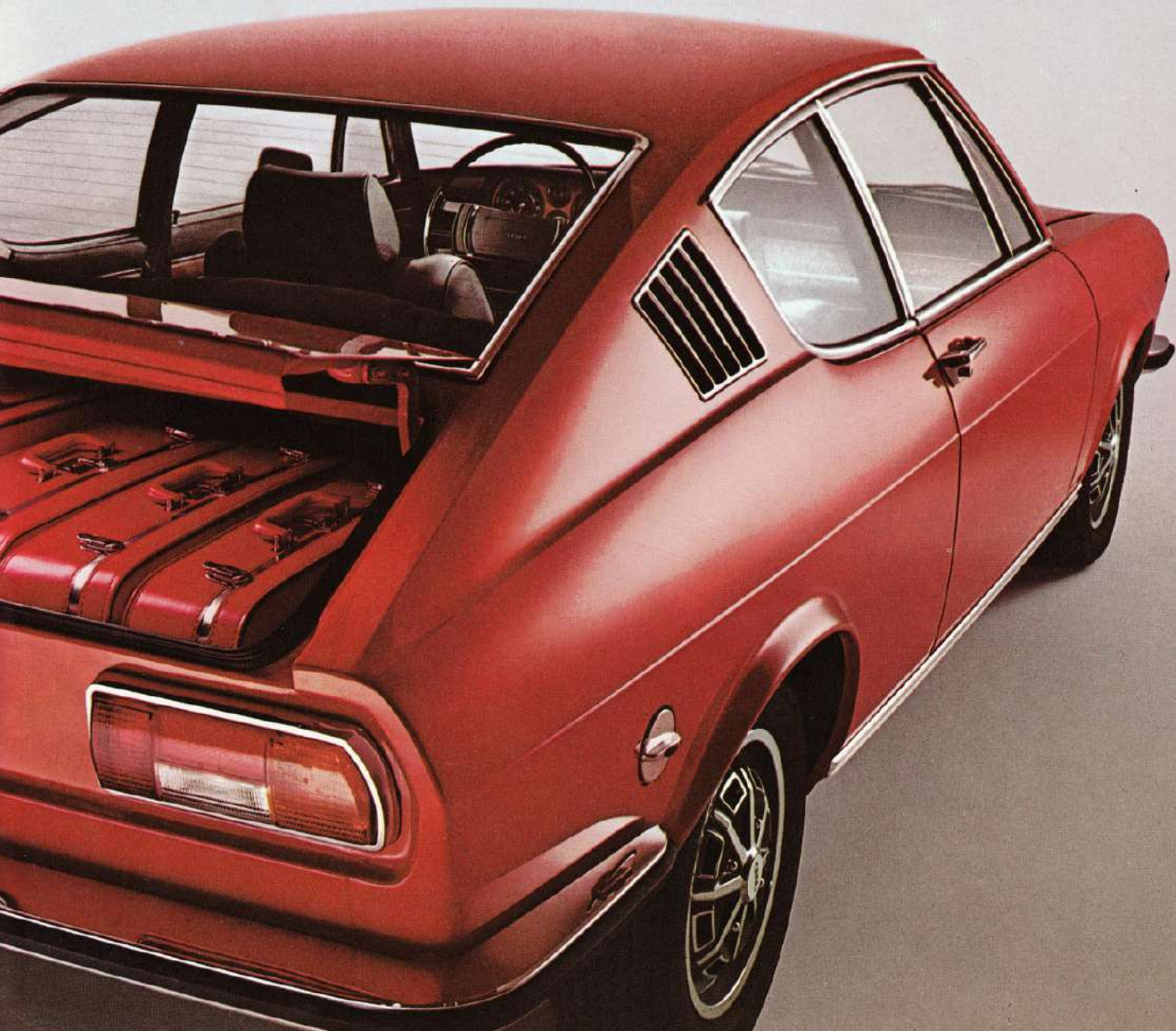





# Die programmierte

Audi will sichergehen, daß Sie sicher fahren.

Das wichtigste Audi-Sicherheits-Prinzip:

Sicherheitskabine mit Knautschzonen vorn und hinten. Die Knautschzonen machen die Karosserie in den Front- und Heckpartien extrem stoßabsorbierend. Elektronisch vorberechnete Soll-Biegestellen verformen sich beim Aufprall und bauen so die Stoßenergien ab. Der Innenraum bleibt weitgehend unbeschädigt. Profilrahmen und Bodenanlage sind mit der Karosserie verschweißt.



Die Knautschzonen.  
Der Sicherheits-Fahrgastraum.

Das Audi 100 Coupé S hat besonders groß dimensionierte, innenbelüftete Scheibenbremsen vorn: 291 mm Durchmesser. Die Scheiben liegen direkt neben dem Getriebe, also immer im kühlenden Fahrtwind.

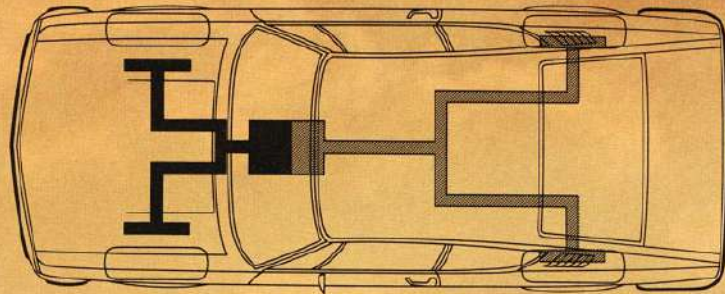

Zweikreis-Großscheiben-Bremssystem.

Die Zahnstangen-Lenkung garantiert millimetergenauen Direktkontakt zur Fahrbahn. Die extrem kurze, abgewinkelte Lenksäule beginnt erst einen Meter hinter der vorderen Stoßstange. Vor ihr liegen Motor, Getriebe, Differential und Vorderachse.

Das sportliche Vierspeichen-Lenkrad mit der gepolsterten Prallplatte ist in einem Bereich von 40 mm höhenverstellbar.

Doch zur Sicherheit im Audi 100 Coupé S gehören auch: Die serienmäßig eingebauten Kopfstützen in den Vordersitzen. Frontscheibe aus Mehrschicht-Verbundglas. Die Polsterung der Armaturentafel. Das verformbare, splitterfreie Material aller Bedienungsgriffe und -hebel im Inneren des Wagens. Selbst die Armlehnen sind stoßelastisch. Und aus gepolstertem flexiblem Material sind auch die Fensterkurbeln.

Das Audi 100 Coupé S ist sehr schnell. Und deshalb haben wir es ganz auf Sicherheit gebaut.



# Sicherheit.



# Audi 100 Coupé S. Schnellinformation

## Serienmäßige Ausstattung

### Audi 100 Coupé S

Frischluft-Warmwasserheizung mit Gebläse  
 Frischbelüftungssystem  
 Elektrische Scheibenwaschanlage mit zweistufigem Scheibenwischer und relaisgesteuerter Wisch-Wasch-Automatik  
 Tageskilometerzähler  
 Drehzahlmesser und Ampèremeter  
 Stufenlos regulierbare Instrumentenbeleuchtung  
 Halogen-Doppelscheinwerfer  
 Lichtlupe  
 Warnblink-Anlage  
 Parklichtschaltung vorn und hinten  
 Kontaktschalter für Innenbeleuchtung an beiden Türen  
 Innenleuchte  
 Beleuchtung für Handschuhkasten, Kofferraum, Instrumentenpult, Ascher und Heizungs-Betätigung  
 Elektrische Zeituhr  
 Abblendbarer Innenrückspiegel  
 Abklappbarer Außenrückspiegel  
 Zündschloß mit Anlaßwiederholsperrung und Lenkradsicherung  
 Zigaretten-Anzünder  
 Frontscheibe aus Verbund-Sicherheitsglas  
 Beheizbare Heckscheibe  
 und Zweikreis-Bremssystem  
 Haltegriff am Dachrahmen vorn  
 Zwei Haltegriffe mit Kleiderhaken hinten  
 Zwei gepolsterte schwenkbare Sonnenblenden (rechts mit Make-up-Spiegel)  
 Ein Aschenbecher in der Konsole, zwei im Fond  
 Einzel-Liegesitze mit verstellbaren Rückenlehnen, Lehnenverriegelung und Kopfstützen  
 Kombinierte Flock-Velours-Skai-Polsterbezüge  
 Veloursteppich als Bodenbelag  
 Vier große gepolsterte Armlehnen  
 Anschlüsse für Sicherheitsgurte vorn und hinten  
 Abschließbare Türschlösser an beiden Türen  
 Große Ablage links unter der Armaturentafel

Ablagekästen an beiden Türen  
 Zwei Ablagefächer im Kofferraum  
 Höhenverstellbares Vierspeichen-Sportlenkrad  
 Armaturentafel mit echtem Nußbaumholz ausgelegt, oben und unten gepolstert mit sogenannten Sicherheitswulsten  
 Textil-Gürtelreifen 185/70 HR-14  
 Sportrad-Zierblenden  
 Auspuffblende  
 Zwei Rückfahrcheinwerfer  
 Tankdeckel aus Edelstahl  
 Krüppelschaltung  
 Weiteres Zubehör in der Preisliste

## Aufbau

Selbsttragender Ganzstahl-Aufbau, zweitürig.  
 Glatte Unterboden.  
 Leitungen, Züge und Auspuff verdeckt verlegt.  
 PVC-Unterbodenschutz.  
 Kurbelfenster in den Türen.  
 Fahrgastraum als verformungsstabile Sicherheitskabine konstruiert.  
 Bug- und Heckpartie als stoßabsorbierende Knautschzonen.  
 500-Liter-Kofferraum.  
 58-Liter-Tank.

## Motor

Wassergekühlter Viertakt-Vierzylinder-Reihenmotor vorn  
 Hubraum ccm 1871  
 Bohrung  $\phi$  mm 84,0  
 Hub mm 84,4  
 Verdichtung 10,2 : 1  
 Leistung 115 DIN PS bei 5500 U/min  
 130 SAE PS bei 5800 U/min  
 Drehmoment 16,3 mkp bei 4000 U/min  
 zwei 32 TDID Solex-Register-Vergaser mit mechanisch gesteuerter zweiter Stufe  
 Kraftstoffpumpe Solex-Membranpumpe

Schmiersystem Druck-Umlaufschmierung mit Hauptstrom-Ölfilter  
 Kraftübertragung Einscheiben-Membranfeder Trockenkupplung vollsynchronisiertes Viergang-Getriebe (Synchronisierung System Porsche)  
 Antrieb Vorderrad-Antrieb durch Gelenkwellen mit je 2 homokinetischen Rzeppa-Gelenken

## Elektrische Anlage

Spannung 12 Volt  
 Anlasser 12 Volt 0,8 PS  
 Batterie 12 Volt 54 Ah  
 Lichtmaschine Drehstrom-Generator 14 Volt/55 Ampère (Ladebeginn schon bei Leerlaufdrehzahl)

## Fahrwerk

Bauart Bodenanlage mit Karosserie verschweißt  
 Vorderachse Radaufhängung an je 2 Dreieck-Querlenkern, längselastisch gelagert  
 Federbein Hochliegende Schraubenfeder mit Teleskop-Stoßdämpfer kombiniert, Querstabilisator zur Verminderung der Kurvenneigung



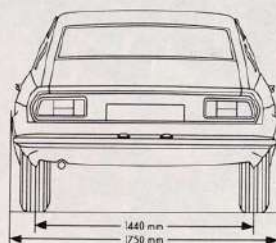
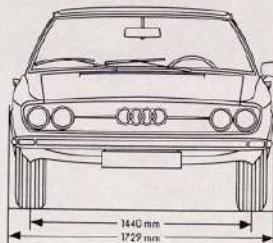
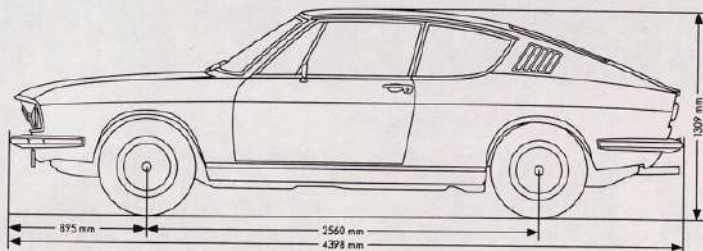

- Hinterachse** Torsionsachse mit Stabilisator, über Kurbelarme mit querliegenden Drehstabfedern verbunden. Präzise Seitenführung durch Panhard-Stab. Doppelt wirkende, hydraulische Stoßdämpfer
- Lenkung** Präzise Zahnstangenlenkung mit Schrägverzahnung. Hohe Sicherheit durch Anordnung hinter der Vorderachse oberhalb des Getriebes, abgewinkelte Sicherheits-Lenksäule, Lenkungsdämpfer, Lenkrad in einem Bereich von 40 mm höhenverstellbar
- Lenkungsübersetzung** Progressiv. Bei Geradeausfahrt 21,5. Mit zunehmendem Radeinschlag direkter bis 14,4
- Wendekreis-Durchmesser** 11 m
- Felgen** 5 J x 14 H2
- Reifen** 185/70 HR-14
- Bremsen** Hydraulische Zweikreis-Bremse mit 4-Zylinder-Bremssätteln. Vorn innenbelüftete Scheibenbremsen (φ 291 mm) hinten Trommelbremsen (φ 200 mm) Serienmäßiger Bremskraftverstärker

### Heizung und Lüftung

Frischluff aus der staub- und abgasarmen Druckzone vor der Windschutzscheibe wird bei eingeschalteter Heizung im Wärmetauscher aufgeheizt und ins Wageninnere geleitet. Durch sieben breite Düsen an die Windschutzscheibe. Durch zwei Richtstrahldüsen an die Seitenscheiben. Durch zwei große Verteilerdüsen im Fußraum ins Wageninnere.

Ist die Heizung abgeschaltet, strömt durch die gleichen Düsen Frischluft ins Wageninnere. Zwei regulierbare Breitstrahldüsen im Instrumentenpult, durch die ungeheizte Frischluft strömt, sind direkt auf Fahrer und Beifahrer gerichtet.

Der aus der Heizung austretende Warmluft- oder Kaltluftstrom kann durch ein stufenlos regulierbares Elektro-Gebläse intensiv verstärkt werden. Kalt- und Warmluft ist stufenlos mischbar. Regulierbare Klappen regeln die Verteilung.

Durch zwei regulierbare Düsen, links und rechts auf der Armaturentafel kann Frischluft in Kopfhöhe geleitet werden. Gleichzeitig strömt bei eingeschalteter Heizung Warmluft in den Fußraum.

**Zwangsentlüftung:** Der Luftstrom streicht am Dach, an den Seitenscheiben und am Boden entlang zu den 22 Absaug-Öffnungen in der Hutablage, wird in die hinteren Dachpfosten geleitet und dort aus 6 Öffnungen ins Freie abgesaugt.

### Abmessungen und Gewichte

Länge	4398 mm
Breite	1750 mm
Höhe (mittlere Belastung)	1309 mm
Radstand	2560 mm
Spur vorn/hinten	1440 mm
Bodenfreiheit (unbelastet)	185 mm
Gewichte in kg Leergewicht	1100 kg
Leergewicht mit Schiebedach	1115 kg
zul. Gesamtgewicht	1450 kg
Zuladung	350 kg
Zuladung mit Schiebedach	335 kg
Zulässige Achslast vorn/hinten	800/700 kg
Zulässige Anhängelast	
gebr./ungebr.	950/550 kg
Füllmenge Kraftstoffbehälter	ca. 58 Liter
Motor	max. 4 min. 2,5 Liter
Getriebe	2,0 Liter
Kühlsystem	7,5 Liter

### Fahrleistungen

Dauergeschwindigkeit	185 km/h
Höchstgeschwindigkeit	185 km/h
Beschleunigung	
0—80 km/h	7 sec.
0—100 km/h	9,9 sec.
Maximale Bergsteigfähigkeit im 1. Gang in %	55
Verbrauch nach DIN 70030	8,9 Liter Super/100 km

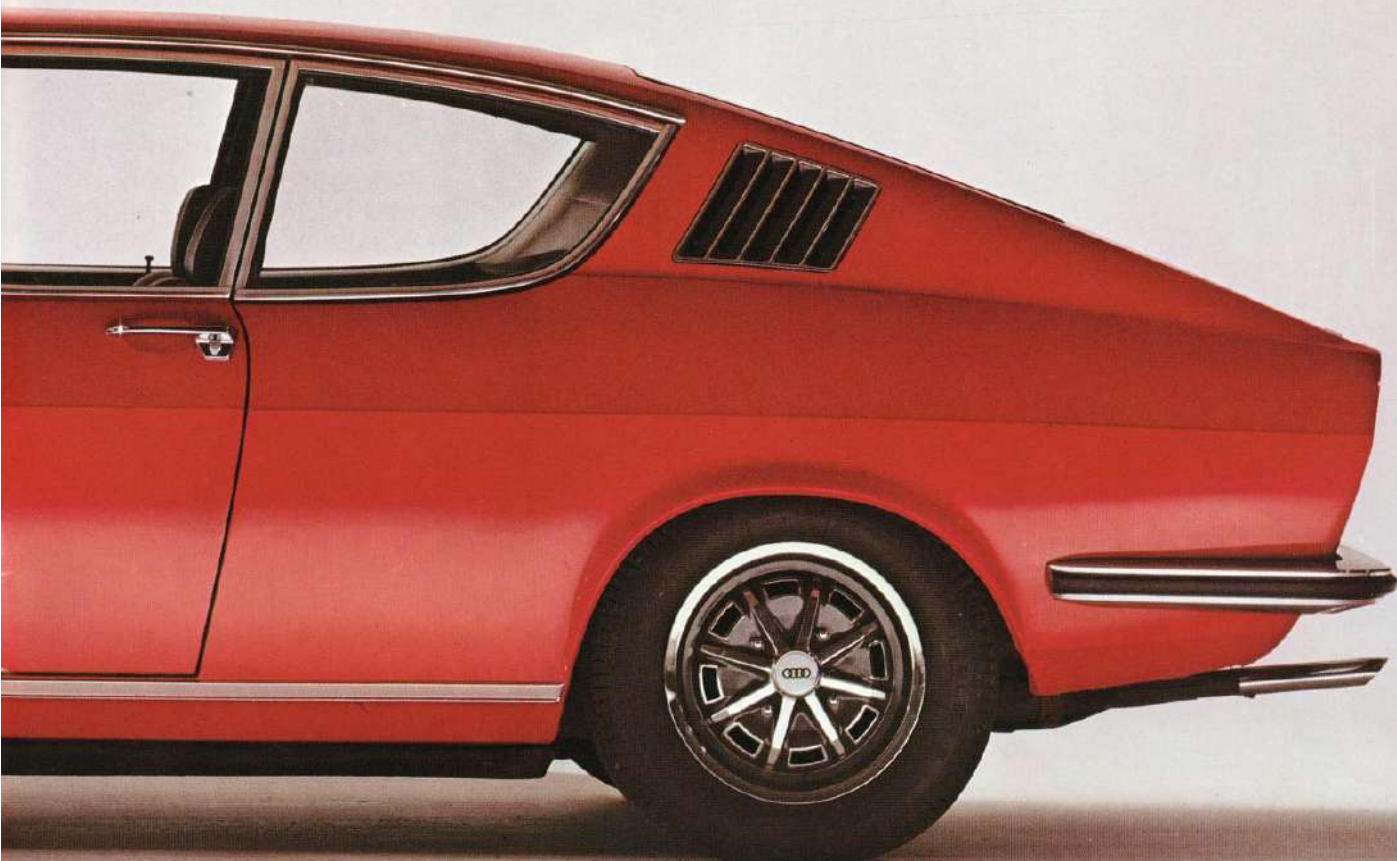

# Der AUDI NSU-Service.

Nichts ist für einen guten Wagen wichtiger als ein guter Service.

Bei AUDI NSU weiß man das. Und hat dafür gesorgt:

1. Mit einem dichten Stützpunkt-Netz im Inland. Und mit einer tatkräftigen, großen Händlerorganisation rund um die Welt. Das Personal dieser Firmen, die Monteure, Techniker, Meister, werden auf einer Reihe von werkseigenen Schulen in regelmäßigen Abständen weitergebildet. Und eine Spezialabteilung des Werkes hat die Aufgabe, in Zusammenarbeit mit den Vertragspartnern draußen, mit Ihrem Audi-Händler zum Beispiel, immer wieder neue Methoden zu erproben und zu verwirklichen. Noch rationeller, noch besser, noch preiswerter.
2. In AUDI NSU-Service-Betrieben findet man die Hochleistungsgeräte der neuen Automobil-Technologie und Audi-Spezial-Werkzeuge: Das sind die Garantien für die lange Lebensdauer und den hohen Wiederverkaufswert Ihres Audi.
3. Dazu gibt es den AUDI NSU-Austauschdienst: Der versorgt alle AUDI NSU-Service-Betriebe mit hochwertigen Austauschteilen. Die sind mehrfach im Werk streng geprüft. Auf die gibt es die 10.000 km-Garantie. Die tragen ein AUDI NSU-Gütesiegel. Und haben ihren festen Preis.
4. Die Auto Union Kredit GmbH finanziert Ihr Auto. Besonders günstig. Mit Rückzahlungen bis zu 36 Monaten. Ohne Wechsel. Und diskret. Sprechen Sie darüber mit Ihrem AUDI NSU-Händler.
5. Der Auto Union-Versicherungsdienst versichert Ihr Auto: Seinen Schutz, seine Hilfe finden Sie überall da in Europa, wo ein AUDI NSU-Händler ist. Und er hilft Ihnen in all den komplizierten Fragen, die mit einem eventuellen Unfall verbunden sind. Bei einer Kasko-Versicherung über den Auto Union-Versicherungsdienst rechnet dieser die versicherten Reparaturkosten direkt mit jeder AUDI NSU-Werkstatt in Europa ab. Sie brauchen keinen Pfennig vorzulegen. Dieser Versicherungsdienst ist für Sie da – in jedem Fall. Und überall.
6. Für Unternehmen: Das AUDI NSU-Leasing. Sie brauchen Wagen. Sie wollen kein Kapital binden. Die Lösung heißt Leasing: Sie mieten die Fahrzeuge für eine bestimmte Zeit. Mit oder ohne Kilometerbegrenzung. Steuern, Versicherung, Reparaturen, Wartung und Reifenerneuerung können in die feste Monatsmiete einbezogen werden. Ein entsprechender Vertrag sichert Ihnen die Nutzung wie bei Eigentum.

# Der AUDI NSU- Extra-Service.

Für Sonderwünsche hat AUDI NSU Verständnis. Deshalb gibt es eine ganze Reihe von Extras gegen Extra-Preis.

Hier geben wir Ihnen Beispiele aus dem reichhaltigen Zubehör-Programm. Dieses Zubehör wird bei AUDI NSU im Werk eingebaut.  
Stahlkurbeldach  
Sicherheitsgurte  
Halogen-  
Nebelscheinwerfer  
Nebel-Schlußleuchte  
Verschiedene Radio-Typen.

Und außerdem gibt es noch eine Menge Audi-Spezialzubehör.

Ihr AUDI NSU-Händler hat es auf Lager und baut es auf Wunsch ein. Alle Zubehör-Teile sind AUDI NSU werksgeprüft. Ihr AUDI NSU-Händler informiert Sie gern über weitere Extras und weiteres Zubehör.



Überall, wo dieses Zeichen steht, werden AUDI NSU-Wagen von Fachleuten betreut. Über 1.800 Service-Stellen gibt es allein in Deutschland, 4.300 rund um die Welt.



**AUDI NSU**  
**Vorsprung durch Technik.**