

Audi 80. Das Maß an Fahrkomfort, Technik und Sicherheit, an dem sich Autos seiner Klasse messen müssen.



**6 Jahre
Karosserie-Garantie
gegen
Durchrostung**

Audi 80. Sein Angebot an Technik und Komfort hat für Autos dieser Klasse höchste Maßstäbe gesetzt.



Die Form: Gradlinig, gestreckt, große Fensterflächen und energiesparende Windschlüpfigkeit.

Der Raum: Großzügig, komfortabel, mit vorbildlichen Vollschaumsitzen und eleganter Farbabstimmung. Übersichtlich angeordnete Instrumente und Bedienungselemente in der Armaturentafel. Ohne Mühe alles im Blick – alles im Griff.

Das Fahren: Mit langem Radstand und breiter Spur für problemloses Kurvenverhalten und vorbildlichen Geradeauslauf. Dazu die bekannten Audi-Vorzüge wie kursstabiler Frontantrieb, diagonales Zweikreis-Bremsystem, spurstabilisierender Lenkrollradius und ebenso temperamentvolle wie robuste Motoren.

Das alles zusammengenommen ist ein Maßstab für Autos dieser Klasse. Das alles zusammen ist der Audi 80.

Der Audi 80. Seine funktionelle Eleganz ist auch morgen noch fortschrittlich.

Der Audi 80 – gut in Form. Der erste Blick auf einen Wagen sagt oft mehr als viele Worte, zeigt oft unverfälscht den Charakter eines Wagens – seine Stärken und Schwächen.

Der erste Blick auf den Audi 80 ist oft ein besonders langer. Da ist seine elegante Form. Da ist sein großzügiges

Design. Wie die großen Fensterflächen für hervorragende Rundumsicht. Er sieht kraftvoll aus und so modern wie die Technik, die in ihm ist. Mit seiner sanften Keilform und seinen klaren sauberen Linien ohne modische Verspieltheit wird der Audi 80 auch morgen noch zu gefallen wissen.

Der Audi 80 macht klar, wo der Unterschied zwischen modisch und modern liegt.

Schönheit, die aus der Funktion kommt. Das Aussehen des Audi 80 ist nach langen Versuchen im Windkanal entstanden und wesentlich von den Erfordernissen der Aerody-

namik bestimmt. Ein Umstand, der erheblich zu seinem günstigen Verbrauch beigetragen hat. Für Sie heißt das: Der Audi 80 ist mit jeder Motorvariante ein schnelles Auto und dabei überraschend sparsam.

Auch bei hohen Dauer-Reisegeschwindigkeiten, wo bei vielen anderen Autos die Ver-

brauchskurve sprunghaft ansteigt, bleibt der Audi 80 erstaunlich genügsam.

Der Audi 80: Schönschnell und schön genügsam.

Durchdachtes Styling – auch im Detail. Der Audi 80 ist auch in seinen Details modern und technisch anspruchsvoll. Seine Stoßfänger zum Beispiel: Sie sehen gut aus, weil sie sich harmonisch in die Gesamtform einfügen. Und sie haben auch

einen erhöhten praktischen Wert. Denn unter der dicken Kunststoffabdeckung, die dem Stoß die erste Wucht nimmt, steckt ein stabiler Kern aus Stahl. Diese Bauart hat gleich zwei Vorteile: Der Stahlkern ist vor Steinschlag und anderen rostverursachenden Beschädigungen geschützt. Die verformbare Kunststoffbeschichtung bewirkt außerdem, daß kleine Stöße, beim Einparken zum Beispiel, ohne sichtbare Folgen bleiben.

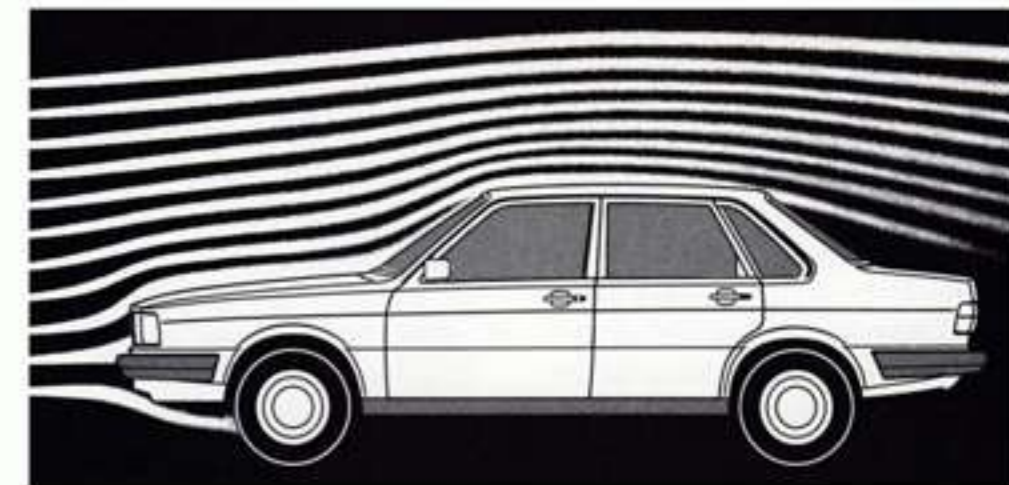

Der niedrige Luftwiderstand ist das Resultat langwieriger Versuche im Klimawindkanal.



Audi 80 GL

Der Audi 80. Er hat viele Stärken.

4 Motoren zur Wahl. Wer sich einen Audi 80 kaufen will, steht als erstes vor der Frage: „Welcher Motor ist der richtige für mich?“

Da gibt es zunächst die ganz besonders wirtschaftliche 1,3-Liter-Maschine mit 44 kW

(60 PS). Dann die beiden 1,6-Liter-Motoren mit 55 kW (75 PS) und 63 kW (85 PS), die auch in Verbindung mit einem Automatic-Getriebe geliefert werden können. Wenn Sie jedoch den Audi 80 besonders sportlich fahren wollen, dann gibt es

für Sie im GLE-Modell die starke 1,6-Liter-Einspritzmaschine mit einer Leistung von 81 kW (110 PS). Genügend Kraft für eine Spitze von 180 km/h.

So unterschiedlich diese Motorisierungs-Varianten auch sind, in jeder einzelnen steht

dem Fahrer aufgrund der guten Drehmoment-Charakteristik und des günstigen Leistungsgewichtes der Audi 80-Modelle genügend Kraft zur Verfügung für rasches Beschleunigen, schnelles Überholen und promptes Reagieren – auch in

kritischen Verkehrssituationen.

Alle Motoren sind wassergekühlte Vierzylinder modernster Konstruktion. Mit obenliegender Nockenwelle und besonderer Brennraumform, was in Verbindung mit der gewichtsgünstigen Bauweise des Audi 80 für seine vorzüglichen Beschleunigungswerte verantwortlich ist.

Langes Leben – wenig Wartung. Bei der Konstruktion der Audi 80-Motoren wurde auf Robustheit und hohe Lebensdauer größter Wert gelegt. Erreicht wird das durch entsprechende Materialqualität und eine ausgereifte Technik. Eine obenliegende Nockenwelle zum Beispiel erspart viele bewegliche Teile zur Ventilsteuerung und deren Verschleiß. Das Kühlsystem arbeitet mit einem elektrisch angetriebenen Ventilator. Er schaltet sich nur ein, wenn der Motor zusätzlich Kühlung braucht. Das bewirkt günstige Motortemperatur unter allen Betriebsbedingungen und hält die Warmlaufphase kurz.

Außerdem sorgt die moderne Motorkonstruktion für eine temperaturbegünstigte Schmierung. Das fördert die

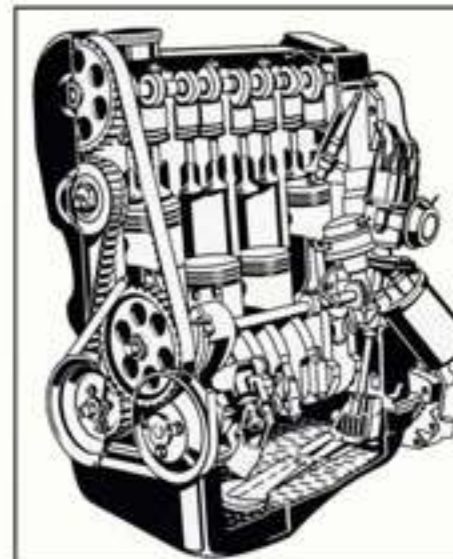

Der Audi 80-Motor. Leistungsstarker Vierzylinder, wassergekühlt. Mit obenliegender Nockenwelle.

Lebensdauer und erlaubt – in Verbindung mitentsprechender Ölreinigung – den Motorenöl-Wechsel nur zweimal im Jahr, oder alle 7.500 km vorzunehmen. Und nur einmal im Jahr oder alle 15.000 km ist ein Re-

gelservice erforderlich.

Geringer Verbrauch durch aufwendige Technik. Speziell für den verbrauchsintensiven Kurzstreckenbetrieb bietet der Audi 80 technische Besonderheiten. Während des Kaltlaufs nach dem Start sorgt beim 1,3-Liter-Motor ein gut dosierbarer Thermo-Choke und bei den 1,6-Liter-Motoren eine doppelt gesteuerte Startautomatic für eine präzise und sparsame Gemischaufbereitung. Im Warmlaufbereich verbessert ein Vorwärmersystem die Verbrauchswerte. Die optimal gestalteten Brennräume in den Zylindern bewirken eine hervorragende Nutzung des Kraftstoffs.

Zusammen mit der sehr guten Aerodynamik des Wagens und seinem günstigen Leistungsgewicht ergibt sich ein sparsamer Kraftstoffverbrauch für den Audi 80.



Audi 80. Leistungs- und Modellvarianten.

Leistung	Hubraum	Audi 80 L	Audi 80 GL	Audi 80 LS	Audi 80 GLS	Audi 80 GLE
kW (PS)	Liter	Alle Modelle 2- oder 4türig.				
44 (60)	1,3	●	●	–	–	–
55 (75)*	1,6	–	–	●	●	–
63 (85)*	1,6	–	–	–	●	–
81 (110)	1,6	–	–	–	–	●

*Auch mit Getriebe-Automatic lieferbar.

Audi 80 L

Der Audi 80. Sein Fahrwerk hat für Autos dieser Klasse Maßstäbe gesetzt.

Sicherheit durch Frontantrieb. Bei jedem Audi 80 werden die Vorderräder angetrieben. Das dient dem guten Fahrverhalten ebenso wie der Sicherheit. Denn bei diesem Prinzip sorgt das Gewicht des Motors und des Getriebes für eine gute Bodenhaftung der Antriebsräder. Darüber hinaus fördert die Kombination von Antrieb und Lenkung an den gleichen Rädern das richtungsstabile Fahrverhalten, was besonders bei nasser oder glatter Fahrbahn von Bedeutung ist und den Audi 80 auch wintertauglicher als Limousinen herkömmlicher Bauart macht. Schließlich resultiert auch die geringe Seitenwindempfindlichkeit des Audi 80 aus seinem Frontantrieb.

Lenkpräzision – mit leichter Hand. Die Lenkung des Audi 80 kennzeichnet die Kombination von 3 wichtigen Vorzügen. Erstens: Sie ist sehr präzise und gibt Ihnen das Gefühl, den Wagen jederzeit sicher zu beherrschen. Zweitens: Nur wenige

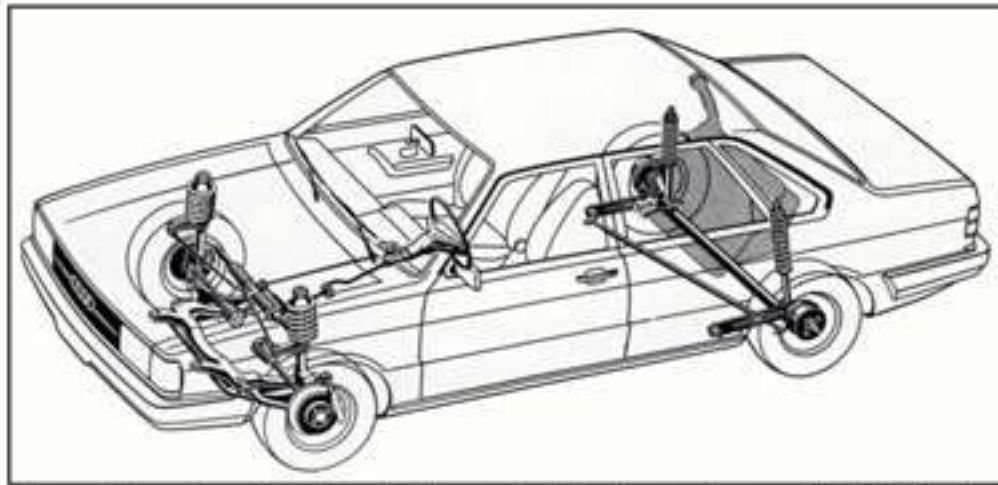

Das aufwendige Komfort-Fahrwerk schluckt selbst große Fahrbahnebenheiten.

Radumdrehungen genügen zum Einschlagen der Vorderräder. So ist der Audi 80 auch von zarter Frauenhand bequem in jede Lücke einzuparken. Drittens: Trotzdem ist die Lenkung des Audi 80 indirekt genug, um auch bei abrupten Lenkbewegungen ein Verreißen des Fahrzeuges weitgehend zu verhindern.

Wenn Sie noch nie am Lenkrad eines Audi 80 gesessen haben, sollten Sie jetzt das Gefühl kennenlernen, einen Audi

Das Fahrwerk. Komfort und Sicherheit in Kurven und im Geradeauslauf. Das ausgewogene Fahrwerk des Audi 80 konnte in vielen Tests immer wieder überzeugen. Es hält den Wagen sicher in der Kurve und schluckt selbst stärkere Fahrbahnebenheiten. Die besonders wirkungsvollen Feder-

beine und ein leicht negativer Sturz an den Vorderrädern führen in Verbindung mit der Torsionskurbel hinterachse und einer entsprechend angepaßten Feder-/Dämpfungsabstimmung zu exzellentem Fahrkomfort. Das sowie sein besonders langer Radstand in Verbindung mit seiner breiten Spur machen das Fahren im Audi 80 äußerst komfortabel und auch unter ungünstigen Verhältnissen

weitgehend problemlos. **Spurgenau fahren und bremsen.** Einen erheblichen Beitrag zur Fahrsicherheit des Audi 80 leistet die Vorderachse mit dem spurstabilisierenden Lenkrollradius. Wenn der Wagen z.B. mit einer Seite auf losen Untergrund gerät und so Gefahr läuft aus der Richtung zu kommen, dann unterstützt diese Konstruktion das Beibehalten der Fahrtrichtung. Dieser Vor-

teil bietet sich auch beim Bremsen auf einseitig glatter Fahrbahn. Weitgehend ohne Ausbrechen kommt der Wagen zum Stillstand.

Unterstützt wird die Bremssicherheit durch große Scheibenbremsen vorn, durch große Trommelbremsen hinten, die sich selbst nachstellen, und durch das diagonal wirkende Zweikreis-Bremssystem. So bleiben die hohen Fahrleistungen

des Audi 80 für den Fahrer auch in schwierigen Situationen kontrollierbar.

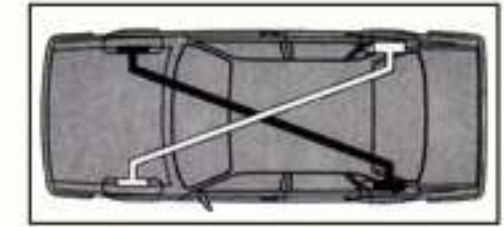

Das Diagonal-Zweikreis-Bremssystem ermöglicht bei Ausfall eines Bremskreises unveränderte Bremskraftverteilung zwischen Vorder- und Hinterachse. An beiden Achsen bleibt eine Bremswirkung von 50% erhalten.

80 zu steuern. Sie werden überrascht sein von seiner hohen Lenk-Präzision, -Leichtigkeit und -Sicherheit.



Audi 80

Audi 80 GL

Audi 80 GL

Sicherheitsgurte, Kopfstützen und Autoradio
gegen Aufpreis.



Der Audi 80. Viel Raum. Großer Komfort. Mit übersichtlich gestalteter Armaturentafel – auf einen Blick alles im Griff.

Der Audi 80 hat großzügig viel Raum. Der Audi 80 bietet höchstes Maß an Komfort und Bewegungsfreiheit für alle seine Passagiere. Vorn ebenso wie im Fond. Dazu eine freundliche, elegante Atmosphäre durch die harmonische Farbabstimmung von Polstern, Teppichen und Armaturentafel.

Der Gepäckraum mit einem Fassungsvermögen von 505 l ist jedem Familienreise-Vorhaben bestens gewachsen. Er ist mit einem speziellen Kunststoff-Material ausgelegt, dessen Oberfläche das Gepäck am Verrutschen hindert.

Konzentration der Schalter und Instrumente für Gelassenheit beim Fahren. Angenehm fällt im Innenraum des Audi 80 seine völlig neuartig konzipierte Armaturentafel auf. Alle Kontroll- und Bedienungsorgane sind dort übersichtlich in einem Instrumententräger konzentriert. Das sieht nicht nur großzügig und elegant aus, es bietet darüber hinaus auch entscheidende praktische Vorteile.

Erstens sind die Kontroll-Instrumente so in einem Augenblick erfassbar – die Bedienungselemente schnell bedienbar – und erfüllen damit mo-

dernste ergonomische Anforderungen.

Zweitens entspricht die Verwendung von flexiblem Material dem neuesten Stand der Sicherheit für Fahrer und Beifahrer.

Und drittens bietet dieses Armaturentafel-Konzept auch deutliche Vorteile im Reparaturfall.

Sehr vorteilhaft auch der Außenspiegel des Audi 80. Er ist von innen verstellbar. Und zwar so, daß sich nur das Spiegelglas selbst verstellt, das Gehäuse aber immer in gleicher Position bleibt. Ein Nachstellen

des Spiegels wird dadurch weitgehend unnötig – sogar wenn der Wagen aus der Waschanlage kommt.

Eingebaute Ruhe. Besonderes Augenmerk wurde bei der Konstruktion des Audi 80 auf einen möglichst niedrigen Geräuschpegel im Innenraum gelegt.

Eine aufwendige Isolation der Vorder- und Hinterachse sorgt für sanftes Rollen und geringe Rollgeräusche. Großvolumige Tür- und Haubendichtungen bringen größtmögliche Isolation von Windgeräuschen.

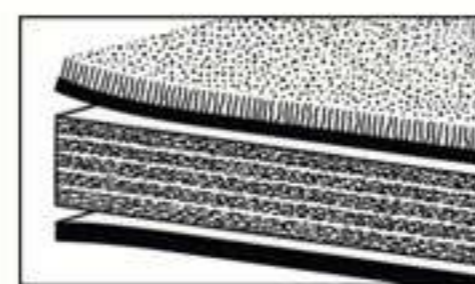

Die Schallschluckwanne im Audi 80. (Schematische Darstellung).

Aufbau (von oben nach unten): 1. Teppichboden mit Schwermatten (nur vorn), 2. Faservlies, 3. Bitumen.

Und schließlich trägt auch die in allen Audis vorhandene, wirkungsvolle Schallschluckwanne wesentlich zum niedrigen Geräuschpegel im Audi 80 bei. Sie besteht aus verschiedenen Schichten und entspricht in ihrer schallschluckenden Wirkung einer 15 cm dicken Ziegelmauer.

Gerade richtig: Die Vollschaumsitze. Die äußerst strapazierfähigen und langlebigen Vollschaumsitze des Audi 80 bieten sichere Seitenführung, so daß der Fahrer jederzeit guten Kontakt mit dem Wagen behält und auch der Beifahrer nicht in Kurven den Halt verlieren kann: Mit ihrer anatomischen Form und der erforderlichen Straffheit der Polster beugen die Audi 80-Sitze Gliederschmerzen und vorzeitiger Ermüdung vor. Außerdem lassen sich die Vordersitze weit nach vorn und hinten verschieben und ihre Lehnen sich bis zur Liegeposition verstellen.

Kühler Kopf und warme Füße. Wichtige Voraussetzung für komfortables Reisen ist eine gute Heizungs- und Belüftungsanlage. Eine Anforderung, der der Audi 80 in hervorragender

Weise nachkommt. 4 einzeln verstell- und regulierbare Heiz- und Frischluftdüsen bringen optimale Abstimmungsmöglichkeiten.

Während über die beiden außen liegenden Luftdüsen auch Warmluft geliefert werden kann – und so der Kälteabstrahlung von Türen und Seitenfenstern besonders effektiv begegnet wird, sorgen die mittlere

ren Düsen an der Armaturentafel ausschließlich für Frischluft. Das schafft eine angenehme Luftdurchmischung. Was Sie besonders auf langen Fahrten genießen werden.

Und die unterhalb der Heckscheibe angebrachten Ausgangsschlitze der Zwangsentlüftung wirken natürlich auch einem Beschlagen der Scheibe entgegen.

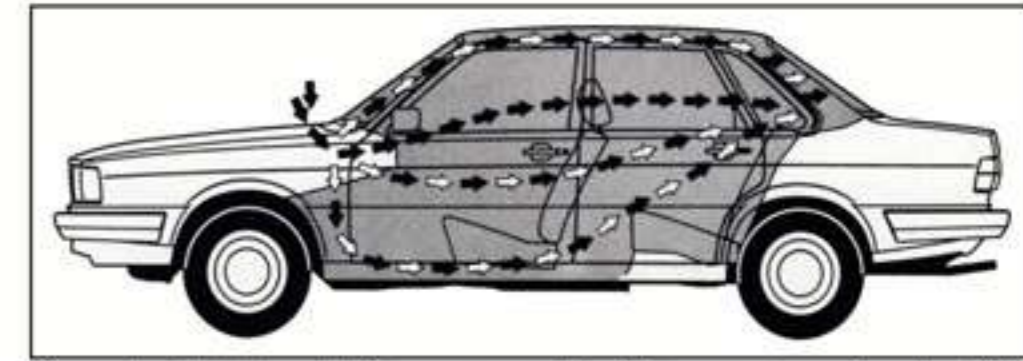

Das schnellwirkende Heizungs- und Belüftungssystem des Audi 80. Vollständiger Luftaustausch in ca. 20 Sekunden.

Autoradio gegen Aufpreis.



Der Audi 80. Rundherum Sicherheit durch energie- verzehrende Verformungs-Zonen in der Bug- und Heckpartie und in den Türen.

Berechnete Sicherheit. Aus den Ergebnissen intensiver Forschung, langjähriger Entwicklung sowie zahlreicher Crashtests ist die endgültige Karosserieform des Audi 80 entstanden. Eine Form, die Ihnen viel Sicherheit in Gefahrensituationen bietet.

Z.B. beim Aufprall von vorn. Durch seinen langen Vorderwagen, der durch seinen langen Verformungsweg entsprechend viel Stoßenergie auffangen kann. Durch die Längsträger vorn, die nach den Resultaten vieler Crashtests entwickelt wurden. Bei seitlichem Aufprall bieten die Türen dank einer besonderen Konstruktion wirkungsvollen Schutz. Auch ein Verklemmen ist weitgehend ausgeschlossen.

Die Armaturentafel ist so konstruiert und vom Material

her so ausgelegt, daß sie einen Aufprall möglichst weich aufnehmen kann.

Und die gleichen positiven Eigenschaften können dem fortschrittlichen Sicherheits-Lenkrad mit seiner besonders großvolumigen Prallplatte aus nachgiebigem Hartschaum zugeschrieben werden.

Dem Aufprall von innen auf die Lenksäule wird außerdem durch ein neuartiges Verformungselement begegnet. Stöße von außen auf die Lenksäule werden durch ein Ausklinkelement weitgehend so gelenkt, daß die Lenksäule nicht gefährdend in den Innenraum eindringen kann.

Bemerkenswert auch sein großer Kraftstofftank, der mit einem Volumen von 68 Litern, je nach Fahrweise, einen Aktionsradius von gut 600 km gibt.

Schließlich bietet der Audi 80 auch alle Sicherheitsmerkmale, die schon seit Jahren für Audi selbstverständlich sind. Die Sitze sind stabil verankert. Armlehnen und Fensterkurbeln bestehen aus flexiblem Material. Die Türinnengriffe sind ver-

senkt. Der Innenspiegel fällt bei einem Aufprall aus der Halterung. Sicherheits-Lehnenverriegelung beim Zweitürer und die Kindersicherung hinten beim Viertürer sind Details, die eine Fahrt im Audi 80 sicher machen.

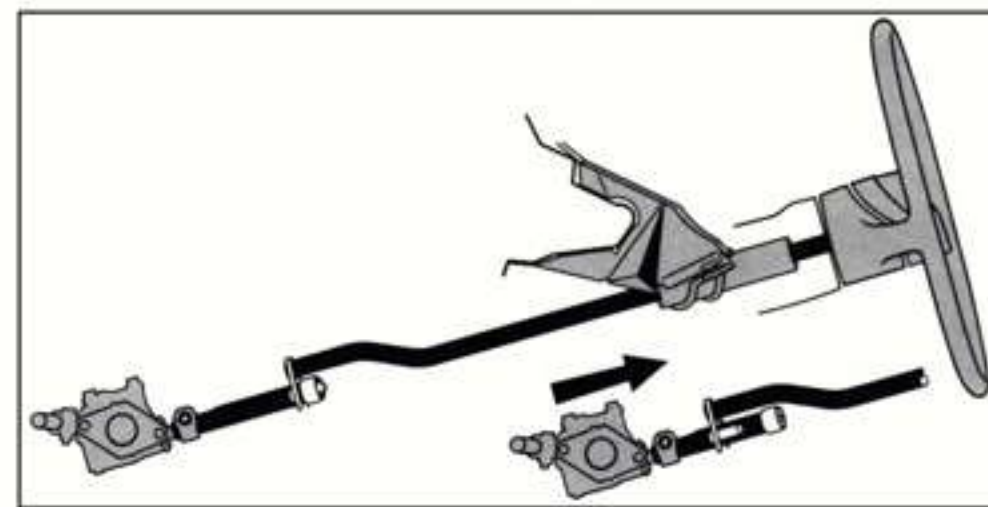

Die Sicherheitslenksäule des Audi 80 mit Ausklinkelement.

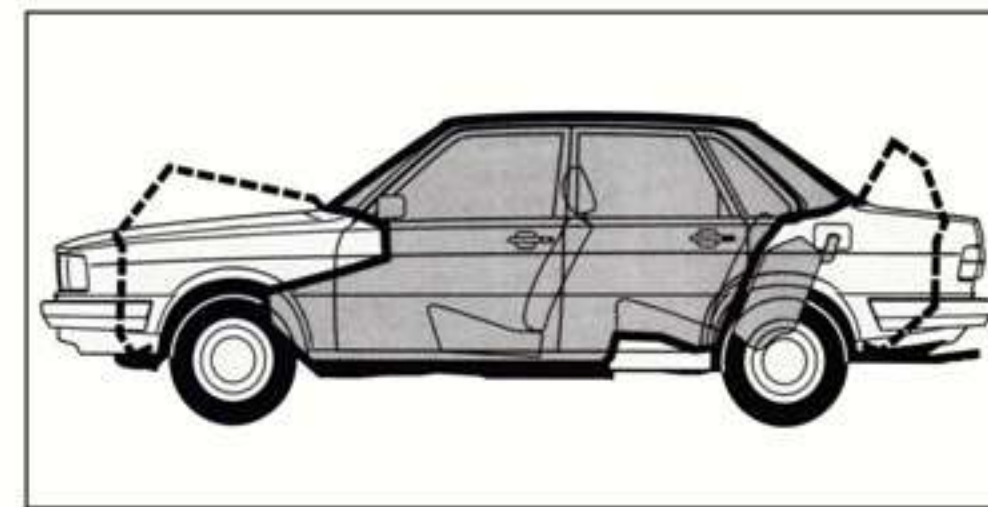

Die moderne Karosserie des Audi 80 hat hochwirksame Verformungszonen.



Audi 80 L

Die Audi 80-Modelle. Mit reichhaltiger Innenausstattung. Für höchsten Komfort und viel Sicherheit.

Mit angenehmen Farben. Und behaglichen Stoffen. Mit Tageskilometerzähler, elektrischer Zeituhr, Wasch-Wisch-Intervall-Schaltung und großen, gut ablesbaren Instrumenten in der Armaturentafel. Der Audi 80 hat ein Fach für ein Bordbuch, in dem alle wichtigen Daten enthalten sind und in

dem das gesamte V.A.G Service System vorgestellt wird. Die Wippschalter sind direkt in Lenkradhöhe angebracht. Als zusätzliches Instrument hat der Audi 80 eine Verbrauchsanzeige, die es Ihnen ermöglicht, besonders wirtschaftlich zu fahren. Die Stoßfänger reichen weit um die Karosserie.

Die Farben im Innenraum sind harmonisch aufeinander abgestimmt. Das Ablagefach ist geräumig. Der Schalthebel ist sportlich kurz. Der Außenspiegel läßt sich von innen verstellen. Zur GL-Ausstattung gehören Profil-Stoßleisten auf der Gürtellinie und Ablagekästen an den vorderen Türen.

Bei den technischen Daten finden Sie eine Liste der wichtigsten Ausstattungs-Details und die Zuordnung zu den zwei Ausstattungs-Varianten: Audi 80 L und Audi 80 GL.



Die übersichtlich gestalteten Instrumente. (LS)



Harmonisch abgestimmter Innenraum.



Das Fach für das Bordbuch.



Die Wippschalter.



Die Verbrauchsanzeige.



Das verschleißbare Ablagefach. (GL)



Kurzer Schalthebel.



Verstellbarer Außenspiegel.



Kopfstützen als Mehrausstattung.



Breite Stoßfänger.



Zierleiste mit Stoßprofil. (GL)



Tür-Innenverkleidung. (GL)

Der Audi 80 erfüllt auch ausgefallene Wünsche. Mit dem breitgefächerten Mehrausstattungs-Programm läßt sich jeder Audi 80 nach individuellen Wünschen ausstatten.

Es gibt in diesem Programm leistungsstarke Radioanlagen, sportliche Leichtmetallräder (für den Audi 80 GLE), eine Klimaanlage (für den 55- und 63-kW-Motor), die immer gleichbleibende Innentemperatur garantiert, ein Schiebe-/Ausstelldach mit Kurbelbetätigung. Es gibt eine höchst komfortable

Getriebe-Automatic (für 55- und 63-kW-Motor), Nebelscheinwerfer, die in den vorderen Stoßfängern integriert sind, eine Nebelschlußleuchte, die in die Heckleuchte eingebaut ist und breitere Reifen.

Das Programm der Mehrausstattung, mit dem Ihr Audi 80 schon ab Werk ausgestattet

werden kann, entnehmen Sie bitte der Preisliste.

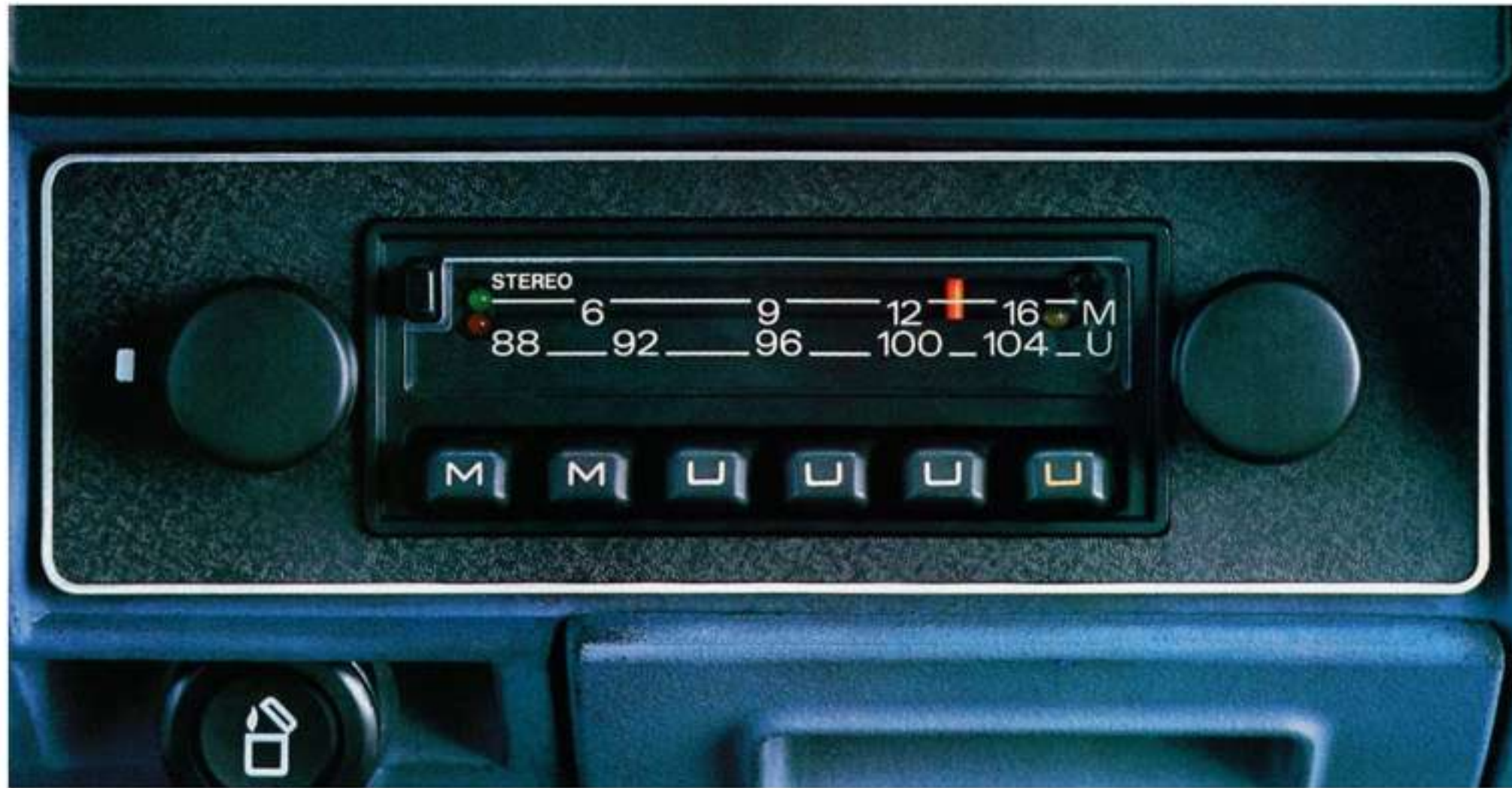

Stereo-Radioanlage.



Die bequeme Getriebe-Automatic.



Leichtmetallräder (für GLE).

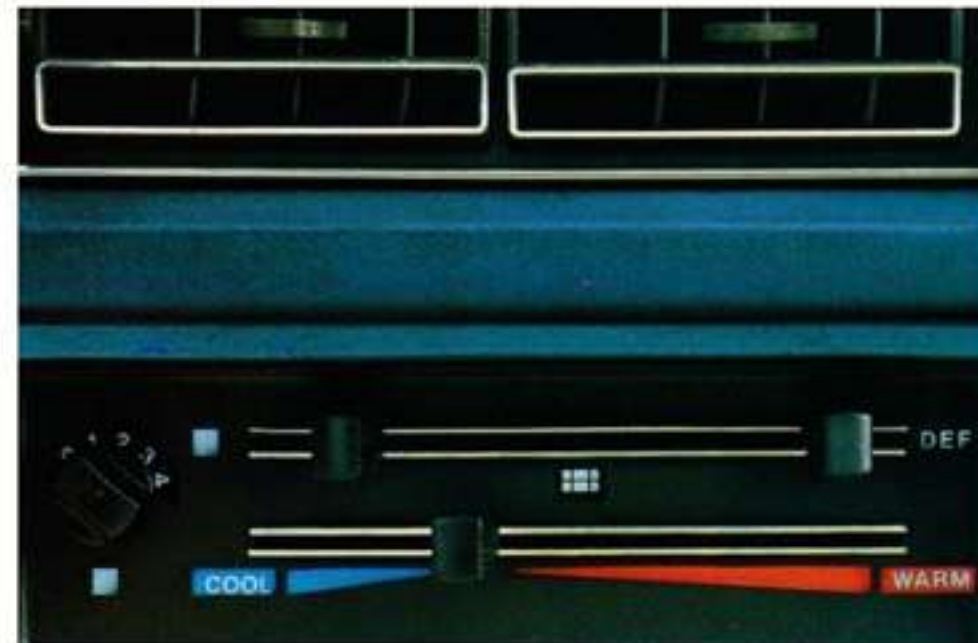

Die Klimaanlage.



Nebelscheinwerfer.



Breitere Reifen.



Schiebe-/Ausstelldach in der Ausstellposition.



Schiebe-/Ausstelldach in der Schiebeposition.



Nebelschlußleuchte, integriert.

Zu den technischen Vorteilen des Audi 80 kommen Vorteile, die Ihnen sein großer Hersteller bieten kann: eine umfassende Garantie, das dichte V.A.G Servicenetz, die V.A.G Finanzierung, den V.A.G Versicherungs Service sowie das V.A.G Leasing.

Die Jahres-Garantie ohne Kilometer-Grenze. Wir meinen, mit dieser Gewährleistung mehr als nur einen Qualitätsbeweis zu geben. Nämlich die Sicherheit, die richtige Wahl getroffen zu haben. Die Jahres-Garantie gilt weltweit.

Jetzt neu: 6 Jahre Karosserie Garantie gegen Durchrostung. Sollten in den ersten 6 Jahren bei Ihrem Audi Durchrostungen an der Karosserie auftreten – was wir bei der Qualität unserer Wagen für unwahrscheinlich halten – dann tragen wir die Kosten. Bedingung: Während der Gewährleistungszeit muß der Wagen gemäß der Betriebsanleitung gepflegt und zweimal der Karosseriezustand gegen ein geringes Entgelt überprüft werden.

Beim Kauf eines Audi – und vor allen Dingen auch danach – sind unsere Händler und Werkstätten immer für Sie da. Diese Betriebe haben jetzt einen eigenen Namen für sich selbst und alle ihre Leistungen: V.A.G. Welche Vorteile Ihnen diese V.A.G Partner bieten, haben wir hier aufgeschrieben.

Der umfangreiche V.A.G Service. Das neue übersichtliche und wirtschaftliche V.A.G Service System für Volkswagen und Audi sorgt für gleichbleibend gute Service-Qualität im In- und Ausland. Auf alle Original Audi Ersatz- und Austausch-teile geben wir ein halbes Jahr Garantie.

Die V.A.G Finanzierung: Schnell, einfach, bequem. Ihr V.A.G Partner berät Sie gern über eine Käuferleichterung durch die V.A.G Kredit Bank. Die Bedingungen sind günstig, die Formalitäten unkompliziert.

Der vorteilhafte V.A.G Versicherungs Service. Er bietet Ihnen durch den VVD bei konkurrenzfähigen Prämien wirkungsvolle Haftpflichtschaden-Schnellregulierung in Deutschland und bargeldlose Unfall-Schadenabwicklung in allen europäischen V.A.G Betrieben.

Das V.A.G Leasing: Die Alternative zum Autokauf. Wenn Sie mit Ihrem Geld mehr anfangen können, als es in einem Auto festzulegen, sollten Sie bei uns leasen. Denn V.A.G Leasing heißt: Daß Sie nicht das Auto bezahlen, sondern nur das Fahren damit. Informieren Sie sich bei Ihrem V.A.G Partner.

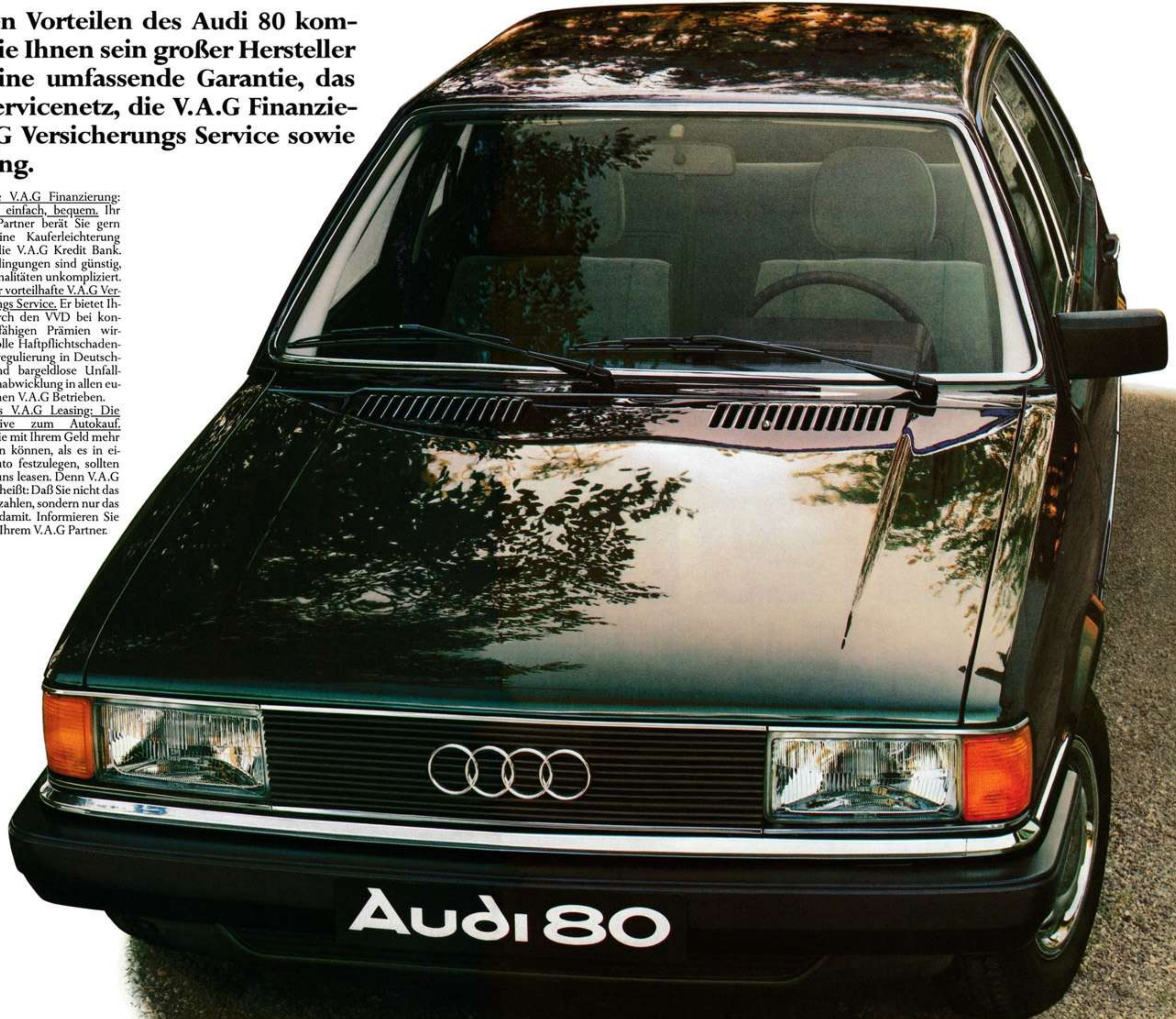

Audi 80

Die Sitzbezüge für alle Audi 80-Modelle.

Serienmäßige Sitzbezüge, Streifen-Velours, für den Audi 80 L.



Serienmäßige Sitzbezüge, Crushed-Velours, für den Audi 80 GL.



Kunstleder-Sitzbezüge, Rindledernarbe, gegen Aufpreis für alle Audi 80-Modelle.



Die Farben für alle Audi 80-Modelle.

Serienfarben.

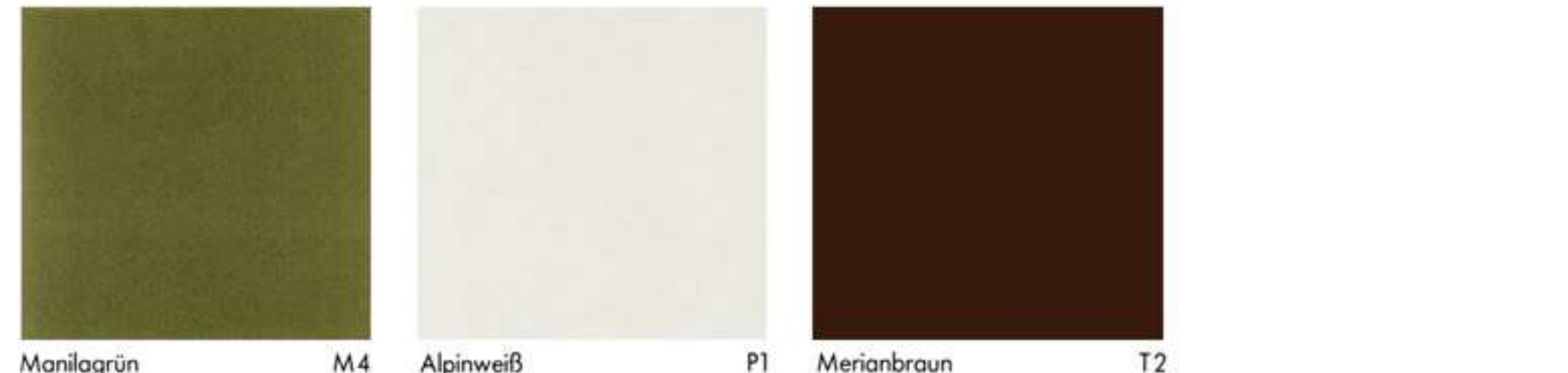
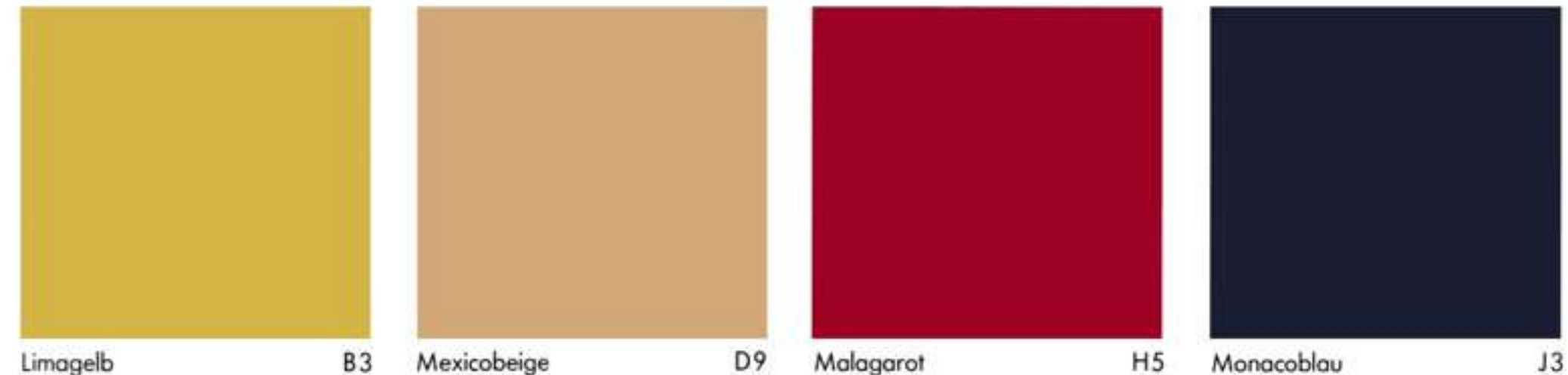

Sonderfarben gegen Aufpreis.

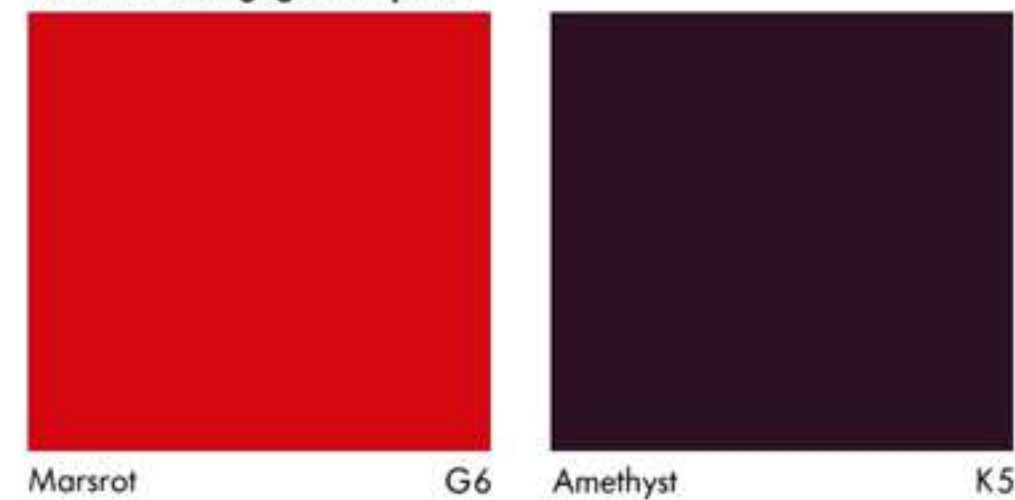

Metallicfarben gegen Aufpreis.



Kombinationstabelle für Lackfarben und Sitzbezüge.

Farben für alle Audi 80-Modelle.	Stoff-Sitzbezüge/ Armaturentafel, oben/ unten für Audi 80 L. Streifen-Velours.		Kunstleder-Sitzbezüge* Armaturentafel, oben/ unten für Audi 80 L. Rindledernarbe.		Stoff-Sitzbezüge/ Armaturentafel, oben/ unten für Audi 80 GL. Crushed-Velours.		Kunstleder-Sitzbezüge* Armaturentafel, oben/ unten für Audi 80 GL. Rindledernarbe.									
	BL	BM	BN	BG	MQ	MS	MT	ML	CG	CH	CJ	CQ	PL	PM	PN	PG
Serienfarben.	Azur/Baltic/Azur	Schilf/Efeu/Schilf	Sand/Negro/Sand	Negro/Negro/Negro	Azur/Baltic/Azur	Schilf/Efeu/Schilf	Sand/Negro/Sand	Negro/Negro/Negro	Azur/Baltic/Azur	Schilf/Efeu/Schilf	Sand/Negro/Sand	Negro/Negro/Negro	Azur/Baltic/Azur	Schilf/Efeu/Schilf	Sand/Negro/Sand	Negro/Negro/Negro
Limagelb B3																
Mexicobeige D9																
Malagarot H5																
Monacoblau J3																
Manilagrün M4																
Alpinweiß P1																
Merianbraun T2																
Sonderfarben.*																
Marsrot G6																
Amethyst K5																
Metallicfarben.*																
Kupfermetallic W2																
Heliosblaumetallic W5																
Indianarotmetallic W9																
Inarisilbermetallic Y4																
Onyxmetallic Z2																
Diamantsilbermetallic Z4																

*Kunstleder-Sitzbezüge, Sonder- und Metallicfarben gegen Aufpreis.

Im Druck können die Farbtöne nicht so genau wiedergegeben werden wie im Original. Das gilt für die Lackierung wie für die Polsterung. Die Original-Lack- und Stoffmuster hat Ihr V.A.G Partner.

Informieren Sie sich bitte bei Ihrem nächsten V.A.G Partner über die gültigen Ausstattungen und technischen Daten. Audis werden in 120 Länder der

Erde geliefert. In diesen Ländern sind die Verkehrsgesetze und Zulassungsbestimmungen nicht alle gleich. Deshalb können das Modellangebot und die

Ausstattung der einzelnen Audi-Modelle von den Angeboten im Prospekt abweichen.

