



S1

 Audi S1 | S1 Sportback

Vorsprung durch Technik 



Vorsprung durch Technik – jetzt auch mit einer App erleben:
Laden Sie die kostenlose App Audi link aus dem App Store oder über Google Play auf Ihr Smartphone oder Tablet und lernen Sie die Faszination Audi auf digitaler Ebene kennen.*

Titelbild einscannen und mehr entdecken.



Audi link erweckt Bilder in Audi Publikationen, die mit dem Audi App-Symbol markiert sind, zum Leben. Darüber hinaus erkennt die App spezielle Audiosignale, die zum Beispiel in Audi TV-Spots hinterlegt sind und durch die Sie mit weiteren Inhalten verlinkt werden. Via Objekt-Scan können Sie mit Audi link sogar den Kühlergrill eines Audi scannen, wenn das Fahrzeug real vor Ihnen steht. Und das alles, damit Sie mehr über die Welt der vier Ringe erfahren. Von Videos und 3D-Animationen über Hintergrundinformationen bis zum Ausprobieren individueller Konfigurationsmöglichkeiten.

Dieser Katalog ist eine der ersten Publikationen, die Ihnen den Einstieg in die neue Dimension von Audi link ermöglichen. In Zukunft warten viele weitere Möglichkeiten auf Sie, mit der innovativen App die Faszination Audi digital zu erleben.

*Verbindungskosten laut Mobilfunkvertrag.

	Seite	
Faszination		
	4	Audi S1/Audi S1 Sportback
Technik		
	26	Innovationen
	28	Audi ultra
	30	Audi connect
	32	quattro®
	34	Intelligente Performance
	36	Dynamik
	38	Assistenzsysteme
	40	Simplexität
Ausstattungen		
	44	Optikpaket quattro
	46	Audi exclusive
	48	Lackierungen/Dachbogen/Dachkuppel
	50	Räder/Reifen
	52	Sitze/Sitzbezüge
	55	Lederpakete/Dachhimmel
	56	Ausströmermanschetten
	58	Technik
	58	Licht
	59	Design
	61	Bedienung
	62	Komfort
	63	Transport
	64	Sicherheit
	64	Assistenzsysteme
	65	Infotainment
	67	Audi Anschlussgarantie
Sonstiges		
	68	Audi Original Zubehör
	70	Technische Daten
	72	Abmessungen
	74	Index
	80	Neuwagenabholung
	82	Faszination Audi

Die Ausstattungen der im Faszinationsteil abgebildeten Fahrzeuge finden Sie auf Seite 79.
Die Werte für Kraftstoffverbrauch und CO₂-Emissionen sowie die Effizienzklasse finden Sie auf Seite 70.

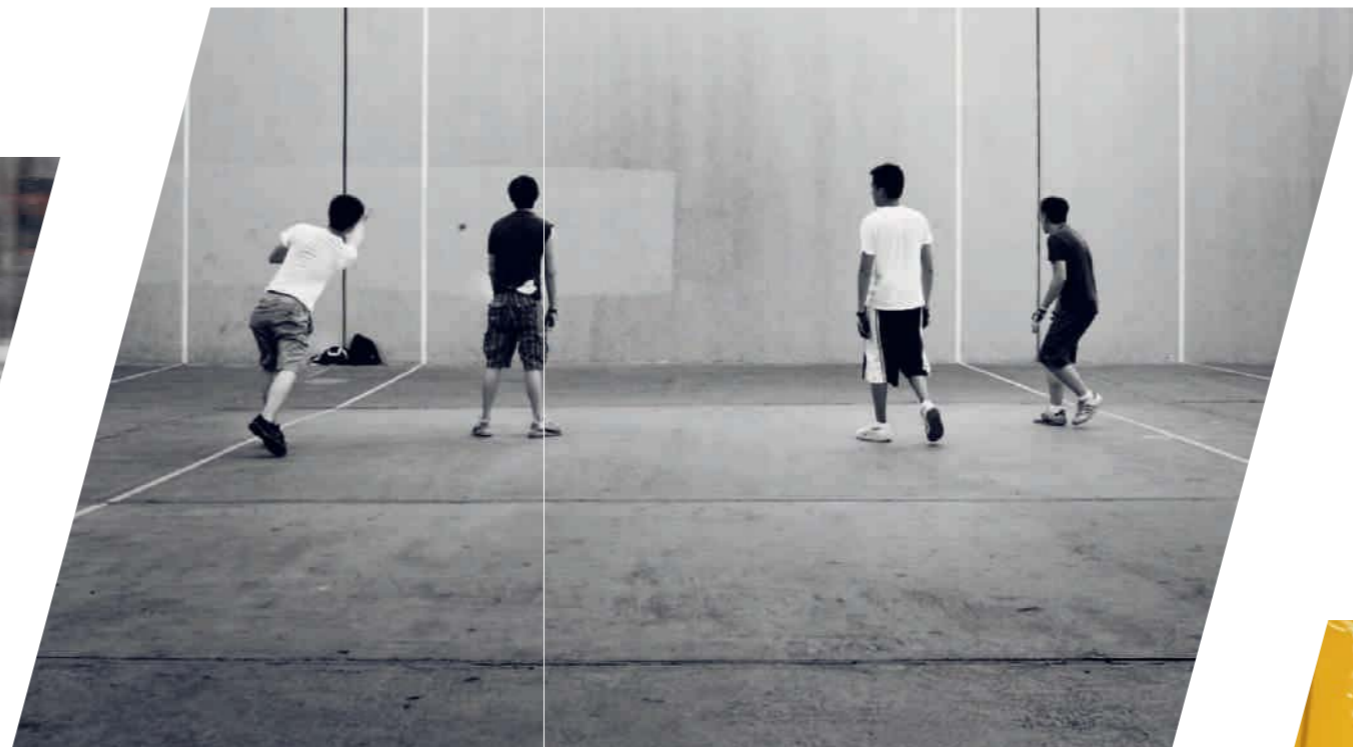

Großer Sport /

Jeden Tag die Stadt erobern.

Die Straße im Griff. Mit permanentem Allradantrieb quattro®. Anziehungskraft serienmäßig. Agilität richtungsweisend. Performance, die Maßstäbe setzt. Dazu ein Design, das Herzen erobert. Sportlich. S-spezifisch. Progressiv. Der Audi S1 und Audi S1 Sportback. Die Stadt gehört Ihnen.

Die Werte für Kraftstoffverbrauch und CO₂-Emissionen sowie die Effizienzklasse finden Sie auf Seite 70.



Die Werte für Kraftstoffverbrauch und CO₂-Emissionen sowie die Effizienzklasse finden Sie auf Seite 70.

Großer Antrieb /

Jedes Rad nutzen.

Kraft, die greift. Permanent. Mit allen vier Rädern. Dank Allradantrieb quattro®. Für spürbar mehr Traktion. Ausgezeichnete Kurven- und Fahrstabilität. Ein gutes Gefühl. Herausragende Dynamik. Souverän beherrscht. Begeisternd. Serienmäßig.

Die Werte für Kraftstoffverbrauch und CO₂-Emissionen sowie die Effizienzklasse finden Sie auf Seite 70.



Audi link





Audi link

Die Werte für Kraftstoffverbrauch und CO₂-Emissionen sowie die Effizienzklasse finden Sie auf Seite 70.



Großer Spaß /

**Jeden Spurt
genießen.**

170 kW (231 PS), die schnell begeistern. In 5,8 Sekunden von 0 auf 100 km/h. Mit S-spezifischem Motorsound. Einem maximalen Drehmoment von 370 Nm. Und 250 km/h Höchstgeschwindigkeit. Beeindruckende Performance. Faszinierendes Fahrgefühl. Unterstützt vom S-Sportfahrwerk mit schaltbaren Dämpfern. Und individueller Fahrzeugabstimmung mit Audi drive select®.

Die Werte für Kraftstoffverbrauch und CO₂-Emissionen sowie die Effizienzklasse finden Sie auf Seite 70.



Großer Auftritt /

Jeden Blick auf sich ziehen.

Leistung und Performance sichtbar gemacht. Auf den ersten Blick. Ein S-Modell durch und durch. Außenspiegelgehäuse in Aluminiumoptik. Bremssättel in Schwarz. Oder optional in Rot. Vorn mit S1-Badge. Pure Dynamik ausstrahlend. Akzentuiert vom S-Stoßfänger vorn mit Lufteinlässen. Und von typischen S-Seitenschwellern. Ein Auftritt, der S in sich hat.

Die Werte für Kraftstoffverbrauch und CO₂-Emissionen sowie die Effizienzklasse finden Sie auf Seite 70.

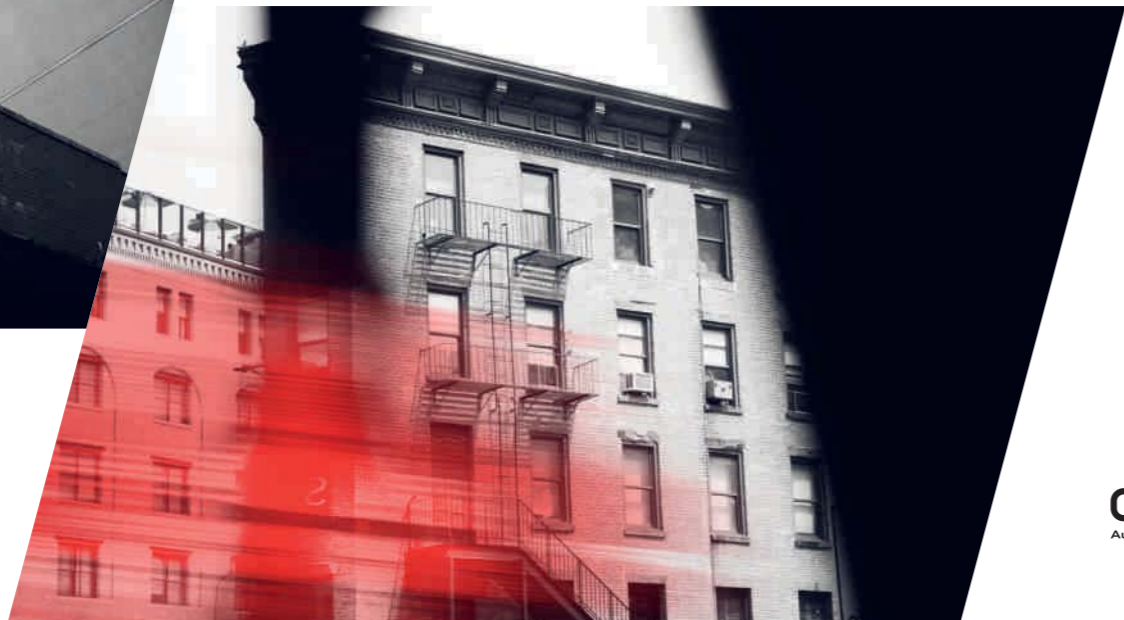

Audi Link





So sehen ihn die anderen. S-Diffusoreinsatz. S-spezifische zweiflutige Abgasanlage mit je zwei ovalen Blenden. S-Dachkantenspoiler. Sportliche Details, wohin man blickt.

Die Werte für Kraftstoffverbrauch und CO₂-Emissionen sowie die Effizienzklasse finden Sie auf Seite 70.





Großer Anspruch /

Jedes Teil begeistert.





Faszinierendes Interieur. Konsequenter sportlich. Überzeugend hochwertig. Optional mit MMI® Navigation plus und hochauflösendem 6,5-Zoll-Farbdisplay. Von Audi connect unterstützte Dienste optional integriert. Infotainment auf hohem Niveau. Schnell informiert. Bestens unterhalten. Auf Wunsch auch mit Bose Surround Sound. Durch 14 Lautsprecher.

Die Werte für Kraftstoffverbrauch und CO₂-Emissionen sowie die Effizienzklasse finden Sie auf Seite 70.



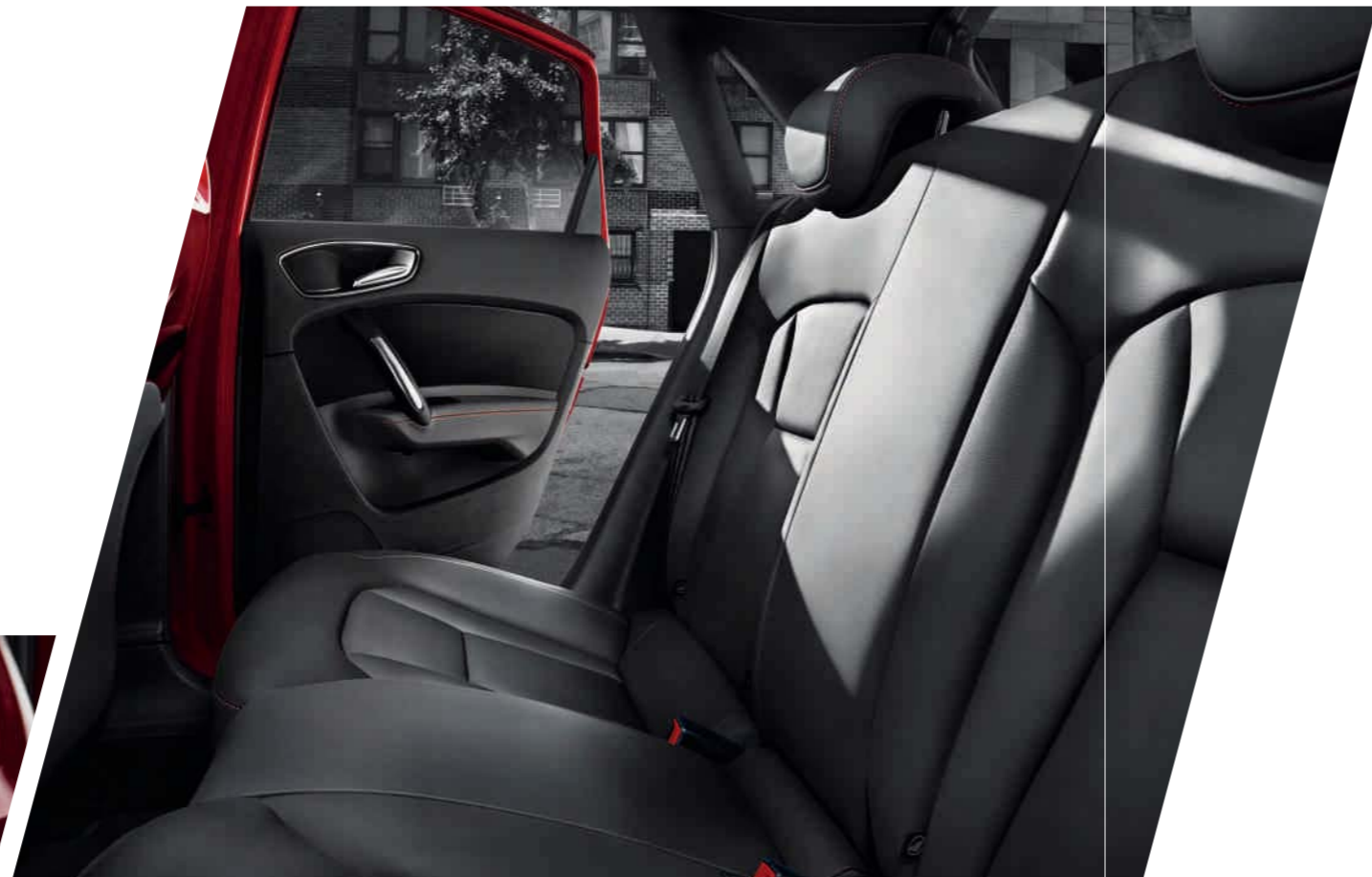

Ihr persönlicher Startplatz. Pole-Position auf den optionalen S-Sportsitzen vorn. S1-Prägung in den Lehnen der Vordersitze. Lehnenrückseite in Rot. Füße auf den Pedalkappen in Edelstahl. Hände am optionalen Multifunktions-Sportlederlenkrad. Atem angehalten. Der Countdown läuft.

Die Werte für Kraftstoffverbrauch und CO₂-Emissionen sowie die Effizienzklasse finden Sie auf Seite 70.

Begeisterung vom Start weg. Dynamik mit hervorragender Traktion. quattro®. Mehr als eine innovative Technologie. Ein Lebensgefühl. Eine Mission. Die Stadt neu erleben. Und Sie mittendrin. Mit dem Audi S1 und dem Audi S1 Sportback.

Die Werte für Kraftstoffverbrauch und CO₂-Emissionen sowie die Effizienzklasse finden Sie auf Seite 70.



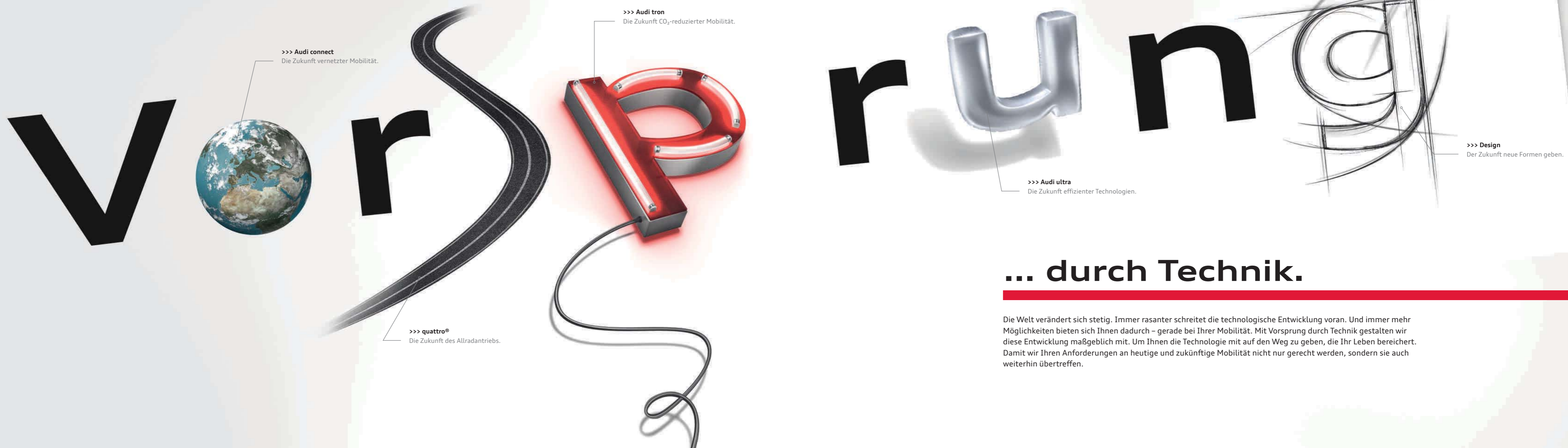

>>> **Audi connect**
Die Zukunft vernetzter Mobilität.

>>> **Audi tron**
Die Zukunft CO₂-reduzierter Mobilität.

>>> **quattro®**
Die Zukunft des Allradantriebs.

>>> **Audi ultra**
Die Zukunft effizienter Technologien.

>>> **Design**
Der Zukunft neue Formen geben.

... durch Technik.

Die Welt verändert sich stetig. Immer rasanter schreitet die technologische Entwicklung voran. Und immer mehr Möglichkeiten bieten sich Ihnen dadurch – gerade bei Ihrer Mobilität. Mit Vorsprung durch Technik gestalten wir diese Entwicklung maßgeblich mit. Um Ihnen die Technologie mit auf den Weg zu geben, die Ihr Leben bereichert. Damit wir Ihren Anforderungen an heutige und zukünftige Mobilität nicht nur gerecht werden, sondern sie auch weiterhin übertreffen.

Audi ultra

Optimal kombiniert.

Die Zukunft effizienter Technologien.

Einen Audi zu bauen ist hochkompliziert. Und dennoch gilt für alle Modelle ein einfaches Prinzip: Sämtliche Fahrzeugkomponenten greifen präzise ineinander, um emissionsverringende Synergien zu erzeugen. Was diesem Grundsatz folgend Ende der Achtzigerjahre mit der Audi Leichtbauweise und dem revolutionären Audi Space Frame (ASF®) anging, ist heute die sogenannte Umkehr der Gewichtsspirale: Jede Leichtbaukomponente wirkt sich auf weitere Bauteile aus, die dann ebenfalls in ihren Dimensionen verringert werden können. Auf diese Weise werden bestehende Formen und Materialien in Bezug auf ihre Funktionalität, das geringstmögliche Gewicht und ihren Produktionsprozess ständig aufs Neue verbessert. Um unsere Fahrzeuge noch effizienter und ressourcenschonender zu machen. Zudem werden auch immer mehr Effizienztechnologien in einen Audi eingebaut. Wie zum Beispiel das Rekuperations- und das Start-Stop-System. Oder fortschrittliche, effiziente Hightech-Aggregate. Für erhöhte Fahrdynamik, hohe Verdichtung, effizientere Verbrennung und geringeren CO₂-Ausstoß. All das ist Audi ultra. Heute und in Zukunft – auf dem Weg zu CO₂-reduzierter Mobilität.

>>> Aerodynamik

Weniger Fahrwiderstände, mehr Effizienz. Durch konsequente aerodynamische Gestaltung der Fahrzeuglinien, des Fahrzeugunterbodens und der Spoilerkanten – um die bestmögliche Form für aerodynamische Effizienz zu schaffen. Aber auch durch rollwiderstandsreduzierte Reifen. All das getestet im Audi Windkanal bei bis zu 300 km/h.

>>> Leichtbaukompetenz

Weniger Gewicht. Mehr Ersparnis, Kraft und Ausdauer. Die Audi Leichtbauweise. Angefangen im Karosserieleichtbau, kommt sie heute in nahezu allen Bereichen zum Einsatz und kombiniert innovative Werkstoffe wie Aluminium, Carbon und Magnesium, intelligente Konstruktionsprinzipien sowie ressourcenschonende Produktionsprozesse zu einem Gesamtkonzept.

>>> Getriebekompetenz

Verbesserte Effizienzwerte dank verbesserter Getriebeübersetzung. Ein erhöhtes Drehmomentangebot ermöglicht, das Übersetzungsverhältnis speziell in höheren Gängen länger auszulegen. Für kraftvollen Durchzug in niedrigem Drehzahlbereich, was den Verbrauch verringert – sich aber nicht auf Fahrleistung und Sportlichkeit auswirkt.

>>> Rekuperation

Bremsen für noch effizienteres Fahren. Mit der Bremsenergieerückgewinnung (Rekuperation). Ein Teil der beim Bremsen und in Schubphasen entstehenden Bewegungsenergie wird in der Bordnetzbatte zwischengespeichert und in Beschleunigungsphasen eingesetzt – wodurch je nach Fahrzyklus bis zu 3 % Kraftstoff eingespart werden.

>>> Aggregatekompetenz

Kraftvoll und effizient angetrieben. Von Audi ultra mit den Effizienztechnologien im Motorensektor.

Mobilität & Navigation



Point-of-Interest-Suche (POI) mit Sprachbedienung
in der Google™*-Datenbank



Verkehrsinformationen online
ergänzt die dynamische Routenführung durch Echtzeit-Verkehrsflussinformationen einzelner Straßenabschnitte



Kraftstoffpreise
Die günstigsten Tankstellen am Zielort bzw. in Ihrer Nähe



Parkplatzinformationen
Hilfe bei der Suche nach Parkplätzen und -häusern inklusive Angabe verfügbarer Preise. Auch – sofern vorhanden – Darstellung von aktuell noch freien Stellplätzen



Landesinformation
Landesspezifische gesetzliche Bestimmungen wie z. B. Warnwestenpflicht und Höchstgeschwindigkeiten lassen sich jederzeit auf Knopfdruck im MMI abrufen.



Navigation mit Google Earth™* und Google Street View™*
navigiert Sie dank hochauflösender Luft- und Satellitenbilder, Fotos und Adressangaben noch einfacher an Ihr Ziel



Kommunikation



WLAN-Hotspot
verbindet Ihre mobilen Endgeräte mit dem Internet



Zieleinspeisung über myAudi oder Google Maps*
Von zu Hause aus die persönlichen Ziele stecken. Die Planung Ihrer Navigationsziele erfolgt auf Wunsch bequem vom Heimcomputer aus. myAudi und Google Maps* ermöglichen den Versand von individuellen Navigationszielen an das Fahrzeug. Bei Fahrtantritt werden diese in die MMI Navigation plus geladen.

Audi connect.

Audi connect

Die Zukunft vernetzter Mobilität.

Die Welt bietet Ihnen unzählige Möglichkeiten. Mit dem optionalen Audi connect holen Sie sich zahlreiche dieser Möglichkeiten digital und direkt in Ihren Audi. Auf Knopfdruck. Individuell auf Sie abgestimmt. Dank myAudi und der von Audi connect unterstützten Dienste in Ihrem Fahrzeug. An vielen Orten der Welt. Intuitiv, einfach und komfortabel.

Infotainment



Wetter
Vorhersagen und Karten vom gewünschten Ort



Audi music stream
Zugriff auf weltweite Radiostationen per Smartphone-App und WLAN-Verbindung plus Zugriff auf die Mediathek des Smartphones



Nachrichten online
Texte und Bilder zum aktuellen Weltgeschehen



City Events
informiert Sie über aktuelle Veranstaltungsinformationen – z. B. an Ihrem Zielort



Reiseinformationen
gibt Ihnen Informationen zu Sehenswürdigkeiten – mit Übernahmefunktion als Navigationsziel

* Google und das Google-Logo sind eingetragene Marken von Google Inc.

Verfügbarkeit, Bildschirmdarstellung und Kosten der Dienste variieren je nach Land, Modell, Endgerät und Tarif. Nähere rechtliche Informationen und Nutzungshinweise finden Sie auf Seite 66 sowie unter www.audi.de/connect. Die Werte für Kraftstoffverbrauch und CO₂-Emissionen sowie die Effizienzklasse finden Sie auf Seite 70.

Der Audi S1 und Audi S1 Sportback – serienmäßig mit quattro. Die Straße fest im Griff haben. Weil die Antriebskraft permanent auf alle vier Räder verteilt wird. Per hydraulisch gesteuerter Lamellenkupplung variabel dosiert. Immer situationsbedingt. Mit quattro Fahrstabilität, Dynamik und Agilität neu erleben und dem Über- und Untersteuern entgegenwirken. Für gesteigerte Traktion und verbesserten Vortrieb. Jede Strecke meistern. Und das eigene Ziel stets vor Augen haben. In Kurven. Auf Geraden. Auf jedem Untergrund. Für Faszination, die haften bleibt. Auf der Straße – und im Gedächtnis.



quattro®
**Straßen
spuren.**

Mit quattro®.

Intelligente Performance

Maximale Kraft. Maximal genutzt.

Jede Bewegung hat einen Ursprung. Etwas, das sie ins Rollen gebracht hat, eine Idee. Auch dem Motor für Ihren Audi S1 und Audi S1 Sportback liegt eine Initialzündung zugrunde: gesteigerte Leistung bei geringerem Verbrauch. Diesen vermeintlichen Gegensatz vereinbaren wir in der revolutionären Antriebstechnologie TFSI®. Lernen Sie ihn kennen: den Antrieb, der Sie eindrucksvoll bewegen wird.



TFSI®

Audi TFSI-Motoren erreichen eine besonders hohe Verdichtung. Das Resultat: herausragende Effizienz bei optimaler Leistungsfähigkeit. Durch den Ersatz von Hubraum durch Aufladung werden Motorgröße und -gewicht deutlich verringert – bei beeindruckender gleichbleibender Dynamik. Für eine Kraftentfaltung, die Sie aus dem Stand überzeugen wird.

>>> **5-Sportfahrwerk inklusive schaltbarer Dämpfer**
Steigerung der Fahrdynamik durch 2 wählbare Dämpfereinstellungen

>>> **Spurverbreiterung**
für hohe Fahrstabilität, agiles Handling und beeindruckende Kurvendynamik

>>> **4-Lenker-Hinterachse**
mit getrennter Feder-Dämpfer-Anordnung

>>> **S-spezifische Lenkung**
vermittelt ein souveränes Fahrgefühl durch die der Fahrdynamik angepasste elektro-mechanische Lenkunterstützung

>>> **Audi drive select®**
Mit Audi drive select passen Sie die Fahreigenschaften Ihres Audi an Ihre individuellen Bedürfnisse an. Auf Knopfdruck. Sportlicher, ausgewogener oder sparsamer. Sie entscheiden.

>>> **6-Gang-Schaltgetriebe**
für kraftvolle Beschleunigung in den niedrigen und effizientes Fahren mit verringerter Drehzahl in den hohen Gängen

>>> **quattro®**
Der permanente Allradantrieb verteilt die Antriebskräfte fahrsituationsabhängig auf jedes einzelne Rad für mehr Traktion und Dynamik.

Dynamik

Dynamik,

die Sie nicht mehr loslässt.

Einsteigen. Anschnallen. Motor starten. Wohin es auch geht, lassen Sie sich antreiben von faszinierender Dynamik. Denn Sie wissen, in Ihrem Audi stehen Ihnen alle Wege offen. Bestimmen Sie die Richtung. Die Gangart. Das Tempo. Und genießen Sie dabei die Freiheit, Reserven zu haben. Genug, um aus jeder Strecke das Beste herauszuholen.

Assistenzsysteme

Wohin es auch geht: Ein gutes Gefühl fährt mit.

Mit den Assistenzsystemen in Ihrem Audi.

Jede Fahrt ist anders. Doch eines ist bei allen Fahrten gleich – das Gefühl, das jeder Audi vermittelt: geschützt zu sein. Sämtliche Fahrerassistenzsysteme in Ihrem Audi unterstützen Sie bei Ihrer Fahrt und sorgen für noch mehr Komfort unterwegs. Lernen Sie die wichtigsten Fahrerassistenzsysteme kennen.

>>> Berganfahrassistent
erleichtert Ihnen ein komfortables Anfahren an nahezu allen Steigungen

>>> Geschwindigkeitsregelanlage
hält jede eingestellte Geschwindigkeit über 30 km/h weitgehend konstant und unterstützt so sicheres und entspanntes Vorankommen

>>> Bremsassistent Folgekollision
verhindert im Falle eines Unfalls in bestimmten Situationen das unkontrollierte Weiterrollen des Fahrzeugs und kann in diesen Fällen Folgekollisionen vermeiden

>>> ESC mit raselektiver Momentensteuerung
verbessert Traktion und Dynamik in Kurven, sorgt für präziseres Fahrverhalten und verleiht beim Lenken mehr Agilität

>>> Einparkhilfe hinten
bietet Unterstützung beim Rückwärtseinparken. Warnt vor nicht sichtbaren Hindernissen mit akustischen Signalen

>>> Einparkhilfe plus
sorgt für mehr Übersicht beim Parken und Rangieren aufgrund optischer Darstellungen rund um das Fahrzeug. Die Messung erfolgt durch Ultraschallsensoren, die unauffällig in den Stoßfängern integriert sind.

>>> Audi connect

Nutzen Sie mit der MMI Navigation plus sämtliche von Audi connect unterstützten optionalen Dienste – schnell und bequem. Durch die intuitive Bedienung des MMI ist der Zugriff auf viele internetbasierte Funktionen beeindruckend unkompliziert.

>>> Navigation

Lassen Sie sich über die MMI Navigation plus via 3D-Kartenansicht und einer 3-dimensionalen Darstellung von Sehenswürdigkeiten und markanten Gebäuden noch komfortabler zu Ihren Zielen navigieren.

>>> Car

Steuern und verändern Sie ab Radioanlage concert ganz bequem und mit wenigen Handgriffen Fahrerassistenzsysteme, Fahrzeugeinstellungen sowie Klima- und Servicefunktionen.

>>> Telefon

Führen Sie über die Freisprecheinrichtung sicher und komfortabel Telefonate: Wählen Sie bequem im MMI aus Ihren Kontakten aus.

>>> Media

Blättern Sie durch die Cover Ihrer Musiksammlung auf allen verfügbaren Medienquellen wie Jukebox, eingelegten SD-Karten, Audi music interface oder CDs sowie – in Verbindung mit MMI Navigation plus – auch auf DVDs.

y



u

**Simplexität****Das MMI® – intelligent, individuell, intuitiv.**

Reduziert. Einfach. Logisch. Die Welt des mobilen Infotainments neu definiert: das optionale Multi Media Interface (MMI). Telefonieren, navigieren oder über zusätzlich auf Wunsch erhältliches Audi connect das Internet nutzen: hochintuitiv, hochfunktional und komfortabel – nicht zuletzt dank Sprachsteuerung. Mit der optionalen Radioanlage concert bzw. MMI Navigation plus geht Ihnen in Ihrem Audi alles spielend leicht von der Hand.



So einzigartig wie Sie. Die Ausstattungsmöglichkeiten.

Sportlichkeit, Komfort, Design, Funktionalität – ganz gleich welche Anforderungen Sie an Ihren Audi stellen, er bietet Ihnen eine Fülle von Individualisierungsmöglichkeiten. Die Ausstattungsvarianten von Audi sind vielfältig und hochwertig und lassen sich von Ihnen ganz Ihren Bedürfnissen anpassen.

Die Straße im Griff. Die Blicke auch. Das Optikpaket quattro Exterior und Interieur für den Audi S1 und Audi S1 Sportback.

Bedingungslose Sportlichkeit sichtbar gemacht. Aus der Ferne: durch einen markanten Dachflügel und Scheinwerfer mit roten Blenden. Aus der Nähe: durch 18-Zoll-Aluminium-Gussräder im 5-Arm-Facetten-Design mit roten Bremssätteln. Im Innenraum: durch zahlreiche markante Details. Das Optikpaket quattro Exterior und Interieur für Ihren Audi S1 und Audi S1 Sportback – Dynamik mit jedem Augenblick.

Optikpaket quattro Exterior

in 8 verschiedenen Außenfarben erhältlich

Xenon plus-Scheinwerfer mit roter Blende

Bremssättel, rot lackiert, mit S1-Badge

Aluminium-Gussräder im 5-Arm-Facetten-Design (S-Design), schwarz matt, teilpoliert^{1, 2}

markanter Dachflügel

quattro Schriftzug auf der Seite

Stoßfänger mit Frontspoilerlippe in Aluminiumoptik



Die Werte für Kraftstoffverbrauch und CO₂-Emissionen sowie die Effizienzklasse finden Sie auf Seite 70.



Optikpaket quattro Interieur

Mittelkonsole in Schwarz, Rot oder Gelb Hochglanz

S-Sportsitze in Leder Feinnappa mit Lehnenabdeckung in Schwarz, Rot oder Gelb Hochglanz mit quattro Schriftzug

Türarmauflage in Leder Feinnappa in Sitzfarbe mit Kontrastnähten

Multifunktions-Sportlederlenkrad im 3-Speichen-Design unten abgeflacht mit S-spezifischen Nähten

Ausströmermanschetten in Schwarz Hochglanz mit rotem Innenring; optional in Aluminiumoptik mit rotem Innenring

Fußmatten in Schwarz mit Doppelkeder

Die Abbildungen zeigen den Audi S1 Sportback mit Optikpaket quattro Exterior und Interieur in Rot.



¹Angaben zu den technischen Eigenschaften der Reifen finden Sie auf Seite 71. ²Bitte beachten Sie die Besonderheiten zur Felge auf Seite 70.

Sie haben einen exklusiven Charakter. Warum nicht auch Ihr Audi?

Den Anspruch an Exklusivität trägt das Angebot von Audi exclusive¹ schon im Namen. Es verbindet farbiges Leder mit einer individuellen Lackierung aus dem großen Farbangebot von Audi exclusive – ganz so, wie Sie es wünschen. So bringen Sie den außergewöhnlichen Charakter Ihres Fahrzeugs noch mehr zur Geltung. Ihr Audi Partner und das Audi exclusive Studio des Audi Forums Neckarsulm erwarten Ihre Wünsche.



Audi S1 Sportback in Individuallackierung Grün

Glanzpaket schwarz

Aluminium-Gussräder im 5-Arm-Facetten-Design (S-Design), kontrastgrau, teilpoliert^{2,3}

Lederausstattung in Leder Feinnappa
Audi exclusive in Wolkengrau und Jetgrau
mit Kontrastnähten

erweiterte farbige Interieurelemente in
Leder Audi exclusive

Bedienelemente in Leder Audi exclusive

Ausströmermanschetten in Aluminiumoptik
Audi exclusive



Ihr Audi wird nicht einfach lackiert. Sondern vierfach.

Wählen Sie die Lackfarbe, die Ihre Persönlichkeit am besten widerspiegelt. Ganz gleich für welche Farbe Sie sich entscheiden, Sie können sich darauf verlassen, dass wir beim Lackierprozess auf hervorragende Qualität setzen: Obwohl der Lack auf einem Audi nicht dicker ist als ein menschliches Haar, besteht er aus vier Schichten. Damit Sie darin nicht nur glänzend aussehen, sondern Ihr Audi auch vor Umwelteinflüssen und Abnutzungen bestmöglich geschützt ist. Ein Autoleben lang.



| Dachbogen/Dachkuppel

Dachbogen in Kontrastfarbe

Brillantschwarz								
Gletscherweiß Metallic								
Florettsilber Metallic								
Daytonagrau Perleffekt								
Lackierung Karosserie	Vegasgelb	Gletscherweiß Metallic	Florettsilber Metallic	Scubablau Metallic	Mythossschwarz Metallic	Daytonagrau Perleffekt	Sepangblau Perleffekt	Misanorot Perleffekt

Dachkuppel in Kontrastfarbe

Brillantschwarz								
Florettsilber Metallic								
Daytonagrau Perleffekt								
Lackierung Karosserie	Vegasgelb	Gletscherweiß Metallic	Florettsilber Metallic	Scubablau Metallic	Mythossschwarz Metallic	Daytonagrau Perleffekt	Sepangblau Perleffekt	Misanorot Perleffekt



Die Abbildung zeigt den Audi S1 in Gletscherweiß Metallic mit Dachbogen in Daytonagrau Perleffekt.



Die Abbildung zeigt den Audi S1 Sportback in Sepangblau Perleffekt mit Dachkuppel in Brillantschwarz.
Die modellspezifischen Serien- und Sonderausstattungen entnehmen Sie bitte dem Index ab Seite 74.

| Unilackierungen

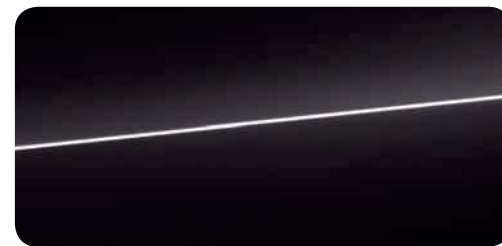

Brillantschwarz



Vegasgelb

| Metalliclackierungen

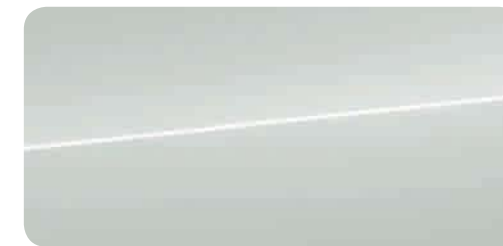

Gletscherweiß Metallic



Florettsilber Metallic



Scubablau Metallic

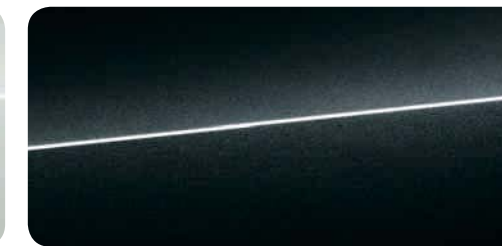

Mythoschwarz Metallic

| Perleffektlackierungen

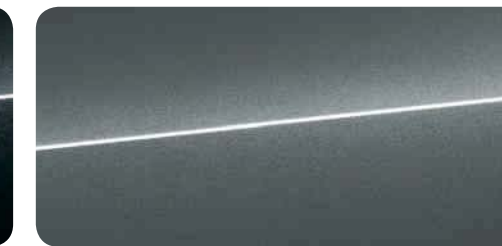

Daytonagrau Perleffekt



Sepangblau Perleffekt

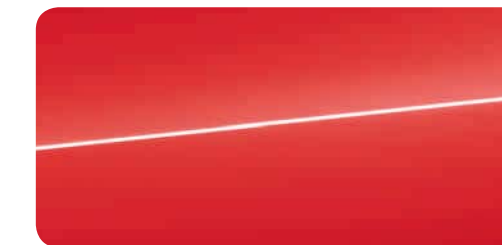

Misanorot Perleffekt

| Audi exclusive



Individuelllackierungen Audi exclusive*
Ein Angebot der quattro GmbH

* Über den genauen Einsatztermin informieren Sie sich bitte bei Ihrem Audi Partner.



Die ideale Verbindung zwischen einem Audi und der Straße: Audi Räder und Reifen.

Um Ihnen ein gutes Gefühl mit auf den Weg zu geben, stehen Räder und Reifen bei Audi besonders auf dem Prüfstand. Bevor ein Reifen ein Audi Reifen wird, muss er einige Testverfahren durchlaufen. Nur so kann sichergestellt werden, dass jeder Reifen den hohen Audi Qualitätsstandards gerecht wird und modell-spezifisch perfekt auf das Fahrzeug abgestimmt ist. Damit Sie sich auf ein Höchstmaß an Qualität, Lebensdauer und Sicherheit verlassen können, sowohl bei Reifen als auch bei Felgen. Egal für welches Design Sie sich entscheiden.

| Räder



Aluminium-Gussräder im 5-Parallelspeichen-Design (S-Design)
Größe 7,5 J x 17 mit Reifen 215/40 R 17¹



Aluminium-Gussräder im 5-Arm-Facetten-Design (S-Design)
kontrastgrau, teilpoliert²,
Größe 7,5 J x 18 mit Reifen 225/35 R 18¹



Aluminium-Gussräder im 5-Arm-Facetten-Design (S-Design)
schwarz matt, teilpoliert²,
Größe 7,5 J x 18 mit Reifen 225/35 R 18¹.
Nur in Verbindung mit Optikpaket quattro Exterieur

| Winterräder



Winter-Aluminium-Gussräder im 7-Arm-Dynamik-Design
Größe 6 J x 16 mit Reifen 195/50 R 16¹,
zulässige Höchstgeschwindigkeit 210 km/h,
schneekettentauglich



Winter-Aluminium-Gussräder im 5-Parallelspeichen-Design (S-Design)
Größe 7,5 J x 17 mit Reifen 215/40 R 17¹,
zulässige Höchstgeschwindigkeit 240 km/h,
nicht schneekettentauglich



Winter-Aluminium-Gussräder im 5-Arm-Design
mit Dekorelementen in Schwarz Hochglanz,
Größe 7,5 J x 17 mit Reifen 215/40 R 17¹,
zulässige Höchstgeschwindigkeit 240 km/h,
nicht schneekettentauglich

Die modellspezifischen Serien- und Sonderausstattungen entnehmen Sie bitte dem Index ab Seite 74.

¹Angaben zu den technischen Eigenschaften der Reifen finden Sie auf Seite 71.

²Bitte beachten Sie die Besonderheiten zur Felge auf Seite 70.

Premiumqualität, auf die Sie setzen können.

In Ihrem Audi nehmen Sie einen besonderen Platz ein. Auf Vorder- und Rücksitzen wird exklusiver Komfort fühlbar: durch hochwertige Materialien und eine erstklassige Verarbeitung. Egal für welchen Sitzbezug Sie sich für Ihre Sitze entscheiden und ob Sie Sportsitze oder S-Sportsitze bei dynamischer Fahrt bevorzugen: Hier sitzen Sie richtig.



mit S1-Prägung in den Lehnen der Vordersitze

ausgeprägte Sitzseitenwangen für besseren Seitenhalt in Kurven

2-Wege-Lendenwirbelstütze für die Vordersitze

manuelle Einstellung der Sitzneigung

manuelle Einstellung der Sitzlängsposition

manuelle Einstellung der Kopfstützenhöhe

manuelle Einstellung der Gurthöhe

manuelle Einstellung der Lehnenneigung

manuelle Einstellung der Sitzhöhe



integrierte Kopfstützen

mit S1-Prägung in den Lehnen der Vordersitze

ausgeprägte Sitzseitenwangen für besseren Seitenhalt in Kurven

4-Wege-Lendenwirbelstütze für die Vordersitze

manuelle Einstellung der Sitzneigung

manuelle Einstellung der Sitzlängsposition

Sportsitze vorn 1

Die Abbildung zeigt Sportsitz vorn in Stoff Sektor/Leder schwarz.

S-Sportsitze vorn 2

Die Abbildung zeigt S-Sportsitz vorn in Leder Feinnappa schwarz.

| Stoff/Leder



Stoff Sektor/Leder schwarz

| Leder



1 Leder Feinnappa schwarz

| Audi exclusive

1 2 **Lederausstattungen Audi exclusive¹**
Farbe Leder/Nähte frei wählbar.
Ein Angebot der quattro GmbH

| Sitzvarianten

- 1 Sportsitze vorn
- 2 S-Sportsitze vorn

| Sitzbezüge

Stoff Sektor/Leder

Sitzmittelbahn in Stoff Sektor schwarz, Sitzseitenwangen in Leder schwarz, Designelemente am Sitz in mono.pur schwarz, Kontrastnaht in Rot, Türverkleidungseinsatz in mono.pur schwarz, Mittelarmlehne (falls mitbestellt) in mono.pur schwarz

Leder Feinnappa

Hochwertiges, geschmeidiges Leder mit ausgewogenem Lackauftrag. Es weist aufgrund seiner natürlichen Oberfläche atmungsaktive Eigenschaften auf und unterstützt somit ein angenehmes Sitzklima. Das Leder ist sehr strapazierfähig, langlebig und lichtecht. Seine feine Prägung unterstreicht den exklusiven Charakter;

für Sportsitze vorn: Sitzmittelbahn, Sitzseitenwangen und Kopfstützenmittelbahn in Leder Feinnappa schwarz (Kontrastnaht silber) oder stahlgrau (Kontrastnaht rot), Tür-/Seitenverkleidungseinsätze in mono.pur schwarz, Mittelarmlehne vorn (falls mitbestellt) in mono.pur schwarz, mit S-Prägung in den Lehnen der Vordersitze

für S-Sportsitze vorn: Sitzmittelbahn, Sitzseitenwangen und Kopfstützenmittelbahn in Leder Feinnappa schwarz (Kontrastnaht silber oder gelb) oder stahlgrau (Kontrastnaht rot), Lehnenabdeckung schwarz Hochglanz, Tür-/Seitenverkleidungseinsätze in mono.pur schwarz, Mittelarmlehne vorn (falls mitbestellt) in mono.pur schwarz, mit S-Prägung in den Lehnen der Vordersitze

| Lederpakete

Lederausstattung**in Leder Feinnappa Audi exclusive^{1, 2}**

Sitzbezüge, Kopfstützen und Türverkleidungseinsätze in Leder Feinnappa. Fußmatten schwarz mit farbigem Lederkeder. Die Farben des Leders und der Nähte sind aus dem Farbangebot Audi exclusive frei wählbar.

| Dachhimmel

Dachhimmel in Stoff schwarz

Anbauteile in Schwarz

titangrau

abhängig von der gewählten Innenausstattungsfarbe

Akzente im Innenraum. Für größtmögliche Ausstrahlung.

Details entscheiden über Individualität. Sie beleben die Faszination. Sie bestimmen den Charakter eines Fahrzeugs. Und sie unterstreichen den Anspruch des Fahrers. Entscheiden Sie selbst über die Farbe der Ausströmerschellen Ihres Audi S1 und Audi S1 Sportback – und verleihen Sie Ihrem Fahrzeug noch mehr Ausstrahlung.



Die modellspezifischen Serien- und Sonderausstattungen entnehmen Sie bitte dem Index ab Seite 74.

| Ausströmerschellen



Schwarz Hochglanz



Schwarz Hochglanz mit rotem Innenring¹



Aluminiumoptik Audi exclusive²



Aluminiumoptik mit rotem Innenring¹

¹Nur in Verbindung mit dem Optikpaket quattro Interieur erhältlich. ²Ein Angebot der quattro GmbH.

| Technik

**Audi drive select®**

Einstellung einer individuellen Fahrzeugcharakteristik in den verfügbaren Modi auto, dynamic, efficiency durch Anpassung der Gaspedalkennlinie, des Motorsounds und des S-Sportfahrwerks mit schaltbaren Dämpfern. Der Modus efficiency versetzt gezielt ausgewählte Systeme (z. B. Motor, Klimaanlage) in eine verbrauchsverbesserte Grundeinstellung.

Start-Stop-System

hilft den Kraftstoffverbrauch und den CO₂-Ausstoß durch automatisches Abschalten des Motors in Standphasen – z. B. an Ampeln – zu senken. Wiederstart wird bereits bei Treten der Kupplung (Handschaltgetriebe) eingeleitet. Ist jederzeit über einen Schalter deaktivierbar

Rekuperation

ermöglicht Kraftstoffeinsparung durch Bremsenergie-rückgewinnung. Umwandlung von Bewegungsenergie in nutzbare elektrische Energie durch Anhebung der Generatorspannung während einer Schub- oder Bremsphase und Entlastung des Generators bei einer nachfolgenden Beschleunigung

6-Gang-Handschaltgetriebe

vollsynchronisiertes 6-Gang-Schaltgetriebe mit hydraulisch betätigter Einscheiben-Trockenkupplung mit asbestfreien Belägen sowie 2-Massen-Schwungrad

quattro®

beeindruckende Traktion und Fahrsicherheit durch fahrsituationsabhängige Verteilung der Antriebskräfte auf jedes einzelne Rad. Mit radselektiver Momentensteuerung. Die Verteilung der Antriebskraft erfolgt durch die elektronisch gesteuerte Lamellenkupplung an der Hinterachse und gezielten Bremsengriff der elektronischen Differenzialsperre (EDS).

S-Sportfahrwerk inklusive schaltbarer Dämpfer

S-spezifische, dynamische Feder-Dämpfer-Abstimmung. Verbesserung von Fahrkomfort und Fahrdynamik durch 2 individuelle Dämpferkennlinien (auto/dynamic)

4-Lenker-Hinterachse

mit Einzelradaufhängung und getrennter Feder-Dämpfer-Anordnung

Servolenkung

besonders sportlich-direkt abgestimmt mit elektromechanischer, geschwindigkeitsabhängiger Lenkunterstützung und energiesparender Funktionsweise. Lenkrollradius spurstabilisierend

**Bremssättel, schwarz lackiert**

mit S1-Schriftzug vorn, unterstützen den dynamischen Charakter des Fahrzeuges durch eine sportlichere Optik der Bremsanlage

**Bremssättel, rot lackiert**

| Licht

**Xenon plus inklusive Scheinwerfer-Reinigungsanlage**

intensive Fahrbahnausleuchtung, gute Gleichmäßigkeit und Reichweite durch Scheinwerfer mit langlebiger Gasentladungstechnik für Abblend- und Fernlicht. Automatisch-dynamische Leuchtweitenregulierung wirkt dem Blenden des Gegenverkehrs entgegen. Integriert sind homogenes LED-Tagfahrlichtband und Scheinwerfer-Reinigungsanlage. In Verbindung mit dem Optikpaket quattro Exterieur ist zusätzlich eine rote Blende enthalten.

Licht-/Regensensor

automatische Steuerung von Fahrlichtschaltung, Scheibenwischer und der Coming-Home-/Leaving-Home-Funktion. Verzögertes Aus-/automatisches Einschalten von Scheinwerfern, Heck- und Kennzeichenleuchten sowie bei Xenon plus des LED-Tagfahrlichts beim Abstellen/Öffnen des Fahrzeugs. Frontscheibe mit grauem Colorstreifen am oberen Rand

Fernlichtassistent¹

Je nach Verkehrssituation wird das Fernlicht automatisch ein- oder ausgeschaltet. Erkennt im Rahmen der Systemgrenzen selbstständig Scheinwerfer des Gegenverkehrs, Rückleuchten von anderen Verkehrsteilnehmern und Ortschaften

**LED-Heckleuchten**

frühere Wahrnehmung durch den nachfolgenden Verkehr aufgrund der schnelleren Aktivierung von Brems-, Schluss-, Blink- und Heckkennzeichenleuchten in LED-Technologie mit geringer Energieaufnahme. Mit Rückfahr- und Nebelschlussleuchten. Neue Designsprache mit homogenem 3-dimensionalem Schwebeeffekt des Lichtleiters

Adaptives Bremslicht

Bremslicht blinkt im Falle einer Notbremsung, um den nachfolgenden Verkehr zu warnen. Zudem erfolgt dann die automatische Aktivierung des Warnblinkers beim Stillstand.

**LED-Innenlichtpaket**

blendfreie Innenraumbelichtung in energiesparender und langlebiger LED-Technologie, bestehend aus:

- Innenraumleuchten vorn und hinten mit Leseleuchten
- Make-up-Spiegel beleuchtet für Fahrer und Beifahrer
- Einstiegs- und Fußraumbelichtung vorn sowie beleuchteten Türöffnern
- Auflichter für Mittelkonsole und Türinnenfläche
- Gepäckraumbelichtung

| Design

**Audi Singleframe**

Kühlergrill in Platiniumgrau mit horizontalen Chromstreben. Mit verchromten, mittig platzierten Audi Ringen

Außenspiegelgehäuse in Aluminiumoptik

wahlweise:

in Wagenfarbe lackiert
in Dachbogenfarbe
in Dachkuppelfarbe

S-Stoßfänger

in sportlich-markantem Design mit akzentuierten seitlichen Lufteinlässen und Flaps in Aluminiumoptik, seitlichen Schwellerleisten und S-Diffusor hinten

S-Dachkantenspoiler

in sportlich-markantem Design, in Wagenfarbe lackiert

Abgasendrohre

2-flutige Abgasanlage mit je 2 ovalen verchromten Endrohren links und rechts

Modellbezeichnung

Modellbezeichnung S1 auf der Gepäckraumklappe und im Kühlergrill. Auf Wunsch auch ohne Modellbezeichnung am Heck. Modellbezeichnung S1 im Drehzahlmesser und im MMI-Display. quattro Schriftzug beifahrerseitig in der Armaturentafel

Glanzpaket Schwarz Audi exclusive²

Rahmen des Kühlergrills, horizontale Streben im Kühlergrill und Flaps in den seitlichen Lufteinlässen in Schwarz hochglänzend, Kennzeichenträger und Kühlergrill in Schwarz matt

S-Einstiegsleisten

auf den Türschweller mit Aluminiumeinlage und S1-Schriftzug



Pedalerie und Fußstütze in Edelstahl
unterstreichen den sportlichen Charakter



Aluminiumoptik Interieur

Elemente an Türinnenbetätigung, Türzuziehgriff, Handschuhfach, Klimabedienteilregler, Lichtdrehesalter in Aluminiumoptik, inklusive Einstiegsleiste mit Aluminiumeinlage

Erweiterte farbige Interieurelemente mono.pur

Armauflagen in den Türen und untere Mittelkonsole in mono.pur

Erweiterte farbige Interieurelemente in Leder Audi exclusive^{1, 2}

Armauflagen in den Türen und untere Mittelkonsole in Leder. Die Farben des Leders und der Nähte sind wählbar in allen Audi exclusive-Farben.



competition kit Foliensatz in Kontrastfarbe³

So wird aus Ihrem Audi S1 oder Audi S1 Sportback ein echtes Unikat. Besteht aus Foliensatz für die Heckklappe und Foliensatz mit Dynamikstreifen für die Schulterlinie sowie einem Außenspiegelgehäuse, alle in Kontrastfarbe (Amalfiweiß, Daytonagrau Perleffekt oder Florettsilber Metallic)

competition kit R18³

auf den Spuren eines Champions: mit dem competition kit R18 grey, bestehend aus matten Dekor-Foliensätzen in den Farben Eissilber und Daytonagrau für Dachbogen, Schulterlinie und Heckspiegel. Auch verfügbar als competition kit R18 red: mit Dekor-Foliensätzen in Eissilber und Misanorot



competition kit Dachflügel³

verleiht mit seinem athletischen Design dem Heck einen markanten Abschluss – in Wagenfarbe oder Kontrastlackierung. Speziell auf das Design des Audi S1 oder Audi S1 Sportback abgestimmt

Foliensatz Dachbogen und Heck⁴

Gestalten Sie das Dach Ihres Audi S1 Sportback individueller. Der Foliensatz in den glänzenden Kontrastfarben Amalfiweiß, Daytonagrau Perleffekt oder Florettsilber Metallic betont den Dachbogen auf einzigartige Weise. Zusätzlich ist das Heck farbig abgesetzt.

Foliensatz Dachbogen³

Betonen Sie den sportlichen Charakter Ihres Audi S1 oder Audi S1 Sportback mit einem matten Foliensatz in Kontrastfarbe. Erhältlich in Brillantschwarz matt oder Daytonagrau matt

Foliensatz Heck³

rundum dynamische Akzente setzen. Mit dem Foliensatz in Kontrastfarbe für den Heckspiegel verleihen Sie Ihrem Audi S1 oder Audi S1 Sportback eine individuelle Note. Nur verfügbar in Kombination mit dem Optikpaket quattro Exterieur (farblich passend zum quattro Schriftzug in Brillantschwarz oder Florettsilber) oder dem Foliensatz Dachbogen (Brillantschwarz matt oder Daytonagrau matt)

| Bedienung



Multifunktions-Sportlederlenkrad im 3-Speichen-Design

mit S1-Emblem und S-spezifischen Kontrastnähten. Multifunktionsbedienkonzept zur Bedienung der vorhandenen Infotainment-Umfänge. Mit Fullsize-Airbag, in Höhe und Abstand einstellbar, und Schalt-Hebelknauf in Leder



Multifunktions-Sportlederlenkrad im 3-Speichen-Design unten abgeflacht

Sportlederlenkrad im 3-Speichen-Design

mit Fullsize-Airbag, in Höhe und Abstand einstellbar

Lenkradkranz in Leder Audi exclusive^{1, 2}

Belederung des Lenkradkranzes in allen Audi exclusive-Farben erhältlich. Naht individuell in verschiedenen Audi exclusive-Farben mit Audi exclusive-spezifischem Nahtbild wählbar

Bedienelemente in Leder Audi exclusive^{1, 2}

Belederung von Lenkradkranz, Schalthebel und Schalthebelmanschette in allen Audi exclusive-Farben erhältlich. Naht individuell in verschiedenen Audi exclusive-Farben wählbar. Naht am Lenkradkranz mit Audi exclusive-spezifischem Nahtbild

Bedienelemente in „Wildleder“ schwarz Audi exclusive^{1, 2}

Lenkradkranz, Schalthebelknauf und Handbremsgriff in „Wildleder“ erhältlich. An den Griffbereichen kann es zu Gebrauchsspuren kommen.



S-spezifischer Schalthebelknauf

in Leder mit rotem Ring



Schalthebelknauf in Aluminium Audi exclusive²



Komfortschlüssel

Zugangs- und Wegfahrberechtigungssystem, bei dem der Schlüssel lediglich mitgeführt werden muss. Starten und Abstellen des Motors über die Engine-Start-Stop-Taste mit rotem Ring in der Armaturentafel. Ent- und Verriegelung des Fahrzeugs von außen über Sensor an Fahrer- und Beifahrertürgriff. Das Öffnen der Gepäckraumklappe ist auch bei verriegeltem Fahrzeug möglich.

Funkschlüssel

ent- und verriegelt Türen, Gepäckraum- und Tankklappe. Mit Komfortschließung/-öffnung der Fenster und des optionalen Panorama-Glasdachs

¹Über den genauen Einsatztermin informieren Sie sich bitte bei Ihrem Audi Partner. ²Ein Angebot der quattro GmbH. ³Ein Angebot von Audi Original Zubehör: erhältlich als Sonderausstattung ab Werk oder als Nachrüstung bei Ihrem Audi Partner. Über Kombinationsmöglichkeiten informiert Sie der Audi Konfigurator auf www.audi.de. ⁴Ein Angebot von Audi Original Zubehör: erhältlich als Sonderausstattung ab Werk ausschließlich für den Audi S1 Sportback oder als Nachrüstung bei Ihrem Audi Partner für den Audi S1 und Audi S1 Sportback. Über Kombinationsmöglichkeiten informiert Sie der Audi Konfigurator auf www.audi.de.

| Komfort

**Rücksitzanlage**

2-sitzig und optisch an die Vordersitze angepasst. 2 Kopfstützen hinten in L-Form, manuell in der Höhe einstellbar, für bessere Durchsicht nach hinten. Rücksitzlehne teilbar im Verhältnis 40 : 60 oder vollständig umklappbar

**Mittelarmlehne vorn**

mit aufklappbarem Staufach, in der Neigung einstellbar

**Klimaautomatik**

regelt elektronisch die Lufttemperatur, -menge und -verteilung, mit sonnenstandsabhängiger Regelung und automatischer Umluftregelung. 4 Luftausströmer in der Armaturentafel sowie Fußraumausströmer vorn und hinten. Separate Defrostertaste zur schnelleren Enteisung der Front- und Seitenscheiben. Inklusive Kombifilter, Stauluftregelung und Licht-/Regen- und Feuchtesensor

Vordersitze mit Höheneinstellung inklusive Komforteinstieg

zusätzlich zum Fahrersitz Beifahrersitz manuell höhen-einstellbar. Bei Audi S1 bequemes Einsteigen nach hinten durch erweiterte Vorklappfunktion der Vordersitze

2-Wege-Lendenwirbelstütze für die Vordersitze

manuell, horizontal einstellbar

Sitzheizung vorn

beheizt Sitz- und Lehnenmittelbahn sowie Sitzseitenwangen. Für Fahrer- und Beifahrerseite individuell in 2 Stufen einstellbar

Frontscheibe mit grauem Colorstreifen

am oberen Rand. Wärmeschutzverglasung, grün getönt

Scheiben abgedunkelt (Privacy-Verglasung)

abgedunkelte Heckscheibe, hintere Türscheiben und Seitenscheiben hinten

**Panorama-Glasdach***

elektrische Betätigung zum Ausstellen und Öffnen des Glaselements, Automatiklauf beim Öffnen und Schließen. Mit getöntem Glaseinsatz und stufenlos manuell einstellbarem Sonnenschutz sowie Komfortschließung von außen über den Fahrzeugschlüssel. Bietet durch die extragroße Glasfläche ein lichtdurchflutetes Innenraumambiente. Gute Akustik bei ausgestelltem bzw. voll geöffnetem Dach, integrierter Windabweiser reduziert Windgeräusche bei geöffnetem Dach.

**Panorama-Glasdach mit geschwärztem Dach***

inklusive Dachkantenspoiler in Schwarz sowie ohne Dachbogen in Kontrastfarbe

| Transport

Ablagefächer

Ablagefach in den Tür-/Seitenverkleidungen und in der Mittelkonsole

Ablagepaket

bestehend aus Ablagefach an der Rückseite der Vordersitzlehnen, Ablagefach unter dem Fahrersitz und Ablagenetz im Beifahrerfußraum. 2 Multifixierpunkte hinten links und rechts, abschließbares Handschuhfach sowie Ablageschale inklusive 3 Getränkehalter zwischen den Fondsitzen

Gepäckraumpaket

bestehend aus einem Gepäckraumnetz zum Fixieren an den Verzurrösen am Gepäckraumboden, Staufächer unter dem Ladeboden, Spannband seitlich, zusätzlicher Multifixierpunkt, zusätzliche Gepäckraumleuchte, 12-Volt-Steckdose

Ablagepaket mit Gepäckraumpaket

flexibler Transport von Gegenständen und Komfort auf Reisen. Bestehend aus den Umfängen des Ablagepakets und des Gepäckraumpakets

Ski-/Snowboardtasche

zum praktischen Transport von langen Gegenständen, z. B. bis zu 4 Paar Ski oder 2 Snowboards. Entnehmbar und durch Einhängegurtt fixierbar

| Sicherheit

Außenspiegel mit integriertem LED-Blinker
elektrisch einstellbar mit Spiegelglas links asphärisch, rechts konvex. Gehäuse in Aluminiumoptik

außerdem wählbar:

beheizbar

inklusive beheizbarer Scheibenwaschdüsen

beheiz- und elektrisch anklappbar

inklusive beheizbarer Scheibenwaschdüsen sowie Bordsteinautomatik für Beifahreraußenspiegel

Durch die Bordsteinautomatik klappt der Beifahreraußenspiegel bei eingelegtem Rückwärtsgang nach unten und ermöglicht dem Fahrer eine bessere Sicht auf die Bordsteinkante.

Innenspiegel abblendbar

in Dachhimmelfarbe

wahlweise:

automatisch abblendend

mit Licht-/Regensensor und Frontscheibe mit grauem Colorstreifen

Diebstahlwarnanlage

überwacht Türen, Front- und Gepäckraumklappe sowie Innenraum. Abschaltbare Innenraumüberwachung und bordspannungsunabhängiges Signalarhorn. Mit abschaltbarem Abschleppschutz durch Neigungswinkelsensor

Airbags

Fullsize-Airbags für Fahrer und Beifahrer. Optional Deaktivierungsschalter für Beifahrerairbag

Seitenairbags vorn und Kopfairbagsystem

schützt Front- und außen sitzende Fondpassagiere bei einem Seitenaufprall. Vorn in die Sitzlehnen integrierte Seitenairbags sowie zusätzliches Kopfairbagsystem, das sich vor der seitlichen Fensterfläche entfaltet

Integrales Kopfstützensystem

erhöht die Schutzwirkung bzw. vermindert die Gefahr eines Schleudertraumas. Durch die Gestaltung des Vordersitzes wird im Falle einer Heckkollision der Oberkörper besser aufgefangen und der Kopf stärker abgestützt als bei herkömmlichen Systemen.

Kindersitzbefestigung ISOFIX und Top Tether¹ für die äußeren Fondsitze

Normhalterung zur praktischen Befestigung von ISOFIX-Kindersitzen. Inklusive zusätzlichen Befestigungspunkts (Top Tether). Die empfohlenen Kindersitze erhalten Sie bei Ihrem Audi Partner.

| Assistenzsysteme

Einparkhilfe hinten²

unterstützt das rückwärtige Einparken innerhalb der Systemgrenzen durch akustisches Anzeigen des Abstands zu einem erkannten Objekt hinter dem Fahrzeug. Messung durch unauffällig in den Stoßfänger integrierte Ultraschallsensoren

Bremsassistent Folgekollision²

Im Falle eines Unfalls wird in bestimmten Situationen das Fahrzeug am unkontrollierten Weiterrollen gehindert. Somit können in diesen Fällen Folgekollisionen vermieden werden.

Berganfahrassistent²

Erleichtert durch automatischen Bremsengriff komfortables Anfahren an nahezu allen Steigungen. Nach längerer Betätigung der Fußbremse im Stillstand bleibt der aufgebaute Bremsdruck nach dem Lösen der Fußbremse einen kurzen Moment erhalten.

Geschwindigkeitsregelanlage²

hält die gewünschte Geschwindigkeit ab etwa 30 km/h konstant, soweit es die Motorleistung bzw. die Motorbremswirkung zulässt. Bedienung über separaten Lenkstockhebel. Anzeige der gesetzten Geschwindigkeit im Fahrerinformationssystem



Einparkhilfe plus²

akustische und optische Einparkhilfe vorn und hinten hilft beim Einparken und Rangieren. Mit optischer Anzeige im Display

| Infotainment



Fahrerinformationssystem

Anzeige einer Vielzahl nützlicher Fahrzeuginformationen auf einem 3,5-Zoll-Monochromdisplay im direkten Sichtfeld des Fahrers. Integriertes Effizienzprogramm unterstützt mit Verbrauchsdatenübersichten.

Instrumenteneinsatz

mit grauen Zifferblättern, mit regelbarer Beleuchtung, Drehzahlmesser und Tachometer mit disproportionaler Geschwindigkeitsanzeige



Radioanlage chorus

- monochromes 3-Zoll-Display
- CD-Laufwerk (MP3-fähig)
- 24 Stationsspeicher, Empfangsbereich FM (UKW) und AM (MW) und geschwindigkeitsabhängige Lautstärkeanpassung
- 4 Passivlautsprecher vorn, Gesamtleistung 40 Watt

Digitaler Radioempfang

bessere Klangqualität nach DAB-Standard, inklusive DAB+ und DMB Audio durch den Empfang von digital ausgestrahlten Radiosendern³, Anzeige von programmbegleitenden Zusatzinformationen, z. B. Interpret, Titel und Cover (abhängig von Bereitstellung durch jeweiligen Radiosender), in Form einer Slideshow und weiteren programmunabhängigen Datendiensten (z. B. Wetter, Verkehr und Nachrichten). In Verbindung mit MMI Navigation plus permanente Suche nach alternativen Empfangsfrequenzen des eingestellten Senders über 2. DAB-Tuner sowie gleichzeitige Aktualisierung der Senderliste



Radioanlage concert

- integriertes MMI-Bedienkonzept mit abgesetztem 6,5-Zoll-Farbdisplay und Car-Menü
- CD-Laufwerk und SDHC-Speicherkartenleser (bis 32 GB), jeweils MP3-, WMA- und AAC-fähig sowie AUX-IN Anschluss
- 50 Stationsspeicher mit dynamischer Senderliste, Empfangsbereich FM (UKW) und AM (MW) inklusive Phasendiversity und geschwindigkeitsabhängiger Lautstärkeanpassung
- TP-Memo im Fahrbetrieb
- 8 Passivlautsprecher vorn und hinten, Gesamtleistung 80 Watt

Audi sound system

überzeugender Klang durch 6-Kanal-Verstärker mit einer Gesamtleistung von 180 Watt sowie 10 Lautsprechern inklusive Centerspeaker und Subwoofer



Bose Surround Sound

beeindruckende Surround-Sound-Wiedergabe durch 10-Kanal-Verstärker mit 465 Watt Gesamtleistung sowie 14 Lautsprechern inklusive Centerspeaker und Subwoofer. Geräuschabhängige Lautstärkeanpassung durch AudioPilot® und Wiedergabe von 5.1 Surround Sound (in Verbindung mit MMI Navigation plus). Kraftvolle und präzise Basswiedergabe. Ein besonderes Designhighlight ist der Schwebefeffekt der vorderen Lautsprecher, erzeugt durch eine indirekte Beleuchtung in LED-Technik.

CD-Wechsler

unterstützt CDs (MP3- und WMA-fähig). 6 CDs sind einzeln austauschbar. Die Wiedergabe von kopiergeschützten Dateien (DRM) ist nicht möglich. Befindet sich erschütterungsgesichert im Handschuhfach

Audi music interface¹

Mit speziellen Audi Original Zubehör-Adapterkabeln können portable Mediaplayer wie zum Beispiel Apple iPod, Apple iPhone (Musikfunktionalität) sowie USB-Speichermedien und MP3-Player angebunden werden. Befindet sich im Handschuhfach. Bedienung über MMI- bzw. Radiobedienteil oder Multifunktions-Sportlederlenkrad. Bestandteil des Connectivity-Pakets und der MMI Navigation plus

**Audi music interface online¹**

Das Audi music interface online erweitert die Funktionalitäten des Audi music interface. Webradio-Stationen und Podcasts können über Ihr WLAN-Heimnetzwerk aufgezeichnet und im Fahrzeug abgespielt werden. Web-radio-Stationen können im Fahrzeug live angehört werden. Über das Audi music interface online ist es möglich, einen WLAN-Hotspot im Fahrzeug zu erzeugen. Informationen zu Kompatibilitäten unter www.audi.de/mp3. Ein Angebot der quattro GmbH

Adapterkabelset für Audi music interface

bestehend aus 2 Verbindungskabeln zur Anbindung von Apple iPod/iPhone mit Dock-Anschluss (z. B. iPhone 4) sowie Datenträgern/Mediaplacern¹ mit USB-Anschluss (Typ A). Weitere Adapterkabel über Audi Original Zubehör erhältlich

Adapterkabelset plus für Audi music interface

In Verbindung mit Apple iPhone sowie neueren Apple iPod-Generationen¹ ist – abhängig vom verwendeten Endgerät – als zusätzliche Funktion die Darstellung von Cover Arts und Videos möglich.

MMI® Navigation plus

- mit Navigationsdaten² (Festplatte)
- hochauflösendes 6,5-Zoll-Farbdisplay mit hochwertiger Kartendarstellung und Topografie-Karteneinfärbung, Anzeige von vielen Sehenswürdigkeiten und Stadtmodellen in 3D, Wahl aus 3 Alternativrouten
- Routeninformation im Splitscreen (Manöverpunkte, Points of Interest an Autobahnen, TMCpro auf Route), Kreuzungsdetailkarte und Spurempfehlung
- dynamische Zielführung mit TMCpro und Vorlesen der Verkehrsmeldungen
- Sprachdialogsystem (Ganzwort-Adresseingabe in einem Satz)
- zusätzliche Pfeildarstellung im Fahrerinformationssystem
- Radio mit 3-fach-Tuner und Phasendiversity
- Festplatte als Speicher für Musik (20 GB)
- DVD-Laufwerk (MP3-, WMA-, AAC- und MPEG-4-fähig), nutzbar für Musik- und Video-DVDs
- 2 SDHC-Kartenleser (bis zu 32 GB)
- Audi music interface
- Bluetooth-Schnittstelle mit Bluetooth-Audiostreaming
- 8 Passivlautsprecher mit einer Gesamtleistung von 80 Watt
- Nutzung der von Audi connect unterstützten Dienste³

Audi connect inklusive Autotelefon

komfortable Anbindung Ihres Fahrzeugs an das Internet zur Nutzung von Audi connect über ein integriertes Datenmodul. Für die SIM-Karte befindet sich ein Kartenleser in der Blende der MMI Navigation plus.

Folgende von Audi connect unterstützte Dienste sind derzeit in Ihrem Modell verfügbar:

Kommunikation

- WLAN-Hotspot

Mobilität & Navigation

- Point-of-Interest-Suche (POI) mit Sprachbedienung
- Verkehrsinformationen online
- Navigation mit Google Earth™⁴ und Google Street View™⁴
- Zieleinspeisung über myAudi oder Google Maps™⁴
- Landesinformationen
- Kraftstoffpreise
- Parkplatzinformationen

Infotainment

- Audi music stream
- Wetter
- Nachrichten online
- City Events
- Reiseinformationen

Die Nutzung der von Audi connect unterstützten Dienste ist nur mit den optionalen Ausstattungen MMI Navigation plus und Audi connect inkl. Autotelefon möglich. Zusätzlich benötigen Sie eine SIM-Karte mit Datenoption – bei Autotelefon eine SIM-Karte mit Telefon- und Datenoption oder ein Bluetooth-fähiges Smartphone mit remote SIM Access Profile (rSAP). Die Dienste sind nur mit einem bestehenden oder separat abzuschließenden Mobilfunkvertrag und nur innerhalb der Abdeckung des Mobilfunknetzes verfügbar. Durch den Empfang von Datenpaketen aus dem Internet können, abhängig von Ihrem Mobilfunktarif und insbesondere beim Betrieb im Ausland, zusätzliche Kosten entstehen. Aufgrund des hohen Datenvolumens wird die Verwendung einer Daten-Flatrate dringend empfohlen.

Die Verfügbarkeit der von Audi connect unterstützten Dienste ist länderabhängig. Die Dienste werden für mindestens ein Jahr ab Fahrzeugauslieferung zur Verfügung gestellt. Der Dienst Verkehrsinformationen online erfordert eine Erstaktivierung im Fahrzeug. Ab diesem Zeitpunkt unterliegt dieser Dienst einer Laufzeitbeschränkung von 36 Monaten (sofern die Aktivierung innerhalb von 6 Monaten ab Fahrzeugauslieferung erfolgt; anderenfalls entsprechende Verkürzung des Nutzungsrechts).

Nähere Informationen zu Audi connect erhalten Sie unter www.audi.de/connect und bei Ihrem Audi Partner; Informationen zu Tarifbedingungen bei Ihrem Mobilfunkanbieter

Audi eKurzinfo

alles im Blick – mit Audi connect ausgewählte Informationen zur Fahrzeugbedienung direkt auf dem Smartphone angezeigt bekommen. Die Audi eKurzinfo erkennt mit der eingebauten Kamera des Smartphones Objekte im Fahrzeug: einfach im Stand hinter das Lenkrad setzen, die App starten und mit der Kamera unterschiedliche Bedienelemente im Fahrerbereich ins Visier nehmen. Wird das Element erkannt, werden auf Wunsch Bedienungshinweise zur Funktion angezeigt. Die Audi eKurzinfo für den Audi S1 und Audi S1 Sportback: zielgerichtete Informationen – anschaulich, schnell und ganz ohne Umblättern

Audi MMI connect App

Die für einige Smartphones verfügbare Audi MMI connect App unterstützt folgende connect-Dienste:

- Audi music stream
- Point-of-Interest-Suche
- Zieleinspeisung über myAudi oder Google Maps⁴
- City Events
- Verkehrsinformationen online

Bluetooth-Schnittstelle⁵

ermöglicht freies Sprechen im Fahrzeug über Mikrofon und – abhängig von der Mobiltelefon-Kompatibilität – Bluetooth-Audiostreaming. Bluetooth-fähige Mobiltelefone können über die Schnittstelle mit dem Fahrzeug verbunden werden.

**Audi phone box⁵**

ermöglicht das Telefonieren im Fahrzeug durch Einlegen des Mobiltelefons in die dafür vorgesehene Handyablage in der Mittelarmlehne vorn; beinhaltet eine integrierte Koppelantenne zur Verbindung des Mobiltelefons mit der Außenantenne, dadurch geringe Strahlung im Fahrzeuginnenraum sowie verbesserte Empfangsqualität; beinhaltet eine Freisprecheinrichtung und Sprachbedienung für die Telefonfunktionen; die Bedienung erfolgt über die Radio-Navigationssysteme oder das Multifunktions-Sportlederlenkrad. USB-Ladeadapter, die separat für viele gängige Handymodelle über Audi Original Zubehör erhältlich sind, ermöglichen eine einfache Aufladung des Akkus im Mobiltelefon.

Connectivity-Paket

kombiniert folgende Umfänge:

- Audi music interface
- Bluetooth-Schnittstelle zur Anbindung Bluetooth-fähiger Mobiltelefone mit Bluetooth-Audiostreaming
- Navigationsvorbereitung (Navigationsfunktion und Kartenmaterial über Audi Original Zubehör nachrüstbar)
- zusätzlicher SDHC-Kartenleser (bis zu 32 GB)

In Verbindung mit Audi music interface entfällt der separate AUX-IN-Anschluss.

| Audi Anschlussgarantie**Audi Anschlussgarantie**

Die Audi Anschlussgarantie bietet gegen eine Vielzahl von Schadensfällen eine nachhaltige Risikoabsicherung und Kostenkontrolle über die ersten 2 Jahre der Herstellergarantie hinaus. Diese ist direkt und ausschließlich beim Neuwagenkauf bestellbar. Es sind 9 Laufzeit-/Gesamtlauflistungskombinationen wählbar. Dazu erhalten Sie nähere Informationen bei Ihrem Audi Partner.

¹ Informationen über kompatible Mediaplayer erhalten Sie bei Ihrem Audi Partner und unter www.audi.de/mp3. Bei Bestellung Audi music interface entfällt der separate AUX-IN-Anschluss. ² Navigationsdaten sind nicht für sämtliche Länder und Regionen verfügbar. Nähere Informationen erhalten Sie bei Ihrem lokalen Audi Partner. ³ Erfordert die optionale Ausstattung Audi connect. ⁴ Google und das Google-Logo sind eingetragene Marken von Google Inc.

⁵ Informationen über kompatible Mobiltelefone erhalten Sie bei Ihrem Audi Partner oder unter www.audi.de/bluetooth.

Audi Original Zubehör. So individuell wie Ihr Leben.

Mit Spaß von A nach B. Und dann begeistert immer weiter. Mit Ihrem Audi S1 und Audi S1 Sportback ist das vorprogrammiert. Nicht zuletzt, weil sie auf viele individuelle Anforderungen von A bis Z vorbereitet sind. Dank Audi Original Zubehör: Produkte, die Sie immer wieder zu neuen Zielen inspirieren. Und die unser Qualitätsversprechen jeden Tag aufs Neue einlösen. Profitieren Sie von passgenauen Lösungen, die durch Design und Funktionalität überzeugen. Denn die Kreativität bei der Entwicklung und die hohen Standards bei der Produktion sind neben der großen Anzahl an Prüfverfahren bei Audi Original Zubehör ebenso entscheidend wie bei jedem Audi. Entdecken Sie, welche maßgeschneiderten Ideen Audi Original Zubehör auch für Ihr Leben bereithält. Ein paar Highlights finden Sie hier – mehr Informationen zum kompletten Sortiment erhalten Sie bei Ihrem Audi Partner.



Grundträger mit Ski- und Snowboardhalter

Für den bequemen Transport von bis zu 6 Paar Ski oder 4 Snowboards. Nur in Verbindung mit dem Grundträger nutzbar, der auch unter anderem für die Gepäckbox (370 l) geeignet ist. Der Grundträger besteht aus eloxiertem Aluminium, ist gut zu montieren und abschließbar. Maximal zulässiges Gesamtgewicht von Träger, Aufbauteilen und Beladung: 75 kg.



Aluminium-Gussrad im 5-Arm-Polygon-Design, glanzgedreht¹, mattschwarz

Außergewöhnliches Design für Ihren Audi S1 oder Audi S1 Sportback in der Dimension 7,5 J x 18 für Reifen der Größe 225/35 R 18². Aufwendige Gussverfahren, edle Vielschichtlackierungen und umfangreiche Prüfungen stellen sicher, dass unsere hohen Qualitätsansprüche an das Aluminium-Gussrad sowie die Verbindung von ansprechendem Design und Funktionalität erfüllt werden.

Audi wireless internet access (ohne Abb.)

Für den Aufbau einer freien Internetverbindung im Fahrzeug via WLAN. Dient als Hotspot für bis zu 8 mobile Endgeräte wie zum Beispiel Tablets, Laptops oder Smartphones – in einem Umkreis von bis zu 100 m sogar außerhalb des Fahrzeugs. Dank ins Fahrzeug integriertem Router unabhängig von Akkulaufzeiten. Mit Roaming-Funktion, auch für Prepaidkarten.

Adapterleitungen für Audi music interface

Ermöglichen die Anbindung verschiedener iPod-Modelle und weiterer portabler Medienplayer. Bedienung über das MMI-System, wenn die Funktion vom Medienplayer unterstützt wird. Weitere Informationen erhalten Sie bei Ihrem Audi Partner.



Lackierte Schlüsselblende

Hochwertig lackierte Kunststoffblende für den Funkklappschlüssel. Erhältlich in den Farben Samoaoorange Metallic, Misanorot Perleffekt, Amalfiweiß, Eissilber Metallic und Gletscherweiß Metallic. Ebenfalls erhältlich: Schlüsselblenden aus Leder in verschiedenen Farbvarianten.



Die Werte für Kraftstoffverbrauch und CO₂-Emissionen sowie die Effizienzklasse finden Sie auf Seite 70.

¹ Bitte beachten Sie die Besonderheiten zur Felge auf Seite 70. ² Angaben zu den technischen Eigenschaften der Reifen finden Sie auf Seite 71.

Modell	S1 2.0 TFSI 170 kW (231 PS)			
Motorbauart	Reihen-4-Zylinder-Ottomotor mit Benzindirekteinspritzung, Abgasturboaufladung und Ladeluftkühlung			
Hubraum in cm³ (Ventile pro Zylinder)	1.984 (4)			
Max. Leistung¹ in kW (PS) bei min ⁻¹	170 (231)/6.000			
Max. Drehmoment in Nm bei min ⁻¹	370/1.600–3.000			
Kraftübertragung/Räder				
Antriebsart	Permanenter Allradantrieb quattro®			
Getriebeart	6-Gang-Handschaltgetriebe			
Räder	Aluminium-Gussräder, 7,5 J x 17 [Aluminium-Gussräder, 7,5 J x 18]			
Reifen	215/40 R 17² [225/35 R 18²]			
Gewicht/Volumen	S1		S1 Sportback	
Leergewicht³ in kg	1.390		1.415	
Zul. Gesamtgewicht in kg	1.765		1.790	
Zul. Dachlast	75		75	
Tankinhalt ca. in l	45		45	
Fahrleistung/Verbrauch⁴				
Höchstgeschwindigkeit in km/h	250		250	
Beschleunigung 0–100 km/h in s	5,8		5,9	
Kraftstoffart	Super schwefelfrei ROZ 95⁵			
Kraftstoffverbrauch⁶ in l/100 km				
innerorts	9,1	[9,2]	9,2	[9,3]
außerorts	5,8	[5,9]	5,9	[6,0]
kombiniert	7,0	[7,2]	7,1	[7,3]
CO₂-Emission⁶ in g/km				
innerorts	210	[214]	214	[216]
außerorts	134	[138]	137	[140]
kombiniert	162	[166]	166	[168]
Effizienzklasse/Abgasnorm	E/EU6			

Erklärungen

¹ Der angegebene Wert wurde nach dem vorgeschriebenen Messverfahren (RL 80/1269/EWG in der gegenwärtig geltenden Fassung) ermittelt.

² Angaben zu den technischen Eigenschaften der Reifen finden Sie in der nebenstehenden Tabelle.

³ Fahrzeugleergewicht mit Fahrer (68 kg), Gepäck (7 kg) und Kraftstoffbehälter zu 90 % gefüllt, ermittelt nach der RL 92/21/EWG in der gegenwärtig geltenden Fassung. Durch Sonderausstattungen können sich das Leergewicht und der Luftwiderstandsbeiwert des Fahrzeugs erhöhen, wodurch die mögliche Nutzlast bzw. Höchstgeschwindigkeit entsprechend verringert wird.

⁴ Der Kraftstoffverbrauch und die CO₂-Emissionen eines Fahrzeugs hängen nicht nur von der effizienten Ausnutzung des Kraftstoffs durch das Fahrzeug ab, sondern werden auch vom Fahrverhalten und von anderen nichttechnischen Faktoren beeinflusst. CO₂ ist das für die Erderwärmung hauptsächlich verantwortliche Treibhausgas.

⁵ Die Verwendung von unverbleitem Kraftstoff Super schwefelfrei ROZ 95 nach DIN EN 228 wird empfohlen. Wenn nicht verfügbar: unverbleiter Kraftstoff Normal schwefelfrei ROZ 91 nach DIN EN 228 mit geringer Leistungsminderung. Kraftstoffqualität bleifrei ROZ 95 mit einem maximalen Ethanolanteil von 10 % (E10) ist grundsätzlich verwendbar. Die Angaben zum Verbrauch beziehen sich auf den Betrieb mit Kraftstoff ROZ 95 nach 692/2008/EG.

⁶ Die angegebenen Werte wurden nach den vorgeschriebenen Messverfahren ermittelt. Die Angaben beziehen sich nicht auf ein einzelnes Fahrzeug und sind nicht Bestandteil des Angebots, sondern dienen allein Vergleichszwecken zwischen den verschiedenen Fahrzeugtypen.

Wichtige Hinweise

LongLife Service: erfolgt nach Serviceanzeige. Der zeitliche Abstand zwischen den Services darf maximal 2 Jahre betragen.

Altfahrzeugrecycling: Alle Audi Modelle sind demontage- und verwertungsgerecht konstruiert. Gleichzeitig entwickelt die AUDI AG die Rahmenbedingungen zur Verwertung der Altfahrzeuge und ihrer Bestandteile sowie zur Verringerung des zu entsorgenden Abfalls ständig weiter. Nähere Informationen hierzu erhalten Sie im Internet unter www.audi.de unter den Stichwörtern „Altauto“ und „Altfahrzeug“.

Informationen über nahe gelegene Rücknahmestellen zur umweltgerechten Verwertung gemäß Altfahrzeuggesetz erhalten Sie ebenfalls im Internet sowie über unsere kostenlose Hotline 0800 2834737 und bei Ihrem Audi Partner.

Besonderheiten zur Felge: Glanzgedrehte, polierte oder galvanisch verchromte Felgen dürfen nicht bei winterlichen Straßenverhältnissen eingesetzt werden. Die Felgenoberfläche besitzt herstellungsbedingt keinen ausreichenden Korrosionsschutz und kann durch Streusalz oder Ähnliches dauerhaft beschädigt werden.

Klassifizierungen von Reifenparametern

In der Tabelle finden Sie die Spannen der Kraftstoffeffizienzklasse, der Nasshaftungsklasse und der Klasse des externen Rollgeräusches zu den unterschiedlichen Reifengrößen des Audi S1 und Audi S1 Sportback.

	Reifengröße	Kraftstoffeffizienzklasse	Nasshaftungsklasse	Klasse des externen Rollgeräusches	
Sommerreifen	215/40 R 17	F–E	C–B	72–71	
	225/35 R 18	F	C–B	73–68	 – 
Winterreifen	195/50 R 16	F–E	E–C	72–67	 – 
	215/40 R 17	F	E	67	

Die Bestellung eines bestimmten Reifens ist nicht möglich.

Audi S1

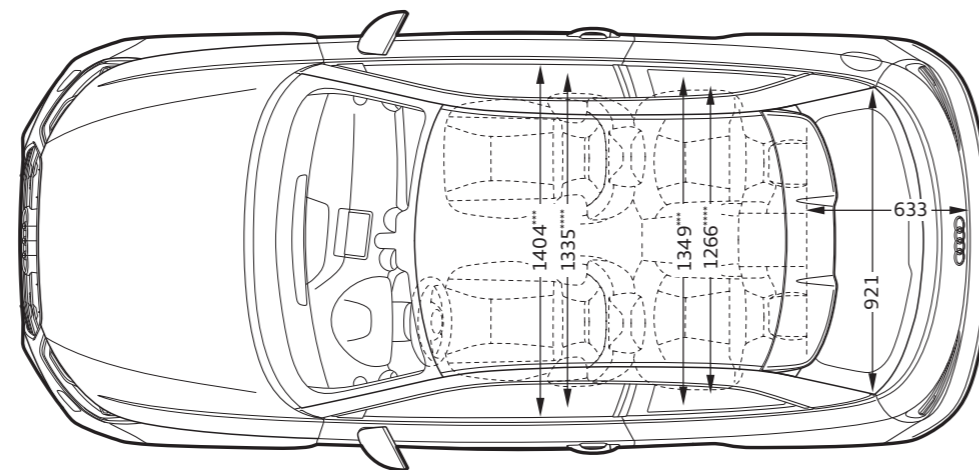
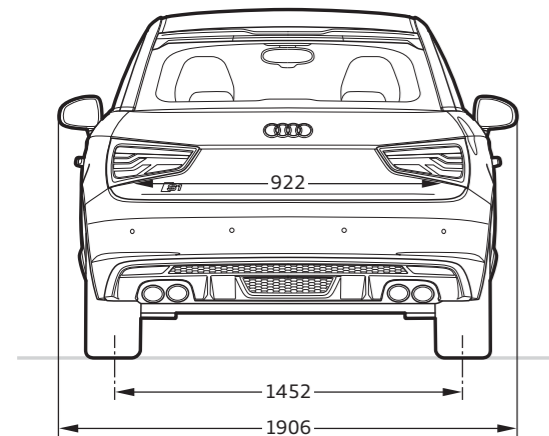
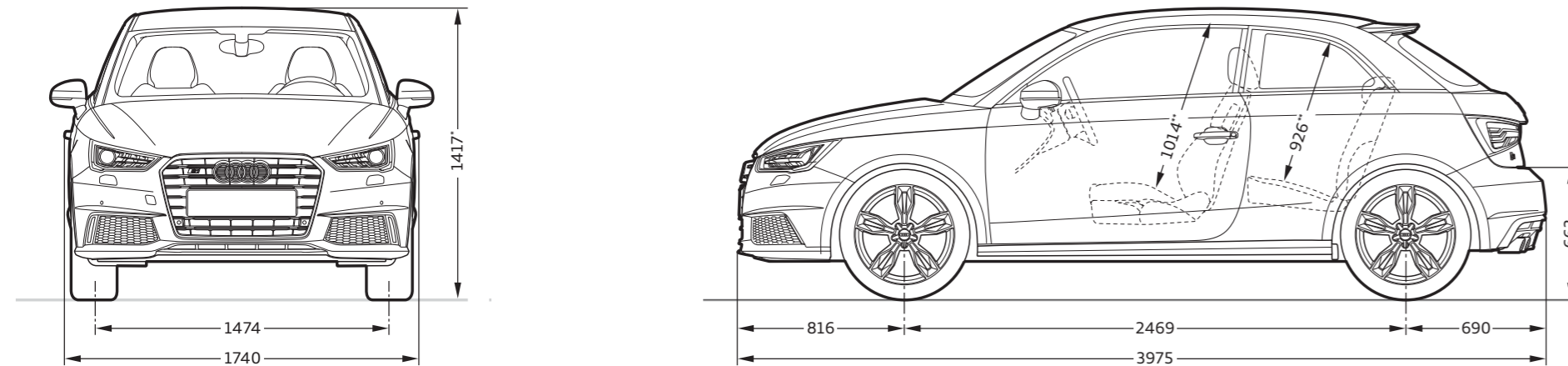
**Angaben in Millimeter.**

Angaben der Abmessungen bei Fahrzeugleergewicht.

Gepäckraumvolumen 210/860 l (Messung nach VDA-Methode mit Quadern von 200 x 100 x 50 mm Kantenlänge; zweiter Wert: bei umgeklappter Rücksitzlehne und dachhoher Beladung).

Wendekreis ca. 10,6 m.

*Mit Dachantenne beträgt die Fahrzeughöhe 1.409 mm. **Maximaler Kopfraum. ***Breite Ellbogenraum.

****Breite Schulterraum.

Audi S1 Sportback

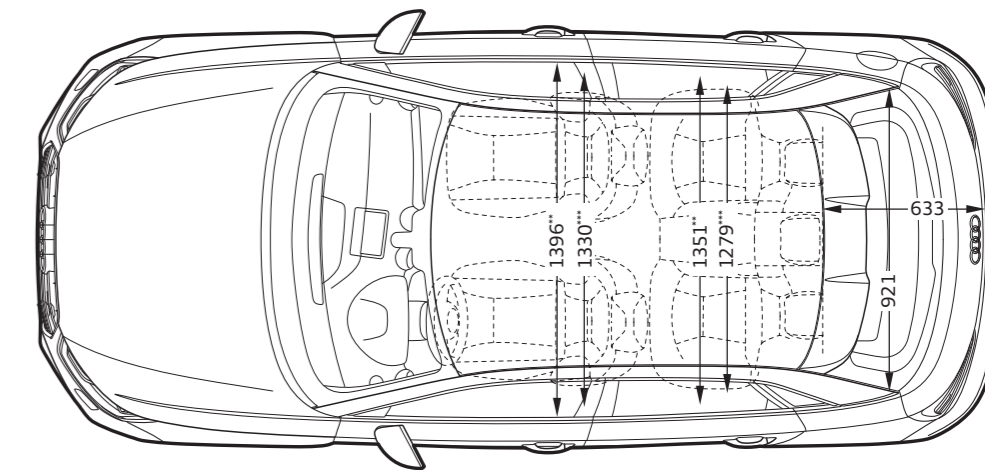
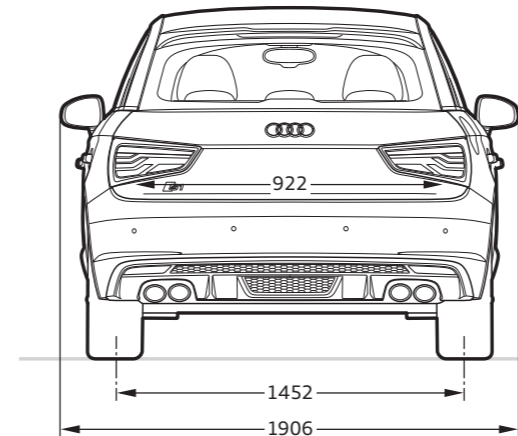
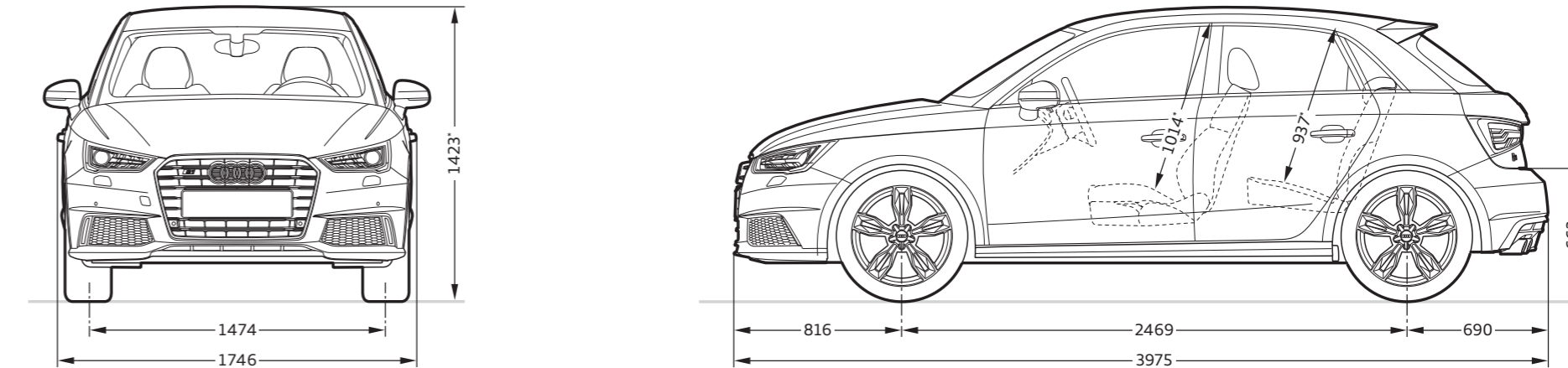
**Angaben in Millimeter.**











Angaben der Abmessungen bei Fahrzeugleergewicht.







Gepäckraumvolumen 210/860 l (Messung nach VDA-Methode mit Quadern von 200 x 100 x 50 mm Kantenlänge; zweiter Wert: bei umgeklappter Rücksitzlehne und dachhoher Beladung).







Wendekreis ca. 10,6 m.

*Mit Dachantenne beträgt die Fahrzeughöhe 1.414 mm. **Maximaler Kopfraum. ***Breite Ellbogenraum.

****Breite Schulterraum.

	Seite	S1	S1 Sportback
Ausstattungs Pakete	44		
Optikpaket quattro Exterior		■	■
Optikpaket quattro Interieur		■	■
Unilackierungen	48		
 Brillantschwarz		□	□
 Vegasgelb		■	■
Metalliclackierungen	49		
 Gletscherweiß Metallic		■	■
 Florettsilber Metallic		■	■
 Scubablau Metallic		■	■
 Mythoschwarz Metallic		■	■
Perleffektlackierungen	49		
 Daytonagrau Perleffekt		■	■
 Sepangblau Perleffekt		■	■
 Misanorot Perleffekt		■	■
Individuallackierungen	49		
 Individuallackierungen Audi exclusive ¹		■	■
Dachbogen/-kuppel in Kontrastfarbe	48		
Dachbogen in Kontrastfarbe		■	–
Dachkuppel in Kontrastfarbe		–	■

	Seite	S1	S1 Sportback
Räder/Reifen	50		
 17“-Aluminium-Gussräder im 5-Parallelspeichen-Design (S-Design)		□	□
 18“-Aluminium-Gussräder im 5-Arm-Facetten-Design (S-Design), kontrastgrau, teilpoliert ²		■	■
 18“-Aluminium-Gussräder im 5-Arm-Facetten-Design (S-Design), schwarz matt, teilpoliert ^{2, 3}		■	■
 16“-Winter-Aluminium-Gussräder im 7-Arm-Dynamik-Design		■	■
 17“-Winter-Aluminium-Gussräder im 5-Parallelspeichen-Design (S-Design)		■	■
 17“-Winter-Aluminium-Gussräder im 5-Arm-Design mit Dekorelementen in Schwarz Hochglanz		■	■
Radschrauben diebstahlhemmend		■	■
Reifenreparaturset		□	□
Reifendruck-Kontrollanzeige		□	□
Bordwerkzeug		□	□
Wagenheber		■	■

	Seite	S1	S1 Sportback
Sitze	52		
Sportsitze vorn		□	□
S-Sportsitze vorn		■	■
Sitzbezüge für Sportsitze vorn	54		
 Stoff Sektor/Leder schwarz		□	□
 Leder Feinnappa schwarz		■	■
 Leder Feinnappa stahlgrau		■	■
 Leder Ausstattung in Leder Feinnappa Audi exclusive ¹		■	■
Sitzbezüge für S-Sportsitze vorn	54		
 Leder Feinnappa schwarz		■	■
 Leder Feinnappa stahlgrau		■	■
 Leder Ausstattung in Leder Feinnappa Audi exclusive ¹		■	■
Dachhimmel	55		
Dachhimmel in Stoff schwarz		□	□
Dachhimmel in Stoff titangrau		■	■
Ausströmerschellen	56		
Schwarz Hochglanz		□	□
Schwarz Hochglanz mit rotem Innenring ⁴		■	■
Aluminiumoptik Audi exclusive		■	■
Aluminiumoptik mit rotem Innenring ⁴		■	■

	Seite	S1	S1 Sportback
Technik	58		
Audi drive select®		□	□
Karosserie		□	□
Start-Stop-System		□	□
Rekuperation		□	□
6-Gang-Handschaltgetriebe		□	□
quattro®		□	□
S-Sportfahrwerk inkl. schaltbarer Dämpfer		□	□
4-Lenker-Hinterachse		□	□
Servolenkung		□	□
Bremssättel, schwarz lackiert		□	□
Bremssättel, rot lackiert		■	■
Antriebs-Schlupf-Regelung (ASR)		□	□
Elektronische Differenzialsperre (EDS)		□	□
Elektronische Stabilisierungskontrolle (ESC)		□	□
Licht	58		
Xenon plus inklusive Scheinwerfer-Reinigungsanlage		□	□
Licht-/Regensensor		□	□
Fernlichtassistent ⁵		■	■
LED-Heckleuchten		□	□

	Seite	S1	S1 Sportback
Licht (Fortsetzung)	58		
Adaptives Bremslicht		<input type="checkbox"/>	<input type="checkbox"/>
LED-Innenlichtpaket		<input type="checkbox"/>	<input type="checkbox"/>
Design	59		
Audi Singleframe		<input type="checkbox"/>	<input type="checkbox"/>
Außenspiegelgehäuse in Aluminiumoptik		<input type="checkbox"/>	<input type="checkbox"/>
Außenspiegelgehäuse in Wagenfarbe lackiert		<input checked="" type="checkbox"/>	<input checked="" type="checkbox"/>
Außenspiegelgehäuse in Dachbogenfarbe		<input checked="" type="checkbox"/>	–
Außenspiegelgehäuse in Dachkuppelfarbe		–	<input checked="" type="checkbox"/>
S-Stoßfänger		<input type="checkbox"/>	<input type="checkbox"/>
S-Dachkantenspoiler		<input type="checkbox"/>	<input type="checkbox"/>
Abgasendrohre		<input type="checkbox"/>	<input type="checkbox"/>
Modellbezeichnung		<input type="checkbox"/>	<input type="checkbox"/>
Ohne Modellbezeichnung		<input checked="" type="checkbox"/>	<input checked="" type="checkbox"/>
Glanzpaket Schwarz Audi exclusive		<input checked="" type="checkbox"/>	<input checked="" type="checkbox"/>
S-Einstiegsleisten		<input type="checkbox"/>	<input type="checkbox"/>
Fußraumauskleidung		<input type="checkbox"/>	<input type="checkbox"/>
Pedalerie und Fußstütze in Edelstahl		<input type="checkbox"/>	<input type="checkbox"/>
Aluminiumoptik Interieur		<input type="checkbox"/>	<input type="checkbox"/>
Erweiterte farbige Interieurelemente mono.pur		<input type="checkbox"/>	<input type="checkbox"/>
Erweiterte farbige Interieurelemente in Leder Audi exclusive ¹		<input checked="" type="checkbox"/>	<input checked="" type="checkbox"/>

	Seite	S1	S1 Sportback
competition kit Foliensatz in Kontrastfarbe ²		<input checked="" type="checkbox"/>	<input checked="" type="checkbox"/>
competition kit R18 ²		<input checked="" type="checkbox"/>	<input checked="" type="checkbox"/>
competition kit Dachflügel ²		<input checked="" type="checkbox"/>	<input checked="" type="checkbox"/>
Foliensatz Dachbogen und Heck ²		–	<input checked="" type="checkbox"/>
Foliensatz Dachbogen ²		<input checked="" type="checkbox"/>	<input checked="" type="checkbox"/>
Foliensatz Heck ²		<input checked="" type="checkbox"/>	<input checked="" type="checkbox"/>
Bedienung	61		
Sportlederlenkrad im 3-Speichen-Design		<input type="checkbox"/>	<input type="checkbox"/>
Multifunktions-Sportlederlenkrad im 3-Speichen-Design		<input checked="" type="checkbox"/>	<input checked="" type="checkbox"/>
Multifunktions-Sportlederlenkrad im 3-Speichen-Design unten abgeflacht		<input checked="" type="checkbox"/>	<input checked="" type="checkbox"/>
Lenkradkranz in Leder Audi exclusive ¹		<input checked="" type="checkbox"/>	<input checked="" type="checkbox"/>
Bedienelemente in Leder Audi exclusive ¹		<input checked="" type="checkbox"/>	<input checked="" type="checkbox"/>
Bedienelemente in „Wildleder“ schwarz Audi exclusive ¹		<input checked="" type="checkbox"/>	<input checked="" type="checkbox"/>
S-spezifischer Schalthebelknopf		<input type="checkbox"/>	<input type="checkbox"/>
Schalthebelknopf in Aluminium Audi exclusive		<input checked="" type="checkbox"/>	<input checked="" type="checkbox"/>
Komfortschlüssel		<input checked="" type="checkbox"/>	<input checked="" type="checkbox"/>
Funkschlüssel		<input type="checkbox"/>	<input type="checkbox"/>
Fensterheber		<input type="checkbox"/>	<input type="checkbox"/>
Komfort	62		
Rücksitzanlage umklappbar		<input type="checkbox"/>	<input type="checkbox"/>
Mittelarmlehne vorn		<input checked="" type="checkbox"/>	<input checked="" type="checkbox"/>
Mittelkonsole mit Ablagefach		<input type="checkbox"/>	<input type="checkbox"/>
Zigarettenanzünder und Aschenbecher		<input checked="" type="checkbox"/>	<input checked="" type="checkbox"/>

	Seite	S1	S1 Sportback
12-Volt-Steckdose		<input type="checkbox"/>	<input type="checkbox"/>
Fußmatten vorn und hinten		<input type="checkbox"/>	<input type="checkbox"/>
Klimaautomatik		<input type="checkbox"/>	<input type="checkbox"/>
Vordersitze mit Höheneinstellung		<input type="checkbox"/>	<input type="checkbox"/>
Vordersitze mit Komforteinstieg		<input type="checkbox"/>	–
2-Wege-Lendenwirbelstütze für die Vordersitze		<input type="checkbox"/>	<input type="checkbox"/>
Sitzheizung vorn		<input checked="" type="checkbox"/>	<input checked="" type="checkbox"/>
Sonnenblenden		<input type="checkbox"/>	<input type="checkbox"/>
Haltegriffe		<input type="checkbox"/>	<input type="checkbox"/>
Frontscheibe mit grauem Colorstreifen		<input type="checkbox"/>	<input type="checkbox"/>
Scheibenwaschanlage		<input type="checkbox"/>	<input type="checkbox"/>
Wärmeschutzverglasung		<input type="checkbox"/>	<input type="checkbox"/>
Heckscheibe beheizbar		<input type="checkbox"/>	<input type="checkbox"/>
Scheiben abgedunkelt (Privacy-Verglasung)		<input checked="" type="checkbox"/>	<input checked="" type="checkbox"/>
Panorama-Glasdach		<input checked="" type="checkbox"/>	–
Panorama-Glasdach mit geschwärztem Dach ³		<input checked="" type="checkbox"/>	–
Transport	63		
Handschuhfach beleuchtet		<input type="checkbox"/>	<input type="checkbox"/>
Ablagefächer		<input type="checkbox"/>	<input type="checkbox"/>
Ablagepaket		<input checked="" type="checkbox"/>	<input checked="" type="checkbox"/>
Gepäckraumpaket		<input checked="" type="checkbox"/>	<input checked="" type="checkbox"/>

	Seite	S1	S1 Sportback
Ablagepaket mit Gepäckraumpaket		<input checked="" type="checkbox"/>	<input checked="" type="checkbox"/>
Ski-/Snowboardtasche		<input checked="" type="checkbox"/>	<input checked="" type="checkbox"/>
Verzurrösen im Gepäckraum		<input type="checkbox"/>	<input type="checkbox"/>
Sicherheit	64		
Außenspiegel mit integriertem LED-Blinker		<input type="checkbox"/>	<input type="checkbox"/>
Außenspiegel beheizbar		<input checked="" type="checkbox"/>	<input checked="" type="checkbox"/>
Außenspiegel beheizbar und elektrisch anklappbar		<input checked="" type="checkbox"/>	<input checked="" type="checkbox"/>
Innenspiegel abblendbar		<input type="checkbox"/>	<input type="checkbox"/>
Innenspiegel automatisch abblendend		<input checked="" type="checkbox"/>	<input checked="" type="checkbox"/>
Wegfahrsperrung elektronisch		<input type="checkbox"/>	<input type="checkbox"/>
Diebstahlwarnanlage		<input checked="" type="checkbox"/>	<input checked="" type="checkbox"/>
Vorbereitung für Ortungsassistent		<input checked="" type="checkbox"/>	<input checked="" type="checkbox"/>
Airbags		<input type="checkbox"/>	<input type="checkbox"/>
Seitenairbags vorn und Kopfairbagsystem		<input type="checkbox"/>	<input type="checkbox"/>
Seitenaufprallschutz		<input type="checkbox"/>	<input type="checkbox"/>
Sicherheitslenksäule		<input type="checkbox"/>	<input type="checkbox"/>
Kopfstützen vorn		<input type="checkbox"/>	<input type="checkbox"/>
Kopfstützen hinten		<input type="checkbox"/>	<input type="checkbox"/>
Integrales Kopfstützensystem		<input type="checkbox"/>	<input type="checkbox"/>
Sicherheitsgurte		<input type="checkbox"/>	<input type="checkbox"/>
Gurthöhenverstellung		<input type="checkbox"/>	<input type="checkbox"/>
Gurtanlegekontrolle		<input type="checkbox"/>	<input type="checkbox"/>

	Seite	S1	S1 Sportback
Sicherheit (Fortsetzung)	64		
Kindersitzbefestigung ISOFIX und Top Tether ¹ für die äußeren Fondsitze		<input type="checkbox"/>	<input type="checkbox"/>
Deaktivierungsschalter für Beifahrerairbag		<input checked="" type="checkbox"/>	<input checked="" type="checkbox"/>
Warn- und Kontrollleuchten		<input type="checkbox"/>	<input type="checkbox"/>
Verbandmaterial und Warndreieck		<input type="checkbox"/>	<input type="checkbox"/>
Assistenzsysteme	64		
Einparkhilfe hinten		<input checked="" type="checkbox"/>	<input checked="" type="checkbox"/>
Einparkhilfe plus		<input checked="" type="checkbox"/>	<input checked="" type="checkbox"/>
Bremsassistent Folgekollision		<input type="checkbox"/>	<input type="checkbox"/>
Berganfahrassistent		<input checked="" type="checkbox"/>	<input checked="" type="checkbox"/>
Geschwindigkeitsregelanlage		<input checked="" type="checkbox"/>	<input checked="" type="checkbox"/>
Infotainment	65		
Fahrerinformationssystem		<input type="checkbox"/>	<input type="checkbox"/>
Instrumenteneinsatz		<input type="checkbox"/>	<input type="checkbox"/>
Mitteldisplay		<input type="checkbox"/>	<input type="checkbox"/>
Radioanlage chorus		<input type="checkbox"/>	<input type="checkbox"/>
Digitaler Radioempfang		<input checked="" type="checkbox"/>	<input checked="" type="checkbox"/>
Radioanlage concert		<input checked="" type="checkbox"/>	<input checked="" type="checkbox"/>
Audi sound system		<input checked="" type="checkbox"/>	<input checked="" type="checkbox"/>
Bose Surround Sound		<input checked="" type="checkbox"/>	<input checked="" type="checkbox"/>
CD-Wechsler		<input checked="" type="checkbox"/>	<input checked="" type="checkbox"/>
Audi music interface		<input checked="" type="checkbox"/>	<input checked="" type="checkbox"/>
Audi music interface online		<input checked="" type="checkbox"/>	<input checked="" type="checkbox"/>

	Seite	S1	S1 Sportback
Adapterkabelset für Audi music interface		<input checked="" type="checkbox"/>	<input checked="" type="checkbox"/>
Adapterkabelset plus für Audi music interface		<input checked="" type="checkbox"/>	<input checked="" type="checkbox"/>
MMI® Navigation plus		<input checked="" type="checkbox"/>	<input checked="" type="checkbox"/>
Audi connect inklusive Autotelefon		<input checked="" type="checkbox"/>	<input checked="" type="checkbox"/>
Audi eKurzinfor		<input checked="" type="checkbox"/>	<input checked="" type="checkbox"/>
Audi MMI connect App		<input checked="" type="checkbox"/>	<input checked="" type="checkbox"/>
Bluetooth-Schnittstelle		<input checked="" type="checkbox"/>	<input checked="" type="checkbox"/>
Audi phone box		<input checked="" type="checkbox"/>	<input checked="" type="checkbox"/>
Connectivity-Paket		<input checked="" type="checkbox"/>	<input checked="" type="checkbox"/>
Navigationspaket		<input checked="" type="checkbox"/>	<input checked="" type="checkbox"/>
Audi Anschlussgarantie	67		
Anschlussgarantie		<input checked="" type="checkbox"/>	<input checked="" type="checkbox"/>

Ausstattung des abgebildeten Audi S1 (S. 4–25):

Lackierung: Vegasgelb mit Dachbogen in Brillantschwarz

Räder/Reifen: Aluminium-Gussräder im 5-Arm-Facetten-Design (S-Design), kontrastgrau, teilpoliert²

Sitze/Sitzbezüge: Sportsitze in Leder Feinnappa schwarz mit silbernen Kontrastnähten und S1-Prägung

Ausströrmanschetten: Aluminiumoptik Audi exclusive

Ausstattung des abgebildeten Audi S1 Sportback (S. 4–25):

Lackierung: Misanorot Perleffekt mit Dachkuppel in Brillantschwarz

Räder/Reifen: Aluminium-Gussräder im 5-Arm-Facetten-Design (S-Design), schwarz matt, teilpoliert²

Sitze/Sitzbezüge: S-Sportsitze in Leder Feinnappa stahlgrau mit roten Kontrastnähten und Lehnenabdeckung in Rot Hochglanz sowie S1-Prägung

Ausströrmanschetten: schwarz Hochglanz mit rotem Innenring

Einen Audi zu fahren ist ein einzigartiges Erlebnis. Ihn abzuholen auch.

Lernen Sie Ihren neuen Audi kennen: Ihr Kundenberater begleitet Sie zu Ihrem Wagen, beantwortet gern Ihre Fragen und überreicht Ihnen den Fahrzeugschlüssel.



Heben Sie ab! Ob über Ingolstadt oder Neckarsulm – bei einem optional buchbaren Hubschrauberrundflug erleben Sie einen der beiden Produktionsstandorte exklusiv aus der Vogelperspektive.



Atmen Sie Geschichte: Das Audi museum mobile (Ingolstadt) und die Audi Traditionsausstellung (Neckarsulm) nehmen Sie mit auf eine Reise in die Geschichte des Automobils und der Marke Audi.



Die Audi Neuwagenabholung in Neckarsulm und Ingolstadt.

Der Kauf eines neuen Autos ist etwas Besonderes. Schließlich haben Sie sich nicht einfach für irgendein Auto entschieden, sondern für eines, das Ihre persönliche Vorstellung von Mobilität und Design widerspiegelt. Daher möchten wir, dass auch die erste Begegnung mit Ihrem neuen Audi etwas ganz Besonderes wird. Wie wäre es, wenn Sie ihn direkt bei uns abholen und einen unvergesslichen Tag verbringen? In Neckarsulm oder in Ingolstadt – ganz wie Sie mögen.

Alle Modelle sind an beiden Standorten abholbar. Ein abwechslungsreiches und spannendes Rahmenprogramm wartet auf Sie – bei der Premiumauslieferung mit der Schlüsselübergabe, einer Werkbesichtigung, einem Blick in die Audi Historie und einem Restaurantbesuch. Falls Sie sich hingegen für unsere exklusive Individualauslieferung entscheiden, bestimmen Sie persönlich, wie Ihr Tag bei Audi aussehen soll und was Sie unterneh-

men möchten: Wir bieten Ihnen unter anderem eine nach Ihren individuellen Wünschen zusammengestellte Einzelbesichtigung. Erleben Sie dabei Einblicke in faszinierende Einrichtungen und Prozesse unseres Produktionsstandorts. Nähere Informationen zur Einzelbesichtigung erhalten Sie über unsere Hotline (siehe unten). Oder genießen Sie eines unserer attraktiven Tourismusangebote, bis es schließlich Zeit für den Höhepunkt ist: die erste Fahrt in Ihrem neuen Audi.

Gern möchten wir mit Ihnen gemeinsam Ihre ganz persönliche Neuwagenabholung planen. Näheres zu unseren Angeboten und Leistungen erfahren Sie bei Ihrem Audi Partner, im Internet unter www.audi.de/neuwagenabholung oder über unsere Hotline unter Telefon 0800 6363666. Informationen über Preise finden Sie in unserer Preisliste oder wenden Sie sich an Ihren Audi Partner oder unsere Hotline.



Entdecken Sie Technik: Bei einer Werkbesichtigung erleben Sie, wie eines der fortschrittlichsten Automobile der Welt gebaut wird.



Lassen Sie sich verwöhnen: Worauf immer Sie Lust haben, in unseren stilvollen Restaurants in den Audi Foren bleibt kein Wunsch offen.

Spüren Sie den Herzschlag der Marke: Die Audi Foren in Neckarsulm und Ingolstadt bieten Ihnen aufregende Einblicke in die Welt des Automobils.



Verantwortung

Verantwortung zu leben, ist als Grundsatz fest in der Audi Strategie verankert. Neben wirtschaftlichem Erfolg und internationaler Wettbewerbsfähigkeit spielen in gleichem Maße die Verantwortung für Mitarbeiter und Gesellschaft sowie die Schonung von Umwelt und Ressourcen eine wichtige Rolle. Audi entwickelt Automobile, die nicht nur sportlich und emotional sind, sondern eine immer bessere Effizienz aufweisen. Auf lange Sicht will Audi mit seinen Produkten CO₂-neutrale Mobilität ermöglichen. Zur ganzheitlichen Betrachtung gehört auch,

dass Audi seine Werke Schritt für Schritt in Richtung einer CO₂-neutralen Produktion bringt. Audi engagiert sich zudem für die Gesellschaft – vor allem in den Bereichen Bildung, Technik und Soziales. Nachhaltigkeit ist bei Audi eng mit einem Blick in die Zukunft verbunden: Mit der Audi Urban Future Initiative geht Audi zusammen mit internationalen Experten den künftigen urbanen Herausforderungen und Trends rund um das Thema Mobilität auf den Grund.

Entdecken Sie die Welt von Audi.



Wer sich für einen Audi entscheidet, entscheidet sich für eine Marke, die mehr bietet. Mehr Individualität. Mehr Exklusivität. Mehr Faszination.

Erlebnis Audi

Die Faszination Audi lässt sich vielseitig erleben. In der Audi City London haben Sie zum Beispiel einen digitalen Zugang zu allen Modellen in Echtgröße und in Echtzeit. Selbstverständlich lohnt sich auch der Besuch auf einer der großen Automobilmessen. Hier präsentiert Audi stets seine neuen Modelle und lädt gern zu einem Ausblick ein, wie mit „Vorsprung durch Technik“ die Zukunft gestaltet wird. Wer erleben möchte, wie Audi das heute schon umsetzt, findet faszinierende Einblicke im Online-Special „Vorsprung durch Technik“ auf www.audi.de. Aber auch ein Blick zurück

kann sich lohnen: Im Audi museum mobile in Ingolstadt gehen Historie und Hightech Hand in Hand. Insgesamt 130 historische Exponate und modernste Präsentationsformen bilden eine spannungsreiche Symbiose. Außerdem erleben Sie bei Audi driving experience spannende und abwechslungsreiche Fahrerlebnisse mit aktuellen Audi Modellen. Hier wird purer Fahrspaß kombiniert mit wertvollen Lerneffekten. Dafür sorgt ein Team speziell ausgebildeter und hochqualifizierter Instruktoressen, die mit praktischen Tipps helfen, Ihr fahrerisches Können zu optimieren.



Teamgeist

Motorsport ist eine Triebfeder der Marke. Seit Jahren gehört Audi zu den Siegern bei diversen Rennserien, zum Beispiel bei den 24 Stunden von Le Mans oder der DTM. Die Werte, auf die es in vielen Sportarten ankommt, sind auch für Audi maßgebend: Präzision, Leidenschaft und Technik. Kein Zufall also, dass Audi sich schon seit vielen Jahren auch als Sponsor im Sportbereich engagiert. Im

Wintersport beispielsweise ist Audi seit fast drei Jahrzehnten Hauptsponsor des Deutschen Skiverbands (DSV) und darüber hinaus auch Partner 14 weiterer alpiner Nationalteams. Im Bereich Fußball unterstützen wir nationale und internationale Teams. Außerdem ist Audi Partner des Deutschen Olympischen Sportbundes.

www.audi.de

Informationen zu allen genannten Themen sowie zu Audi Bank finden Sie auf unserer Website: www.audi.de.



www.audi.de



www.audi.de/konfigurator



www.audi.de/vorsprung-durch-technik



www.audibank.de



www.audi.de/driving



www.audi.de/cr



AUDI AG
85045 Ingolstadt
www.audi.de
Gültig ab März 2014

Printed in Germany
433/1233.18.00

Die in diesem Katalog abgebildeten Fahrzeuge sind teilweise mit Sonderausstattungen gegen Mehrpreis ausgerüstet. Die Angaben über Lieferumfang, Aussehen, Leistungen, Maße und Gewichte, Kraftstoffverbrauch und Betriebskosten der Fahrzeuge entsprechen den zum Zeitpunkt der Drucklegung vorhandenen Kenntnissen. Abweichungen in Farbe und Form von den Abbildungen, Irrtümer und Druckfehler bleiben vorbehalten. Alle Angaben zu Ausstattungen und technischen Daten basieren auf den Merkmalen des deutschen Markts. Änderungen sind vorbehalten. Nachdruck, auch auszugsweise, nur mit schriftlicher Genehmigung der AUDI AG.

Das Papier dieses Katalogs wurde aus chlorfrei gebleichtem Zellstoff hergestellt.