



RS 3

 Audi RS 3 Sportback

Audi RS 3 Sportback

quattro GmbH
85045 Ingolstadt
www.audi.de
Gültig ab März 2011

Printed in Germany
158/1131.00.00

Die in diesem Katalog abgebildeten Fahrzeuge sind teilweise mit Sonderausstattungen gegen Mehrpreis ausgerüstet. Die Angaben über Lieferumfang, Aussehen, Leistungen, Maße und Gewichte, Kraftstoffverbrauch und Betriebskosten der Fahrzeuge entsprechen den zum Zeitpunkt der Drucklegung vorhandenen Kenntnissen. Abweichungen in Farbe und Form von den Abbildungen, Irrtümer und Druckfehler bleiben vorbehalten. Alle Angaben zu Ausstattungen und technischen Daten basieren auf den Merkmalen des deutschen Markts. Änderungen sind vorbehalten. Nachdruck, auch auszugsweise, nur mit schriftlicher Genehmigung der AUDI AG.

Das Papier dieses Katalogs wurde aus chlorfrei gebleichtem Zellstoff hergestellt.

Vorsprung durch Technik 



Seite 11



Seite 8



Seite 6



Seite 15

	Seite
Faszination	
	4 Erlebnis Audi RS 3
Technik	
	18 2.5 TFSI-Motor
	20 S tronic®
	22 quattro®/Fahrwerk und Hochleistungsbremsanlage
Ausstattungen	
	24 Exklusive Ausstattungen
	26 Lackierungen
	27 Räder/Reifen, Dekoreinlagen
	28 Sitze/Sitzbezüge
	29 Licht und Spiegel, Außenausstattungen, Innenausstattungen
	30 Infotainment, Assistenzsysteme, Technik
	32 Technische Daten
	33 Abmessungen
	34 Neuwagenabholung
	36 Audi Konfigurator, Audi tv
	37 Index

Sportback

plus Power.

Performance hochdosiert.

Ein Konzept, das den Audi A3 Sportback neu definiert. Ausgestattet mit den Genen des Urquattro. Erweitert um innovative Technologien. Ein Fahrzeug, das seiner Leistung auch optisch Ausdruck verleiht, z. B. durch einen Audi Singleframe mit Rahmen in matter Aluminiumoptik und anthrazit hochglänzendem Gitter im Rautendesign. Unterstrichen wird dieser sportliche Eindruck durch ausgestellte Kotflügel vorn aus kohlenstofffaserverstärktem Kunststoff (CFK). Durch neu gestaltete Stoßfänger mit großdimensionierten Lufteinlässen vorn und einen markanten Diffusoreinsatz hinten. Der Dachkantenspoiler, der für mehr Abtrieb am Heck sorgt, rundet den Auftritt des RS 3 ab.

Alles vereint in einem Sportwagen einer neuen Klasse, dessen Name für sich spricht: Audi RS 3.







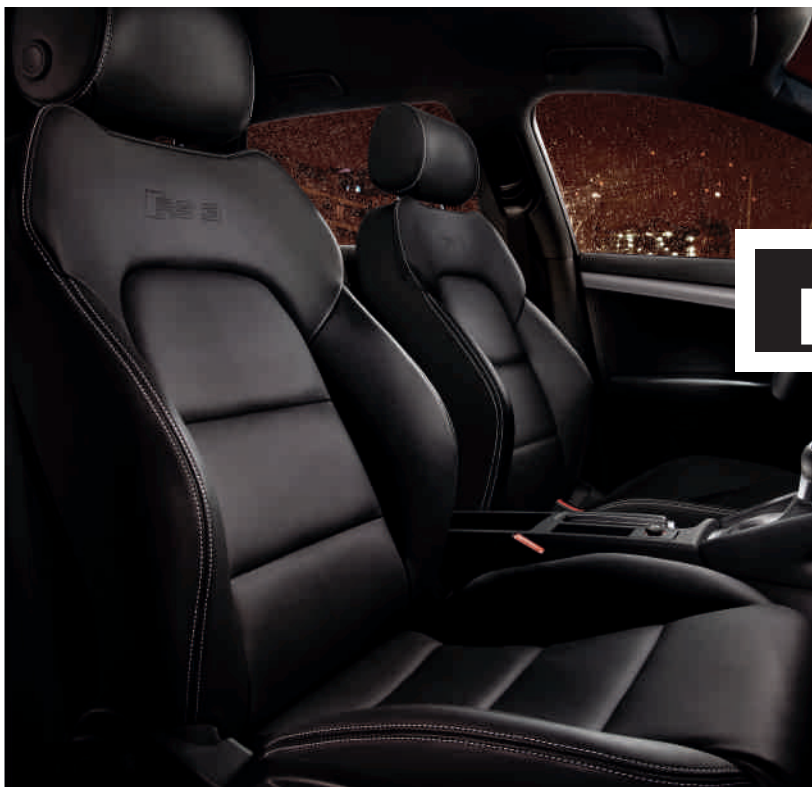

Schalensitz plus Sportlenkrad.

Eindruck hochdosiert.

Der athletische Auftritt setzt sich auch im Innenraum fort. Mit einer klaren, funktionalen Linie: puristisch in Schwarz. Hochwertige Materialien wie die serienmäßige Lederausstattung Feinnappa sind präzise verarbeitet. Sportliche Elemente schaffen eine funktionelle Schnittstelle zwischen Fahrzeug und Fahrer: z. B. das griffige, unten abgeflachte RS 3-Multifunktions-Sportlederlenkrad mit Schaltwippen, die Sportsitze oder die optionalen RS 3-Schalensitze für hervorragenden Seitenhalt, die edlen Pedale in Aluminiumoptik sowie das Kombiinstrument mit zusätzlichem RS 3-Menü. Jedes Detail dient dabei nur einem Ziel: einem hochdosierten Fahrerlebnis.



¹ Ausgezeichnet mit dem britischen „International Engine of the Year Award 2010“ in der Kategorie „2-litre to 2,5-litre“.



5 Zylinder plus

Turbo.

Leistung hochdosiert.

Fünfzylinder-Motoren haben bei Audi eine lange Tradition. Erweitert um innovative Technologien wie Turboaufladung mit Benzindirekteinspritzung FSI®, entstand aus dem klassischen Grundkonzept ein preisgekröntes Aggregat. Der mit dem „International Engine of the Year Award“¹ ausgezeichnete Motor vereint enorme Leistung, sattes Drehmoment und kernigen Sound. Wer davon nicht genug bekommen kann, betätigt die Sporttaste in der Mittelkonsole: Dann reagiert der Motor noch spontaner auf Gaspedalbefehle und die Abgasanlage klingt noch markanter.

Das Resultat: ein unverwechselbarer Auftritt und Gänsehaut-Feeling pur.

S tronic® plus

Schaltwippen.

Beschleunigung hochdosiert.

Stronic® bedeutet: Schaltvorgänge nahezu ohne Zugkraftunterbrechung. Schnell, dynamisch, effizient. Die Beschleunigung von 0 auf 100 km/h hakt der RS 3 in nur 4,6 Sekunden ab. Nichtsdestotrotz trägt das 7-Gang-Doppelkupplungsgetriebe dank hohem Wirkungsgrad und großer Spreizung zur Reduzierung des Kraftstoffverbrauchs bei. Ob im Automatikmodus, beim manuellen Schalten per Wippen am Lenkrad oder durch Antippen des Wählhebels: Die Begeisterung kommt nicht zu kurz. Extrem authentisch, extrem sportlich und trotzdem außergewöhnlich effizient.



Die Werte für Kraftstoffverbrauch und CO₂-Emissionen finden Sie auf Seite 32.











quattro® plus

High-End-Aggregat.

Begeisterung hochdosiert.

Um die enorme Leistung des Fünfzylinder-Motors auf die Straße zu bringen, geben wir dem RS 3 eines der besten Allradsysteme der Welt serienmäßig mit: quattro®. Der permanente Allradantrieb sorgt für hohe Spurtreue, hervorragende Traktion und souveräne Beschleunigung. Die Antriebskräfte werden nahezu verlustfrei auf den Asphalt übertragen.

Mit anderen Worten: kompromisslose Dynamik, atemberaubender Vortrieb.

Die Werte für Kraftstoffverbrauch und CO₂-Emissionen finden Sie auf Seite 32.



Ausstattung des abgebildeten Modells:

Lackierung: Misanorot Perleffekt; Räder/Reifen: Aluminium-Gussräder im 5-Arm-Rotor-Design in Titanoptik, glanzgedreht; Optikpaket: Aluminium matt; Sitze/Sitzbezüge: RS 3-Schalensitze vorn in Leder Feinnappa schwarz mit Kontrastnähten in Silber und perforierten Einsätzen; Dekoreinlagen: Aluminium Race



Sportfahrwerk plus

Hochleistungsbremse.

Dynamik hochdosiert.

Der Audi RS 3 stößt in seiner Klasse in neue fahrdynamische Dimensionen vor. Dies ermöglicht unter anderem das RS 3-Sportfahrwerk mit spezieller Feder-Dämpfer-Abstimmung. Es führt Lenkbefehle präzise aus und bietet überragendes Handling. Für den nötigen Grip sorgen mächtige 19-Zoll-Aluminiumräder mit performanceoptimierter Bereifung. Hochleistung steckt nicht nur im Motor des RS 3, sondern auch in seiner Bremsanlage im 18-Zoll-Format. Mit ihren Vierkolben-Festsätteln an der Vorderachse greift sie kraftvoll zu. Für konsequente Verzögerung und hochdosierte Dynamik.

Der Audi RS 3: Sportback hochdosiert.



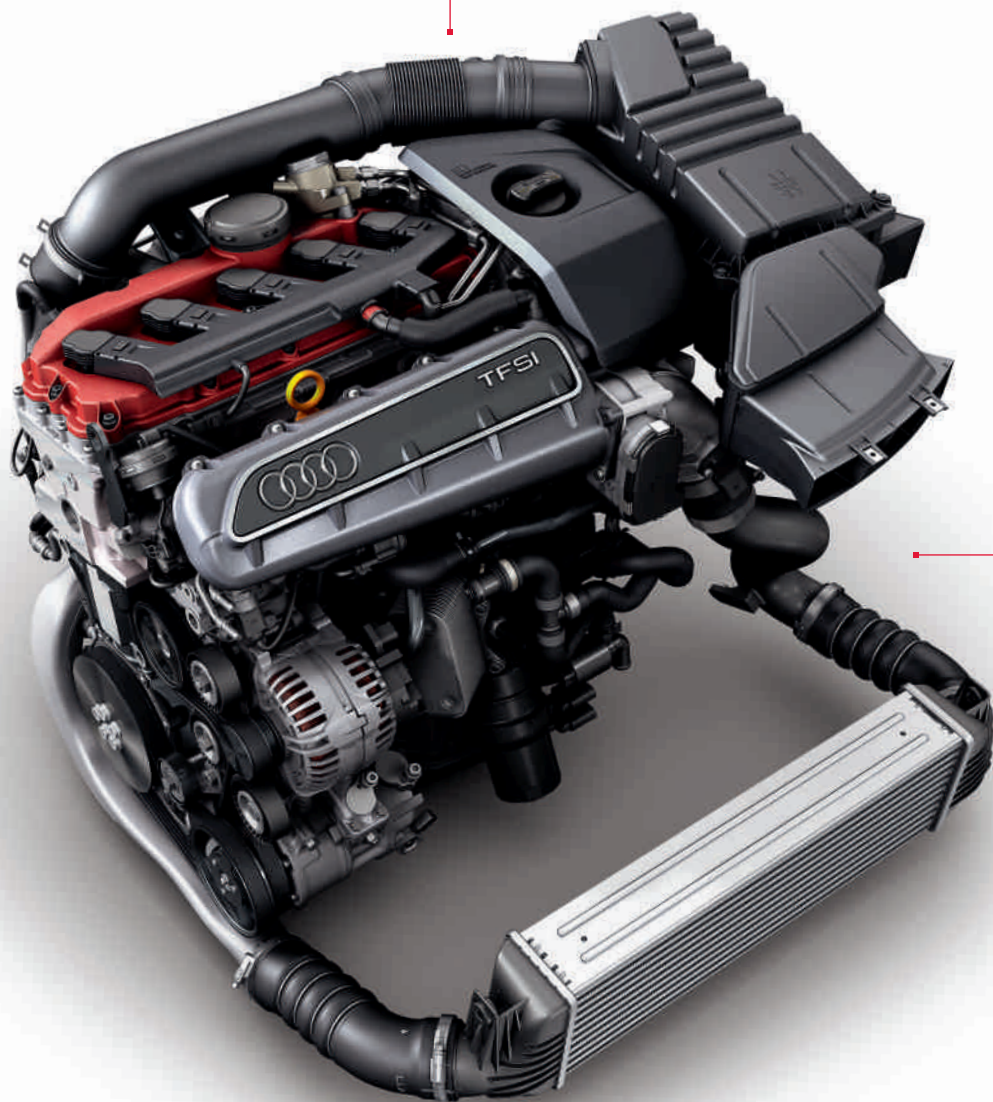

Reihen-Fünfzylinder-Motor mit 2.480 cm³ Hubraum

- maximale Leistung 250 kW (340 PS) bei 5.400–6.500 min⁻¹
- maximales Drehmoment 450 Nm bei 1.600–5.300 min⁻¹
- spezifische Leistung 100,8 kW/l Hubraum
- Abgasurboaufladung mit bis zu 1,2 bar
- FSI®-Direkteinspritzung mit bis zu 120 bar

Viele Stunden Entwicklungszeit.
Tausende Testkilometer.
Und warum das alles?

Motorleistungskurve 2.5 TFSI

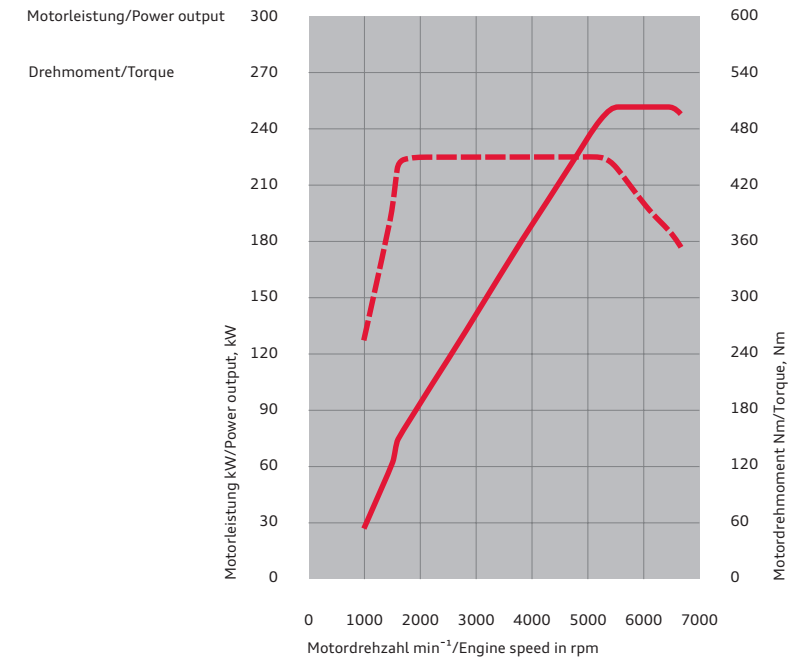

Nach wenigen Sekunden werden Sie es verstehen.

Der 2,5-Liter-TFSI-Motor des Audi RS 3 ist ein echtes Hochleistungsaggregat. Aus einem Hubraum von 2.480 cm³ erzeugt er 250 kW (340 PS) Leistung und stellt im Bereich von 1.600 bis 5.300 min⁻¹ satte 450 Nm Drehmoment zur Verfügung. Das sorgt zum einen für souveräne Kraftentfaltung bereits bei niedriger Drehzahl und zum anderen für enormes Sprintvermögen bis zur Höchstzahl von 6.800 min⁻¹.

Das außergewöhnliche Fünfzylinder-Grundkonzept verleiht dem Audi RS 3 aufgrund der Zündfolge eine unverwechselbare Klangkulisse. Zudem bietet es die Vorteile kompakter Abmessungen und geringen Gewichts, was dem Fahrzeugdesign

Rechnung trägt und die Bilanz der Achslastverteilung positiv beeinflusst. Natürlich sind alle Bauteile dieses Triebwerks auf die hohen Anforderungen für den Einsatz im Audi RS 3 entwickelt und ausgelegt. Die beiden Audi Kerntechnologien Turboaufladung und Benzindirekteinspritzung sorgen auch in diesem Aggregat für eine hohe Leistungsausbeute, beeindruckendes Drehmoment und Effizienz. Pneumatisch betätigte Klappen versetzen die in den Zylinder einströmende Luft in eine rotierende Bewegung. In diesen so genannten „Tumble“ wird der Kraftstoff exakt dosiert mit bis zu 120 bar eingespritzt. Dadurch entsteht eine intensive Verwirbelung, die zu einer Innenkühlung der Zylinderwände führt. So ist es möglich,

die Verdichtung des Motors und damit auch seinen Wirkungsgrad zu erhöhen. Der großdimensionierte Abgasturbolader verfügt über eine separate Ölversorgung und einen Kühlkreislauf mit eigener Wasserpumpe. Er verdichtet die Luft mit einem relativen Ladedruck von bis zu 1,2 bar. Zur Wirkungsgradoptimierung steht ihm ein Ladeluftkühler zur Seite.

So viel zur Theorie. In der Praxis beschleunigen Sie im Audi RS 3 in nur 4,6 Sekunden von 0 auf 100 km/h – und weiter bis zur elektronisch abgeregelten Höchstgeschwindigkeit von 250 km/h.

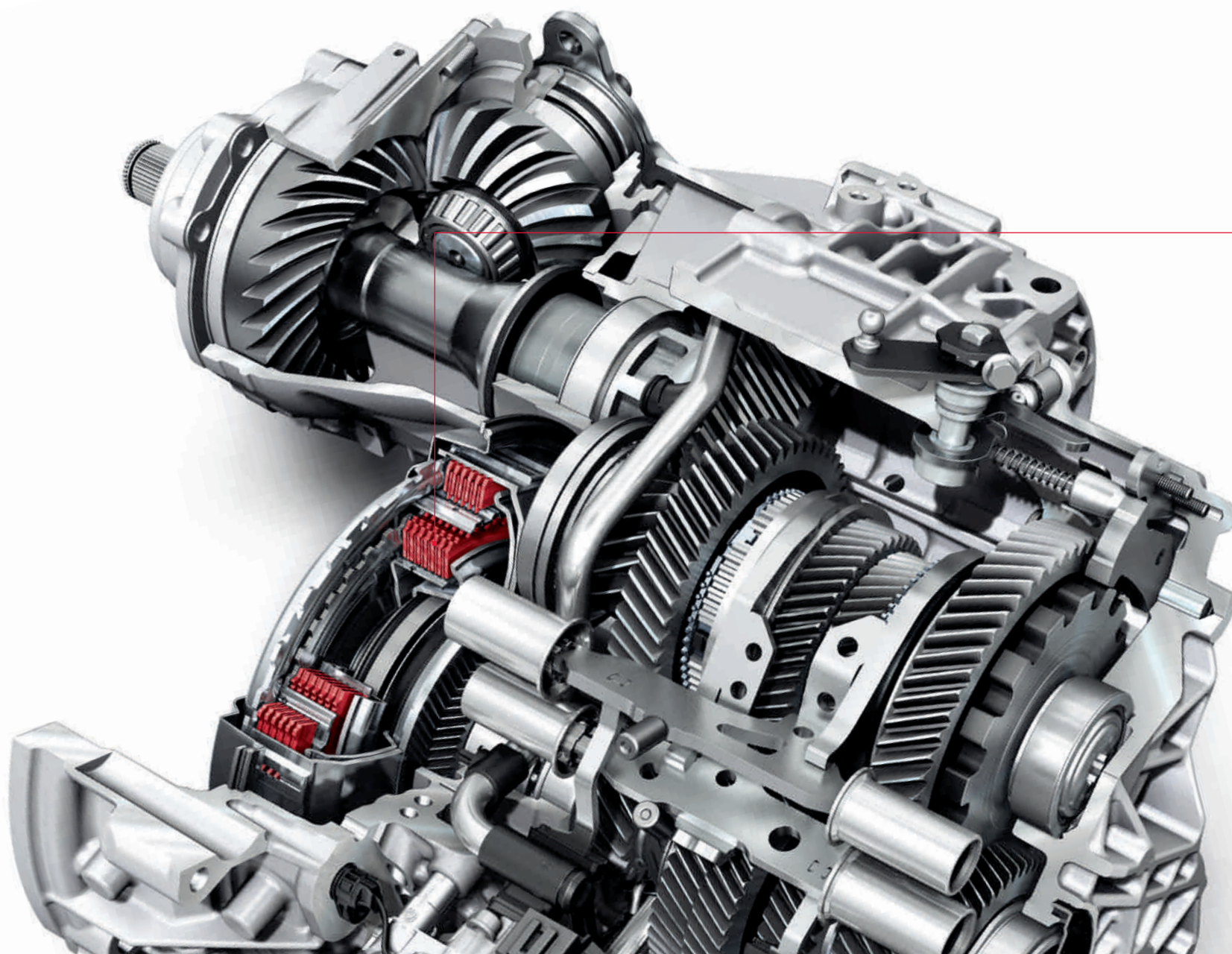

Was bringen zwei Kupplungen?

Doppelte Ersparnis: Zeit und Energie.

Das 7-Gang-Doppelkupplungsgetriebe ermöglicht schnelles Schalten nahezu ohne Zugkraftunterbrechung und ist deshalb besonders effizient.

Die 7-Gang S tronic besteht aus zwei Lamellenkupplungen und zwei Teilgetrieben. Diese sind permanent aktiv, jedoch nur eines ist kraftschlüssig mit dem Motor verbunden. Wenn der Fahrer zum Beispiel im dritten Gang beschleunigt, ist der vierte

Gang bereits eingelegt. Der Schaltvorgang erfolgt durch das Wechseln der Kupplungen – die eine öffnet, und die andere schließt. Der Gangwechsel dauert nur wenige Hundertstelsekunden. So schnell und fließend, dass er kaum wahrgenommen wird.

Egal ob der Fahrer den vollautomatischen Modus mit den Programmen D (Drive) und S (Sport) wählt oder die Gänge per Hand mittels der Schaltwippen

am Lenkrad oder durch Antippen des Wählhebels wechselt – das Schaltgefühl ist präzise und extrem sportlich. Bei aller Dynamik ist die S tronic® aber auch noch höchst effizient. Durch ihren hohen Wirkungsgrad wird der Kraftstoffverbrauch gesenkt und die Schadstoffemissionen werden reduziert. Zudem ist der siebte Gang mit einem drehzahl-senkenden Overdrive ausgelegt, dessen lange Über-
setzung den Verbrauch reduziert.

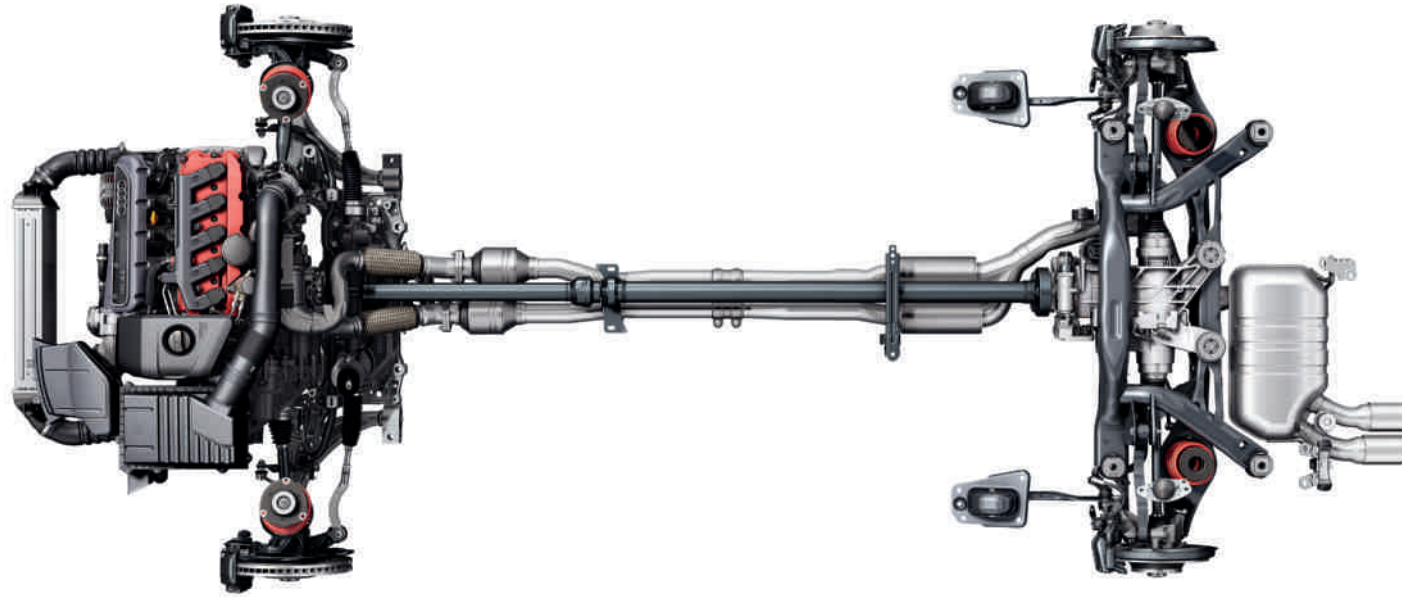

Mit quattro® haben wir eines der besten Allradssysteme der Welt erfunden.

Probieren Sie es aus: im Audi RS 3.

Wer Audi kennt, kennt quattro®. Und wer einmal mit dem permanenten Allradantrieb von Audi unterwegs war, möchte nichts anderes mehr fahren. Warum? Weil dieser Antrieb die Motorkraft so überzeugend auf die Straße bringt. Daher ist auch der RS 3 serienmäßig mit quattro ausgestattet.

Drohen die Räder einer Fahrzeugachse durchzudrehen, so wird die Antriebskraft auf die andere Achse umgeleitet. Im RS 3 arbeitet hierfür eine

elektronisch gesteuerte und hydraulisch betätigte Haldex-Lamellenkupplung der neuesten Generation, die eine beliebige Aufteilung des Antriebsmoments zwischen Vorder- und Hinterachse zulässt. Diese Generation von quattro überzeugt mit schnellem Ansprechverhalten und sehr kurzen Reaktionszeiten.

Auch im RS 3 bringt quattro jene überlegenen Fähigkeiten mit, die für Audi längst charakteris-

tisch sind: herausragende Traktion, nahezu schlupffreie Beschleunigung, gesteigerte Fahrdynamik, verbesserter Geradeauslauf und ein Plus an Fahrsicherheit.

Souveränes Auftreten kann man lernen.

Von einem Fahrwerk zum Beispiel.

Beim Fahrwerk macht sich der RS 3 die hervorragenden Qualitäten zunutze, die die Basiskonstruktion des Audi S3 besitzt. Bei der Vorderradaufhängung handelt es sich um eine McPherson-Konstruktion mit unteren Dreieckslenkern. Der Hilfsrahmen, die Schwenklager und die Querlenker bestehen aus Aluminium. Zur Erhöhung der Steifigkeit ist der Hilfsrahmen an sechs Punkten fest mit der Karosserie verschraubt. Die elektromechanische Zahnstangenlenkung arbeitet mit variabler Servounterstützung. Ihre modifizierten Kennlinien entsprechen dem dynamischen Charakter des RS 3. Die Vierlenker-Hinterachse kann dank ihrer aufwändigen Konstruktion die Längs- und Seitenkräfte getrennt voneinander abstützen. Die Längslenker nehmen die Antriebs- und Bremskräfte auf. Die relativ weiche Auslegung ihrer Lager verbessert den Abrollkomfort, wohingegen die drei Querlenker pro Rad fahrdynamiksteigernd steif an den Achsträger angebunden sind. Getrennt angeordnete Schraubenfedern und neu entwickelte Dämpfer übernehmen die Vertikalabstützung.

18-Zoll-Hochleistungsbremsanlage

Die Kennlinien der Feder-Dämpfer-Kombinationen sowie die Elastizität und Anordnung aller Lager der Radaufhängung wurden in ausgiebigen Tests speziell für den RS 3 entwickelt und erprobt.

Die serienmäßige 18-Zoll-Hochleistungsbremsanlage greift mit ihren Vierkolben-Festsätteln an der Vorderachse kraftvoll zu. Die vorderen Bremsscheiben bestehen aus einem Gussreibring, der über Stahlstifte mit dem Bremsscheibentopf aus Aluminium verbunden ist. Diese so genannte schwimmende Lagerung sorgt dafür, dass der Reibring weitgehend spannungsfrei bleibt, was die Standfestigkeit bei extremen Temperaturbelastungen verbessert. Die axiale Perforation und die Kühlkanäle zur Innenbelüftung erhöhen zudem die Leistungsfähigkeit der Bremsscheiben. Der Einsatz von Aluminium reduziert nicht nur das Gewicht der Bremsscheiben, sondern verbessert auch die Gewichtsbilanz der ungefederten Massen.

Die Bremsscheiben an der Vorderachse haben einen Durchmesser von 370 mm. Die Bremssättel sind hochglänzend schwarz lackiert.





Für den Audi RS 3 sind attraktive Optikpakete in Schwarz und Aluminium matt erhältlich. Als exklusive Option stehen die 19-Zoll-Aluminium-Gussräder im 5-Arm-Rotor-Design in Schwarz mit Felgenhorn in Rot zur Verfügung.



■ **Optikpaket Aluminium matt**

Frontspoiler, Einfassungen der seitlichen Lufteinlässe vorn, Zierleisten an Türgriffen, seitliche Finnen und Unterseite des Dachkantenspoilers sowie Oberkante des Diffusoreinsatzes hinten in Aluminiumoptik matt

■ **Optikpaket Schwarz Audi exclusive**

Rahmen des Kühlergrills, Kühlergrill und Kennzeichenträger vorn sowie Endrohrblenden der Abgasanlage in Schwarz hochglänzend

■ **Individuallackierungen Audi exclusive**



Die RS 3-Schalensitze vorn können mit dem Designpaket Leder Feinnappa mit Rautensteppung kombiniert werden. Hierbei sind die Nähte der Sitze und der Bedienelemente sowie die Lederkeder der Fußmatten in Karmesinrot ausgeführt.



■ **Designpaket Leder Feinnappa mit Rautensteppung**

mit RS 3-Prägung in den Lehnen der Vordersitze, in Leder Feinnappa schwarz mit karmesinroten Nähten, Fußmatten in Schwarz mit Lederkeder in Karmesinrot; inklusive Bedienelementen mit karmesinroten Nähten. (Nur in Verbindung mit RS 3-Schalensitzen vorn bestellbar)

■ **Lederausstattungen Audi exclusive**

mit RS 3-Prägung in den Lehnen der Vordersitze inklusive Fußmatten mit Lederkeder. Farben der Sitzbezüge, Nähte und Lederkeder aus dem Audi exclusive Programm frei wählbar
wahlweise:

■ **in Leder Feinnappa**

■ **in Leder Feinnappa mit Rautensteppung**

(nur in Verbindung mit RS 3-Schalensitzen vorn bestellbar)

■ **in Alcantara/Leder-Kombination**

(nur in Verbindung mit Sportsitzen vorn bestellbar)

■ **Erweiterte Lederausstattung Audi exclusive**

belederte Armauflagen in den Türen und Kniepads an der Mittelkonsole

■ **Dekoreinlagen Audi exclusive**

wahlweise:

■ **in verschiedenen Holzarten**

■ **in Wagenfarbe lackiert¹**

■ **Lehnenabdeckungen in Wagenfarbe lackiert Audi exclusive**

(nur in Verbindung mit RS 3-Schalensitzen vorn bestellbar)

■ **Lenkradkranz in Leder Audi exclusive**

in allen Audi exclusive Farben erhältlich

■ **Bedienelemente in Leder Audi exclusive**

Beledung von Lenkradkranz, Wählhebelknopf und -manschette sowie Handbremsgriff in allen Audi exclusive Farben erhältlich

■ **Bedienelemente in „Wildleder“ schwarz Audi exclusive**

Beledung von Lenkradkranz, Wählhebelknopf und -manschette sowie Handbremsgriff in „Wildleder“ schwarz

■ **Fußmatten mit RS 3-Schriftzug Audi exclusive**

schwarz, mit Bestickung der vorderen Fußmatten

¹Über den genauen Einsatztermin informieren Sie sich bitte bei Ihrem Audi Partner.

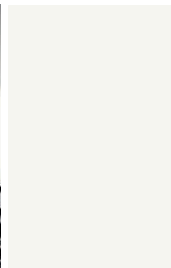

■ Ibisweiß



■ Daytonagrau Perleffekt

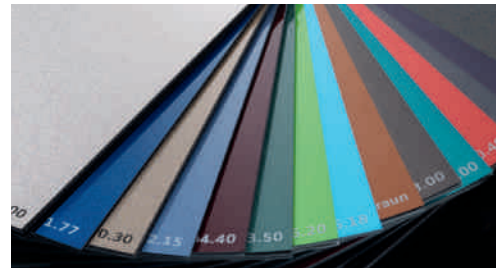

■ Individuallackierungen Audi exclusive
Ein Angebot der quattro GmbH

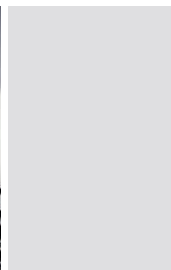

■ Suzukagrau Metallic¹



■ Misanorot Perleffekt



■ Phantomschwarz Perleffekt



■ Aluminium-Gussräder im 5-Arm-Rotor-Design in Titanoptik, glanzgedreht, Größe 8 J x 19 mit Reifen 235/35 R 19 vorn und 225/35 R 19 hinten



■ Winter-Aluminium-Gussräder im 5-Arm-Rotor-Design¹, Größe 8 J x 18 mit Winterreifen 225/40 R 18, schneekettentauglich, zulässige Höchstgeschwindigkeit 240 km/h



■ Klavierlackoptik schwarz

■ Dekoreinlagen
in den Türverkleidungen und in der Mittelkonsole



■ Aluminium-Gussräder im 5-Arm-Rotor-Design in Schwarz mit Felgenhorn in Rot, Größe 8 J x 19 mit Reifen 235/35 R 19 vorn und 225/35 R 19 hinten



■ Winter-Aluminium-Gussräder im 5-Arm-Rotor-Design in Titanoptik¹, glanzgedreht, Größe 8 J x 19 mit Winterreifen 235/35 R 19 vorn und 225/35 R 19 hinten, nicht schneekettentauglich

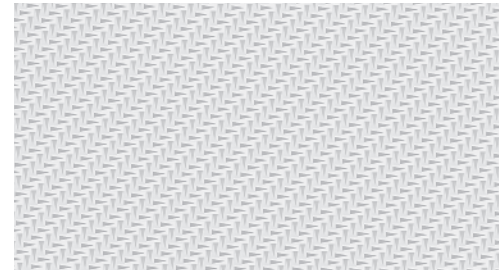

■ Aluminium Race

■ Radschrauben diebstahlhemmend
nur durch mitgelieferten Adapter zu lösen

■ Reifenreparaturset
12-Volt-Kompressor und Reifendichtmittel

■ Bordwerkzeug
im Gepäckraum

■ Wagenheber
im Gepäckraum

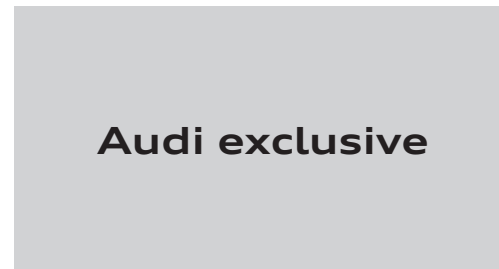

■ Dekoreinlagen Audi exclusive
Ein Angebot der quattro GmbH

¹Über den genauen Einsatztermin informieren Sie sich bitte bei Ihrem Audi Partner.



■ **Sportsitze vorn**

mit ausgeprägten Seitenwangen für besseren Seitenhalt in Kurven; manuelle Längs-, Kopfstützen- und Lehnenneigungseinstellung; Einstellung der Sitzhöhe für Fahrer- und Beifahrersitz; RS 3-Prägung in den Lehnen der Vordersitze



■ **RS 3-Schalensitze vorn**

stärker konturierte Sitzform für gesteigerten Seitenhalt, mit integrierten Kopfstützen; manuelle Längs- und Lehnenneigungseinstellung; Einstellung der Sitzhöhe für Fahrer- und Beifahrersitz; RS 3-Prägung in den Lehnen der Vordersitze; ohne Seitenairbag und ohne Kindersitzbefestigung ISOFIX

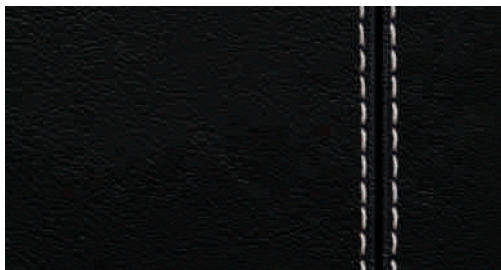

■ **Leder Feinnappa schwarz**
mit Kontrastnähten in Silber



■ **Lederausstattungen Audi exclusive**
Ein Angebot der quattro GmbH

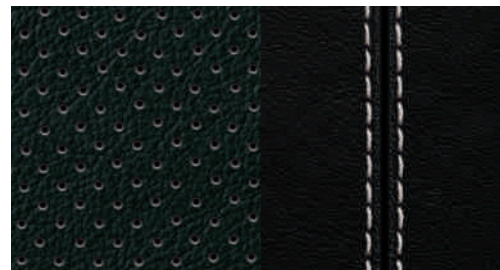

■ **Leder Feinnappa schwarz**
mit Kontrastnähten in Silber und perforierten Einsätzen



■ **Lederausstattungen Audi exclusive**
Ein Angebot der quattro GmbH

Licht

■ **Xenon plus inklusive Scheinwerfer-Reinigungsanlage**
Scheinwerfer mit Gasentladungstechnik für Abblend- und Fernlicht

■ **Tagfahrlicht**
in LED-Technik, in den Scheinwerfer integriert

■ **adaptive light**
dynamisches Kurvenlicht durch schwenkbare Scheinwerfer

■ **Fernlichtassistent**
für automatisches Ein- und Ausschalten des Fernlichts (nur in Verbindung mit Innenspiegel automatisch abblendend mit Licht-/Regensensor bestellbar)

■ **Lichtpaket**
beinhaltet Einstiegsbeleuchtung, Beleuchtung von Fußraum vorn, Türöffnern und Ablagefach in der Mittelkonsole, je 2 Leseleuchten vorn und hinten, Ambientebeleuchtung der Mittelkonsole und aktive Türrückstrahler

Spiegel

■ **Außenspiegel mit integriertem LED-Blinker**
elektrisch einstellbar, Spiegelglas links asphärisch, rechts konvex

Außenspiegel
wahlweise:

■ **beheizbar**
inklusive beheizbarer Scheibenwaschdüsen

■ **beheizbar und elektrisch anklappbar**

■ **beheizbar und automatisch abblendend**
(nur in Verbindung mit Innenspiegel automatisch abblendend mit Licht-/Regensensor bestellbar)

■ **beheizbar, elektrisch anklappbar und automatisch abblendend**
(nur in Verbindung mit Innenspiegel automatisch abblendend mit Licht-/Regensensor bestellbar)

Außenspiegelgehäuse

wahlweise:

■ **in Aluminiumoptik matt**

■ **in Wagenfarbe lackiert**

■ **Innenspiegel abblendbar**

■ **Innenspiegel automatisch abblendend mit Licht-/Regensensor**
zur Steuerung der automatischen Fahrlichtschaltung und der Scheibenwischer, inklusive coming home/ leaving home Funktion

■ **Digitale Kompassanzeige für den Innenspiegel**
ermöglicht eine digitalisierte Anzeige der aktuellen Himmelsrichtung

■ **Make-up-Spiegel beleuchtet**
in Fahrer- und Beifahrersonnenblende integriert

Schließsysteme

■ **Funkfernbedienung**
für die Zentralverriegelung, in den Fahrzeugschlüssel integriert

■ **Wegfahrsperre elektronisch**
integriert in das Motorsteuergerät, automatische Aktivierung durch Fahrzeugschlüssel

■ **Garagentoröffner (HomeLink)**
programmierbare Funkfernbedienung, Bedientasten in die Sonnenblende integriert

■ **Diebstahlwarnanlage**
inklusive Innenraumüberwachung und Abschleppschutz durch Neigungswinkelsensor, abschaltbar

■ **Vorbereitung für Ortungsassistent**
zur Anbindung eines Ortungsassistenten, mit dem das entwendete Fahrzeug lokalisiert werden kann

Verglasung

■ **Wärmeschutzverglasung**
grün getönt

■ **Frontscheibe mit Akustikverglasung**
und grauem Colorstreifen am oberen Rand

■ **Scheiben abgedunkelt (Privacy Verglasung)**
hintere Tür- und Seitenscheiben sowie Heckscheibe sind abgedunkelt

■ **Sonnenschott**
aufstellbar, in der Gepäckraumabdeckung integriert

■ **Sonnenschutzrollo**
manuell, für die Türscheiben hinten

Weitere Außenausstattungen

■ **Stoßfänger**
in sportlich-dynamischem Design; vorn mit großflächigen Lufteinlässen, hinten mit Diffusoreinsatz

■ **Audi Singleframe**
Kühlergrill im Rautendesign anthrazit hochglänzend mit einteiligem Zierrahmen in Aluminiumoptik matt

■ **Abgasanlage**
mit 2 ovalen Endrohrblenden links

■ **Dachreling**
in Schwarz (nicht in Verbindung mit Optikpaket Aluminium matt bestellbar)

■ **RS 3-Dachkantenspoiler**
auf der Gepäckraumklappe

■ **Modellbezeichnung/Schriftzug**
RS 3 im Kühlergrill und auf der Gepäckraumklappe

■ **Radhausverbreiterungen**
vorn aus kohlenstofffaserverstärktem Kunststoff CFK

Sitze/Sitzkomfort

■ **4-Wege-Lendenwirbelstütze**
elektrisch einstellbar, für die Vordersitze. (Nicht in Verbindung mit RS 3-Schalensitzen vorn bestellbar)

■ **Vordersitze elektrisch einstellbar**
elektrische Einstellung von Längsposition, Sitzhöhe, Sitz- und Lehnenneigung. (Nicht in Verbindung mit RS 3-Schalensitzen vorn bestellbar)

■ **Rücksitzlehne umklappbar**
teilbar und zu 1/3, 2/3 oder komplett umklappbar

■ **Sitzheizung vorn**
in 6 Stufen einstellbar, für Fahrer- und Beifahrersitz getrennt regelbar

■ **Sitzheizung vorn und hinten**
wie Sitzheizung vorn, zusätzlich für die äußeren Fondsitze

■ **Mittelarmlehne vorn**
mit aufklappbarem Staufach, in der Neigung einstellbar

■ **Kindersitzbefestigung ISOFIX für den Beifahrersitz**
mit Deaktivierungsschalter für Beifahrerairbag. (Nicht in Verbindung mit RS 3-Schalensitzen vorn bestellbar)

■ **Kindersitzbefestigung ISOFIX für die äußeren Fondsitze**
Normhalterung zur Befestigung von Kindersitzen nach ISO-Norm

Lenkräder/Wählhebel

■ **RS 3-Multifunktions-Sportlederlenkrad im 3-Speichen-Design mit Schaltwippen**
unten abgeflacht, mit Fullsize-Airbag und RS 3-Emblem, Bezug in gelochtem Leder mit Ziernähten in Silber

■ **RS 3-Wählhebelknauf in gelochtem Leder**
mit Zierring in Aluminiumoptik; Wählhebelmanschette in Leder mit Ziernähten in Silber

Klimatisierung

■ **Komfortklimaautomatik**
FCKW-frei, mit sonnenstandsabhängiger Regelung, für Fahrer- und Beifahrerseite getrennt einstellbar; automatischer Umluftbetrieb durch Luftgütesensor, Schadstoff- und Pollenfilter, Schlüsselkennung

Gepäckversicherungs- und Ablagesysteme

■ Ablagepaket

beinhaltet Ablagenetze an der Rückseite der Vordersitzlehnen und im Beifahrerfußraum, Ablagefach unter dem Fahrersitz, Karten-/CD-Hüllenfach im Handschuhfach, Netz- und Taschenhaken unter der Gepäckraumabdeckung. (Nicht in Verbindung mit RS 3-Schalensitzen vorn bestellbar)

■ Verzurrösen

4-fach im Gepäckraum, Einhängpunkte für das optionale Kombinetz

■ Wendematte

für den Gepäckraum

■ Durchladeeinrichtung

inklusive Mittelarmlehne hinten mit Getränkehaltern (bei RS 3-Schalensitzen vorn bereits enthalten); wahlweise mit entnehmbarem Skisack

■ Gepäckraumabdeckung

herausnehmbar

■ Gepäckraumpaket

bestehend aus Kombinetz, Netz an der Seitenverkleidung und Steckdose 12 Volt

Weitere Innenausstattungen

■ Pedale in Aluminiumoptik

■ Fußraumauskleidung und Fußmatten vorn

in Teppich Velours schwarz mit Keder in Silber

■ Fußmatten hinten

in Teppich Velours schwarz mit Keder in Silber

■ Dachhimmel

in Stoff schwarz

■ Einstiegsleisten mit Aluminiumeinlage

und RS 3-Schriftzug

■ Fensterheber

vorn und hinten elektrisch, mit Überschusskraftbegrenzung

■ Zigarettenanzünder und Aschenbecher

in der Mittelkonsole (Zigarettenanzünder anstelle der serienmäßigen Steckdose 12 Volt)

■ Steckdose 12 Volt

vorn, im Ablagefach der Mittelkonsole

MMI® und Navigationssysteme

■ Navigationssystem mit MMI®-Bedienlogik

inklusive Navigations-CD, 6-Zoll-Monochrom-Display in der Mittelkonsole für Zieleingabe und Wegbeschreibung, dynamische Zielführung (soweit verfügbar), Radioanlage mit Doppel-Tuner, CD-Laufwerk für Navigations-CD, Audio- oder MP3-CD, Antennendiversity, AUX-IN Anschluss, Pfeilanzeige im Fahrerinformationssystem, inklusive Antenne und 10 Aktivlautsprechern. Länder-Navigations-CD inklusive Hauptverkehrsverbindungen für Europa (soweit digitalisiert)

■ Navigationssystem plus mit MMI®-Bedienlogik

inklusive zweier Navigations-DVDs, 6,5-Zoll-TFT-Farbdisplay mit 3D-Kartendarstellung, dynamische Zielführung (soweit verfügbar), Radioanlage mit Doppel-Tuner, DVD-Laufwerk für Navigations-DVD, Audio- oder MP3-CD, 2 integrierte MMC-/SDHC-Kartenleser für MP3, AUX-IN Anschluss, Pfeilanzeige im Fahrerinformationssystem, inklusive Antenne und 10 Aktivlautsprechern, Anbindung Audi music interface möglich

■ Navigationsdaten (2 DVDs)

enthalten Navigationsdaten für die Länder (soweit digitalisiert): Andorra, Belgien, Dänemark, Deutschland, Estland, Finnland, Frankreich, Griechenland, Großbritannien, Irland, Italien, Kroatien, Lettland, Liechtenstein, Litauen, Luxemburg, Monaco, Niederlande, Norwegen, Österreich, Polen, Portugal, San Marino, Schweden, Schweiz, Slowakei, Slowenien, Spanien, Tschechische Republik, Ungarn, Vatikanstadt

■ Fahrerinformationssystem

mit Monochrom-Display zur Anzeige von Bordcomputer, Auto-Check-System, Umfängen des MMI-Systems, Außentemperatur sowie Geschwindigkeit (digital); RS 3-Menü mit Ladedruck- und Öltemperaturanzeige sowie Laptimer

Radio- und TV-Anlagen

■ Radioanlage chorus

mit Single-CD-Laufwerk, 12 Stationsspeicher, Empfangsbereich FM (UKW) und AM (MW), Softkey-Bedienkonzept und 3-zeiliges Grafikdisplay, CAN-Bus-Vernetzung, geschwindigkeitsabhängige Lautstärkeregelung, Phasendiversity, 4 Passivlautsprecher vorn, Gesamtleistung 40 Watt

■ Radioanlage concert

wie Radioanlage chorus, jedoch zusätzlich MP3-fähig, AUX-IN Anschluss, 10 Aktivlautsprecher, Gesamtleistung 140 Watt

■ Radioanlage symphony

wie Radioanlage concert, jedoch zusätzlich TP-Memo-Funktion, mit integriertem 6-fach-CD-Wechsler (statt internen Single-CD-Laufwerks), MP3-fähig

■ TV-Empfang

von analog und digital (DVB-T) ausgestrahlten, unverschlüsselten Fernsehsendern (MPEG-2-Standard), Unterstützung von Teletext und Electronic Program Guide (EPG). Anschlussmöglichkeit von 2 externen AV-Quellen über optionales Adapterkabel. (Nur in Verbindung mit Navigationssystem plus bestellbar)

■ BOSE Soundsystem

10 Hochleistungslautsprecher, 6-Kanal-Verstärker, Gesamtleistung 222 Watt, dynamische Fahrgeräuschkompensation

■ CD-Wechsler

im Handschuhfach, für 6 CDs; jede CD einzeln lad- bzw. wechselbar

■ Audi music interface

im Handschuhfach, zur Anbindung von Apple iPod ab Generation 4, Apple iPhone (Musikfunktionalität) sowie USB-Speichermedien und MP3-Playern. Bei Bestellung des Audi music interface entfällt der separate AUX-IN Anschluss

■ Adapterkabelset für Audi music interface

bestehend aus 2 Verbindungskabeln zur Anbindung von iPod/iPhone oder Datenträger/Medienplayer mit USB-Anschluss (Typ A); weitere Adapterkabel über Audi Original Zubehör erhältlich

■ iPod-Vorbereitung Audi exclusive

Konsole im Handschuhfach (nicht in Verbindung mit Navigationssystem plus bestellbar). Ein Angebot der quattro GmbH

■ USB-Vorbereitung Audi exclusive

Konsole im Handschuhfach, für USB-Sticks bzw. MP3-Player mit USB-Verlängerungskabel. (Nicht in Verbindung mit Navigationssystem plus bestellbar). Ein Angebot der quattro GmbH

Telefon und Kommunikation

■ Bluetooth-Schnittstelle

zur Verbindung Bluetooth-fähiger Mobiltelefone mit dem Fahrzeug; freies Sprechen über Mikrofon im Fahrzeug möglich

■ Handylvorbereitung (Bluetooth)

beinhaltet eine Freisprecheinrichtung sowie eine Vorbereitung für eine optionale handyspezifische Ladeeinrichtung

■ Sprachdialogsystem für Navigationssystem plus

zur sprachgesteuerten Bedienung der Grundfunktionen von Navigation, Radioanlage, CD, CD-Wechsler sowie Handylvorbereitung

Assistenzsysteme

■ Berganfahrassistent

für komfortables Anfahren an Steigungen

■ Einparkhilfe hinten

unterstützt durch akustisches Anzeigen des Abstands

■ Geschwindigkeitsregelanlage

hält die gewünschte Geschwindigkeit ab etwa 30 km/h konstant, sofern es die Motorleistung bzw. die Motorbremswirkung zulässt

Fahrwerke/Bremsen

■ RS 3-Sportfahrwerk

mit dynamisch abgestimmter Feder-Dämpfer-Kombination und angepasster Elastokinematik

■ Bremsanlage

18-Zoll-Hochleistungsbremsanlage mit Anti-Blockier-System ABS, elektronischer Bremskraftverteilung EBV und hydraulischem Bremsassistenten

■ Bremsättel

hochglänzend schwarz lackiert

Technik/Sicherheit

■ Karosserie

verzinkt (vollverzinkt im korrosionsgefährdeten Bereich)

■ Seitenaufprallschutz

bestehend aus biegesteifen Türaufprallträgersystemen und verstärkter Karosserieseitenstruktur, insbesondere in den B-Säulen und den Schwellern

■ Fullsize-Airbags

für Fahrer und Beifahrer

■ Seitenairbags vorn

in die Sitzlehnen integriert (nicht bei RS 3-Schalensitzen vorn)

■ Seitenairbags hinten

für die äußeren Sitzplätze (nicht in Verbindung mit RS 3-Schalensitzen vorn bestellbar)

■ Kopfairbagsystem

entfaltet sich vor der seitlichen Fensterfläche

■ Integrales Kopfstützensystem

zur Erhöhung der Schutzwirkung bzw. Verminderung der Gefahr eines Schleudertraumas bei einer Heckkollision

■ Instrumenteneinsatz

mit schwarzen Zifferblättern, roten Zeigern, dynamischem Zeigerhochlauf und RS 3-Schriftzug im Drehzahlmesser; mit regelbarer Beleuchtung, Kühlmitteltemperatur- und Kraftstoffvorratsanzeige, Drehzahlmesser mit Digitaluhr, Tachometer mit disproportionaler Geschwindigkeitsanzeige und elektronischem Kilometer-/Tageskilometerzähler, Warn- und Kontrollleuchten, Wartungsintervallanzeige

■ Sicherheitslenksäule

mit mechanischer Neigungs- und Axialverstellung

■ Sicherheitsgurte

Dreipunkt-Automatikgurte für alle Sitzplätze, vorn mit Gurthöheneinstellung und pyrotechnischem Gurtstraffer; Gurtkraftbegrenzer an den Vorder- und den äußeren Fondsitzen

■ Gurtanlegekontrolle

für den Fahrersitz

■ Warndreieck

im Gepäckraum

■ Verbandmaterial

im Ablagefach unter dem Beifahrersitz

■ Antriebs-Schlupf-Regelung ASR

verhindert durch Reduzierung der Motorleistung das Durchdrehen der Antriebsräder

■ Elektronische Differenzialsperre EDS

bremst automatisch bei unterschiedlich griffiger Fahrbahn die Antriebsräder auf zu glattem Untergrund ab

■ Elektronisches Stabilisierungsprogramm ESP

mit Sportmodus, 2-stufig abschaltbar; sorgt durch gezieltes Abbremsen einzelner Räder und Eingriff ins Motormanagement für mehr Stabilität

■ Servolenkung

elektromechanisch, geschwindigkeitsabhängige Lenkunterstützung, aktive Rückstellunterstützung, automatische Geradeauslaufkorrektur

■ S tronic®

7-Gang-Doppelkupplungsgetriebe mit elektrohydraulischer Betätigung

■ quattro®

permanenter Allradantrieb mit variabler Momentenverteilung

■ Sporttaste

in der Mittelkonsole, zur Beeinflussung der Gaspedal-kennlinie und der Klappensteuerung der Abgasanlage

■ Rekuperation

In Schub- und Bremsphasen wird Bewegungsenergie in nutzbare elektrische Energie umgewandelt; durch diese Energie wird bei einer nachfolgenden Beschleunigung der Generator entlastet – und so bis zu 3 % Kraftstoff gespart

Modell		RS 3 Sportback
Motorbauart		Reihen-5-Zylinder-Ottomotor mit Benzindirekteinspritzung und Abgas-turboaufladung mit Ladeluftkühlung
Hubraum in cm ³ (Ventile pro Zylinder)		2480 (4)
Max. Leistung ¹ in kW (PS) bei min ⁻¹		250 (340)/5400–6500
Max. Drehmoment in Nm bei min ⁻¹		450/1600–5300
Kraftübertragung/Räder		
Antriebsart		Permanenter Allradantrieb quattro®
Getriebeart		7-Gang S tronic
Räder		Aluminium-Gussräder, 8 J x 19
Reifen		235/35 R 19 vorn, 225/35 R 19 hinten
Gewicht/Volumen		
Leergewicht ² in kg		1650
Zul. Gesamtgewicht in kg		2135
Zul. Dachlast in kg		75
Tankinhalt ca. in l		60
Fahrleistung/Verbrauch³		
Höchstgeschwindigkeit in km/h		250 ⁴
Beschleunigung 0–100 km/h in s		4,6
Kraftstoffart		SuperPlus schwefelfrei ROZ 98 ⁵
Kraftstoffverbrauch ⁶ in l/100 km	innerorts	13,1
	außerorts	6,8
	kombiniert	9,1
CO ₂ -Emission ⁶ in g/km	innerorts	305
	außerorts	158
	kombiniert	212
Abgasnorm		EU5

Erklärungen

- ¹ Der angegebene Wert wurde nach dem vorgeschriebenen Messverfahren (RL 80/1269/EWG in der gegenwärtig geltenden Fassung) ermittelt.
- ² Fahrzeugleergewicht mit Fahrer (68 kg), Gepäck (7 kg) und Kraftstoffbehälter zu 90 % gefüllt, ermittelt nach der RL 92/21/EWG in der gegenwärtig geltenden Fassung. Durch Sonderausstattungen können sich das Leergewicht und der Luftwiderstandsbeiwert des Fahrzeugs erhöhen, wodurch die mögliche Nutzlast bzw. Höchstgeschwindigkeit entsprechend verringert wird.
- ³ Der Kraftstoffverbrauch und die CO₂-Emissionen eines Fahrzeugs hängen nicht nur von der effizienten Ausnutzung des Kraftstoffs durch das Fahrzeug ab, sondern werden auch vom Fahrverhalten und von anderen nichttechnischen Faktoren beeinflusst. CO₂ ist das für die Erderwärmung hauptsächlich verantwortliche Treibhausgas.
- ⁴ Abgeregelt.
- ⁵ Die Verwendung von unverbleitem Kraftstoff SuperPlus schwefelfrei ROZ 98 nach DIN EN 228 wird empfohlen. Wenn nicht verfügbar: unverbleiter Kraftstoff Super schwefelfrei ROZ 95 nach DIN EN 228 mit geringer Leistungsminderung.
- ⁶ Die angegebenen Werte wurden nach den vorgeschriebenen Messverfahren ermittelt. Die Angaben beziehen sich nicht auf ein einzelnes Fahrzeug und sind nicht Bestandteil des Angebots, sondern dienen allein Vergleichszwecken zwischen den verschiedenen Fahrzeugtypen.

Wichtige Hinweise

LongLife Service: erfolgt nach Serviceanzeige. Der zeitliche Abstand zwischen den Services darf maximal 2 Jahre betragen.

Altfahrzeugrecycling: Alle Audi Modelle sind demontage- und verwertungsgerecht konstruiert. Gleichzeitig entwickelt die AUDI AG die Rahmenbedingungen zur Verwertung der Altfahrzeuge und ihrer Bestandteile sowie zur Verringerung des zu entsorgenden Abfalls ständig weiter. Nähere Informationen hierzu erhalten Sie im Internet unter www.audi.de unter den Stichwörtern „Altauto“ und „Altfahrzeug“.

Informationen über nahe gelegene Rücknahmestellen zur umweltgerechten Verwertung gemäß Altfahrzeuggesetz erhalten Sie ebenfalls im Internet sowie über unsere kostenlose Hotline 0800 2834737 und bei Ihrem Audi Partner.

Audi RS 3 Sportback

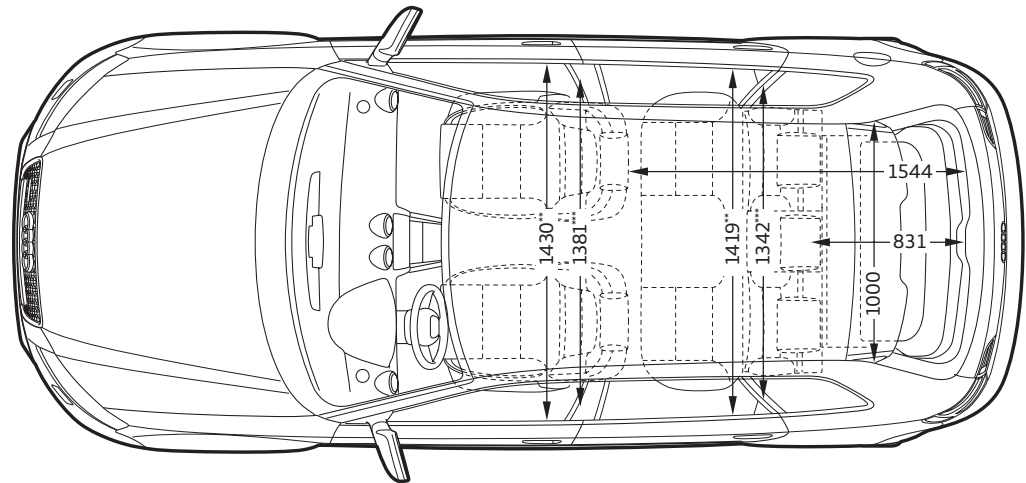
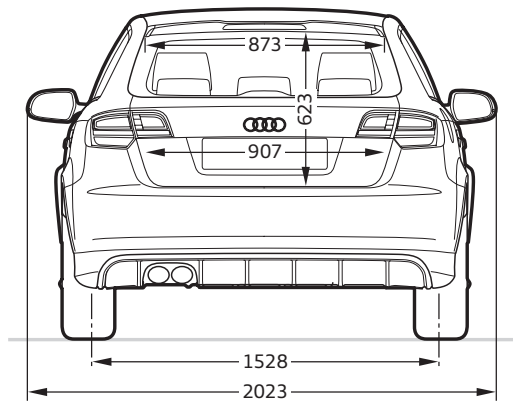
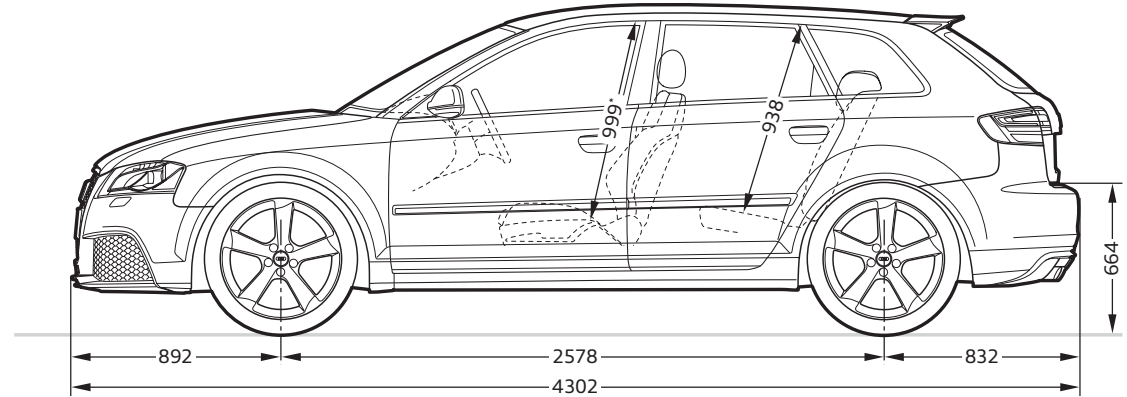
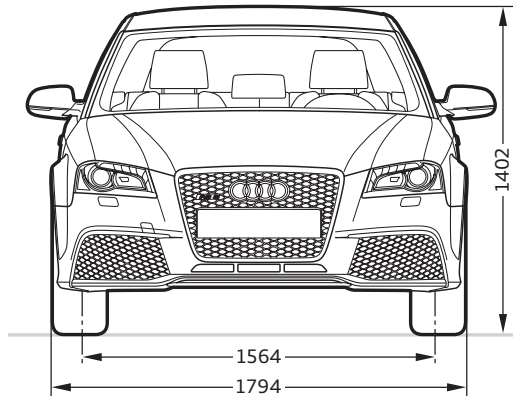

Angaben in Millimeter.

Angaben der Abmessungen bei Fahrzeugleergewicht.

Gepäckraumvolumen 302/1.032 l (Messung nach VDA-Methode mit Quadern von 200 x 100 x 50 mm Kantenlänge; zweiter Wert bei umgeklappter Rücksitzlehne und dachhoher Beladung).

Wendekreis ca. 10,7 m.

*Maximaler Kopfraum. **Breite Ellbogenraum. ***Breite Schulterraum.

Einen Audi zu fahren ist ein einzigartiges Erlebnis.
Ihn abzuholen auch.

1



2



Die Audi Neuwagenabholung in Neckarsulm und Ingolstadt.

Der Kauf eines neuen Autos ist etwas Besonderes. Schließlich haben Sie sich nicht einfach für irgendein Auto entschieden, sondern für eins, das Ihre persönliche Vorstellung von Mobilität und Design widerspiegelt. Daher möchten wir, dass auch die erste Begegnung mit Ihrem neuen Audi etwas ganz Besonderes wird. Wie wäre es, wenn Sie ihn direkt bei uns abholen und einen unvergesslichen Tag verbringen, ganz wie Sie mögen, in Neckarsulm oder in Ingolstadt.

Alle Modelle sind an beiden Standorten abholbar. Ein abwechslungsreiches und spannendes Rahmenprogramm wartet auf Sie – bei der Premiumauslieferung mit der Schlüsselübergabe, einer Werksbesichtigung, einem Blick in die Audi Historie und einem Restaurantbesuch. Entscheiden Sie sich hingegen für unsere exklusive Individualauslieferung, bestimmen Sie persönlich, wie Ihr Tag bei Audi aussehen soll und was Sie unternehmen möchten. So lange, bis es schließlich Zeit für den Höhepunkt ist: die erste Fahrt in Ihrem neuen Audi.

Gern möchten wir mit Ihnen gemeinsam Ihre ganz persönliche Neuwagenabholung planen. Näheres zu unseren Angeboten und Leistungen erfahren Sie bei Ihrem Audi Partner, im Internet unter www.audi.de/neuwagenabholung oder über unsere Hotline unter Telefon 0800 6363666. Informationen über Preise finden Sie in unserer Preisliste oder wenden Sie sich an Ihren Audi Partner oder unsere Hotline.



1 2

Spüren Sie den Herzschlag der Marke: Die Audi Foren in Neckarsulm und Ingolstadt bieten Ihnen aufregende Einblicke in die Welt des Automobils.

3

Atmen Sie Geschichte: Das Audi museum mobile (Ingolstadt) und die Audi Markenausstellung (Neckarsulm) nehmen Sie mit auf eine Reise in die Geschichte des Automobils und der Marke Audi.

4

Lernen Sie Ihren neuen Audi kennen: Ihr Kundenberater begleitet Sie zu Ihrem Wagen, beantwortet gern Ihre Fragen und überreicht Ihnen den Fahrzeugschlüssel.

5

Lassen Sie sich verwöhnen: Worauf immer Sie Lust haben, unsere stilvollen Restaurants freuen sich, in den Audi Foren Ihre Wünsche zu erfüllen.

6

Entdecken Sie Technik: Bei einer Werksbesichtigung erleben Sie, wie eines der fortschrittlichsten Automobile der Welt gebaut wird.



Bei Audi bekommen Sie sehr viel mehr als einen Audi.

Wer sich für einen Audi entscheidet, entscheidet sich für eine Marke, die ihren Kunden mehr bietet. Mehr Individualität. Mehr Exklusivität. Und mehr Faszination.

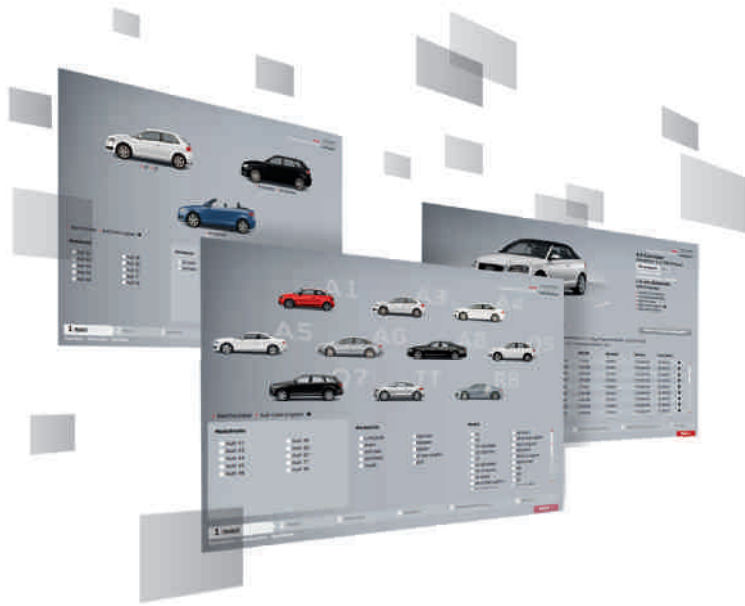

Audi Konfigurator

Stellen Sie mit dem Audi Konfigurator Ihren ganz persönlichen Audi zusammen. Alle aktuellen Modelle, Motoren, Farben und Ausstattungen stehen Ihnen bei der Auswahl zur Verfügung.

> www.audi.de

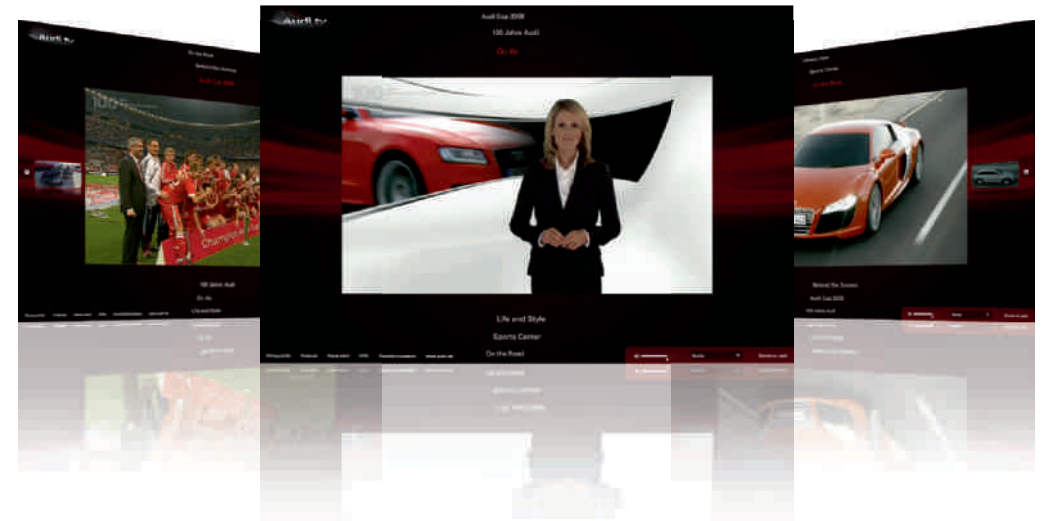

Audi tv

Auf Audi tv entdecken Sie ganz neue Facetten unserer Marke mit den vier Ringen: spannende Reportagen über unsere Modelle, technische Innovationen, faszinierende Events aus den Bereichen Motorsport, Tradition, Kultur und Lifestyle. Werfen Sie einen Blick hinter die Kulissen. Jeden Tag aktuell. Rund um die Uhr.

> www.audi.de/tv

Exklusive Ausstattungen	
<input checked="" type="checkbox"/> Optikpaket Aluminium matt	24
<input checked="" type="checkbox"/> Optikpaket Schwarz Audi exclusive	24
<input checked="" type="checkbox"/> Individuallackierungen Audi exclusive	24
<input checked="" type="checkbox"/> Designpaket Leder Feinnappa mit Rautensteppung	25
<input checked="" type="checkbox"/> Lederausstattung Audi exclusive in Leder Feinnappa	25
<input checked="" type="checkbox"/> Lederausstattung Audi exclusive in Leder Feinnappa mit Rautensteppung	25
<input checked="" type="checkbox"/> Lederausstattung Audi exclusive in Alcantara/Leder-Kombination	25
<input checked="" type="checkbox"/> Erweiterte Lederausstattung Audi exclusive	25
<input checked="" type="checkbox"/> Dekoreinlagen Audi exclusive in verschiedenen Holzarten	25
<input checked="" type="checkbox"/> Dekoreinlagen Audi exclusive in Wagenfarbe lackiert	25
<input checked="" type="checkbox"/> Lehnenabdeckungen in Wagenfarbe lackiert Audi exclusive	25
<input checked="" type="checkbox"/> Lenkradkranz in Leder Audi exclusive	25
<input checked="" type="checkbox"/> Bedienelemente in Leder Audi exclusive	25
<input checked="" type="checkbox"/> Bedienelemente in „Wildleder“ schwarz Audi exclusive	25
<input checked="" type="checkbox"/> Fußmatten mit RS 3-Schriftzug Audi exclusive	25
Lackierungen	
<input type="checkbox"/> Uni-Lackierung	26
<input checked="" type="checkbox"/> Metallic-/Perleffekt-Lackierungen	26
<input checked="" type="checkbox"/> Individuallackierungen Audi exclusive	26
Räder/Reifen	
<input type="checkbox"/> Aluminium-Gussräder im 5-Arm-Rotor-Design in Titanoptik, glanzgedreht	27
<input checked="" type="checkbox"/> Aluminium-Gussräder im 5-Arm-Rotor-Design in Schwarz mit Felgenhorn in Rot	27
<input checked="" type="checkbox"/> Winter-Aluminium-Gussräder im 5-Arm-Rotor-Design	27
<input checked="" type="checkbox"/> Winter-Aluminium-Gussräder im 5-Arm-Rotor-Design in Titanoptik, glanzgedreht	27
<input checked="" type="checkbox"/> Radschrauben diebstahlhemmend	27
<input type="checkbox"/> Reifenreparaturset	27
<input type="checkbox"/> Bordwerkzeug	27
<input type="checkbox"/> Wagenheber	27
Dekoreinlagen	
<input type="checkbox"/> Klavierlackoptik schwarz	27
<input checked="" type="checkbox"/> Aluminium Race	27
<input checked="" type="checkbox"/> Dekoreinlagen Audi exclusive	27

Serienausstattung Sonderausstattung

Sitze/Sitzbezüge	
<input type="checkbox"/> Sportsitze vorn	28
<input checked="" type="checkbox"/> RS 3-Schalensitze vorn	28
<input type="checkbox"/> Leder Feinnappa schwarz	28
<input checked="" type="checkbox"/> Lederausstattungen Audi exclusive	28
Licht	
<input type="checkbox"/> Xenon plus inklusive Scheinwerfer-Reinigungsanlage	29
<input type="checkbox"/> Tagfahrlicht	29
<input checked="" type="checkbox"/> adaptive light	29
<input checked="" type="checkbox"/> Fernlichtassistent	29
<input checked="" type="checkbox"/> Lichtpaket	29
Spiegel	
<input type="checkbox"/> Außenspiegel mit integriertem LED-Blinker	29
<input checked="" type="checkbox"/> Außenspiegel beheizbar	29
<input checked="" type="checkbox"/> Außenspiegel beheizbar und elektrisch anklappbar	29
<input checked="" type="checkbox"/> Außenspiegel beheizbar und automatisch abblendend	29
<input checked="" type="checkbox"/> Außenspiegel beheizbar, elektrisch anklappbar und automatisch abblendend	29
<input type="checkbox"/> Außenspiegelgehäuse in Aluminiumoptik matt	29
<input checked="" type="checkbox"/> Außenspiegelgehäuse in Wagenfarbe lackiert	29
<input type="checkbox"/> Innenspiegel abblendbar	29
<input checked="" type="checkbox"/> Innenspiegel automatisch abblendend mit Licht-/Regensensor	29
<input checked="" type="checkbox"/> Digitale Kompassanzeige für den Innenspiegel	29
<input type="checkbox"/> Make-up-Spiegel beleuchtet	29
Schließsysteme	
<input type="checkbox"/> Funkfernbedienung	29
<input type="checkbox"/> Wegfahrsperre elektronisch	29
<input checked="" type="checkbox"/> Garagentoröffner (HomeLink)	29
<input type="checkbox"/> Diebstahlwarnanlage	29
<input checked="" type="checkbox"/> Vorbereitung für Ortungsassistent	29
Verglasung	
<input type="checkbox"/> Wärmeschutzverglasung	29
<input checked="" type="checkbox"/> Frontscheibe mit Akustikverglasung	29
<input checked="" type="checkbox"/> Scheiben abgedunkelt (Privacy Verglasung)	29

<input type="checkbox"/>	Sonnenschott	29
<input checked="" type="checkbox"/>	Sonnenschutzrollo	29
Weitere Außenausstattungen		
<input type="checkbox"/>	Stoßfänger	29
<input type="checkbox"/>	Audi Singleframe	29
<input type="checkbox"/>	Abgasanlage	29
<input checked="" type="checkbox"/>	Dachreling	29
<input type="checkbox"/>	RS 3-Dachkantenspoiler	29
<input type="checkbox"/>	Modellbezeichnung/Schriftzug	29
<input type="checkbox"/>	Radhausverbreiterungen	29
Sitze/Sitzkomfort		
<input checked="" type="checkbox"/>	4-Wege-Lendenwirbelstütze	29
<input checked="" type="checkbox"/>	Vordersitze elektrisch einstellbar	29
<input type="checkbox"/>	Rücksitzlehne umklappbar	29
<input checked="" type="checkbox"/>	Sitzheizung vorn	29
<input checked="" type="checkbox"/>	Sitzheizung vorn und hinten	29
<input checked="" type="checkbox"/>	Mittelarmlehne vorn	29
<input checked="" type="checkbox"/>	Kindersitzbefestigung ISOFIX für den Beifahrersitz	29
<input type="checkbox"/>	Kindersitzbefestigung ISOFIX für die äußeren Fondsitze	29
Lenkräder/Wählhebel		
<input type="checkbox"/>	RS 3-Multifunktions-Sportlederlenkrad im 3-Speichen-Design mit Schaltwippen	29
<input type="checkbox"/>	RS 3-Wählhebelknauf in gelochtem Leder	29
Klimatisierung		
<input type="checkbox"/>	Komfortklimaautomatik	29
Gepäcksicherungs- und Ablagesysteme		
<input checked="" type="checkbox"/>	Ablagepaket	30
<input type="checkbox"/>	Verzurrösen	30
<input checked="" type="checkbox"/>	Wendematte	30
<input checked="" type="checkbox"/>	Durchladeeinrichtung	30
<input type="checkbox"/>	Gepäckraumabdeckung	30
<input checked="" type="checkbox"/>	Gepäckraumpaket	30

 Serienausstattung Sonderausstattung

Weitere Innenausstattungen		
<input type="checkbox"/>	Pedale in Aluminiumoptik	30
<input type="checkbox"/>	Fußraumauskleidung und Fußmatten vorn	30
<input type="checkbox"/>	Fußmatten hinten	30
<input type="checkbox"/>	Dachhimmel	30
<input type="checkbox"/>	Einstiegsleisten mit Aluminiumeinlage	30
<input type="checkbox"/>	Fensterheber	30
<input checked="" type="checkbox"/>	Zigarettenanzünder und Aschenbecher	30
<input type="checkbox"/>	Steckdose 12 Volt	30
MMI® und Navigationssysteme		
<input checked="" type="checkbox"/>	Navigationssystem mit MMI®-Bedienlogik	30
<input checked="" type="checkbox"/>	Navigationssystem plus mit MMI®-Bedienlogik	30
<input checked="" type="checkbox"/>	Navigationsdaten (2 DVDs)	30
<input type="checkbox"/>	Fahrerinformationssystem	30
Radio- und TV-Anlagen		
<input type="checkbox"/>	Radioanlage chorus	30
<input checked="" type="checkbox"/>	Radioanlage concert	30
<input checked="" type="checkbox"/>	Radioanlage symphony	30
<input checked="" type="checkbox"/>	TV-Empfang	30
<input checked="" type="checkbox"/>	BOSE Soundsystem	30
<input checked="" type="checkbox"/>	CD-Wechsler	30
<input checked="" type="checkbox"/>	Audi music interface	30
<input checked="" type="checkbox"/>	Adapterkabelset für Audi music interface	30
<input checked="" type="checkbox"/>	iPod-Vorbereitung Audi exclusive	30
<input checked="" type="checkbox"/>	USB-Vorbereitung Audi exclusive	30
Telefon und Kommunikation		
<input checked="" type="checkbox"/>	Bluetooth-Schnittstelle	30
<input checked="" type="checkbox"/>	Handyvorbereitung (Bluetooth)	30
<input checked="" type="checkbox"/>	Sprachdialogsystem für Navigationssystem plus	30
Assistenzsysteme		
<input type="checkbox"/>	Berganfahrassistent	31
<input type="checkbox"/>	Einparkhilfe hinten	31
<input checked="" type="checkbox"/>	Geschwindigkeitsregelanlage	31

Fahrwerke/Bremsen	
<input type="checkbox"/> RS 3-Sportfahrwerk	31
<input type="checkbox"/> Bremsanlage	31
<input type="checkbox"/> Bremsättel	31
Technik/Sicherheit	
<input type="checkbox"/> Karosserie	31
<input type="checkbox"/> Seitenaufprallschutz	31
<input type="checkbox"/> Fullsize-Airbags	31
<input type="checkbox"/> Seitenairbags vorn	31
<input checked="" type="checkbox"/> Seitenairbags hinten	31
<input type="checkbox"/> Kopfairbagsystem	31
<input type="checkbox"/> Integrales Kopfstützensystem	31
<input type="checkbox"/> Instrumenteneinsatz	31
<input type="checkbox"/> Sicherheitslenksäule	31
<input type="checkbox"/> Sicherheitsgurte	31
<input type="checkbox"/> Gurtanlegekontrolle	31
<input type="checkbox"/> Warndreieck	31
<input type="checkbox"/> Verbandmaterial	31
<input type="checkbox"/> Antriebs-Schlupf-Regelung ASR	31
<input type="checkbox"/> Elektronische Differenzialsperre EDS	31
<input type="checkbox"/> Elektronisches Stabilisierungsprogramm ESP	31
<input type="checkbox"/> Servolenkung	31
<input type="checkbox"/> S tronic®	31
<input type="checkbox"/> quattro®	31
<input type="checkbox"/> Sporttaste	31
<input type="checkbox"/> Rekuperation	31

