



RS 3
Audi Sport

DAS HERZ EINES SPORTLERS. IM KÖRPER EINER LIMOUSINE

Herausragende Leistung trifft kraftvolles Design: Die Audi RS3 Limousine beeindruckt mit der Kombination von 5-Zylinder-Power und charakteristischen RS-Merkmalen. Der 2,5-Liter-TFSI-Motor mit 294 kW katapultiert die Limousine in nur 4,1 Sekunden von 0 auf 100 km/h. Auf Wunsch bis zu einer Höchstgeschwindigkeit von 280 km/h¹. Nicht weniger eindrucksvoll – die sportlichen Attribute, die Kraft und Performance schon von Weitem sichtbar machen. Der Audi Singleframe mit Gitter in schwarz glänzender Wabenstruktur und quattro Schriftzug, die markanten RS-Stoßfänger, ausgestellte Kotflügel und 19-Zoll-Räder im 5-Arm-Blade-Design. Zahlreiche Highlights, die ebenso schnell begeistern, wie die Audi RS3 Limousine beschleunigt.

Die Werte für Kraftstoffverbrauch und CO₂-Emissionen finden Sie auf Seite 24.

Bei den gezeigten bzw. beschriebenen Ausstattungen handelt es sich teilweise um Sonderausstattungen gegen Mehrpreis. Detaillierte Angaben zu Serien- und Sonderausstattungen erhalten Sie unter www.audi.com oder bei Ihrem Audi Partner. ¹Elektronisch abgeregelt.





AUSGESTATTET MIT ALLEN SCHIKANEN

Ein Erlebnis der besonders sportlichen Art: die Fahrdynamik der Audi RS3 Limousine. Dank 5-Zylinder-Triebwerk, blitzschnell schaltender S tronic und permanentem Allradantrieb quattro. Damit Sie die atemberaubende Performance ganz individuell genießen können, lässt sich der Fahrzeugcharakter über das serienmäßige Audi drive select vielfältig einstellen. Hierzu können Sie viele Fahrzeugkomponenten einfach per Tastendruck beeinflussen: Motorcharakteristik, Abgasklappensteuerung, Schaltpunkte, die quattro Momentenverteilung sowie das Lenkmoment der Progressivlenkung sind variierbar. Auf Wunsch auch die Dämpferhärte des RS-Sportfahrwerks plus mit Audi magnetic ride. Für mehr Dynamik und weniger Kompromisse.

Die Werte für Kraftstoffverbrauch und CO₂-Emissionen finden Sie auf Seite 24.

Bei den gezeigten bzw. beschriebenen Ausstattungen handelt es sich teilweise um Sonderausstattungen gegen Mehrpreis. Detaillierte Angaben zu Serien- und Sonderausstattungen erhalten Sie unter www.audi.com oder bei Ihrem Audi Partner.

BLITZSCHNELL IM BILDE

Überzeugt auf den ersten Blick: das optionale Audi virtual cockpit im Audi RS3. Das volldigitale Kombiinstrument bildet auf einem hochauflösenden 12,3-Zoll-Display zahlreiche Informationen ab – übersichtlich, brillant und kontrastreich. Verschiedene Darstellungsmöglichkeiten wie das spezielle RS-Menü mit zentralem Drehzahlmesser und sportlichen Nebenanzeigen von Werten wie Motordaten, G-Meter oder auf Wunsch Reifendruck/-temperatur rücken unterschiedliche Inhalte in den Vordergrund. Über das griffige RS-Multifunktions-Sportlederlenkrad konfigurieren Sie die Abbildungen. Und können sich so auf das Wesentliche konzentrieren: die beeindruckende Dynamik.

Die Werte für Kraftstoffverbrauch und CO₂-Emissionen finden Sie auf Seite 24.

Bei den gezeigten bzw. beschriebenen Ausstattungen handelt es sich teilweise um Sonderausstattungen gegen Mehrpreis.

Detaillierte Angaben zu Serien- und Sonderausstattungen erhalten Sie unter www.audi.com oder bei Ihrem Audi Partner.

SO SEHEN IDEALLINIEN AUS

Der Audi RS3 Sportback präsentiert sich aus jeder Perspektive in Bestform. Neben den breiten Radhäusern und Schwellern demonstrieren der RS-Dachkantenspoiler, die RS-Stoßfänger, der markante Diffusoreinsatz und die optionale RS-Sportabgasanlage mit schwarzen Endrohrblenden pure Sportlichkeit. Auch die 19-Zoll-Aluminium-Gussräder im 5-Arm-Rotor-Design verdeutlichen die Athletik dieses Performance-Sportbacks.

Die Werte für Kraftstoffverbrauch und CO₂-Emissionen finden Sie auf Seite 24.

Bei den gezeigten bzw. beschriebenen Ausstattungen handelt es sich teilweise um Sonderausstattungen gegen Mehrpreis. Detaillierte Angaben zu Serien- und Sonderausstattungen erhalten Sie unter www.audi.com oder bei Ihrem Audi Partner.





BEGEISTERT IN REKORD- GESCHWINDIGKEIT

Nur 4,1 Sekunden benötigt der Audi RS3 Sportback dank dem leistungsstarken 5-Zylinder-TFSI mit 294 kW und maximalen 480 Nm, um die 100-km/h-Marke aus dem Stand zu durchbrechen. Noch schneller überzeugt nur das kraftvolle Design. Der Audi Singleframe mit Gitter in dreidimensionaler Wabenstruktur und quattro Schriftzug sowie der konturierte RS-Stoßfänger sind Ausdruck besonderer Dynamik. Durch das optionale Optipaket schwarz glänzend, auf Wunsch auch mit Audi Ringen und Modellschriftzügen in Schwarz glänzend, lassen sich zusätzliche Akzente am Frontspoiler, an dem Rahmen des Audi Singleframe und den Zierleisten der Seitenscheiben setzen. So wird die Performance auf einen Blick sichtbar. Auch wenn der Audi RS3 Sportback beim nächsten Wimperschlag schon wieder außer Sichtweite ist.

Die Werte für Kraftstoffverbrauch und CO₂-Emissionen finden Sie auf Seite 24.

Bei den gezeigten bzw. beschriebenen Ausstattungen handelt es sich teilweise um Sonderausstattungen gegen Mehrpreis. Detaillierte Angaben zu Serien- und Sonderausstattungen erhalten Sie unter www.audi.com oder bei Ihrem Audi Partner.



IMMER DER BESTE STARTPLATZ. GANZ GLEICH, IN WELCHER REIHE

Setzen Sie mit dem RS-Designpaket unverwechselbare Akzente und machen Sie den Innenraum Ihres Audi RS3 noch sportlicher. Mit Türarmauflagen in Kunstleder schwarz und Kniepads in Alcantara schwarz, jeweils mit crescendoroten Nähten. Die Fußmatten vorn sind mit gestickten RS-Schriftzügen und crescendoroten Kontrastnähten versehen. Die schwarzen Sicherheitsgurte mit roten Rändern und die roten Akzentringe an den Luftausströmern in der Instrumententafel runden die Sportlichkeit des Interieurs ab. So wird bereits beim Einsteigen deutlich: Wer hier Platz nimmt, hat schon gewonnen.

Die Werte für Kraftstoffverbrauch und CO₂-Emissionen finden Sie auf Seite 24.

Bei den gezeigten bzw. beschriebenen Ausstattungen handelt es sich teilweise um Sonderausstattungen gegen Mehrpreis.

Detaillierte Angaben zu Serien- und Sonderausstattungen erhalten Sie unter www.audi.com oder bei Ihrem Audi Partner.

IHR AUDI WIRD NICHT EINFACH LACKIERT

Sondern mehrfach.

Wählen Sie die Lackfarbe nach Ihren individuellen Wünschen. Ganz gleich, für welche Farbe Sie sich entscheiden. Sie können sich darauf verlassen, dass wir beim Lackierprozess auf hervorragende Qualität setzen: Obwohl der Lack auf einem Audi nicht dicker ist als ein menschliches Haar, besteht er aus vier Schichten. Damit Ihr Audi vor Umwelteinflüssen und Abnutzungen bestmöglich geschützt ist. Und sich Ihre Persönlichkeit auch äußerlich widerspiegelt.

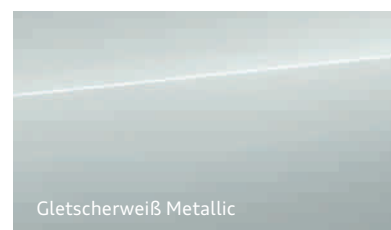
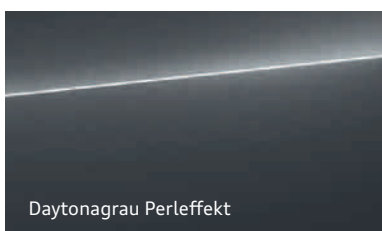
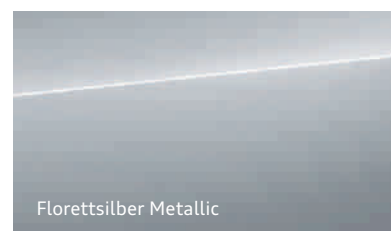
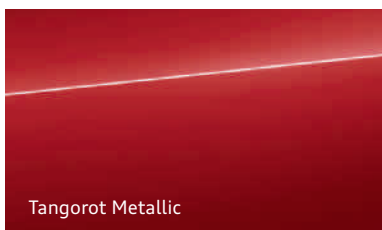
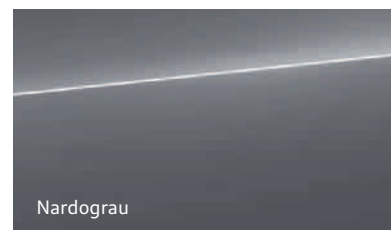
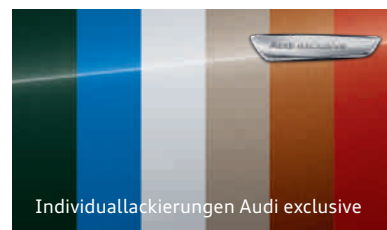

Die Werte für Kraftstoffverbrauch und CO₂-Emissionen finden Sie auf Seite 24.

Bei den gezeigten bzw. beschriebenen Ausstattungen handelt es sich teilweise um Sonderausstattungen gegen Mehrpreis. Detaillierte Angaben zu Serien- und Sonderausstattungen erhalten Sie unter www.audi.com oder bei Ihrem Audi Partner.



DIE IDEALE VERBINDUNG ZWISCHEN EINEM AUDI UND DER STRASSE

Audi Sport Räder.

Damit Sie auf jedem Meter Ihrer Fahrt ein gutes Gefühl begleitet, stehen Audi Sport Räder besonders auf dem Prüfstand und durchlaufen spezifische Testverfahren. So ermöglichen beispielsweise Härtetests höchste Stabilität. Und eine kupferbeschleunigte Essigsäure-Salz-Sprühnebel-Prüfung – kurz CASS – sorgt für größtmöglichen Korrosionsschutz. Mit diesen und vielen weiteren Maßnahmen sorgen wir bei jedem Audi Sport Rad für maximale Qualität – auch noch nach etlichen Kilometern. Ganz gleich, für welches der zahlreichen Designs Sie sich entscheiden.

Bei den gezeigten bzw. beschriebenen Ausstattungen handelt es sich teilweise um Sonderausstattungen gegen Mehrpreis. Detaillierte Angaben zu Serien- und Sonderausstattungen erhalten Sie unter www.audi.com oder bei Ihrem Audi Partner. Angaben zu den technischen Eigenschaften der Reifen finden Sie auf Seite 25.

¹ Bitte beachten Sie die Besonderheiten zu den Rädern auf Seite 24.



19-Zoll-Aluminium-Gussräder im 5-Arm-Rotor-Design



19-Zoll-Aluminium-Gussräder im 5-Arm-Blade-Design



19-Zoll-Aluminium-Gussräder im 5-Arm-Rotor-Design in Titanoptik matt, glanzgedreht¹



19-Zoll-Aluminium-Gussräder im 5-Arm-Blade-Design in Titanoptik matt, glanzgedreht¹



19-Zoll-Aluminium-Gussräder im 5-Arm-Rotor-Design in Anthrazitschwarz glänzend, glanzgedreht¹



19-Zoll-Aluminium-Gussräder im 5-Arm-Blade-Design in Anthrazitschwarz glänzend, glanzgedreht¹



QUALITÄT MIT PRÄDIKAT

Bezogen auf Ihre Sitze.

Hochwertige Materialien und erstklassige Verarbeitung kennzeichnen die Sitze, die sich in puncto Qualität und Anmutung ein Prädikat besonderer Prägung verdient haben: RS.

Bei der Auswahl von Bezügen und Farben können Sie sich daher auf das Wesentliche konzentrieren: Ihren Geschmack.

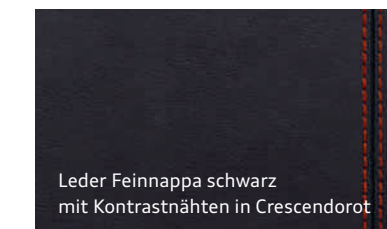
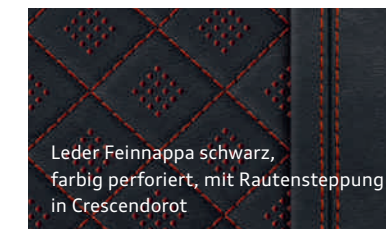
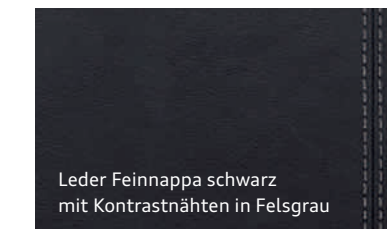
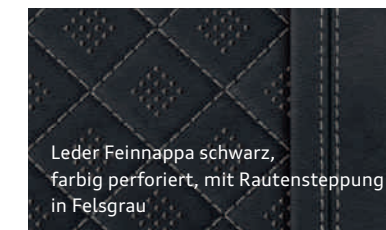

Bei den gezeigten bzw. beschriebenen Ausstattungen handelt es sich teilweise um Sonderausstattungen gegen Mehrpreis. Detaillierte Angaben zu Serien- und Sonderausstattungen erhalten Sie unter www.audi.com oder bei Ihrem Audi Partner.

FASZINATION ERLEBEN

Bis ins Detail.

Mit den markanten Audi Dekoreinlagen unterstreichen Sie das sportliche Ambiente Ihres Fahrzeugs. Auf den ersten Blick. Lassen Sie sich inspirieren von edlem Carbon oder Aluminium für Armaturentafel, Mittelkonsole und Türverkleidungen. Hochwertig, präzise verarbeitet und harmonisch in das Interieur eingefügt.

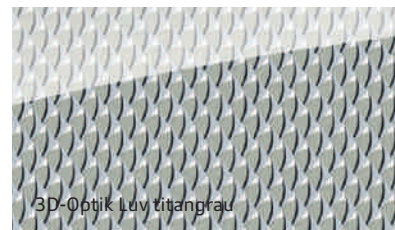

3D-Optik Luv titangrau



Aluminium Race Designlicht



Carbon Körper



Modell	Audi RS 3	
Motorbauart	Reihen-5-Zylinder-Ottomotor mit kombinierter Saugrohr- und Benzindirekteinspritzung, Abgasturboaufladung mit Ladeluftkühlung	
Hubraum in cm³ (Ventile pro Zylinder)	2.480 (4)	
Max. Leistung ¹ in kW bei min ⁻¹	294/5.850–7.000	
Max. Drehmoment in Nm bei min ⁻¹	480/1.950–5.850	
Kraftübertragung		
Antriebsart	Permanenter Allradantrieb quattro	
Getriebeart	7-Gang S tronic	
Gewicht/Volumen	Limousine	Sportback
Leergewicht ² in kg	1.610	1.605
Zul. Gesamtgewicht in kg	2.060	2.065
Zul. Dachlast in kg	75	75
Tankinhalt ca. in l	55	55
Fahrleistung/Verbrauch		
Höchstgeschwindigkeit in km/h	250 ³ , optional: 280 ³	250 ³ , optional: 280 ³
Beschleunigung 0–100 km/h in s	4,1	4,1
Kraftstoffart	SuperPlus schwefelfrei ROZ 98 ⁴	
Kraftstoffverbrauch ⁵ in l/100 km		
innerorts	11,3	11,3
außerorts	6,9	6,9
kombiniert	8,5	8,5
CO ₂ -Emissionen ⁵ in g/km, kombiniert	194	195–194
Abgasnorm	EU6	

Erklärungen

¹ Der angegebene Wert wurde nach dem vorgeschriebenen Messverfahren (UN-R 85 in der gegenwärtig geltenden Fassung) ermittelt.

² Fahrzeugleergewicht mit Fahrer (75 kg) und Kraftstoffbehälter zu 90 % gefüllt, ermittelt nach der VO (EU) 1230/2012 in der gegenwärtig geltenden Fassung. Durch Sonderausstattungen können sich das Leergewicht und der Luftwiderstandsbeiwert des Fahrzeugs erhöhen, wodurch die mögliche Nutzlast bzw. Höchstgeschwindigkeit entsprechend verringert wird.

³ Elektronisch abgeregelt.

⁴ Die Verwendung von unverbleitem Kraftstoff SuperPlus schwefelfrei ROZ 98 nach DIN EN 228 wird empfohlen. Wenn nicht verfügbar: unverbleiter Kraftstoff Super schwefelfrei ROZ 95 nach DIN EN 228 mit geringer Leistungsminderung. Kraftstoffqualität bleifrei ROZ 95 mit einem maximalen Ethanolanteil von 10 % (E10) ist grundsätzlich verwendbar. Die Angaben zum Verbrauch beziehen sich auf den Betrieb mit Kraftstoff ROZ 95 nach 692/2008/EG.

⁵ Die angegebenen Verbrauchs- und Emissionswerte wurden nach den gesetzlich vorgeschriebenen Messverfahren ermittelt. Seit dem 1. September 2017 werden bestimmte Neuwagen bereits nach dem weltweit harmonisierten Prüfverfahren für Personenwagen und leichte Nutzfahrzeuge (Worldwide Harmonized Light Vehicles Test Procedure, WLTP), einem realistischeren Prüfverfahren zur Messung des Kraftstoffverbrauchs und der CO₂-Emissionen, typpgenehmigt. Ab dem 1. September 2018 wird der WLTP schrittweise den Neuen Europäischen Fahrzyklus (NEFZ) ersetzen. Wegen der realistischeren Prüfbedingungen sind die nach dem WLTP gemessenen Kraftstoffverbrauchs- und CO₂-Emissionswerte in vielen Fällen höher als die nach dem NEFZ gemessenen. Weitere Informationen zu den Unterschieden zwischen WLTP und NEFZ finden Sie auf unserem Internetauftritt.

Aktuell sind noch die NEFZ-Werte verpflichtend zu kommunizieren. Soweit es sich um Neuwagen handelt, die nach WLTP typpenehmigt sind, werden die NEFZ-Werte von den WLTP-Werten abgeleitet. Die zusätzliche Angabe der WLTP-Werte kann bis zu deren verpflichtender Verwendung freiwillig erfolgen. Sofern die NEFZ-Werte als Spannen angegeben werden, beziehen sie sich nicht auf ein einzelnes, individuelles Fahrzeug und sind nicht Bestandteil des Angebotes. Sie dienen allein Vergleichszwecken zwischen den verschiedenen Fahrzeugtypen. Zusatzausstattungen und Zubehör (Anbauteile, Reifenformat usw.) können relevante Fahrzeugparameter wie z. B. Gewicht, Rollwiderstand und Aerodynamik verändern und neben Witterungs- und Verkehrsbedingungen sowie dem individuellen Fahrverhalten den Kraftstoffverbrauch, den Stromverbrauch, die CO₂-Emissionen und die Fahrleistungswerte eines Fahrzeugs beeinflussen.



Wichtige Hinweise

Besonderheiten der Räder: Glanzgedrehte, glanzgefräste, polierte oder teilpolierte Aluminiumräder dürfen nicht bei winterlichen Straßenverhältnissen eingesetzt werden. Die Felgenoberfläche besitzt herstellungsbedingt keinen ausreichenden Korrosionsschutz und kann durch Streusalz oder Ähnliches dauerhaft beschädigt werden.

Sportlicher Fahrbetrieb: Die Modelle der Audi Sport GmbH werden für den Betrieb auf öffentlichen Straßen entwickelt und produziert. Im Vergleich zum Straßeneinsatz treten beim Einsatz auf Rundstrecken oder sonstigen abgesperrten Kursen (z. B. bei Fahrtrainings, Fahrerlehrgängen, Track days) deutlich höhere Fahrzeugbelastungen auf. Insbesondere Motor, Getriebe, Kupplung und Antriebsstrang sowie Fahrwerk, Bremsanlage und Reifen werden besonders stark beansprucht. Dies kann zu höherem Verschleiß führen. Informationen über die Besonderheiten beim Fahrzeugeinsatz auf Rundstrecken oder sonstigen abgesperrten Kursen erhalten Sie in der Bordliteratur oder bei Ihrem Audi Partner.

Klassifizierungen von Reifenparametern

In der Tabelle finden Sie die Spannen der Kraftstoffeffizienzklasse, der Nasshaftungsklasse und der Klasse des externen Rollgeräusches zu den unterschiedlichen Reifengrößen des Audi RS 3.

	Reifengröße	Kraftstoff-effizienzklasse	Nasshaftungsklasse	Klasse des externen Rollgeräusches
Sommerreifen	235/35 R 19	E	A	72 
	255/30 R 19	E	A	73 
Winterreifen	235/35 R 19	E	B	72 

Die Bestellung eines bestimmten Reifens ist nicht möglich. Bezüglich des landesspezifischen Reifenangebotes fragen Sie bitte Ihren Audi Partner.

Ausstattung der abgebildeten Audi RS 3 Limousine (Seite 1–17):

Lackierung: Mythossschwarz Metallic

Räder: Aluminium-Gussräder im 5-Arm-Blade-Design in Anthrazitschwarz glänzend, glanzgedreht¹

Sitze/Sitzbezüge: RS-Sportsitze vorn in Leder Feinnappa mondsilber, farbig perforiert, mit Rautensteppung in Granitgrau

Dekoreinlagen: Aluminium Race Designlicht

Weitere Ausstattungen: Optikpaket Aluminium matt, RS-Stahlbremse mit Bremssätteln in Rot glänzend

Ausstattung des abgebildeten Audi RS 3 Sportback (Seite 10–23):

Lackierung: Gletscherweiß Metallic

Räder: Aluminium-Gussräder im 5-Arm-Rotor-Design in Anthrazitschwarz glänzend, glanzgedreht¹

Sitze/Sitzbezüge: RS-Sportsitze vorn in Leder Feinnappa schwarz, farbig perforiert, mit Rautensteppung in Crescendorot

Dekoreinlagen: Carbon Köper

Weitere Ausstattungen: Optikpaket schwarz glänzend, Audi Ringe und Schriftzüge in Schwarz glänzend, RS-Designpaket, RS-Sportabgasanlage

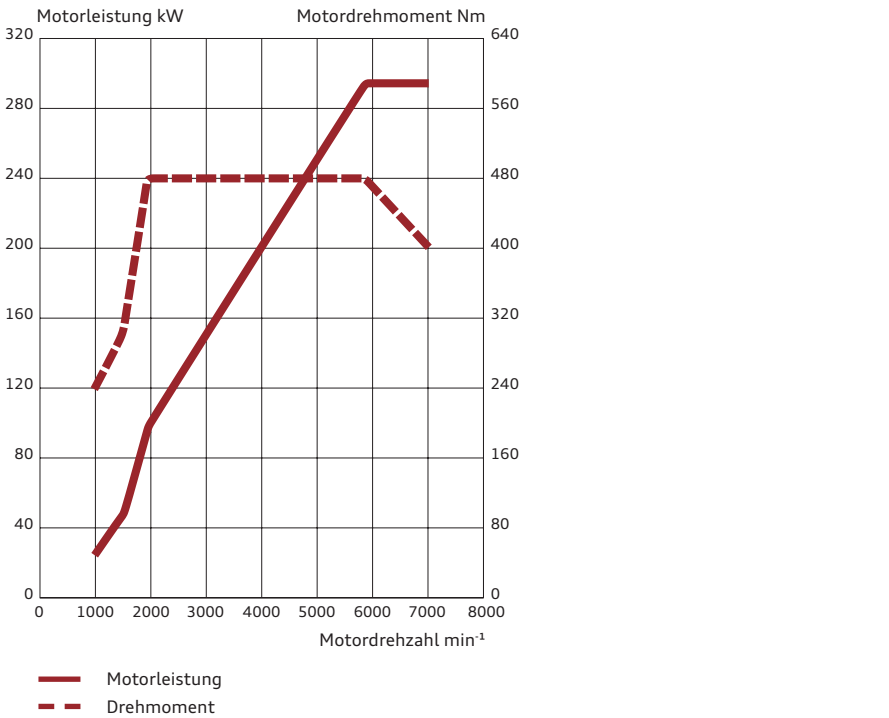

¹ Bitte beachten Sie die Besonderheiten zu den Rädern auf Seite 24.

Audi RS3 Limousine

Angaben in mm

Angaben der Abmessungen bei Fahrzeugleergewicht. Gepäckraumvolumen¹ 315/770 l (zweiter Wert: bei umgeklappter Rücksitzlehne und Beladung bis zur Heckablage). Wendekreis ca. 11,0 m.

*Maximaler Kopfraum. **Breite Ellbogenraum. ***Breite Schulterraum.

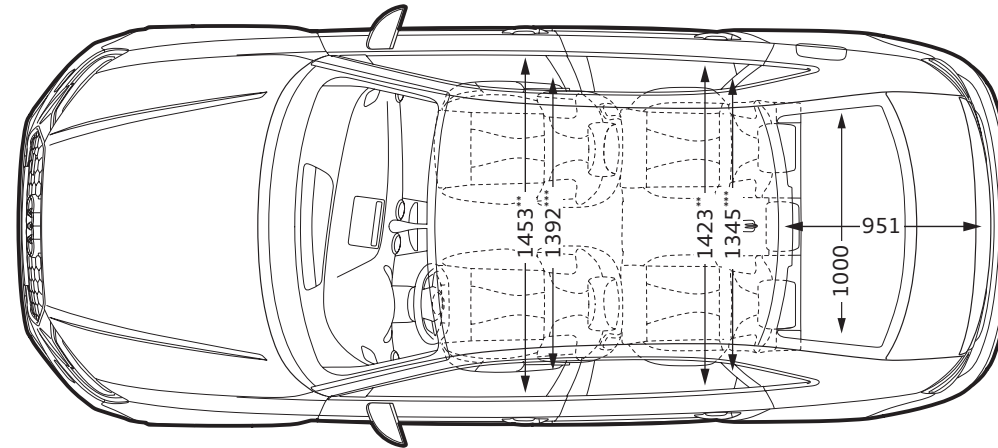
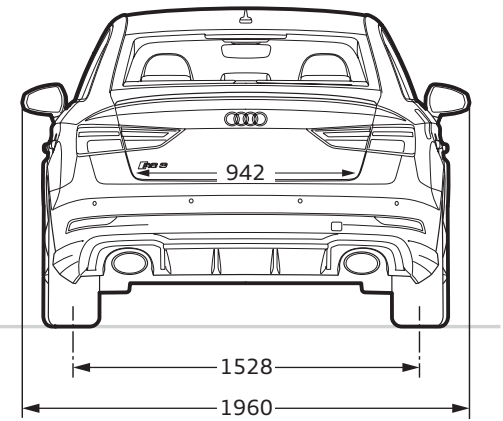
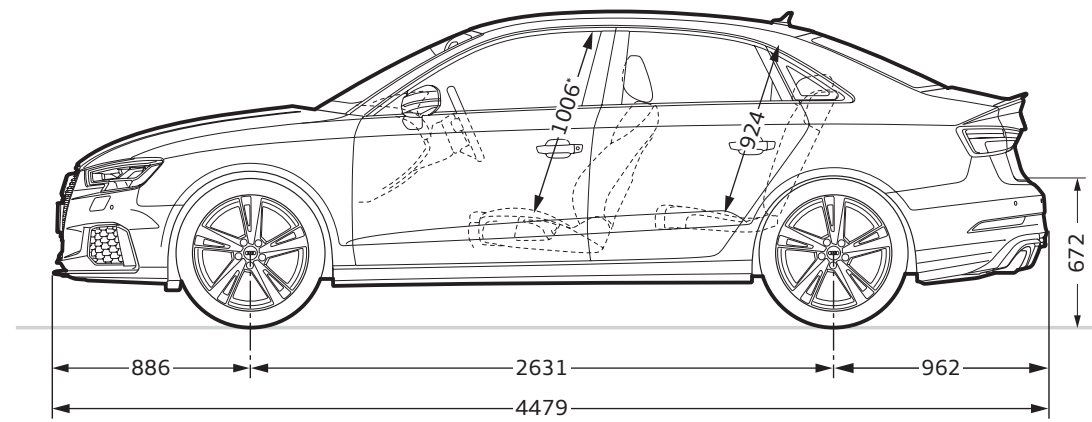
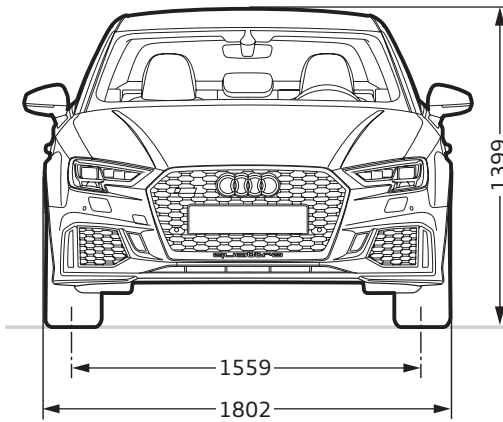
**Audi RS3 Sportback**

Angaben in mm

Angaben der Abmessungen bei Fahrzeugleergewicht. Gepäckraumvolumen¹ 335/1.175 l (zweiter Wert: bei umgeklappter Rücksitzlehne und Beladung bis zur Heckablage). Wendekreis ca. 11,0 m.

*Maximaler Kopfraum. **Breite Ellbogenraum. ***Breite Schulterraum.

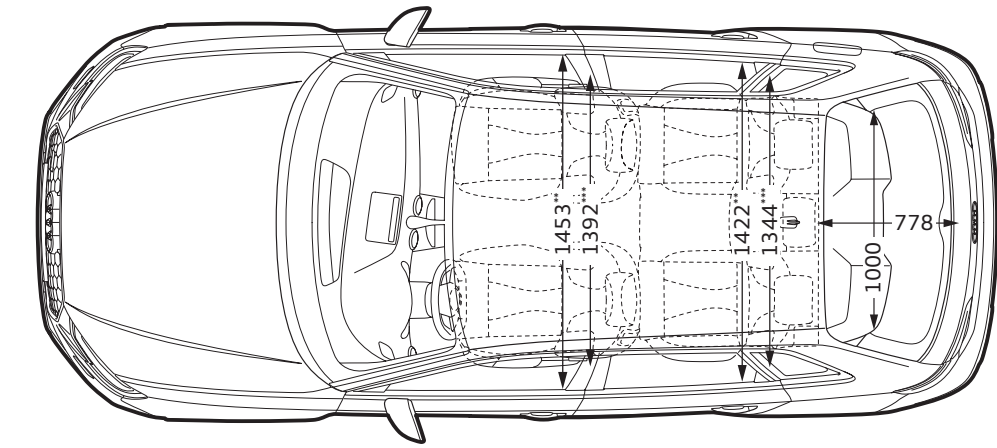
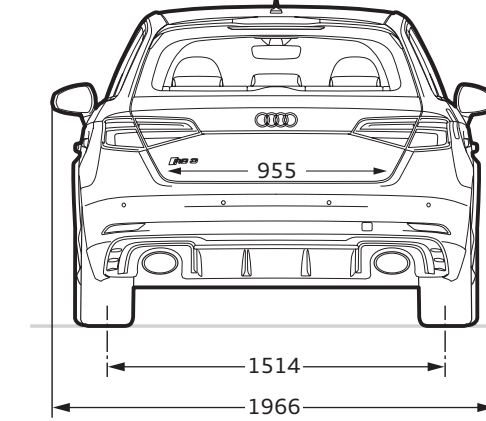
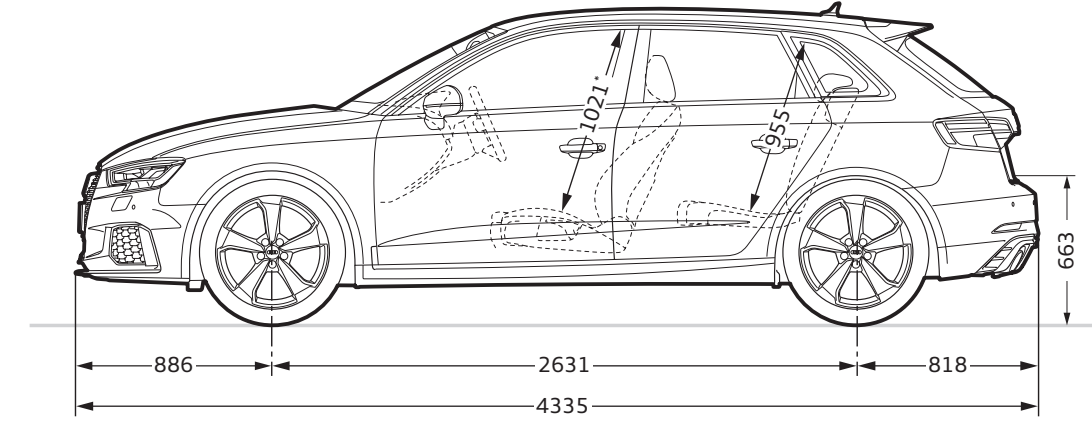
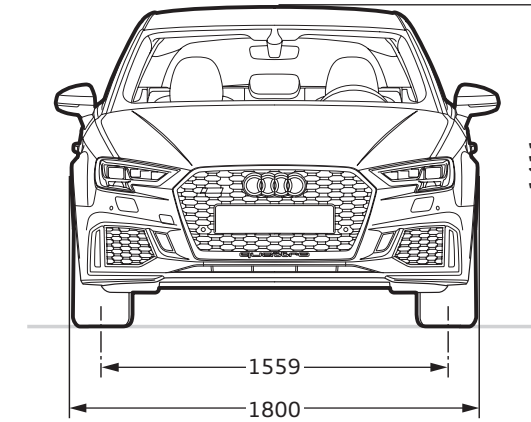
¹Technische Spezifikationen beziehen sich auf ein Basisfahrzeug ohne landesspezifische Setzungen und gewählte Sonderausstattungen.

Audi Sport GmbH
NSU-Straße 24–32
74172 Neckarsulm
www.audi.com
Stand: Februar 2019

Printed in Germany
958/1131.N0.09

Die in diesem Produktflyer gezeigten und beschriebenen Fahrzeuge und Ausstattungen sowie einige der aufgeführten Dienstleistungen sind nicht in allen Ländern erhältlich. Die abgebildeten Fahrzeuge sind teilweise mit Sonderausstattungen gegen Mehrpreis ausgerüstet. Die Angaben über Lieferumfang, Aussehen, Leistungen, Maße und Gewichte, Kraftstoffverbrauch und Betriebskosten der Fahrzeuge entsprechen den zum Zeitpunkt der Drucklegung vorhandenen Kenntnissen. Abweichungen in Farbe und Form von den Abbildungen, Irrtümer und Druckfehler bleiben vorbehalten. Änderungen sind vorbehalten. Nachdruck, auch auszugsweise, nur mit schriftlicher Genehmigung der Audi Sport GmbH.

Das Papier dieses Produktflyers wurde aus chlorfrei gebleichtem Zellstoff hergestellt.

