

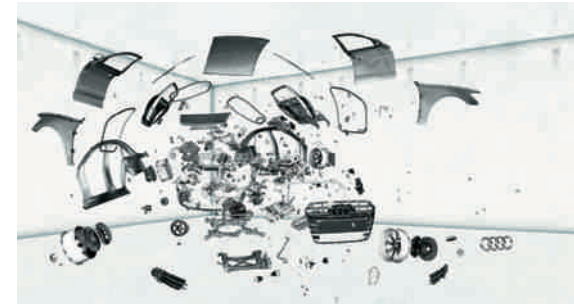

A3

Audi A3 Limousine | A3 Cabriolet
Audi S3 Limousine

Vorsprung durch Technik 



Verantwortung

Verantwortung zu leben, ist als Grundsatz fest in der Audi Strategie verankert. Neben wirtschaftlichem Erfolg und internationaler Wettbewerbsfähigkeit spielen in gleichem Maße die Verantwortung für Mitarbeiter und Gesellschaft sowie die Schonung von Umwelt und Ressourcen eine wichtige Rolle. Audi entwickelt Automobile, die nicht nur sportlich und emotional sind, sondern eine immer bessere Effizienz aufweisen. Auf lange Sicht will Audi mit seinen Produkten CO₂-neutrale Mobilität ermöglichen. Zur ganzheitlichen Betrachtung gehört auch,

das Audi seine Werke Schritt für Schritt in Richtung einer CO₂-neutralen Produktion bringt. Audi engagiert sich zudem für die Gesellschaft – vor allem in den Bereichen Bildung, Technik und Soziales. Nachhaltigkeit ist bei Audi eng mit einem Blick in die Zukunft verbunden: Mit der Audi Urban Future Initiative geht Audi zusammen mit internationalen Experten den künftigen urbanen Herausforderungen und Trends rund um das Thema Mobilität auf den Grund.

die Welt von Audi.



Wer sich für einen Audi entscheidet, entscheidet sich für eine Marke, die mehr bietet. Mehr Individualität. Mehr Exklusivität. Mehr Faszination.

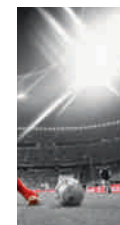

Teamgeist

Motorsport ist eine Triebfeder der Marke. Seit Jahren gehört Audi zu den Siegern bei diversen Rennserien, zum Beispiel bei den 24 Stunden von Le Mans oder der DTM. Die Werte, auf die es in vielen Sportarten ankommt, sind auch für Audi maßgebend: Präzision, Leidenschaft und Technik. Kein Zufall also, dass Audi sich schon seit vielen Jahren auch als Sponsor im Sportbereich engagiert. Im

Wintersport beispielsweise ist Audi seit fast drei Jahrzehnten Hauptsponsor des Deutschen Skiverbands (DSV) und darüber hinaus auch Partner 14 weiterer alpiner Nationalteams. Im Bereich Fußball unterstützen wir nationale und internationale Teams. Außerdem ist Audi Partner des Deutschen Olympischen Sportbundes.

www.audi.de

Informationen zu allen genannten Themen sowie zu Audi Bank finden Sie auf unserer Website: www.audi.de.



www.audi.de



www.audibank.de



www.audi.de/konfigurator



www.audi.de/driving



www.audi.de/vorsprung-durch-technik



www.audi.de/cr



Vorsprung durch Technik – jetzt auch mit einer App erleben:
Laden Sie die kostenlose App Audi link aus dem App Store oder über Google Play auf Ihr Smartphone oder Tablet und lernen Sie die Faszination Audi auf digitaler Ebene kennen.*

Titelbild einscannen und mehr entdecken.



Audi link erweckt Bilder in Audi Publikationen, die mit dem Audi App-Symbol markiert sind, zum Leben. Darüber hinaus erkennt die App spezielle Audiosignale, die zum Beispiel in Audi TV-Spots hinterlegt sind und durch die Sie mit weiteren Inhalten verlinkt werden. Via Objekt-Scan können Sie mit Audi link sogar den Kühlergrill eines Audi scannen, wenn das Fahrzeug real vor Ihnen steht. Und das alles, damit Sie mehr über die Welt der vier Ringe erfahren. Von Videos und 3D-Animationen über Hintergrundinformationen bis zum Ausprobieren individueller Konfigurationsmöglichkeiten.

Dieser Katalog ist eine der ersten Publikationen, die Ihnen den Einstieg in die neue Dimension von Audi link ermöglichen. In Zukunft warten viele weitere Möglichkeiten auf Sie, mit der innovativen App die Faszination Audi digital zu erleben.

*Verbindungskosten laut Mobilfunkvertrag.

Seite

Faszination

| | | |
|---------------------|----------------------|----------------------|
| 4 Audi A3 Limousine | 20 Audi A3 Cabriolet | 36 Audi S3 Limousine |
|---------------------|----------------------|----------------------|

Technik

| | | |
|-----------------|-----------------------------|---------------------|
| 48 Innovationen | 56 Audi tron | 64 Simplexität |
| 50 Audi ultra | 58 Intelligente Performance | 66 LED-Scheinwerfer |
| 52 Audi connect | 60 Dynamik | |
| 54 quattro® | 62 Assistenzsysteme | |

Ausstattungen

| | | |
|--------------------------|--------------------------|----------------------------|
| 70 Styleguides | 86 Lackierungen/Verdecke | 100 Bedienung |
| 72 S-Modell | 88 Räder/Reifen | 101 Komfort |
| 74 Motoren | 90 Sitze/Sitzbezüge | 103 Transport |
| 76 Ausstattungslinien | 96 Dekoreinlagen | 103 Sicherheit |
| 80 S line | 98 Technik | 104 Assistenzsysteme |
| 82 Audi design selection | 99 Licht | 105 Infotainment |
| 84 Audi exclusive | 100 Design | 108 Audi Anschlussgarantie |

Sonstiges

| | | |
|---------------------------|-----------------|----------------------|
| 110 Audi Original Zubehör | 116 Abmessungen | 126 Neuwagenabholung |
| 112 Technische Daten | 118 Index | 128 Faszination Audi |

Die Ausstattungen der im Faszinationsteil abgebildeten Fahrzeuge finden Sie auf Seite 125.

Die Werte für Kraftstoffverbrauch und CO₂-Emissionen sowie die Effizienzklassen finden Sie ab Seite 112.



A3

Audi A3 Limousine

Große Ereignisse werfen
ihre Schatten voraus.



Dynamische Konturen. Muskulös gespannte Flächen. Coupéhafte Leichtigkeit. Die Audi A3 Limousine lässt den Begriff „Limousine“ in einem völlig neuen Licht erscheinen. Durch und durch sportlich. Elegant und selbstbewusst. Bereit dafür, die Welt neu zu entdecken.

Die Werte für Kraftstoffverbrauch und CO₂-Emissionen sowie die Effizienzklassen finden Sie ab Seite 112.

Neues Konzept. Atemberaubend faszinierend.

Der erste Augenblick: ein Statement. Breit. Tief. Kompakt. Präzise Linien, die spürbar Volumen erzeugen. Kraft ausstrahlender Singleframe. Optionale Voll-LED-Scheinwerfer. Perfekt integriert in die dreidimensionale Linienführung. Lufteinlässe und markante Spoilerkante versprechen Sportlichkeit. Eingehalten von einem faszinierenden Fahrzeug: der Audi A3 Limousine.

Die Werte für Kraftstoffverbrauch und CO₂-Emissionen sowie die Effizienzklassen finden Sie ab Seite 112.



Neues Fahrerlebnis. Mitreißend dynamisch.

Dynamik. Konsequent auf ganzer Linie. Spürbar durch leistungsstarke und effiziente TFSI®- und TDI®-Motoren. Auf Wunsch noch agiler dank präziser und direkter Progressivlenkung. Effizient und sportlich durch optionales Doppelkupplungsgetriebe S tronic®. Mitreißend vom Start weg.







Kein Weg zu weit. Dynamik trifft Fahrkomfort. Mit optionalem Audi drive select® lässt sich die Fahrzeugcharakteristik individuell der Fahrsituation anpassen. Oder der eigenen Stimmung. Auf Knopfdruck. Und auf Wunsch unterstützt zusätzlich eine Vielzahl von Assistenzsystemen das souveräne und entspannte Vorankommen.





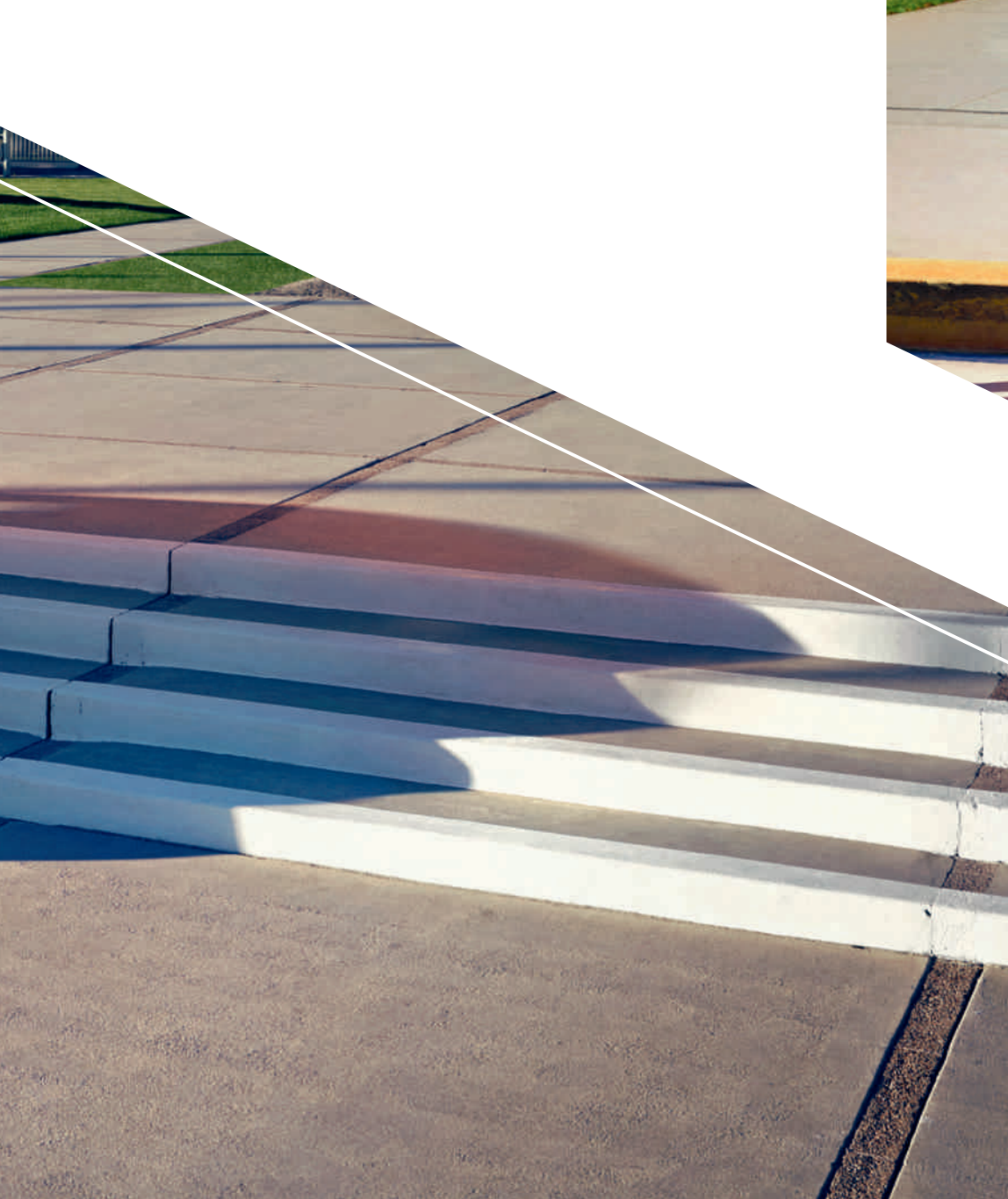

Neue Linienführung. Progressiv sportlich.

Eine neue Sichtweise: kompakte Limousine mit Coupé-Charakter. Die niedrige, fließend gezeichnete Dachkuppel vermittelt pure Dynamik. Kräftig ausgestellte Kotflügel mit ausgeprägten Radhäusern umrahmen die optional bis zu 19 Zoll großen Felgen. Breite Spur. Kurze Überhänge. Eine markante Abrisskante und elegant aufsteigende Heckleuchten. Die Audi A3 Limousine: progressive Sportlichkeit.

Die Werte für Kraftstoffverbrauch und CO₂-Emissionen sowie die Effizienzklassen finden Sie ab Seite 112.



Raum für eine neue Ära. Dank breiter Fahrzeugschultern und langem Radstand schon beim Platznehmen im hochwertigen Innenraum. Wahlweise auf eleganten Sitzen in Leder Milano. Interieur intelligent aufgeräumt: Bedienoberflächen reduziert. Funktionalität erhöht. Zum Beispiel durch die optional erhältliche intuitive MMI Navigation plus mit MMI touch®. Dazu Nutzung der von Audi connect unterstützten Dienste. Und mit bis zu 7 Zoll beweist auch das hochauflösende, versenkbare Farbdisplay Größe.

Neue Räume. Außergewöhnlich komfortabel.





Neue Effizienz. Überzeugend nachhaltig.

Mit gutem Gefühl voraus. Dank Audi ultra. Gewicht reduziert. Effizienz erhöht. Damit Reichweite gesteigert. Und Emissionen gesenkt. Unterstützt von beeindruckender Aerodynamik. Sowie von Start-Stop-System und Rekuperation.

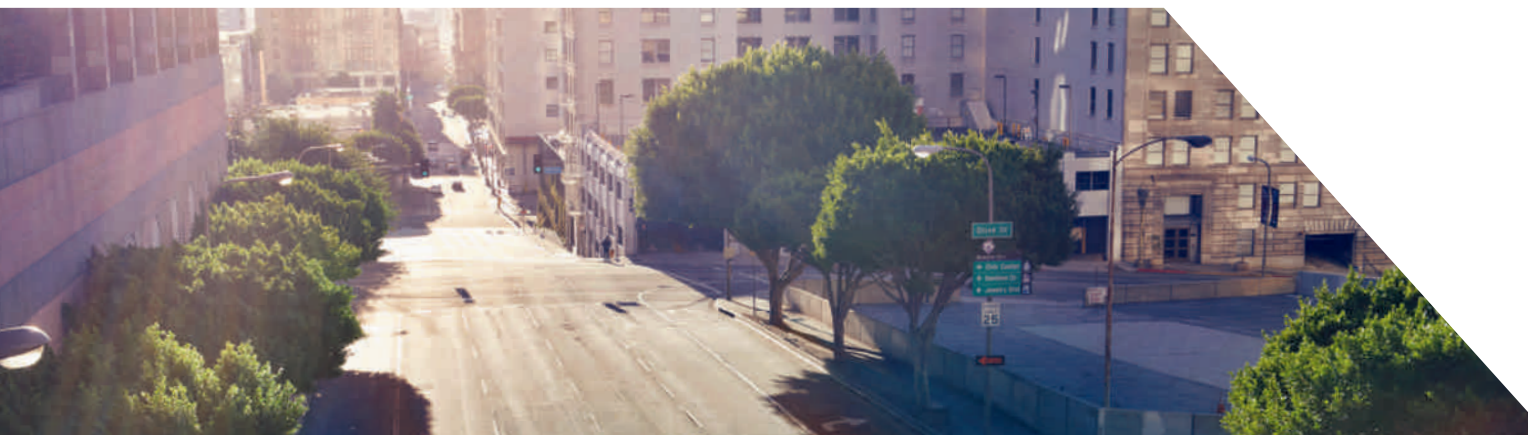

Die Werte für Kraftstoffverbrauch und CO₂-Emissionen sowie die Effizienzklassen finden Sie ab Seite 112.



Audi
LN 8 A 3501

A3

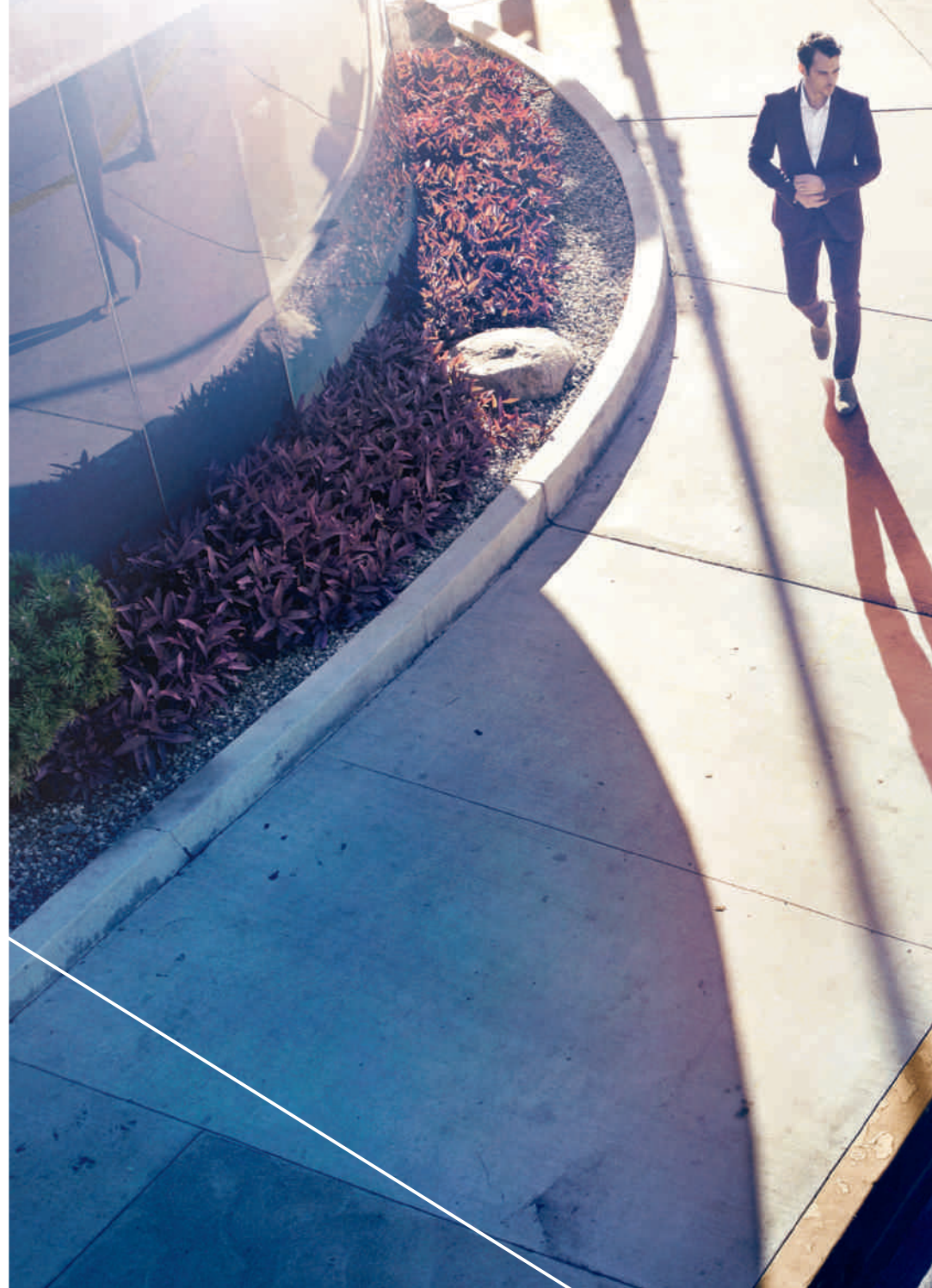



Die Audi A3 Limousine
eröffnet ungeahnte Perspektiven.

Sind Sie bereit?

Momente,

die bewegen.



A3

Audi A3 Cabriolet



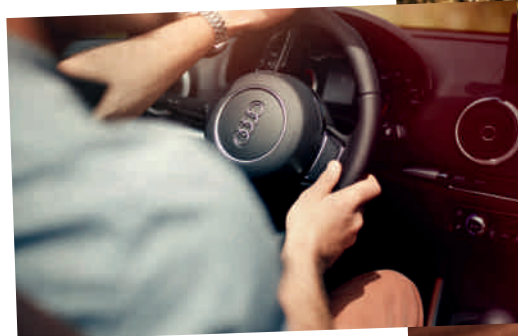

Das neue Audi A3 Cabriolet.





Freiheit, die inspiriert.

Faszination auf den ersten Blick. Linien mit Tiefe. Dynamische Proportionen. Kombiniert in eleganter Leichtigkeit. Das neue Audi A3 Cabriolet. Schon im Stand sportlich. Inspirierend. Offen für neue Ideen. Und grenzenlose Freiheit.

Die Werte für Kraftstoffverbrauch und CO₂-Emissionen sowie die Effizienzklassen finden Sie ab Seite 112.







Audi Link

Die Werte für Kraftstoffverbrauch und CO₂-Emissionen sowie die Effizienzklassen finden Sie ab Seite 112.



Charakter, der mitreißt.

Neue Perspektiven. Grenzenlos begeisternd. Eröffnet vom serienmäßigen vollautomatischen Stoffverdeck. Bei bis zu 50 km/h auch während der Fahrt. Besonders ruhig mit optionalem hochwertigem Akustikverdeck. Oder betont soundstark. Mit dem auf Wunsch erhältlichen Bang & Olufsen Sound System.







Kurz innehalten. Das beeindruckende Design wirken lassen. Emotional. Markant und sportlich. Mit ausgeprägten Radhäusern. Bereit auch für größere optionale Räder. Bis zu 19 Zoll. Aluminiumoptik Exterieur serienmäßig. Aktives Überrollschutzsystem. Anspruchsvoll. Hochwertig. So kann es weitergehen.

Die Werte für Kraftstoffverbrauch und CO₂-Emissionen sowie die Effizienzklassen finden Sie ab Seite 112.





Aussichten, die begeistern.

Die inneren Werte. Außergewöhnlich. Ein ansprechendes Raumkonzept. Architektur horizontal ausgerichtet. Interieur harmonisch integriert. Premiumausstattung. Auf Wunsch beheizbare Sportsitze und Kopfraumheizung. Und dazu Infotainment auf gehobenem Niveau. Optional inklusive MMI Navigation plus mit MMI touch.



Die Werte für Kraftstoffverbrauch und CO₂-Emissionen sowie die Effizienzklassen finden Sie ab Seite 112.



Dynamik,

die antreibt.



Angetrieben von kraftvoller Dynamik. Der Sonne entgegen. Oder umgekehrt. Der Weg wird zum Ziel. Und wenn es später wird: die Nacht zum Tag. Mit innovativen optionalen Voll-LED-Scheinwerfern.

Die Werte für Kraftstoffverbrauch und CO₂-Emissionen sowie die Effizienzklassen finden Sie ab Seite 112.









Audi link



Die Natur genießen. Neu entdecken. Und schonend mit ihr umgehen. Dank Start-Stop-System. Rekuperation. Und Audi drive select mit Modus efficiency – in der Ausstattungslinie Ambition serienmäßig. Dazu leistungsstarke und effiziente Motoren. TDI und TFSI. Unterstützt von Audi ultra.

Die Werte für Kraftstoffverbrauch und CO₂-Emissionen sowie die Effizienzklassen finden Sie ab Seite 112.





Leidenschaft, die bleibt.



Die Kunst, das Leben zu genießen. Spontan. Leidenschaftlich. Intensiv. Ohne Einschränkung. Mit dem Audi A3 Cabriolet steht Ihnen die Welt offen. Jeden Tag eine neue.

Die Werte für Kraftstoffverbrauch und CO₂-Emissionen sowie die Effizienzklassen finden Sie ab Seite 112.



**Neue Bewegung.
Noch sportlicher.**

S3

Audi S3 Limousine



Die Werte für Kraftstoffverbrauch und CO₂-Emissionen sowie die Effizienzklassen finden Sie ab Seite 112.





Neues Konzept. Noch faszinierender.



Die Limousine mit dem S-Faktor. Stärker. Sportlicher. Auf den ersten Blick faszinierend. Mit einzigartiger Optik. S-typisch. Heckdiffusor und zweiflutige Abgasanlage. Ovale Doppelendrohre. Ein Auftritt, der Erwartungen weckt. Und sie erfüllt. Begeisternd. Die Audi S3 Limousine.

Die Werte für Kraftstoffverbrauch und CO₂-Emissionen sowie die Effizienzklassen finden Sie ab Seite 112.

Neues Fahrerlebnis. Noch dynamischer.



Gesteigerte Dynamik. 221 kW (300 PS). Mit S tronic in 4,9 Sekunden von 0 auf 100 km/h. Kraft, die nicht loslässt. 380 Nm. Verteilt auf vier Räder. Vom permanenten Allradantrieb quattro. Souverän und serienmäßig.

Die Werte für Kraftstoffverbrauch und CO₂-Emissionen sowie die Effizienzklassen finden Sie ab Seite 112.







Neue Räume. Noch intensiver.



Beeindruckende Sportlichkeit. Intensiv erleben. Auf Wunsch im S-Sportsitz mit hervorragendem Seitenhalt. Den S-spezifischen Start-Stop-Knopf im Blick. Startklar. Das optionale abgeflachte Multifunktions-Sportlederlenkrad fest im Griff. Spürbare Dynamik. Vorwärtsdrang. Zielsicher umgesetzt. Mit zusätzlich erhältlichem MMI Navigation plus mit MMI touch. Optionale von Audi connect unterstützte Dienste bedienungsfreundlich integriert. So wegweisend kann ein Cockpit sein.

Die Werte für Kraftstoffverbrauch und CO₂-Emissionen sowie die Effizienzklassen finden Sie ab Seite 112.



Dynamik, die man spürt. Und sieht. Zum Beispiel an den optional bis zu 19 Zoll großen Felgen. 5-Doppelspeichen-Stern-Design. Kontrastgrau. Teilpoliert. S-charakteristisch. Der Performance würdig.

Die Werte für Kraftstoffverbrauch und CO₂-Emissionen sowie die Effizienzklassen finden Sie ab Seite 112.





Noch ein kurzer Blick zurück. In den Außenspiegel in Aluminiumoptik. Um zu sehen, wie der Vorsprung größer wird. Denn die S3 Limousine kennt nur eine Richtung. Voraus. Einzigartig sportlich voraus.

Die Werte für Kraftstoffverbrauch und CO₂-Emissionen sowie die Effizienzklassen finden Sie ab Seite 112.





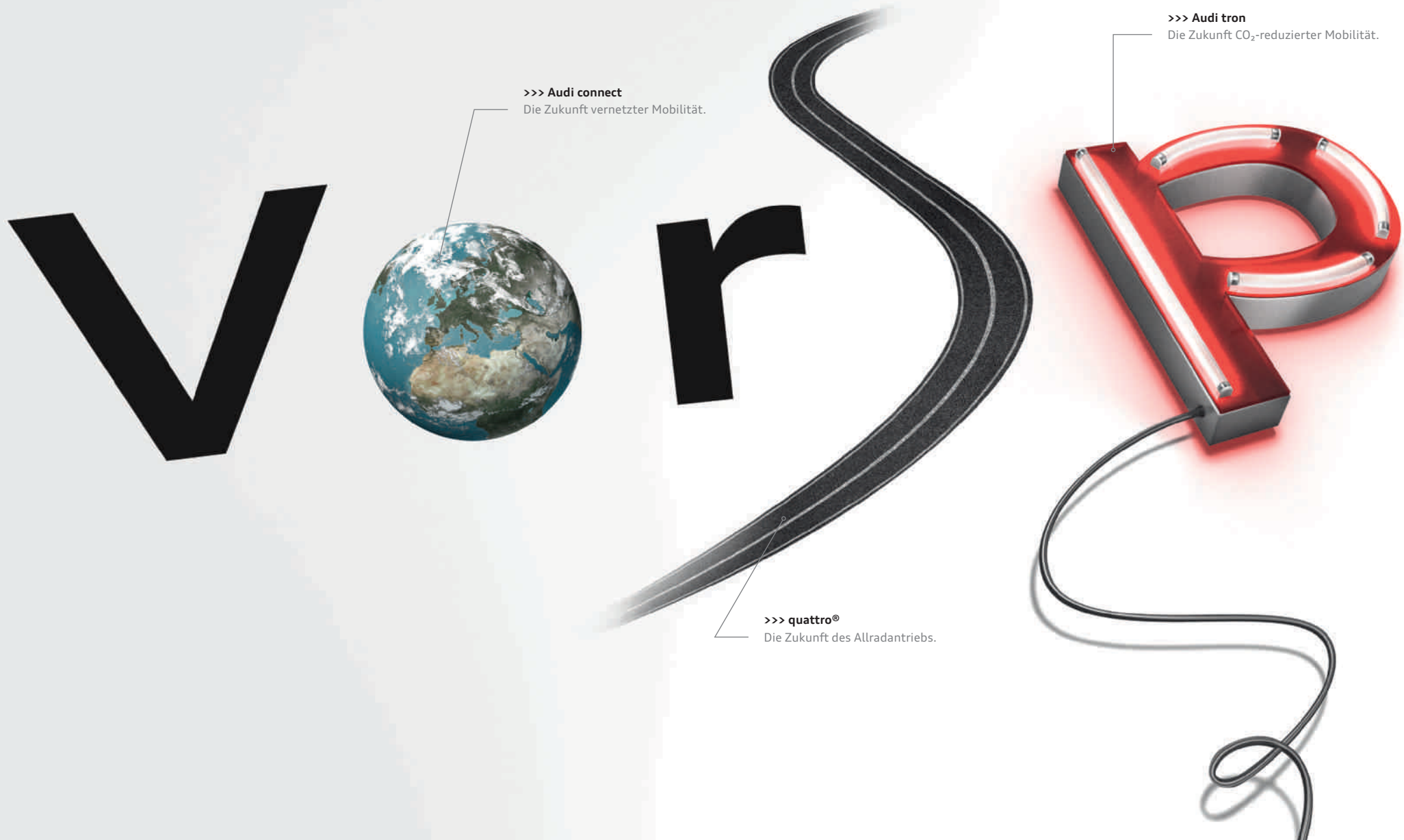

>>> **Audi connect**
Die Zukunft vernetzter Mobilität.

>>> **quattro®**
Die Zukunft des Allradantriebs.

>>> **Audi tron**
Die Zukunft CO₂-reduzierter Mobilität.

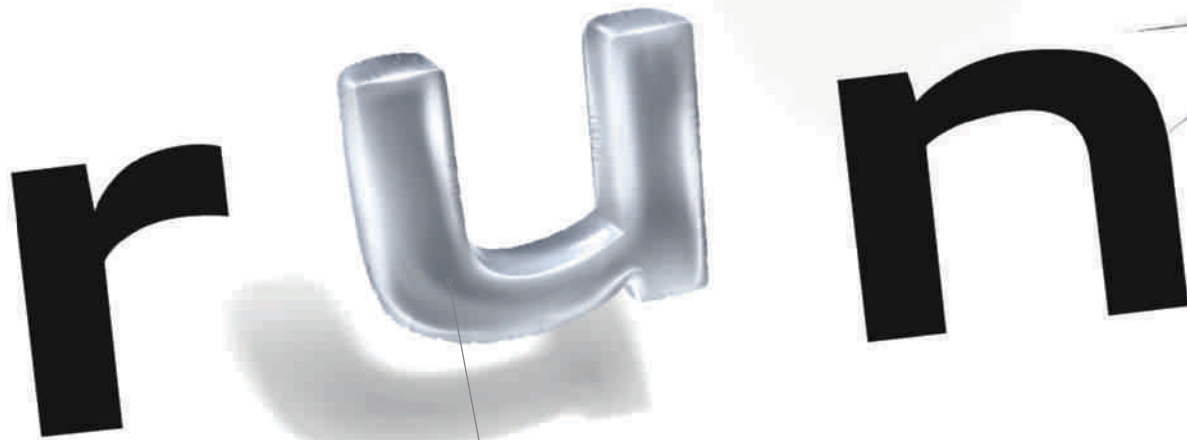

runda

>>> Audi ultra
Die Zukunft effizienter Technologien.

>>> Design
Der Zukunft neue Formen geben.

... durch Technik.

Die Welt verändert sich stetig. Immer rasanter schreitet die technologische Entwicklung voran. Und immer mehr Möglichkeiten bieten sich Ihnen dadurch – gerade bei Ihrer Mobilität. Mit Vorsprung durch Technik gestalten wir diese Entwicklung maßgeblich mit. Um Ihnen die Technologie mit auf den Weg zu geben, die Ihr Leben bereichert. Damit wir Ihren Anforderungen an heutige und zukünftige Mobilität nicht nur gerecht werden, sondern sie auch weiterhin übertreffen.



Audi ultra

Jedes Gramm fällt ins Gewicht.

Einen Audi zu bauen ist nicht einfach. Und trotzdem ganz leicht. Man muss nur verzichten können. Auf überflüssige Materialien, auf überflüssiges Gewicht, auf überholte Konstruktionsprinzipien. Was mit dem revolutionären Audi Space Frame (ASF®) anfang, hat heute Einfluss auf den gesamten Produktionsprozess. Bestehende Formen und Materialien werden infrage gestellt. Produktionsverfahren werden optimiert. Bauteile werden in die sprichwörtliche Waagschale gelegt, um unsere Fahrzeuge noch leichter und ressourcenschonender zu fertigen. Wie die abgebildete Radnabe, die durch angeschrägte Kanten um 200 Gramm leichter ist. Denn je weniger ein Audi wiegt, desto mehr Innovationen können wir einbauen. Für mehr Komfort und Sicherheit. Für gesteigerte Effizienz und Fahrdynamik bei gleichzeitig geringerem CO₂-Ausstoß – beispielsweise durch Audi cylinder on demand, das Start-Stop-System oder die Rekuperation. Für noch mehr Audi.

Mobilität & Navigation



Point-of-Interest-Suche (POI)

in der Google™¹-Datenbank, bei A3 Limousine/
S3 Limousine mit Sprachbedienung



Verkehrsinformationen online

ergänzen die dynamische Routenführung
durch Echtzeit-Verkehrsflussinformationen
einzelner Straßenabschnitte



myAudi – Sonderziele²

Das Navigationssystem als persönlicher
Straßenatlas: individuelle Point-of-Interest
(PoI)-Listen über das myAudi-Portal ins
Fahrzeug importieren



Fluginformationen

Informieren Sie sich bequem vom Fahrzeug
aus über Abflug- und Ankunftszeiten sowie
die entsprechenden Gates und suchen Sie
auf Wunsch direkt nach Flugnummern.



Zuginformationen

Rufen Sie von unterwegs Abfahrt- und
Ankunftszeiten sowie die jeweiligen
Bahnsteige ab. (Auch für weitere öffent-
liche Verkehrsmittel wie z. B. U-Bahnen
verfügbar)



Landesinformationen²

Anzeige von länderspezifischen Infor-
mationen z. B. zu geltenden Tempolimits,
Vignettenpflicht etc. beim Grenzübertritt



Picturebook Navigation

GPS-Daten Ihrer Bilder führen Sie ans Ziel.



Kraftstoffpreise

die günstigsten Tankstellen am Zielort bzw.
in Ihrer Nähe



Parkplatzinformationen

Hilfe bei der Suche nach Parkplätzen und
-häusern. Auch – sofern vorhanden – Dar-
stellung von Preisen und aktuell noch
freien Stellplätzen



Navigation mit Google Earth™¹ und Google Street View™¹

navigiert Sie dank hochauflösender Luft- und
Satellitenbilder, Fotos und Adressangaben
noch einfacher an Ihr Ziel



Kartenupdate-Service²

Die ausgelieferte Kartenversion kann mit
5 im halbjährlichen Rhythmus folgenden
Navigationsupdates aktualisiert werden



Kommunikation



WLAN-Hotspot

verbindet Ihre mobilen Endgeräte
mit dem Internet



E-Mails²

in Ihr Audi MMI® übertragen und
komfortabel vorlesen lassen



Mitteilungen

bei A3 Limousine/S3 Limousine in Ihr Audi
MMI übertragen und Kurznachrichten (SMS)
komfortabel vorlesen lassen bzw. über die
Diktierfunktion schreiben



Zugriff auf Facebook

Integriert Ihr persönliches Netzwerk ins
Cockpit. Mit Vorlese- und weiteren komfor-
tablen Textfunktionen



Zugriff auf Twitter

Integriert den Nachrichtendienst Twitter ins
Cockpit. Mit Vorlese- und weiteren komfor-
tablen Textfunktionen



¹ Google und das Google-Logo sind eingetragene Marken von Google Inc. ² Bestandteil der MMI Navigation plus mit MMI touch.

Verfügbarkeit, Bildschirmdarstellung und Kosten der Dienste variieren je nach Land, Modell, Endgerät und Tarif. Nähere rechtliche Informationen und Nutzungshinweise finden Sie auf Seite 107 sowie unter www.audi.de/connect.

audi connect.

myAudi

myAudi – Ihre persönliche Schaltzentrale

ermöglicht Ihnen unter www.audi.de/myaudi, nach einer einmaligen Registrierung passwortgeschützt die von Audi connect unterstützten Dienste nach Ihren Wünschen zusammenzustellen, zu verwalten und bequem von zu Hause aus zu konfigurieren. Die Zieleinspeisung erfolgt über www.audi.de/myaudi bzw. mobil über Audi MMI connect-App oder über Google Maps™¹.

Audi connect

Die Zukunft vernetzter Mobilität.

Die Welt bietet Ihnen unzählige Möglichkeiten. Mit dem optionalen Audi connect holen Sie sich zahlreiche dieser Möglichkeiten digital und direkt in Ihren Audi. Auf Knopfdruck. Individuell auf Sie abgestimmt. Dank myAudi und der von Audi connect unterstützten Dienste in Ihrem Fahrzeug. An vielen Orten der Welt. Intuitiv, einfach und komfortabel.



Audi link

Infotainment



Wetter

Vorhersagen und Karten vom gewünschten Ort



Audi music stream

Zugriff auf weltweite Radiostationen per Smartphone-App und WLAN-Verbindung plus Zugriff auf die Mediathek des Smartphones



Nachrichten online (individuell)

Texte und Bilder zum aktuellen Weltgeschehen, mit Vorlesefunktion, individuell konfigurierbar



City Events

informiert Sie über aktuelle Veranstaltungsinformationen – z. B. an Ihrem Zielort



Reiseinformationen

gibt Ihnen Informationen zu Sehenswürdigkeiten – mit Übernahmefunktion als Navigationsziel



quattro®
**Strassen
spuren.**

Mit quattro®.

Die Straße fest im Griff haben. Weil die Antriebskraft permanent auf alle vier Räder verteilt wird. Per hydraulischer Lamellenkupplung wird die Hinterachse variabel angesteuert. Immer situationsbedingt, immer selektiv. Mit quattro Fahrstabilität, Dynamik und Agilität neu erleben und dem Über- und Untersteuern entgegenwirken. Für gesteigerte Traktion und verbesserten Vortrieb. Jede Strecke meistern. Und das eigene Ziel stets vor Augen haben. In Kurven. Auf Geraden. Auf jedem Untergrund. Für Faszination, die haften bleibt. Auf der Straße – und im Gedächtnis.



Audi tr

Audi g-tron

Mit Audi g-tron unbeschwert und kostengünstig Gas geben. Compressed Natural Gas – kurz: CNG. Bei dessen Verbrennung deutlich weniger CO₂ entsteht als bei herkömmlichem Kraftstoff. Im Audi A3 Sportback g-tron mit einer reinen Gas-Reichweite von bis zu 400 Kilometern – und einer Dynamik, die typisch Audi ist: souverän und kraftvoll.



Werte nach ECE-Norm für den Audi A3 Sportback g-tron: Verbrauch: 3,3–3,2 kg CNG/100 km; CO₂-Ausstoß: 92–88 g/km; Werte nach ECE-Norm für den Audi A3 Sportback e-tron: Verbrauch: 1,5 l/100 km; CO₂-Ausstoß: 35 g/km. Über den genauen Einsatztermin informieren Sie sich bitte bei Ihrem Audi Partner.



n

CO₂-reduziert voran.



Audi e-tron

Mobilität wird sich verändern. Mit Audi e-tron definieren wir heute bereits, wie. Denn neben Hybrid-Antrieben, die schon jetzt in einigen Modellen zur Verfügung stehen, wird es bald konsequent emissionsreduzierte Fahrzeuge mit Plug-in-Hybrid-Technologie von Audi geben. So kann beispielsweise der Audi A3 Sportback e-tron bis zu 50 Kilometer rein elektrisch angetrieben werden. All das, um Nachhaltigkeit nicht nur zu fördern, sondern zu gestalten.

Intelligente Performance

Maximale Kraft. Maximal genutzt.

Jede Bewegung hat einen Ursprung. Etwas, das sie ins Rollen gebracht hat, eine Idee. Auch den Motoren für Ihren Audi liegt eine Initialzündung zugrunde: gesteigerte Leistung bei geringerem Verbrauch. Diesen vermeintlichen Gegensatz vereinbaren wir in zwei revolutionären Antriebstechnologien: TDI® und TFSI®. Lernen Sie beide kennen. Und entscheiden Sie sich für den Antrieb, der Sie am meisten bewegt.





TDI®

Audi TDI-Motoren sorgen mit der Kombination aus Direkteinspritzung und Turboaufladung für außergewöhnliche Performance – dank hohem Drehmoment über den gesamten Drehzahlbereich mit einer konstanten Kraftentfaltung. Emissionsreduziert und gewohnt sparsam im Verbrauch. Aber auch faszinierend dynamisch – damit Sie aus jeder Straße das Maximum herausholen können.



TFSI®

Audi TFSI-Motoren erreichen eine besonders hohe Verdichtung. Das Resultat: herausragende Effizienz bei optimaler Leistungsfähigkeit. Durch den Ersatz von Hubraum durch Aufladung werden Motorgröße und -gewicht deutlich verringert – bei beeindruckender gleichbleibender Dynamik. Für eine Kraftentfaltung, die Sie aus dem Stand überzeugen wird.

Audi cylinder on demand

Auch Zylinderköpfe können intelligent sein. Audi cylinder on demand beweist es. Im Teillastbereich schalten sich Zylinder zwei und drei des 4-Zylinder-TFSI-Motors automatisch ab. Das hilft, den Kraftstoffverbrauch zu senken und die Emissionen zu reduzieren. Ohne dass das Umschalten zu spüren ist und die Fahrdynamik beeinträchtigt wird.



>>> Audi drive select®

Mit Audi drive select passen Sie die Fahreigenschaften Ihres Audi an Ihre individuellen Bedürfnisse an. Auf Knopfdruck. Sportlicher, komfortabler, ausgewogener oder sparsamer. Sie entscheiden.

>>> S tronic®

Das sportlich-effiziente Doppelkupplungsgetriebe ermöglicht Ihnen blitzschnelle Schaltvorgänge ohne spürbare Zugkraftunterbrechung.

>>> Elektromechanische Servolenkung

Die Servolenkung vermittelt durch die geschwindigkeitsabhängige Lenkunterstützung auch bei hohem Tempo ein präzises Lenkgefühl, unterstützt Sie beim Gegenlenken und erleichtert das Einparken.

>>> Progressivlenkung

Gesteigerte Fahrdynamik durch direktere Übersetzung der Lenkung sowie erhöhter Fahrkomfort im alltäglichen Gebrauch durch reduzierte Lenkarbeit. Über die variable, vom Lenkeinschlag abhängige Lenkunterstützung bietet Ihnen die Progressivlenkung beeindruckende Fahreigenschaften.

>>> Audi magnetic ride

Fahrzustandsabhängige Regelung der Dämpferkräfte ist von komfortabel bis sportlich einstellbar.

>>> quattro®

Der permanente Allradantrieb verteilt die Antriebskräfte fahrsituationsabhängig auf jedes einzelne Rad für mehr Traktion und Dynamik.



Dynamik

Dynamik,

die Sie nicht mehr loslässt.

Einsteigen. Anschnallen. Motor starten. Wohin es auch geht, lassen Sie sich antreiben von faszinierender Dynamik. Denn Sie wissen, in Ihrem Audi stehen Ihnen alle Wege offen. Bestimmen Sie die Richtung. Die Gangart. Das Tempo. Und genießen Sie dabei die Freiheit, Reserven zu haben. Genug, um aus jeder Strecke das Beste herauszuholen.



**>>> adaptive cruise control inklusive
Audi pre sense front**

beobachtet den Verkehr vor Ihnen, bremst oder beschleunigt automatisch, um den Abstand zu halten, und warnt Sie frühzeitig vor Fahrzeugen

>>> Audi side assist

erfasst den rückwärtigen Verkehr und unterstützt Sie dadurch beim Spurwechsel

>>> Audi active lane assist

unterstützt bei erkannten Fahrbahnbegrenzungen durch sanfte Lenkeingriffe bei der Spurhaltung. In Verbindung mit MMI Navigation plus mit MMI touch ist die kamera-basierte Verkehrszeichenerkennung integriert.

>>> Audi pre sense basic

erkennt die Fahrsituation und leitet, wenn erforderlich, präventive Maßnahmen zu Ihrem und zum Schutz weiterer Insassen ein

Assistenzsysteme

Wohin es auch geht: Ein gutes Gefühl fährt mit.

Mit den Assistenzsystemen in Ihrem Audi.

Jede Fahrt ist anders. Doch eines ist bei allen Fahrten gleich – das Gefühl, das jeder Audi vermittelt: geschützt zu sein. Sämtliche Fahrerassistenzsysteme in Ihrem Audi unterstützen Sie bei Ihrer Fahrt und sorgen für noch mehr Komfort unterwegs. Lernen Sie die wichtigsten Fahrerassistenzsysteme kennen.

>>> LED-Scheinwerfer

leuchten die Fahrbahn präzise und in tageslichtähnlichem Licht aus. Unterschiedliche Scheinwerferlichtverteilungen sorgen für mehr Sicherheit und Komfort sowie eine besonders gute Wahrnehmung durch andere Verkehrsteilnehmer

>>> Einparkhilfe plus mit selektiver Anzeige

sorgt für mehr Übersicht beim Parken und Rangieren aufgrund optischer Darstellungen rund um das Fahrzeug

>>> Parkassistent mit selektiver Anzeige

unterstützt Sie beim Einparken in Längs- und Querparklücken sowie beim Ausparken aus Längsparklücken durch einen nahezu automatischen Lenkvorgang

>>> Audi connect

Nutzen Sie mit der MMI Navigation plus mit MMI touch sämtliche von Audi connect unterstützten optionalen Dienste – schnell und bequem. Durch die intuitive Bedienung des MMI ist der Zugriff auf viele internetbasierte Funktionen beeindruckend unkompliziert.

>>> Navigation

Lassen Sie sich über die MMI Navigation plus mit MMI touch via 3D-Kartenansicht und einer 3-dimensionalen Darstellung von Sehenswürdigkeiten und markanten Gebäuden noch komfortabler zu Ihren Zielen navigieren.

>>> Car

Steuern und verändern Sie ab MMI Radio ganz bequem und mit wenigen Handgriffen Fahrerassistenzsysteme, Fahrzeugeinstellungen sowie Klima- und Servicefunktionen.

>>> Telefon

Führen Sie über die Freisprecheinrichtung sicher und komfortabel Telefonate: Wählen Sie bequem im MMI aus Ihren Kontakten aus oder geben Sie die Nummer intuitiv über das MMI touch ein.

>>> Media

Blättern Sie durch die Cover Ihrer Musiksammlung auf allen verfügbaren Medienquellen wie Jukebox, eingelegten SD-Karten, Audi music interface oder CDs sowie – in Verbindung mit MMI Navigation plus mit MMI touch – auch auf DVDs.

MMI



>>> MMI touch®

Mit dem MMI touch ist die Bedienung der einzelnen Komponenten des Multi Media Interface noch einfacher. Das in den Dreh-/Drück-Steller integrierte Touchpad lässt sich sogar mit nur einem Finger bedienen.

Simplexität

Das MMI® – intelligent, individuell, intuitiv.

Reduziert. Einfach. Logisch. Die Welt des mobilen Infotainments neu definiert: das optionale Multi Media Interface (MMI). Telefonieren, navigieren oder über zusätzlich auf Wunsch erhältliches Audi connect das Internet nutzen: hochintuitiv, hochfunktional und komfortabel – nicht zuletzt dank Sprachsteuerung in A3 Limousine und S3 Limousine. Mit optionalem MMI Radio bzw. MMI Navigation plus mit MMI touch geht Ihnen in Ihrem Audi alles spielend leicht von der Hand.



Audi link



LED-Scheinwerfer

Licht

Moderne LED-Technologie. Die die Straßen exzellent ausleuchtet. Einem natürlichen Grundsatz folgend: Am Tag sieht man am besten. Mit tageslicht-ähnlicher Farbtemperatur wirkt das Licht der Audi LED-Scheinwerfer der Ermüdung der Augen entgegen. Streckendaten werden genutzt, um die Lichtverteilung der jeweiligen Situation anzupassen. Vorausschauend. Dank Vernetzung mit der MMI Navigation plus mit MMI touch. Damit Ihnen möglichst nichts entgeht – und Ihr Audi alle Blicke auf sich zieht.

Blick



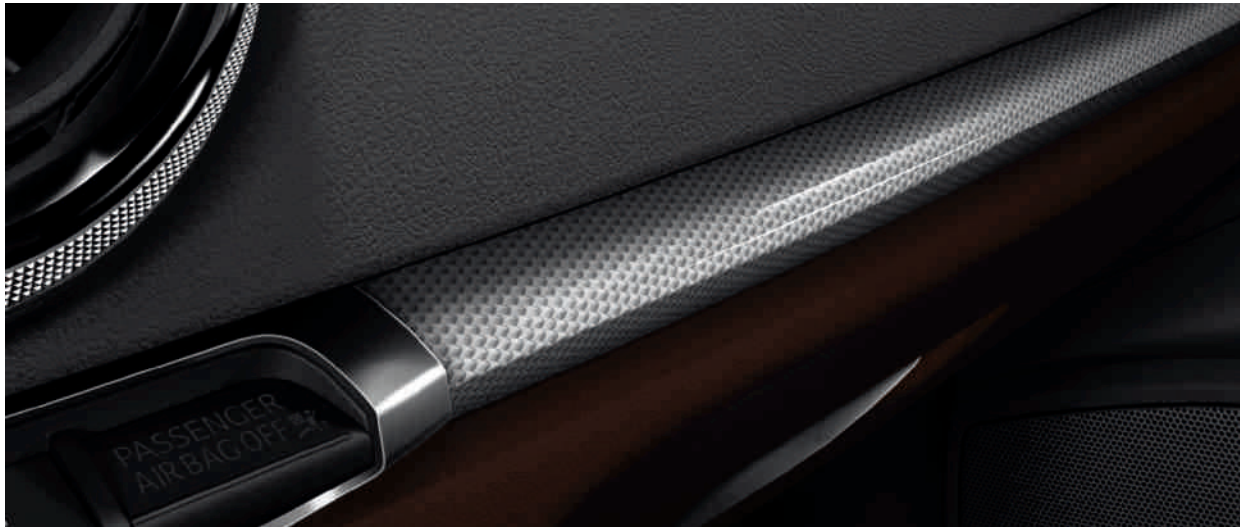



So einzigartig wie Sie. Die Ausstattungsmöglichkeiten.

Sportlichkeit, Komfort, Design, Funktionalität – ganz gleich, welche Anforderungen Sie an Ihren Audi stellen, er bietet Ihnen eine Fülle von Individualisierungsmöglichkeiten. Die Ausstattungsvarianten von Audi sind vielfältig und hochwertig und lassen sich von Ihnen ganz Ihren Bedürfnissen anpassen.

Charakter hat viele Formen. Hier sind zwei davon.

Was macht einen Audi zu Ihrem Audi? Eine ganz auf Ihre Bedürfnisse abgestimmte Ausstattung. Ihnen steht eine Vielzahl von Möglichkeiten zur Verfügung, Ihrem Fahrzeug genau die Note zu verleihen, die Ihnen vorschwebt. Mehr Sportlichkeit? Mehr Eleganz? Lassen Sie sich inspirieren.

Jetzt konfigurieren unter: www.audi.de/konfigurator oder mit der Audi Konfigurator-App.

Audi A3 Limousine Ambition in Misanorot Perleffekt

Aluminium-Gussräder im 10-Speichen-Dynamik-Design

Sportsitze in Alcantara/Leder schwarz

Dekoreinlagen in Aluminium Mistral silber

Bang & Olufsen Sound System

Multifunktions-Sportlederlenkrad im 3-Speichen-Design unten abgeflacht



Die Werte für Kraftstoffverbrauch und CO₂-Emissionen sowie die Effizienzklassen finden Sie ab Seite 112.



**Audi A3 Cabriolet Ambiente
in Phantomschwarz Perleffekt**

Aluminium-Gussräder im 5-Speichen-Stern-Design

Verdeck in Schwarz

Normalsitze in Leder Milano pashminabeige

Dekoreinlagen in 3D-Optik Luv

Aluminiumoptik Interieur



Sportlichkeit sehen und spüren. Schon im Stand.

S steht für Sportlichkeit. Ihre Audi S3 Limousine beweist das eindrucksvoll. Mit umfangreicher S-spezifischer Ausstattung. Für dynamische Optik. Sportlichen Komfort. Und souveräne Performance. Dazu erhalten Sie die Möglichkeit, den S-Faktor noch weiter zu steigern. Mit optionaler Ausstattung, die ebenfalls spürbar begeistert.



Die Werte für Kraftstoffverbrauch und CO₂-Emissionen sowie die Effizienzklassen finden Sie ab Seite 112.

S-spezifische Serienumfänge

Aluminium-Gussräder

im 5-Parallelspeichen-Design (S-Design)

teilpoliert, Größe 8 J x 18 mit Reifen 225/40 R 18¹

Audi Singleframe

Kühlergrill in Platinumgrau mit horizontalen Chromstreben. Mit verchromten, mittig platzierten Audi Ringen

Stoßfänger

in sportlich-markantem Design mit Lufteinlassgittern in Wabenstruktur mit Doppelchromstreben

Außenspiegelgehäuse

in Aluminiumoptik

Seitliche Schwellerleisten

Bremssättel schwarz lackiert

mit S3-Schriftzug vorn, unterstützen den dynamischen Charakter des Fahrzeuges durch eine sportlichere Optik der Bremsanlage

Diffusoreinsatz hinten

mit Doppelchromstrebe

Abgasendrohre

2-flutige Abgasanlage mit je 2 ovalen, verchromten Endrohren links und rechts

Heckspoiler

auf der Gepäckraumklappe

Modell-/Technologiebezeichnung

Modellbezeichnung S3 auf der Gepäckraumklappe und im Kühlergrill. Auf Wunsch auch ohne Modell-/Technologiebezeichnung am Heck.

Modellbezeichnung S3 im Drehzahlmesser und im MMI-Display. quattro Schriftzug beifahrerseitig in der Armaturentafel

Einstiegsleisten

auf den Türschwelleren mit Aluminiumeinlage und S3-Schriftzug

Pedalerie

sowie Fußstütze in Edelstahl gebürstet

Kombiinstrument

mit integrierter Ladedruckanzeige und grauen Zifferblättern

Aluminiumoptik Interieur

Sportsitze vorn

Sitzbezüge in Stoff Trophy/Leder

mit Kontrastnähten und S3-Prägung in den Lehnen der Vordersitze

Dachhimmel in Stoff schwarz

Dekoreinlagen

Aluminium matt gebürstet

Sportlederlenkrad im 3-Speichen-Design

mit S3-Emblem und S-spezifischen Kontrastnähten

S-Sportfahrwerk

dynamischere Feder-Dämpfer-Abstimmung und Tieferlegung um 25 mm

Permanenter Allradantrieb quattro®

Progressivlenkung

Xenon plus-Scheinwerfer inklusive Scheinwerfer-Reinigungsanlage

Audi drive select®

Fahrerinformationssystem mit Farbdisplay

Komfortklimaautomatik

Mittelarmlehne vorn

Ablage- und Gepäckraumpaket

Make-up-Spiegel beleuchtet

Diebstahlwarnanlage

Optional erhältliche Ausstattungsumfänge (Auszug)

Weitere Räder in 18 Zoll sowie in Verbindung mit Audi magnetic ride in 19 Zoll

Bremssättel rot lackiert

Engine-Start-Stop-Taste

mit rot eloxiertem Ring (in Verbindung mit optionalem Komfortschlüssel)

S-Sportsitze vorn

S-spezifische Sitzbezüge

- Alcantara/Leder schwarz bzw. mondsilber
 - Leder Feinnappa schwarz bzw. mondsilber
 - Audi design selection korsorot
- jeweils mit Kontrastnähten und S3-Prägung in den Lehnen der Vordersitze

Dekoreinlagen

3D-Optik schwarz

Multifunktions-Sportlederlenkrad

im 3-Speichen-Design unten abgeflacht

mit S3-Emblem und S-spezifischen Kontrastnähten sowie wahlweise mit Schaltwippen in Aluminiumoptik

Audi magnetic ride

Lackierungen in ausgewählten Serien-/Sonderausstattungsfarben, zusätzliche S-spezifische Lackierungen in den Sonderfarben Sepangblau Perleffekt² und Pantherschwarz Kristalleffekt

¹Angaben zu den technischen Eigenschaften der Reifen finden Sie auf Seite 115. ²Über den genauen Einsatztermin informieren Sie sich bitte bei Ihrem Audi Partner.

Für jede Persönlichkeit der richtige Antrieb.

Ganz gleich, für welchen Audi Motor Sie sich entscheiden: Alle Aggregate verfügen über eine hohe Verdichtung, hocheffiziente Verbrennung und einen hervorragenden Wirkungsgrad. Oder kurz: gesteigerte Leistung bei reduziertem Kraftstoffverbrauch und verringerten Emissionen.





**1.4-Liter-TFSI-Aggregat
mit Audi cylinder
on demand-Technologie**

TFSI®

Die Audi TFSI-Motoren: beeindruckende Effizienz bei gesteigerter Leistungsfähigkeit – und gleichbleibender Dynamik. Zum Beispiel der 1.4 TFSI 103 kW (140 PS) mit Audi cylinder on demand-Technologie in Audi A3 Limousine und Audi A3 Cabriolet. Oder der 2.0 TFSI quattro mit 221 kW (300 PS) in der Audi S3 Limousine. Bei S tronic mit einer Beschleunigung von 0 auf 100 km/h in 4,9 Sekunden.

- A3 Limousine 1.4 TFSI 92 kW (125 PS)
- A3 Limousine/A3 Cabriolet 1.4 TFSI 103 kW (140 PS) mit Audi cylinder on demand-Technologie
- A3 Limousine/A3 Cabriolet 1.8 TFSI 132 kW (180 PS)
- S3 Limousine 2.0 TFSI quattro 221 kW (300 PS)

Die Werte für Kraftstoffverbrauch und CO₂-Emissionen sowie die Effizienzklassen finden Sie ab Seite 112.



2.0-Liter-TDI clean diesel-Aggregat

TDI®

Die Audi TDI-Motoren: hohes Drehmoment über den gesamten Drehzahlbereich – mit einer konstanten Kraftentfaltung. Emissionsreduziert und gewohnt sparsam im Verbrauch. Wie der 2.0 TDI clean diesel: 110 kW (150 PS). Im Audi A3 Cabriolet mit einer Höchstgeschwindigkeit von 224 km/h und einer Beschleunigung von 0 auf 100 km/h in 8,9 Sekunden.

- A3 Limousine 1.6 TDI 77 kW (105 PS)
- A3 Limousine 2.0 TDI 110 kW (150 PS)
- A3 Limousine/A3 Cabriolet 2.0 TDI clean diesel 110 kW (150 PS)

Von Sportlichkeit bis Luxus. Sie haben die Wahl.

Sie können Ihren Audi A3 ganz nach Ihren Vorstellungen gestalten: mit drei faszinierenden Ausstattungslinien. Geben Sie ihm als Attraction eine eigene Persönlichkeit. Bringen Sie mit der Ausstattungslinie Ambition reine Sportlichkeit zum Ausdruck. Oder lassen Sie sich in der Ausführung Ambiente von Luxus und Komfort begeistern. Egal was Ihnen vorschwebt: Jede der Ausstattungslinien macht eine Fahrt in einem Audi zu einem besonders exklusiven Erlebnis.





Attraction – Charakter und Emotionen

Modellspezifische Serienausstattung

Differenzierung innen:

Dekoreinlagen in Micrometallic silber für Türverkleidungen und Schalttafel

Sitzbezüge in Stoff Marathon

Differenzierung außen:

Aluminium-Gussräder im 10-Speichen-Design, Größe 7 J x 16 mit Reifen 205/55 R 16*

Funktionale Differenzierung:

Lenkrad, umschäumt, im 4-Speichen-Design



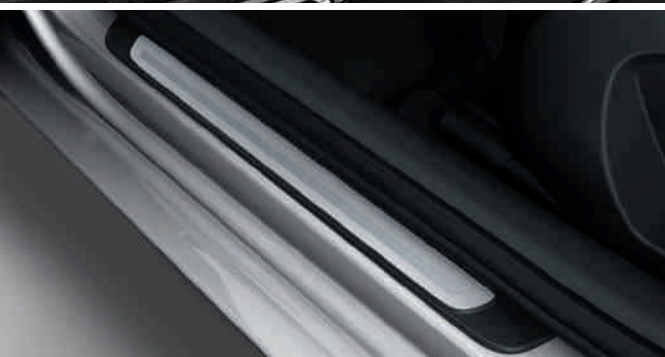

Ambition – Sportlichkeit und Dynamik

Modellspezifische Serienausstattung

Differenzierung innen:

Dekoreinlagen in Micrometallic silber für Türverkleidungen und Schalttafel

Einstiegsleisten mit Aluminiumeinlage auf den Türschweller

Sitzbezüge in Stoff Rallye

Differenzierung außen:

Aluminium-Gussräder im 5-Arm-Design, Größe 7,5 J x 17 mit Reifen 225/45 R 17*

verchromte Blenden für Abgasendrohre, je nach Motorisierung einfach oder doppelt

Funktionale Differenzierung:

Sportsitze vorn

Sportlederlenkrad im 3-Speichen-Design, inklusive Schalt- bzw. Wählhebelknopf in Leder

Fahrerinformationssystem mit Farbdisplay, inklusive digitaler Geschwindigkeitsanzeige und Bordcomputer mit Effizienzprogramm

Audi drive select

Nebelscheinwerfer in Halogentechnik, in die Frontschürze integriert

Sportfahrwerk, auch mit Dynamikfahrwerk bestellbar



Ambiente – Luxus und Komfort

Modellspezifische Serienausstattung

Differenzierung innen:

Dekoreinlagen 3D-Optik Luv in Türverkleidungen und Schalttafel

Einstiegsleisten in Schwarz auf den Türschwrellern

Sitzbezüge in Stoff Regatta/mono.pur

Differenzierung außen:

Aluminium-Gussräder im 15-Speichen-Y-Design, Größe 7 J x 16 mit Reifen 205/55 R 16*

Glanzpaket (bei A3 Limousine) bzw. Windschott (bei A3 Cabriolet)

verchromte Blenden für Abgasendrohre, je nach Motorisierung einfach oder doppelt

Funktionale Differenzierung:

Fahrerinformationssystem mit Farbdisplay, inklusive digitaler Geschwindigkeitsanzeige und Bordcomputer mit Effizienzprogramm

Geschwindigkeitsregelanlage

Lederlenkrad im 4-Speichen-Design, inklusive Schalt- bzw. Wählhebelknopf in Leder

Mittelarmlehne vorn

Lichtpaket

Einparkhilfe hinten



Der sportlichen Linie treu bleiben: die S line-Pakete.

Mit den S line-Paketen unterstreichen Sie den sportlichen Charakter Ihres Audi A3. Betonen Sie zum Beispiel die dynamische Linienführung, verleihen Sie dem Innenraum noch mehr Ausdruck oder definieren Sie das Fahrwerk für gesteigerte Fahrdynamik noch sportlicher. Und machen Sie aus Ihrem Audi einen echten Athleten.



Die Werte für Kraftstoffverbrauch und CO₂-Emissionen sowie die Effizienzklassen finden Sie ab Seite 112.

S line Exterieurpaket

Stoßfänger vorn und hinten, seitliche Schwellerleisten sowie Diffusoreinsatz
in sportlich-markantem Design

Kühlergrill
in Schwarz Hochglanz

Diffusoreinsatz
in Platinumgrau lackiert, mit Wabenstruktur

Nebelscheinwerfer

Einfassungen der Nebelscheinwerfer
in Schwarz Hochglanz

Verchromte Blenden für Abgasendrohre
je nach Motorisierung einfach oder doppelt

Einstiegsleisten
mit Aluminiumeinlage und S line-Schriftzug

S line-Schriftzüge
auf den vorderen Kotflügeln

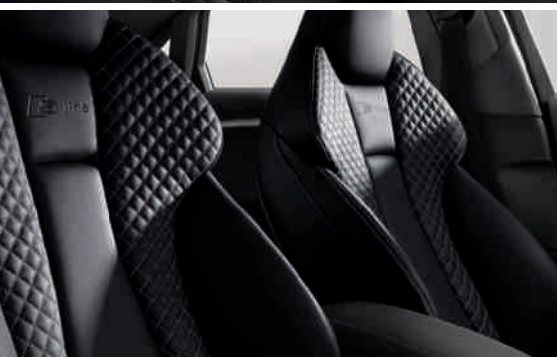

S line Sportpaket¹

Im S line Sportpaket sind folgende Ausstattungsumfänge enthalten:

Aluminium-Gussräder im 5-Parallelspeichen-Design
teilpoliert, Größe 8 J x 18 mit Reifen 225/40 R 18²

S line-Sportfahrwerk

mit dynamischerer Feder-Dämpfer-Abstimmung und Tieferlegung um 10 mm gegenüber Sportfahrwerk bzw. 25 mm gegenüber Dynamikfahrwerk

S line-Schriftzüge

auf den vorderen Kotflügeln sowie den Einstiegsleisten

Innenraum, Armaturentafel und Dach-/Verdeckhimmel
in Schwarz, Kontrastnähte auf Sitzbezügen, Sportlederlenkrad und Schalt- bzw. Wählhebelmanschette

Sportsitze vorn

S line-Sitzbezüge in Stoff Biathlon/Leder

in Schwarz mit S line-Prägung in den Lehnen der Vordersitze

S line-Sportlederlenkrad im 3-Speichen-Design

in Leder schwarz (Lenkradgriffe in perforiertem Leder) mit Kontrastnähten und S line-Emblem

Schalt- bzw. Wählhebelknopf

in perforiertem Leder schwarz

Dekoreinlagen

Aluminium matt gebürstet

Ablage- und Gepäckraumpaket

Make-up-Spiegel beleuchtet

Optional erhältlich:

Weitere Räder in 18 Zoll sowie in Verbindung mit Sportfahrwerk oder Audi magnetic ride in 19 Zoll

Audi magnetic ride

S-Sportsitze vorn

S line-Sitzbezüge in Alcantara gelocht/Leder oder Leder Feinnappa

Schulterbereich bei Sportsitzen vorn in Leder Velvet und bei S-Sportsitzen vorn in Leder Feinnappa gesteppt mit Kontrastnähten, jeweils in Schwarz mit S line-Prägung in den Lehnen der Vordersitze

S line-Multifunktions-Sportlederlenkrad im 3-Speichen-Design unten abgeflacht

bei S tronic wahlweise mit Schaltwippen – jeweils in Leder schwarz (Lenkradgriffe in perforiertem Leder) mit S line-Emblem

Dekoreinlagen

3D-Optik schwarz

Lackierungen in allen Serien-/Sonderausstattungs-farben, zusätzliche Lackierung in der Sonderfarbe Daytonagrau Perleffekt

So unverwechselbar wie Ihr Anspruch: die Audi design selection.

Die Audi design selection bietet Ihnen eine ästhetische Vorauswahl an besonderen Materialien und Farben im Innenraum. Die edlen Lederausstattungen in den Farben Lassobraun oder Korsorot mit attraktiven Kontrastnähten verleihen dem Innenraum ein exklusives Ambiente.



Audi design selection lassobraun

Für die A3 Limousine und für das A3 Cabriolet ist exklusiv die Audi design selection lassobraun* erhältlich. Die Sportsitze vorn sind in einer Kombination aus Leder Milano schwarz und Leder Velvet lassobraun gehalten, deren Kontrastnähte in Lassobraun z. B. an den Kniepads und den Armauflagen konsequent weitergeführt werden. Türspiegel in Leder Velvet lassobraun runden den akzentuierten und modernen Auftritt eindrucksvoll ab. Die genauen Umfänge des Ausstattungspakets erfahren Sie auf Seite 95.

Die Abbildungen zeigen die Audi A3 Limousine. * Nur für Ambition erhältlich.

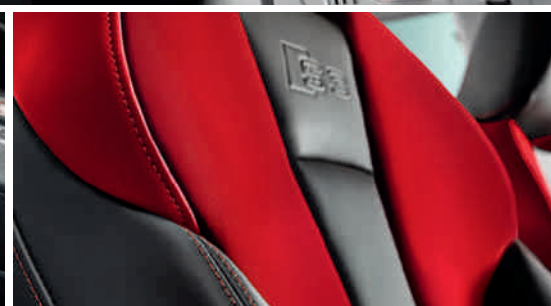
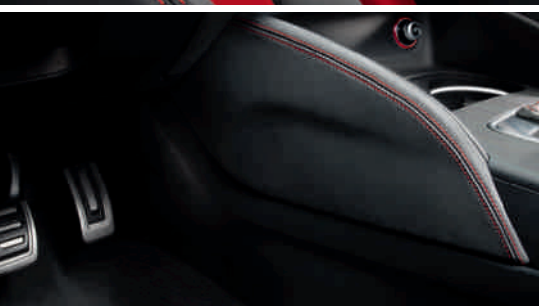

Audi design selection korsorot

Die für die Audi S3 Limousine erhältliche Audi design selection korsorot zeichnet sich durch die Sportsitze vorn in edlem Leder Feinnappa schwarz und durch die Kontrastnähte in Korsorot aus. Die korsoroten Schultereinsätze der Sportsitze in Leder Velvet werden farblich von den Kontrastnähten aufgegriffen, die sich z. B. am Sportlederlenkrad, an den Kniepads sowie an der Schalt- bzw. Wählhebelmanschette wiederfinden. Die genauen Umfänge des Ausstattungspakets erfahren Sie auf Seite 95.

Sie haben einen exklusiven Charakter. Warum nicht auch Ihr Audi?

Den Anspruch an Exklusivität trägt das Angebot von Audi exclusive* schon im Namen. Es verbindet farbiges Leder mit einer individuellen Lackierung aus dem großen Farbangebot von Audi exclusive – ganz so, wie Sie es wünschen. So bringen Sie den außergewöhnlichen Charakter Ihres Fahrzeugs noch mehr zur Geltung. Ihr Audi Partner und das Audi exclusive Studio des Audi Forums Neckarsulm erwarten Ihre Wünsche.





**Audi A3 Limousine Ambition in
Individuallackierung Racing Blue Mica**

Aluminium-Gussräder Audi exclusive im 10-Speichen-
Design in Titanoptik matt, glanzgedreht

Leder Ausstattung (Paket 1) in Leder Feinnappa
Audi exclusive in Alabasterweiß und Wolkengrau
mit Kontrastnähten

Erweiterte Leder Ausstattung Audi exclusive

Bedienelemente in Leder Audi exclusive

Dekoreinlagen in Aluminium matt gebürstet



Ihr Audi wird nicht einfach lackiert. Sondern vierfach.

Wählen Sie die Lackfarbe, die Ihre Persönlichkeit am besten widerspiegelt. Ganz gleich, für welche Farbe Sie sich entscheiden, Sie können sich darauf verlassen, dass wir beim Lackierprozess auf hervorragende Qualität setzen: Obwohl der Lack auf einem Audi nicht dicker ist als ein menschliches Haar, besteht er aus vier Schichten. Damit Sie darin nicht nur glänzend aussehen, sondern Ihr Audi auch vor Umwelteinflüssen und Abnutzung bestmöglich geschützt ist. Ein Autoleben lang.





Qualität sehen und fühlen: Das optionale Akustikverdeck besticht durch hochwertige Bezüge in verschiedenen Farbtönen und einen Verdeckkasten mit umlaufender Aluminiumleiste. Es lässt sich bis zu einer Geschwindigkeit von 50 km/h öffnen und schließen und sorgt aufgrund der ausgezeichneten Materialität im Innenraum stets für eine angenehm leise Fahrt sowie eine exzellente Wärmedämmung.

| Verdeckfarben



Verdeck schwarz



Verdeck braun



Verdeck grau

| Unilackierungen



Amalfiweiß

| Metalllackierungen



Eissilber Metallic

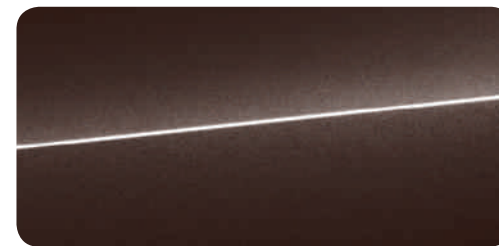

Belugabraun Metallic



Brillanrot



Monsungrau Metallic



Gletscherweiß Metallic

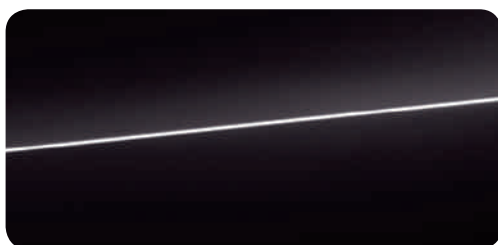

Brillantschwarz



Dakotagrau Metallic

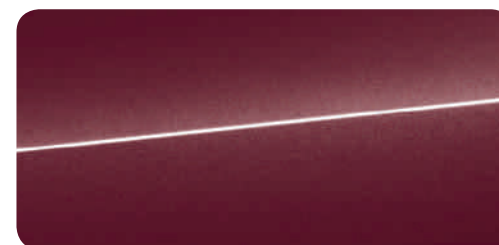

Shirazrot Metallic

| Perleffektlackierungen

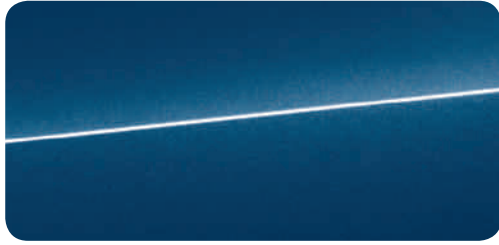

Scubablau Metallic



Misanorot Perleffekt

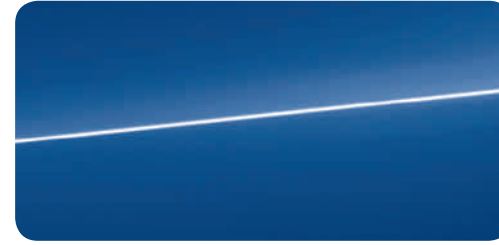

Sepangblau Perleffekt*
Nur für S3 Limousine erhältlich

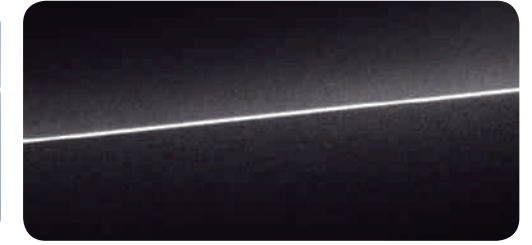

Pantherschwarz Kristalleffekt
Nur für S3 Limousine erhältlich

| Audi exclusive



Lotusgrau Metallic



Phantomschwarz Perleffekt



Individuelllackierungen Audi exclusive*
Ein Angebot der quattro GmbH

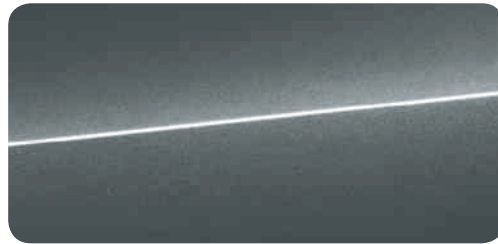

Daytonagrau Perleffekt
Nur in Verbindung mit S line Sportpaket erhältlich

* Über den genauen Einsatztermin informieren Sie sich bitte bei Ihrem Audi Partner.



Die ideale Verbindung zwischen einem Audi und der Straße: Audi Räder und Reifen.

Um Ihnen ein gutes Gefühl mit auf den Weg zu geben, stehen Räder und Reifen bei Audi besonders auf dem Prüfstand. Bevor ein Reifen ein Audi Reifen wird, muss er einige Testverfahren durchlaufen. Nur so kann sichergestellt werden, dass jeder Reifen den hohen Audi Qualitätsstandards gerecht wird und modell-spezifisch perfekt auf das Fahrzeug abgestimmt ist. Damit Sie sich auf ein Höchstmaß an Qualität, Lebensdauer und Sicherheit verlassen können, sowohl bei Reifen und Felge. Egal für welches Design Sie sich entscheiden.



Wer schön sein will, muss leiden.

Wenn unsere Experten die Qualität von originalen Audi Rädern testen, gehen sie genauso innovativ vor wie unsere Designer. Starke Hitze, hohe Luftfeuchtigkeit, intensive Sonneneinstrahlung – der Anzahl an möglichen Tests ist nahezu keine Grenze gesetzt. Aber der extremste Härte-test ist die kupferbeschleunigte Essigsäure-Salz-Sprühnebel-Prüfung, kurz CASS. Dabei werden Räder, die durch simulierten Steinschlag vorgeschädigt sind, über mehrere Tage mit dieser äußerst korrosiven Lösung besprüht. Trotzdem müssen sie all diese Herausforderungen ohne merkbare Beeinträchtigung überstehen. Damit das Design Ihrer originalen Audi Räder Sie auch nach vielen Kilometern noch so begeistert wie am ersten Tag.

Die Abbildung zeigt das für Audi A5, Audi A7 und Audi A8 verfügbare Aluminium-Gussrad im 5-Arm-Parabol-Design mit glanzgedrehten Armen.

| Räder



Aluminium-Gussräder im 10-Speichen-Design
Größe 7 J x 16 mit Reifen 205/55 R 16¹



Aluminium-Gussräder im 5-Speichen-Stern-Design
Größe 7,5 J x 17 mit Reifen 225/45 R 17¹



Aluminium-Gussräder im 5-Parallelspeichen-Design (S-Design)
teilpoliert, Größe 8 J x 18 mit Reifen 225/40 R 18¹
(nur für S3 Limousine bzw. in Verbindung mit S line Sportpaket erhältlich)



Aluminium-Gussräder im 15-Speichen-Y-Design
Größe 7 J x 16 mit Reifen 205/55 R 16¹



Aluminium-Gussräder im 10-Speichen-Dynamik-Design
Größe 7,5 J x 17 mit Reifen 225/45 R 17¹



Aluminium-Gussräder im 5-Doppelspeichen-Stern-Design (S-Design)²
kontrastgrau, teilpoliert,
Größe 8 J x 19 mit Reifen 235/35 R 19¹
(nur für S3 Limousine erhältlich)



Aluminium-Gussräder im 5-Arm-Design
Größe 7,5 J x 17 mit Reifen 225/45 R 17¹



Aluminium-Gussräder im Vielspeichen-Stern-Design
kontrastgrau, teilpoliert,
Größe 8 J x 18 mit Reifen 225/40 R 18¹

| Audi exclusive



Aluminium-Gussräder Audi exclusive im 5-Arm-Rotor-Design in Schwarz matt, glanzgedreht
Größe 8 J x 18 mit Reifen 225/40 R 18¹.
Ein Angebot der quattro GmbH



Aluminium-Gussräder Audi exclusive im 10-Speichen-Design in Titanoptik matt, glanzgedreht³
Größe 8 J x 18 mit Reifen 225/40 R 18¹.
Ein Angebot der quattro GmbH

| Winterräder



Winter-Stahlräder inklusive Radvollblende⁴
Größe 6,5 J x 16 mit Reifen 205/55 R 16¹,
zulässige Höchstgeschwindigkeit 210 km/h,
schneekettentauglich



Winter-Aluminium-Gussräder im Vielspeichen-Stern-Design
Größe 8 J x 18 mit Reifen 225/40 R 18¹,
zulässige Höchstgeschwindigkeit 240 km/h,
nicht schneekettentauglich



Aluminium-Gussräder Audi exclusive im 5-Arm-Struktur-Design
Größe 8 J x 18 mit Reifen 225/40 R 18¹.
Ein Angebot der quattro GmbH



Aluminium-Gussräder Audi exclusive im 5-Arm-Wing-Design in Titanoptik glänzend, glanzgedreht²
Größe 8 J x 19 mit Reifen 235/35 R 19¹.
Ein Angebot der quattro GmbH



Winter-Aluminium-Gussräder im 10-Speichen-Design
Größe 7 J x 16 mit Reifen 205/55 R 16¹,
zulässige Höchstgeschwindigkeit 210 km/h,
nicht schneekettentauglich



Aluminium-Gussräder Audi exclusive im 10-Speichen-Design³
Größe 8 J x 18 mit Reifen 225/40 R 18¹.
Ein Angebot der quattro GmbH



Aluminium-Gussräder Audi exclusive im 5-V-Speichen-Design in Titanoptik matt, glanzgedreht^{2,3}
Größe 8 J x 19 mit Reifen 235/35 R 19¹.
Ein Angebot der quattro GmbH



Winter-Aluminium-Gussräder im 5-Arm-Design
Größe 6,5 J x 17 mit Reifen 205/50 R 17¹,
zulässige Höchstgeschwindigkeit 210 km/h,
schneekettentauglich

¹Angaben zu den technischen Eigenschaften der Reifen finden Sie auf Seite 115. ²Nur für Motorisierungen ab 92 kW (125 PS) und nur in Verbindung mit Sportfahrwerk bzw. Audi magnetic ride (bei S3 Limousine nur in Verbindung mit Audi magnetic ride) erhältlich. ³Über den genauen Einsatztermin informieren Sie sich bitte bei Ihrem Audi Partner. ⁴Inklusive Radvollblende bei Fahrzeugen mit Sommer-Aluminiumrädern.

Premiumqualität, auf die Sie setzen können.

In Ihrem Audi nehmen Sie einen besonderen Platz ein. Auf Vorder- und Rücksitzen wird exklusiver Komfort fühlbar: durch hochwertige Materialien und eine erstklassige Verarbeitung. Ob Sie sich für Normalsitze mit Stoff- bzw. Lederbezug entscheiden oder Sportsitze bzw. S-Sportsitze mit stabilem Seitenhalt bei dynamischer Fahrt bevorzugen: Hier sitzen Sie richtig.



Normalsitze vorn 1

Die Abbildung zeigt Normalsitz vorn in Leder Milano pashminabeige.

Die modellspezifischen Serien- und Sonderausstattungen entnehmen Sie bitte dem Index ab Seite 118.



Sportsitze vorn [2]

Die Abbildung zeigt Sportsitz vorn in Stoff Rallye schwarz/silber.

S-Sportsitze vorn [3]

Die Abbildung zeigt S-Sportsitz vorn in Leder Feinnappa schwarz.

| Stoff



Stoff Marathon schwarz

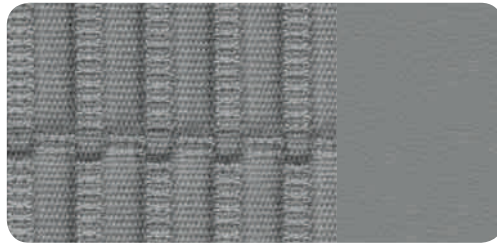

1 Stoff Regatta/mono.pur titangrau

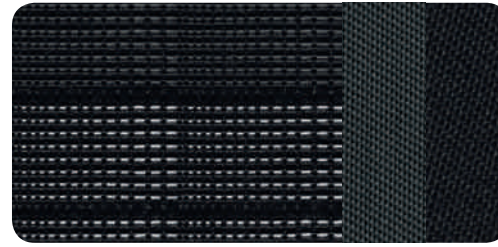

1 Stoff Rallye schwarz/schwarz

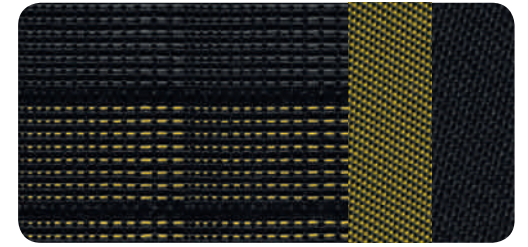

2 Stoff Rallye schwarz/gelb

2

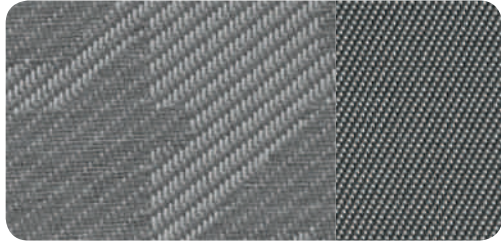

Stoff Marathon titangrau



1 Stoff Regatta/mono.pur pashminabeige

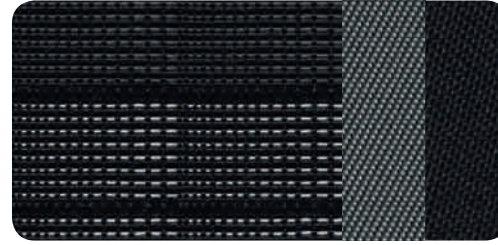

1 Stoff Rallye schwarz/silber

2

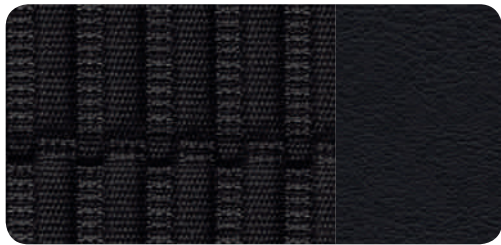

Stoff Regatta/mono.pur schwarz



1 Stoff Regatta/mono.pur kastanienbraun



1 Stoff Rallye schwarz/blau

2

| Stoff/Leder



Stoff Biathlon/Leder schwarz
Nur in Verbindung mit S line Sportpaket erhältlich

2

| Leder



Leder Milano pashminabeige

1

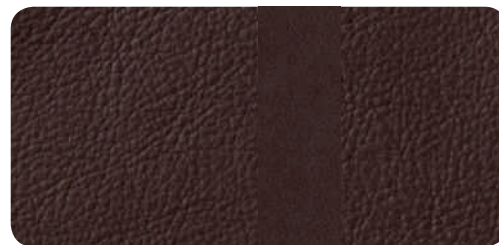

Leder Milano kastanienbraun

2

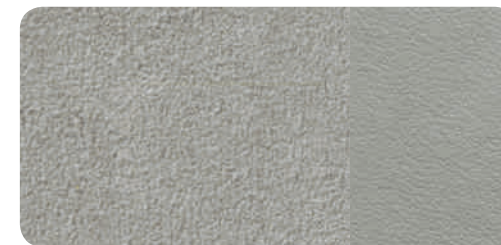

Alcantara/Leder mondsilber
Nur für S3 Limousine erhältlich

2



Stoff Trophy/Leder schwarz
Nur für S3 Limousine erhältlich

2



Leder Milano schwarz

1

2

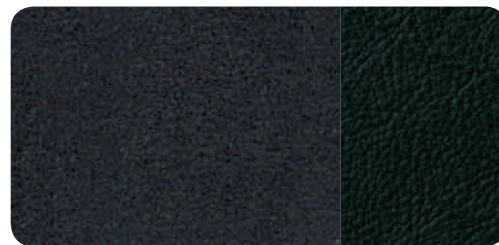

Alcantara/Leder schwarz

2

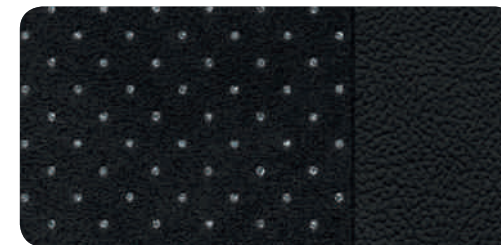

Alcantara gelocht/Leder schwarz
Nur in Verbindung mit S line Sportpaket erhältlich

2



Leder Milano titangrau

2



Alcantara/Leder titangrau

2



Leder Feinnappa schwarz
Nur für S3 Limousine bzw. in Verbindung mit S line Sportpaket erhältlich

2

3

| Leder



Leder Feinnappa mondsilber
Nur für S3 Limousine erhältlich

| Audi design selection

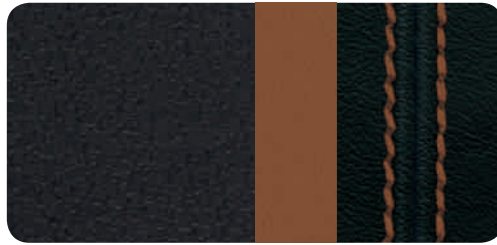

Audi design selection lassobraun

| Audi exclusive

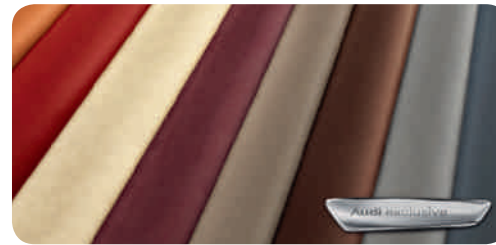

Lederausstattungen Audi exclusive¹
Farbe Leder/Nähte frei wählbar.
Ein Angebot der quattro GmbH

1 2 3

| Sitzvarianten

- 1** Normalsitze vorn
- 2** Sportsitze vorn
- 3** S-Sportsitze vorn



Audi design selection korsorot
Nur für S3 Limousine erhältlich

2

| Sitzbezüge

Stoff Marathon

für Normalsitze vorn: Sitzmittelbahn in Stoff Marathon sowie Sitzseitenwangen, Kopfstützen, Tür-/Seitenverkleidungseinsätze und Mittelarmlehne vorn (falls mitbestellt) in Stoff uni

Stoff Regatta/mono.pur

für Normalsitze vorn: Sitzmittelbahn in Stoff Regatta sowie Sitzseitenwangen, Kopfstützen, Tür-/Seitenverkleidungseinsätze und Mittelarmlehne vorn (falls mitbestellt) in Kunstleder mono.pur

Stoff Rallye

für Sportsitze vorn: Sitzmittelbahn in Stoff Rallye, Schulterbereich in Stoff farbangepasst sowie Sitzseitenwangen, Kopfstützen, Tür-/Seitenverkleidungseinsätze und Mittelarmlehne vorn (falls mitbestellt) in Stoff uni

Stoff Trophy/Leder

für Sportsitze vorn, Sitzmittelbahn in Stoff Trophy schwarz, Sitzseitenwangen und Kopfstützenmittelbahn in Leder schwarz mit Kontrastnähten, Schulterbereich in Stoff Trophy schwarz/korsorot, Mittelarmlehne vorn in Kunstleder; mit S3-Prägung in den Lehnen der Vordersitze

Alcantara/Leder-Kombination

Exklusive und sportliche Optik für Sportsitze. Hoher Sitzkomfort und gutes Sitzklima durch schnellen Temperatureausgleich. Besonders unempfindlich, pflegeleicht und abnutzungsresistent. Die Sitzmittelbahn aus Alcantara bietet guten Halt und ist somit für dynamische Fahrten besonders gut geeignet. Seitenwangen aus feinstem Leder vollenden den Sitz.

Für Sportsitze vorn: Sitzmittelbahn und Tür-/Seitenverkleidungseinsätze in Alcantara, Sitzseitenwangen und Kopfstützenmittelbahn in Leder (bei S3 Limousine und S line Sportpaket jeweils mit Kontrastnähten) sowie Mittelarmlehne vorn (falls mitbestellt) in Kunstleder. Bei S3 Limousine bzw. S line Sportpaket mit S3- bzw. S line-Prägung in den Lehnen der Vordersitze. Bei A3 Cabriolet inklusive Aufheizschutz (ausgenommen Sitzmittelbahn)

Leder Milano

Extrem strapazierfähiges und langlebiges Leder vermittelt durch die geprägte und feine Oberfläche einen hochwertigen Eindruck. Komplett durchgefärbtes, chromfrei gegerbtes Leder, das aufgrund der Lackierung einen ausgezeichneten Oberflächenschutz bietet.

Für Normalsitze vorn: Sitzmittelbahn und Kopfstützenmittelbahn in Leder Milano, innere Sitz- und Lehnen-seitenwangen in Leder Velvet sowie Mittelarmlehne vorn (falls mitbestellt) und Tür-/Seitenverkleidungseinsätze in Kunstleder.

Für Sportsitze vorn: Sitzmittelbahn, Sitzseitenwangen und Kopfstützenmittelbahn in Leder Milano, Schulterbereich in Leder Velvet sowie Mittelarmlehne vorn (falls mitbestellt) und Tür-/Seitenverkleidungseinsätze in Kunstleder. Bei A3 Cabriolet inklusive Aufheizschutz

Leder Feinnappa

Hochwertiges, geschmeidiges Leder mit ausgewogenem Lackauftrag. Es weist aufgrund seiner natürlichen Oberfläche atmungsaktive Eigenschaften auf und unterstützt somit ein angenehmes Sitzklima. Das Leder ist sehr strapazierfähig, langlebig und lichtecht. Seine feine Prägung unterstreicht den exklusiven Charakter.

Für Sportsitze vorn: Sitzmittelbahn, Sitzseitenwangen, Kopfstützenmittelbahn und Mittelarmlehne vorn (falls mitbestellt) in Leder Feinnappa, Schulterbereich in Leder Velvet mit Kontrastnähten sowie Tür-/Seitenverkleidungseinsätze in Kunstleder. Bei S3 Limousine mit S3-Prägung bzw. bei S line Sportpaket mit S line-Prägung in den Lehnen der Vordersitze. Bei A3 Cabriolet inklusive Aufheizschutz.

Für S-Sportsitze vorn: Sitzmittelbahn, Sitzseitenwangen, Kopfstützenmittelbahn und Mittelarmlehne vorn (falls mitbestellt) in Leder Feinnappa, Schulterbereich in Leder Feinnappa gesteppt mit Kontrastnähten sowie Tür-/Seitenverkleidungseinsätze in Kunstleder. Bei S3 Limousine mit S3-Prägung bzw. bei S line Sportpaket mit S line-Prägung in den Lehnen der Vordersitze. Bei A3 Cabriolet inklusive Aufheizschutz

| Audi design selection

Audi design selection lassobraun

Exklusive Kombination aus edlen Innenraumfarben und besonderen Materialien. Im Audi design selection-Paket sind folgende Umfänge enthalten:

- Sitzmittelbahn, Sitzseitenwangen und Kopfstützenmittelbahn der Sportsitze vorn in Leder Milano schwarz mit Kontrastnähten in Lassobraun
- Schulterbereich und Tür-/Seitenverkleidungseinsätze in Leder Velvet lassobraun
- Mittelarmlehne vorn (falls mitbestellt), Kniepads und Armauflagen in den Türen in Leder schwarz mit Kontrastnähten in Lassobraun
- Sportlederlenkrad im 3-Speichen-Design schwarz mit Kontrastnähten in Lassobraun
- Schalt- bzw. Wählhebelknauf in Leder schwarz und Schalt- bzw. Wählhebelmanschette in Leder schwarz mit Kontrastnähten in Lassobraun
- Fußmatten mit Keder in Lassobraun

Audi design selection korsorot

Exklusive Kombination aus edlen Innenraumfarben und besonderen Materialien. Im Audi design selection-Paket sind folgende Umfänge enthalten:

- Sitzmittelbahn, Sitzseitenwangen und Kopfstützenmittelbahn der Sportsitze vorn in Leder Feinnappa schwarz mit Kontrastnähten in Korsorot
- Schulterbereich in Leder Velvet korsorot
- Türverkleidungseinsätze in Leder Velvet schwarz
- Mittelarmlehne vorn, Kniepads und Armauflagen in den Türen in Leder schwarz mit Kontrastnähten in Korsorot
- Sportlederlenkrad im 3-Speichen-Design in Schwarz mit Kontrastnähten in Korsorot
- Schalt- bzw. Wählhebelknauf in Leder schwarz, Schalt- bzw. Wählhebelmanschette in Leder schwarz mit Kontrastnähten in Korsorot
- Fußmatten mit Keder in Korsorot
- mit S3-Prägung in den Lehnen der Vordersitze

| Lederpakete

Lederausstattung (Paket 1)

in Alcantara/Leder Feinnappa Audi exclusive^{1, 2}
für Sportsitze vorn, Sitzseitenwangen, Kopfstützen und Mittelarmlehne vorn in Leder Feinnappa, Sitzmittelbahn, Tür-/Seitenverkleidungseinsätze und Schulterbereich vorn in Alcantara, optional mit farbigen Nähten. Bei S3 Limousine mit S3-Prägung in den Lehnen der Vordersitze. Im Paket enthalten sind Fußmatten mit Lederkeder. Die Farben des Leders und der Ziernähte sind aus dem Farbangebot Audi exclusive frei wählbar.

Lederausstattung (Paket 1)

in Leder Feinnappa Audi exclusive^{1, 2}
Sitzmittelbahn, Sitzseitenwangen, Kopfstützen und Mittelarmlehne vorn bei Normalsitzen vorn und S-Sportsitzen vorn in Leder Feinnappa. Tür-/Seitenverkleidungseinsätze in Leder Feinnappa. Schulterbereich bei Sportsitzen vorn in Leder Velvet bzw. bei S-Sportsitzen vorn in Leder Feinnappa gesteppt, optional mit farbigen Nähten. Bei S3 Limousine mit S3-Prägung in den Lehnen der Vordersitze. Im Paket enthalten sind Fußmatten mit Lederkeder. Die Farben des Leders und der Ziernähte sind aus dem Farbangebot Audi exclusive frei wählbar.

Erweiterte Lederausstattung Audi exclusive^{1, 2}

belederte Armauflage in den Türen und Kniepads an der Mittelkonsole

Erweiterte Interieurelemente mono.pur

Das Material der Interieurelemente unterstreicht den hochwertigen Charakter des Fahrzeuginnenraums. Optische Betonung der Kniepads und Armauflagen in den Türen durch Ausführung in Kunstleder

¹Über den genauen Einsatztermin informieren Sie sich bitte bei Ihrem Audi Partner. ²Ein Angebot der quattro GmbH.

Faszination erleben. Bis ins Detail.

Exklusives Ambiente ist eine Frage des Stils. Ihres Stils. Den Sie bis ins Detail verfeinern können. Setzen Sie fühlbare Akzente mit den hochwertigen Audi Dekoreinlagen. Lassen Sie sich begeistern von edlem Dekor aus Aluminium für Schalttafel und Türverkleidungen. Teils geprägt, teils gebürstet. Harmonisch in das Interieur eingefügt. Sportlichkeit ausstrahlend. Ein Ambiente schaffend, das den dynamischen Auftritt auch innen akzentuiert.



| Dekoreinlagen



Micrometallic silber

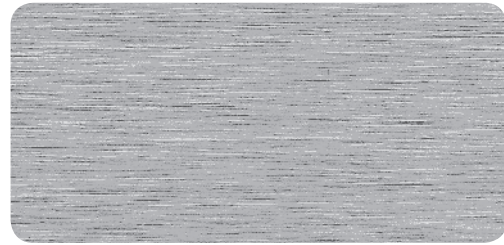

Aluminium matt gebürstet
Nur für S3 Limousine bzw. in Verbindung
mit S line Sportpaket erhältlich

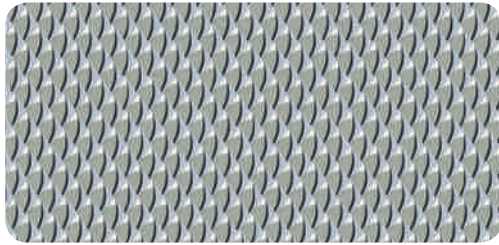

3D-Optik Luv



3D-Optik schwarz
Nur für S3 Limousine bzw. in Verbindung
mit S line Sportpaket erhältlich



Aluminium Mistral silber¹



Aluminium Mistral bronze²

¹ Nicht erhältlich für Stoff Regatta/mono.pur pashminabeige bzw. Leder Milano pashminabeige. ² Nur erhältlich in Verbindung mit Stoff Regatta/mono.pur pashminabeige bzw. Leder Milano pashminabeige.

| Technik



Audi drive select®

Einstellung einer individuellen Fahrzeugcharakteristik in den verfügbaren Modi: auto, comfort, dynamic, efficiency sowie – in Verbindung mit MMI Radio oder MMI Navigation plus mit MMI touch – individual durch Anpassung der Lenkunterstützung, Gaspedal- bzw. Schaltkennlinie (bei S tronic) und weiterer optionaler Ausstattungen. Der Modus efficiency versetzt gezielt ausgewählte Systeme in eine verbrauchsverbesserte Grundeinstellung.



Audi magnetic ride

Verbesserung von Fahrkomfort und Fahrdynamik durch fahrzustandsabhängige Regelung der Dämpferkräfte. Adaptive Dämpfersystem mit 3 individuellen Fahrwerksabstimmungen (auto/comfort/dynamic), einstellbar über Audi drive select (Option bei TFSI- und TDI-Motoren ab 103 kW [140 PS]). Inklusive Sportfahrwerk mit Tieferlegung um 15 mm gegenüber dem Dynamikfahrwerk

Start-Stop-System

hilft den Kraftstoffverbrauch und den CO₂-Ausstoß durch automatisches Abschalten des Motors in Standphasen – z. B. an Ampeln – zu senken. Wiederstart wird bereits bei Treten der Kupplung (Handschaltgetriebe) oder Lösen der Fußbremse (S tronic) eingeleitet. Ist jederzeit über einen Schalter deaktivierbar

Rekuperation

ermöglicht Kraftstoffeinsparung durch Bremsenergie-rückgewinnung. Umwandlung von Bewegungsenergie in nutzbare elektrische Energie durch Anhebung der Generatorspannung während einer Schub- oder Bremsphase und Entlastung des Generators bei einer nachfolgenden Beschleunigung

Audi cylinder on demand

Durch diese Technologie wird der Kraftstoffverbrauch deutlich gesenkt und weniger CO₂ ausgestoßen. Wenn im Teillastbereich oder in Schubphasen nicht die volle Kraft der 4 Zylinder benötigt wird, werden automatisch die Ein- und Auslassventile von 2 Zylindern geschlossen und deren Zündung sowie die Kraftstoffeinspritzung abgeschaltet.

Dieselpartikelfilter additivfrei

Das automatische Filtersystem reduziert bei allen Dieselmotoren die Rußpartikelemissionen.

Audi TDI clean diesel (Stickoxid-Speicherkatalysator)

reduziert die Stickoxide aus dem Abgasstrom deutlich, was zu niedrigen Abgasemissionen führt. Erfüllt die strenge, ab 2014 geltende EU6-Abgasnorm. Zusätzlich zur serienmäßigen Ausstattung mit Katalysator und Dieselpartikelfilter hat das Modell mit TDI clean diesel einen wartungsfreien Stickoxid-Speicherkatalysator.

Handschaltgetriebe

vollsynchronisiertes 6-Gang-Schaltgetriebe mit hydraulisch betätigter Einscheiben-Trockenkupplung mit asbestfreien Belägen sowie 2-Massen-Schwungrad

S tronic®

6- oder 7-Gang-Doppelkupplungsgetriebe ermöglicht kürzere Schaltzeiten sowie Schalten ohne spürbare Zugkraftunterbrechung. Im Automatikbetrieb kann zwischen den Programmen D (Normal) und S (Sport) gewählt werden. Über die optionalen Schaltwippen hinter dem Lenkrad oder den Wählhebel ist die S tronic manuell bedienbar. Inklusive Berganfahrassistent.

Der Freilaufmodus ermöglicht in der Fahrstufe „D“ eine vorausschauende Fahrweise und hilft den Kraftstoffverbrauch durch automatisches Auskuppeln beim Gaswegnehmen zu senken. Bei Betätigung der Fußbremse oder des Gaspedals wird automatisch wieder eingekuppelt. Ist im Audi drive select-Modus efficiency aktivierbar

Vorderradantrieb

fahrsituationsabhängige Verteilung der Antriebskräfte auf die Vorderräder. Mit elektronischer Differenzialsperre (EDS) über Bremsengriff an den beiden antriebenen Rädern, Antriebs-Schlupf-Regelung (ASR) sowie elektronischer Stabilisierungskontrolle (ESC) mit Bremsassistent

quattro®

beeindruckende Traktion und Fahrsicherheit durch fahrsituationsabhängige Verteilung der Antriebskräfte auf jedes einzelne Rad. Mit radselektiver Momentensteuerung. Die Verteilung der Antriebskraft erfolgt durch die elektronisch gesteuerte Lamellenkupplung an der Hinterachse und gezielten Bremsengriff der elektronischen Differenzialsperre (EDS).

Dynamikfahrwerk

sportlich, dynamische Fahreigenschaften durch beeindruckende Fahrdynamik und agiles Handling. Vorderachse mit McPherson-Federbeinen mit unteren Dreiecksquerlenkern, Aluminium-Hilfsrahmen und Rohr stabilisator. 4-Lenker-Hinterachse mit getrennter Feder-Dämpfer-Anordnung, Hilfsrahmen und Rohr stabilisator. Leichte Verbundlenker-Hinterachse für 1.6 TDI 77 kW (105 PS)

Sportfahrwerk

direkterer Fahrbahnkontakt sowie sportlicheres Handling durch um 15 mm abgesenkte Karosserie und straffer abgestimmte Federung und Dämpfung

S line-Sportfahrwerk

dynamischere Feder-Dämpfer-Abstimmung und Tieferlegung um 10 mm gegenüber Sportfahrwerk bzw. 25 mm gegenüber Dynamikfahrwerk

Elektromechanische Servolenkung

verbindet Präzision und Komfort mit besonders energiesparender Technik. Die elektromechanische Lenkung mit geschwindigkeitsabhängiger Servounterstützung ist durch die spezifische Kennlinie bei hoher Geschwindigkeit straff und höchst präzise, beim Parken und Rangieren leichtgängig.

Progressivlenkung

steigert Fahrdynamik und Fahrkomfort durch ein direkteres Lenkverhalten (z. B. auf kurvigen Landstraßen oder beim Abbiegen) sowie durch einen reduzierten Lenkaufwand (z. B. beim Parken und Rangieren). Beeindruckende Fahreigenschaften durch eine variable, vom Lenkeinschlag abhängige Lenkübersetzung sowie geschwindigkeitsabhängige Lenkunterstützung, einstellbar über Audi drive select (auto/comfort/dynamic)

Bremsassistent Folgekollision

Im Falle eines Unfalls wird in bestimmten Situationen das Fahrzeug am unkontrollierten Weiterrollen gehindert. Somit können in diesen Fällen Folgekollisionen vermieden werden.

Elektromechanische Parkbremse

umfasst Parkbremsfunktion im Stand, Anfahrhilfe durch automatisches Lösen beim Anfahren und Vollverzögerung während der Fahrt über alle 4 Räder

| Licht

**Scheinwerfer**

gleichmäßige Fahrbahnausleuchtung durch Halogen-scheinwerfer in Freiformtechnik mit Klarglasabdeckung, elektrischer Leuchtweitenregulierung und Parklichtschaltung. Integriertes Tagfahrlicht

Scheinwerfer-Reinigungsanlage

für bessere Leuchtkraft und gute Sicht durch geringere Streuung. Arbeitet mit Wasser und Hochdruck

Licht-/Regensensor

automatische Steuerung von Fahrlichtschaltung, Scheibenwischer und Coming-Home-/Leaving-Home-Funktion. Verzögertes Aus-/automatisches Einschalten von Scheinwerfern, Heck- und Kennzeichenleuchten, optionalen Nebelscheinwerfern sowie bei Xenon plus des LED-Tagfahrlichts beim Abstellen/Öffnen des Fahrzeugs. Frontscheibe mit grauem Colorstreifen am oberen Rand

Fernlichtassistent

Je nach Verkehrssituation wird das Fernlicht automatisch ein- oder ausgeschaltet. Erkennt im Rahmen der Systemgrenzen selbstständig Scheinwerfer des Gegenverkehrs, Rückleuchten von anderen Verkehrsteilnehmern und Ortschaften

**Xenon plus inklusive Scheinwerfer-Reinigungsanlage**

intensive Fahrbahnausleuchtung, gute Gleichmäßigkeit und Reichweite durch Scheinwerfer mit langlebiger Gasentladungstechnik für Abblend- und Fernlicht. Automatisch-dynamische Leuchtweitenregulierung wirkt dem Blenden des Gegenverkehrs entgegen. Integriert sind homogenes LED-Tagfahrlichtband und Scheinwerfer-Reinigungsanlage. Inklusive LED-Heckleuchten

**Nebelscheinwerfer**

Halogen, fließend in die Frontschürze integriert

Gleitende Leuchtweitenregulierung

Die Leuchtweite der Scheinwerfer wird stufenlos gleitend zwischen Abblend- und Fernlicht so an die Umgebung angepasst, dass sie gute Sicht bieten, ohne andere Verkehrsteilnehmer zu blenden. Lichtquellen anderer Verkehrsteilnehmer werden durch eine Kamera am Innen Spiegel innerhalb der Systemgrenzen erfasst.

**LED-Scheinwerfer**

tageslichtähnliche Ausleuchtung der Fahrbahn für mehr Sicherheit und Komfort bei geringem Energiebedarf, hoher Lebensdauer. Besonders gute Wahrnehmung durch andere Verkehrsteilnehmer dank der prägnanten Audi Leuchtengrafik im Tag-und-Nacht-Design. Besteht aus Abblendlicht, Fernlicht, kombinierter Tagfahr-, Positions- und Blinkfunktion, statischem Abbiegelicht sowie Allwetter- und Autobahnlicht, komplett in LED-Technologie mit automatisch erhöhter Reichweite ab einer Geschwindigkeit von ca. 110 km/h. Darüber hinaus stehen unterschiedliche Scheinwerferlichtverteilungen zur Verfügung, die geschwindigkeitsabhängig aktiviert werden: Autobahnlicht und Landstraßenlicht. Zusätzlich ermöglicht navigationsdatenbasierte Fahrzeugunterstützung eine Steuerung dieser Lichtverteilungen mithilfe der gespeicherten Streckendaten der optionalen MMI Navigation plus mit MMI touch. In dieser Konfiguration werden die komfortablen Funktionen der Lichtassistentz noch zusätzlich durch das Kreuzungslicht mit breit eingestellter Frontbeleuchtung und den Reisemodus mit GPS-gestützter Umschaltung zwischen Rechts- und Linksverkehr ergänzt. Inklusive LED-Heckleuchten

adaptive light

schwenkbare Xenon-Scheinwerfer, Verbesserung der seitlichen Ausleuchtung durch dynamisches Kurvenlicht (Geschwindigkeitsbereich ca. 10-110 km/h) und statisches Abbiegelicht. Je nach Situation werden Autobahn- und Landstraßenlicht geschwindigkeitsabhängig aktiviert. In Verbindung mit optionaler MMI Navigation plus mit MMI touch zusätzlich GPS-basierte Fahrzeugunterstützung mithilfe gespeicherter Streckendaten für Kreuzungslicht und Reisemodus

**Heckleuchten**

mit Rückfahrleuchten in Weiß und Nebelschlussleuchten. Inklusive dritter, hochgesetzter Bremsleuchte und Heckkennzeichenleuchten in LED-Technologie

Adaptives Bremslicht

Bremslicht blinkt im Falle einer Notbremsung, um den nachfolgenden Verkehr zu warnen. Zudem erfolgt dann die automatische Aktivierung des Warnblinkers beim Stillstand.

**LED-Heckleuchten**

frühere Wahrnehmung durch den nachfolgenden Verkehr aufgrund der schnelleren Aktivierung von Brems-, Schluss-, Blink- und Heckkennzeichenleuchten in LED-Technologie mit geringer Energieaufnahme. Mit Rückfahr- und Nebelschlussleuchten. Neue Designsprache mit homogenem, 3-dimensionalem Schwebefeffekt des Lichtleiters

| Licht

Lichtpaket

blendfreie Innenraumbeleuchtung in energiesparender und langlebiger LED-Technologie, bestehend aus:

- Innenraumleuchten vorn und hinten mit Leseleuchten bzw. bei A3 Cabriolet Innenraumleuchten vorn inklusive kapazitiver Leseleuchten
- Auflichtern für Mittelkonsole
- Make-up-Spiegel beleuchtet für Fahrer und Beifahrer
- beleuchteten Getränkehaltern
- Einstiegs- und Fußraumbeleuchtung vorn (bei A3 Limousine/S3 Limousine auch hinten) sowie beleuchteten Türöffnern
- Gepäckraumbeleuchtung
- aktiven Türückstrahlern (Glühlampe)

| Design

Abgasendrohre

bei 1.6 TDI 77 kW (105 PS) einfach, bei sonstigen Benzin- und Dieselmotoren 2 Endrohre links

Modell-/Technologiebezeichnung

auf der Gepäckraumklappe, quattro Schriftzug (bei quattro Modellen) im Singleframe und auf der Gepäckraumklappe sowie beifahrerseitig in der Armaturentafel; auf Wunsch auch ohne Modell-/Technologiebezeichnung am Heck

Glanzpaket

Fensterschacht- und Türrahmenzierleisten sowie Seitenscheibenumfassung in Aluminium eloxiert

Aluminiumoptik Exterieur

Oberfläche von Frontscheibenrahmen, Fensterschachtleisten und Blendleiste in Aluminium eloxiert

Aluminiumoptik Interieur

Elemente in Aluminiumoptik an Ausströmern, Handschuhfach, Spiegelverstellungsschalter, Rahmen um die Türinnenbetätigung, Fensterheberschaltern, Münzfach sowie an den Bedientasten der Parkbremse und – falls mitbestellt – des Anfahrassistenten

| Bedienung



Multifunktions-Lederlenkrad im 4-Speichen-Design

Multifunktionsbedienkonzept zur Bedienung der vorhandenen Infotainment-Umfänge. Mit Fullsize-Airbag, in Höhe und Abstand einstellbar und Schalt- bzw. Wählhebelknopf in Leder. Wahlweise mit Schaltwippen zum manuellen Wechseln der Fahrstufen bei S tronic



Sportlederlenkrad im 3-Speichen-Design

mit Fullsize-Airbag, in Höhe und Abstand einstellbar und Schalt- bzw. Wählhebelknopf in Leder



Multifunktions-Sportlederlenkrad im 3-Speichen-Design unten abgeflacht

Multifunktionsbedienkonzept zur Bedienung der vorhandenen Infotainment-Umfänge. Mit Fullsize-Airbag, in Höhe und Abstand einstellbar und Schalt- bzw. Wählhebelknopf in Leder. Wahlweise mit Schaltwippen zum manuellen Wechseln der Fahrstufen bei S tronic

Lenkrad im 4-Speichen-Design

mit Fullsize-Airbag, in Höhe und Abstand einstellbar

Lederlenkrad im 4-Speichen-Design

mit Fullsize-Airbag, in Höhe und Abstand einstellbar und Schalt- bzw. Wählhebelknopf in Leder

Multifunktions-Sportlederlenkrad im 3-Speichen-Design

Multifunktionsbedienkonzept zur Bedienung der vorhandenen Infotainment-Umfänge. Mit Fullsize-Airbag, in Höhe und Abstand einstellbar und Schalt- bzw. Wählhebelknopf in Leder. Wahlweise mit Schaltwippen zum manuellen Wechseln der Fahrstufen bei S tronic

Lenkradkranz in Leder Audi exclusive*

Belederung des Lenkradkranzes in allen Audi exclusive-Farben erhältlich. Naht individuell in verschiedenen Audi exclusive-Farben mit Audi exclusive-spezifischem Nahtbild wählbar

Bedienelemente in Leder Audi exclusive*

Belederung von Lenkradkranz, Schalt- bzw. Wählhebel und Schalt- bzw. Wählhebelmanschette in allen Audi exclusive-Farben erhältlich. Naht individuell in verschiedenen Audi exclusive-Farben wählbar. Naht am Lenkradkranz mit Audi exclusive-spezifischem Nahtbild

Schalthebelknauf in Aluminium Audi exclusive***Funkschlüssel**

ent- und verriegelt Türen, Gepäckraum- und Tankklappe. Mit Komfortschließung/-öffnung der Fenster

Komfortschlüssel

Zugangs- und Wegfahrberechtigungssystem, bei dem der Schlüssel lediglich mitgeführt werden muss. Starten und Abstellen des Motors über die Engine-Start-Stop-Taste. Ent- und Verriegelung des Fahrzeugs von außen über Sensor an Fahrer- und Beifahrerürgriff. Das Öffnen ist auch an der Gepäckraumklappe möglich.

Gepäckraumklappe automatisch öffnend

Die Gepäckraumklappe schwenkt bei Entriegelung des Gepäckraums mit dem Funkschlüssel oder Betätigen der Softtouch-Entriegelung an der Gepäckraumklappe automatisch auf.

| Komfort**Panorama-Glasdach**

elektrische Betätigung zum Ausstellen und Öffnen des Glaselements, Automatiklauf beim Öffnen und Schließen. Mit getöntem Glaseinsatz und stufenlos manuell einstellbarem Sonnenschutz sowie Komfortschließung von außen über den Fahrzeugschlüssel. Bietet durch die extragroße Glasfläche ein lichtdurchflutetes Innenraumambiente. Gute Akustik bei ausgestelltem bzw. voll geöffnetem Dach, integrierter Windabweiser reduziert Windgeräusche bei geöffnetem Dach.

**Windschott**

reduziert die Windströmungen im Innenraum. Einfaches Bedienkonzept sowie leichte Anbringung

Akustikfrontscheibe

Wärmeschutzverglasung mit verbessertem Akustik-Dämmwert für die Frontscheibe

Scheiben abgedunkelt (Privacy-Verglasung)

abgedunkelte Heckscheibe, hintere Türscheiben und Seitenscheiben hinten

Verdeck

vollautomatisches Verdeck in Schwarz aus isoliertem, 3-lagigem Stoffgewebe. Das Verdeck öffnet und schließt sich durch das Entriegeln bzw. Verriegeln des Türschlosses mit dem Schlüssel. Verdecköffnung in 17 Sekunden und Verdeckschließung in 18 Sekunden. Verdeckbetätigung bis 50 km/h möglich

Akustikverdeck

Betätigung und Aufbau wie vollautomatisches Verdeck aus isoliertem, 3-lagigem Stoffgewebe. Durch optimierte Materialdicke und -anbindung kombiniert mit einer zusätzlichen Dämmung weitere Verbesserung des Geräuschniveaus im Innenraum. In 3 Farben erhältlich

Komforteinstieg

bequemes Einsteigen nach hinten durch erweiterte Vorklappfunktion der Vordersitze

Beifahrersitz höheneinstellbar

Beifahrersitz manuell höheneinstellbar

Fahrsitz elektrisch einstellbar

mit elektrischer Einstellung von Sitzhöhe, Sitzlängsposition, Sitzneigung und Lehnenneigung für den Fahrsitz. Beifahrersitz manuell einstellbar

Vordersitze elektrisch einstellbar

mit elektrischer Einstellung von Sitzhöhe, Sitzlängsposition, Sitzneigung, Lehnenneigung

4-Wege-Lendenwirbelstütze für die Vordersitze

elektrisch, horizontal und vertikal einstellbar

**Klimaanlage manuell**

kühlt bzw. erwärmt den Fahrzeuginnenraum. Manuell einstellbare Luftverteilung, manueller Umluftbetrieb, stufenloses Gebläse und Partikelfilter. 4 runde, separat punktförmig oder gleichmäßig einstellbare Ausströmer in der Armaturentafel, Fußraumausströmer vorn und hinten sowie Defrosterdüsen für Frontscheibe und Seitenscheiben

| Komfort

**Komfortklimaautomatik**

jeweils getrennte Temperaturregelung von Fahrer und Beifahrer mit indirekter Belüftung über Defrosterdüsen und sonnenstandsabhängiger Regelung. Regelt elektronisch die Lufttemperatur, -menge und -verteilung. Automatische Umluftregelung durch Luftgütesensor, Kombifilter und Fondausströmer. Mit Feuchtesensor und Schlüsselkennung

**Standheizung/-lüftung**

Die Standheizung erwärmt den Innenraum und befreit die Scheiben von Eis – ohne Inbetriebnahme des Motors. Die Standlüftung führt Frischluft zu und senkt die Innenraumtemperatur. Mit Timer und Abfahrzeitprogrammierung. Eine intelligente Steuerung berechnet zeit- und energieeffizient die Heizdauer. Separate Funkfernbedienung mit beleuchtetem Display

Sitzheizung vorn

beheizt Sitz- und Lehnenmittelbahn, bei Leder- und Sportsitzen auch Sitzseitenwangen. Für Fahrer- und Beifahrerseite individuell in 3 Stufen einstellbar

Kopfraumheizung

beheizt den Kopfraum vorn. In 3 Stufen einstellbar. Ausströmer an den Vordersitzlehnen

Aufheizschutz

Eine spezielle Farbpigmentierung verhindert eine starke Aufheizung des Leders durch Sonnenstrahlen. Infrarotstrahlung wird reflektiert. Die Oberflächentemperatur des Leders kann so um bis zu 20 °C gesenkt werden. Typische Ledereigenschaften werden nicht beeinflusst. Über Aufheizschutz verfügen Sitzflächen und Sitzlehnen der Vordersitze bei Leder Milano und Leder Feinnappa, bei Alcantara-Leder ohne Sitzflächen.

**Mittelarmlehne vorn**

in der Neigung einstellbar und in Längsrichtung verschiebbar

**Mobiltelefon-/Schlüsselaufnahme**

mit je einem separaten Ablagefach zum Einsatz von Mobiltelefon und Fahrzeugschlüssel. In der Mittelkonsole verbauter Becher mit Chromring

Zigarettenanzünder und Aschenbecher

entnehmbar. Verchromter Deckel mit Audi Ringen. Zigarettenanzünder anstelle der serienmäßigen 12-Volt-Steckdose in der Mittelkonsole

| Transport**Ablage- und Gepäckraumpaket**

Ablagenetze an der Rückseite der Vordersitzlehnen und im Beifahrerfußraum sowie 12-Volt-Steckdose in der Mittelkonsole hinten. Bei A3 Limousine/S3 Limousine zusätzlich Ablagefach unter der Rücksitzbank (inklusive zweier Warnwesten). Im Gepäckraum: Gepäckraumleuchte in LED, Netz seitlich, Gepäckraumnetz, 12-Volt-Steckdose. Bei A3 Limousine/S3 Limousine zusätzlicher Taschenhaken

Ablagefächer

Ablagefach in den Tür-/Seitenverkleidungen, in der Mittelkonsole sowie unter dem rechten Vordersitz

Rücksitzlehne umklappbar

Teilbar, im Verhältnis 60:40 (bei A3 Cabriolet 50:50) oder vollständig umklappbar. Bei A3 Cabriolet mit Lehnenfermentriegelung im Gepäckraum

**Durchladeeinrichtung**

verlängerte Lademöglichkeit zum praktischen Transport langer Gegenstände. Inklusive Mittelarmlehne hinten mit Getränkehaltern und Staufach

Ski-/Snowboardtasche

zum praktischen Transport von langen Gegenständen, z. B. bis zu 4 Paar Ski oder 2 Snowboards. Entnehmbar und durch Einhängegurt fixierbar

Wendematte

zur Abdeckung des gesamten Gepäckraums, auch bei umgeklappter Rücksitzlehne. Einseitig Velours bzw. gummiert

Verdeckkasten variabel

mit absenkbarer Verdeckwanne, die sich beim Öffnen des Verdecks automatisch absenkt, sofern genügend Platz im Gepäckraum vorhanden ist. Zum Beladen kann die Verdeckwanne bei geschlossenem Verdeck angehoben werden.

Anhängenvorrichtung

abnehmbar und abschließbar, mit Kugelstange und -kopf aus geschmiedetem Stahl. Die 13-polige Steckdose kann unsichtbar hinter die Stoßfängerschürze geschwenkt werden. Die abgenommene Anhängenvorrichtung findet in der Reserveradmulde Platz. Gespannstabilisierung über die elektronische Stabilisierungskontrolle (ESC)

| Sicherheit**Außenspiegel mit integriertem LED-Blinker**

elektrisch einstellbar mit Spiegelglas links asphärisch, rechts konvex. Gehäuse in Wagenfarbe

außerdem wählbar:

beheizbar

inklusive beheizbarer Scheibenwaschdüsen

beheizbar und elektrisch anklappbar

inklusive beheizbarer Scheibenwaschdüsen sowie Bordsteinautomatik für Beifahreraußenspiegel

beheizbar, elektrisch anklappbar und auf Fahrerseite automatisch abblendend

inklusive beheizbarer Scheibenwaschdüsen sowie Bordsteinautomatik für Beifahreraußenspiegel

Durch die Bordsteinautomatik klappt der Beifahreraußenspiegel bei eingelegtem Rückwärtsgang nach unten und ermöglicht dem Fahrer eine bessere Sicht auf die Bordsteinkante.

Innenspiegel abblendbar

wahlweise:

automatisch abblendend

mit Licht-/Regensensor und grauem Colorstreifen

Diebstahlwarnanlage

überwacht Türen, Front- und Gepäckraumklappe sowie Innenraum. Abschaltbare Innenraumüberwachung und bordspannungsunabhängiges Signalhorn. Mit abschaltbarem Abschleppschutz durch Neigungswinkelsensor

Airbags

Fullsize-Airbags für Fahrer und Beifahrer sowie Knieairbag auf der Fahrerseite. In Verbindung mit Kinder-sitzbefestigung ISOFIX für den Beifahrersitz inklusive Deaktivierungsschalter für Beifahrerairbag

Seitenairbags vorn und Kopfairbagsystem

schützt Front- und außen sitzende Fondpassagiere bei einem Seitenaufprall. Vorn in die Sitzlehnen integrierte Seitenairbags sowie bei A3 Limousine/S3 Limousine zusätzliches Kopfairbagsystem, das sich vor der seitlichen Fensterfläche entfaltet. Bei A3 Limousine/S3 Limousine wahlweise mit Seitenairbags hinten

Integrales Kopfstützensystem

erhöht die Schutzwirkung bzw. vermindert die Gefahr eines Schleudertraumas. Durch die Gestaltung des Vordersitzes wird im Falle einer Heckkollision der Oberkörper besser aufgefangen und der Kopf stärker abgestützt als bei herkömmlichen Systemen.

Überrollschutz aktiv

schützt die Fondpassagiere durch ein automatisch auslösendes Schutzsystem hinter den Fondkopfstützen

Kindersitzbefestigung ISOFIX für den Beifahrersitz

mit Deaktivierungsschalter für den Beifahrerairbag. Bei A3 Limousine und S3 Limousine mit elektrischer Kindersicherung für die hinteren Türen

Kindersitzbefestigung ISOFIX und Top Tether für die äußeren Fondsitze

Normhalterung zur praktischen Befestigung von ISOFIX-Kindersitzen. Inklusive zusätzlichen Befestigungspunkts (Top Tether). Die empfohlenen Kindersitze erhalten Sie bei Ihrem Audi Partner.

| Assistenzsysteme



Parkassistent mit selektiver Anzeige¹

nahezu automatischer Lenkvorgang beim Einparken. Mittels Ultraschallsensoren wird nach geeigneten Quer- bzw. Längsparklücken gesucht. Für Querparklücken wird der ideale Einparkweg, für Längsparklücken werden der ideale Ein- und Ausparkweg berechnet. Der Lenkvorgang wird vom System übernommen. Der Fahrer muss Gas geben und bremsen sowie den Einparkvorgang überwachen. Die Umgebungsanzeige warnt, abhängig vom Lenkwinkel, vor seitlichen Hindernissen durch Darstellung der Fahrspur in Verbindung mit MMI Navigation plus mit MMI touch. Das assistierte Einparken ist nun auch in kleineren Parklücken und Kurvenbereichen möglich. Parkvorgänge in mehreren Zügen werden unterstützt. Wahlweise mit Rückfahrkamera bestellbar



Rückfahrkamera¹

Bilddarstellung des Bereichs hinter dem Fahrzeug im MMI-Display, mit dynamischen Anzeigeelementen für die lenkwinkelabhängig berechnete Fahrspur. Hilfs- und Führungslinien sowie Erkennung der Umlenkpunkte beim Längseinparken. Rückfahrkamera unauffällig in die Griffleiste der Gepäckraumklappe integriert

Einparkhilfe hinten¹

unterstützt das rückwärtige Einparken innerhalb der Systemgrenzen durch akustisches Anzeigen des Abstands zu einem erkannten Objekt hinter dem Fahrzeug. Messung durch unauffällig in den Stoßfänger integrierte Ultraschallsensoren

Einparkhilfe plus mit selektiver Anzeige¹

akustische und optische Einparkhilfe vorn und hinten hilft beim Einparken und Rangieren. Mit selektiver, optischer Anzeige des Abstands zu erkannten Objekten im MMI-Display abhängig vom momentanen Kurvenradius und der Fahrtrichtung. Ein weißes Segment zeigt ein erkanntes Hindernis außerhalb des Fahrwegs an. Rote Segmente stellen erkannte Hindernisse im Fahrweg dar. Die virtuelle Fahrspuranzeige in Verbindung mit MMI Navigation plus mit MMI touch bietet zudem seitliche Führungslinien, die mittels aktuell gewählten Lenkeinschlags vorausberechnet werden, und unterstützt so das komfortable Ein- und Ausparken. Messung durch Ultraschallsensoren, unauffällig in die Stoßfänger integriert. Wahlweise mit Rückfahrkamera bestellbar

Geschwindigkeitsregelanlage¹

hält die gewünschte Geschwindigkeit ab etwa 30 km/h konstant, soweit es die Motorleistung bzw. die Motorbremswirkung zulässt. Bedienung über separaten Lenkstockhebel. Anzeige der gesetzten Geschwindigkeit im Fahrerinformationssystem

Audi pre sense basic¹

leitet, wenn erforderlich, Maßnahmen zum präventiven Insassenschutz ein. Dazu zählen: Gurtstrafung der vorderen Sicherheitsgurte, Schließen von Fenstern und – falls vorhanden – des Panorama-Glasdachs. Kategorisiert Fahrsituationen durch die Vernetzung unterschiedlicher Fahrzeugsysteme

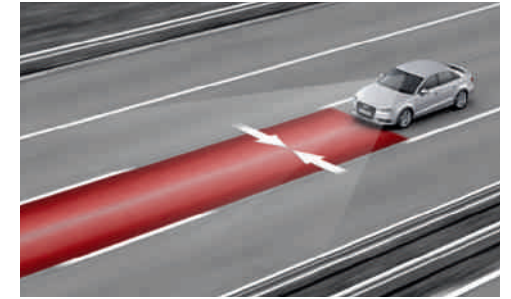

Audi active lane assist¹

unterstützt bei der Spurhaltung durch sanfte korrigierende Lenkeingriffe. Der Spurhalteassistent wird innerhalb der Systemgrenzen aktiv, wenn der Fahrer zum Überfahren erkannter Fahrbahnmarkierungen ansetzt, ohne einen Blinker zu betätigen. Das System unterstützt bei einer Geschwindigkeit von 60 bis 250 km/h. Lenkervibration ist auf Fahrerwunsch einstellbar. In Verbindung MMI Navigation plus mit MMI touch ist die kamerabasierte Verkehrszeichenerkennung enthalten. Inklusiv Fernlichtassistent, der je nach Verkehrssituation das Fernlicht automatisch ein- oder ausschaltet

Audi pre sense front¹

Erweiterter Bremsassistent warnt im Falle einer erkannten drohenden Kollision mit einem vorausfahrenden Fahrzeug. Kann bei Bedarf eine Teilbremsung einleiten oder die Bremsung des Fahrers verstärken. Zudem wird unterhalb von 30 km/h eine Vollverzögerung eingeleitet, wenn Kollisionsgefahr mit einem stehenden oder fahrenden Fahrzeug besteht, um die Kollisionsgeschwindigkeit zu reduzieren bzw. die Kollision unter Umständen zu vermeiden.

| Infotainment

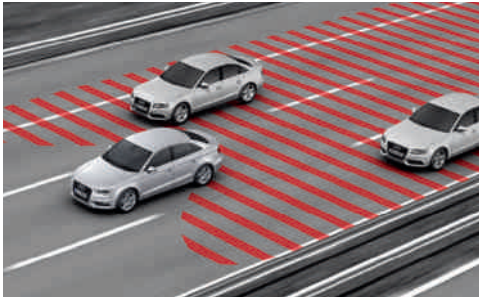
**Audi side assist¹**

Warnung bei einer für einen Spurwechsel kritischen Situation durch LED-Anzeige am jeweiligen Außen- spiegel. 2 Radarsensoren erfassen das sich von hinten nähernde Fahrzeug und messen den Abstand sowie die Geschwindigkeitsdifferenz. Der Spurwechselassistent unterstützt ab 30 km/h bis 250 km/h.

**Kamerabasierte Verkehrszeichenerkennung^{1, 2}**

Verkehrszeichenerkennung von Überholverboten und Geschwindigkeitsbegrenzungen sowie temporärer Geschwindigkeitsanzeigen, die sich im Sichtbereich der Kamera befinden. Anzeige erfolgt im Display des Kombiinstruments. Situationsabhängige Bewertung bei Nässe, tageszeitabhängigen Geschwindigkeitsbegrenzungen, Baustellen und Anhängerbetrieb³. Mit Unterstützung der Navigationsdaten von Audi connect werden von der Kamera nicht erfasste Begrenzungen ausgewertet und im Kombiinstrument angezeigt. Das System hat einen rein informativen Charakter, es erfolgt kein Eingriff oder Warnung bei Überschreiten der angezeigten Geschwindigkeit.

**Fahrerinformationssystem mit Farbdisplay**

Anzeige der Informationen des Fahrerinformationssystems auf einem hochauflösenden Farbdisplay mit einer noch besseren Übersicht und Ablesbarkeit. Zusätzliche Anzeigemöglichkeit von Informationen zu – falls mitbestellt – adaptive cruise control und kamerabasierter Verkehrszeichenerkennung

**Audi Radio**

- versenkbares Bedienteil mit 3,4-Zoll-Display
- CD-Laufwerk (MP3- und WMA-fähig) und AUX-IN-Anschluss
- 6 Preset-Tasten für insgesamt 24 Stationsspeicher, Empfangsbereich FM (UKW) und AM (MW) inkl. Phasendiversity und geschwindigkeitsabhängiger Lautstärkeregelung
- 4 Lautsprecher vorn, Gesamtleistung 40 Watt

**adaptive cruise control inklusive Audi pre sense front¹**

Mit Hilfe von Radarsensoren werden vorausfahrende Fahrzeuge erkannt. Durch Bremsen und Beschleunigen wird der Abstand im Regelbereich weitestgehend konstant gehalten. Regelbereich für Handschalter 30–150 km/h, S tronic 0–150 km/h sowie mit optionalem Assistenz-Paket und S tronic erweitert bis 200 km/h. Bei S tronic inklusive Bremsen bis zum Stillstand und automatisiertes Wiederanfahren auf Fahrerwunsch möglich. 4 Abstandsstufen/Fahrmodi sind einstellbar (efficiency, comfort, dynamic und auto). Inklusive Audi pre sense front

Assistenz-Paket¹

kombiniert folgende Assistenzsysteme:

- Einparkhilfe plus mit selektiver Anzeige bzw. auf Wunsch Parkassistent mit selektiver Anzeige, jeweils wahlweise mit Rückfahrkamera
- Audi active lane assist
- adaptive cruise control mit erweitertem Regelbereich (Handschalter 30–200 km/h, S tronic 0–200 km/h)

Die Systeme des Assistenz-Pakets ergänzen und unterstützen sich gegenseitig.

Fahrerinformationssystem

Anzeige einer Vielzahl nützlicher Fahrzeuginformationen auf einem 3,5-Zoll-Monochromdisplay im direkten Sichtfeld des Fahrers. Pausenempfehlung warnt den Fahrer bei Anhaltspunkten, die auf eine beginnende Unaufmerksamkeit schließen lassen, durch eine Anzeige im Fahrerinformationssystem und ein akustisches Signal. System ist zwischen 65 und 200 km/h aktiv und deaktivierbar. Integriertes Effizienzprogramm unterstützt mit Verbrauchsdatenübersichten.

¹ Bitte beachten Sie: Die Systeme arbeiten nur innerhalb von Systemgrenzen. Sie unterstützen den Fahrer bei der Fahraufgabe. Die Verantwortlichkeit und notwendige Aufmerksamkeit für die Bewältigung der Fahraufgabe verbleibt beim Fahrer. ² Nur für Westeuropa erhältlich. ³ Gilt nur für werksseitig verbaute Anhängervorrichtung.

| Infotainment



MMI® Radio

- integriertes MMI-Bedienkonzept, bestehend aus elektrisch ausfahrbarem 5,8-Zoll-Farbdisplay, separatem MMI-Bedienteil und Car-Menü
- CD-Laufwerk und SDHC-Speicherkartenleser (bis 32 GB), jeweils MP3- und WMA-fähig, und AUX-IN-Anschluss
- 50 Stationspeicher mit dynamischer Senderliste, Empfangsbereich FM (UKW) und AM (MW) inkl. Anzeige von Informationen zum aktuell gespielten Radioprogramm (z. B. Titel und Interpret, falls verfügbar); Phasendiversity und geschwindigkeitsabhängige Lautstärkeregelung
- 8 Lautsprecher vorn und hinten, Gesamtleistung 80 Watt

Digitaler Radioempfang

bessere Klangqualität nach DAB-Standard, inklusive DAB+ und DMB Audio durch den Empfang von digital ausgestrahlten Radiosendern¹. Anzeige von programmbegleitenden Zusatzinformationen (abhängig von Bereitstellung durch jeweiligen Radiosender) in Form einer Slideshow (z. B. Interpret und Titel) und weiteren programmunabhängigen Datendiensten (z. B. Wetter und Verkehr). In Verbindung mit MMI Navigation plus mit MMI touch permanente Suche nach alternativen Empfangsfrequenzen des eingestellten Senders über zweiten DAB-Tuner sowie gleichzeitige Aktualisierung der Senderliste



Audi sound system

überzeugender Klang durch 6-Kanal-Verstärker mit einer Gesamtleistung von 180 Watt sowie 10 Lautsprechern (bei A3 Cabriolet Gesamtleistung von 140 Watt sowie 9 Lautsprecher) inklusive Centerspeaker in der Armaturentafel sowie bei A3 Limousine/S3 Limousine Subwoofer in der Heckablage



Bang & Olufsen Sound System

faszinierende Surround-Sound-Wiedergabe durch 15-Kanal-Verstärker mit einer Gesamtleistung von 705 Watt (bei A3 Cabriolet 13-Kanal-Verstärker mit einer Gesamtleistung von 625 Watt) sowie 14 bzw. bei A3 Cabriolet 13 Hochleistungslautsprechern, inklusive Centerspeaker in der Armaturentafel. Bei A3 Limousine/S3 Limousine einschließlich Subwoofer in der Heckablage sowie bei A3 Cabriolet inklusive zweier Kickbass-Lautsprecher mit je 100 Watt Leistung. Vollendetes Designerlebnis durch exklusive Lautsprecherabdeckungen mit Aluminiumapplikationen und LED-Akzentbeleuchtung der vorderen Tieftöner. Permanente Klangbild-Anpassung an per Mikrophon ermittelte Fahr- und Hintergrundgeräusche. In Verbindung mit MMI Navigation plus mit MMI touch und integriertem DVD-Laufwerk Wiedergabe von 5.1 Surround Sound möglich



Audi music interface²

Mit speziellen Audi Original Zubehör-Adapterkabeln können portable Mediaplayer wie zum Beispiel Apple iPod, Apple iPhone (Musikfunktionalität) sowie USB-Speichermedien und MP3-Player genutzt werden. Audi music interface befindet sich in der Mittelkonsole. Bedienung über MMI oder – falls mitbestellt – ein Multifunktions-Lederlenkrad (bei A3 Limousine/S3 Limousine inklusive Sprachbedienung). (Bestandteil der Ausstattungen Connectivity-Paket und MMI Navigation plus mit MMI touch)

Adapterkabelset für Audi music interface

Bestehend aus 2 Verbindungskabeln zur Anbindung von Apple iPod/iPhone sowie Datenträgern/Mediaplays² mit USB-Anschluss (Typ A). Weitere Adapterkabel über Audi Original Zubehör erhältlich

Adapterkabelset plus für Audi music interface

In Verbindung mit Apple iPhone sowie neueren Apple iPod-Generationen² ist – abhängig vom verwendeten Endgerät – als zusätzliche Funktion die Darstellung von Cover Arts und Videofunktionen möglich.

Navigationspaket

beinhaltet die Umfänge des Connectivity-Pakets sowie Navigationsfunktion und -daten auf SD-Karte³. Darstellung der Karten erfolgt auf elektrisch ausfahrbarem 5,8-Zoll-Farbdisplay. Bedienung über MMI Radio oder – falls mitbestellt – ein Multifunktions-Lederlenkrad (bei A3 Limousine/S3 Limousine inklusive Sprachbedienung)



MMI Navigation plus mit MMI touch®

- Festplattennavigation³ inkl. Kartenupdate-Service⁴
- elektrisch ausfahrbares, hochauflösendes 7-Zoll-Farbdisplay mit hochwertiger 3D-Kartendarstellung mit Topografie-Karteneinfärbung, 3D-Anzeige von z. B. Stadtmodellen, Wahl aus 3 Alternativrouten, Routeninformation im Splitscreen (z. B. TMCpro auf Route), Kreuzungsdetailkarte und Spurempfehlung, dynamische Zielführung (soweit verfügbar)
- kontextbezogene Eingabe von Buchstaben und Zahlen mit Handschrifterkennung auf berührungssensitivem, in den Dreh-/Drück-Steller integriertem Eingabefeld MMI touch
- Adressbuchauswahl, Eingabe von Navigationszielen oder Rufnummern ohne Blickabwendung von der Straße
- MMI touch ermöglicht einfaches Verschieben der Navigationskarte
- navigationsdatenbasierte Tempolimitanzeige
- Landesinformationen: Informationen zu geltenden Tempolimits, Vignettenpflicht etc. bei Grenzüberschritt
- myAudi-Sonderziele: Import von individuellen Point-of-Interest (POI)-Listen über myAudi-Portal mittels SD-Karte ins Fahrzeug
- Sprachdialogsystem mit Ganzwort-Adresseingabe (nur bei A3 Limousine/S3 Limousine und in Verbindung mit Multifunktions-Lederlenkrad)
- zusätzliche Pfeildarstellung im Fahrerinformationssystem
- Radio mit 3-fach-Tuner und Phasendiversity
- Flashspeicher für Musik (10 GB)
- DVD-Laufwerk (MP3-, WMA-, AAC- und MPEG-4-fähig) für Musik-/Video-DVDs
- 2 SDXC-Kartenleser (bis zu 2 TB)
- Audi music interface
- Bluetooth-Schnittstelle mit Bluetooth-Audiostreaming
- 8 Passivlautsprecher mit Gesamtleistung von 80 Watt
- Anzeige von E-Mails und Mitteilungen (nur bei A3 Limousine/S3 Limousine) vom Mobiltelefon in ausgewählten Sprachen plus Vorlesefunktion⁵
- Nutzung von Audi connect unterstützter Dienste⁶

Audi connect

komfortable Anbindung Ihres Fahrzeugs an das Internet zur Nutzung von Audi connect über ein integriertes Datenmodul mit LTE-⁷/UMTS-Unterstützung. Für die SIM-Karte befindet sich ein Kartenleser in der Blende der MMI Navigation plus mit MMI touch. Folgende von Audi connect unterstützte Dienste sind derzeit in Ihrem Modell verfügbar:

Kommunikation

- WLAN-Hotspot
- Mitteilungen (nur für A3 Limousine/S3 Limousine)
- Zugriff auf Facebook
- Zugriff auf Twitter

Mobilität & Navigation

- Point-of-Interest-Suche (POI) (bei A3 Limousine/S3 Limousine mit Sprachbedienung)
- Verkehrsinformationen online
- Navigation mit Google Earth™⁸ und Google Street View™⁸
- Zieleinspeisung über myAudi oder Google Maps™⁸
- Picturebook Navigation
- Fluginformationen
- Zuginformationen
- Kraftstoffpreise
- Parkplatzinformationen

Infotainment

- Audi music stream
- Wetter
- Nachrichten online (individuell)
- City Events
- Reiseinformationen

Die Nutzung der von Audi connect unterstützten Dienste ist nur mit den optionalen Ausstattungen MMI Navigation plus mit MMI touch und Audi connect möglich. Zusätzlich benötigen Sie eine SIM-Karte mit Datenoption und zur Nutzung von LTE auch mit LTE-Option⁷. Die Dienste sind nur mit einem bestehenden oder separat abzuschließenden Mobilfunkvertrag und nur innerhalb der Abdeckung des Mobilfunknetzes verfügbar. Durch den Empfang von Datenpaketen aus dem Internet können, abhängig von Ihrem Mobilfunktarif und insbesondere beim Betrieb im Ausland, zusätzliche Kosten entstehen. Aufgrund des hohen Datenvolumens wird die Verwendung einer Daten-Flatrate dringend empfohlen. Die Verfügbarkeit der von Audi connect unterstützten Dienste ist länderabhängig. Die Dienste werden für mindestens ein Jahr ab Fahrzeugauslieferung zur Verfügung gestellt. Für die Nutzung einzelner Dienste ist eine einmalige Registrierung und teilweise zusätzlich eine individuelle Konfiguration auf der myAudi-Plattform unter www.audi.de/myaudi erforderlich. Die Dienste Verkehrsinformationen online und Mitteilungen erfordern eine Erstaktivierung im Fahrzeug. Für Dienste, die eine Erstaktivierung im Fahrzeug voraussetzen, gilt eine Laufzeitbeschränkung von 36 Monaten ab dem Zeitpunkt der Aktivierung (sofern die Aktivierung innerhalb von 6 Monaten ab Fahrzeugauslieferung erfolgt; anderenfalls entsprechende Verkürzung des Nutzungsrechts). Audi connect ermöglicht den Zugriff auf die Dienste Facebook und Twitter. Eine dauerhafte Verfügbarkeit kann nicht gewährleistet werden, sondern obliegt Facebook und Twitter. Nähere Informationen zu Audi connect erhalten Sie unter www.audi.de/connect und bei Ihrem Audi Partner; Informationen zu Tarifbedingungen bei Ihrem Mobilfunkanbieter

¹ Empfang ist abhängig von digitaler Netzverfügbarkeit. ² Informationen über compatible Mediaplayer erhalten Sie bei Ihrem Audi Partner und unter www.audi.de/mp3. ³ Navigationsdaten sind nicht für sämtliche Länder und Regionen verfügbar. Nähere Informationen erhalten Sie bei Ihrem lokalen Audi Partner. ⁴ Kartenupdate-Service für die ersten fünf im halbjährlichen Rhythmus folgenden Navigationsupdates. Die aktuellen Navigationsdaten werden auf der myAudi-Plattform unter www.audi.de/myaudi zum Download bereitgestellt und können via SD-Karte im Fahrzeug installiert werden. Darüber hinaus ist es möglich, die neuen Navigationsdaten bei einem Audi Partner installieren zu lassen, wobei zusätzliche Kosten entstehen. ⁵ Voraussetzung: Mobiltelefon verfügt über Bluetooth-Profil MAP (Message Access Profile). Informationen über compatible Mobiltelefone erhalten Sie bei Ihrem Audi Partner oder unter www.audi.de/bluetooth. ⁶ Erfordert die optionale Ausstattung Audi connect. ⁷ Über die Verfügbarkeit und den Einsatz der LTE-Unterstützung informieren Sie sich bitte bei Ihrem Audi Partner. ⁸ Google und das Google-Logo sind eingetragene Marken von Google Inc.

| Infotainment



Audi phone box*

Telefonieren im Fahrzeug mit verbesserter Empfangsqualität und Lademöglichkeit durch Einlegen des Mobiltelefons in das Fach der Mittelkonsole vorn. Freisprecheinrichtung sowie bei A3 Limousine/S3 Limousine Sprachbedienung (Telefon). Geringe SAR-Strahlung im Innenraum durch Anbindung an Fahrzeugantenne. Bedienung über Radio-/Navigationssysteme oder Multifunktions-Lederlenkrad

Connectivity-Paket

kombiniert folgende Umfänge:

- Audi music interface
- Bluetooth-Schnittstelle zur Anbindung Bluetooth-fähiger Mobiltelefone mit Bluetooth-Audiostreaming
- Navigationsvorbereitung (Navigationsfunktion und Kartenmaterial über Audi Original Zubehör nachrüstbar)
- zusätzlicher SDXC-Kartenleser (bis zu 2 TB)

In Verbindung mit Audi music interface entfällt der separate AUX-IN-Anschluss.

Bluetooth-Schnittstelle

ermöglicht freies Sprechen im Fahrzeug über Mikrofon und – abhängig von der Mobiltelefon-Kompatibilität* – Bluetooth-Audiostreaming. Bluetooth-fähige Mobiltelefone können über die Schnittstelle mit dem Fahrzeug verbunden werden.

| Audi Anschlussgarantie

Audi Anschlussgarantie

bietet nachhaltig Risikoabsicherung und Kostenkontrolle im Service über die ersten 2 Jahre hinaus. Sie ist direkt und ausschließlich beim Neuwagenkauf bestellbar und setzt die Herstellergarantie konsequent fort. Es sind 9 Laufzeit-/Gesamtlauleistungskombinationen wählbar. Nähere Informationen hierzu erhalten Sie bei Ihrem Audi Partner.

Audi Original Zubehör. So individuell wie Ihr Leben.

Ein Audi ist Ausdruck Ihrer Persönlichkeit. Audi Original Zubehör baut im wahrsten Sinne des Wortes darauf auf. Mit qualitativ hochwertigen Produkten, die auf Ihren Audi abgestimmt sind. Und die für hohe Passgenauigkeit, Sicherheit und Funktionalität stehen. Um Ihr Modell noch individueller auf Sie und Ihre persönlichen Bedürfnisse anzupassen. Damit aus Ihrem Audi Ihr ganz persönlicher Audi wird. Entdecken Sie auf diesen beiden Seiten eine kleine Auswahl des umfangreichen Sortiments von Audi Original Zubehör für Ihr Audi A3 Cabriolet.



Weitere Informationen erhalten Sie im Audi A3-Zubehörcatalog, unter www.audi.de und bei Ihrem Audi Partner.

Aluminium-Gussräder im 5-Arm-Velum-Design, mattschwarz, glanzgedreht

Elegante Dynamik. In den Dimensionen 7,5 J x 18 (für A3 und A3 Sportback) und 8 J x 18 (für A3 Limousine und A3 Cabriolet) für Reifen der Größe 225/40 R 18.





Audi wireless internet access

Für den Aufbau einer freien Internetverbindung im Fahrzeug via WLAN. Dient als Hotspot für bis zu 8 mobile Endgeräte wie zum Beispiel Tablets, Laptops oder Smartphones – in einem Umkreis von bis zu 100 m sogar außerhalb des Fahrzeugs. Dank ins Fahrzeug integriertem Router unabhängig von Akkulaufzeiten. Mit Roaming-Funktion, auch für Prepaidkarten.

Audi Babyschale

Lässt sich mit dem 3-Punkt-Gurt fixieren. Der integrierte Hosenträger-Gurt sorgt für einen besseren Halt, das aufgesetzte Verdeck dient als Sonnenschutz. Mit anpassbarer Kopfstütze. Geeignet für Kleinkinder bis 13 kg (ca. 12 Monate).

Adapterleitungen für Audi music interface*

Ermöglichen die Anbindung verschiedener iPod™-Modelle und weiterer portabler Mediaplayer. Bedienung über das MMI®-System, wenn die Funktion vom Mediaplayer unterstützt wird.

Audi Kinderwelt

Für Spiel und Spaß sorgen das Audi Plüschlenkrad und das Schmusetier. Passend zu den Kindersitz-Designs.



Gummifußmatten

Passgenau. Schützen besser vor grober Verschmutzung. Durch die am Fahrzeugboden angebrachten Befestigungspunkte mit dem Fahrzeug verbunden. Mit A3-Schriftzug.



* Ausführliche Informationen erhalten Sie bei Ihrem Audi Partner.

Die Werte für Kraftstoffverbrauch und CO₂-Emissionen sowie die Effizienzklassen finden Sie ab Seite 112.

| Modell | A3 Limousine 1.4 TFSI 92 kW (125 PS) | A3 Limousine/A3 Cabriolet 1.4 TFSI 103 kW (140 PS) | | | A3 Limousine/A3 Cabriolet 1.8 TFSI 132 kW (180 PS) | | | A3 Limousine 1.8 TFSI quattro 132 kW (180 PS) | |
|---|---|--|---|--|---|---|--|---|-----------------------------|
| Motorbauart | Reihen-4-Zylinder-Ottomotor mit Benzindirekteinspritzung, Abgasturboaufladung und Ladeluftkühlung | Reihen-4-Zylinder-Ottomotor mit Benzindirekteinspritzung, Abgasturboaufladung, indirekter Ladeluftkühlung, Audi cylinder on demand-Technologie | | | Reihen-4-Zylinder-Ottomotor mit Benzindirekteinspritzung, Abgasturboaufladung und Ladeluftkühlung | | | Reihen-4-Zylinder-Ottomotor mit Benzindirekteinspritzung, Abgasturboaufladung und Ladeluftkühlung | |
| Hubraum in cm ³ (Ventile pro Zylinder) | 1.395 (4) | 1.395 (4) | | | 1.798 (4) | | | 1.798 (4) | |
| Max. Leistung ¹ in kW (PS) bei min ⁻¹ | 92 (125)/5.000–6.000 | 103 (140)/5.000 | | | 132 (180)/5.100–6.200 | | | 132 (180)/4.500–6.200 | |
| Max. Drehmoment in Nm bei min ⁻¹ | 200/1.400–4.000 | 250/1.500–3.500 | | | 250/1.250–5.000 | | | 280/1.350–4.500 | |
| Kraftübertragung/Räder | | | | | | | | | |
| Antriebsart | Vorderradantrieb | Vorderradantrieb | | | Vorderradantrieb | | | Permanenter Allradantrieb quattro® | |
| Getriebeart | 6-Gang-Handschaltgetriebe | 6-Gang-Handschaltgetriebe [7-Gang S tronic] | | | 6-Gang-Handschaltgetriebe [7-Gang S tronic] | | | [6-Gang S tronic] | |
| Räder ² | Aluminium-Gussräder, 7 J x 16 | Aluminium-Gussräder, 7 J x 16 | | | Aluminium-Gussräder, 7 J x 16 | | | Aluminium-Gussräder, 7 J x 16 | |
| Reifen ² | 205/55 R 16 ³ | 205/55 R 16 ³ | | | 205/55 R 16 ³ | | | 205/55 R 16 ³ | |
| Gewicht/Volumen | | | | | | | | | |
| Leergewicht ⁴ in kg | 1.290 | A3 Limousine 1.315 [1.325] A3 Cabriolet 1.440 | | | A3 Limousine 1.345 [1.370] A3 Cabriolet [1.505] | | | [1.470] | |
| Zul. Gesamtgewicht in kg | 1.765 | 1.790 [1.800] 1.865 | | | 1.820 [1.845] [1.930] | | | [1.945] | |
| Zul. Dachlast/Stützlast in kg | 75/75 | 75/75 [75/75] -/75 | | | 75/75 [75/75] [-/75] | | | [75/75] | |
| Zul. Anhängelast ⁵ in kg | ungebremst bei 12 % Steigung bei 8 % Steigung | 640 1.400 1.600 | 650 [660] 720 1.500 [1.500] 1.500 1.700 [1.700] 1.700 | | | 670 [680] [750] 1.600 [1.600] [1.600] 1.800 [1.800] [1.800] | | | [730] [1.600] [1.800] |
| Tankinhalt ca. in l | 50 | 50 [50] 50 | | | 50 [50] [50] | | | [55] | |
| Fahrleistung/Verbrauch⁶ | | | | | | | | | |
| Höchstgeschwindigkeit in km/h | 212 | 219 [217] 218 | | | 242 [235] [242] | | | [235] | |
| Beschleunigung 0–100 km/h in s | 9,4 | 8,4 [8,4] 9,1 | | | 7,2 [7,3] [7,8] | | | [6,8] | |
| Kraftstoffart | Super schwefelfrei ROZ 95 ⁸ | Super schwefelfrei ROZ 95 ⁸ | | | Super schwefelfrei ROZ 95 ⁸ | | | Super schwefelfrei ROZ 95 ⁸ | |
| Kraftstoffverbrauch ¹¹ in l/100 km | | | | | | | | | |
| innerorts | 6,7 | 5,9 [5,9] 6,1 | | | 7,4 [7,0] [7,3] | | | [8,2] | |
| außerorts | 4,4 | 4,2 [4,1] 4,3 | | | 4,9 [4,8] [4,8] | | | [5,6] | |
| kombiniert | 5,3 | 4,8 [4,7] 5,0 | | | 5,8 [5,6] [5,8] | | | [6,6] | |
| CO ₂ -Emission ¹¹ in g/km | | | | | | | | | |
| innerorts | 155 | 135 [135] 140 | | | 172 [160] [169] | | | [189] | |
| außerorts | 102 | 97 [94] 99 | | | 113 [111] [112] | | | [131] | |
| kombiniert | 122 | 111 [109] 114 | | | 135 [129] [133] | | | [152] | |
| Effizienzklasse/Abgasnorm | B/EU6 | A/EU6 [A]/EU6 A/EU6 | | | C/EU6 [B]/EU6 [B]/EU6 | | | [C]/EU6 | |

[] Angaben für S tronic. Erklärungen ¹ bis ¹¹ auf Seite 115.

| Modell | A3 Limousine 1.6 TDI 77 kW (105 PS) | | A3 Limousine 2.0 TDI 110 kW (150 PS) | | A3 Limousine/A3 Cabriolet 2.0 TDI clean diesel 110 kW (150 PS) | | A3 Limousine 2.0 TDI quattro 110 kW (150 PS) | |
|---|---|--|---|--|---|--|---|--|
| Motorbauart | Reihen-4-Zylinder-Dieselmotor mit Common-Rail-Einspritzsystem, Abgasturboaufladung und indirekter Ladeluftkühlung | | Reihen-4-Zylinder-Dieselmotor mit Common-Rail-Einspritzsystem, Abgasturboaufladung und indirekter Ladeluftkühlung | | Reihen-4-Zylinder-Dieselmotor mit Common-Rail-Einspritzsystem, Abgasturboaufladung und indirekter Ladeluftkühlung | | Reihen-4-Zylinder-Dieselmotor mit Common-Rail-Einspritzsystem, Abgasturboaufladung und indirekter Ladeluftkühlung | |
| Hubraum in cm ³ (Ventile pro Zylinder) | 1.598 (4) | | 1.968 (4) | | 1.968 (4) | | 1.968 (4) | |
| Max. Leistung ¹ in kW (PS) bei min ⁻¹ | 77 (105)/3.000–4.000 | | 110 (150)/3.500–4.000 | | 110 (150)/3.500–4.000 | | 110 (150)/3.500–4.000 | |
| Max. Drehmoment in Nm bei min ⁻¹ | 250/1.500–2.750 | | 320/1.750–3.000 | | 340/1.750–3.000 | | 320/1.750–3.000 | |
| Kraftübertragung/Räder | | | | | | | | |
| Antriebsart | Vorderradantrieb | | Vorderradantrieb | | Vorderradantrieb | | Permanenter Allradantrieb quattro® | |
| Getriebeart | 6-Gang-Handschaltgetriebe [7-Gang S tronic] | | 6-Gang-Handschaltgetriebe [6-Gang S tronic] | | 6-Gang-Handschaltgetriebe | | 6-Gang-Handschaltgetriebe | |
| Räder ² | Aluminium-Gussräder, 7 J x 16 | | Aluminium-Gussräder, 7 J x 16 | | Aluminium-Gussräder, 7 J x 16 | | Aluminium-Gussräder, 7 J x 16 | |
| Reifen ² | 205/55 R 16 ³ | | 205/55 R 16 ³ | | 205/55 R 16 ³ | | 205/55 R 16 ³ | |
| Gewicht/Volumen | | | | | | | | |
| Leergewicht ⁴ in kg | 1.350 [1.365] | | 1.390 [1.415] | | 1.390 1.535 | | 1.475 | |
| Zul. Gesamtgewicht in kg | 1.825 [1.840] | | 1.865 [1.890] | | 1.865 1.960 | | 1.950 | |
| Zul. Dachlast/Stützlast in kg | 75/75 [75/75] | | 75/75 [75/75] | | 75/75 –/75 | | 75/75 | |
| Zul. Anhängelast ⁵ in kg | ungebremst bei 12 % Steigung bei 8 % Steigung | | ungebremst bei 12 % Steigung bei 8 % Steigung | | ungebremst bei 12 % Steigung bei 8 % Steigung | | ungebremst bei 12 % Steigung bei 8 % Steigung | |
| Tankinhalt ca. in l | 50 [50] | | 50 [50] | | 50 50 | | 55 | |
| Fahrleistung/Verbrauch⁶ | | | | | | | | |
| Höchstgeschwindigkeit in km/h | 198 [198] | | 220 [219] | | 224 224 | | 220 | |
| Beschleunigung 0–100 km/h in s | 10,9 [10,9] | | 8,7 [8,4] | | 8,6 8,9 | | 8,5 | |
| Kraftstoffart | Diesel schwefelfrei ⁹ | | Diesel schwefelfrei ⁹ | | Diesel schwefelfrei ⁹ | | Diesel schwefelfrei ⁹ | |
| Kraftstoffverbrauch ¹¹ in l/100 km | | | | | | | | |
| innerorts | 4,6 [4,8] | | 5,2 [5,5] | | 5,0 5,1 | | 5,9 | |
| außerorts | 3,3 [3,4] | | 3,5 [3,9] | | 3,6 3,7 | | 4,0 | |
| kombiniert | 3,8 [3,9] | | 4,1 [4,5] | | 4,1 4,2 | | 4,7 | |
| CO ₂ -Emission ¹¹ in g/km | | | | | | | | |
| innerorts | 121 [125] | | 134 [144] | | 129 132 | | 153 | |
| außerorts | 86 [89] | | 91 [103] | | 94 97 | | 103 | |
| kombiniert | 99 [102] | | 107 [118] | | 107 110 | | 121 | |
| Effizienzklasse/Abgasnorm | A+/EU5 [A]/EU5 | | A/EU5 [A]/EU5 | | A/EU6 A+/EU6 | | A/EU5 | |

| Modell | | S3 Limousine 2.0 TFSI quattro 221 kW (300 PS) | |
|---|---|--|-------------------|
| Motorbauart | Reihen-4-Zylinder-Ottomotor mit Benzindirekteinspritzung, Abgasturboaufladung und Ladeluftkühlung | | |
| Hubraum in cm ³ (Ventile pro Zylinder) | 1.984 (4) | | |
| Max. Leistung ¹ in kW (PS) bei min ⁻¹ | 221 (300)/5.500–6.200 | | |
| Max. Drehmoment in Nm bei min ⁻¹ | 380/1.800–5.500 | | |
| Kraftübertragung/Räder | | | |
| Antriebsart | Permanenter Allradantrieb quattro® | | |
| Getriebeart | 6-Gang-Handschaltgetriebe [6-Gang S tronic] | | |
| Räder ² | Aluminium-Gussräder, 8 J x 18 | | |
| Reifen ² | 225/40 R 18 ³ | | |
| Gewicht/Volumen | | | |
| Leergewicht ⁴ in kg | 1.505 | [1.525] | |
| Zul. Gesamtgewicht in kg | 1.980 | [2.000] | |
| Zul. Dachlast/Stützlaster in kg | 75/- | [75/-] | |
| Zul. Anhängelast ⁵ in kg | ungebremst bei 12 % Steigung bei 8 % Steigung | - - - | [-] [-] [-] |
| Tankinhalt ca. in l | 55 | [55] | |
| Fahrleistung/Verbrauch⁶ | | | |
| Höchstgeschwindigkeit in km/h | 250 ⁷ | [250 ⁷] | |
| Beschleunigung 0–100 km/h in s | 5,3 | [4,9] | |
| Kraftstoffart | SuperPlus schwefelfrei ROZ 98 ¹⁰ | | |
| Kraftstoffverbrauch ¹¹ in l/100 km | | | |
| innerorts | 9,1 | [8,8] | |
| außerorts | 5,8 | [5,9] | |
| kombiniert | 7,0 | [6,9] | |
| CO ₂ -Emission ¹¹ in g/km | | | |
| innerorts | 209 | [202] | |
| außerorts | 135 | [136] | |
| kombiniert | 162 | [159] | |
| Effizienzklasse/Abgasnorm | D/EU6 | [D]/EU6 | |

[] Angaben für S tronic. Erklärungen ¹ bis ¹¹ auf Seite 115.

Erklärungen

- ¹ Der angegebene Wert wurde nach dem vorgeschriebenen Messverfahren (RL 80/1269/EWG in der gegenwärtig geltenden Fassung) ermittelt.
- ² Bei Ambition Aluminium-Gussräder, Größe 7,5 J x 17 mit Reifen 225/45 R 17.
Bei Ambiente Aluminium-Gussräder, Größe 7 J x 16 mit Reifen 205/55 R 16.
- ³ Angaben zu den technischen Eigenschaften der Reifen finden Sie in nebenstehender Tabelle.
- ⁴ Fahrzeugleergewicht mit Fahrer (68 kg), Gepäck (7 kg) und Kraftstoffbehälter zu 90 % gefüllt, ermittelt nach der RL 92/21/EWG in der gegenwärtig geltenden Fassung. Durch Sonderausstattungen können sich das Leergewicht und der Luftwiderstandsbeiwert des Fahrzeugs erhöhen, wodurch die mögliche Nutzlast bzw. Höchstgeschwindigkeit entsprechend verringert wird.
- ⁵ Mit zunehmender Höhe verringert sich zwangsläufig die Motorleistung. Ab 1.000 m über Meereshöhe und je weitere 1.000 m sind jeweils 10 % vom Gespanngewicht (zul. Anhängelast + zul. Gesamtgewicht des Zugfahrzeugs) abzuziehen. Gültiger Wert Anhängelast bei werksseitig verbauter Anhängervorrichtung. Bei gewerblicher Nutzung des Fahrzeugs mit Anhängervorrichtung benötigen Sie unter bestimmten Voraussetzungen ein EG-Kontrollgerät.
- ⁶ Der Kraftstoffverbrauch und die CO₂-Emissionen eines Fahrzeugs hängen nicht nur von der effizienten Ausnutzung des Kraftstoffs durch das Fahrzeug ab, sondern werden auch vom Fahrverhalten und von anderen nichttechnischen Faktoren beeinflusst. CO₂ ist das für die Erderwärmung hauptsächlich verantwortliche Treibhausgas.
- ⁷ Abgeregelt.
- ⁸ Die Verwendung von unverbleitem Kraftstoff Super schwefelfrei ROZ 95 nach DIN EN 228 wird empfohlen. Wenn nicht verfügbar: unverbleiter Kraftstoff Normal schwefelfrei ROZ 91 nach DIN EN 228 mit geringer Leistungsminderung. Kraftstoffqualität bleifrei ROZ 95 mit einem maximalen Ethanolanteil von 10 % (E10) ist grundsätzlich verwendbar. Die Angaben zum Verbrauch beziehen sich auf den Betrieb mit Kraftstoff ROZ 95 nach 692/2008/EG.
- ⁹ Die Verwendung von Diesel schwefelfrei nach DIN EN 590 wird empfohlen. Wenn nicht verfügbar: Diesel nach DIN EN 590.
- ¹⁰ Die Verwendung von unverbleitem Kraftstoff SuperPlus schwefelfrei ROZ 98 nach DIN EN 228 wird empfohlen. Wenn nicht verfügbar: unverbleiter Kraftstoff Super schwefelfrei ROZ 95 nach DIN EN 228 mit geringer Leistungsminderung. Kraftstoffqualität bleifrei ROZ 95 mit einem maximalen Ethanolanteil von 10 % (E10) ist grundsätzlich verwendbar. Die Angaben zum Verbrauch beziehen sich auf den Betrieb mit Kraftstoff ROZ 95 nach 692/2008/EG.
- ¹¹ Die angegebenen Werte wurden nach den vorgeschriebenen Messverfahren ermittelt. Die Angaben beziehen sich nicht auf ein einzelnes Fahrzeug und sind nicht Bestandteil des Angebots, sondern dienen allein Vergleichszwecken zwischen den verschiedenen Fahrzeugtypen.

Wichtige Hinweise

LongLife Service: erfolgt nach Serviceanzeige. Der zeitliche Abstand zwischen den Services darf maximal 2 Jahre betragen.

Altfahrzeugrecycling: Alle Audi Modelle sind demontage- und verwertungsgerecht konstruiert. Gleichzeitig entwickelt die AUDI AG die Rahmenbedingungen zur Verwertung der Altfahrzeuge und ihrer Bestandteile sowie zur Verringerung des zu entsorgenden Abfalls ständig weiter. Nähere Informationen hierzu erhalten Sie im Internet unter www.audi.de unter den Stichwörtern „Altauto“ und „Altfahrzeug“.

Informationen über nahe gelegene Rücknahmestellen zur umweltgerechten Verwertung gemäß Altfahrzeuggesetz erhalten Sie ebenfalls im Internet sowie über unsere kostenlose Hotline 0800 2834737 und bei Ihrem Audi Partner.

Klassifizierungen von Reifenparametern

In der Tabelle finden Sie die Spannen der Kraftstoffeffizienzklasse, der Nasshaftungsklasse und der Klasse des externen Rollgeräusches zu den unterschiedlichen Reifengrößen von A3 Limousine, A3 Cabriolet und S3 Limousine.

| | Reifengröße | Kraftstoffeffizienzklasse | Nasshaftungsklasse | Klasse des externen Rollgeräusches |
|--------------|-------------|---------------------------|--------------------|------------------------------------|
| Sommerreifen | 205/55 R 16 | F-C | E-B | 69-67 |
| | 225/45 R 17 | E | C-B | 70-67 - |
| | 225/40 R 18 | E | B | 72-71 |
| | 235/35 R 19 | C | A | 72 |
| Winterreifen | 205/55 R 16 | E | C-B | 69-68 |
| | 205/50 R 17 | F-C | E-B | 71-69 - |
| | 225/40 R 18 | F | E | 69 |

Die Bestellung eines bestimmten Reifens ist nicht möglich.

Audi A3 Limousine

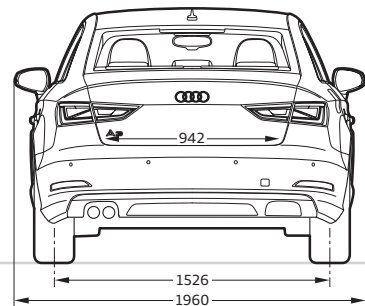
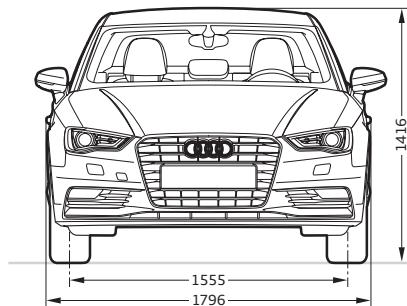
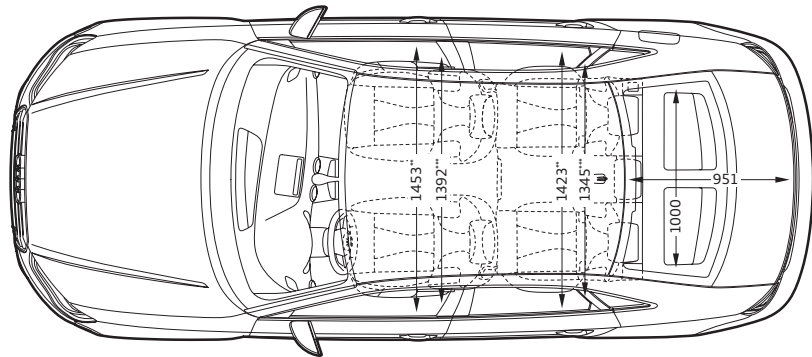
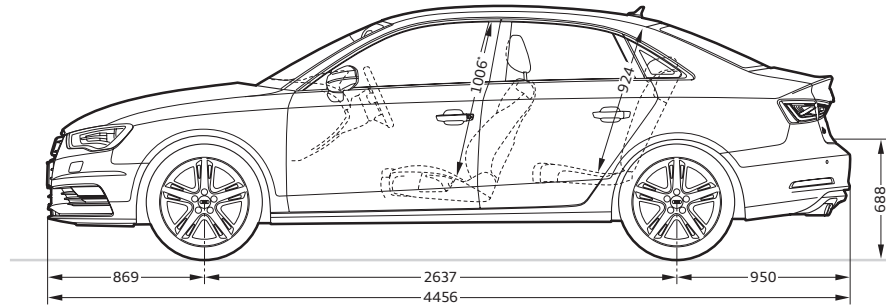
**Angaben in Millimeter.**

Angaben der Abmessungen bei Fahrzeugleergewicht.

Gepäckraumvolumen: Vorderradantrieb 425 l; permanenter Allradantrieb quattro 390 l
(Messung nach VDA-Methode mit Quadern von 200 x 100 x 50 mm Kantenlänge).

Wendekreis ca. 11,0 m.

*Maximaler Kopfraum. **Breite Ellbogenraum. ***Breite Schulterraum.

Audi A3 Cabriolet

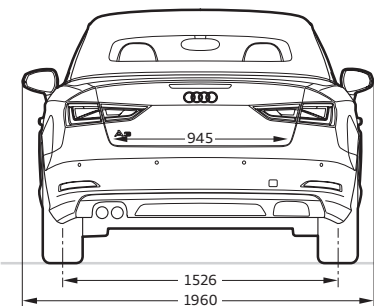
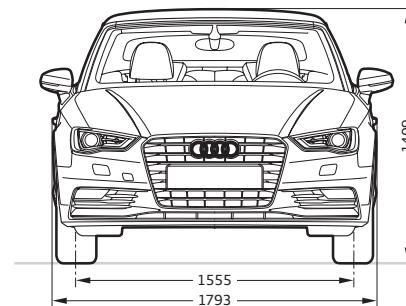
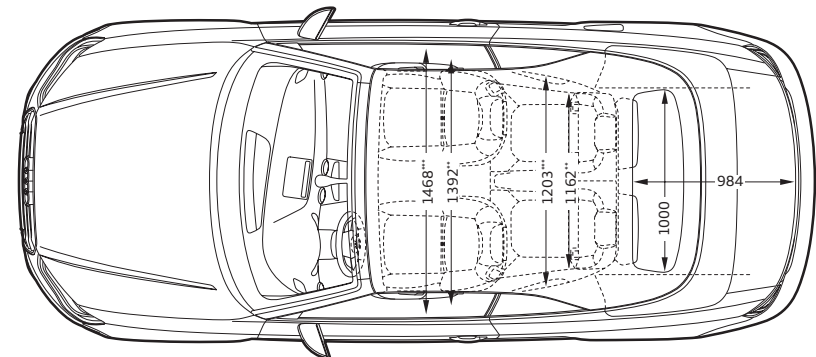
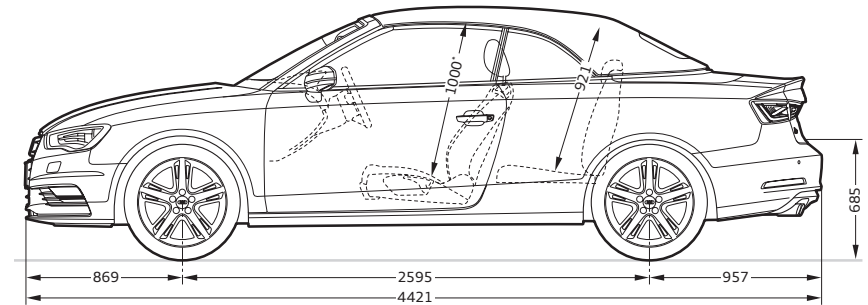
**Angaben in Millimeter.**

Angaben der Abmessungen bei Fahrzeugleergewicht.

Gepäckraumvolumen: 320 l

(Messung nach VDA-Methode mit Quadern von 200 x 100 x 50 mm Kantenlänge).

Wendekreis ca. 10,9 m.

*Maximaler Kopfraum. **Breite Ellbogenraum. ***Breite Schulterraum.

Audi S3 Limousine

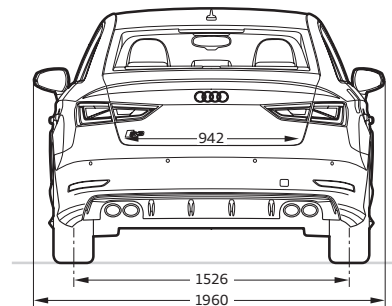
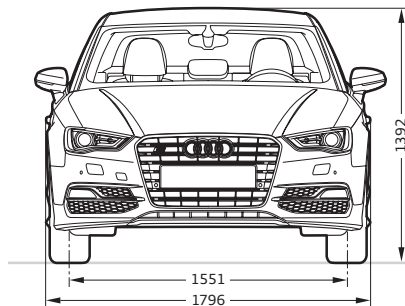
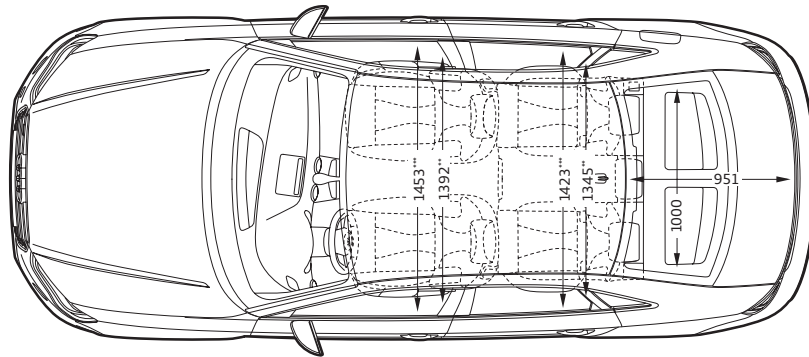
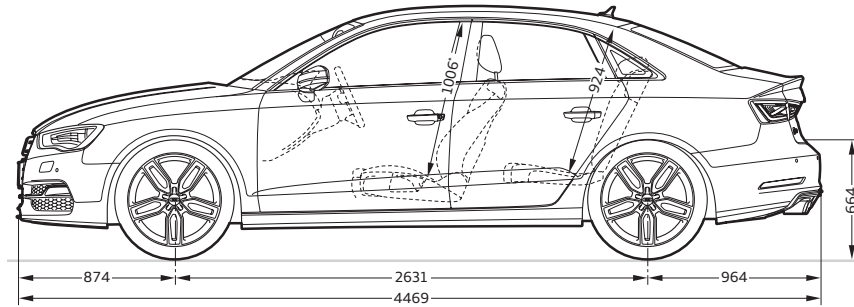
**Angaben in Millimeter.**













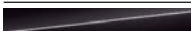



Angaben der Abmessungen bei Fahrzeugleergewicht.

Gepäckraumvolumen: 390 l;

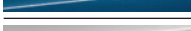





(Messung nach VDA-Methode mit Quadern von 200 x 100 x 50 mm Kantenlänge).









Wendekreis ca. 11,0 m.







*Maximaler Kopfraum. **Breite Ellbogenraum. ***Breite Schulterraum.

| | Seite | A3 Limousine/ A3 Cabriolet Attraction | A3 Limousine/ A3 Cabriolet Ambition | A3 Limousine/ A3 Cabriolet Ambiente | S3 Limousine |
|--|-----------|--|--|--|--------------|
| Ausstattungs Pakete | 80 | | | | |
| S line Exterieurpaket | | ■ | ■ | ■ | — |
| S line Sportpaket | | — | ■ | — | — |
| Unilackierungen | 86 | | | | |
|  Amalfiweiß | | □ | □ | □ | □ |
|  Brillantrot | | □ | □ | □ | □ |
|  Brillantschwarz | | □ | □ | □ | □ |
| Metalliclackierungen | 86 | | | | |
|  Eissilber Metallic | | ■ | ■ | ■ | ■ |
|  Monsungrau Metallic | | ■ | ■ | ■ | ■ |
|  Dakotagrau Metallic | | ■ | ■ | ■ | — |
|  Belugabraun Metallic | | ■ | ■ | ■ | ■ |
|  Gletscherweiß Metallic | | ■ | ■ | ■ | ■ |
|  Shirazrot Metallic | | ■ | ■ | ■ | — |
|  Scubablau Metallic | | ■ | ■ | ■ | — |
|  Lotusgrau Metallic | | ■ | ■ | ■ | — |
| Perleffektlackierungen | 87 | | | | |
|  Misanorot Perleffekt | | ■ | ■ | ■ | ■ |
|  Phantomschwarz Perleffekt | | ■ | ■ | ■ | ■ |
|  Daytonagrau Perleffekt¹ | | — | ■ | — | — |
|  Sepangblau Perleffekt² | | — | — | — | ■ |
| Kristalleffektlackierung | 87 | | | | |
|  Pantherschwarz Kristalleffekt | | — | — | — | ■ |

□ Serienausstattung ■ Sonderausstattung ◻ Serien-/Sonderausstattung modellabhängig — nicht erhältlich













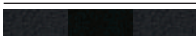
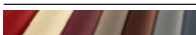

| | Seite | A3 Limousine/ A3 Cabriolet Attraction | A3 Limousine/ A3 Cabriolet Ambition | A3 Limousine/ A3 Cabriolet Ambiente | S3 Limousine |
|---|-----------|--|--|--|--------------|
| Individuallackierungen | 87 | | | | |
|  Individuallackierungen Audi exclusive² | | ■ | ■ | ■ | ■ |
| Räder/Reifen | 88 | | | | |
|  16"-Aluminium-Gussräder im 10-Speichen-Design | | □ | — | — | — |
|  16"-Aluminium-Gussräder im 15-Speichen-Y-Design | | — | — | □ | — |
|  17"-Aluminium-Gussräder im 5-Arm-Design | | — | □ | — | — |
|  17"-Aluminium-Gussräder im 5-Speichen-Stern-Design | | ■ | ■ | ■ | — |
|  17"-Aluminium-Gussräder im 10-Speichen-Dynamik-Design | | ■ | ■ | ■ | — |
|  18"-Aluminium-Gussräder im Vielspeichen-Stern-Design, kontrastgrau, teilpoliert | | ■ | ■ | ■ | — |

| Seite | A3 Limousine/ A3 Cabriolet Attraction | A3 Limousine/ A3 Cabriolet Ambition | A3 Limousine/ A3 Cabriolet Ambiente | S3 Limousine | |
|---|--|--|--|--------------|---|
|  | 18"-Aluminium-Gussräder im 5-Parallelspeichen-Design (S-Design), teilpoliert | — | ■ ³ | — | □ |
|  | 19"-Aluminium-Gussräder im 5-Doppelspeichen-Stern-Design (S-Design), kontrastgrau, teilpoliert ⁴ | — | — | — | ■ |
|  | 18"-Aluminium-Gussräder Audi exclusive im 5-Arm-Rotor-Design in Schwarz matt, glanzgedreht | ■ | ■ | ■ | ■ |
|  | 18"-Aluminium-Gussräder Audi exclusive im 5-Arm-Struktur-Design | ■ | ■ | ■ | ■ |
|  | 18"-Aluminium-Gussräder Audi exclusive im 10-Speichen-Design ² | ■ | ■ | ■ | ■ |
|  | 18"-Aluminium-Gussräder Audi exclusive im 10-Speichen-Design in Titanoptik matt, glanzgedreht ² | ■ | ■ | ■ | ■ |
|  | 19"-Aluminium-Gussräder Audi exclusive im 5-Arm-Wing-Design in Titanoptik glänzend, glanzgedreht ⁴ | ■ | ■ | ■ | ■ |
|  | 19"-Aluminium-Gussräder Audi exclusive im 5-V-Speichen-Design in Titanoptik matt, glanzgedreht ^{2, 4} | ■ | ■ | ■ | ■ |





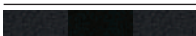

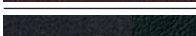

| Seite | A3 Limousine/ A3 Cabriolet Attraction | A3 Limousine/ A3 Cabriolet Ambition | A3 Limousine/ A3 Cabriolet Ambiente | S3 Limousine | |
|---|---|--|--|----------------|---|
|  | 16"-Winter-Stahlräder inklusive Radvollblende | ■ | ■ | ■ | — |
|  | 16"-Winter-Aluminium-Gussräder im 10-Speichen-Design | ■ | ■ | ■ | — |
|  | 17"-Winter-Aluminium-Gussräder im 5-Arm-Design | ■ | ■ | ■ | ■ |
|  | 18"-Winter-Aluminium-Gussräder im Vielspeichen-Stern-Design | ■ | ■ | ■ | ■ |
| | Radschrauben diebstahlhemmend | ■ | ■ | ■ | ■ |
| | Reifenreparaturset | □ ⁵ | □ ⁵ | □ ⁵ | □ |
| | Reifendruck-Kontrollanzeige | □ | □ | □ | □ |
| | Bordwerkzeug | □ | □ | □ | □ |
| | Wagenheber ⁶ | ■ | ■ | ■ | ■ |
| | Reserverad platzsparend | □ ⁷ | □ ⁷ | □ ⁷ | ■ |
| | Verdeckfarben | 86 | | | |
|  | Verdeck schwarz | □ | □ | □ | — |
|  | Verdeck braun ⁸ | ■ | ■ | ■ | — |
|  | Verdeck grau ⁸ | ■ | ■ | ■ | — |



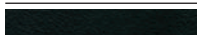

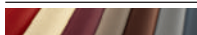

¹Nur in Verbindung mit S line Sportpaket erhältlich. ²Über den genauen Einsatztermin informieren Sie sich bitte bei Ihrem Audi Partner. ³Serie in Verbindung mit S line Sportpaket. ⁴Nur für Motorisierungen ab 92 kW (125 PS) und nur in Verbindung mit Sportfahrwerk bzw. Audi magnetic ride (bei S3 Limousine: nur in Verbindung mit Audi magnetic ride) erhältlich. ⁵Serie bei A3 Limousine-Modellen mit permanentem Allradantrieb quattro sowie bei A3 Cabriolet.

⁶Serie in Verbindung mit Reserverad platzsparend oder in Verbindung mit Winterrädern. ⁷Serie bei A3 Limousine-Modellen mit Vorderradantrieb. ⁸Nur in Verbindung mit Akustikverdeck erhältlich.

| | Seite | A3 Limousine/ A3 Cabriolet Attraction | A3 Limousine/ A3 Cabriolet Ambition | A3 Limousine/ A3 Cabriolet Ambiente | S3 Limousine |
|--|-----------|--|--|--|--------------------------|
| Sitze | 90 | | | | |
| Normalsitze vorn | | <input type="checkbox"/> | – | <input type="checkbox"/> | – |
| Sportsitze vorn | | ■ | <input type="checkbox"/> | ■ | <input type="checkbox"/> |
| S-Sportsitze vorn | | – | ■ ¹ | – | ■ |
| Sitzbezüge für Normalsitze vorn | 92 | | | | |
|  Stoff Marathon schwarz | | <input type="checkbox"/> | – | – | – |
|  Stoff Marathon titangrau | | <input type="checkbox"/> | – | – | – |
|  Stoff Regatta/mono.pur schwarz | | – | – | <input type="checkbox"/> | – |
|  Stoff Regatta/mono.pur titangrau | | – | – | <input type="checkbox"/> | – |
|  Stoff Regatta/mono.pur pashminabeige | | – | – | <input type="checkbox"/> | – |
|  Stoff Regatta/mono.pur kastanienbraun | | – | – | <input type="checkbox"/> | – |
|  Leder Milano pashminabeige | | ■ | – | ■ | – |
|  Leder Milano schwarz | | ■ | – | ■ | – |
|  Lederausstattungen Audi exclusive² | | ■ | – | ■ | – |
| Sitzbezüge für Sportsitze vorn | 92 | | | | |
|  Stoff Rallye schwarz/schwarz | | – | <input type="checkbox"/> | – | – |
|  Stoff Rallye schwarz/silber | | – | <input type="checkbox"/> | – | – |
|  Stoff Rallye schwarz/blau | | – | <input type="checkbox"/> | – | – |
|  Stoff Rallye schwarz/gelb | | – | <input type="checkbox"/> | – | – |
|  Stoff Biathlon/Leder schwarz | | – | ■ ³ | – | – |
|  Stoff Trophy/Leder schwarz | | – | – | – | <input type="checkbox"/> |
|  Leder Milano schwarz | | ■ | ■ | ■ | – |
|  Leder Milano titangrau | | ■ | ■ | ■ | – |
|  Leder Milano kastanienbraun | | ■ | ■ | ■ | – |
|  Alcantara/Leder schwarz | | ■ | ■ | ■ | ■ |

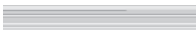
Serienausstattung ■ Sonderausstattung Serien-/Sonderausstattung modellabhängig – nicht erhältlich

| | Seite | A3 Limousine/ A3 Cabriolet Attraction | A3 Limousine/ A3 Cabriolet Ambition | A3 Limousine/ A3 Cabriolet Ambiente | S3 Limousine |
|--|-----------|--|--|--|--------------------------|
|  Alcantara/Leder titangrau | | ■ | ■ | ■ | – |
|  Alcantara/Leder mondsilber | | – | – | – | ■ |
|  Alcantara gelocht/Leder schwarz | | – | ■ ¹ | – | – |
|  Leder Feinnappa schwarz | | – | ■ ¹ | – | ■ |
|  Leder Feinnappa mondsilber | | – | – | – | ■ |
|  Audi design selection lassobraun | | – | ■ | – | – |
|  Audi design selection korsorot | | – | – | – | ■ |
|  Lederausstattungen Audi exclusive² | | ■ | ■ | ■ | ■ |
| Sitzbezüge für S-Sportsitze vorn | 93 | | | | |
|  Leder Feinnappa schwarz | | – | ■ ¹ | – | ■ |
|  Lederausstattungen Audi exclusive² | | – | ■ | – | ■ |
| Stoff-/Lederausstattungen | 95 | | | | |
| Stoff Marathon | | <input type="checkbox"/> | – | – | – |
| Stoff Regatta/mono.pur | | – | – | <input type="checkbox"/> | – |
| Stoff Rallye | | – | <input type="checkbox"/> | – | – |
| Stoff Trophy/Leder | | – | – | – | <input type="checkbox"/> |
| Alcantara/Leder-Kombination | | ■ | ■ | ■ | ■ |
| Leder Milano | | ■ | ■ | ■ | – |
| Leder Feinnappa | | – | ■ ¹ | – | ■ |
| Audi design selection lassobraun | | – | ■ | – | – |
| Audi design selection korsorot | | – | – | – | ■ |
| Lederausstattung (Paket 1) in Alcantara/Leder Feinnappa Audi exclusive² | | ■ | ■ | ■ | ■ |
| Lederausstattung (Paket 1) in Leder Feinnappa Audi exclusive² | | ■ | ■ | ■ | ■ |
| Erweiterte Lederausstattung Audi exclusive² | | ■ | ■ | ■ | ■ |
| Erweiterte Interieurelemente mono.pur | | ■ | ■ | ■ | ■ |

| | Seite | A3 Limousine/ A3 Cabriolet Attraction | A3 Limousine/ A3 Cabriolet Ambition | A3 Limousine/ A3 Cabriolet Ambiente | S3 Limousine |
|--|-----------|--|--|--|--|
| Dach-/Verdeckhimmel | | | | | |
| Dachhimmel in Stoff mondsilber/pashminabeige (farbangepasst an Interieur) | | <input type="checkbox"/> | <input type="checkbox"/> | <input type="checkbox"/> | <input checked="" type="checkbox"/> ⁴ |
| Dachhimmel in Stoff schwarz | | <input checked="" type="checkbox"/> | <input checked="" type="checkbox"/> | <input checked="" type="checkbox"/> | <input type="checkbox"/> |
| Verdeckhimmel in Stoff schwarz | | <input type="checkbox"/> | <input type="checkbox"/> | <input type="checkbox"/> | – |
| Verdeckhimmel in Stoff mondsilber ² | | <input checked="" type="checkbox"/> | <input checked="" type="checkbox"/> | <input checked="" type="checkbox"/> | – |
| Dekoreinlagen | 97 | | | | |
|  Micrometallic silber | | <input type="checkbox"/> | <input type="checkbox"/> | – | – |
|  3D-Optik Luv | | <input checked="" type="checkbox"/> | <input checked="" type="checkbox"/> | <input type="checkbox"/> | – |
|  Aluminium Mistral silber | | <input checked="" type="checkbox"/> | <input checked="" type="checkbox"/> | <input checked="" type="checkbox"/> | – |
|  Aluminium Mistral bronze | | <input checked="" type="checkbox"/> | <input checked="" type="checkbox"/> | <input checked="" type="checkbox"/> | – |
|  Aluminium matt gebürstet | | – | <input checked="" type="checkbox"/> ³ | – | <input type="checkbox"/> |
|  3D-Optik schwarz | | – | <input checked="" type="checkbox"/> ¹ | – | <input checked="" type="checkbox"/> |
| Technik | 98 | | | | |
| Audi drive select® | | <input checked="" type="checkbox"/> | <input type="checkbox"/> | <input checked="" type="checkbox"/> | <input type="checkbox"/> |
| Audi magnetic ride | | <input checked="" type="checkbox"/> | <input checked="" type="checkbox"/> | <input checked="" type="checkbox"/> | <input checked="" type="checkbox"/> |
| Start-Stop-System | | <input type="checkbox"/> | <input type="checkbox"/> | <input type="checkbox"/> | <input type="checkbox"/> |
| Rekuperation | | <input type="checkbox"/> | <input type="checkbox"/> | <input type="checkbox"/> | <input type="checkbox"/> |
| Audi cylinder on demand ⁵ | | <input type="checkbox"/> | <input type="checkbox"/> | <input type="checkbox"/> | – |
| Dieselpartikelfilter additivfrei | | <input type="checkbox"/> | <input type="checkbox"/> | <input type="checkbox"/> | – |
| Audi TDI clean diesel (Stickoxid-Speicherkatalysator) ⁶ | | <input checked="" type="checkbox"/> | <input checked="" type="checkbox"/> | <input checked="" type="checkbox"/> | – |
| Handschaltgetriebe ⁷ | | <input checked="" type="checkbox"/> | <input checked="" type="checkbox"/> | <input checked="" type="checkbox"/> | <input checked="" type="checkbox"/> |
| S tronic® ⁷ | | <input type="checkbox"/> | <input type="checkbox"/> | <input type="checkbox"/> | <input checked="" type="checkbox"/> |
| Vorderradantrieb | | <input checked="" type="checkbox"/> ⁷ | <input checked="" type="checkbox"/> ⁷ | <input checked="" type="checkbox"/> ⁷ | – |

| | Seite | A3 Limousine/ A3 Cabriolet Attraction | A3 Limousine/ A3 Cabriolet Ambition | A3 Limousine/ A3 Cabriolet Ambiente | S3 Limousine |
|--|-----------|--|--|--|-------------------------------------|
| quattro® | | <input checked="" type="checkbox"/> ⁷ | <input checked="" type="checkbox"/> ⁷ | <input checked="" type="checkbox"/> ⁷ | <input type="checkbox"/> |
| Dynamikfahrwerk | | <input type="checkbox"/> | <input checked="" type="checkbox"/> | <input type="checkbox"/> | – |
| Sportfahrwerk | | <input checked="" type="checkbox"/> | <input type="checkbox"/> | <input checked="" type="checkbox"/> | – |
| S line-Sportfahrwerk | | <input checked="" type="checkbox"/> | <input checked="" type="checkbox"/> | <input checked="" type="checkbox"/> | – |
| S-Sportfahrwerk (S.73) | | – | – | – | <input type="checkbox"/> |
| Elektromechanische Servolenkung | | <input type="checkbox"/> | <input type="checkbox"/> | <input type="checkbox"/> | <input type="checkbox"/> |
| Progressivlenkung | | <input checked="" type="checkbox"/> ⁸ | <input checked="" type="checkbox"/> ⁸ | <input checked="" type="checkbox"/> ⁸ | <input type="checkbox"/> |
| Bremsanlage mit Scheibenbremsen vorn und hinten | | <input type="checkbox"/> | <input type="checkbox"/> | <input type="checkbox"/> | <input type="checkbox"/> |
| Bremsassistent Folgekollision | | <input type="checkbox"/> | <input type="checkbox"/> | <input type="checkbox"/> | <input type="checkbox"/> |
| Elektromechanische Parkbremse | | <input type="checkbox"/> | <input type="checkbox"/> | <input type="checkbox"/> | <input type="checkbox"/> |
| Licht | 99 | | | | |
| Scheinwerfer | | <input type="checkbox"/> | <input type="checkbox"/> | <input type="checkbox"/> | – |
| Scheinwerfer-Reinigungsanlage ⁹ | | <input checked="" type="checkbox"/> | <input checked="" type="checkbox"/> | <input checked="" type="checkbox"/> | <input type="checkbox"/> |
| Licht-/Regensensor | | <input checked="" type="checkbox"/> | <input checked="" type="checkbox"/> | <input checked="" type="checkbox"/> | <input checked="" type="checkbox"/> |
| Fernlichtassistent | | <input checked="" type="checkbox"/> | <input checked="" type="checkbox"/> | <input checked="" type="checkbox"/> | <input checked="" type="checkbox"/> |
| Xenon plus inklusive Scheinwerfer-Reinigungsanlage | | <input checked="" type="checkbox"/> | <input checked="" type="checkbox"/> | <input checked="" type="checkbox"/> | <input type="checkbox"/> |
| Nebelscheinwerfer ¹⁰ | | <input checked="" type="checkbox"/> | <input type="checkbox"/> | <input checked="" type="checkbox"/> | – |
| Gleitende Leuchtweitenregulierung ¹¹ | | <input checked="" type="checkbox"/> | <input checked="" type="checkbox"/> | <input checked="" type="checkbox"/> | <input checked="" type="checkbox"/> |
| LED-Scheinwerfer | | <input checked="" type="checkbox"/> | <input checked="" type="checkbox"/> | <input checked="" type="checkbox"/> | <input checked="" type="checkbox"/> |
| adaptive light | | <input checked="" type="checkbox"/> | <input checked="" type="checkbox"/> | <input checked="" type="checkbox"/> | <input checked="" type="checkbox"/> |
| Heckleuchten | | <input type="checkbox"/> | <input type="checkbox"/> | <input type="checkbox"/> | – |
| Adaptives Bremslicht | | <input type="checkbox"/> | <input type="checkbox"/> | <input type="checkbox"/> | <input type="checkbox"/> |
| LED-Heckleuchten ⁹ | | <input checked="" type="checkbox"/> | <input checked="" type="checkbox"/> | <input checked="" type="checkbox"/> | <input type="checkbox"/> |

¹Nur in Verbindung mit S line Sportpaket erhältlich. ²Über den genauen Einsatztermin informieren Sie sich bitte bei Ihrem Audi Partner. ³Serie in Verbindung mit S line Sportpaket ⁴Nur in Stoff mondsilber erhältlich. ⁵Nur bei 1.4 TFSI 103 kW (140 PS). ⁶Nur bei 2.0 TDI clean diesel 110 kW (150 PS). ⁷Die Verfügbarkeit für die von Ihnen gewünschte Motorisierung entnehmen Sie bitte den technischen Daten. ⁸Für 1.4 TFSI 92 kW (125 PS) und 1.6 TDI 77 kW (105 PS) nicht erhältlich. ⁹Bestandteil von Xenon plus inklusive Scheinwerfer-Reinigungsanlage bzw. LED-Scheinwerfern. ¹⁰In Verbindung mit LED-Scheinwerfern nicht erhältlich. ¹¹Nur in Verbindung mit adaptive light und Audi active lane assist erhältlich.

| | Seite | A3 Limousine/ A3 Cabriolet Attraction | A3 Limousine/ A3 Cabriolet Ambition | A3 Limousine/ A3 Cabriolet Ambiente | S3 Limousine |
|--|------------|--|--|--|----------------|
| Licht (Fortsetzung) | 99 | | | | |
| Lichtpaket | | ■ | ■ | □ | ■ |
| Innenbeleuchtung | | □ | □ | □ | □ |
| Design | 100 | | | | |
| Abgasendrohre | | □ | □ | □ | □ |
| Modell-/Technologiebezeichnung | | □ | □ | □ | □ |
| Bremssättel rot lackiert (S. 73) | | – | – | – | ■ |
| Glanzpaket | | ■ ¹ | ■ ¹ | □ ¹ | ■ |
| Einstiegsleisten (S. 73, S. 78–81) | | – | □ | □ | □ |
| Aluminiumoptik Exterieur ² | | □ | □ | □ | – |
| Aluminiumoptik Interieur | | ■ | ■ | ■ | □ |
| Bedienung | 100 | | | | |
| Lenkrad im 4-Speichen-Design | | □ | – | – | – |
| Lederlenkrad im 4-Speichen-Design | | ■ | – | □ | – |
| Sportlederlenkrad im 3-Speichen-Design | | – | □ | – | □ |
| Multifunktions-Lederlenkrad im 4-Speichen-Design | | ■ | – | ■ | – |
| Multifunktions-Sportlederlenkrad im 3-Speichen-Design | | – | ■ | – | – |
| Multifunktions-Sportlederlenkrad im 3-Speichen-Design unten abgeflacht | | – | ■ | – | ■ |
| Lenkradkranz in Leder Audi exclusive ³ | | ■ | ■ | ■ | ■ |
| Bedienelemente in Leder Audi exclusive ³ | | ■ | ■ | ■ | ■ |
| Schalthebelknauf in Aluminium Audi exclusive ³ | | ■ | ■ | ■ | ■ ⁴ |
| Funkschlüssel | | □ | □ | □ | □ |
| Komfortschlüssel | | ■ | ■ | ■ | ■ |
| Gepäckraumklappe automatisch öffnend | | □ ¹ | □ ¹ | □ ¹ | □ |

□ Serienausstattung ■ Sonderausstattung – nicht erhältlich

| | Seite | A3 Limousine/ A3 Cabriolet Attraction | A3 Limousine/ A3 Cabriolet Ambition | A3 Limousine/ A3 Cabriolet Ambiente | S3 Limousine |
|---|------------|--|--|--|--------------|
| Komfort | 101 | | | | |
| Panorama-Glasdach | | ■ ¹ | ■ ¹ | ■ ¹ | ■ |
| Windschott ² | | ■ | ■ | □ | – |
| Akustikfrontscheibe | | □ | □ | □ | □ |
| Scheibenwaschanlage | | □ | □ | □ | □ |
| Wärmeschutzverglasung | | □ | □ | □ | □ |
| Scheiben abgedunkelt (Privacy-Verglasung) | | ■ ¹ | ■ ¹ | ■ ¹ | ■ |
| Heckscheibe beheizbar | | □ | □ | □ | □ |
| Verdeck ² | | □ | □ | □ | – |
| Akustikverdeck ² | | ■ | ■ | ■ | – |
| Komforteinstieg ² | | □ | □ | □ | – |
| Beifahrersitz höhenstellbar | | □ | □ | □ | □ |
| Fahrersitz elektrisch einstellbar ⁵ | | ■ ¹ | ■ ¹ | ■ ¹ | ■ |
| Vordersitze elektrisch einstellbar ⁵ | | ■ ¹ | ■ ¹ | ■ ¹ | ■ |
| 4-Wege-Lendenwirbelstütze für die Vordersitze | | ■ | ■ | ■ | ■ |
| Klimaanlage manuell | | □ | □ | □ | – |
| Komfortklimaautomatik | | ■ | ■ | ■ | □ |
| Standheizung/-lüftung | | ■ | ■ | ■ | – |
| Sitzheizung vorn | | ■ | ■ | ■ | ■ |
| Kopfraumheizung ² | | ■ | ■ | ■ | – |
| Aufheizschutz ⁶ | | □ | □ | □ | – |
| Make-up-Spiegel beleuchtet, für Fahrer und Beifahrer | | ■ | ■ | □ | □ |
| Sonnenblenden klapp- und schwenkbar, für Fahrer und Beifahrer | | □ | □ | □ | □ |

| | Seite | A3 Limousine/ A3 Cabriolet Attraction | A3 Limousine/ A3 Cabriolet Ambition | A3 Limousine/ A3 Cabriolet Ambiente | S3 Limousine |
|---|------------|--|--|--|-------------------------------------|
| Haltegriffe ¹ | | <input type="checkbox"/> | <input type="checkbox"/> | <input type="checkbox"/> | <input type="checkbox"/> |
| Mittelarmlehne vorn | | <input checked="" type="checkbox"/> | <input checked="" type="checkbox"/> | <input type="checkbox"/> | <input type="checkbox"/> |
| Mittelkonsole mit Ablagefach | | <input type="checkbox"/> | <input type="checkbox"/> | <input type="checkbox"/> | <input type="checkbox"/> |
| Mobiltelefon-/Schlüsselaufnahme | | <input checked="" type="checkbox"/> | <input checked="" type="checkbox"/> | <input checked="" type="checkbox"/> | <input checked="" type="checkbox"/> |
| Zigarettenanzünder und Aschenbecher | | <input checked="" type="checkbox"/> | <input checked="" type="checkbox"/> | <input checked="" type="checkbox"/> | <input checked="" type="checkbox"/> |
| 12-Volt-Steckdose in der Mittelkonsole vorn | | <input type="checkbox"/> | <input type="checkbox"/> | <input type="checkbox"/> | <input type="checkbox"/> |
| Fußmatten vorn | | <input type="checkbox"/> | <input type="checkbox"/> | <input type="checkbox"/> | <input type="checkbox"/> |
| Fußmatten hinten | | <input type="checkbox"/> | <input type="checkbox"/> | <input type="checkbox"/> | <input type="checkbox"/> |
| Transport | 103 | | | | |
| Ablage- und Gepäckraumpaket | | <input checked="" type="checkbox"/> | <input checked="" type="checkbox"/> | <input checked="" type="checkbox"/> | <input type="checkbox"/> |
| Ablagefächer | | <input type="checkbox"/> | <input type="checkbox"/> | <input type="checkbox"/> | <input type="checkbox"/> |
| Rücksitzlehne umklappbar | | <input type="checkbox"/> | <input type="checkbox"/> | <input type="checkbox"/> | <input type="checkbox"/> |
| Durchladeeinrichtung | | <input checked="" type="checkbox"/> ¹ | <input checked="" type="checkbox"/> ¹ | <input checked="" type="checkbox"/> ¹ | <input checked="" type="checkbox"/> |
| Ski-/Snowboardtasche | | <input checked="" type="checkbox"/> | <input checked="" type="checkbox"/> | <input checked="" type="checkbox"/> | <input checked="" type="checkbox"/> |
| Verzurrösen im Gepäckraum | | <input type="checkbox"/> | <input type="checkbox"/> | <input type="checkbox"/> | <input type="checkbox"/> |
| Wendematte | | <input checked="" type="checkbox"/> ¹ | <input checked="" type="checkbox"/> ¹ | <input checked="" type="checkbox"/> ¹ | <input checked="" type="checkbox"/> |
| Verdeckkasten variabel ² | | <input type="checkbox"/> | <input type="checkbox"/> | <input type="checkbox"/> | – |
| Vorrüstung für Anhängervorrichtung ⁷ | | <input checked="" type="checkbox"/> | <input checked="" type="checkbox"/> | <input checked="" type="checkbox"/> | – |
| Anhängervorrichtung | | <input checked="" type="checkbox"/> | <input checked="" type="checkbox"/> | <input checked="" type="checkbox"/> | – |
| Sicherheit | 103 | | | | |
| Außenspiegel mit integriertem LED-Blinker | | <input type="checkbox"/> | <input type="checkbox"/> | <input type="checkbox"/> | <input type="checkbox"/> |
| Außenspiegel beheizbar | | <input checked="" type="checkbox"/> | <input checked="" type="checkbox"/> | <input checked="" type="checkbox"/> | <input checked="" type="checkbox"/> |

| | Seite | A3 Limousine/ A3 Cabriolet Attraction | A3 Limousine/ A3 Cabriolet Ambition | A3 Limousine/ A3 Cabriolet Ambiente | S3 Limousine |
|--|-------|--|--|--|-------------------------------------|
| Außenspiegel beheizbar und elektrisch anklappbar | | <input checked="" type="checkbox"/> | <input checked="" type="checkbox"/> | <input checked="" type="checkbox"/> | <input checked="" type="checkbox"/> |
| Außenspiegel beheizbar, elektrisch anklappbar und auf Fahrerseite automatisch abblendend | | <input checked="" type="checkbox"/> | <input checked="" type="checkbox"/> | <input checked="" type="checkbox"/> | <input checked="" type="checkbox"/> |
| Innenspiegel abblendbar | | <input type="checkbox"/> | <input type="checkbox"/> | <input type="checkbox"/> | <input type="checkbox"/> |
| Innenspiegel automatisch abblendend | | <input checked="" type="checkbox"/> | <input checked="" type="checkbox"/> | <input checked="" type="checkbox"/> | <input checked="" type="checkbox"/> |
| Wegfahrsperrung elektronisch | | <input type="checkbox"/> | <input type="checkbox"/> | <input type="checkbox"/> | <input type="checkbox"/> |
| Diebstahlwarnanlage | | <input checked="" type="checkbox"/> | <input checked="" type="checkbox"/> | <input checked="" type="checkbox"/> | <input type="checkbox"/> |
| Vorbereitung für Ortungsassistent | | <input checked="" type="checkbox"/> | <input checked="" type="checkbox"/> | <input checked="" type="checkbox"/> | <input checked="" type="checkbox"/> |
| Airbags | | <input type="checkbox"/> | <input type="checkbox"/> | <input type="checkbox"/> | <input type="checkbox"/> |
| Seitenairbags vorn | | <input type="checkbox"/> | <input type="checkbox"/> | <input type="checkbox"/> | <input type="checkbox"/> |
| Kopfairbagsystem | | <input type="checkbox"/> ¹ | <input type="checkbox"/> ¹ | <input type="checkbox"/> ¹ | <input type="checkbox"/> |
| Seitenairbags hinten | | <input checked="" type="checkbox"/> ¹ | <input checked="" type="checkbox"/> ¹ | <input checked="" type="checkbox"/> ¹ | <input checked="" type="checkbox"/> |
| Seitenaufprallschutz | | <input type="checkbox"/> | <input type="checkbox"/> | <input type="checkbox"/> | <input type="checkbox"/> |
| Sicherheitslenksäule | | <input type="checkbox"/> | <input type="checkbox"/> | <input type="checkbox"/> | <input type="checkbox"/> |
| Integrales Kopfstützensystem | | <input type="checkbox"/> | <input type="checkbox"/> | <input type="checkbox"/> | <input type="checkbox"/> |
| Überrollschutz aktiv ² | | <input type="checkbox"/> | <input type="checkbox"/> | <input type="checkbox"/> | – |
| Sicherheitsgurte | | <input type="checkbox"/> | <input type="checkbox"/> | <input type="checkbox"/> | <input type="checkbox"/> |
| Gurtanlagekontrolle | | <input type="checkbox"/> | <input type="checkbox"/> | <input type="checkbox"/> | <input type="checkbox"/> |
| Kindersitzbefestigung ISOFIX für den Beifahrersitz | | <input checked="" type="checkbox"/> | <input checked="" type="checkbox"/> | <input checked="" type="checkbox"/> | <input checked="" type="checkbox"/> |
| Kindersitzbefestigung ISOFIX und Top Tether für die äußeren Fondsitze | | <input type="checkbox"/> | <input type="checkbox"/> | <input type="checkbox"/> | <input type="checkbox"/> |
| Warn- und Kontrollleuchten | | <input type="checkbox"/> | <input type="checkbox"/> | <input type="checkbox"/> | <input type="checkbox"/> |
| Warndreieck | | <input type="checkbox"/> | <input type="checkbox"/> | <input type="checkbox"/> | <input type="checkbox"/> |
| Verbandmaterial | | <input type="checkbox"/> | <input type="checkbox"/> | <input type="checkbox"/> | <input type="checkbox"/> |

¹Nur für A3 Limousine/S3 Limousine erhältlich. ²Nur für A3 Cabriolet erhältlich. ³Über den genauen Einsatztermin informieren Sie sich bitte bei Ihrem Audi Partner. ⁴Ohne S3-Schriftzug auf dem Schaltknäuf.

⁵Nur in Verbindung mit 4-Wege-Lendenwirbelstütze für die Vordersitze erhältlich. ⁶Nur für A3 Cabriolet in Verbindung mit einer Lederausstattung bzw. Alcantara/Leder-Kombination erhältlich. ⁷Anhängervorrichtung zur Nachrüstung über Audi Original Zubehör erhältlich.

| | Seite | A3 Limousine/ A3 Cabriolet Attraction | A3 Limousine/ A3 Cabriolet Ambition | A3 Limousine/ A3 Cabriolet Ambiente | S3 Limousine |
|---|------------|--|--|--|--------------------------|
| Assistenzsysteme | 104 | | | | |
| Antriebs-Schlupf-Regelung (ASR) | | <input type="checkbox"/> | <input type="checkbox"/> | <input type="checkbox"/> | <input type="checkbox"/> |
| Elektronische Differenzialsperre (EDS) | | <input type="checkbox"/> | <input type="checkbox"/> | <input type="checkbox"/> | <input type="checkbox"/> |
| Elektronische Stabilisierungskontrolle (ESC) | | <input type="checkbox"/> | <input type="checkbox"/> | <input type="checkbox"/> | <input type="checkbox"/> |
| Elektronische Stabilisierungskontrolle (ESC) mit elektronischer Quersperre ¹ | | <input type="checkbox"/> | <input type="checkbox"/> | <input type="checkbox"/> | – |
| Anfahrassistent | | ■ | ■ | ■ | ■ |
| Parkassistent mit selektiver Anzeige | | ■ | ■ | ■ | ■ |
| Rückfahrkamera | | ■ | ■ | ■ | ■ |
| Einparkhilfe hinten | | ■ | ■ | <input type="checkbox"/> | ■ |
| Einparkhilfe plus mit selektiver Anzeige | | ■ | ■ | ■ | ■ |
| Geschwindigkeitsregelanlage | | ■ | ■ | <input type="checkbox"/> | ■ |
| Audi pre sense basic | | ■ | ■ | ■ | ■ |
| Audi active lane assist | | ■ | ■ | ■ | ■ |
| Audi pre sense front | | ■ | ■ | ■ | – |
| Audi side assist | | ■ | ■ | ■ | ■ |
| adaptive cruise control inklusive Audi pre sense front | | ■ | ■ | ■ | ■ |
| Kamerabasierte Verkehrszeichenerkennung ² | | ■ | ■ | ■ | ■ |
| Assistenz-Paket | | ■ | ■ | ■ | ■ |

| | Seite | A3 Limousine/ A3 Cabriolet Attraction | A3 Limousine/ A3 Cabriolet Ambition | A3 Limousine/ A3 Cabriolet Ambiente | S3 Limousine |
|---|------------|--|--|--|--------------------------|
| Infotainment | 105 | | | | |
| Fahrerinformationssystem | | ■ | – | – | – |
| Fahrerinformationssystem mit Farbdisplay | | ■ | <input type="checkbox"/> | <input type="checkbox"/> | <input type="checkbox"/> |
| Audi Radio | | <input type="checkbox"/> | <input type="checkbox"/> | <input type="checkbox"/> | <input type="checkbox"/> |
| MMI® Radio | | ■ | ■ | ■ | ■ |
| Digitaler Radioempfang | | ■ | ■ | ■ | ■ |
| Audi sound system | | ■ | ■ | ■ | ■ |
| Bang & Olufsen Sound System | | ■ | ■ | ■ | ■ |
| Audi music interface | | ■ | ■ | ■ | ■ |
| Adapterkabelset für Audi music interface | | ■ | ■ | ■ | ■ |
| Adapterkabelset plus für Audi music interface | | ■ | ■ | ■ | ■ |
| Navigationspaket | | ■ | ■ | ■ | ■ |
| MMI Navigation plus mit MMI touch® | | ■ | ■ | ■ | ■ |
| Audi connect | | ■ | ■ | ■ | ■ |
| Audi phone box | | ■ | ■ | ■ | ■ |
| Connectivity-Paket | | ■ | ■ | ■ | ■ |
| Bluetooth-Schnittstelle | | ■ | ■ | ■ | ■ |
| Audi Anschlussgarantie | 108 | | | | |
| Audi Anschlussgarantie | | ■ | ■ | ■ | ■ |

Ausstattung der abgebildeten Audi A3 Limousine (S. 4-19):

Lackierung: Gletscherweiß Metallic

Räder: Aluminium-Gussräder Audi exclusive im 5-Arm-Wing-Design in Titanoptik glänzend, glanzgedreht

Sitzbezüge: Leder Milano titangrau

Dekoreinlagen: Aluminium Mistral silber

Ausstattung des abgebildeten Audi A3 Cabriolets (S. 20-35):

Lackierung: Gletscherweiß Metallic

Räder: Aluminium-Gussräder Audi exclusive im 5-V-Speichen-Design in Titanoptik matt, glanzgedreht

Sitzbezüge: Leder Milano kastanienbraun

Dekoreinlagen: Aluminium Mistral silber

Ausstattung der abgebildeten Audi S3 Limousine (S. 36-47):

Lackierung: Misanorot Perleffekt

Räder: Aluminium-Gussräder im 5-Doppelspeichen-Stern-Design (S-Design) kontrastgrau, teilpoliert

Sitzbezüge: Leder Feinnappa schwarz (Schulterbereich in Leder Feinnappa gesteppt mit Kontrastnähten)

Dekoreinlagen: Aluminium matt gebürstet



Einen Audi zu fahren ist ein einzigartiges Erlebnis. Ihn abzuholen auch.



Die Audi Neuwagenabholung in Neckarsulm und Ingolstadt.

Der Kauf eines neuen Autos ist etwas Besonderes. Schließlich haben Sie sich nicht einfach für irgendein Auto entschieden, sondern für eines, das Ihre persönliche Vorstellung von Mobilität und Design widerspiegelt. Daher möchten wir, dass auch die erste Begegnung mit Ihrem neuen Audi etwas ganz Besonderes wird. Wie wäre es, wenn Sie ihn direkt bei uns abholen und einen unvergesslichen Tag verbringen? In Neckarsulm oder in Ingolstadt – ganz wie Sie mögen.

Alle Modelle sind an beiden Standorten abholbar. Ein abwechslungsreiches und spannendes Rahmenprogramm wartet auf Sie – bei der Premiumauslieferung mit der Schlüsselübergabe, einer Werkbesichtigung, einem Blick in die Audi Historie und einem Restaurantbesuch. Falls Sie sich hingegen für unsere exklusive Individualauslieferung entscheiden, bestimmen Sie persönlich, wie Ihr Tag bei Audi aussehen soll und was Sie unterneh-

men möchten: Wir bieten Ihnen unter anderem eine nach Ihren individuellen Wünschen zusammengestellte Einzelbesichtigung. Erleben Sie dabei Einblicke in faszinierende Einrichtungen und Prozesse unseres Produktionsstandorts. Nähere Informationen zur Einzelbesichtigung erhalten Sie über unsere Hotline (siehe unten). Oder genießen Sie eines unserer attraktiven Tourismusangebote, bis es schließlich Zeit für den Höhepunkt ist: die erste Fahrt in Ihrem neuen Audi.

Gern möchten wir mit Ihnen gemeinsam Ihre ganz persönliche Neuwagenabholung planen. Näheres zu unseren Angeboten und Leistungen erfahren Sie bei Ihrem Audi Partner, im Internet unter www.audi.de/neuwagenabholung oder über unsere Hotline unter Telefon 0800 6363666. Informationen über Preise finden Sie in unserer Preisliste oder wenden Sie sich an Ihren Audi Partner oder unsere Hotline.



Heben Sie ab! Ob über Ingolstadt oder Neckarsulm – bei einem optional buchbaren Hubschrauberrundflug erleben Sie einen der beiden Produktionsstandorte exklusiv aus der Vogelperspektive.



Atmen Sie Geschichte: Das Audi museum mobile (Ingolstadt) und die Audi Traditionsausstellung (Neckarsulm) nehmen Sie mit auf eine Reise in die Geschichte des Automobils und der Marke Audi.



Entdecken Sie Technik: Bei einer Werkbesichtigung erleben Sie, wie eines der fortschrittlichsten Automobile der Welt gebaut wird.



Lassen Sie sich verwöhnen: Worauf immer Sie Lust haben, in unseren stilvollen Restaurants in den Audi Foren bleibt kein Wunsch offen.

Spüren Sie den Herzschlag der Marke: Die Audi Foren in Neckarsulm und Ingolstadt bieten Ihnen aufregende Einblicke in die Welt des Automobils.

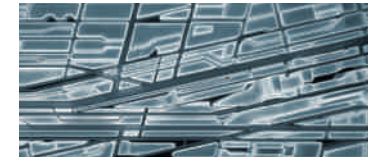
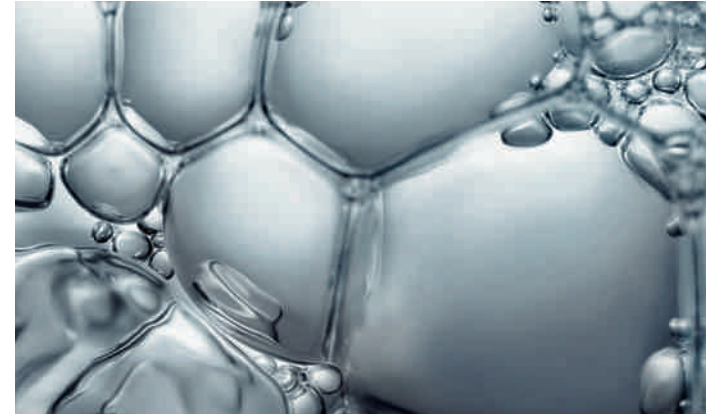

Entdecken Sie

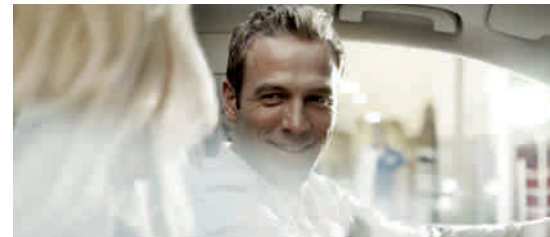

Erlebnis Audi

Die Faszination Audi lässt sich vielseitig erleben. In der Audi City London haben Sie zum Beispiel einen digitalen Zugang zu allen Modellen in Echtgröße und in Echtzeit. Selbstverständlich lohnt sich auch der Besuch auf einer der großen Automobilmessen. Hier präsentiert Audi stets seine neuen Modelle und lädt gern zu einem Ausblick ein, wie mit „Vorsprung durch Technik“ die Zukunft gestaltet wird. Wer erleben möchte, wie Audi das heute schon umsetzt, findet faszinierende Einblicke im Online-Special „Vorsprung durch Technik“ auf www.audi.de. Aber auch ein Blick zurück

kann sich lohnen: Im Audi museum mobile in Ingolstadt gehen Historie und Hightech Hand in Hand. Insgesamt 130 historische Exponate und modernste Präsentationsformen bilden eine spannungreiche Symbiose. Außerdem erleben Sie bei Audi driving experience spannende und abwechslungsreiche Fahrerlebnisse mit aktuellen Audi Modellen. Hier wird purer Fahrspaß kombiniert mit wertvollen Lerneffekten. Dafür sorgt ein Team speziell ausgebildeter und hochqualifizierter Instruktor:innen, die mit praktischen Tipps helfen, Ihr fahrerisches Können zu optimieren.





AUDI AG

85045 Ingolstadt

www.audi.de

Gültig ab September 2013

Printed in Germany

333/1230.30.00

Die in diesem Katalog abgebildeten Fahrzeuge sind teilweise mit Sonderausstattungen gegen Mehrpreis ausgerüstet. Die Angaben über Lieferumfang, Aussehen, Leistungen, Maße und Gewichte, Kraftstoffverbrauch und Betriebskosten des Fahrzeugs entsprechen den zum Zeitpunkt der Drucklegung vorhandenen Kenntnissen. Abweichungen in Farbe und Form von den Abbildungen, Irrtümer und Druckfehler bleiben vorbehalten. Änderungen sind vorbehalten. Nachdruck, auch auszugsweise, nur mit schriftlicher Genehmigung der AUDI AG.

Das Papier dieses Katalogs wurde aus chlorfrei gebleichtem Zellstoff hergestellt.