



A3

Audi A3 Sportback e-tron

Vorsprung durch Technik **Audi** 



Vorsprung durch Technik – jetzt auch mit einer App erleben:
Laden Sie die kostenlose App Audi link aus dem App Store oder über Google Play auf Ihr Smartphone oder Tablet und lernen Sie die Faszination Audi auf digitaler Ebene kennen.*

Titelbild einscannen und mehr entdecken.



Audi link erweckt Bilder in Audi Publikationen, die mit dem Audi App-Symbol markiert sind, zum Leben. Darüber hinaus erkennt die App spezielle Audiosignale, die zum Beispiel in Audi TV-Spots hinterlegt sind und durch die Sie mit weiteren Inhalten verlinkt werden. Via Objekt-Scan können Sie mit Audi link sogar den Kühlergrill eines Audi scannen, wenn das Fahrzeug real vor Ihnen steht. Und das alles, damit Sie mehr über die Welt der vier Ringe erfahren. Von Videos und 3D-Animationen über Hintergrundinformationen bis hin zum Ausprobieren individueller Konfigurationsmöglichkeiten.

Dieser Katalog ist eine der ersten Publikationen, die Ihnen den Einstieg in die neue Dimension von Audi link ermöglichen. In Zukunft warten viele weitere Möglichkeiten auf Sie, mit der innovativen App die Faszination Audi digital zu erleben.

*Verbindungskosten laut Mobilfunkvertrag.

	Seite		
Faszination			
	4	Audi A3 Sportback e-tron	
Technik			
	8	Ladekonzept	16 Audi connect e-tron Dienste
	12	Antrieb/Motor	20 Fahrmodi
Ausstattungen			
	34	e-tron Paket	42 S line Sportpaket
	36	e-tron plus Paket	44 Räder/Reifen
	38	Ausstattungsvarianten	45 Design
			45 Komfort
			45 Infotainment
			47 Technik/Sicherheit
Sonstiges			
	50	Audi Original Zubehör	53 Abmessungen
	52	Technische Daten	54 Index
			62 Neuwagenabholung
			64 Faszination Audi

Die Ausstattung des im Faszinationsteil abgebildeten Fahrzeugs finden Sie auf Seite 60.
Die Werte für Kraftstoff- und Stromverbrauch, CO₂-Emissionen sowie die Effizienzklasse finden Sie auf Seite 52.

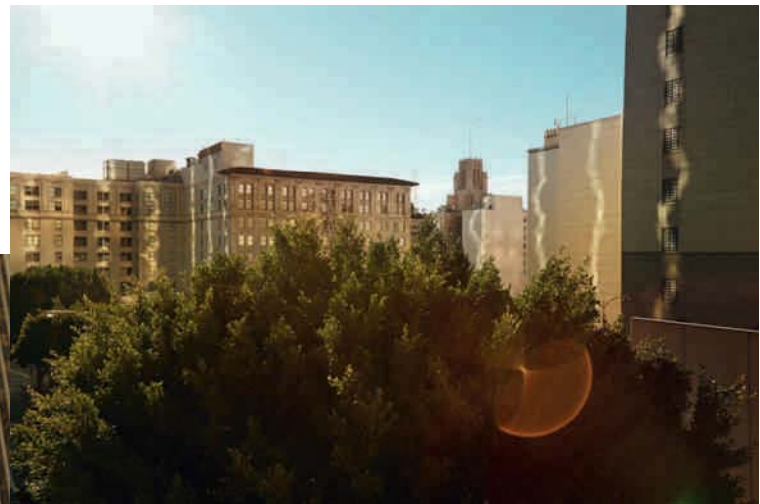

Verändert die Welt. Nicht den Alltag.



Die Werte für Kraftstoff- und Stromverbrauch, CO₂-Emissionen sowie die Effizienzklasse finden Sie auf Seite 52.

Die Mobilität der Zukunft kennt viele Herausforderungen. Wir die Antwort. Der Audi A3 Sportback e-tron. Uneingeschränkt alltagstauglich. Ein Premium-Kompaktwagen mit Plug-in-Hybrid-Antrieb. Herausforderung angenommen.

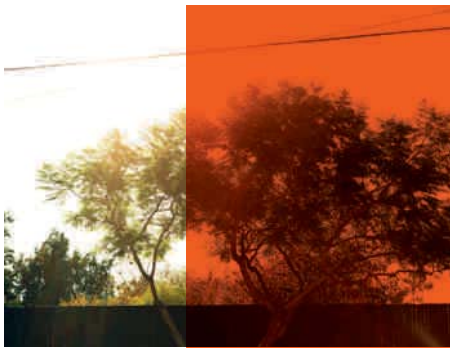



Erzeugt Vorfreude. Mit Spannung.

Der konsequente Einstieg in die Elektromobilität. Mit dem Audi A3 Sportback e-tron. Die Stärken eines Elektroantriebs kombiniert mit den Vorzügen eines Verbrennungsmotors. Elektrisches Fahren und hohe Reichweite dank dem kraftvollen 4-Zylinder. Vereint in einem Fahrzeug. Der A3 Sportback e-tron ist in jeder Hinsicht weitergedacht. Und komfortabel und schnell aufladbar. Zu Hause und unterwegs. Für hohe Flexibilität.



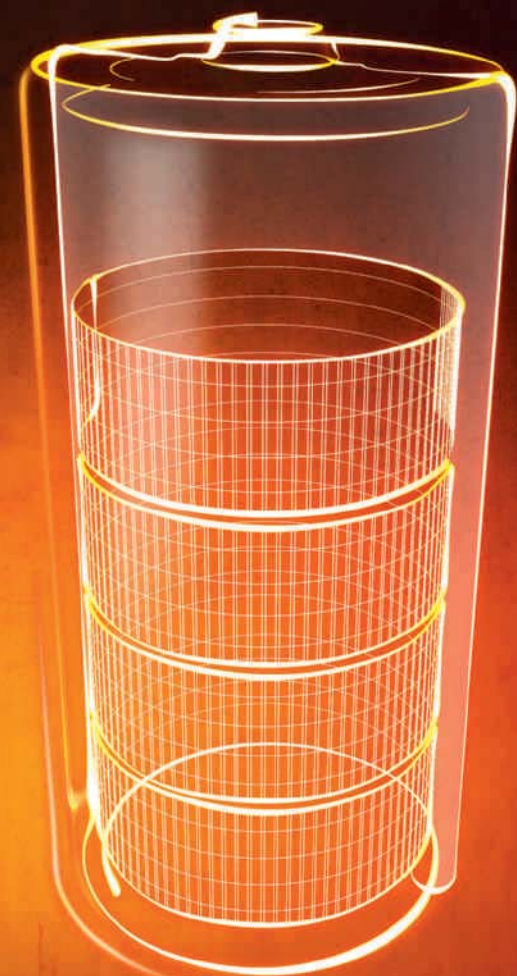

>> e-tron-Ladesystem



Das Ladekonzept des Audi A3 Sportback e-tron. So fortschrittlich wie das Fahrzeug selbst. Mit einem Ladeanschluss, der hinter den vier Ringen im Audi Singleframe liegt. Und einem Ladeequipment, das handlich und einfach zu bedienen ist. Eine komfortable Aufbewahrung ermöglicht das optionale Lade-Dock. Im progressiven Audi Design. In nur etwas mehr als 2 Stunden ist das Fahrzeug an einer Industriesteckdose voll aufgeladen. Und unterwegs in der gleichen Zeit bequem an jeder öffentlichen Station. Mit dem entsprechenden optionalen Ladekabel für Ladesäulen. Oder mit dem Netzwerkabel mit Haushaltsstecker, wo immer Sie Zugriff auf eine Steckdose haben. Eine Vollladung dauert zwischen 3 und 4 Stunden.



>> Optionales Lade-Dock



Weiterkommen. Nicht nur voran.

Ziele erreichen. Sparsamer. Ohne auf Sportlichkeit zu verzichten. Das ist der Weg in die Mobilität der Zukunft. Mit einer CO₂-Emission von durchschnittlich nur 35 Gramm pro Kilometer. Und einem kombinierten Verbrauch von 1,5 l/100 km. Während des Fahrens im rein elektrischen Modus ohne Emissionsausstoß. Das ist Effizienz. Und die Performance? In 7,6 Sekunden von 0 auf 100 km/h. Bei einer Höchstgeschwindigkeit von 222 km/h. So geht sparsame Dynamik. Das Beste aus zwei Welten. Zusammengeführt in einem einzigartigen Premiumfahrzeug.



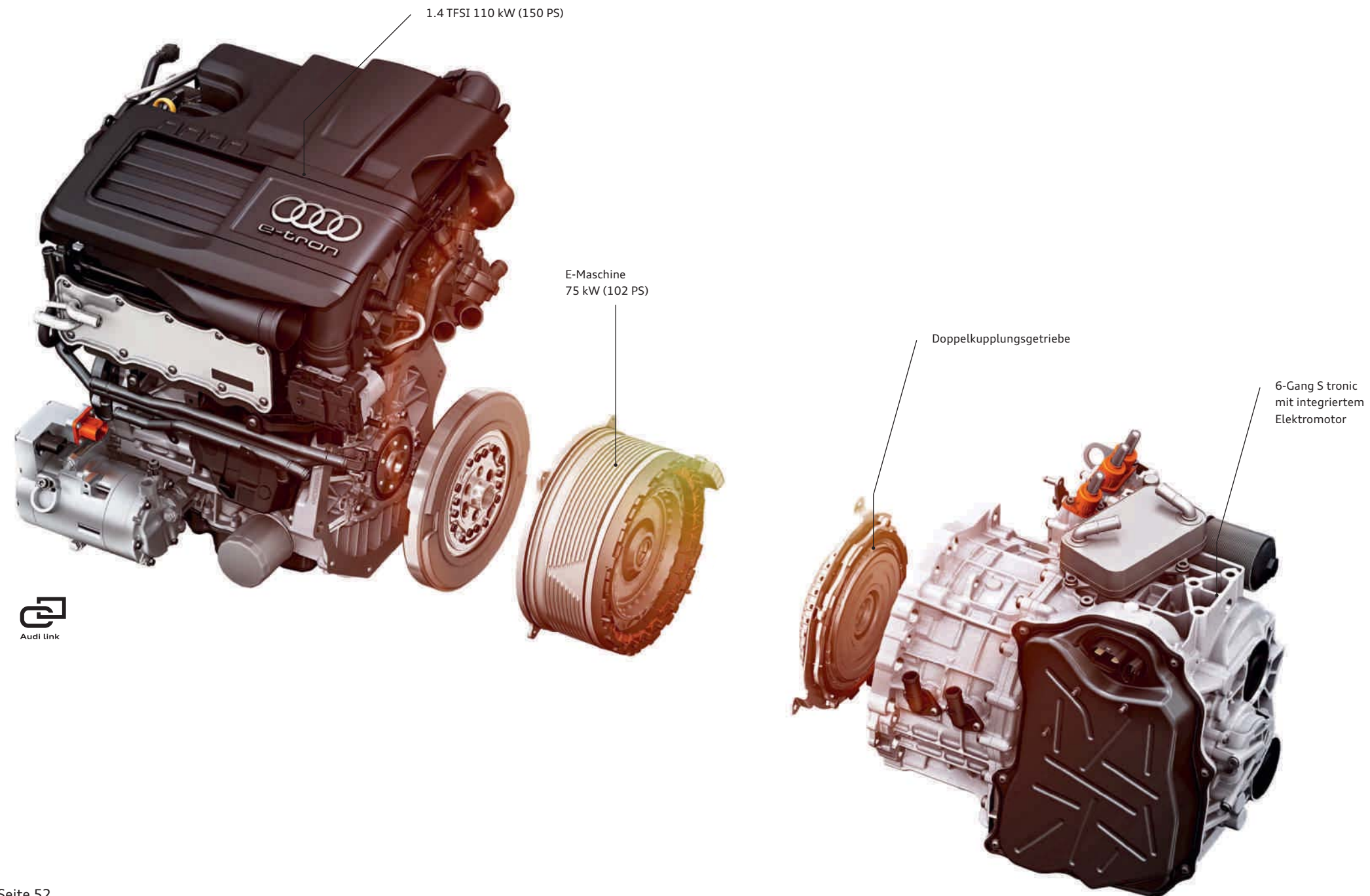

Zwei Herzen schlagen in seiner Brust. Und es ist ihre Kombination, die den Audi A3 Sportback e-tron so überzeugend macht. Sie ermöglicht es Ihnen, elektrisch, konventionell oder kombiniert zu fahren. Als Verbrennungsmotor dient ein kraftvoller und effizienter 1.4 TFSI mit 110 kW (150 PS). Der 75 kW (102 PS) starke scheibenförmige Elektromotor ist in die eigens für den A3 Sportback e-tron konzipierte 6-Gang S tronic integriert. Er stellt bereits aus dem Stand heraus sein maximales Drehmoment zur Verfügung. So erfolgt die Beschleunigung auch im rein elektrischen Betrieb spürbar dynamisch. Als Energiespeicher dient eine Hochvoltbatterie. Platzsparend und crashtsicher im Boden unter der Rücksitzbank platziert.



Elektrisiert. Mit jedem Blick.



Die unverkennbare Handschrift des Audi Designs prägt auch den Audi A3 Sportback e-tron. Es sind kleine Akzente, die auf einen großen Unterschied hinweisen. Wie der e-tron-spezifische Singleframe. Und die exklusiv erhältlichen optionalen Aluminium-Gussräder im 15-Speichen-Turbinen-Design. Zusammen geben sie dem A3 Sportback e-tron seine markante Optik. Stilvolle Seitenschweller unterstreichen die sportliche Dynamik. Exklusiv auch der Kühlergrill und Diffusor in Schwarz matt mit horizontalen Chromstreben. Und der e-tron-Schriftzug an den Kotflügeln, am Heck sowie im Singleframe. Facetten eines vielfältigen Charakters.

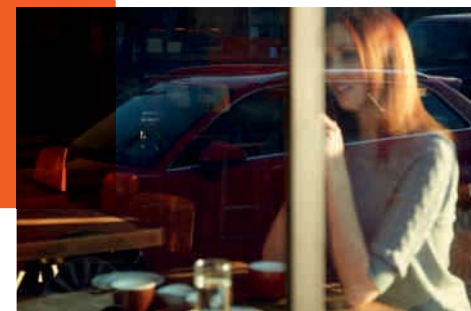



Ein moderner Komfortanspruch geht über das Fahrzeug hinaus. Deswegen haben wir die Audi connect e-tron Dienste* entwickelt – moderne Planungsassistenten. Fernsteuerbar mit Ihrem Smartphone und über das Webportal*. Neben detaillierten Informationen über Fahrt und Fahrzeugstatus liefern sie beispielsweise Informationen über den momentanen Ladezustand der Batterie. Per ferngesteuerter Ladeplanung lassen sich zudem Abfahrtszeiten flexibel programmieren. Für noch mehr Komfort können Sie Ihren Audi vor der Fahrt zusätzlich elektrisch klimatisieren. Und den Strom dafür aus der Steckdose beziehen. So steht Ihnen bei Fahrtbeginn die volle Leistung der Batterie zum Fahren zur Verfügung.



*Die App ist verfügbar für kompatible iOS- und Android-Endgeräte. Nähere rechtliche Informationen und Nutzungshinweise finden Sie auf Seite 46 sowie unter www.a3etron.audi.de. Die Audi A3 e-tron connect App und das Audi A3 e-tron-Portal stehen voraussichtlich ab dem 4. Quartal 2014 zur Verfügung. Änderungen sind der AUDI AG vorbehalten.

Die Werte für Kraftstoff- und Stromverbrauch, CO₂-Emissionen sowie die Effizienzklasse finden Sie auf Seite 52.



>> Programmieren des Abfahrtszeitentimers



>> Anzeige des aktuellen Ladezustands



>> Fernsteuerung der Klimatisierung und Standheizung

Die Abbildung der Audi connect e-tron Dienste ist vorläufig.





Schafft Raum. Für mehr Möglichkeiten.

Beim Einsteigen wirkt der Audi A3 Sportback e-tron wie jeder Audi, den Sie kennen. Ein hochwertiger Innenraum, gewohnt komfortabel und großzügig. Doch Sie werden feine Unterschiede bemerken. Der e-tron-Schriftzug zielt Einstiegsleiste, Wählhebelknopf und Armaturentafel. Überraschen wird Sie auch der Blick in den Kofferraum. Ein Plug-in-Hybrid ohne Platzprobleme. Ganze 280 Liter Volumen stehen Ihnen zur Verfügung. Genug Platz, um Ihr Gepäck auf Reisen bequem zu verstauen – so wie man es von einem A3 Sportback erwartet.

Die Werte für Kraftstoff- und Stromverbrauch, CO₂-Emissionen sowie die Effizienzklasse finden Sie auf Seite 52.





Im Cockpit finden Sie anstelle eines Drehzahlmessers das Powermeter. Es zeigt neben der Gesamtleistung des Systems den Antriebsstatus und den Ladezustand der Batterie an. Mit dem Audi A3 Sportback e-tron stehen Ihnen verschiedene Betriebsmodi zur Verfügung, um das Fahrverhalten aktiv zu steuern. Emissionsfrei fahren Sie im elektrischen Modus. Der Verbrennungsmotor bleibt ausgeschaltet, sofern es Ladezustand der Batterie und klimatische Bedingungen zulassen. Im hybridischen Modus arbeiten Elektro- und Verbrennungsmotor effizient zusammen. Hier können Sie zwischen mehreren Betriebsarten wählen. Je nachdem ob Sie die Batterieladung verbrauchen, erhalten oder erhöhen möchten. So steht Ihnen für jede Streckenlänge der passende Betriebsmodus zur Verfügung. Seine ganze Sportlichkeit zeigt das Fahrzeug im Boost-Modus: wenn beide Motoren mit kraftvollen 350 Nm Drehmoment beschleunigen. Zusätzlich zu den Betriebsmodi können Sie über das serienmäßige Audi drive select Ihren A3 Sportback e-tron sportlich bis komfortabel abstimmen.



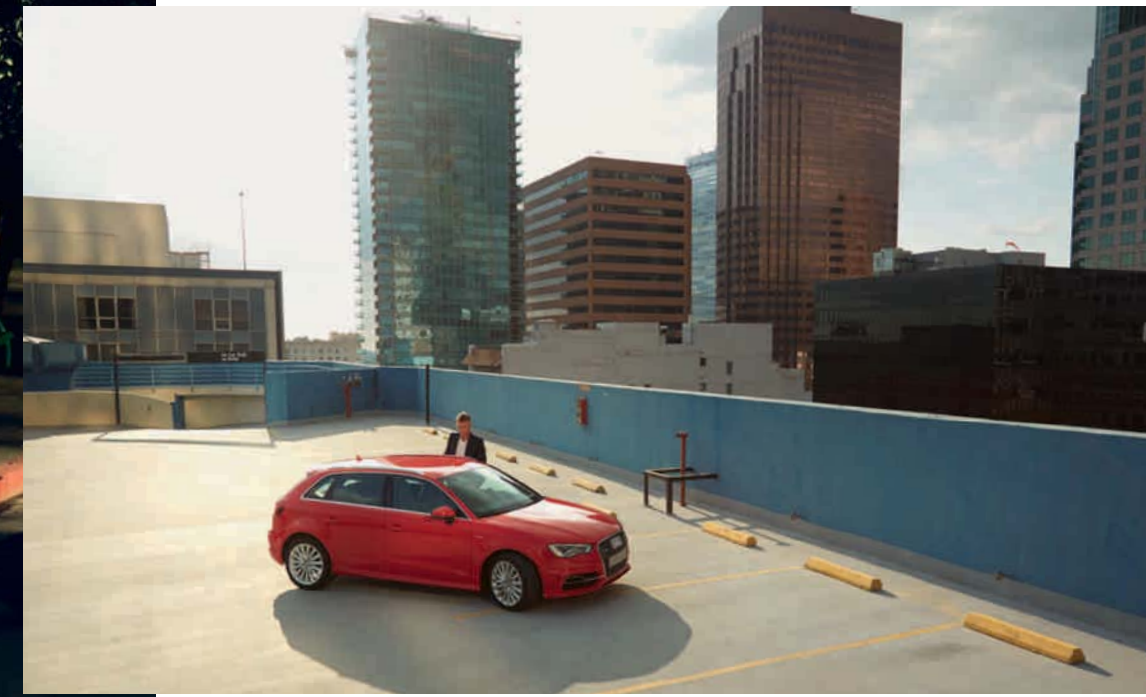

Gestaltet die Zukunft. Schon heute.



Das Ziel: die Revolution der Fortbewegung. Denn weltweite Megatrends wie Urbanisierung, Ressourcenknappheit, Digitalisierung und Nachhaltigkeit verändern sie schon heute. Der Weg dorthin: nachhaltige Energieträger. Neue, verbrauchseffiziente Antriebstechnologien. Und ein wegweisender Anspruch: emissionsreduziertes, elektrisches Fahren – ohne Kompromisse bei Dynamik und Sportlichkeit. Darum entwickelt Audi mit Hochdruck fortschrittliche Lösungen, die Sie immer weiter bringen. Heute und in Zukunft.



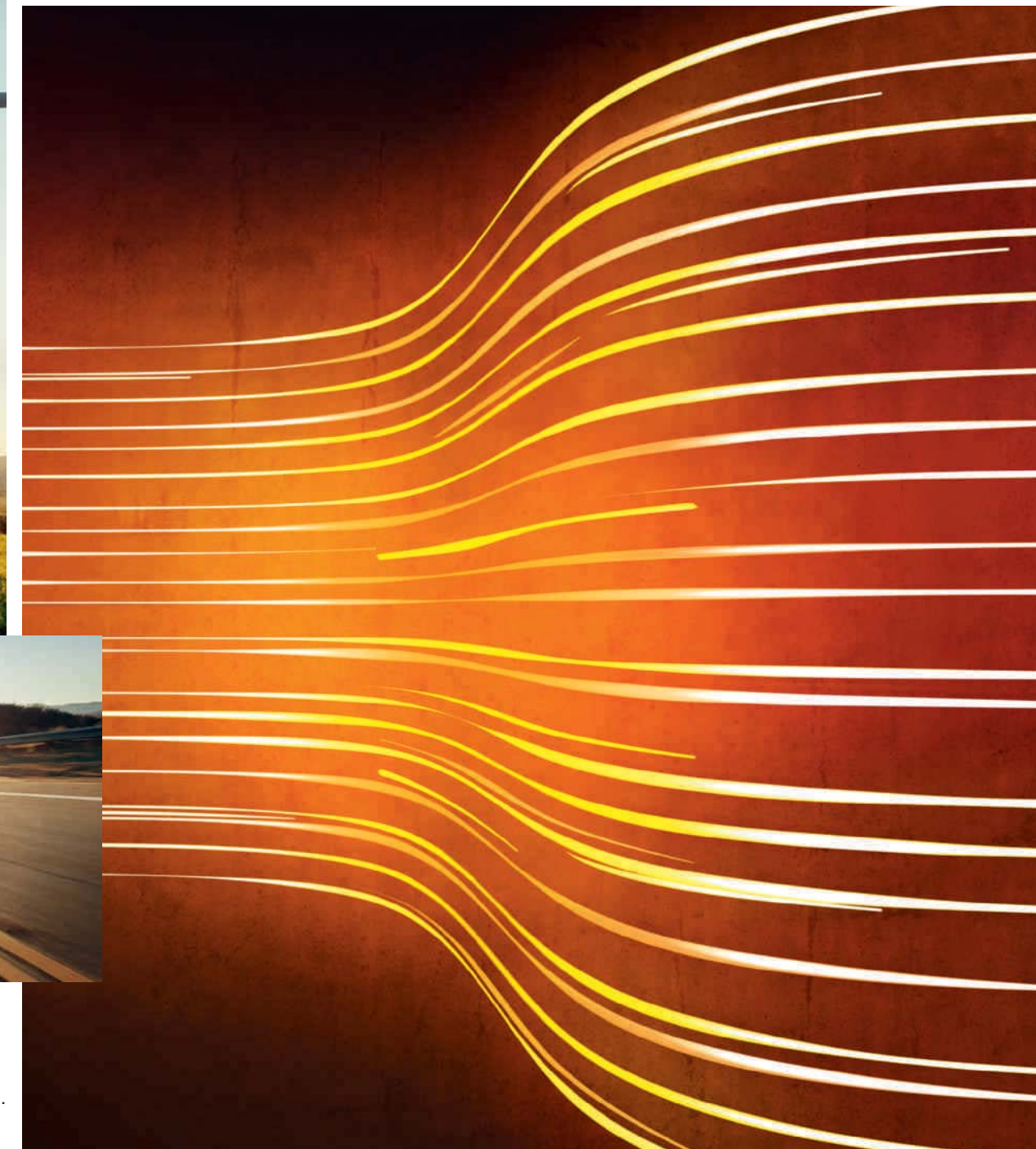

Die Werte für Kraftstoff- und Stromverbrauch, CO₂-Emissionen sowie die Effizienzklasse finden Sie auf Seite 52.

Audi e-tron ist Teil eines ganzheitlichen Mobilitätskonzeptes. Darum bietet Audi jedem e-tron-Kunden die Möglichkeit, einen Vertrag mit einem Ökostrom-Versorger abzuschließen. Besonders effizient ist der Audi A3 Sportback e-tron im elektrischen Fahrmodus unterwegs, wenn zum Laden Strom aus regenerativen Energien genutzt wird. Wie Wind-, Sonnen- und Wasserkraft. So werden die ökologischen Vorteile Ihres A3 Sportback e-tron voll ausgeschöpft.

Nähere Informationen zu Audi Energie erhalten Sie bei Ihrem Audi e-tron Partner oder unter www.audi.de.





Erweitert den Horizont. Auf lange Sicht.

Wer ambitionierte Ziele hat, braucht Ausdauer. Den Audi A3 Sportback e-tron zeichnet beides aus. Bis zu 50 Kilometer erreicht er rein elektrisch. Genug Reichweite für die meisten Fahrten. Und selbst große Strecken meistert er souverän. Im hocheffizienten Zusammenspiel mit dem Verbrennungsmotor überzeugt der e-tron-Antrieb auch hier. Mit einer Reichweite von bis zu 940 Kilometern. Beeindruckende Werte, die sicherstellen, dass auch Sie Ihre Ziele stets erreichen.

Die Werte für Kraftstoff- und Stromverbrauch, CO₂-Emissionen sowie die Effizienzklasse finden Sie auf Seite 52.



**Bis zu 50 km*
elektrisch.**



**Bis zu 940 km*
hybridisch.**

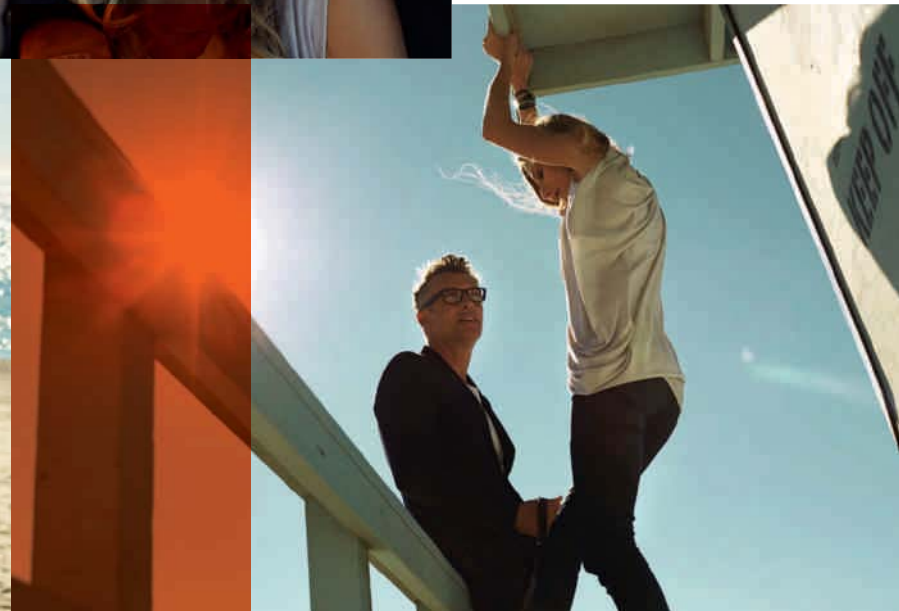
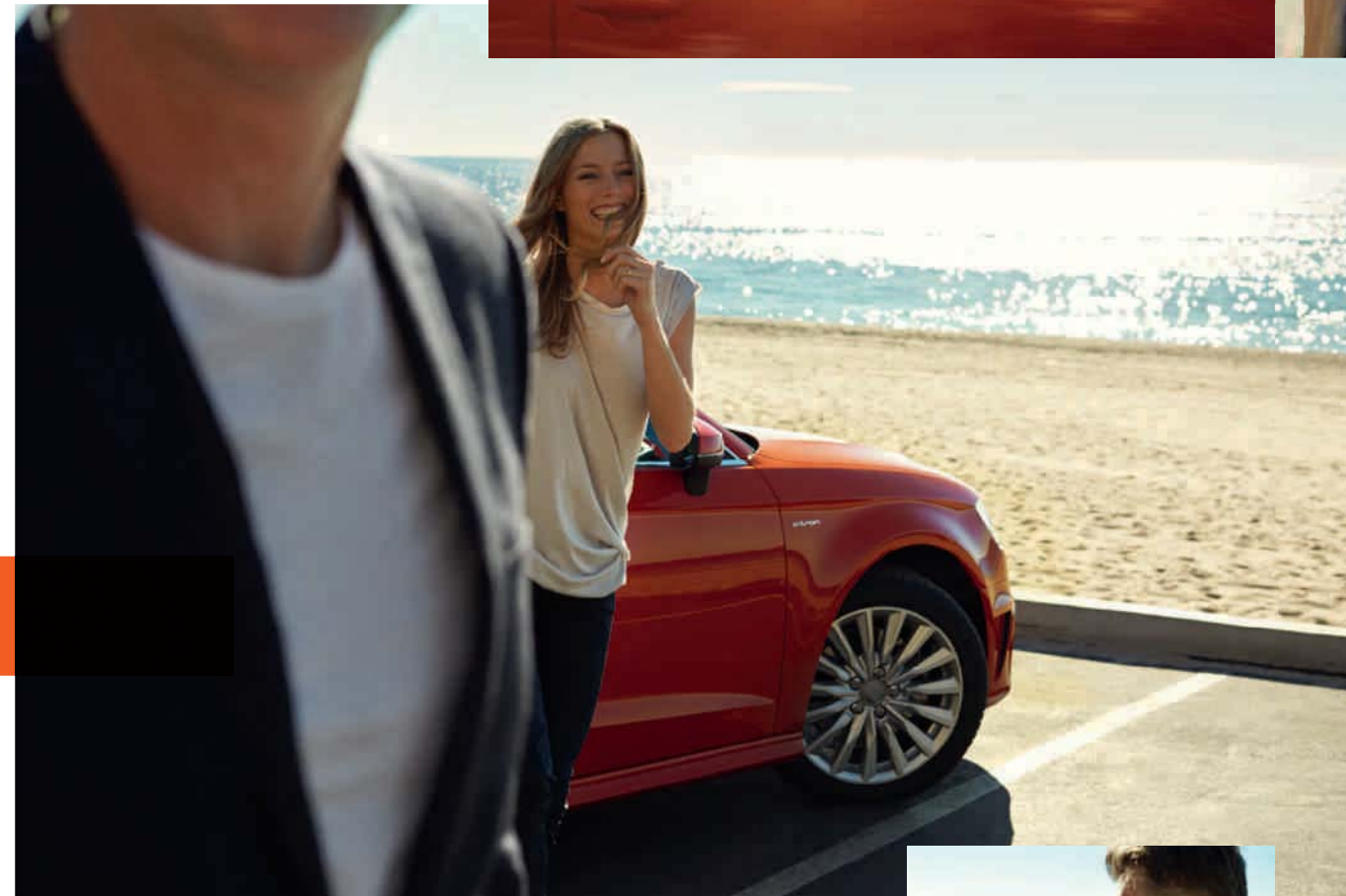

**Für weitere
Ziele.**

Kombiniert 1,5 l/100 km.

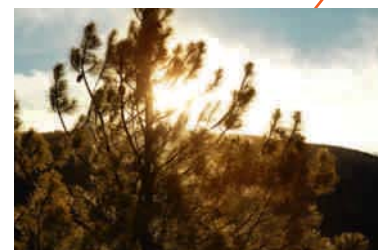

Die Werte für Kraftstoff- und Stromverbrauch, CO₂-Emissionen sowie die Effizienzklasse finden Sie auf Seite 52.



*Die angegebene Reichweite kann variieren durch Fahrstil, Geschwindigkeit, Einsatz von Komfort-/Nebenverbrauchern, Außentemperatur, Anzahl Mitfahrer/Zuladung, Auswahl Fahrprofil und Topografie.

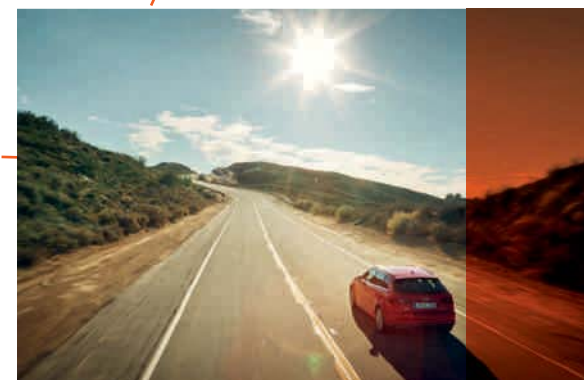

Ein visionäres Konzept. Für hier und jetzt.



Der A3 Sportback e-tron – ein Audi, der um seine sportliche Herkunft weiß und sich doch völlig neue Wege bahnt. Richtung Zukunft.



So einzigartig wie Sie. Die Ausstattungsmöglichkeiten.

Sportlichkeit, Komfort, Design, Funktionalität – ganz gleich, welche Anforderungen Sie an Ihren Audi stellen, er bietet Ihnen eine Fülle von Individualisierungsmöglichkeiten. Die Ausstattungsvarianten von Audi sind vielfältig und hochwertig und lassen sich von Ihnen ganz Ihren Bedürfnissen anpassen.

Braucht wenig. Gibt viel.

Der Audi A3 Sportback e-tron verändert Mobilität. Aber nicht die Freude daran. Im Gegenteil. Der Umfang der Serienausstattung lässt kaum Wünsche offen. Erleben Sie auf jeder Fahrt ganz besondere Momente. Zum Beispiel mit Ihrem individuellen Wohlfühlklima. Infotainment auf gehobenem Niveau. Und mit vielen weiteren Highlights, die Sie ganz persönlich weiterbringen.



Die Werte für Kraftstoff- und Stromverbrauch, CO₂-Emissionen sowie die Effizienzklasse finden Sie auf Seite 52.



e-tron Paket (Serienausstattung)

LED-Scheinwerfer

Komfortklimaautomatik

Multifunktions-Sportlederlenkrad
im 3-Speichen-Design

MMI® Radio

Audi drive select®

Fahrerinformationssystem mit Farbdisplay

Komfortschlüssel

Audi connect e-tron Dienste*

e-tron Mobilitätsdienste

e-tron-Ladesystem

* Nähere Informationen zu den Audi connect e-tron Diensten finden Sie in diesem Katalog auf den Seiten 16 f. und 46 sowie bei Ihrem Audi e-tron Partner.

Willkommen in der Komfortzone. Mit dem e-tron plus Paket.

Komfort hat bei Audi viele Facetten. Er kann richtungsweisend sein. Progressiv und erhellend. Über die Maße praktisch. Oder sprichwörtlich glänzend. Mit dem e-tron plus Paket kommen Sie in den Genuss von all dem. Gönnen Sie sich das besondere Upgrade in Funktionalität und Design.



e-tron plus Paket

**Aluminium-Gussräder
im 15-Speichen-Turbinen-Design**
teilpoliert¹,
Größe 7,5 J x 17 mit Reifen 225/45 R 17² für Ambiente,
Größe 7,5 J x 18 mit Reifen 225/40 R 18² für Ambition

MMI Navigation plus mit MMI touch®

Audi connect

Audi phone box

Lade-Dock

¹ Die Werte für Kraftstoff- und Stromverbrauch, CO₂-Emissionen sowie die Effizienzklasse finden Sie auf Seite 52.

² Bitte beachten Sie die Besonderheiten zu den Rädern auf Seite 53. ² Angaben zu den technischen Eigenschaften der Reifen finden Sie auf Seite 61.

Von Sportlichkeit bis Luxus. Sie haben die Wahl.

Sie können Ihren Audi A3 Sportback e-tron ganz nach Ihren Vorstellungen gestalten: mit drei faszinierenden Ausstattungslinien. Geben Sie ihm als Attraction eine eigene Persönlichkeit. Bringen Sie mit der Ausstattungslinie Ambition reine Sportlichkeit zum Ausdruck. Oder lassen Sie sich in der Ausführung Ambiente von Luxus und Komfort begeistern. Egal was Ihnen vorschwebt: Jede der Ausstattungslinien macht eine Fahrt in einem Audi zu einem besonders exklusiven Erlebnis.



Attraction – Charakter und Emotionen

Modellspezifische Serienausstattung

Differenzierung innen:
Dekoreinlagen in Micrometallic silber für
Türverkleidungen und Schalttafel

Sitzbezüge in Stoff Marathon

Differenzierung außen:
Stahlräder inklusive Radvollblende,
Größe 6,5 J x 16 mit Reifen 205/55 R 16*



Die Werte für Kraftstoff- und Stromverbrauch, CO₂-Emissionen sowie die Effizienzklasse finden Sie auf Seite 52. *Angaben zu den technischen Eigenschaften der Reifen finden Sie auf Seite 61.



Ambition – Sportlichkeit und Dynamik

Modellspezifische Serienausstattung

Differenzierung innen:
Dekoreinlagen in Micrometallic silber für
Türverkleidungen und Schalttafel

Sitzbezüge in Stoff Rallye

Differenzierung außen:

Aluminium-Gussräder im 5-Arm-Design,
Größe 7,5 J x 17 mit Reifen 225/45 R 17*

Funktionale Differenzierung:

Sportsitze vorn



Ambiente – Luxus und Komfort

Modellspezifische Serienausstattung

Differenzierung innen:
Dekoreinlagen in 3D-Optik Luv für Türverkleidungen
und Schalttafel

Sitzbezüge in Stoff Regatta/mono.pur

Differenzierung außen:

Aluminium-Gussräder im 15-Speichen-Y-Design,
Größe 7 J x 16 mit Reifen 205/55 R 16*

Glanzpaket

Funktionale Differenzierung:

Geschwindigkeitsregelanlage

Mittelarmlehne vorn

Lichtpaket

Einparkhilfe hinten



Der sportlichen Linie treu bleiben: das S line Sportpaket.

Mit dem S line Sportpaket unterstreichen Sie den sportlichen Charakter Ihres Audi A3 Sportback e-tron und führen seine dynamische Linienführung im Interieur konsequent fort. Verleihen Sie Ihrem Fahrzeug durch zahlreiche Details Ihre ganz persönliche Note.

S line Sportpaket¹

Aluminium-Gussräder im 5-Parallelspeichen-Design
teilpoliert², Größe 7,5 J x 18 mit Reifen 225/40 R 18³

Sportsitze vorn

Innenraum, Armaturentafel und Dachhimmel
in Schwarz, Kontrastnähte auf Sitzbezügen, Sportlederlenkrad und Wählhebelschleife

S line-Sitzbezüge in Stoff Biathlon/Leder
in Schwarz mit S line-Prägung in den Lehnen der Vordersitze

Dekoreinlagen
Aluminium matt gebürstet

S line-Multifunktions-Sportlederlenkrad im 3-Speichen-Design unten abgeflacht
wahlweise mit Schaltwippen hinter dem Lenkrad – jeweils in Leder schwarz (Lenkradgriffe in perforiertem Leder) mit S line-Emblem

Wählhebelschleife
in perforiertem Leder schwarz

Ablage- und Gepäckraumpaket

Optional erhältlich:

Weitere Räder in 18 Zoll

S-Sportsitze vorn

S line-Sitzbezüge in Alcantara gelocht/Leder oder Leder Feinnappa
Schulterbereich bei Sportsitzen vorn in Leder Velvet und bei S-Sportsitzen vorn in Leder Feinnappa gesteppt mit Kontrastnähten, jeweils in Schwarz mit S line-Prägung in den Lehnen der Vordersitze

Dekoreinlagen
3D-Optik schwarz

Lackierung in allen Serien-/Sonderausstattungs-farben, zusätzliche Lackierung in der Sonderfarbe Daytonagrau Perleffekt





| Räder/Reifen



**Aluminium-Gussräder
im 15-Speichen-Turbinen-Design**
teilpoliert¹,

Größe 7,5 J x 17 mit Reifen 225/45 R 17²



**Aluminium-Gussräder
im 15-Speichen-Turbinen-Design**
teilpoliert¹,

Größe 7,5 J x 18 mit Reifen 225/40 R 18²

| Design

**Modellbezeichnung/Schriftzug**

e-tron-Emblem im Singleframe sowie e-tron-Schriftzug auf der Gepäckraumklappe, den Kotflügeln vorn sowie auf den Einstiegsleisten; im Innenraum e-tron-Emblem auf dem Wählhebelknopf und beifahrerseitig in der Armaturentafel

Audi e-tron-Singleframe

Kühlergrill in Schwarz matt mit horizontalen Chromstreben; mit Fahrzeugladeanschluss hinter den verchromten, mittig platzierten Audi Ringen

e-tron-Stoßfänger vorn

Lufteinlassgitter in sportlich-markantem Design mit Doppelchromstreben

e-tron-Stoßfänger hinten

ohne sichtbare Abgasendrohre, inklusive Diffusoreinsatz in Schwarz matt und seitlicher Reflektoren

Seitenschweller**S line-Dachkantenspoiler**

| Klimatisierung

Klimatisierung elektrisch

Das Fahrzeug wird bereits vorkonditioniert, während das Audi e-tron-Ladesystem an einer externen Stromquelle angeschlossen ist oder es der Ladezustand der Hochvolt-Batterie im Fahrzeug zulässt. Der elektrische Klimakompressor kühlt, in Abhängigkeit von der Umgebungstemperatur, den Fahrzeuginnenraum auf die in der Komfortklimaautomatik eingestellte Innenraumtemperatur. Die elektrische Heizung sorgt nach den gleichen Parametern für die Erwärmung des Innenraums. Die zeit- und energieeffiziente Berechnung der Klimatisierungsdauer erfolgt durch eine intelligente Steuerung. Mit den Audi connect e-tron Diensten und der Mobile-App besteht die Möglichkeit, die Klimatisierung über das Smartphone fernzusteuern und die Abfahrtszeit zu programmieren. Mit der optionalen MMI Navigation plus mit MMI touch können diese Einstellungen auch direkt über das MMI vorgenommen werden.

Standheizung

erwärmt den Innenraum und befreit die Scheiben von Eis ohne Inbetriebnahme des Motors und funktioniert unabhängig von externen Stromquellen; mit Timer und Abfahrtszeitprogrammierung im MMI oder über die Audi connect e-tron Dienste. Eine intelligente Steuerung berechnet zeit- und energieeffizient die Heizdauer.

| MMI®/Navigation

**MMI Navigation plus mit MMI touch®**

- Festplattennavigation inkl. Kartendownload-Service³
- elektrisch ausfahrbares, hochauflösendes 7-Zoll-Farbdisplay mit hochwertiger 3D-Kartendarstellung mit Topografie-Karteneinfärbung, 3D-Anzeige von z. B. Stadtmodellen, Wahl aus 3 Alternativrouten, Routeninformation im Splitscreen, Kreuzungsdetaillkarte und Spurempfehlung
- kontextbezogene Eingabe von Buchstaben und Zahlen mit Handschrifterkennung auf berührungssensitivem, in den Dreh-/Drück-Steller integriertem Eingabefeld MMI touch
- Adressbuchauswahl, Eingabe von Navigationszielen oder Rufnummern ohne Blickabwendung von der Straße
- MMI touch ermöglicht einfaches Verschieben der Navigationskarte
- dynamische Zielführung mit TMCpro und Vorlesen der Verkehrsmeldungen
- navigationsdatenbasierte Tempolimitanzeige
- Landesinformationen: Informationen zu geltenden Tempolimits, Vignettenpflicht etc. bei Grenzüberschreitung
- myAudi-Sonderziele: Import von individuellen Point-of-Interest (POI)-Listen über myAudi-Portal mittels SD-Karte ins Fahrzeug
- Sprachdialogsystem mit Ganzwort-Adresseingabe in Verbindung mit Multifunktions-Lederlenkrad
- zusätzliche Pfeildarstellung im Fahrerinformationssystem
- Radio mit 3-fach-Tuner, Phasendiversity
- Flashspeicher für Musik (10 GB)
- DVD-Laufwerk (MP3-, WMA-, AAC- und MPEG-4-fähig) für Musik-CDs und Video-DVDs
- 2 SDXC-Kartenleser (bis zu 2 TB)
- Audi music interface
- Bluetooth-Schnittstelle mit Bluetooth-Audiostreaming
- 8 Passivlautsprecher, Gesamtleistung 80 Watt
- Anzeige von E-Mails und Mitteilungen vom Mobiltelefon inklusive Vorlesefunktion⁴
- Nutzung der von Audi connect unterstützten Dienste⁵
- Nutzung der Audi connect e-tron Dienste
- zusätzliche Einstell- bzw. Anzeigemöglichkeit der Menüs Laden und e-tron-Modus, Energieflussanzeige, e-tron-Statistik, Klimatisierung elektrisch, Standheizung im Car-Menü

¹ Bitte beachten Sie die Besonderheiten zu den Rädern auf Seite 53. ² Angaben zu den technischen Eigenschaften der Reifen finden Sie auf Seite 61. ³ Kartendownload-Service für die ersten fünf im halbjährlichen Rhythmus folgenden Navigationsupdates. Die aktuellen Navigationsdaten werden auf der myAudi-Plattform unter www.audi.de/myaudi zum Download bereitgestellt und können via SD-Karte im Fahrzeug installiert werden. Darüber hinaus ist es möglich, die neuen Navigationsdaten bei einem Audi e-tron Partner installieren zu lassen, wobei zusätzliche Kosten entstehen. ⁴ Voraussetzung: Mobiltelefon verfügt über Bluetooth-Profil MAP (Message Access Profile). Informationen über kompatible Mobiltelefone erhalten Sie bei Ihrem Audi e-tron Partner oder unter www.audi.de/bluetooth. ⁵ Erfordert die optionale Ausstattung Audi connect.



Audi connect e-tron Dienste

speziell für den e-tron entwickelte Audi connect-Dienste, die es ermöglichen, über Smartphone und Webportal unterschiedliche Informationen abzurufen und einzelne Funktionen zu steuern. Folgende Daten zum Fahrzeug bzw. Batterieladestatus können über eine Smartphone-App und die A3 e-tron-Plattform (www.a3etron.audi.de) abgerufen werden:

- aktueller Ladestand
- verbleibende elektrische Reichweite
- Fahrzeugstandort
- Informationen zu den letzten Fahrten (z. B. der durchschnittliche elektrische Verbrauch)

Fernsteuerung und Planung des Ladevorgangs per Smartphone:

- sofortiges Starten des Ladevorgangs
- Programmieren des Abfahrtszeitentimers (das Fahrzeug ist zum geplanten Abfahrtszeitpunkt aufgeladen)

Fernsteuerung der Klimatisierung elektrisch:

- sofortige Aktivierung der Klimatisierung elektrisch
- Programmierung des Abfahrtszeitentimers, um das Fahrzeug sowohl im Sommer als auch im Winter zur Abfahrt optimal vorzuklimatisieren bzw. vorzuwärmen. Dadurch wird auch die elektrische Reichweite optimiert. Die Energie zum Kühlen oder zum Beheizen des Innenraums wird während des Ladevorgangs aus der Steckdose bezogen und reduziert daher nicht die elektrische Reichweite.

Die Nutzung der Audi connect e-tron Dienste ist nur mit dem Fahrzeugmodell A3 e-tron möglich.

Die Audi connect e-tron Dienste sind nur innerhalb der Abdeckung der unterstützten Mobilfunknetze verfügbar. Die Verfügbarkeit der Audi connect e-tron Dienste ist länderabhängig. Für die Nutzung der Audi connect e-tron Dienste ist eine einmalige Registrierung auf der A3 e-tron-Plattform für mobile Online-Dienste unter www.a3etron.audi.de erforderlich. Im Zuge Ihrer Registrierung auf der A3 e-tron-Plattform müssen Sie die Nutzungsbedingungen für die Audi connect e-tron Dienste akzeptieren, welche Sie unter www.a3etron.audi.de einsehen können. Die Registrierung müssen Sie innerhalb von 90 Tagen nach Auslieferung Ihres A3 e-tron vornehmen, anderenfalls verfällt Ihre Berechtigung zur kostenlosen Nutzung der Audi connect e-tron Dienste. Die Audi connect e-tron Dienste werden für 2 Jahre ab Ihrer Registrierung auf der A3 e-tron-Plattform zur Verfügung gestellt. Anschließend verlängern sich die Dienste einmalig stillschweigend kostenlos um ein Jahr, wenn Sie die Dienste nicht vorher gekündigt haben und die AUDI AG am letzten Tag des ablaufenden Zeitraums die Audi connect e-tron Dienste noch anbietet. Sie können die Audi connect e-tron Dienste jederzeit über die A3 e-tron-Plattform (www.a3etron.audi.de) durch Löschen Ihres Nutzeraccounts kündigen. Die Audi connect e-tron Dienste können über die A3 e-tron-Plattform oder über eine App (Anwendungssoftware für mobile Endgeräte) mittels internetfähigen (mobilen) Endgeräts (PC, Smartphone, Tablet-PC etc.) genutzt werden. Die App ist verfügbar für kompatible iOS- und Android-Endgeräte. Für die Nutzung der App gelten ausschließlich die beim Herunterladen bzw. Aktualisieren vereinbarten Bedingungen. Für die Nutzung des (mobilen) Endgeräts gelten ausschließlich die mit dem Diensteanbieter (Mobilfunkbetreiber, Internetprovider) vereinbarten Bedingungen; dies gilt insbesondere hinsichtlich etwaig anfallender Verbindungsentgelte.

Die Audi A3 e-tron connect App und die Audi A3 e-tron-Plattform stehen voraussichtlich ab dem 4. Quartal 2014 zur Verfügung. Änderungen sind der AUDI AG vorbehalten. Die Abbildung der Audi connect e-tron Dienste ist vorläufig.



Fahrerinformationssystem mit Farbdisplay

Anzeige einer Vielzahl nützlicher Fahrzeuginformationen im direkten Sichtfeld des Fahrers auf einem hochauflösenden Farbdisplay für eine noch bessere Übersicht und Ablesbarkeit; zusätzliche Anzeigemöglichkeit von elektrischer und hybridischer Restreichweite, Energieflussanzeige sowie Informationen zu adaptive cruise control und kamerabasierter Verkehrszeichenerkennung (falls mitbestellt)

| Fahrodynamik/Bremsen

Audi drive select®

Einstellung einer individuellen Fahrzeugcharakteristik über verschiedene Modi: auto, comfort, dynamic sowie individual. Der Freilaufmodus ermöglicht in der Fahrstufe „D“ in allen Audi drive select-Modi eine vorausschauende Fahrweise und hilft den Kraftstoffverbrauch zu senken.

6-Gang S tronic mit integriertem Elektromotor

integrierte Einheit aus Trennkupplung, Elektromotor und 6-Gang-Doppelkupplungsgetriebe mit elektrohydraulischer Betätigung; verbindet bzw. unterbricht fahrsituationsabhängig den Kraftfluss des TFSI®- bzw. Elektromotors mit dem Antriebsstrang und ermöglicht kürzere Schaltzeiten sowie Schalten nahezu ohne Zugkraftunterbrechung. Über die optionalen Schaltwippen hinter dem Lenkrad oder den Wählhebel ist die S tronic® manuell bedienbar. Im Automatikbetrieb kann zwischen den Programmen „D“ (Drive) und „S“ (Sport) gewählt werden, dadurch erfolgt auch eine Beeinflussung der Rekuperationsstärke. Inklusive Anfahrassistent

| Technik/Sicherheit



Fahrzeugladeanschluss

zur Verbindung des Fahrzeugs mit der Strominfrastruktur; befindet sich hinter den Audi Ringen im Singleframe. Der Fahrzeugladestecker wird nach dem Einstecken automatisch vom Fahrzeug erkannt und verriegelt. Ein LED-Leuchtfeld am Fahrzeugladeanschluss zeigt den aktuellen Ladestatus an. Der Ladevorgang startet sofort bzw. wenn gewünscht zu einem späteren Zeitpunkt. Über den Lade-Timer kann eine Zielzeit eingegeben werden, bis wann die Batterie geladen sein soll. Der Lade-Timer ist über Smartphone (Audi connect e-tron Dienste) und/oder MMI Navigation plus mit MMI touch programmierbar. Wenn das Fahrzeug mit dem Schlüssel geöffnet wird, wird der Ladevorgang gestoppt und der Fahrzeugladestecker entriegelt.



Lade-Dock

Die praktische Wandhalterung für das e-tron-Ladesystem eignet sich für das tägliche Laden zu Hause oder an einem anderen festen Stellplatz, z. B. am Arbeitsplatz. Sie bietet eine komfortable Handhabung der Kabel und ist auch im Außenbereich einsetzbar. Zudem ist das Lade-Dock abschließbar.



e-tron-Ladesystem

Der Audi A3 Sportback e-tron ist mit einem universell einsetzbaren e-tron-Ladesystem ausgestattet. Es umfasst neben dem Fahrzeugkabel und der Bedieneinheit auch 2 Anschlusskabel mit Netzsteckern. Mit diesen austauschbaren Anschlusskabeln kann das e-tron-Ladesystem sowohl an Haushaltssteckdosen (Ladezeit: ca. 3,45 Stunden) als auch an Industriesteckdosen – für eine noch kürzere Ladezeit (ca. 2,5 Stunden) – geladen werden. Fahrzeugkabel sind als 2,5-m- oder 7,5-m-Ausführung erhältlich. Das e-tron-Ladesystem kann im Fahrzeug mitgeführt werden und bietet damit auch unterwegs Flexibilität.



Ladekabel für öffentliche Ladesäulen

dient zum Laden des Audi A3 Sportback e-tron an öffentlichen Ladesäulen. Ladesäulen in Europa verfügen meist nur über eine spezielle Steckdose zum Laden, aber über kein fest montiertes Kabel. Für den Ladevorgang an öffentlichen Ladesäulen muss daher ein eigenes Kabel mitgebracht werden.



Powermeter im Kombiinstrument

zur Anzeige der Fahrzustände im A3 Sportback e-tron (rein elektrisches Fahren oder Fahren mit dem Verbrennungsmotor, Rekuperieren, Boosten)



EV-Taste

zur Auswahl der hybridischen Modi (Batterieladung verbrauchen, Batterieladung erhalten oder Batterieladung erhöhen) und Wiederanwahl des elektrischen Fahrmodus; bei Betätigung der EV-Taste kurzzeitige Anzeige im Fahrerinformationssystem oder als Menü in der optionalen MMI Navigation plus mit MMI touch

Rekuperation

ermöglicht Kraftstoffeinsparung durch Bremsenergie-rückgewinnung und führt somit zu einer deutlichen Effizienzsteigerung; Umwandlung von Bewegungsenergie in nutzbare elektrische Energie. Dabei findet mittels des elektrischen Bremskraftverstärkers eine stufenlose Einstellung der Rekuperation statt.

Die gewonnene Energie wird in der Lithium-Ionen-Batterie gespeichert und zum Betrieb des Elektromotors, zur Klimatisierung und Energieversorgung des Fahrzeugs eingesetzt. Einflussnahme auf die Rekuperationsstärke über den Wählhebel und die Fahrstufen „D“ (Drive) oder „S“ (Sport). In der Fahrstufe „S“ erfolgt starke Rekuperation.

Audi Original Zubehör. So individuell wie Ihr Leben.

Dynamisch von A nach B. Und dann begeistert immer weiter. Auf Wunsch sogar phasenweise rein elektrisch. Mit Ihrem Audi A3 Sportback e-tron ist das vorprogrammiert. Nicht zuletzt weil er auf viele individuelle Anforderungen von A bis Z vorbereitet ist. Dank Audi Original Zubehör: Produkte, die Sie immer wieder zu neuen Zielen inspirieren. Und alle unsere Qualitätsversprechen jeden Tag aufs Neue einlösen. Profitieren Sie von passgenauen Lösungen, die durch Design und Funktionalität überzeugen. Denn die Kreativität bei der Entwicklung und die hohen Standards bei der Produktion sind neben der großen Anzahl an Prüfverfahren bei Audi Original Zubehör ebenso entscheidend wie bei jedem Audi. Entdecken Sie, welche maßgeschneiderten Ideen Audi Original Zubehör auch für Ihr Leben bereithält.



Weitere Informationen erhalten Sie im Audi A3-Zubehörkatalog, unter www.audi.de und bei Ihrem Audi e-tron Partner.



Kofferraumbox (faltbar)

Aus schwarzem Polyester, Verstaumöglichkeit für bis zu 32 l. Lässt sich mit Klettbindern einfach zusammenbauen, funktional, handlich. Dient im ausgebreiteten Zustand als zusätzliche Schutzunterlage für den Kofferraum. Abwaschbar und leicht zu reinigen.



USB-Ladeadapter

Zum Aufladen diverser Handymodelle in Verbindung mit der Audi phone box.

Fahrradhalter

Der Fahrradhalter aus speziell geformtem Aluminiumprofil und pulverbeschichtetem Stahl ermöglicht eine besonders einfache Radmontage. Abschließbar. Maximale Traglast 17 kg. Nur in Verbindung mit dem Grundträger nutzbar.

Aluminium-Gussräder im 5-Arm-Helica-Design

Hochwertig und ausdrucksstark. In der Dimension 7,5 J x 17 für Reifen der Größe 225/45 R 17*. Erhältlich auch als Winterkomplettrad in den Dimensionen 6 J x 17 mit Reifen der Größe 205/50 R 17*. Schneekettentauglich, zulässige Höchstgeschwindigkeit 210 km/h. Kraftstoffeffizienzklasse: F, Nasshaftungsklasse: E, Klasse externes Rollgeräusch: 69 dB.

*Angaben zu den technischen Eigenschaften der Reifen finden Sie auf Seite 61.

Die Werte für Kraftstoff- und Stromverbrauch, CO₂-Emissionen sowie die Effizienzklasse finden Sie auf Seite 52.



Modell	A3 Sportback e-tron 1.4 TFSI 110 kW (150 PS)
Motorbauart	Reihen-4-Zylinder-Ottomotor mit Benzindirekteinspritzung, Abgasturboaufladung und indirekter Ladeluftkühlung
Hubraum in cm ³ (Ventile pro Zylinder)	1.395 (4)
Max. Leistung ¹ Verbrennungsmotor in kW (PS) bei min ⁻¹	110 (150)/5.000–6.000
Max. Drehmoment in Nm bei min ⁻¹	250/1.600–3.500
Plug-in-Hybrid-Antrieb	
Elektrische Leistung in kW (PS)	75 (102) ²
Max. elektrisches Drehmoment in Nm	330 ²
Systemleistung in kW (PS)	150 (204) ²
Gesamtdrehmoment System in Nm	350 ²
Batterietyp	Lithium-Ionen-Batteriesystem
Batterieenergiegehalt in kWh	8,8
Kraftübertragung/Räder	
Antriebsart	Vorderradantrieb
Getriebeart	6-Gang S tronic mit integriertem Elektromotor
Räder ³	Stahlräder, 6,5 J x 16 Aluminium-Gussräder, 7 J x 16 Aluminium-Gussräder, 7,5 J x 17 Aluminium-Gussräder, 7,5 J x 18
Reifen ³	205/55 R 16 ⁴ 225/45 R 17 ⁴ 225/40 R 18 ⁴
Gewicht/Volumen	
Leergewicht ⁵ in kg	1.615
Zul. Gesamtgewicht in kg	2.050
Zul. Dachlast in kg	75/-
Tankinhalt ca. in l	40

Modell	A3 Sportback e-tron 1.4 TFSI 110 kW (150 PS)
Fahrleistung	
Höchstgeschwindigkeit elektrisch in km/h	130
Höchstgeschwindigkeit hybridisch in km/h	222
Beschleunigung 0–60 km/h elektrisch in s	4,9
Beschleunigung 0–100 km/h hybridisch in s	7,6
Verbrauch ⁶	205/55 R 16⁴ 225/45 R 17⁴ 225/40 R 18⁴
Kraftstoffart	Super schwefelfrei ROZ 95 ⁷
Stromverbrauch kombiniert in kWh/100 km	11,4 11,8 12,4
Kraftstoffverbrauch ⁸ in l/100 km	
innerorts	– – –
außerorts	– – –
kombiniert	1,5 1,6 1,7
CO ₂ -Emission ⁸ in g/km	
innerorts	– – –
außerorts	– – –
kombiniert	35 37 39
Reichweite elektrisch in km	bis zu 50 ⁹ bis zu 50 ⁹ bis zu 48 ⁹
Reichweite gesamt in km	bis zu 940 ⁹ bis zu 940 ⁹ bis zu 938 ⁹
Effizienzklasse/Abgasnorm	A+/EU6 A+/EU6 A+/EU6

Erklärungen

- Der angegebene Wert wurde nach dem vorgeschriebenen Messverfahren (UN-R 85 in der gegenwärtig geltenden Fassung) ermittelt.
- Kurzzeitig.
- Bei Ambition Aluminium-Gussräder, Größe 7,5 J x 17 mit Reifen 225/45 R 17.
Bei Ambiente Aluminium-Gussräder, Größe 7 J x 16 mit Reifen 205/55 R 16.
- Angaben zu den technischen Eigenschaften der Reifen finden Sie in der Tabelle auf Seite 61.
- Fahrzeugleergewicht mit Fahrer (75 kg) und Kraftstoffbehälter zu 90 % gefüllt, ermittelt nach der VO (EU) 1230/2012 in der gegenwärtig geltenden Fassung. Durch Sonderausstattungen können sich das Leergewicht und der Luftwiderstandsbeiwert des Fahrzeugs erhöhen, wodurch die mögliche Nutzlast bzw. Höchstgeschwindigkeit entsprechend verringert wird.
- Der Kraftstoffverbrauch und die CO₂-Emissionen eines Fahrzeugs hängen nicht nur von der effizienten Ausnutzung des Kraftstoffs durch das Fahrzeug ab, sondern werden auch vom Fahrverhalten und von anderen nicht-technischen Faktoren beeinflusst. CO₂ ist das für die Erderwärmung hauptsächlich verantwortliche Treibhausgas.
- Die Verwendung von unverbleitem Kraftstoff Super schwefelfrei ROZ 95 nach DIN EN 228 wird empfohlen. Wenn nicht verfügbar: unverbleiter Kraftstoff Normal schwefelfrei ROZ 91 nach DIN EN 228 mit geringer Leistungsminderung. Kraftstoffqualität bleifrei ROZ 95 mit einem maximalen Ethanolanteil von 10 % (E10) ist grundsätzlich verwendbar. Die Angaben zum Verbrauch beziehen sich auf den Betrieb mit Kraftstoff ROZ 95 nach 692/2008/EG.
- Die angegebenen Werte wurden nach den vorgeschriebenen Messverfahren ermittelt. Die Angaben beziehen sich nicht auf ein einzelnes Fahrzeug und sind nicht Bestandteil des Angebots, sondern dienen allein Vergleichszwecken zwischen den verschiedenen Fahrzeugtypen.
- Die angegebene Reichweite kann variieren durch Fahrstil, Geschwindigkeit, Einsatz von Komfort-/Nebenverbrauchern, Außentemperatur, Anzahl Mitfahrer/Zuladung, Auswahl Fahrprofil und Topografie.

Wichtige Hinweise

Altfahrzeugrecycling: Alle Audi Modelle sind demontage- und verwertungsgerecht konstruiert. Gleichzeitig entwickelt die AUDI AG die Rahmenbedingungen zur Verwertung der Altfahrzeuge und ihrer Bestandteile sowie zur Verringerung des zu entsorgenden Abfalls ständig weiter. Nähere Informationen hierzu erhalten Sie im Internet unter www.audi.de unter den Stichwörtern „Altauto“ und „Altfahrzeug“.

Informationen über nahe gelegene Rücknahmestellen zur umweltgerechten Verwertung gemäß Altfahrzeuggesetz erhalten Sie ebenfalls im Internet sowie über unsere kostenlose Hotline 0800 2834737 und bei Ihrem Audi Partner.





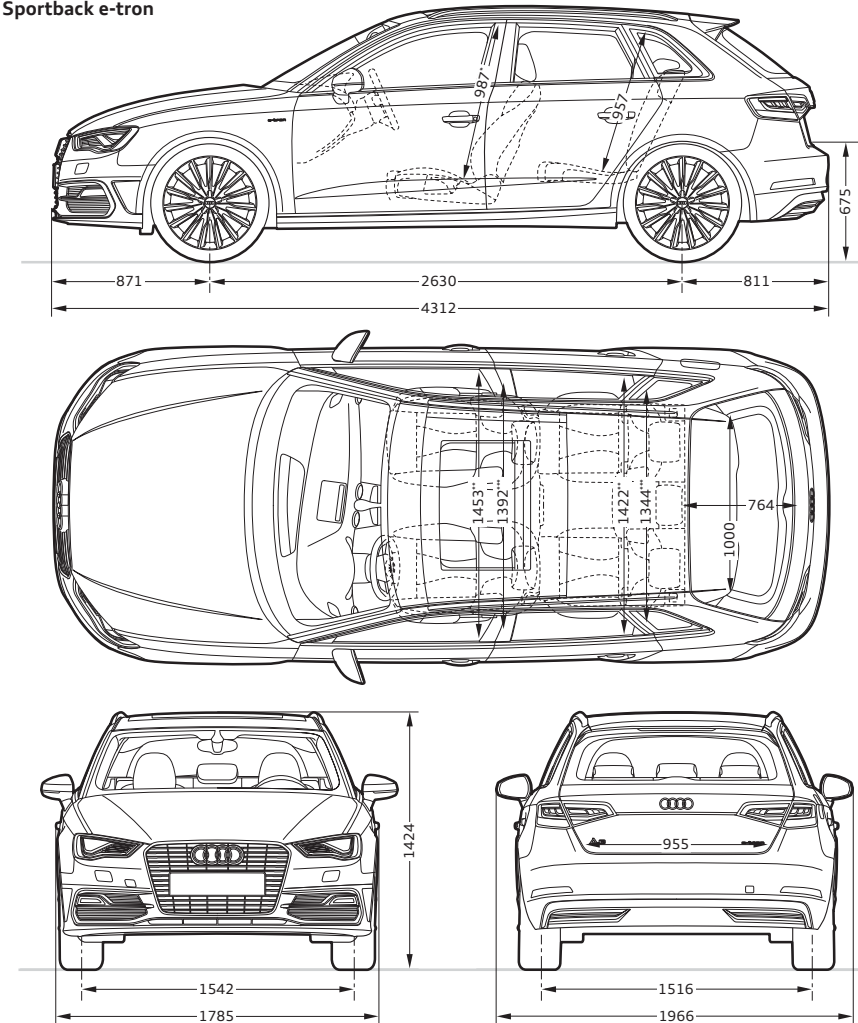









Besonderheiten der Räder: Glanzgedrehte, polierte oder teilpolierte Aluminiumräder dürfen nicht bei winterlichen Straßenverhältnissen eingesetzt werden. Die Felgenoberfläche besitzt herstellungsbedingt keinen ausreichenden Korrosionsschutz und kann durch Streusalz oder Ähnliches dauerhaft beschädigt werden.









Audi A3 Sportback e-tron







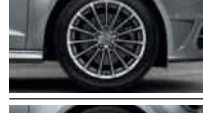









Angaben in Millimeter.

Angaben der Abmessungen bei Fahrzeugleergewicht.
Gepäckraumvolumen: 280/1.120 l;
(zweiter Wert: bei umgeklappter Rücksitzlehne und dachhoher Beladung). Wendekreis ca. 10,9 m.
*Maximaler Kopfraum. **Breite Ellbogenraum. ***Breite Schulterraum.

	Seite	A3 Sportback e-tron Attraction	A3 Sportback e-tron Ambition	A3 Sportback e-tron Ambiente
Linien und Pakete	34			
e-tron Paket		<input type="checkbox"/>	<input type="checkbox"/>	<input type="checkbox"/>
e-tron plus Paket		–	<input checked="" type="checkbox"/>	<input checked="" type="checkbox"/>
S line Sportpaket		–	<input checked="" type="checkbox"/>	–
Unilackierungen				
 Amalfiweiß		<input type="checkbox"/>	<input type="checkbox"/>	<input type="checkbox"/>
 Brillantrot		<input type="checkbox"/>	<input type="checkbox"/>	<input type="checkbox"/>
 Brillantschwarz		<input type="checkbox"/>	<input type="checkbox"/>	<input type="checkbox"/>
Metalllackierungen				
 Florettsilber Metallic		<input checked="" type="checkbox"/>	<input checked="" type="checkbox"/>	<input checked="" type="checkbox"/>
 Monsunrau Metallic		<input checked="" type="checkbox"/>	<input checked="" type="checkbox"/>	<input checked="" type="checkbox"/>
 Dakotagrau Metallic		<input checked="" type="checkbox"/>	<input checked="" type="checkbox"/>	<input checked="" type="checkbox"/>
 Belugabraun Metallic		<input checked="" type="checkbox"/>	<input checked="" type="checkbox"/>	<input checked="" type="checkbox"/>
 Gletscherweiß Metallic		<input checked="" type="checkbox"/>	<input checked="" type="checkbox"/>	<input checked="" type="checkbox"/>
 Shirazrot Metallic		<input checked="" type="checkbox"/>	<input checked="" type="checkbox"/>	<input checked="" type="checkbox"/>
 Scubablau Metallic		<input checked="" type="checkbox"/>	<input checked="" type="checkbox"/>	<input checked="" type="checkbox"/>
 Mythossschwarz Metallic		<input checked="" type="checkbox"/>	<input checked="" type="checkbox"/>	<input checked="" type="checkbox"/>
Perleffektlackierungen				
 Misanorot Perleffekt		<input checked="" type="checkbox"/>	<input checked="" type="checkbox"/>	<input checked="" type="checkbox"/>
 Daytonagrau Perleffekt		–	<input checked="" type="checkbox"/> ¹	–
Individuallackierungen				
 Individuallackierungen Audi exclusive		<input checked="" type="checkbox"/>	<input checked="" type="checkbox"/>	<input checked="" type="checkbox"/>

	Seite	A3 Sportback e-tron Attraction	A3 Sportback e-tron Ambition	A3 Sportback e-tron Ambiente
Räder/Reifen	44			
 16\" data-bbox="250 263 295 338"/> 16\" data-bbox="250 263 295 338"/>-Stahlräder inklusive Radvollblende		<input type="checkbox"/>	–	–
 16\" data-bbox="250 345 295 420"/>-Aluminium-Gussräder im 10-Speichen-Design		<input checked="" type="checkbox"/>	–	–
 16\" data-bbox="250 427 295 502"/>-Aluminium-Gussräder im 15-Speichen-Y-Design		–	–	<input type="checkbox"/>
 17\" data-bbox="250 509 295 584"/>-Aluminium-Gussräder im 5-Arm-Design		–	<input type="checkbox"/>	–
 17\" data-bbox="250 591 295 666"/>-Aluminium-Gussräder im 15-Speichen-Turbinen-Design		<input checked="" type="checkbox"/>	<input checked="" type="checkbox"/>	<input checked="" type="checkbox"/>
 17\" data-bbox="250 673 295 748"/>-Aluminium-Gussräder im 5-Arm-Kinetik-Design		<input checked="" type="checkbox"/>	<input checked="" type="checkbox"/>	<input checked="" type="checkbox"/>
 17\" data-bbox="250 755 295 830"/>-Aluminium-Gussräder im 15-Speichen-Design		<input checked="" type="checkbox"/>	<input checked="" type="checkbox"/>	<input checked="" type="checkbox"/>
 17\" data-bbox="250 837 295 912"/>-Aluminium-Gussräder Audi Sport im 5-Doppelspeichen-Design		<input checked="" type="checkbox"/>	<input checked="" type="checkbox"/>	<input checked="" type="checkbox"/>

	Seite	A3 Sportback e-tron Attraction	A3 Sportback e-tron Ambition	A3 Sportback e-tron Ambiente
 18\" data-bbox="521 235 566 310"/>-Aluminium-Gussräder im 15-Speichen-Turbinen-Design		<input checked="" type="checkbox"/>	<input checked="" type="checkbox"/>	<input checked="" type="checkbox"/>
 18\" data-bbox="521 317 566 392"/>-Aluminium-Gussräder im 5-Arm-Dynamik-Design		<input checked="" type="checkbox"/>	<input checked="" type="checkbox"/>	<input checked="" type="checkbox"/>
 18\" data-bbox="521 399 566 474"/>-Aluminium-Gussräder im 5-Parallelspeichen-Design (S-Design)		–	<input checked="" type="checkbox"/> ²	–
 18\" data-bbox="521 481 566 556"/>-Aluminium-Gussräder Audi Sport im 5-Arm-Rotor-Design in Schwarz matt, glanzgedreht ³		<input checked="" type="checkbox"/>	<input checked="" type="checkbox"/>	<input checked="" type="checkbox"/>
 18\" data-bbox="521 563 566 638"/>-Aluminium-Gussräder Audi Sport im 10-Speichen-Design		<input checked="" type="checkbox"/>	<input checked="" type="checkbox"/>	<input checked="" type="checkbox"/>
 18\" data-bbox="521 645 566 720"/>-Aluminium-Gussräder Audi Sport im 10-Speichen-Design in Titanoptik matt, glanzgedreht ³		<input checked="" type="checkbox"/>	<input checked="" type="checkbox"/>	<input checked="" type="checkbox"/>
 16\" data-bbox="521 727 566 802"/>-Winter-Stahlräder inklusive Radvollblende		<input checked="" type="checkbox"/>	<input checked="" type="checkbox"/>	<input checked="" type="checkbox"/>
 16\" data-bbox="521 809 566 884"/>-Winter-Aluminium-Gussräder im 10-Speichen-Design		<input checked="" type="checkbox"/>	<input checked="" type="checkbox"/>	<input checked="" type="checkbox"/>

	Seite	A3 Sportback e-tron Attraction	A3 Sportback e-tron Ambition	A3 Sportback e-tron Ambiente
 17\" data-bbox="754 235 799 310"/>-Winter-Aluminium-Gussräder im 5-Arm-Design		<input checked="" type="checkbox"/>	<input checked="" type="checkbox"/>	<input checked="" type="checkbox"/>
 18\" data-bbox="754 317 799 392"/>-Winter-Aluminium-Gussräder im 5-Arm-Dynamik-Design		<input checked="" type="checkbox"/>	<input checked="" type="checkbox"/>	<input checked="" type="checkbox"/>
 18\" data-bbox="754 399 799 474"/>-Winter-Aluminium-Gussräder im 5-Parallelspeichen-Design (S-Design)		–	<input checked="" type="checkbox"/> ¹	–
Reifenreparaturset		<input type="checkbox"/>	<input type="checkbox"/>	<input type="checkbox"/>
Reifendruck-Kontrollanzeige		<input type="checkbox"/>	<input type="checkbox"/>	<input type="checkbox"/>
Radschrauben diebstahlhemmend		<input checked="" type="checkbox"/>	<input checked="" type="checkbox"/>	<input checked="" type="checkbox"/>
Bordwerkzeug		<input type="checkbox"/>	<input type="checkbox"/>	<input type="checkbox"/>
Wagenheber ⁴		<input checked="" type="checkbox"/>	<input checked="" type="checkbox"/>	<input checked="" type="checkbox"/>
Sitze				
Normalsitze vorn		<input type="checkbox"/>	–	<input type="checkbox"/>
Sportsitze vorn		<input checked="" type="checkbox"/>	<input type="checkbox"/>	<input checked="" type="checkbox"/>
S-Sportsitze vorn		–	<input checked="" type="checkbox"/> ¹	–
Sitzbezüge für Normalsitze vorn				
 Stoff Marathon schwarz		<input type="checkbox"/>	–	–
 Stoff Marathon titangrau		<input type="checkbox"/>	–	–
 Stoff Regatta/mono.pur schwarz		–	–	<input type="checkbox"/>
 Stoff Regatta/mono.pur titangrau		–	–	<input type="checkbox"/>
 Stoff Regatta/mono.pur pashminabeige		–	–	<input type="checkbox"/>

Serienausstattung Sonderausstattung – nicht erhältlich

Eine Auswahl der Audi A3 Sportback e-tron-spezifischen Ausstattungen ist ab Seite 32 näher beschrieben. Nähere Informationen zu den in diesem Index aufgeführten Ausstattungen finden Sie im Katalog zum Audi A3 Sportback.

¹ Nur in Verbindung mit S line Sportpaket erhältlich. ² Serie in Verbindung mit S line Sportpaket. ³ Bitte beachten Sie die Besonderheiten zu den Rädern auf Seite 53. ⁴ Serie in Verbindung mit Winterreifen.

	A3 Sportback e-tron Attraction	A3 Sportback e-tron Ambition	A3 Sportback e-tron Ambiente
Sitzbezüge für Normalsitze vorn (Fortsetzung)			
Stoff Regatta/mono.pur kastanienbraun	–	–	<input type="checkbox"/>
Leder Milano schwarz	■	–	■
Leder Milano pashminabeige	■	–	■
Leder ausstattungen Audi exclusive ¹	■	–	■
Sitzbezüge für Sportsitze vorn			
Stoff Rallye schwarz/schwarz	–	<input type="checkbox"/>	–
Stoff Rallye schwarz/silber	–	<input type="checkbox"/>	–
Stoff Rallye schwarz/blau	–	<input type="checkbox"/>	–
Stoff Rallye schwarz/gelb	–	<input type="checkbox"/>	–
Stoff Biathlon/Leder schwarz	–	■ ²	–
Leder Milano schwarz	■	■	■
Leder Milano titangrau	■	■	■
Leder Milano kastanienbraun	■	■	■
Alcantara/Leder schwarz	■	■	■
Alcantara/Leder titangrau	■	■	■
Alcantara gelocht/Leder schwarz	–	■ ³	–
Leder Feinnappa schwarz	–	■ ³	–
Leder ausstattungen Audi exclusive ⁴	■	■	■
Sitzbezüge für S-Sportsitze vorn			
Leder Feinnappa schwarz	–	■ ³	–
Leder ausstattungen Audi exclusive ¹	–	■	–

	A3 Sportback e-tron Attraction	A3 Sportback e-tron Ambition	A3 Sportback e-tron Ambiente
Lederpakete			
Leder ausstattung in Alcantara/Leder Feinnappa Audi exclusive	■	■	■
Leder ausstattung in Leder Feinnappa Audi exclusive	■	■	■
Erweiterte Leder ausstattung Audi exclusive	■	■	■
Erweiterte Interieurelemente mono.pur	■	■	■
Sitzkomfort			
Beifahrersitz höhenstellbar	<input type="checkbox"/>	<input type="checkbox"/>	<input type="checkbox"/>
Fahrersitz elektrisch einstellbar ⁵	■	■	■
Vordersitze elektrisch einstellbar ⁵	■	■	■
4-Wege-Lendenwirbelstütze für die Vordersitze	■	■	■
Sitzheizung vorn	■	■	■
Mittelarmlehne vorn	■	■	<input type="checkbox"/>
Sitze im Fond			
Rücksitzlehne im Verhältnis 40:60 umklappbar	<input type="checkbox"/>	<input type="checkbox"/>	<input type="checkbox"/>
Dachhimmel			
Dachhimmel in Stoff mondsilber/in Stoff pashminabeige	<input type="checkbox"/>	<input type="checkbox"/>	<input type="checkbox"/>
Dachhimmel in Stoff schwarz	■	■	■

	A3 Sportback e-tron Attraction	A3 Sportback e-tron Ambition	A3 Sportback e-tron Ambiente
Dekoreinlagen			
Micrometallic silber	<input type="checkbox"/>	<input type="checkbox"/>	–
3D-Optik Luv	■	■	<input type="checkbox"/>
Aluminium Mistral silber ⁶	■	■	■
Aluminium Mistral bronze ⁷	■	■	■
Aluminium matt gebürstet	–	■ ²	–
3D-Optik schwarz	–	■ ³	–
Dekoreinlagen lackiert Audi exclusive	■	■	■
Scheinwerfer			
LED-Scheinwerfer	<input type="checkbox"/>	<input type="checkbox"/>	<input type="checkbox"/>
Scheinwerfer-Reinigungsanlage	■	■	■
Fernlichtassistent	■	■	■
Licht-/Regensensor ⁸	<input type="checkbox"/>	<input type="checkbox"/>	<input type="checkbox"/>
LED-Heckleuchten ⁸	<input type="checkbox"/>	<input type="checkbox"/>	<input type="checkbox"/>
Adaptives Bremslicht	<input type="checkbox"/>	<input type="checkbox"/>	<input type="checkbox"/>
Innenlicht			
Innenbeleuchtung	<input type="checkbox"/>	<input type="checkbox"/>	<input type="checkbox"/>
Lichtpaket	■	■	<input type="checkbox"/>
Make-up-Spiegel beleuchtet für Fahrer und Beifahrer	■	■	■

	Seite	A3 Sportback e-tron Attraction	A3 Sportback e-tron Ambition	A3 Sportback e-tron Ambiente
Exterieur Design				
Modellbezeichnung/Schriftzug	45	<input type="checkbox"/>	<input type="checkbox"/>	<input type="checkbox"/>
Audi e-tron-Singleframe		<input type="checkbox"/>	<input type="checkbox"/>	<input type="checkbox"/>
e-tron-Stoßfänger vorn		<input type="checkbox"/>	<input type="checkbox"/>	<input type="checkbox"/>
e-tron-Stoßfänger hinten		<input type="checkbox"/>	<input type="checkbox"/>	<input type="checkbox"/>
Seitenschweller		<input type="checkbox"/>	<input type="checkbox"/>	<input type="checkbox"/>
Dachreling eloxiert oder schwarz		■	■	■
Dachkantenspoiler		<input type="checkbox"/>	<input type="checkbox"/>	<input type="checkbox"/>
S line-Dachkantenspoiler		■	■	■
Glanzpaket		■	■	<input type="checkbox"/>
Interieur Design				
Einsteigsleisten		<input type="checkbox"/>	<input type="checkbox"/>	<input type="checkbox"/>
Aluminiumoptik im Interieur		■	■	■
Fußmatten vorn und hinten		<input type="checkbox"/>	<input type="checkbox"/>	<input type="checkbox"/>
Lenkräder/Bedienelemente				
Multifunktions-Sportlederlenkrad im 3-Speichen-Design		<input type="checkbox"/>	<input type="checkbox"/>	<input type="checkbox"/>
Multifunktions-Sportlederlenkrad im 3-Speichen-Design unten abgeflacht		–	■ ²	–
Wählhebelknopf in Leder		<input type="checkbox"/>	<input type="checkbox"/>	<input type="checkbox"/>
Lenkradkranz in Leder Audi exclusive		■	■	■
Bedienelemente in Leder Audi exclusive		■	■	■

Serienausstattung Sonderausstattung – nicht erhältlich

Eine Auswahl der Audi A3 Sportback e-tron-spezifischen Ausstattungen ist ab Seite 32 näher beschrieben. Nähere Informationen zu den in diesem Index aufgeführten Ausstattungen finden Sie im Katalog zum Audi A3 Sportback.

¹ Erhältlich in Leder Feinnappa. ² Serie in Verbindung mit S line Sportpaket. ³ Nur in Verbindung mit S line Sportpaket erhältlich. ⁴ Erhältlich in Leder Feinnappa und Alcantara/Leder Feinnappa. ⁵ Nur in Verbindung mit 4-Wege-Lendenwirbelstütze für die Vordersitze erhältlich. ⁶ Nicht erhältlich für Stoff Regatta/mono.pur pashminabeige bzw. Leder Milano pashminabeige. ⁷ Nur erhältlich in Verbindung mit Stoff Regatta/mono.pur pashminabeige bzw. Leder Milano pashminabeige. ⁸ Bestandteil von LED-Scheinwerfern.

	Seite	A3 Sportback e-tron Attraction	A3 Sportback e-tron Ambition	A3 Sportback e-tron Ambiente
Spiegel				
Außenspiegel mit integriertem LED-Blinklicht		<input type="checkbox"/>	<input type="checkbox"/>	<input type="checkbox"/>
Außenspiegel zusätzlich beheizbar		■	■	■
Außenspiegel zusätzlich beheizbar und elektrisch anklappbar		■	■	■
Außenspiegel zusätzlich beheizbar, elektrisch anklappbar und auf Fahrerseite automatisch abblendend		■	■	■
Innenspiegel manuell abblendbar		<input type="checkbox"/>	<input type="checkbox"/>	<input type="checkbox"/>
Innenspiegel automatisch abblendend		■	■	■
Dachsystem				
Panorama-Glasdach		■	■	■
Verglasung				
Wärmeschutzverglasung grün getönt		<input type="checkbox"/>	<input type="checkbox"/>	<input type="checkbox"/>
Akustikfrontscheibe		<input type="checkbox"/>	<input type="checkbox"/>	<input type="checkbox"/>
Scheiben abgedunkelt (Privacy-Verglasung)		■	■	■
Scheibenwaschanlage mit 2-Stufen-Schaltung und Intervallschaltung		<input type="checkbox"/>	<input type="checkbox"/>	<input type="checkbox"/>
Sonnenblenden		<input type="checkbox"/>	<input type="checkbox"/>	<input type="checkbox"/>
Klimatisierung 45				
Komfortklimaautomatik		<input type="checkbox"/>	<input type="checkbox"/>	<input type="checkbox"/>
Klimatisierung elektrisch		<input type="checkbox"/>	<input type="checkbox"/>	<input type="checkbox"/>
Standheizung		■	■	■

	Seite	A3 Sportback e-tron Attraction	A3 Sportback e-tron Ambition	A3 Sportback e-tron Ambiente
Schließsysteme				
Wegfahrsperre elektronisch		<input type="checkbox"/>	<input type="checkbox"/>	<input type="checkbox"/>
Komfortschlüssel		<input type="checkbox"/>	<input type="checkbox"/>	<input type="checkbox"/>
Diebstahlwarnanlage		■	■	■
Vorbereitung für Ortungsassistent ¹		■	■	■
Ablage/Transport				
Ablagefächer		<input type="checkbox"/>	<input type="checkbox"/>	<input type="checkbox"/>
Ablage- und Gepäckraumpaket		■	■ ²	■
Gepäckraumabdeckung		<input type="checkbox"/>	<input type="checkbox"/>	<input type="checkbox"/>
Durchladeeinrichtung		■	■	■
Ski-/Snowboardtasche		■	■	■
Verzurrösen		<input type="checkbox"/>	<input type="checkbox"/>	<input type="checkbox"/>
Wendematte		■	■	■
Mobiltelefon-/Schlüsselaufnahme		■	■	■
Zigarettenanzünder und Aschenbecher		■	■	■
12-Volt-Steckdose in der Mittelkonsole vorn		<input type="checkbox"/>	<input type="checkbox"/>	<input type="checkbox"/>
MMI®/Navigation 45				
MMI Navigation plus mit MMI touch®		■	■	■
Audi connect e-tron Dienste		<input type="checkbox"/>	<input type="checkbox"/>	<input type="checkbox"/>
Fahrerinformationssystem mit Farbdisplay		<input type="checkbox"/>	<input type="checkbox"/>	<input type="checkbox"/>

	A3 Sportback e-tron Attraction	A3 Sportback e-tron Ambition	A3 Sportback e-tron Ambiente
Entertainment			
MMI® Radio	<input type="checkbox"/>	<input type="checkbox"/>	<input type="checkbox"/>
Digitaler Radioempfang	■	■	■
Audi music interface	■	■	■
Adapterkabelset für Audi music interface	■	■	■
Adapterkabelset plus für Audi music interface	■	■	■
Audi sound system	■	■	■
Bang & Olufsen Sound System	■	■	■
Kommunikation			
Audi connect	■	■	■
Bluetooth-Schnittstelle	■	■	■
Audi phone box	■	■	■
Assistenzsysteme			
Anfahrassistent	■	■	■
Einparkhilfe hinten	■	■	<input type="checkbox"/>
Einparkhilfe plus mit selektiver Anzeige	■	■	■
Parkassistent mit selektiver Anzeige	■	■	■
Rückfahrkamera	■	■	■
Geschwindigkeitsregelanlage	■	■	<input type="checkbox"/>

	Seite	A3 Sportback e-tron Attraction	A3 Sportback e-tron Ambition	A3 Sportback e-tron Ambiente
Audi pre sense basic		■	■	■
Audi pre sense front		■	■	■
adaptive cruise control inklusive Audi pre sense front		■	■	■
Audi side assist		■	■	■
Audi active lane assist		■	■	■
Assistenz-Paket		■	■	■
Kamerabasierte Verkehrszeichenerkennung ³		■	■	■
Fahrdynamik/Bremsen 47				
Audi drive select®		<input type="checkbox"/>	<input type="checkbox"/>	<input type="checkbox"/>
Dynamikfahrwerk		<input type="checkbox"/>	<input type="checkbox"/>	<input type="checkbox"/>
Vorderradantrieb		<input type="checkbox"/>	<input type="checkbox"/>	<input type="checkbox"/>
6-Gang S tronic mit integriertem Elektromotor		<input type="checkbox"/>	<input type="checkbox"/>	<input type="checkbox"/>
Elektromechanische Servolenkung		<input type="checkbox"/>	<input type="checkbox"/>	<input type="checkbox"/>
Bremsassistent Folgekollision		<input type="checkbox"/>	<input type="checkbox"/>	<input type="checkbox"/>
Bremsanlage mit Scheibenbremsen vorn und hinten		<input type="checkbox"/>	<input type="checkbox"/>	<input type="checkbox"/>
Elektromechanische Parkbremse		<input type="checkbox"/>	<input type="checkbox"/>	<input type="checkbox"/>

Serienausstattung Sonderausstattung — nicht erhältlich

Eine Auswahl der Audi A3 Sportback e-tron-spezifischen Ausstattungen ist ab Seite 32 näher beschrieben. Nähere Informationen zu den in diesem Index aufgeführten Ausstattungen finden Sie im Katalog zum Audi A3 Sportback.

¹Ortungsassistent zur Nachrüstung über Audi Original Zubehör erhältlich. ²Serie in Verbindung mit S line Sportpaket. ³Nur bei Audi active lane assist in Verbindung mit MMI Navigation plus mit MMI touch.

	Seite	A3 Sportback e-tron Attraction	A3 Sportback e-tron Ambition	A3 Sportback e-tron Ambiente
Technik/Sicherheit	47			
Fahrzeugladeanschluss		<input type="checkbox"/>	<input type="checkbox"/>	<input type="checkbox"/>
e-tron-Ladesystem		<input type="checkbox"/>	<input type="checkbox"/>	<input type="checkbox"/>
Ladekabel für öffentliche Ladesäulen		<input checked="" type="checkbox"/>	<input checked="" type="checkbox"/>	<input checked="" type="checkbox"/>
Lade-Dock		<input checked="" type="checkbox"/>	<input checked="" type="checkbox"/>	<input checked="" type="checkbox"/>
Powermeter im Kombiinstrument		<input type="checkbox"/>	<input type="checkbox"/>	<input type="checkbox"/>
EV-Taste		<input type="checkbox"/>	<input type="checkbox"/>	<input type="checkbox"/>
Engine-Start-Stop-Taste		<input type="checkbox"/>	<input type="checkbox"/>	<input type="checkbox"/>
Anti-Blockier-System (ABS) mit elektronischer Bremskraftverteilung (EBV)		<input type="checkbox"/>	<input type="checkbox"/>	<input type="checkbox"/>
Antriebs-Schlupf-Regelung (ASR)		<input type="checkbox"/>	<input type="checkbox"/>	<input type="checkbox"/>
Elektronische Differenzialsperre (EDS)		<input type="checkbox"/>	<input type="checkbox"/>	<input type="checkbox"/>
Elektronische Stabilisierungskontrolle (ESC)		<input type="checkbox"/>	<input type="checkbox"/>	<input type="checkbox"/>
Elektronische Stabilisierungskontrolle (ESC) mit elektronischer Quersperre		<input type="checkbox"/>	<input type="checkbox"/>	<input type="checkbox"/>
Elektrisch gesteuerter Bremskraftverstärker (eBKV)		<input type="checkbox"/>	<input type="checkbox"/>	<input type="checkbox"/>
Rekuperation		<input type="checkbox"/>	<input type="checkbox"/>	<input type="checkbox"/>
Airbags		<input type="checkbox"/>	<input type="checkbox"/>	<input type="checkbox"/>
Seitenairbags vorn und Kopfairbagsystem		<input type="checkbox"/>	<input type="checkbox"/>	<input type="checkbox"/>
Seitenairbags hinten		<input checked="" type="checkbox"/>	<input checked="" type="checkbox"/>	<input checked="" type="checkbox"/>
Seitenaufprallschutz		<input type="checkbox"/>	<input type="checkbox"/>	<input type="checkbox"/>
Integrales Kopfstützensystem		<input type="checkbox"/>	<input type="checkbox"/>	<input type="checkbox"/>
Sicherheitslenksäule		<input type="checkbox"/>	<input type="checkbox"/>	<input type="checkbox"/>

	A3 Sportback e-tron Attraction	A3 Sportback e-tron Ambition	A3 Sportback e-tron Ambiente
Sicherheitsgurte	<input type="checkbox"/>	<input type="checkbox"/>	<input type="checkbox"/>
Gurtanlegekontrolle	<input type="checkbox"/>	<input type="checkbox"/>	<input type="checkbox"/>
Kindersitzbefestigung ISOFIX und Top Tether für die äußeren Fondsitze	<input type="checkbox"/>	<input type="checkbox"/>	<input type="checkbox"/>
Kindersitzbefestigung ISOFIX für den Beifahrersitz	<input checked="" type="checkbox"/>	<input checked="" type="checkbox"/>	<input checked="" type="checkbox"/>
Verbandmaterial	<input type="checkbox"/>	<input type="checkbox"/>	<input type="checkbox"/>
Warndreieck	<input type="checkbox"/>	<input type="checkbox"/>	<input type="checkbox"/>
Warn- und Kontrollleuchten	<input type="checkbox"/>	<input type="checkbox"/>	<input type="checkbox"/>
Audi Anschlussgarantie			
Audi Anschlussgarantie	<input checked="" type="checkbox"/>	<input checked="" type="checkbox"/>	<input checked="" type="checkbox"/>

Ausstattung des abgebildeten Audi A3 Sportback e-tron (S. 4–31):

Lackierung: Misanorot Perleffekt

Räder: Aluminium-Gussräder im 15-Speichen-Turbinen-Design, teilpoliert*

Sitzbezüge: Leder Milano schwarz

Dekoreinlagen: 3D-Optik schwarz

Klassifizierungen von Reifenparametern

In der Tabelle finden Sie die Spannen der Kraftstoffeffizienzklasse, der Nasshaftungsklasse und der Klasse des externen Rollgeräusches zu den unterschiedlichen Reifengrößen des Audi A3 Sportback e-tron.

	Reifengröße	Kraftstoff- effizienzklasse	Nasshaftungs- klasse	Klasse des externen Rollgeräusches
Sommerreifen	205/55 R 16	A	B	71
	225/45 R 17	B	A	71
	225/40 R 18	E	B	72
Winterreifen	205/55 R 16	E	C–B	69–68
	205/50 R 17	F–C	E–B	71–69 –
	225/40 R 18	F	E	69

Die Bestellung eines bestimmten Reifens ist nicht möglich.

Serienausstattung Sonderausstattung – nicht erhältlich

Eine Auswahl der Audi A3 Sportback e-tron-spezifischen Ausstattungen ist ab Seite 32 näher beschrieben. Nähere Informationen zu den in diesem Index aufgeführten Ausstattungen finden Sie im Katalog zum Audi A3 Sportback.

*Bitte beachten Sie die Besonderheiten zu den Rädern auf Seite 53.

Einen Audi zu fahren ist ein einzigartiges Erlebnis. Ihn abzuholen auch.



Die Audi Neuwagenabholung in Neckarsulm und Ingolstadt.

Der Kauf eines neuen Autos ist etwas Besonderes. Schließlich haben Sie sich nicht einfach für irgendein Auto entschieden, sondern für eines, das Ihre persönliche Vorstellung von Mobilität und Design widerspiegelt. Daher möchten wir, dass auch die erste Begegnung mit Ihrem neuen Audi etwas ganz Besonderes wird. Wie wäre es, wenn Sie ihn direkt bei uns abholen und einen unvergesslichen Tag verbringen? In Neckarsulm oder in Ingolstadt – ganz wie Sie mögen.

Alle Modelle sind an beiden Standorten abholbar. Ein abwechslungsreiches und spannendes Rahmenprogramm wartet auf Sie mit einer ausführlichen Fahrzeugklärung, einem Blick in die Audi Historie, einem Restaurantbesuch und einer Werkbesichtigung. Erleben Sie bei einer Werkbesichtigung Einblicke in faszinierende Einrichtungen und Prozesse unseres Produktionsstandorts. Wir bieten neben einer Überblicksführung (ca. 2 Std.) auch

eine Schwerpunktführung (ca. 1 Std.) an, die vertiefende Einblicke in die Fertigungswelt zeigt. So wird auch der wiederholte Besuch im Audi Forum zu einem spannenden Erlebnis. Oder genießen Sie eines unserer attraktiven Tourismusangebote, bis es schließlich Zeit für den Höhepunkt ist: die erste Fahrt in Ihrem neuen Audi.

Gern möchten wir mit Ihnen gemeinsam Ihre ganz persönliche Neuwagenabholung planen. Näheres zu unseren Angeboten und Leistungen erfahren Sie bei Ihrem Audi Partner, im Internet unter www.audi.de/neuwagenabholung oder über unsere Hotline unter Telefon 0800 6363666. Informationen über Preise finden Sie in unserer Preisliste oder wenden Sie sich an Ihren Audi Partner oder unsere Hotline.

Lernen Sie Ihren neuen Audi kennen: Ihr Kundenberater begleitet Sie zu Ihrem Wagen und beantwortet Ihnen nach einer ausführlichen Fahrzeugklärung gern Ihre Fragen.



Heben Sie ab! Ob über Ingolstadt oder Neckarsulm – bei einem optional buchbaren Hubschrauberrundflug erleben Sie einen der beiden Produktionsstandorte exklusiv aus der Vogelperspektive.



Atmen Sie Geschichte: Das Audi museum mobile (Ingolstadt) und die Audi Traditionsausstellung (Neckarsulm) nehmen Sie mit auf eine Reise in die Geschichte des Automobils und der Marke Audi.



Entdecken Sie Technik: Bei einer Werkbesichtigung erleben Sie, wie eines der fortschrittlichsten Automobile der Welt gebaut wird.



Lassen Sie sich verwöhnen: Worauf immer Sie Lust haben, in unseren stilvollen Restaurants in den Audi Foren bleibt kein Wunsch offen.

Spüren Sie den Herzschlag der Marke: Die Audi Foren in Neckarsulm und Ingolstadt bieten Ihnen aufregende Einblicke in die Welt des Automobils.

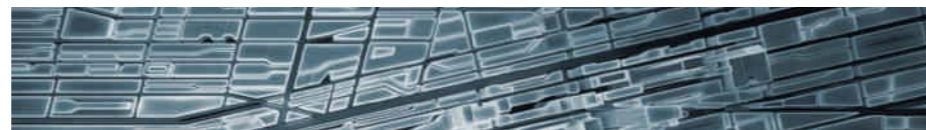

Verantwortung

Verantwortung zu leben, ist als Grundsatz fest in der Audi Strategie verankert. Neben wirtschaftlichem Erfolg und internationaler Wettbewerbsfähigkeit spielen in gleichem Maße die Verantwortung für Mitarbeiter und Gesellschaft sowie die Schonung von Umwelt und Ressourcen eine wichtige Rolle. Im Detail – Kataloge werden auf FSC-zertifiziertem Papier gedruckt – genauso wie generell: Audi entwickelt Automobile, die nicht nur sportlich und emotional sind, sondern eine immer bessere Effizienz aufweisen. Auf lange Sicht will Audi mit seinen

Produkten CO₂-neutrale Mobilität ermöglichen. Zur ganzheitlichen Betrachtung gehört auch, dass Audi seine Werke Schritt für Schritt in Richtung einer CO₂-neutralen Produktion bringt. Audi engagiert sich zudem für die Gesellschaft – vor allem in den Bereichen Bildung, Technik und Soziales. Nachhaltigkeit ist bei Audi eng mit einem Blick in die Zukunft verbunden: Mit der Audi Urban Future Initiative geht Audi zusammen mit internationalen Experten den künftigen urbanen Herausforderungen und Trends rund um das Thema Mobilität auf den Grund.

Entdecken Sie die Welt von Audi.



Wer sich für einen Audi entscheidet, entscheidet sich für eine Marke, die mehr bietet. Mehr Individualität. Mehr Exklusivität. Mehr Faszination.

Erlebnis Audi

Die Faszination Audi lässt sich vielseitig erleben. In der Audi City Berlin haben Sie zum Beispiel einen digitalen Zugang zu allen Modellen in Echtgröße und in Echtzeit. Selbstverständlich lohnt sich auch der Besuch auf einer der großen Automobilmessen. Hier präsentiert Audi stets seine neuen Modelle und lädt gern zu einem Ausblick ein, wie mit „Vorsprung durch Technik“ die Zukunft gestaltet wird. Wer erleben möchte, wie Audi das heute schon umsetzt, findet faszinierende Einblicke im Online-Special „Vorsprung durch Technik“ auf www.audi.de. Aber auch ein Blick zurück kann sich lohnen: Im Audi museum mobile in Ingolstadt gehen Historie und Hightech Hand in Hand. Insgesamt 130 historische Exponate und modernste

Präsentationsformen bilden eine spannungsreiche Symbiose. Außerdem erleben Sie bei Audi driving experience spannende und abwechslungsreiche Fahrerlebnisse mit aktuellen Audi Modellen. Hier wird purer Fahrspaß kombiniert mit wertvollen Lerneffekten. Dafür sorgt ein Team speziell ausgebildeter und hochqualifizierter Instrukturen, die mit praktischen Tipps helfen, Ihr fahrerisches Können zu optimieren. Seit Neuestem auch im Audi driving experience center in Neuburg, nahe Ingolstadt. Zur Verfügung stehen dort ein bis zu 3,4 km langer Rundkurs mit herausfordernden Kurvenkombinationen, eine 30.000 m² große Dynamikfläche und ein Offroad-Parcours für Q-Modelle.



Teamgeist

Motorsport ist eine Triebfeder der Marke. Seit Jahren gehört Audi zu den Siegern bei diversen Rennserien, zum Beispiel bei den 24 Stunden von Le Mans oder der DTM. Die Werte, auf die es in vielen Sportarten ankommt, sind auch für Audi maßgebend: Präzision, Leidenschaft und Technik. Kein Zufall also, dass Audi sich schon seit vielen Jahren auch als Sponsor im Sportbereich engagiert. Im

Wintersport beispielsweise ist Audi seit fast drei Jahrzehnten Hauptsponsor des Deutschen Skiverbands (DSV) und darüber hinaus auch Partner 14 weiterer alpiner Nationalteams. Im Bereich Fußball unterstützen wir nationale und internationale Teams. Außerdem ist Audi Partner des Deutschen Olympischen Sportbundes.

www.audi.de

Informationen zu allen genannten Themen finden Sie auf unserer Website: www.audi.de.



www.audi.de



configurator.audi.de



www.audi.de/vorsprung-durch-technik



www.audibank.de



www.audi.de/driving



www.audi.de/cr



AUDI AG
85045 Ingolstadt
www.audi.de
Gültig ab Juli 2014

Printed in Germany
433/1131.30.00

Die in diesem Katalog abgebildeten Fahrzeuge sind teilweise mit Sonderausstattungen gegen Mehrpreis ausgerüstet. Die Angaben über Lieferumfang, Aussehen, Leistungen, Maße und Gewichte, Kraftstoffverbrauch und Betriebskosten des Fahrzeugs entsprechen den zum Zeitpunkt der Drucklegung vorhandenen Kenntnissen. Abweichungen in Farbe und Form von den Abbildungen, Irrtümer und Druckfehler bleiben vorbehalten. Alle Angaben zu Ausstattungen und technischen Daten basieren auf den Merkmalen des deutschen Markts. Änderungen sind vorbehalten. Nachdruck, auch auszugsweise, nur mit schriftlicher Genehmigung der AUDI AG.

Das Papier dieses Katalogs wurde aus chlorfrei gebleichtem Zellstoff hergestellt.

