



A3 Sportback e-tron



Verändert die Welt. Nicht den Alltag.

Der Einstieg in die Elektromobilität. Auf in eine neue Welt. Mit dem neuen Audi A3 Sportback e-tron. Der Premium-Kompaktwagen mit Plug-in-Hybrid-Antrieb. Dynamisch, effizient und alltagstauglich.

Profitieren Sie außerdem von 3.000 € Umweltbonus¹ für Plug-in-Hybride.

¹Der Umweltbonus gilt für in Deutschland erstzugelassene A3 Sportback e-tron auf Privatpersonen, Unternehmen, Stiftungen, Körperschaften und Vereine mit Kauf- bzw. Leasingvertrags- und Zulassungsdatum ab 18.05.2016 bei einer Haltedauer im Inland von mindestens 6 Monaten. Die Hälfte des Bonus wird seitens des Herstellers auf den Nettokaufpreis gewährt, die übrigen 1.500 € nach positivem Bescheid des Antrags durch den Käufer beim Bundesamt für Wirtschaft und Ausfuhrkontrolle (BAFA) unter www.bafa.de. Der Umweltbonus endet mit Erschöpfung der bereitgestellten Fördermittel, spätestens am 30.06.2019. Ein Rechtsanspruch besteht nicht.

Das Beste aus zwei Welten
Der neue Audi A3 Sportback e-tron **04**

Weiter kommen
Reichweite – ein entscheidendes Plus **08**

Zwei Motoren leisten mehr
Effiziente Dynamik **14**

Die Mobilität der Zukunft
Brillante Perspektiven **20**

Aufladen leicht gemacht
Das Ladekonzept des neuen Audi A3 Sportback e-tron **26**

Highlights
e-tron spezifische Ausstattungen und attraktive Pakete **34**

Individuell und vielfältig
Weitere Ausstattungen und Zubehör **46**

Technische Daten **58**

Das Beste aus zwei Welten.

Die Vorzüge eines Elektroantriebs kombiniert mit den Stärken eines Verbrennungsmotors. Der neue Audi A3 Sportback e-tron bringt die Vorteile aus zwei Welten auf den Punkt. Hohe Effizienz, emissionsfreies Fahren mit Elektromotor, sportliche Fahrdynamik, große Reichweite und eine Vielzahl von Auflademöglichkeiten zu Hause und unterwegs.





Eindeutig ein A3. Aber ein besonderer. Auf den ersten Blick zu erkennen an e-tron spezifischen Details. Vom Kühlergrill mit horizontalen Chromstreben bis zum Diffusor mit Chromspange. Dazu e-tron exklusive Lichtsignatur im Frontstoßfänger, stilvolle Seitenschweller und auf Wunsch farblich harmonisierende exklusive Aluminium-Gussräder im 15-Speichen-Turbinen-Design, teilpoliert¹.

Die Werte für Kraftstoff-, Stromverbrauch und CO₂-Emissionen sowie die Effizienzklasse finden Sie auf Seite 60.

¹ Bitte beachten Sie die Besonderheiten zu den Rädern auf Seite 61.



Weiter kommen.

Reichweite – ein entscheidendes Plus.

Ein nicht alltägliches Fahrzeug. Und doch jeden Tag alltags-
tauglich. Bis zu 50 Kilometer erreicht der neue Audi A3 Sportback
e-tron rein elektrisch. Genug Reichweite für viele Fahrten. Und
auf Langstrecken bringt Sie die Kombination von Verbrennungs-
und Elektromotor souverän weiter.



Die Werte für Kraftstoff-, Stromverbrauch und CO₂-Emissionen sowie die Effizienzklasse finden Sie auf Seite 60. Die angegebene Reichweite kann variieren durch Fahrstil, Geschwindigkeit, Einsatz von Komfort-/Nebenverbrauchern, Außentemperatur, Anzahl Mitfahrer/Zuladung, Auswahl Fahrprofil und Topografie.

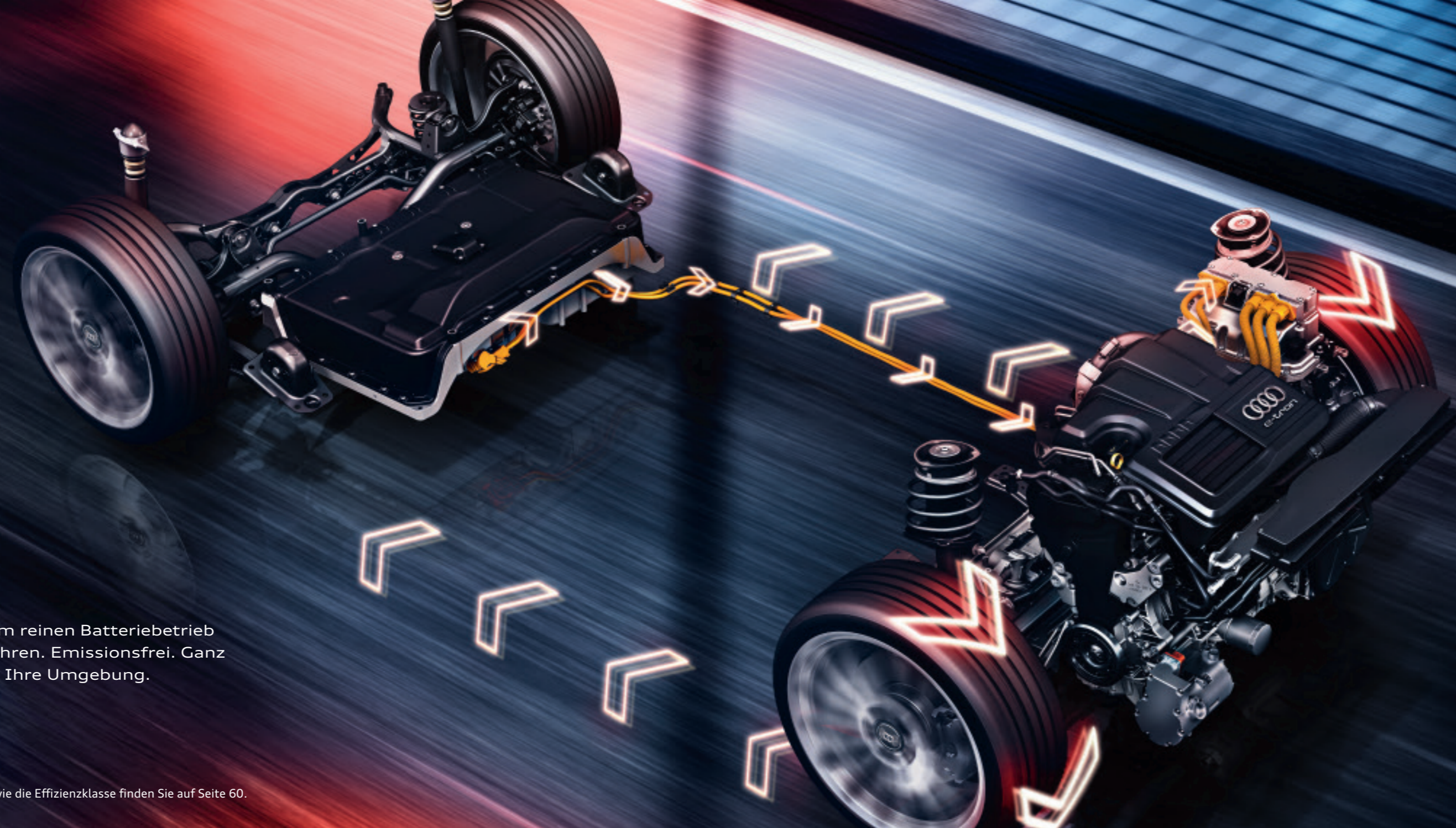

Ruhig mal abschalten.

Im Audi A3 Sportback e-tron können Sie im reinen Batteriebetrieb in aller Ruhe ohne Verbrennungsmotor fahren. Emissionsfrei. Ganz entspannt Gutes tun – für sich selbst und Ihre Umgebung.

**Zwei Motoren
leisten mehr.
Und verbrauchen weniger.**





Effiziente Dynamik.

Die Kombination von Verbrennungs- und Elektromotor weiß schnell zu begeistern: Der neue Audi A3 Sportback e-tron bietet sportliche Fahrleistungen und eindrucksvolle Effizienz zugleich. Oder in Zahlen: 222 km/h Höchstgeschwindigkeit, von 0 auf 100 km/h in 7,6 Sekunden. Und das bei niedrigen Verbrauchs- und Emissionswerten.

Die Werte für Kraftstoff-, Stromverbrauch und CO₂-Emissionen sowie die Effizienzklasse finden Sie auf Seite 60.



Als Verbrennungsmotor dient ein kraftvoller und effizienter 1.4 TFSI mit 110 kW (150 PS). Der 75 kW (102 PS) starke scheibenförmige Elektromotor ist in die eigens für den A3 Sportback e-tron konzipierte 6-Gang S tronic integriert. Er stellt sein maximales Drehmoment bereits vom Start weg zur Verfügung. So erfolgt die Beschleunigung auch im rein elektrischen Betrieb spürbar dynamisch.

Die Werte für Kraftstoff-, Stromverbrauch und CO₂-Emissionen sowie die Effizienzklasse finden Sie auf Seite 60.

Die Mobilität der Zukunft.

Und Sie mittendrin.

Nehmen Sie Platz in der Schaltzentrale progressiver Mobilität. In einem hochwertigen Innenraum, gewohnt komfortabel und großzügig. Der e-tron Schriftzug auf Einstiegsleisten, Wählhebelknopf und Armaturentafel zeigt Ihnen, dass Sie sich von jetzt an in einer neuen Welt bewegen. Dafür sorgt auch der Reichweitenmonitor im MMI-Display, der Sie in zweifacher Hinsicht auf dem Laufenden hält: über die Reichweite im elektrischen Modus und darüber, wie Sie diese noch erhöhen können, indem aktive Nebenverbraucher – wie zum Beispiel die Klimaautomatik – abgeschaltet werden.



Brillante Perspektiven.

Das optionale volldigitale Kombiinstrument Audi virtual cockpit präsentiert Ihnen viele fahrrelevante Informationen auf einem hochauflösenden 12,3-Zoll-Farbdisplay. Von der Energieflussanzeige über das Powermeter bis hin zur Reichweitendarstellung. Gestochen scharf, brillant und kontrastreich. Entweder in klassischer Ansicht mit großen Rundinstrumenten oder auf beeindruckender Infotainment-Bühne mit weiteren Funktionen wie Navigation, Telefon, Audi connect¹ oder Media.

Die Werte für Kraftstoff-, Stromverbrauch und CO₂-Emissionen sowie die Effizienzklasse finden Sie auf Seite 60.
¹ Rechtliche Informationen und Nutzungshinweise finden Sie auf Seite 62.

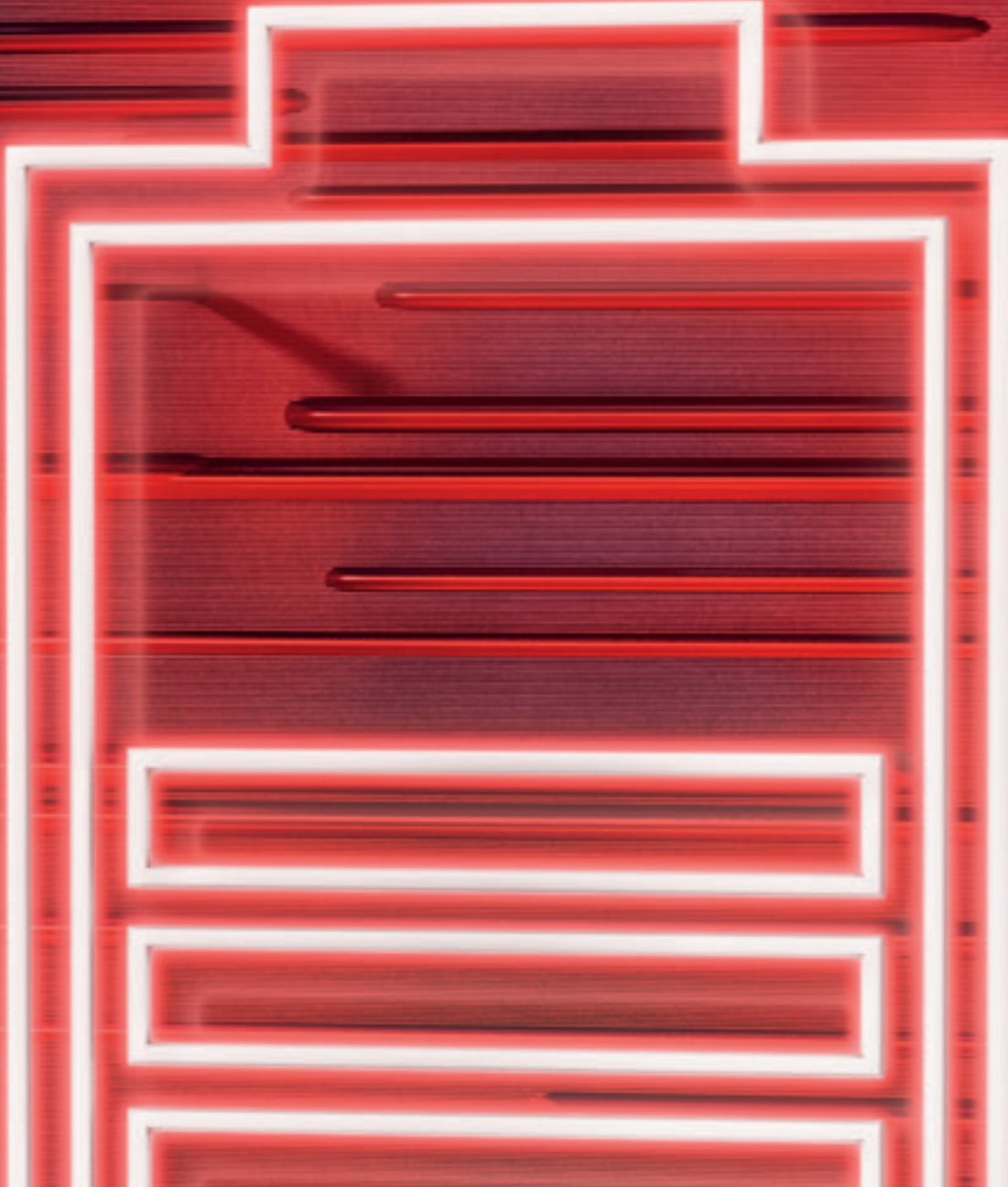

**In 2¼ Stunden
von null auf voll.**

Die Ladedauer bezieht sich auf die Vollladung der Batterie und kann in Abhängigkeit von verschiedenen Faktoren wie z. B. der Umgebungstemperatur, der Verwendung anderer landesspezifischer Stecker und der Nutzung der Vorkonditionierungsfunktion variieren. Bei der Verwendung von Haushaltssteckern ist die Ladeleistung durch das e-tron Ladesystem begrenzt.

Entspannt
Anschluss finden.



Zur schnellen Aufladung der Batterie empfehlen wir die Nutzung einer Industriesteckdose. Ihr Audi Partner bietet Ihnen auf Wunsch einen Installationservice, der einen Home Check vor Ort und bei Bedarf die Installation der Industriesteckdose beinhaltet. So machen Sie Ihren Stellplatz ganz entspannt zu Ihrer privaten Ladestation. Und dank dem optionalen Lade-Dock¹ im attraktiven Audi Design sind Aufbewahrung und Handhabung des e-tron Ladesystems eine komfortable Angelegenheit.

¹Über Audi Original Zubehör erhältlich.

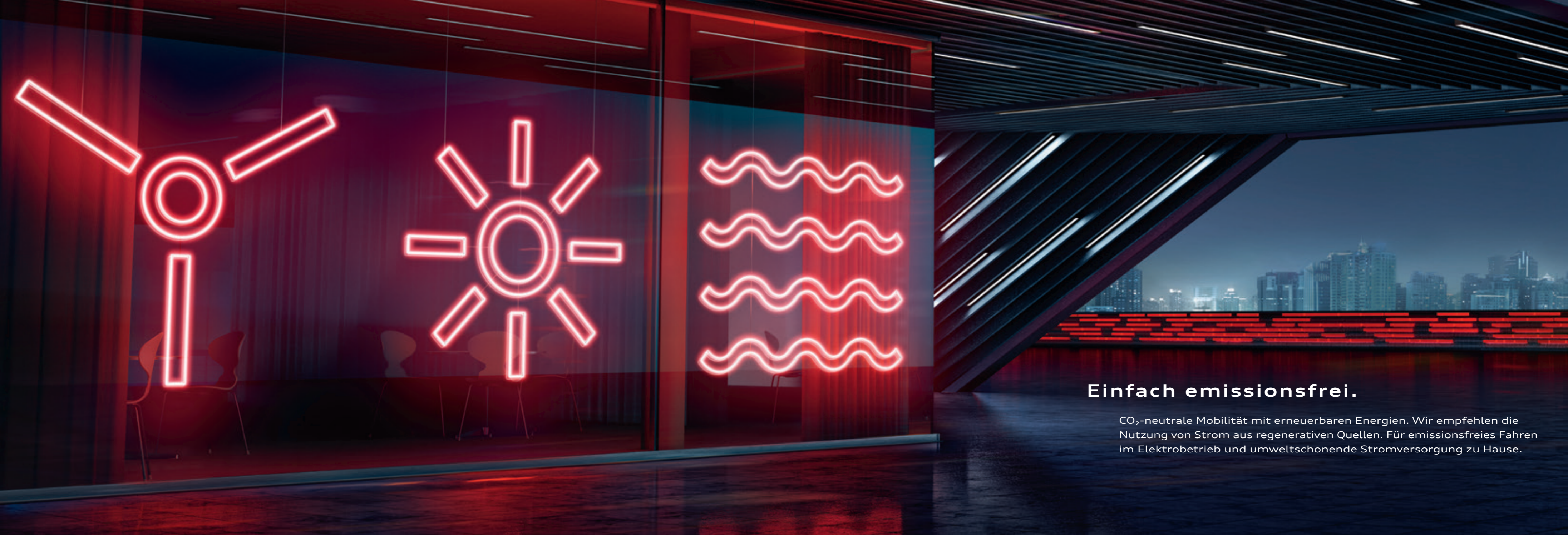

Einfach emissionsfrei.

CO₂-neutrale Mobilität mit erneuerbaren Energien. Wir empfehlen die Nutzung von Strom aus regenerativen Quellen. Für emissionsfreies Fahren im Elektrobetrieb und umweltschonende Stromversorgung zu Hause.



Aufladen leicht gemacht.

Das Ladekonzept des neuen Audi A3 Sportback e-tron. So fortschrittlich wie das Fahrzeug selbst. Mit einem Ladeanschluss, der hinter den vier Ringen im Audi Singleframe liegt. Und einem Lade-Equipment, das handlich und einfach zu bedienen ist. Beim Anschluss an eine Industriesteckdose ist eine komplett entladene Batterie in weniger als 2¼ Stunden wieder voll. Genauso wie unterwegs an öffentlichen Ladesäulen. Selbst an einer Haushaltssteckdose dauert der Ladevorgang unter 4 Stunden.

Die Werte für Kraftstoff-, Stromverbrauch und CO₂-Emissionen sowie die Effizienzklasse finden Sie auf Seite 60.

Komfort ferngesteuert – mit Ihrem Smartphone.



Die Werte für Kraftstoff-, Stromverbrauch und CO₂-Emissionen sowie die Effizienzklasse finden Sie auf Seite 60.



Die Audi connect e-tron Dienste¹ bieten Ihnen viel Komfort schon vor der Fahrt. Per ferngesteuerter Ladeplanung können Sie Abfahrtszeiten über das myAudi Portal oder mit Ihrem Smartphone und der Audi MMI connect-App bestimmen und damit das Aufladen flexibel programmieren. Darüber hinaus lassen sich detaillierte Informationen über Fahrt, Fahrzeugstatus, durchschnittlichen elektrischen Verbrauch und aktuellen Ladezustand der Batterie abrufen sowie eine ferngesteuerte Klimatisierung vornehmen.

¹ Rechtliche Informationen und Nutzungshinweise finden Sie auf Seite 62.

Entdecken Sie eine neue Welt.

Der neue Audi A3 Sportback e-tron ist das Ergebnis eines progressiven Konzepts. Ein Automobil, das seine sportliche Herkunft unterstreicht und in neue Bahnen lenkt. Dynamisch und effizient eine neue Welt eröffnet. Zu erleben hier und jetzt.



Die Werte für Kraftstoff-, Stromverbrauch und CO₂-Emissionen sowie die Effizienzklasse finden Sie auf Seite 60.

01



Entspannt. Mit dem e-tron Lade-Equipment.

Das e-tron Ladesystem besteht aus Fahrzeugkabel, Bedieneinheit und zwei landesspezifischen Anschlusskabeln. An Industriesteckdosen kann die volle Ladeleistung und die kürzeste Ladedauer erreicht werden (ca. 2¼ Stunden). An Haushaltssteckdosen beträgt sie ca. 3¾ Stunden. Das optionale Lade-Dock¹ bietet Komfort beim Laden am persönlichen Stellplatz. Zum Laden an den öffentlichen Ladesäulen steht ein spezielles Ladekabel zur Verfügung.

01_Fahrzeugladeanschluss mit aktueller Ladestatusanzeige über große LEDs für komfortables Laden **02**_Lade-Dock¹, praktische Wandhalterung für das e-tron Ladesystem, abschließbar und auch im Außenbereich einsetzbar **03**_e-tron Ladesystem, universell einsetzbar, kann im Fahrzeug mitgeführt werden und bietet damit auch unterwegs Flexibilität **04**_separates Ladekabel für öffentliche A/C-Ladesäulen, die – wie in Europa – über kein festmontiertes Kabel verfügen

Bei den gezeigten bzw. beschriebenen Ausstattungen handelt es sich teilweise um Sonderausstattungen gegen Mehrpreis. Detaillierte Angaben zu Serien- und Sonderausstattungen erhalten Sie unter www.audi.de/preislisten oder bei Ihrem Audi Partner. Die Werte für Kraftstoff-, Stromverbrauch und CO₂-Emissionen sowie die Effizienzklasse finden Sie auf Seite 60.

¹Über Audi Original Zubehör erhältlich.



02



04



03



01



02



03



04

Vielfältig. Mit Spielraum für eigene Ideen.

Progressiv und alltagstauglich. Der Audi A3 Sportback e-tron ist auf viele Herausforderungen vorbereitet. Unter anderem auf den Transport längerer Gegenstände dank variabel umklappbarer Rücksitzlehne. Darüber hinaus erweitert die optionale Anhängervorrichtung bei Bedarf Ihren Freiraum auf weitere Achsen. Und auch für Komfort und Eleganz ist noch genügend Raum, unter anderem zu sehen am intuitiv bedienbaren MMI touch-Dreh-/Drück-Steller und den exklusiven Einstiegsleisten mit Aluminiumeinlage und e-tron Schriftzug.

01_ umklappbare Rücksitzlehne für den komfortablen Transport langer Gegenstände 02_ MMI touch-Dreh-/Drück-Steller Duo logic für intuitive Bedienung inklusive sensitiver Eingabefläche mit Handschrifterkennung 03_ schwenkbare Anhängervorrichtung schafft zusätzliche Flexibilität beim Transport 04_ e-tron Einstiegsleisten erzeugen ein faszinierendes Innenraumambiente

Bei den gezeigten bzw. beschriebenen Ausstattungen handelt es sich teilweise um Sonderausstattungen gegen Mehrpreis. Detaillierte Angaben zu Serien- und Sonderausstattungen erhalten Sie unter www.audi.de/preislisten oder bei Ihrem Audi Partner. Die Werte für Kraftstoff-, Stromverbrauch und CO₂-Emissionen sowie die Effizienzklasse finden Sie auf Seite 60.



Exklusiver. Mit den e-tron spezifischen Serienausstattungen.

Der neue Audi A3 Sportback e-tron – ein außergewöhnliches Fahrzeug, das mit großer Ausstattungsqualität und -vielfalt überzeugt. Serienmäßig. Das zeigen die vielen Highlights, von der Komfortklimaautomatik über das Fahrerinformationssystem mit hochauflösendem Farbdisplay bis hin zu den praktischen Audi connect e-tron Diensten¹.

01_Komfortklimaautomatik mit Vorkonditionierung während des Ladevorgangs || Multifunktions-Lederlenkrad im 3-Speichen-Design || MMI Radio plus || Audi drive select bietet individuelle Einstellmöglichkeiten der Fahrzeugcharakteristik || Fahrerinformationssystem mit Farbdisplay **02**_EV-Taste für die Aktivierung des rein elektrischen oder hybridischen Fahrmodus **03**_Audi connect e-tron Dienste¹, Steuerung des Ladevorgangs und der Klimatisierung sowie Abrufen von Ladestand, elektrischer Reichweite, Fahrzeugstandort oder Informationen zu letzten Fahrten über die Audi MMI connect-App und myAudi

Bei den gezeigten bzw. beschriebenen Ausstattungen handelt es sich teilweise um Sonderausstattungen gegen Mehrpreis. Detaillierte Angaben zu Serien- und Sonderausstattungen erhalten Sie unter www.audi.de/preislisten oder bei Ihrem Audi Partner. Die Werte für Kraftstoff-, Stromverbrauch und CO₂-Emissionen sowie die Effizienzklasse finden Sie auf Seite 60.

¹ Rechtliche Informationen und Nutzungshinweise finden Sie auf Seite 62.

Wegweisend. Mit dem e-tron plus Paket.

Ein Blick in die Zukunft: Audi virtual cockpit, das innovative volldigitale Kombiinstrument mit hochauflösendem 12,3-Zoll-Farbdisplay. Dazu MMI Navigation plus mit MMI touch inklusive Audi connect¹ und elektrisch ausfahrbarem hochauflösendem 7-Zoll-Farbdisplay. Für praktisches kabelloses Laden des Mobiltelefons und hohe Sprachqualität beim Freisprechen durch Nutzung der Fahrzeugantenne: die Audi phone box². Und für einen eleganten Auftritt: exklusive Aluminium-Gussräder im 15-Speichen-Turbinen-Design. Alles enthalten im optionalen e-tron plus Paket inklusive Preisvorteil. Exklusiv erhältlich für den Audi A3 Sportback e-tron in den Ausstattungslinien sport oder design.

01_Audi phone box 02_MMI Navigation plus mit MMI touch inklusive Audi connect¹ 03_18"-Aluminium-Gussräder im 15-Speichen-Turbinen-Design, teilpoliert³
04_Audi virtual cockpit

Bei den gezeigten bzw. beschriebenen Ausstattungen handelt es sich teilweise um Sonderausstattungen gegen Mehrpreis. Detaillierte Angaben zu Serien- und Sonderausstattungen erhalten Sie unter www.audi.de/preislisten oder bei Ihrem Audi Partner. Die Werte für Kraftstoff-, Stromverbrauch und CO₂-Emissionen sowie die Effizienzklasse finden Sie auf Seite 60.
¹ Rechtliche Informationen und Nutzungshinweise finden Sie auf Seite 62. ² Informationen über kompatible Mobiltelefone erhalten Sie bei Ihrem Audi Partner oder unter www.audi.de/bluetooth. ³ Bitte beachten Sie die Besonderheiten zu den Rädern auf Seite 61.





02

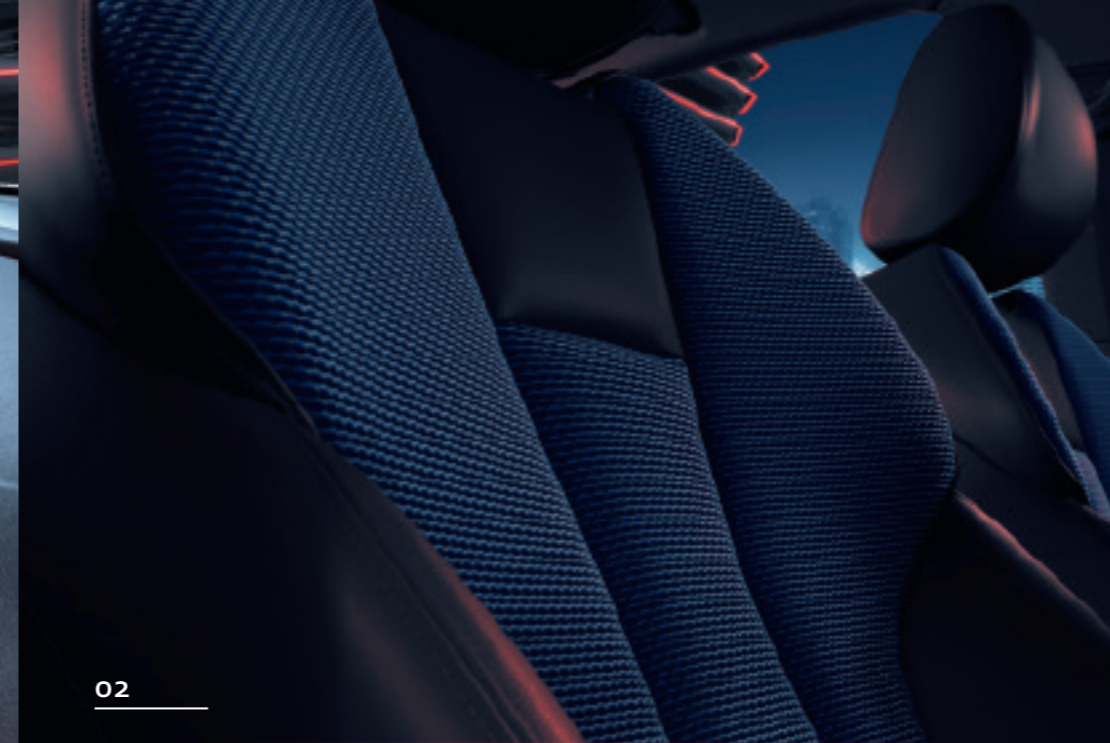

03



Außergewöhnlicher. Die Audi design selection.

Machen Sie ein außergewöhnliches Fahrzeug noch außergewöhnlicher. Sehr stilvoll gelingt das mit der Audi design selection, die eine ästhetische Vorauswahl an besonderen Materialien und Farben im Innenraum bietet. Die Audi design selection kosmosblau oder optional amarettobraun – beide Ausführungen verfügen über attraktive Kontrastnähte im Interieur.

01_Türverkleidungseinsätze in Leder schwarz || Mittelarmlehne vorn, Armauflage in den Türen und Mittelkonsole unten in Leder schwarz mit Kontrastnähten, Fußmatten in Schwarz mit Keder in Kontrastfarbe || Wählhebelknopf in Leder und Manschette in Leder mit Kontrastnähten **02**_Sportsitze vorn || Sitzseitenwangen und Kopfstützen in Leder schwarz mit Kontrastnähten || Sitzmittelbahnen in Stoff Plenum schwarz/kosmosblau **03**_Dekoreinlagen Aluminium matt gebürstet || weitere Differenzierungen im Interieur. Viele weitere Highlights unter www.audi.de

Bei den gezeigten bzw. beschriebenen Ausstattungen handelt es sich teilweise um Sonderausstattungen gegen Mehrpreis. Detaillierte Angaben zu Serien- und Sonderausstattungen erhalten Sie unter www.audi.de/preislisten oder bei Ihrem Audi Partner. Die Werte für Kraftstoff-, Stromverbrauch und CO₂-Emissionen sowie die Effizienzklasse finden Sie auf Seite 60.

01

02

Sportlicher. Mit dem S line Sportpaket.

Zeigen Sie sich mit dem S line Sportpaket von Ihrer sportlichen Seite – auf ganzer Linie. Mit Details, die das Temperament Ihres Audi A3 Sportback e-tron eindrucksvoll unterstreichen und auf den ersten Blick auf starke Performance schließen lassen.

01_18"-Aluminium-Gussräder im 5-Parallelspeichen-Design, teilpoliert¹ 02_S line-Multifunktions-Sportlederlenkrad im 3-Speichen-Design unten abgeflacht in Leder schwarz mit S-Emblem und Lenkradgriff in perforiertem Leder 03_optionale S-Sportsitze vorn, auf Wunsch mit S line-Sitzbezügen in Leder Feinnappa schwarz mit S-Prägung in den Lehnen der Vordersitze || Innenraum, Armaturentafel und Dachhimmel in Schwarz || Dekoreinlagen Aluminium matt gebürstet Designlicht || weitere Differenzierungen im Interieur. Viele weitere Highlights unter www.audi.de

Bei den gezeigten bzw. beschriebenen Ausstattungen handelt es sich teilweise um Sonderausstattungen gegen Mehrpreis. Detaillierte Angaben zu Serien- und Sonderausstattungen erhalten Sie unter www.audi.de/preislisten oder bei Ihrem Audi Partner. Die Werte für Kraftstoff-, Stromverbrauch und CO₂-Emissionen sowie die Effizienzklasse finden Sie auf Seite 60.

¹Bitte beachten Sie die Besonderheiten zu den Rädern auf Seite 61.

03



Starker Anblick.

Wählen Sie die Lackfarbe, die am besten zu Ihrer Persönlichkeit passt. Verlassen Sie sich dabei auf hervorragende Qualität, denn Ihr Fahrzeug wird nicht einfach lackiert, sondern vierfach. Damit Sie darin nicht nur glänzend auftreten, sondern Ihr Audi auch vor Umwelteinflüssen und Abnutzung geschützt ist. Für einen starken Anblick, ein Autoleben lang.

01_Florettsilber Metallic 02_Kosmosblau Metallic 03_Tangorot Metallic 04_Daytonagrau Perleffekt
05_Gletscherweiß Metallic 06_Individuelllackierung Audi exclusive in Tukangelb¹
Viele weitere Lackierungen unter www.audi.de



Starker Auftritt.

Mit Audi Rädern unterstreichen Sie Ihren individuellen Stil und den Charakter Ihres Audi A3 Sportback e-tron. Gönnen Sie sich einen besonders starken Auftritt mit Ihrem Lieblingsdesign. Für das gute Gefühl unterwegs: Audi Räder durchlaufen spezifische Testverfahren, sind besonders geprüft und von maximaler Qualität.

Bei den gezeigten bzw. beschriebenen Ausstattungen handelt es sich teilweise um Sonderausstattungen gegen Mehrpreis. Detaillierte Angaben zu Serien- und Sonderausstattungen erhalten Sie unter www.audi.de/preislisten oder bei Ihrem Audi Partner.

01_18"-Aluminium-Gussräder im 5-Arm-Dynamik-Design, kontrastgrau, teilpoliert¹ **02_17"**-Aluminium-Gussräder im 5-Arm-Kinetik-Design **03_18"**-Aluminium-Gussräder Audi Sport im 10-V-Speichen-Design²
04_17"-Aluminium-Gussräder im 5-Arm-Design **05_17"**-Aluminium-Gussräder im 10-Speichen-Turbinen-Design **06_18"**-Aluminium-Gussräder im 15-Speichen-Turbinen-Design, teilpoliert¹
07_18"-Aluminium-Gussräder im Vielspeichen-Design, teilpoliert¹
 Viele weitere Räder unter www.audi.de

Die Werte für Kraftstoff-, Stromverbrauch und CO₂-Emissionen sowie die Effizienzklasse finden Sie auf Seite 60. Angaben zu den technischen Eigenschaften der Reifen finden Sie auf Seite 61.

¹ Bitte beachten Sie die Besonderheiten zu den Rädern auf Seite 61. ² Ein Angebot der quattro GmbH.



01



02

Hochwertiger. Mit den Stoff- und Lederausstattungen.

In Ihrem Audi nehmen Sie einen besonderen Platz ein. Auf Vorder- und Rücksitzen wird exklusiver Komfort fühlbar: durch hochwertige Materialien und eine erstklassige Verarbeitung. Ganz gleich, für welchen Sitzbezug Sie sich entscheiden: Hier sitzen Sie richtig.



03

01_S-Sportsitz vorn in Leder Feinnappa rotorgrau mit Kontrastnähten 02_Sportsitz vorn in Stoff Plenum/ Leder schwarz/kosmosblau mit Kontrastnähten 03_Normalitz vorn in Stoff Regatta felsgrau
Viele weitere Stoffe und Leder unter www.audi.de

Bei den gezeigten bzw. beschriebenen Ausstattungen handelt es sich teilweise um Sonderausstattungen gegen Mehrpreis. Detaillierte Angaben zu Serien- und Sonderausstattungen erhalten Sie unter www.audi.de/preislisten oder bei Ihrem Audi Partner.

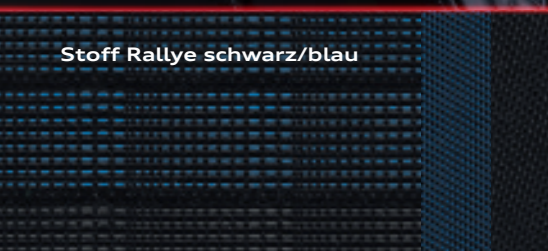

Stoff Rallye schwarz/blau



Stoff Regatta/Leder schwarz

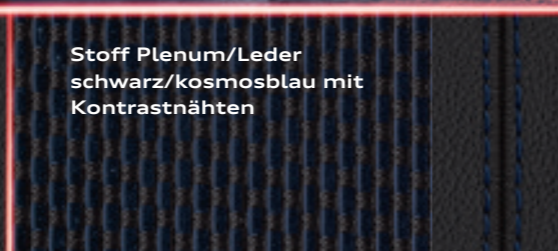

Stoff Plenum/Leder schwarz/kosmosblau mit Kontrastnähten



Stoff Sequenz/Leder schwarz mit Kontrastnähten

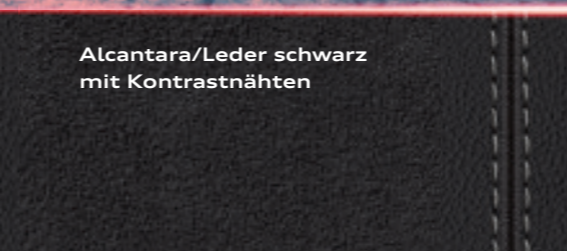

Alcantara/Leder schwarz mit Kontrastnähten

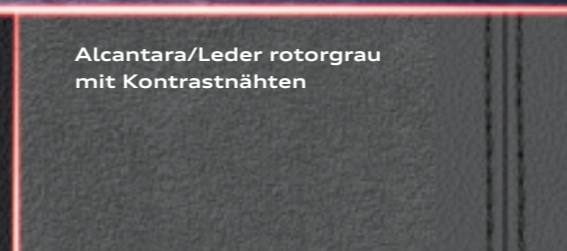

Alcantara/Leder rotorgrau mit Kontrastnähten



Leder Milano felsgrau

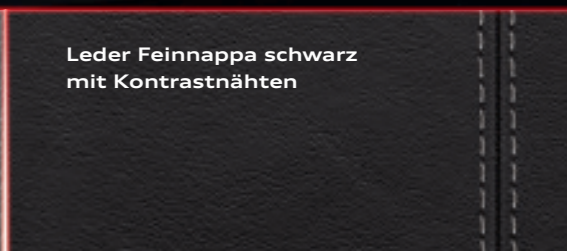

Leder Feinnappa schwarz mit Kontrastnähten

Ausgewählter. Mit den Dekoreinlagen.

Exklusives Ambiente ist eine Frage des Stils. Ihres Stils. Den Sie bis ins Detail verfeinern können. Setzen Sie fühlbare Akzente mit den hochwertigen Audi Dekoreinlagen. Erleben Sie die Faszination ausgewählter Materialien – feine Dekore in 3D-Optik Luv titangrau, Aluminium Mistral, Micrometallic Silber oder Aluminium matt gebürstet Designlicht¹ – wählen Sie individuell nach Ihrem persönlichen Geschmack.

3D-Optik Luv titangrau

Aluminium Mistral

Micrometallic silber

Aluminium matt gebürstet Designlicht¹

So individuell wie Ihr Leben.

Die Technologie des neuen Audi A3 Sportback e-tron bietet Ihnen ein neues Fahrgefühl. Audi Original Zubehör steigert dieses einzigartige Gefühl und gibt Ihnen zahlreiche Möglichkeiten, Ihren Audi noch individueller zu gestalten. Mit Produkten, die durch Design und Funktionalität überzeugen und unser Qualitätsversprechen jeden Tag aufs Neue einlösen.

- 01_Aluminium-Gussräder im 5-Arm-Velum-Design¹** – in der Dimension 7,5 J x 18, sorgen für einen dynamischen Auftritt
- 02_Ski- und Gepäckboxen** – im exklusiven Audi Design, abschließbar und bequem beidseitig zu öffnen. Erhältlich in den Größen 300 l, 360 l und 405 l
- 03_Fahrradhalter** – ermöglicht eine besonders einfache Radmontage auf dem Grundträger. Aus speziell geformtem Aluminiumprofil, abschließbar
- 04_USB-Adapter** – zum Aufladen diverser Handymodelle in Verbindung mit der Audi phone box
- 05_Kofferraumbox, faltbar** – lässt sich mit Klettbindern einfach zusammenbauen. Ausgebreitet auch als Schutzunterlage verwendbar
- 06_Außenspiegelkappen in Carbon** – setzen einen optischen Akzent und sparen zudem Gewicht

Die Werte für Kraftstoff-, Stromverbrauch und CO₂-Emissionen sowie die Effizienzklasse finden Sie auf Seite 60.
¹Bitte beachten Sie die Besonderheiten zu den Rädern auf Seite 61.

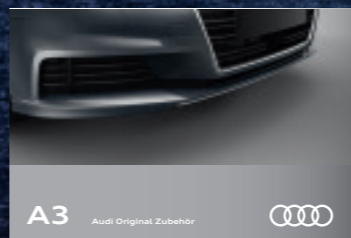

Weitere Informationen erhalten Sie im Audi A3-Zubehörkatalog, unter www.audi.de und bei Ihrem Audi Partner. Außerdem erleichtert Ihnen der Zubehörfinder auf www.audi.de/zubehoer die Suche nach dem passenden Zubehör für Ihren Audi A3.



Faszination

Audi A3 Sportback e-tron.

Mehr davon online.

Entdecken Sie die Welt des neuen Audi A3 Sportback e-tron. Mehr Informationen, mehr Individualität und mehr Exklusivität. Jetzt auf www.audi.de.



Scannen Sie den QR-Code mit einem Smartphone oder Tablet und entdecken Sie die Welt des neuen Audi A3 Sportback e-tron.

Weiter kommen.

Die angegebene Reichweite kann variieren. In der Praxis ist dieser Wert von verschiedenen Einflussfaktoren abhängig. In der folgenden Tabelle ist dargestellt, wie sich die wichtigsten Faktoren im alltäglichen Fahrbetrieb auf die Reichweite auswirken.



Einflussfaktoren



Klimaanlage

Zusatzverbraucher
(Sitzheizung, Heckscheibenheizung, Radio)

Außentemperatur

Fahrgeschwindigkeit

Zuladung/Mehrausstattung

Räder-/Reifengröße

Topografie

Fahrstil

Verkehrssituation

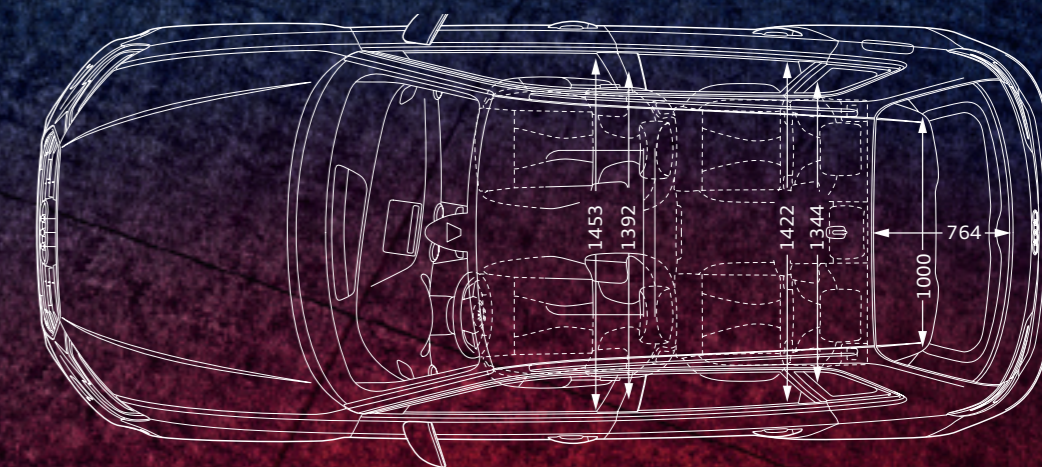
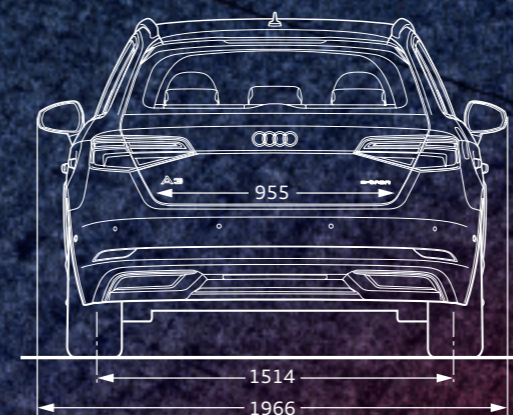
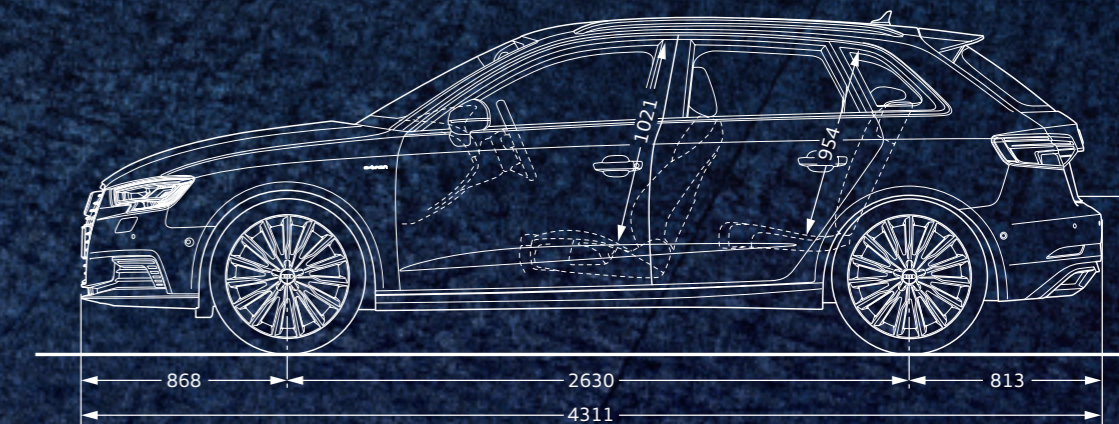
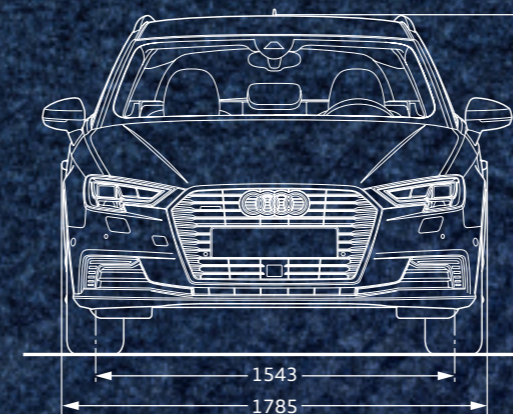

Angaben in Millimeter.

Angabe der Abmessungen bei Fahrzeugleergewicht. Gepäckraumvolumen¹ in l: 280/1.120 (zweiter Wert: bei umgeklappter Rücksitzlehne und dachhoher Beladung). Wendekreis ca. 10,9 m.

*Maximaler Kopfraum. **Breite Ellbogenraum. ***Breite Schulterraum.

¹Technische Spezifikationen beziehen sich auf ein Basisfahrzeug ohne landesspezifische Setzungen und gewählte Sonderausstattungen.

Technische Daten

Modell	Audi A3 Sportback e-tron 1.4 TFSI 110 kW (150 PS)
Motorbauart	Reihen-4-Zylinder-Ottomotor mit Benzindirekteinspritzung, Abgasurboaufladung und indirekter Ladeluftkühlung
Hubraum in cm³ (Ventile pro Zylinder)	1.395 (4)
Max. Leistung¹ Verbrennungsmotor in kW (PS) bei min ^{−1}	110 (150)/5.000–6.000
Max. Drehmoment in Nm bei min ^{−1}	250/1.600–3.500
Plug-in-Hybrid-Antrieb	
Elektrische Leistung in kW (PS)	75 (102) ²
Max. elektrisches Drehmoment in Nm	330 ²
Systemleistung in kW (PS)	150 (200) ²
Gesamtdrehmoment System in Nm	350 ²
Batterietyp	Lithium-Ionen-Batteriesystem
Batterieenergiegehalt in kWh	8,8
Kraftübertragung	
Antriebsart	Vorderradantrieb
Getriebeart	6-Gang S tronic mit integriertem Elektromotor
Gewicht/Volumen	
Leergewicht³ in kg	1.615
Zul. Gesamtgewicht in kg	2.050
Zul. Dachlast/Stützlast in kg	75/75
Zul. Anhängelast⁴ in kg	
ungebremst	750
bei 12 % Steigung	1.400
bei 8 % Steigung	1.600
Tankinhalt ca. in l	40

Modell	Audi A3 Sportback e-tron 1.4 TFSI 110 kW (150 PS)
Fahrleistung	
Höchstgeschwindigkeit elektrisch in km/h	130
Höchstgeschwindigkeit hybridisch in km/h	222
Beschleunigung 0–60 km/h elektrisch in s	4,9
Beschleunigung 0–100 km/h hybridisch in s	7,6
Fahrleistung/Verbrauch⁵	
Kraftstoffart	Super schwefelfrei ROZ 95 ⁶
Stromverbrauch kombiniert in kWh/100 km	12,0–11,4
Kraftstoffverbrauch ^{7, 8} in l/100 km kombiniert	1,8–1,6
CO₂-Emissionen ^{7, 8} in g/km kombiniert	40–36
Reichweite elektrisch in km	bis zu 50 ⁹
Effizienzklasse/Abgasnorm	A+/EU6

Klassifizierungen von Reifenparametern

In der Tabelle finden Sie die Spannen der Kraftstoffeffizienzklasse, der Nasshaftungsklasse und der Klasse des externen Rollgeräusches zu den unterschiedlichen Reifengrößen des Audi A3 Sportback e-tron.

	Reifengröße	Kraftstoff-effizienzklasse	Nasshaftungs-klasse	Klasse des externen Rollgeräusches	
Sommerreifen	205/55 R 16	A	B	71	
	225/45 R 17	B	A	71	
	225/40 R 18	F–E	B–A	72–67	 –
Winterreifen	205/55 R 16	E	C–B	72–68	 –
	205/50 R 17	F–E	E–B	71–69	 –
	225/40 R18	F–E	E–B	72–69	 –

Die Bestellung eines bestimmten Reifens ist nicht möglich.

Audi A3 Sportback e-tron 1.4 TFSI 110 kW (150 PS)

Audi A3 Sportback e-tron 1.4 TFSI 110 kW (150 PS)

Audi A3 Sportback e-tron 1.4 TFSI 110 kW (150 PS)

Audi A3 Sportback e-tron 1.4 TFSI 110 kW (150 PS)

Audi A3 Sportback e-tron 1.4 TFSI 110 kW (150 PS)

Audi A3 Sportback e-tron 1.4 TFSI 110 kW (150 PS)

Audi A3 Sportback e-tron 1.4 TFSI 110 kW (150 PS)

Audi A3 Sportback e-tron 1.4 TFSI 110 kW (150 PS)

Audi A3 Sportback e-tron 1.4 TFSI 110 kW (150 PS)

Audi A3 Sportback e-tron 1.4 TFSI 110 kW (150 PS)

Audi A3 Sportback e-tron 1.4 TFSI 110 kW (150 PS)

Audi A3 Sportback e-tron 1.4 TFSI 110 kW (150 PS)

Audi A3 Sportback e-tron 1.4 TFSI 110 kW (150 PS)

Audi A3 Sportback e-tron 1.4 TFSI 110 kW (150 PS)

Audi A3 Sportback e-tron 1.4 TFSI 110 kW (150 PS)

Audi A3 Sportback e-tron 1.4 TFSI 110 kW (150 PS)

Audi A3 Sportback e-tron 1.4 TFSI 110 kW (150 PS)

Audi A3 Sportback e-tron 1.4 TFSI 110 kW (150 PS)

Audi A3 Sportback e-tron 1.4 TFSI 110 kW (150 PS)

Audi A3 Sportback e-tron 1.4 TFSI 110 kW (150 PS)

Audi A3 Sportback e-tron 1.4 TFSI 110 kW (150 PS)

Audi A3 Sportback e-tron 1.4 TFSI 110 kW (150 PS)

Audi A3 Sportback e-tron 1.4 TFSI 110 kW (150 PS)

Audi A3 Sportback e-tron 1.4 TFSI 110 kW (150 PS)

Audi A3 Sportback e-tron 1.4 TFSI 110 kW (150 PS)

Audi A3 Sportback e-tron 1.4 TFSI 110 kW (150 PS)

Audi A3 Sportback e-tron 1.4 TFSI 110 kW (150 PS)

Audi A3 Sportback e-tron 1.4 TFSI 110 kW (150 PS)

Audi A3 Sportback e-tron 1.4 TFSI 110 kW (150 PS)

Audi A3 Sportback e-tron 1.4 TFSI 110 kW (150 PS)

Audi A3 Sportback e-tron 1.4 TFSI 110 kW (150 PS)

Audi A3 Sportback e-tron 1.4 TFSI 110 kW (150 PS)

Audi A3 Sportback e-tron 1.4 TFSI 110 kW (150 PS)

Erklärungen

¹ Der angegebene Wert wurde nach dem vorgeschriebenen Messverfahren (UN-R 85 in der gegenwärtig geltenden Fassung) ermittelt.

² Kurzzeitig.

³ Fahrzeugleergewicht mit Fahrer (75 kg) und Kraftstoffbehälter zu 90 % gefüllt, ermittelt nach der VO (EU) 1230/2012 in der gegenwärtig geltenden Fassung. Durch Sonderausstattungen können sich das Leergewicht und der Luftwiderstandsbeiwert des Fahrzeugs erhöhen, wodurch die mögliche Nutzlast bzw. Höchstgeschwindigkeit entsprechend verringert wird.

⁴ Mit zunehmender Höhe verringert sich zwangsläufig die Motorleistung. Ab 1.000 m über Meereshöhe und je weitere 1.000 m sind jeweils 10 % vom Gespanngewicht (zul. Anhängelast + zul. Gesamtgewicht des Zugfahrzeugs) abzuziehen. Gültiger Wert Anhängelast bei werksseitig verbauter Anhängavorrichtung. Bei gewerblicher Nutzung des Fahrzeugs mit Anhängavorrichtung benötigen Sie unter bestimmten Voraussetzungen ein EG-Kontrollgerät.

⁵ Angaben zu Kraftstoffverbrauch und CO₂-Emissionen bei Spannweiten in Abhängigkeit vom verwendeten Reifen-/Rädersatz.

⁶ Die Verwendung von unverbleitem Kraftstoff Super schwefelfrei ROZ 95 nach DIN EN 228 wird empfohlen. Wenn nicht verfügbar: unverbleiter Kraftstoff Normal schwefelfrei ROZ 91 nach DIN EN 228 mit geringer Leistungsminderung. Kraftstoffqualität bleifrei ROZ 95 mit einem maximalen Ethanolanteil von 10 % (E10) ist grundsätzlich verwendbar. Die Angaben zum Verbrauch beziehen sich auf den Betrieb mit Kraftstoff ROZ 95 nach 692/2008/EG.

⁷ Die angegebenen Werte wurden nach den vorgeschriebenen Messverfahren ermittelt. Die Angaben beziehen sich nicht auf ein einzelnes Fahrzeug und sind nicht Bestandteil des Angebots, sondern dienen allein Vergleichszwecken zwischen den verschiedenen Fahrzeugtypen.

⁸ Der Kraftstoffverbrauch und die CO₂-Emissionen eines Fahrzeugs hängen nicht nur von der effizienten Ausnutzung des Kraftstoffs durch das Fahrzeug ab, sondern werden auch vom Fahrverhalten und anderen nichttechnischen Faktoren beeinflusst. CO₂ ist das für die Erderwärmung hauptsächlich verantwortliche Treibhausgas.

⁹ Die angegebene Reichweite kann variieren durch Fahrstil, Geschwindigkeit, Einsatz von Komfort-/Nebenverbrauchern, Außentemperatur, Anzahl Mitfahrer/Zuladung, Auswahl Fahrprofil und Topografie.

¹⁰ Bitte beachten Sie die Besonderheiten zu den Rädern im untenstehenden Hinweis.

¹¹ Nur in Verbindung mit S line Sportpaket erhältlich.

¹² Dekoreinlage in den Türen beleuchtet.

Rechtshinweise zu Audi connect

Die Nutzung der von Audi connect unterstützten Dienste ist nur in Verbindung mit einem Navigationssystem möglich. Die Erbringung der Audi connect-Dienste erfolgt durch die AUDI AG. Die Datenverbindung für die Audi connect-Dienste wird über eine fest im Fahrzeug verbaute SIM-Karte durch einen Mobilfunkanbieter hergestellt. Die Kosten dieser Datenverbindungen sind im Preis für die Audi connect-Dienste enthalten. Die Kosten für den WLAN-Hotspot sind nicht enthalten. Die Datenverbindung für den WLAN-Hotspot kann über einen kostenpflichtigen Datentarif eines ausgewählten Mobilfunkanbieters dazugebucht werden. Informationen zu Tarifen und zur Buchung finden Sie unter www.audi.de/myaudi.

Alternativ kann zur Herstellung einer Datenverbindung eine kundeneigene externe SIM-Karte in den Kartenslot gesteckt werden. In Verbindung mit der optionalen Ausstattung Audi phone box kann für die Nutzung der integrierten Autotelefonfunktion auch ein Bluetooth-fähiges Smartphone mit remote SIM Access Profile (rSAP)¹ verbunden werden. Wird eine externe SIM-Karte in den Kartenslot gesteckt oder per rSAP verbunden, so werden alle Datenverbindungen sowohl für die Audi connect-Dienste als auch für den WLAN-Hotspot über diese externe SIM-Karte hergestellt. Die Abrechnung der dabei entstehenden Kosten erfolgt dann ausschließlich über die externe SIM-Karte.

Die Audi connect-Dienste werden für mindestens 1 Jahr ab Fahrzeugauslieferung zur Verfügung gestellt. Nach Ablauf von 24 Monaten ab Fahrzeugauslieferung verlängert sich die Laufzeit der Audi connect-Dienste einmalig kostenfrei um 12 Monate. Falls Sie eine solche Verlängerung nicht wünschen, teilen Sie dies bitte schriftlich an folgende Anschrift mit:

AUDI AG
Kundenbetreuung Deutschland
85045 Ingolstadt
E-Mail: kundenbetreuung@audi.de
Tel.: +49 800 28347378423

Über anschließende Verlängerungsmöglichkeiten der Audi connect-Dienste informiert Sie Ihr Audi Partner. Audi connect ermöglicht je nach Fahrzeugmodell den Zugriff auf die Dienste Google und Twitter. Eine dauerhafte Verfügbarkeit kann nicht gewährleistet werden, sondern obliegt Google und Twitter. Nähere Informationen zu Audi connect erhalten Sie unter www.audi.de/connect und bei Ihrem Audi Partner, Informationen zu Tarifbedingungen bei Ihrem Mobilfunkanbieter.

Rechtshinweis zu Audi connect e-tron Dienste

Die Erbringung der Dienste erfolgt über eine im Fahrzeug verbaute SIM-Karte. Die Kosten für Datenverbindungen sind enthalten. Die von Audi zur Verfügung gestellten Dienste sind nur innerhalb der Abdeckung des Mobilfunknetzes des von Audi gewählten Mobilfunkanbieters verfügbar. Die Erbringung der Dienste setzt die Funktionsfähigkeit und Betriebsbereitschaft des für die verbaute SIM-Karte erforderlichen Mobilfunknetzes voraus.

Die Audi connect e-tron Dienste werden für 10 Jahre ab Fahrzeugauslieferung in folgenden Ländern zur Verfügung gestellt: Belgien, Bulgarien, Dänemark, Deutschland, Estland, Finnland, Frankreich, Griechenland, Grönland, Großbritannien, Irland, Italien, Kroatien, Lettland, Liechtenstein, Litauen, Luxemburg, Malta, Monaco, Niederlande, Norwegen, Österreich, Portugal, Polen, Rumänien, Schweden, Schweiz, Slowakei, Slowenien, Spanien, Türkei, Tschechien, Ungarn.

Allgemeiner Rechtshinweis zu den Ausstattungen Audi connect e-tron Dienste und Audi connect

Störungen der Dienste können sich aus Gründen höherer Gewalt und behördlicher Anordnungen sowie aufgrund technischer und sonstiger Maßnahmen ergeben, die etwa an den Anlagen der AUDI AG, der Lieferanten oder der Netzbetreiber für einen ordnungsgemäßen Ablauf erforderlich sind (z. B. Wartung, Reparatur, systembedingte Software-Updates, Erweiterungen). Die AUDI AG wird alle zumutbaren Anstrengungen unternehmen, um solche Störungen unverzüglich zu beseitigen oder auf die Beseitigung hinzuwirken.

AUDI AG
Auto-Union-Straße 1
85045 Ingolstadt
www.audi.de
Gültig ab Juli 2016

Printed in Germany
633/1151.30.00

Die in diesem Katalog abgebildeten Fahrzeuge sind teilweise mit Sonderausstattungen gegen Mehrpreis ausgerüstet. Die Angaben über Lieferumfang, Aussehen, Leistungen, Maße und Gewichte, Kraftstoffverbrauch und Betriebskosten der Fahrzeuge entsprechen den zum Zeitpunkt der Drucklegung vorhandenen Kenntnissen. Abweichungen in Farbe und Form von den Abbildungen, Irrtümer und Druckfehler bleiben vorbehalten. Alle Angaben zu Ausstattungen und technischen Daten basieren auf den Merkmalen des deutschen Markts. Änderungen sind vorbehalten. Nachdruck, auch auszugsweise, nur mit schriftlicher Genehmigung der AUDI AG.

Das Papier dieses Katalogs wurde aus chlorfrei gebleichtem Zellstoff hergestellt.



¹ Informationen über kompatible Mobiltelefone erhalten Sie bei Ihrem Audi Partner oder unter www.audi.de/bluetooth.