



A4

Audi A4 allroad quattro



Der Audi A4 allroad quattro. Unterschiede spüren.

Ein Blick und Sie erkennen, wen Sie vor sich haben. Eine echte Persönlichkeit mit vielen Facetten. Ein Fahrzeug, das nicht nur durch ein kraftvolles Äußeres beeindruckt, sondern bereit ist, Stärke zu beweisen. Denn der Audi A4 allroad lässt Sie die Wirkung von quattro® auf nahezu jeder Strecke fühlen.



04 // 05	Einleitung	22 // 24	Sitze/Sitzbezüge	30 // 32	Infotainment
06 // 07	Motoren	24 // 25	Dachhimmel, Teppiche	32 // 33	Assistenz-Systeme, Technik
08 // 11	Design	26 // 27	Dekoreinlagen, Räder/Reifen	34 // 35	Technische Daten
12 // 19	Fahrspaß	28 // 29	Licht und Spiegel, Außenausstattungen	36 // 37	Abmessungen
14 // 17	Schlechtwegetauglichkeit	29 // 30	Innenausstattungen	38 // 39	Audi Effizienz, Audi Konfigurator, Audi tv
20 // 21	Lackierungen				



Die Werte für Kraftstoffverbrauch und CO₂-Emissionen finden Sie auf Seite 34.



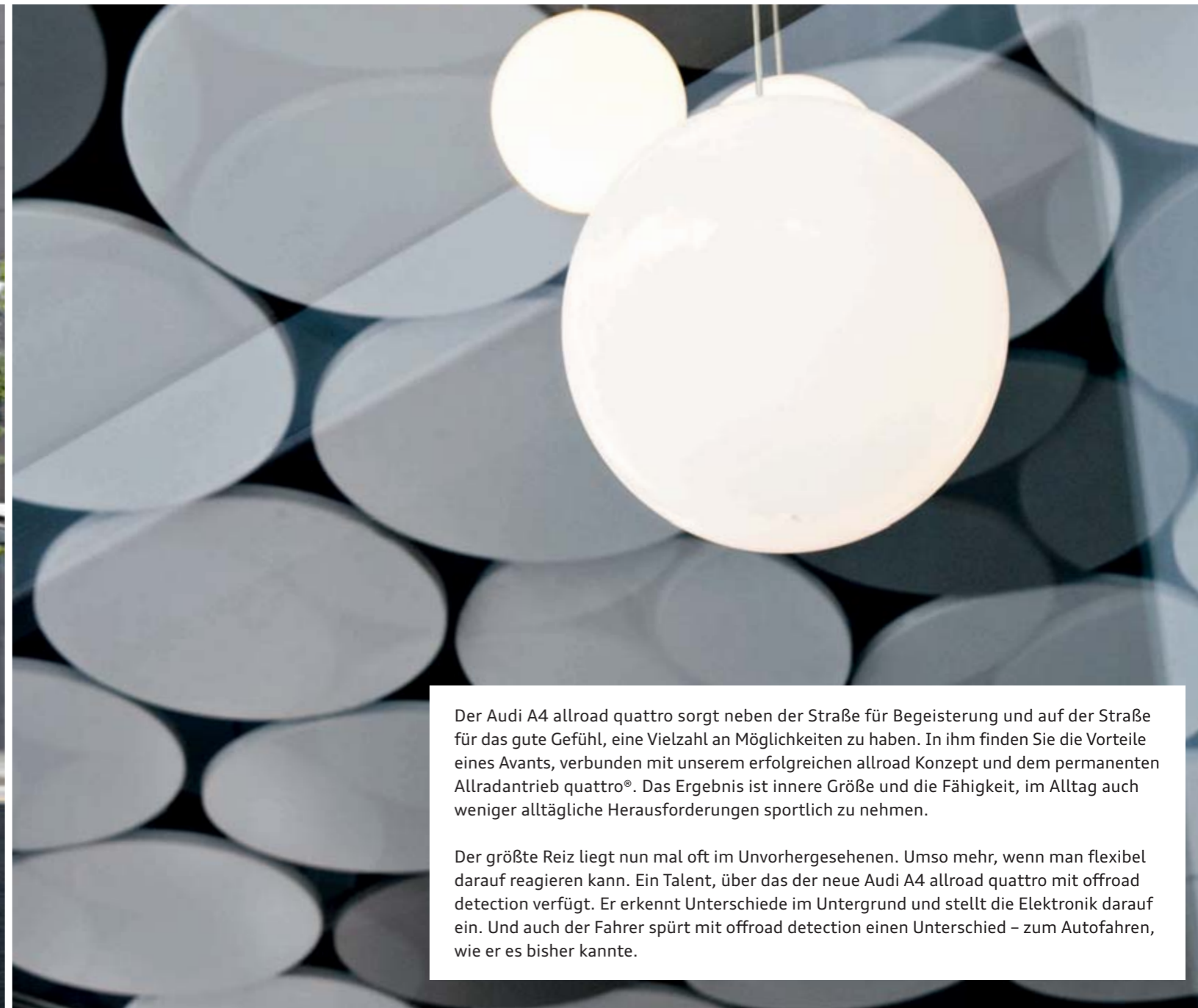

Der Audi A4 allroad quattro sorgt neben der Straße für Begeisterung und auf der Straße für das gute Gefühl, eine Vielzahl an Möglichkeiten zu haben. In ihm finden Sie die Vorteile eines Avants, verbunden mit unserem erfolgreichen allroad Konzept und dem permanenten Allradantrieb quattro®. Das Ergebnis ist innere Größe und die Fähigkeit, im Alltag auch weniger alltägliche Herausforderungen sportlich zu nehmen.

Der größte Reiz liegt nun mal oft im Unvorhergesehenen. Umso mehr, wenn man flexibel darauf reagieren kann. Ein Talent, über das der neue Audi A4 allroad quattro mit offroad detection verfügt. Er erkennt Unterschiede im Untergrund und stellt die Elektronik darauf ein. Und auch der Fahrer spürt mit offroad detection einen Unterschied – zum Autofahren, wie er es bisher kannte.

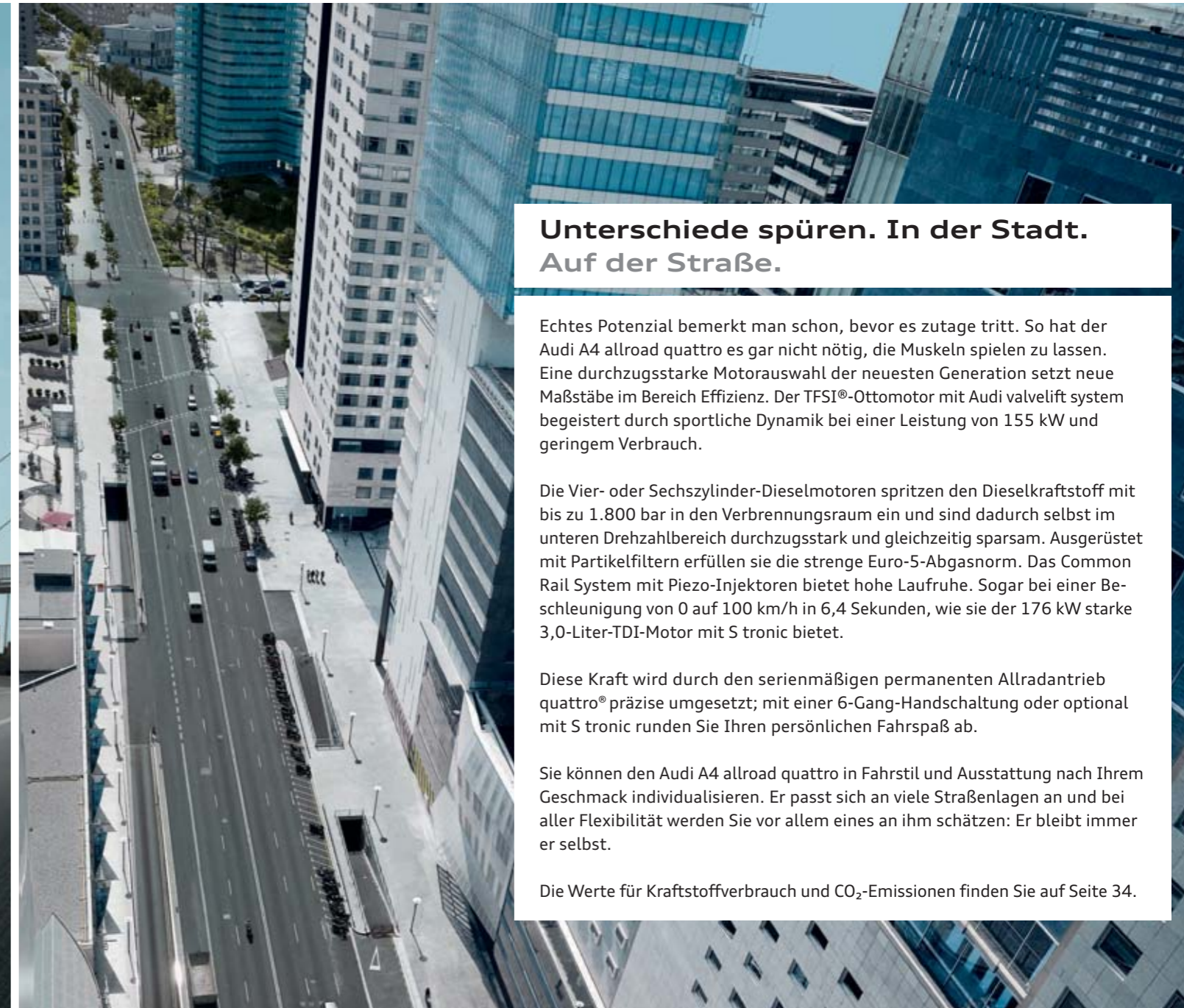

Unterschiede spüren. In der Stadt. Auf der Straße.

Echtes Potenzial bemerkt man schon, bevor es zutage tritt. So hat der Audi A4 allroad quattro es gar nicht nötig, die Muskeln spielen zu lassen. Eine durchzugsstarke Motorauswahl der neuesten Generation setzt neue Maßstäbe im Bereich Effizienz. Der TFSI®-Ottomotor mit Audi valvelift system begeistert durch sportliche Dynamik bei einer Leistung von 155 kW und geringem Verbrauch.

Die Vier- oder Sechszylinder-Dieselmotoren spritzen den Dieselkraftstoff mit bis zu 1.800 bar in den Verbrennungsraum ein und sind dadurch selbst im unteren Drehzahlbereich durchzugsstark und gleichzeitig sparsam. Ausgerüstet mit Partikelfiltern erfüllen sie die strenge Euro-5-Abgasnorm. Das Common Rail System mit Piezo-Injektoren bietet hohe Laufruhe. Sogar bei einer Beschleunigung von 0 auf 100 km/h in 6,4 Sekunden, wie sie der 176 kW starke 3,0-Liter-TDI-Motor mit S tronic bietet.

Diese Kraft wird durch den serienmäßigen permanenten Allradantrieb quattro® präzise umgesetzt; mit einer 6-Gang-Handschaltung oder optional mit S tronic runden Sie Ihren persönlichen Fahrspaß ab.

Sie können den Audi A4 allroad quattro in Fahrstil und Ausstattung nach Ihrem Geschmack individualisieren. Er passt sich an viele Straßenlagen an und bei aller Flexibilität werden Sie vor allem eines an ihm schätzen: Er bleibt immer er selbst.

Die Werte für Kraftstoffverbrauch und CO₂-Emissionen finden Sie auf Seite 34.



Unterschiede spüren. In der Stadt. Auf der Straße. Im Detail.

Kann Eleganz markant sein? Ja. Muss gutes Design glatt sein? Nein. Der Audi A4 allroad quattro: Das ist die Durchsetzungskraft eines Offroaders, verbunden mit der sportlichen Ästhetik eines Avants. Und das auf authentische statt auf aggressive Weise. Der Edelstahl-Unterfahrschutz zieht sich am Heck hoch und signalisiert so manchem Fahrer hinter Ihnen, dass er Ihnen nicht überallhin folgen kann. Die 17-Zoll-Aluminium-Räder und eine um 37 mm höhergestellte Karosserie ergeben diese kraftvolle Ausstrahlung. Die Charakterstärke wird zusätzlich unterstrichen durch den prägnanten allroad spezifischen Audi Singleframe, die eigenständige Dachreling und allroad Applikationen in Kontrastfarben oder optional in Aluminiumoptik bzw. Volllackierung. Der lange Radstand und die gestreckte Motorhaube betonen die sportliche Linie.

Für den Fall, dass Ihr Alltag genauso dynamisch wie Ihr Auto ist: Fünf Sitze und der funktionale Gepäckraum mit flexiblem Wendeladeboden und bis zu 1.430 Litern Ladevolumen lassen Ihnen freie Hand, wenn es darum geht, wen oder was Sie mitnehmen möchten. Wohin Sie wollen.

Die Werte für Kraftstoffverbrauch und CO₂-Emissionen finden Sie auf Seite 34.



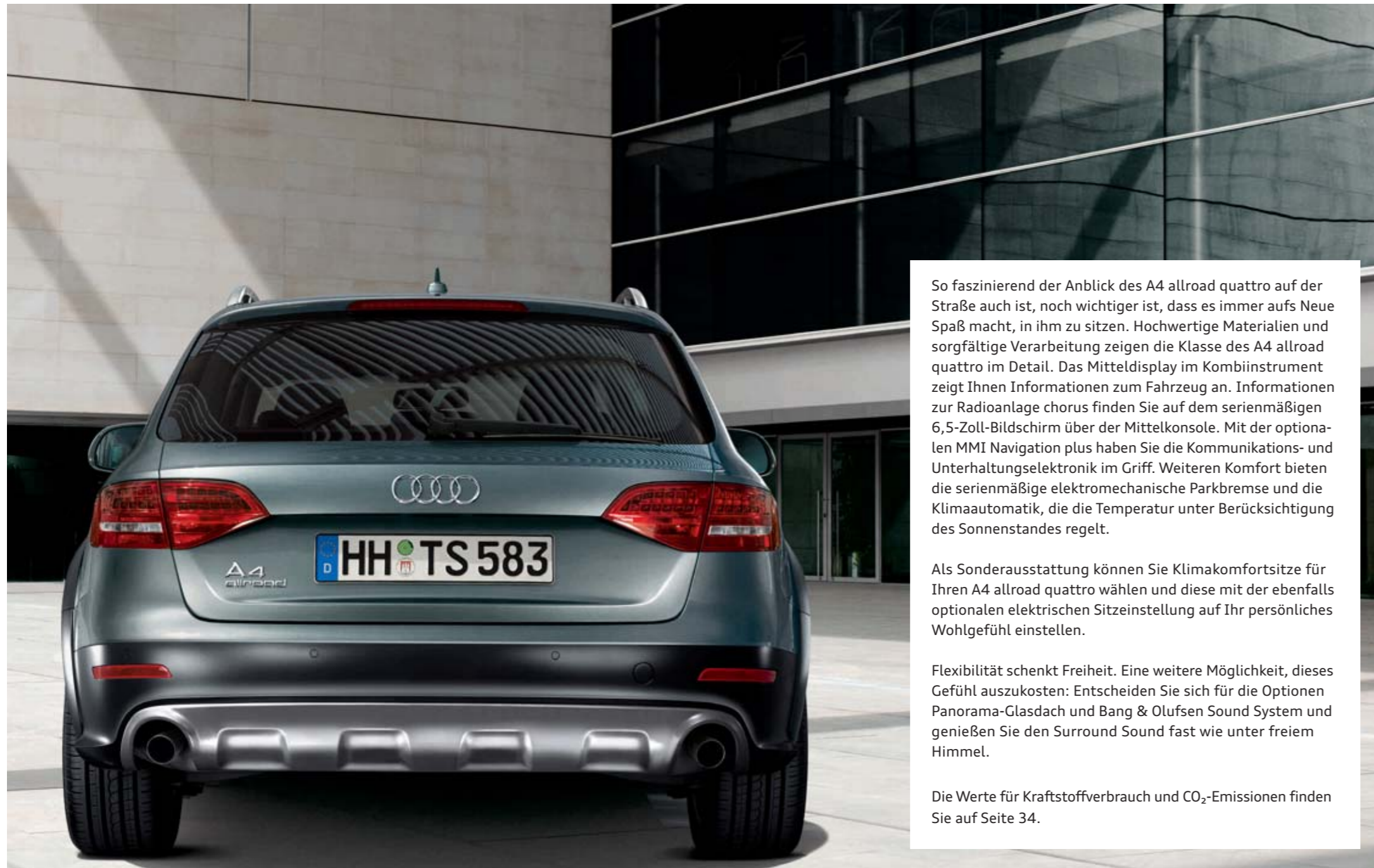

So faszinierend der Anblick des A4 allroad quattro auf der Straße auch ist, noch wichtiger ist, dass es immer aufs Neue Spaß macht, in ihm zu sitzen. Hochwertige Materialien und sorgfältige Verarbeitung zeigen die Klasse des A4 allroad quattro im Detail. Das Mitteldisplay im Kombiinstrument zeigt Ihnen Informationen zum Fahrzeug an. Informationen zur Radioanlage chorus finden Sie auf dem serienmäßigen 6,5-Zoll-Bildschirm über der Mittelkonsole. Mit der optionalen MMI Navigation plus haben Sie die Kommunikations- und Unterhaltungselektronik im Griff. Weiteren Komfort bieten die serienmäßige elektromechanische Parkbremse und die Klimautomatik, die die Temperatur unter Berücksichtigung des Sonnenstandes regelt.

Als Sonderausstattung können Sie Klimakomfortsitze für Ihren A4 allroad quattro wählen und diese mit der ebenfalls optionalen elektrischen Sitzeinstellung auf Ihr persönliches Wohlfühl einstellen.

Flexibilität schenkt Freiheit. Eine weitere Möglichkeit, dieses Gefühl auszukosten: Entscheiden Sie sich für die Optionen Panorama-Glasdach und Bang & Olufsen Sound System und genießen Sie den Surround Sound fast wie unter freiem Himmel.

Die Werte für Kraftstoffverbrauch und CO₂-Emissionen finden Sie auf Seite 34.







Unterschiede spüren. In der Stadt. Auf der Straße. Im Detail. Überall.

Lassen Sie sich nicht vom Straßenverlauf sagen, wo es langgeht. Der permanente Allradantrieb quattro® verteilt die Antriebskräfte auf die Vorder- und Hinterachse, wie es die Fahrsituation erfordert. Kommt es auf losem Untergrund zum Durchdrehen eines Rades, wird die Antriebskraft an die Räder mit besserem Bodenkontakt weitergeleitet. Das ermöglicht hervorragende Fahrdynamik bei ausgezeichneten Traktionseigenschaften. Die allroad spezifische Feder- und Dämpferabstimmung mit erhöhter Aufbaukontrolle sorgt für hervorragende Spurtreue – auch auf unwegsamem Terrain.



Die effizienten Motoren und die breite Spur bringen Sie mit beeindruckendem Vortrieb durchs Gelände. Dabei wird quattro® durch das elektronische Stabilisierungsprogramm ESP mit offroad detection unterstützt. Offroad detection erkennt die Beschaffenheit des Untergrundes und variiert den Einsatz der Elektronik dementsprechend. Die erhöhte Bodenfreiheit macht aus dem Audi A4 allroad quattro ein Fahrzeug auch für schlechte Wege – und damit aus schlechten Wegen die schönsten Strecken.



**Unterschiede spüren. In der Stadt. Auf der Straße. Im Detail. Überall.
Jeden Tag.**

Der charismatische Auftritt des Audi A4 allroad quattro verändert das Stadtbild. Seine allroad Qualitäten verleihen der sportlichen Eleganz eines A4 noch mehr Eigenständigkeit und prägen ein Gesicht, das sich aus der Masse abhebt. Auffallend auch seine Souveränität gegenüber Herausforderungen. Die serienmäßige Ausstattung mit servotronic (ab 155 kW) erleichtert agiles Handling gerade im Stadtverkehr. So ist beim Rangieren die Servo-Unterstützung am stärksten ausgeprägt und wird mit steigender Geschwindigkeit reduziert. Daher lässt sich das Fahrzeug auch bei hohem Tempo präzise steuern. Außerdem verfügen Sie auf Wunsch über Audi drive select, eine Innovation, mit der Sie auf Knopfdruck den dynamischen A4 allroad quattro besänftigen oder anspornen können: einfach indem Sie von „auto“ in den Modus „comfort“ oder „dynamic“ wechseln.

Zeit, die Stadtgrenzen zügig hinter sich zu lassen und die andere Seite des Audi A4 allroad quattro zu erleben.

Lackierungen

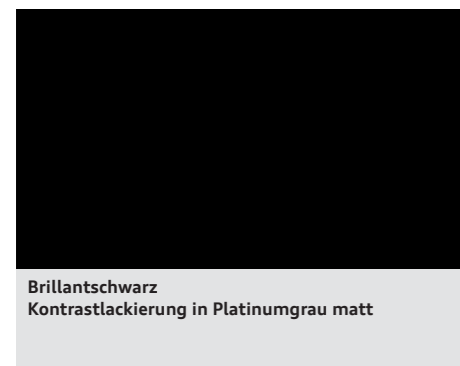
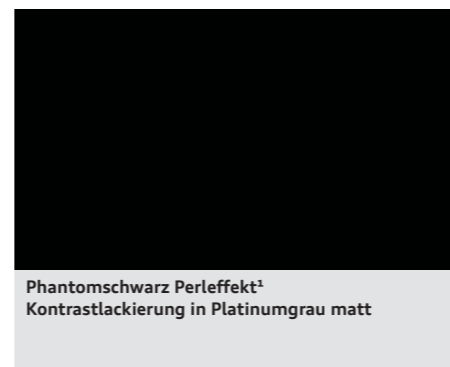
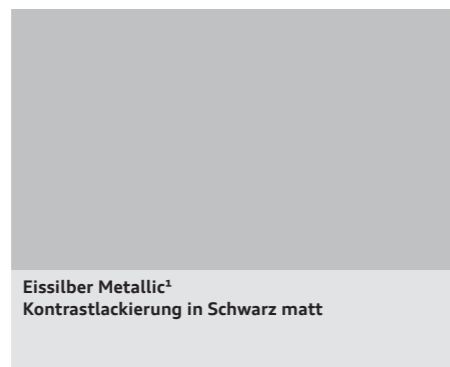
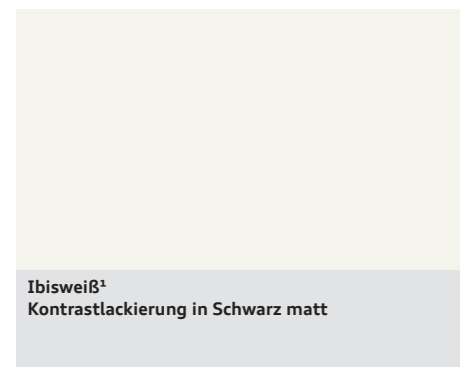

Kontrastlackierung, Schweller, Stoßfänger, verbreiterte Radhäuser und Schwellerverbreiterungen in Kontrastfarbe Platinumgrau matt oder Schwarz matt lackiert, Dachreling, Dachrahmen und Fensterschachtleisten in Schwarz

Volllackierung, Schweller, Stoßfänger und verbreiterte Radhäuser in Wagenfarbe matt lackiert inklusive Aluminiumoptik Exterieur (Dachreling, Dachrahmen und Fensterschachtleisten in Aluminium, B-Säulen-Verkleidung außen und Dreiecksblende an der hinteren Tür hochglänzend Schwarz, Schwellerverbreiterungen mit Edelstahleinlage)

Normalsitze



Leder Valcona kardamombeige

Sportsitze



Alcantara/Leder schwarz

Normal- und Sportsitze

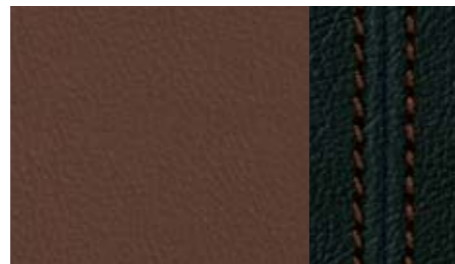

Leder Valcona zimtbraun/schwarz mit Kontrastnaht

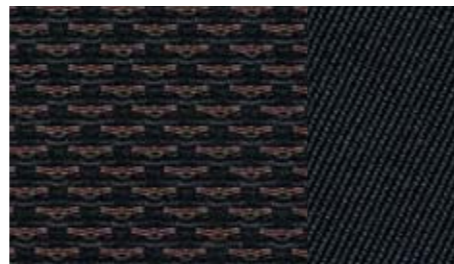

Stoff Tundra schwarz



Leder Valcona zimtbraun



Alcantara/Leder lichtgrau



Leder Valcona leinenbeige/kardamombeige mit Kontrastnaht



Stoff Tundra lichtgrau

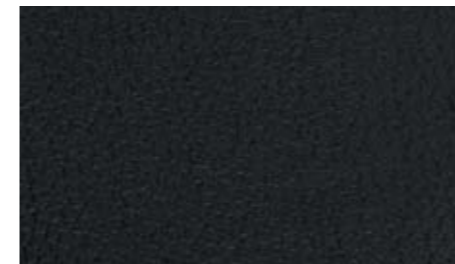

Leder Milano schwarz (auch für Klimakomfortsitz erhältlich)

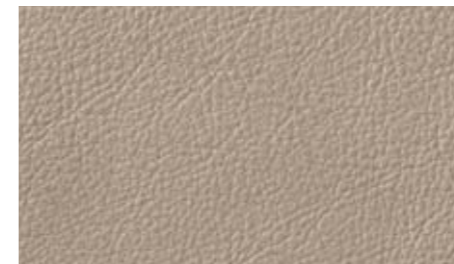

Leder Milano kardamombeige (auch für Klimakomfortsitz erhältlich)

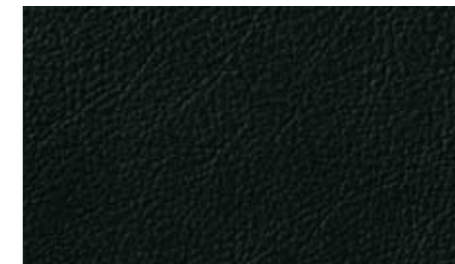

Leder Valcona schwarz



Leder ausstattung Audi exclusive. Ein Angebot der quattro GmbH



Leder Milano lichtgrau (auch für Klimakomfortsitz erhältlich)



Leder Valcona lichtgrau



Leder Milano zimtbraun



Leder Valcona luxorbeige

Welche Ausstattung in Ihrem Land Serie ist und welche Sonderausstattungen erhältlich sind, erfahren Sie bei Ihrem lokalen Audi Partner.

Klimakomfortsitze

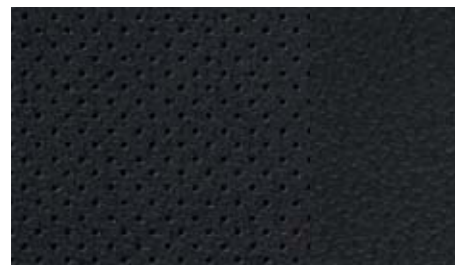

Leder Milano schwarz

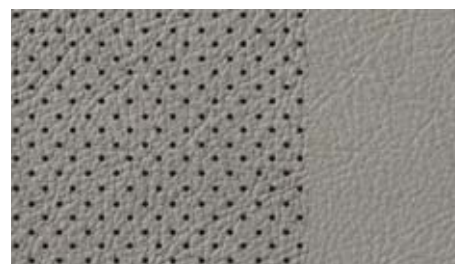
Lederausstattungen Audi exclusive.
Ein Angebot der quattro GmbH

Leder Milano lichtgrau



Leder Milano kardamombeige

Normalsitze vorn, mit manueller Höhen-, Längs- und Kopfstützeinstellung sowie Lehnenneigungseinstellung

Sportsitze vorn, mit ausgeprägten Sitzwangen für besseren Seitenhalt in Kurven sowie mit elektrischer 4-Wege-Lendenwirbelstütze, Neigung der Sitzfläche manuell einstellbar, mit ausziehbarer Oberschenkelauflage

Klimakomfortsitze vorn, exklusive Sitzvariante mit ausgeprägten Seitenwangen und weichem Aufbau für luxuriösen Komfort; aktiv belüft- und beheizbar, automatisches Zuheizen als Unterkühlschutz; perforiertes Leder auf den belüfteten Sitzflächen der Vordersitze und auf den nicht belüfteten Sitzflächen der beiden äußeren Rücksitzplätze (inklusive Ablagenetzen an den Vordersitzlehnen). (Nur in Verbindung mit Leder Milano perforiert, Sitzheizung vorn, Komfortklimaautomatik 3-Zonen, Vordersitzen mit elektrischer Einstellung und Mittelarmlehne vorn bestellbar)

Stoff Tundra, Sitzmittelbahn in Stoff Tundra, Sitzseitenwangen, Kopfstützen sowie Türverkleidungseinsätze in Stoff uni

Alcantara-Leder-Kombination, Sitzmittelbahnen in Alcantara, Sitzseitenwangen und Kopfstützenmittelbahn in Leder, Türverkleidungseinsätze in Alcantara. (Nur in Verbindung mit Sportsitzen und einem Lederlenkrad bestellbar)

Leder Milano, Sitz-/Seitenwangenoberfläche und Kopfstützenmittelbahn in Leder Milano. (Nur in Verbindung mit einem Lederlenkrad bestellbar)

Leder Milano perforiert, Sitz-/Seitenwangenoberfläche und Kopfstützenmittelbahn in Leder Milano, belüftete Sitzflächen der Vordersitze und nicht belüftete Sitzflächen der äußeren beiden Rücksitzplätze in Leder Milano perforiert. (Nur in Verbindung mit Klimakomfortsitzen vorn bestellbar)

Lederausstattung Valcona, Sitzbezüge, Kopfstützen sowie Türverkleidungseinsätze in Leder Valcona. (Nur in Verbindung mit einem Lederlenkrad bestellbar)

Lederausstattung Audi exclusive (Paket 1) Leder Valcona, Sitzbezüge, Kopfstützen, Türverkleidungseinsätze und Mittelarmlehne vorn (soweit mitbestellt) in Leder Valcona. Optional: farbige Nähte auf Sitzseitenwangen und Kopfstützen. Sitzanbauteile und Lehnenabdeckung farbangepasst in Innenausstattungsfarbe. Ein Angebot der quattro GmbH

Lederausstattung Audi exclusive (Paket 2) Leder Valcona, zusätzlich zu Paket 1 sind beledert: Lehnenabdeckung, Armauflage in den Türen. Optional: farbige Nähte auf Sitzseitenwangen, Kopfstützen und Armauflagen. Anbauteile sind entsprechend dem Leder farbangepasst (nur in Verbindung mit elektrisch einstellbaren Vordersitzen bestellbar). Ein Angebot der quattro GmbH

Lederausstattung Audi exclusive (Paket 1) Alcantara/Leder, Sitzseitenwangen, Kopfstützen und Mittelarmlehne vorn (soweit mitbestellt) in Leder, Sitzmittelbahn und Türverkleidungseinsätze in Alcantara. Optional: farbige Nähte auf Sitzseitenwangen und Kopfstützen, Sitzanbauteile und Lehnenabdeckung farbangepasst in Innenausstattungsfarbe. Ein Angebot der quattro GmbH

Belederte Armauflagen in den Türverkleidungen, vorn und hinten in Leder Feinnappa, für eine exklusive Innenraumoptik. (Nur in Verbindung mit Leder- oder Alcantara-Leder-Ausstattung bestellbar)

Dachhimmel in Stoff, abhängig von der gewählten Innenausstattungsfarbe in sternsilber oder leinenbeige, optional auch in schwarz

Teppich Velours

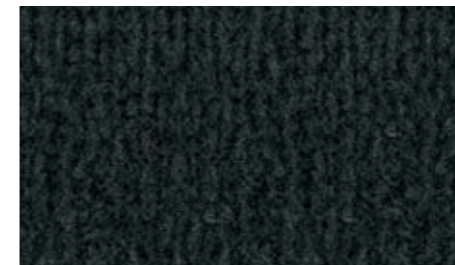

schwarz

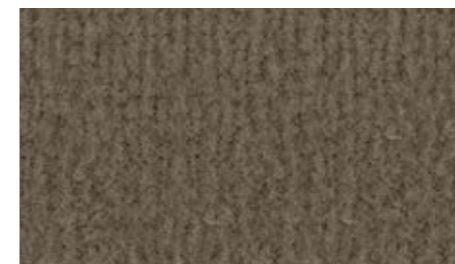

korianderbeige

Dekoreinlagen

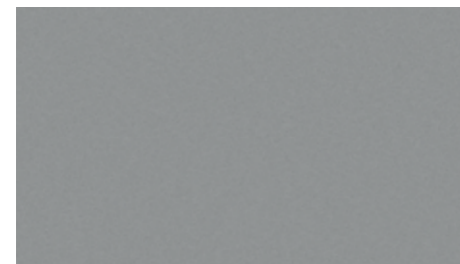

Micrometallic platin



Laurelholz muskatbraun

Dekoreinlagen, Micrometallic platin für die Armaturentafel, die Türverkleidung sowie in der Mittelkonsole, wenn die Mittelarmlehne mitbestellt wurde

Dekoreinlagen, Aluminium Trigon, Eschemaserholz naturell, Laurelholz muskatbraun oder Nussbaumwurzelholz braun für die Türverkleidungen sowie in der Mittelkonsole, wenn die Mittelarmlehne mitbestellt wurde

Dekoreinlagen Audi exclusive, in verschiedenen Audi exclusive Hölzern erhältlich. Ein Angebot der quattro GmbH

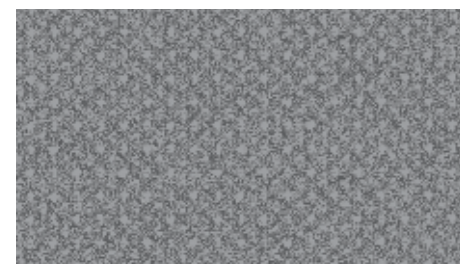

Aluminium Trigon



Eschemaserholz naturell



Nussbaumwurzelholz braun



Dekoreinlagen Audi exclusive.
Ein Angebot der quattro GmbH

Welche Ausstattung in Ihrem Land Serie ist und welche Sonderausstattungen erhältlich sind, erfahren Sie bei Ihrem lokalen Audi Partner.

Räder/Reifen



Aluminium-Gussräder
im 7-Arm-V-Design,
Größe 8 J x 17 mit Reifen 225/55 R 17



Aluminium-Gussräder
im 5-Arm-Rotor-Design,
Größe 8 J x 18 mit Reifen 245/45 R 18



Aluminium-Gussräder
im 10-Speichen-Dynamik-Design,
Größe 8 J x 18 mit Reifen 245/45 R 18

Winterräder



Winter-Aluminium-Gussräder
im 7-Arm-V-Design,
Größe 7,5 J x 17 mit Reifen 225/55 R 17,
schneekettentauglich

Radschrauben diebstahlhemmend, nur durch mitgelieferten Adapter zu lösen

Reifenreparaturset, mit 12-Volt-Kompressor und Reifendichtmittel, zulässige Höchstgeschwindigkeit 80 km/h

Reservefahrad, mit Kompressor

Reifendruck-Kontrollanzeige, optische und akustische Warnung bei Druckverlust an einem oder mehreren Rädern; Anzeige des konkret betroffenen Reifens im Fahrerinformationssystem

Bordwerkzeug, im Gepäckraum

Wagenheber, im Gepäckraum

Licht
Scheinwerfer , Halogenscheinwerfer in Freiformtechnik mit Klarglasabdeckung, elektrische Leuchtweitenregulierung und Parklichtschaltung, Tagfahrlicht mit separaten Reflektoren
Xenon plus , mit erhöhter Lichtleistung für Abblend- und Fernlicht, inklusive Scheinwerfer-Reinigungsanlage, automatischer Leuchtweitenregelung, Tagfahrlichtband und Heckleuchten in LED-Technik
adaptive light , dynamisches Kurvenlicht durch schwenkbare Scheinwerfer; zur besseren Ausleuchtung des Kurvenverlaufs schwenken die Scheinwerfer im Geschwindigkeitsbereich zwischen ca. 10 km/h und 110 km/h in die Kurve. (Nur in Verbindung mit Xenon plus bestellbar)
Fernlichtassistent , erkennt im Rahmen der Systemgrenzen selbstständig Scheinwerfer des Gegenverkehrs, Rückleuchten von anderen Verkehrsteilnehmern und Ortschaften. Je nach Verkehrssituation wird das Fernlicht automatisch ein- oder ausgeschaltet. Das System verbessert die Sicht des Fahrers und sorgt für einen Zugewinn an Komfort durch entspannteres Fahren
Innenbeleuchtung , mit Abschaltverzögerung und Kontaktschaltern an allen Türen; Gepäckraum-, Fahrer-, Beifahrer- und Fondbeleuchtung, 2 Leseleuchten vorn, Innenleuchte hinten, Ambientebeleuchtung
Lichtpaket , beinhaltet Leseleuchten hinten, beleuchtete Türinnenbetätigung und Ausströmregler, aktive Türrückstrahler, Einstiegsleuchten, Fußraumleuchten vorn und hinten, Handschuhfach und Make-up-Spiegel beleuchtet
Heckleuchten , in Rot mit Rückfahrleuchten in Weiß, Nebelschlussleuchten integriert
LED-Heckleuchten , Brems- und Schlusleuchten in LED-Technik, mit Rückfahrleuchten und Nebelschlussleuchten, inklusive Xenon plus
Nebelscheinwerfer , im Stoßfänger integriert, mit Chromringen
Scheinwerfer-Reinigungsanlage , arbeitet mit Wasser und Hochdruck, für bessere Leuchtkraft und gute Sicht
Licht-/Regensensor , zur Steuerung der automatischen Fahrlichtschaltung, der coming home/leaving home Funktion und der automatischen Scheibenwischerfunktion, inklusive Frontscheibe mit grauem Colorstreifen am oberen Rand
Spiegel
Außenspiegel , mit integriertem LED-Blinker, elektrisch einstellbar, Gehäuse in Wagenfarbe, Spiegelglas konvex, plan oder asphärisch
Außenspiegel wahlweise: <ul style="list-style-type: none">beheizbar, inklusive beheizbarer Scheibenwaschdüsen beheizbar und elektrisch anklappbar beheizbar, elektrisch anklappbar und automatisch abblendend. (Nur in Verbindung mit Innenspiegel automatisch abblendend bestellbar) beheizbar, elektrisch anklappbar und automatisch abblendend mit Memory-Funktion
Innenspiegel abblendbar
Innenspiegel automatisch abblendend , inklusive Frontscheibe mit Akustikverglasung, dadurch verbesserter Dämmwert der Frontscheibe und verminderte Geräusche von außen. (Nur in Verbindung mit Licht-/Regensensor bestellbar)

Dachsysteme
Panorama-Glasdach , zweiteilig, elektrische Betätigung zum Ausstellen und Öffnen des vorderen Glasteils. Das hintere Glasteil ist eine Festverglasung. Inklusive eines elektrisch bedienbaren Sonnenrollos für die Front- und Fondpassagiere. Komfortschließung von außen über die Zentralverriegelung sowie über die Funkfernbedienung
Schließsysteme
Zentralverriegelung , mit Autolock-Funktion und in den Fahrzeugschlüssel integrierter Funkfernbedienung
Funkfernbedienung , für die Zentralverriegelung, in den Fahrzeugschlüssel integriert; entriegelt und verriegelt auf Fingerdruck Türen, Fenster, Gepäckraum und die Tankklappe – mit variablem Wechselcode; der Verriegelungszustand des Fahrzeugs wird über eine Kontrollleuchte im Schlüssel angezeigt
Komfortschlüssel , Zugangs- und Wegfahrberechtigungssystem, der Schlüssel muss lediglich mitgeführt werden; Starten und Abstellen des Motors über die Engine-Start-Stop-Taste in der Mittelkonsole, Verriegelung des Fahrzeugs von außen über Taster an allen 4 Türgriffen, das Öffnen des Fahrzeugs ist auch an der Gepäckraumklappe möglich
Wegfahrsperre elektronisch , integriert in das Motorsteuergerät, automatische Aktivierung durch Fahrzeugschlüssel
Gepäckraumklappe elektrisch öffnend und schließend , Öffnen über die Taste auf dem Fahrzeugschlüssel, die Funkfernbedienung, die Taste in der Fahrertürverkleidung oder die Softtouch-Taste in der Griffmulde der Gepäckraumklappe, Schließen über Taste an der Innenseite der Gepäckraumklappe; inklusive Zuziehilfe und programmierbaren Öffnungswinkels der Gepäckraumklappe
Garagentoröffner (HomeLink) , programmierbare Funkfernbedienung, Bedientasten ins Innenlichtmodul integriert; kann zum Öffnen von Garagen- und Außentoren verwendet werden; Steuerung von Sicherheitssystemen und Beleuchtungsanlagen möglich; weitere Informationen erhalten Sie bei Ihrem Audi Partner
Diebstahlwarnanlage , inklusive Innenraumüberwachung und Abschleppwarnung durch Neigungswinkelsensor, abschaltbar, bordspannungsunabhängiges Signalhorn zur Überwachung von Türen, Front- und Gepäckraumklappe
Vorbereitung für Ortungsassistent , Vorbereitung zur Anbindung eines Ortungsassistenten (erhältlich über Audi Original Zubehör), mit dem das entwendete Fahrzeug lokalisiert werden kann
Zündschloss , elektronisch, Zündschlüssel mit Abspeicherung diverser Servicedaten

Verglasung

Wärmeschutzverglasung , grün getönt, Frontscheibe aus Verbundglas
Scheiben abgedunkelt (Privacy Verglasung) , Heckscheibe, hintere Türscheiben und Seitenscheiben hinten abgedunkelt. Ein Angebot der quattro GmbH
Heckscheibe , beheizbar, mit Zeitschaltung
Scheibenwaschanlage , Zweistufenschaltung, Intervallschaltung vierstufig einstellbar, Tipp-Wisch-Kontakt, Wasch-Wisch-Automatik inklusive Heckscheibenwischer, der beim Einlegen des Rückwärtsgangs für die Dauer der Rückwärtsfahrt (bei eingeschaltetem Wischer vorn) wischt
Sonnenblenden ausziehbar , auf der Fahrer- und Beifahrerseite seitlich ausziehbar. (Nur in Verbindung mit Lichtpaket bestellbar)
Sonnenschutzrollo , für die Türscheiben hinten, manuell

Weitere Außenausstattungen
Vorrüstung für Anhängervorrichtung , beinhaltet die Verkabelung bis zur Reserveradmulde, ein vorbereitetes ABS-Steuergerät sowie eine angepasste Motorkühlung. Der Teilesatz zur Nachrüstung ist über Audi Original Zubehör erhältlich
Anhängervorrichtung ¹ , abnehm- und abschließbar; Kugelstange aus geschmiedetem Stahl, die 13-polige Steckdose kann hinter die Stoßfängerschürze geschwenkt werden, die abgenommene Anhängervorrichtung findet in der Reserveradmulde Platz; Gespannstabilisierung über ESP
Aluminiumoptik Exterieur , Dachreling, Dachrahmen und Fensterschachtleisten in Aluminium, B-Säulen-Verkleidung außen und Dreiecksblende an der hinteren Tür hochglänzend Schwarz, Schwellerverbreiterungen mit Edelstahlinlage
Audi Singleframe , Kühlergrill, allroad spezifisch, Lunagrau mit vertikalen Grillstreben in Chrom
Dachreling , mit 2 Stegen für Transporte, stabil und aerodynamisch geformt; in Aluminium eloxiert oder in schwarzer Ausführung
Auspuffendrohre , sichtbar, zweiflutig, je 1 Endrohr links und rechts bei 3.0 TDI und 2.0 TFSI; sichtbar, einflutig, 2 Endrohre links bei 2.0 TDI
Modellbezeichnung/Schriftzug , Modellbezeichnung auf der Gepäckraumklappe, quattro® Schriftzug in der Kühlermaske, auf der Gepäckraumklappe und beifahrerseitig in der Armaturentafel, auf Wunsch auch ohne Modellbezeichnung am Heck
Unterfahrschutz , vorn und hinten aus Edelstahl

Sitze/Sitzkomfort

4-Wege-Lendenwirbelstütze , elektrisch, für Fahrer- und Beifahrersitz, horizontal und vertikal einstellbar
Fahrersitz elektrisch einstellbar , elektrische Sitzhöhen- und Längseinstellung, Sitz- und Lehneneinstellung, mit elektrischer 4-Wege-Lendenwirbelstütze für Fahrer- und Beifahrersitz, Beifahrersitz mechanisch einstellbar
Vordersitze elektrisch einstellbar , elektrische Sitzhöhen- und Längseinstellung, Sitz- und Lehnenneigungs-einstellung, mit elektrischer 4-Wege-Lendenwirbelstütze
Memory-Funktion , 2 verschiedene Speicherplätze für den elektrisch einstellbaren Fahrersitz und die Außenspiegel. (Nur in Verbindung mit Vordersitze elektrisch einstellbar bestellbar)
Rücksitzlehne umklappbar , teilbar und um 1/3, 2/3 umklappbar, 4 Verzurösen im Gepäckraum
Sitzheizung vorn , beheizt Sitzflächen und Lehnen, bei Sportsitzen oder Lederausstattung auch Sitzwangen; in 6 Stufen einstellbar, für Fahrer- und Beifahrersitz getrennt
Sitzheizung vorn und hinten , für die Vorder- und die äußeren Fondsitze. (Nur in Verbindung mit Leder- oder Alcantara-Leder-Ausstattung bestellbar)

Mittelarmlehne vorn , in Längsrichtung verschiebbar, mit aufklappbarem Staufach und zwei 12-Volt-Steckdosen in der Mittelkonsole
Mittelarmlehne hinten , in der Rücksitzlehne, klappbar
Kopfstützen , vorn und hinten in der Höhe einstellbar
Kindersitzbefestigung ISOFIX für den Beifahrersitz und die äußeren Fondsitze , mit Deaktivierungsschalter für den Beifahrerairbag

Lenkräder/Schalthebel/Bedienelemente

Lenkrad im 4-Speichen-Design , mit Fullsize-Airbag, in Höhe und Abstand einstellbar, schwarz
Lederlenkrad im 4-Speichen-Design , mit Fullsize-Airbag, in Höhe und Abstand einstellbar, inklusive Schalthebelknauf und Schalthebelmanschette in Leder, farblich auf die gewählte Innenausstattung abgestimmt
Multifunktions-Lederlenkrad im 4-Speichen-Design , mit Fullsize-Airbag, Ausstattung wie Lederlenkrad; zur Bedienung der optionalen Audi Radioanlagen, Sprachdialogsystem und Handyvorbereitung, wahlweise mit Schaltwippen hinter dem Lenkrad zum Wechseln der Fahrstufen bei S tronic
Sportlederlenkrad im 3-Speichen-Design , mit Fullsize-Airbag und gelochtem Leder, Ausstattung wie Lederlenkrad
Multifunktions-Sportlederlenkrad im 3-Speichen-Design , mit Fullsize-Airbag und gelochtem Leder, Ausstattung wie Lederlenkrad; zur Bedienung der optionalen Audi Radioanlagen, Sprachdialogsystem und Handyvorbereitung, wahlweise mit Schaltwippen hinter dem Lenkrad zum Wechseln der Fahrstufen bei S tronic
Lenkradkranz individualisiert mit Audi exclusive Leder , in allen Audi exclusive Farben erhältlich; Naht individuell wählbar in verschiedenen Audi exclusive Farben. Ein Angebot der quattro GmbH
Multifunktions-Lederlenkrad im 4-Speichen-Design mit Holzsegmenten in Nussbaumwurzel braun und Leder schwarz. Ein Angebot der quattro GmbH
Lenkradkranz individualisiert mit Audi exclusive Holz und Leder , in allen Audi exclusive Hölzern und Audi exclusive Farben erhältlich; Naht individuell wählbar in verschiedenen Audi exclusive Farben. Ein Angebot der quattro GmbH
Bedienelemente individualisiert mit Audi exclusive Leder , Lenkradkranz, Schalthebel und Schalthebelmanschette beleudet; in allen Audi exclusive Farben erhältlich; Naht individuell wählbar in verschiedenen Audi exclusive Farben. Ein Angebot der quattro GmbH

^[1] Welche Ausstattung in Ihrem Land Serie ist und welche Sonderausstattungen erhältlich sind, erfahren Sie bei Ihrem lokalen Audi Partner

^[1] Bei gewerblicher Nutzung des Fahrzeugs mit Anhängervorrichtung benötigen Sie unter bestimmten Voraussetzungen ein EG-Kontrollgerät

<p>Klimatisierung</p> <p>Klimaautomatik, mit sonnenstandsabhängiger Regelung, regelt elektronisch die Lufttemperatur, -menge und -verteilung, mit Stauluftregelung und manuellem Umluftbetrieb, Staub- und Pollenfilter, Defrosterdüsen für Windschutzscheibe und Seitenscheiben, Schlüsselkennung</p> <p>Komfortklimaautomatik 3-Zonen, mit sonnenstandsabhängiger Regelung, regelt elektronisch die Lufttemperaturmenge und -verteilung, getrennte Temperaturverteilung für Fahrer- und Beifahrerseite und im Fond, Temperatureinstellung und Luftverteilung vorn jeweils links und rechts einstellbar, Klimabedienteil zur Einstellung der Fondraumtemperatur in der Mittelkonsole hinten, automatische Umluftregelung durch Luftgütesensor, Klimabedienteil vorn mit digitaler Anzeige; Regen-, Licht- und Feuchtesensor, mit Kombifilter, indirekte Belüftung</p> <p>Standheizung/-lüftung, die Heizung erwärmt den Innenraum und hält die Scheiben eisfrei, die Standlüftung führt Frischluft zu und senkt die Innenraumtemperatur, mit Timer, separater Funkfernbedienung mit Funkrückmeldung</p>
<p>GepäcksicHERungs- und Ablagesysteme</p> <p>Ablagefächer, in der Türverkleidung vorn und hinten, mit Abstellmöglichkeit für Getränkeflaschen</p> <p>Brillenfach, im Innenlichtmodul vorn über dem Innenspiegel</p> <p>Ablagepaket, beinhaltet Ablagenetze an der Lehne der Vordersitze, Ablagefach unter den Vordersitzen (in Kombination mit Memory-Funktion nur unter dem Beifahrersitz), Getränkehalter in der Mittelarmlehne hinten und ein Schloss für das Handschuhfach</p> <p>Getränkehalter, zweifach in der Mittelkonsole vorn</p> <p>Trennnetz, karosserieseitig oder an der umgeklappten Rücksitzlehne zu befestigen, sowohl bei hochgestellter, einseitig umgeklappter als auch bei ganz umgeklappter Rücksitzlehne sehr hilfreich; herausnehmbar</p> <p>Verzurrösen, vierfach im Gepäckraum, zur Befestigung von Gepäckstücken und Gegenständen</p> <p>Wendematte, für den Gepäckraum, einseitig Velours bzw. gummiert, ausklappbar für die gesamte Ladefläche, auch bei umgeklappter Rücksitzlehne, mit ausklappbarer Ladekanten- und Stoßfängerabdeckung</p> <p>Wendeladeboden, eine Seite in hochwertigem Delour, die andere als wasserdichte, strapazierfähige Schmutzwanne (bei optionalem Reservfaltrad einfacher Ladeboden)</p> <p>Durchladeeinrichtung mit entnehmbarem Skisack, durch Einhängegurt fixierbar, für den praktischen Transport von langen Gegenständen, z. B. bis zu 4 Paar Ski mit bis zu 200 cm Länge oder 2 Snowboards</p> <p>Schienensystem mit Fixierset, im Gepäckraum, mit Teleskopstange und Befestigungsgurt, zur individuellen Aufteilung des Gepäckraums und zur Fixierung von Gegenständen</p> <p>Gepäckraumabdeckung, bequemes Be- und Entladen des Gepäckraums, die Abdeckung gleitet bei geöffneter Heckklappe in speziellen Führungen nach oben, sobald man sie leicht anhebt</p>

Welche Ausstattung in Ihrem Land Serie ist und welche Sonderausstattungen erhältlich sind, erfahren Sie bei Ihrem lokalen Audi Partner.

<p>Weitere Innenausstattungen</p> <p>Teppichboden inklusive Fußmatten Audi exclusive, Teppichboden inkl. Fußmatten mit Lederkeder. Kombination Teppich/Keder nach Wunsch in verschiedenen Audi exclusive Farben bestellbar. Ihr Audi Partner berät Sie gern. Ein Angebot der quattro GmbH</p> <p>Fußmatten vorn und hinten, aus Velours, abgestimmt auf die jeweilige Teppichfarbe</p> <p>Fußmatten Audi exclusive, Fußmatten mit Lederkeder. Keder nach Wunsch in verschiedenen Audi exclusive Farben bestellbar. Ihr Audi Partner berät Sie gern. Ein Angebot der quattro GmbH</p> <p>Einstiegsleisten, auf den Türschwrellern mit Aluminiumeinlage und allroad quattro Schriftzug</p> <p>Fensterheber, vorn und hinten elektrisch, mit Überschusskraftbegrenzung, Tipp-Auf- und Tipp-Zu-Funktion mit Komfortschaltung</p> <p>Zigarettenanzünder und Aschenbecher, Aschenbecher in der Mittelkonsole vorn und hinten, Zigarettenanzünder vorn</p> <p>Haltegriffe, gedämpft, vierfach klappbar, im Dachbereich versenkt, Kleiderhaken an den hinteren Haltegriffen</p> <p>Steckdose 12 Volt, im Gepäckraum rechts hinten</p> <p>Steckdose 230 Volt, in der Mittelkonsole im Fond. (Nur in Verbindung mit Mittelarmlehne vorn bestellbar)</p> <p>Aluminiumoptik im Interieur, Elemente an Ausströmern, Lichtschaltern und der elektromechanischen Parkbremse im Innenraum in Aluminiumoptik</p>
--

MMI und Navigationssysteme

MMI Navigation, inklusive Navigationsdaten (DVD), 6,5-Zoll-Farbdisplay mit hochwertiger Kartendarstellung und zahlreichen detaillierten Anzeigemöglichkeiten, Sprachbedienung (Zieleingabe über Buchstabieren), dynamische Zielführung (soweit verfügbar), MP3- und WMA-fähiges DVD-Laufwerk für Navigationsdaten (DVD), zusätzliche Pfeildarstellung im Fahrerinformationssystem, 2 SDHC-Kartenleser (für bis zu 32 GB), AUX-IN Anschluss, 8 Passivlautsprecher, Gesamtleistung 80 Watt. (Nur in Verbindung mit Fahrerinformationssystem oder Fahrerinformationssystem mit Farbdisplay und Multifunktions-Lederlenkrad bestellbar)

Navigationsdaten (DVD), enthält Navigationsdaten für die Länder (soweit digitalisiert): Andorra, Belgien, Dänemark, Deutschland, Estland, Finnland, Frankreich, Gibraltar, Griechenland, Großbritannien, Irland, Italien, Kroatien, Lettland, Liechtenstein, Litauen, Luxemburg, Monaco, Niederlande, Norwegen, Österreich, Polen, Portugal, San Marino, Schweden, Schweiz, Slowakei, Slowenien, Spanien, Tschechische Republik, Ungarn, Vatikanstadt

MMI Navigation plus, mit Navigationsdaten (Festplatte), hochauflösendes 7-Zoll-Farbdisplay mit hochwertiger Kartendarstellung, Sprachdialogsystem (Zieleingabe über Ganzworteingabe), Wahl aus 3 Alternativrouten, Kartendarstellung mit Topographie-Karteneinfärbung, Anzeige von Sehenswürdigkeiten und Stadtmodellen in 3D, Scrollen entlang der Route, Manövrieren in der Karte mit Joystick im Steuerungsknopf, Routeninfo in Split-screen (Manöverpunkte, Points of Interest an Autobahnen, TMC auf Route), Kreuzungsdetailkarte und Spurempfehlung, dynamische Zielführung (soweit verfügbar), zusätzliche Pfeildarstellung im Fahrerinformationssystem mit Farbdisplay, Radio mit Doppeltuner, Phasendiversity, Festplatte auch als Speicher für Musik nutzbar (10 GB), MP3-, WMA- und AAC-fähiges DVD-Laufwerk auch nutzbar für Musik- und Video-DVDs, 2 SDHC-Kartenleser (für bis zu 32 GB), AUX-IN Anschluss, 8 Passivlautsprecher, Gesamtleistung 80 Watt. (Nur in Verbindung mit Fahrerinformationssystem mit Farbdisplay und Multifunktions-Lederlenkrad bestellbar)

Navigationsdaten (Festplatte), enthält Navigationsdaten für die Länder (soweit digitalisiert): Andorra, Belgien, Dänemark, Deutschland, Estland, Finnland, Frankreich, Gibraltar, Griechenland, Großbritannien, Irland, Italien, Kroatien, Lettland, Liechtenstein, Litauen, Luxemburg, Monaco, Niederlande, Norwegen, Österreich, Polen, Portugal, Russland, San Marino, Schweden, Schweiz, Slowakei, Slowenien, Spanien, Tschechische Republik, Ungarn, Vatikanstadt

Fahrerinformationssystem, versorgt Sie auf einem Monochromdisplay mit Informationen von Bordcomputer, Auto-Check-System, Anzeigumfängen des MMI-Systems sowie digitaler Geschwindigkeitsanzeige. Außerdem wird das Display bei Fahrzeugen mit Schaltgetriebe zur Schaltanzeige verwendet. Das integrierte Effizienzprogramm unterstützt Sie mit Verbrauchsdatenübersichten, der Anzeige von Zusatzverbrauchern und Sparhinweisen für besonders ökonomisches Fahren

Fahrerinformationssystem mit Farbdisplay, versorgt Sie auf einem hochauflösenden Display mit Informationen von Bordcomputer, Auto-Check-System, Anzeigumfängen des MMI-Systems sowie digitaler Geschwindigkeitsanzeige. Außerdem wird das Display bei Fahrzeugen mit Schaltgetriebe zur Schaltanzeige verwendet. Das integrierte Effizienzprogramm unterstützt Sie mit Verbrauchsdatenübersichten, der Anzeige von Zusatzverbrauchern und Sparhinweisen für besonders ökonomisches Fahren

Bildschirm, 6,5 Zoll, monochrom, in der Armaturentafel, zur Anzeige der Radio-, Klimaanlage- und Car-Menü-Funktionen sowie der Uhrzeit

Mitteldisplay, mit monochromer Anzeige, zur Anzeige von Außentemperatur (warnt bei Temperaturen unter +5 °C mit einem Eiskristall im Anzeigenfeld vor möglichem Glatteis), Reichweite und Radiofrequenz, Ganganzeige bei Automatik, Serviceanzeige, Öldruck, Bremsdefekt, Kühlwasserstand/-temperatur, Bremsbelagverschleiß, Türpiktogramm, Tankwarnung

Radio- und TV-Anlagen

Radioanlage chorus, mit Single-CD-Laufwerk, dynamisierte Senderliste, 30 Stationsspeicher, Empfangsbereich FM (UKW) und AM (MW, LW), MMI-Bedienkonzept, monochromer 6,5-Zoll-Bildschirm, geschwindigkeitsabhängige Lautstärkeregelung, Phasendiversity, 4 Passivlautsprecher vorn, Gesamtleistung 40 Watt

Radioanlage concert, mit Single-CD-Laufwerk und SDHC-Kartenleser (bis 32 GB), jeweils MP3-, WMA- und AAC-fähig, dynamisierte Senderliste, 30 Stationsspeicher, Empfangsbereich FM (UKW) und AM (MW, LW), MMI-Bedienkonzept, 6,5-Zoll-TFT-Farbbildschirm, TP-Memo-Funktion, geschwindigkeitsabhängige Lautstärke-regelung, Phasendiversity, 8 Passivlautsprecher, Gesamtleistung 80 Watt, AUX-IN Anschluss

Radioanlage symphony, mit integriertem Sechsfach-CD-Wechsler und SDHC-Kartenleser (bis 32 GB), jeweils MP3-, WMA- und AAC-fähig, dynamisierte Senderliste, 30 Stationsspeicher, Empfangsbereich FM (UKW) und AM (MW, LW), MMI-Bedienkonzept, 6,5-Zoll-TFT-Farbbildschirm, TP-Memo-Funktion, geschwindigkeitsabhängige Lautstärkeregelung, Phasendiversity, 8 Passivlautsprecher, Gesamtleistung 80 Watt, AUX-IN Anschluss

Digitaler Radioempfang (DAB) für Radioanlage concert, symphony sowie MMI Navigation und MMI Navigation plus. Zusätzlich zum analogen Senderangebot Empfang von digital ausgestrahlten Radiosendern. Mit dem DAB-Doppeltuner (nur in Verbindung mit MMI Navigation und MMI Navigation plus bestellbar) sucht ein zweiter DAB-Tuner permanent nach alternativen Empfangsfrequenzen des eingestellten Senders, gleichzeitig wird die Senderliste aktualisiert. Bitte beachten: Empfang abhängig von lokaler digitaler Netzverfügbarkeit, kein Empfang von DAB+

TV-Empfang, für MMI Navigation plus, Empfang von analog und digital (DVB-T) ausgestrahlten unverschlüsselten Fernsehsendern (MPEG-2-Standard), TV-Bild, Videotext und Electronic Program Guide (EPG). Anschlussmöglichkeit von 2 externen AV-Quellen über optionales Adapterkabel. Bitte beachten: TV-Empfang abhängig von lokaler analoger und digitaler Netzverfügbarkeit. Keine AV- oder TV-Video-Ausgabe im Fahrbetrieb (Audio-Ausgabe auch im Fahrbetrieb verfügbar)

TV-Empfang und digitaler Radioempfang (DAB), Empfang von analog und digital (DVB-T) ausgestrahlten unverschlüsselten Fernsehsendern (MPEG-2-Standard), TV-Bild, Videotext und Electronic Program Guide (EPG). Anschlussmöglichkeit von 2 externen AV-Quellen über optionales Adapterkabel. Bitte beachten: TV-Empfang abhängig von lokaler analoger und digitaler Netzverfügbarkeit. Keine AV- oder TV-Video-Ausgabe im Fahrbetrieb (Audio-Ausgabe auch im Fahrbetrieb verfügbar). Der digitale Radioempfang (DAB) ermöglicht zusätzlich zum analogen Senderangebot den Empfang von digital ausgestrahlten Radiosendern nach DAB-Standard. DAB-Doppeltuner mit dynamischer Senderliste. Bitte beachten: Empfang abhängig von lokaler digitaler Netzverfügbarkeit, kein Empfang von DAB+

Audi sound system, 6-Kanal-Verstärker, 10 Lautsprecher inklusive Centerspeaker in der Armaturentafel und Subwoofer in der Heckablage bzw. in der Reserveradmulde, Gesamtleistung 180 Watt. (Nicht in Verbindung mit Radioanlage chorus bestellbar)

Bang & Olufsen Sound System, Surround-Sound-Wiedergabe über 14 Hochleistungslautsprecher; 1 Center-speaker und 2 Mitteltoner in der Armaturentafel; je 1 Hochtöner im Spiegeldreieck; je 1 Tieftöner in den vorderen Türen; 2 Hochtöner und 2 Tief-Mitteltoner in den Türverkleidungen; 2 Surroundlautsprecher sowie 1 Subwoofer in der Heckablage bzw. in der Reserveradmulde, exklusive Lautsprecherabdeckungen mit Aluminiumapplikationen, dynamische Fahrgeräuschkompensation, 10-Kanal-Verstärker, Gesamtleistung 505 Watt. In Verbindung mit MMI Navigation plus und dem integrierten DVD-Laufwerk ist die Wiedergabe von 5.1 Surround Sound möglich. (Nicht in Verbindung mit Radioanlage chorus bestellbar)

CD-Wechsler, im Handschuhfach für 6 CDs (MP3- und WMA-fähig), erschütterungsgesichert, leicht zugänglich, ohne Magazin, jede CD einzeln lad- bzw. wechselbar. Die Wiedergabe von kopiergeschützten Musikdateien (DRM) ist nicht möglich. (Nur in Verbindung mit MMI Navigation plus bestellbar)

Audi music interface zur Anbindung von Apple iPod ab Generation 4, Apple iPhone (Musikfunktionalität) sowie USB-Speichermedien und MP3-Playern. Das Audi music interface ist im Handschuhfach untergebracht, die Bedienung erfolgt über MMI Navigation plus, MMI Navigation, Radioanlage symphony, Radioanlage concert oder ein Multifunktions-Lederlenkrad. Hinweis: Nur in Verbindung mit speziellem Adapterkabel nutzbar (Audi Original Zubehör). Bei Bestellung des Audi music interface entfällt der separate AUX-IN Anschluss. Informationen über kompatible MP3-Player erhalten Sie bei Ihrem Audi Partner

Vorbereitung für Rear Seat Entertainment, beinhaltet Vorverkabelung sowie Aufnahme für die Halter, in der Rückenlehne des Fahrer- und Beifahrersitzes. Das passende Rear Seat Entertainment-Paket (Tabletplayer mit Halter) ist als Plug-and-Play-Lösung über Audi Original Zubehör erhältlich

Telefon und Kommunikation

Bluetooth-Schnittstelle, Bluetooth-fähige Mobiltelefone können über die Schnittstelle mit dem Fahrzeug verbunden werden. Freies Sprechen im Fahrzeug über Mikrofon möglich. (Nicht in Verbindung mit Radioanlage chorus bestellbar)

Handyvorbereitung (Bluetooth), beinhaltet eine Freisprecheinrichtung und Sprachbedienung für die Telefonfunktionen sowie eine Vorbereitung für eine handyspezifische Ladeeinrichtung; die Bedienung erfolgt über MMI Navigation plus, MMI Navigation, Radio concert, Radio symphony, das Multifunktions-Lederlenkrad oder, soweit vorhanden, über das Sprachdialogsystem; Adapter und Informationen über kompatible Handys erhalten Sie bei Ihrem Audi Partner

Bluetooth-Autotelefon, komfortable Anbindung Ihres Bluetooth-fähigen Mobiltelefons an das fahrzeuginterne GSM-Modul (Voraussetzung: Handy besitzt SIM Access Profile), zusätzlicher SIM-Karten-Leser in der Blende der MMI Navigation/MMI Navigation plus. Übernahme von Telefonbucheinträgen in das Fahrzeug sowie Verwaltung von Ruflisten; einfache Bedienung über MMI Navigation oder MMI Navigation plus, Multifunktions-Lederlenkrad oder das Sprachdialogsystem. (Nur in Verbindung mit Mittelarmlehne vorn, MMI Navigation oder MMI Navigation plus und einem Multifunktions-Lederlenkrad bestellbar)

Bluetooth-Autotelefon mit schnurlosem Bedienhörer, umfasst zusätzlich zum Bluetooth-Autotelefon einen Hörer mit Farbdisplay und integriertem SIM-Karten-Leser, für diskrete Telefonie; komfortables Schreiben von SMS durch automatische Worterkennung. Unterbringung des Hörers in der Mittelarmlehne vorn. (Nur in Verbindung mit Mittelarmlehne vorn bestellbar)

Assistenz-Systeme

adaptive cruise control, automatische Distanzregelung (Regelbereich 30–200 km/h); unterstützt Erkennung und Halten des Abstandes durch Bremsen und Beschleunigen innerhalb der Systemgrenzen, 4 Programme individuell über den Lenkstockhebel der Geschwindigkeitsregelanlage einstellbar. (Nicht mit Radioanlage chorus bestellbar)

Audi side assist, Spurwechselassistent, überwacht innerhalb der Systemgrenzen ab einer Geschwindigkeit von 30 km/h mittels Radartechnik den Bereich seitlich hinter dem fahrenden Fahrzeug und informiert den Fahrer über eine LED-Anzeige im Außenspiegel, wenn das System ein anderes Fahrzeug auf der Nebenspur erkannt hat. (Nicht in Verbindung mit Radioanlage chorus bestellbar)

Audi lane assist, Spurhalteassistent, das System erstellt innerhalb der Systemgrenzen mit Frontkamera und Lenkwinkelsensor eine virtuelle Fahrspur. Bei drohendem Verlassen der Fahrspur und nicht aktiviertem Blinker wird der Fahrer über Vibration des Lenkrads gewarnt; inklusive Frontscheibe mit Akustikverglasung. (Entfall des grauen Colorstreifens in der Frontscheibe, nur in Verbindung mit Licht-/Regensensor und Multifunktions-Lederlenkrad im 4-Speichen-Design bestellbar, nicht in Verbindung mit Radioanlage chorus bestellbar)

Anfahrassistent, hält das Fahrzeug nach dem Anhalten sowohl an Steigungen als auch im Gefälle zeitlich unbegrenzt. Das System wird per Tastendruck aktiviert und ermöglicht dem Fahrer ein komfortables Anfahren ohne manuelle Handbremsbetätigung. (Nicht für Modelle mit Start-Stop-System bestellbar)

Einparkhilfe hinten, unterstützt das rückwärtige Einparken durch akustisches Anzeigen des Abstands zu einem erkannten Objekt, Messung durch Ultraschallsensoren, unauffällig in den Stoßfänger integriert

Einparkhilfe plus, akustische und optische Einparkhilfe nach vorn und nach hinten mit Anzeige im Bildschirm. (Nicht in Verbindung mit Radioanlage chorus bestellbar)

Einparkhilfe plus mit Rückfahrkamera, akustische und optische Einparkhilfe nach vorn und nach hinten, Bild-darstellung des Bereichs hinter dem Fahrzeug im MMI-Display, Rückfahrkamera unauffällig in die Gepäckraumklappe integriert. (Nur in Verbindung mit MMI Navigation plus bestellbar)

Geschwindigkeitsregelanlage, unterstützt den Fahrer beim Einhalten der gewünschten Geschwindigkeit ab etwa 30 km/h konstant, sofern es die Motorleistung zulässt, zusätzlich aktiver Bremsengriff, z. B. bei Bergabfahrt, Bedienung über separaten Lenkstockhebel, Anzeige der gesetzten Geschwindigkeit im Fahrerinformationssystem

Fahrwerke/Bremsen

Audi drive select, unterschiedliche Fahrzeugeinstellung durch 3 Modi comfort, auto und dynamic sowie den zusätzlichen Modus individual, nur in Verbindung mit MMI Navigation oder MMI Navigation plus. (Nur in Verbindung mit Dynamiklenkung bestellbar)

Dynamiklenkung, trägt durch eine fahrsituationsabhängige dynamische Regelung von Lenkaufwand und -winkel bei Spurwechsel, Einparken und Kurvenfahrt zur Steigerung von Komfort und Fahrdynamik bei. (Nur in Verbindung mit Audi drive select bestellbar)

Dynamikfahrwerk, für hervorragende Fahrdynamik bei sehr gutem Fahrkomfort mit Fünflenker-Leichtbau-Vorderachse, Rohr-Querstablisor; Trapezlenker-Hinterachse mit Einzerradaufhängung; Zweirohr-Gasdruckdämpfer und Schraubenfeder, Zuganschlagfeder, Vorderachsträger mit der Karosserie fest verschraubt, elastisch gelagerter Achsträger hinten

Bremsanlage, Zweikreisbremsanlage mit diagonaler Aufteilung, Anti-Blockier-System ABS mit elektronischer Bremskraftverteilung EBV, elektronisches Stabilisierungsprogramm ESP mit Bremsassistent, Tandem-Bremskraftverstärker, Scheibenbremsen vorn/hinten, vorn innenbelüftet

Elektromechanische Parkbremse, umfasst Parkbremsfunktion im Stand, Anfahrhilfe durch automatisches Lösen beim Anfahren und Notbremsfunktion während der Fahrt über alle 4 Räder

Bremsbelagverschleißanzeige vorn, Anzeige im Mitteldisplay

Technik/Sicherheit

Karosserie verzinkt, vollverzinkt im korrosionsgefährdeten Bereich, selbsttragend, Front- und Heckbereich mit definierten Knautschzonen. (12 Jahre Gewährleistung gegen Durchrostung)

Airbags

Fullsize-Airbags, für Fahrer und Beifahrer mit Sitzpositionserkennung, Airbag für Fahrer und Beifahrer adaptiv

Seitenairbags vorn (Thorax-Becken-Airbag)

Seitenairbags hinten (Option), als Ergänzung zum Seitenaufprallschutz in den Türen

Kopfairbagsystem

Integrales Kopfstützensystem, im Falle einer Heckkollision wird durch die Gestaltung des Sitzes der Oberkörper aufgefangen und der Kopf abgestützt. Dadurch wird die Schutzwirkung erhöht bzw. die Gefahr eines Schleudertraumas vermindert

Lenksäulenverriegelung, elektrisch

Instrumenteneinsatz, mit regelbarer Beleuchtung, elektronischer Tachometer mit Kilometer- und Tageskilometerzähler, Drehzahlmesser, Uhr, Kühlmitteltemperaturanzeige und Kraftstoffvorratsanzeige

Sicherheitslenksäule, enthält eine Verschiebemechanik mit Dämpfungsfunktion, die das Schutzpotenzial von Sicherheitsgurt und Airbag ergänzt

Sicherheitsgurte, Dreipunkt-Automatikgurte für alle 5 Sitzplätze, mit Gurtrageerkennung vorn, farblich auf das Interieur abgestimmt

Gurtkraftbegrenzer, vorn

Gurtstraffer, vorn

Wardreieck, mit Halterung an der Innenseite der Gepäckraumklappe

Verbandmaterial, im Staufach der Mittelarmlehne hinten

Antriebs-Schlupf-Regelung ASR, für gute Traktion, verringert das Durchdrehen der Antriebsräder

Elektronische Differenzialsperre EDS, die Anfahrhilfe bremst automatisch bis zu einer Geschwindigkeit von ca. 100 km/h bei unterschiedlich griffiger Fahrbahn die Antriebsräder auf zu glattem Untergrund ab und sorgt so für kraftvolles Vorwärtskommen

Elektronisches Stabilisierungsprogramm ESP, mit offroad detection, vernetzt ABS, EBV, ASR und EDS mit eigenen Sensoren und vergleicht die Fahrdaten mit Referenzdaten; sorgt durch gezieltes Abbremsen einzelner Räder und Eingriff ins Motormanagement für mehr Stabilität

Servolenkung, unterstützt die Lenkbewegung während des Fahrens und erleichtert das Einparken

servotronic, geschwindigkeitsabhängige Servolenkung. (Serie ab 155 kW)

Handschaltgetriebe, 6-Gang, vollsynchronisiert, hydraulisch betätigte Einscheiben-Trockenkupplung mit asbestfreien Belägen, Zweimassen-Schwungrad

S tronic, 7-Gang-Doppelkupplungsgetriebe mit elektrohydraulischer Betätigung, ermöglicht kürzere Schaltzeiten und Schalten nahezu ohne spürbare Zugkraftunterbrechung; bedienbar über die Schaltwippen hinter dem Lenkrad, den Schaltknäuf oder im Automatikbetrieb

quattro®, permanenter Allradantrieb mit asymmetrisch-dynamischer Momentenverteilung, selbstsperrendes Mittendifferenzial, elektronische Differenzialsperre EDS über Bremsengriff an allen angetriebenen Rädern

Rekuperation, durch Anhebung der Generatorspannung wird während einer Schub- oder Bremsphase Bewegungsenergie in nutzbare elektrische Energie umgewandelt. Durch diese Energie wird bei einer nachfolgenden Beschleunigung der Generator entlastet – und so bis zu 3% Kraftstoff gespart

Start-Stop-System, senkt den Kraftstoffverbrauch und den CO₂-Ausstoß durch Abschalten des Motors in Standphasen, z. B. an Ampeln. Für einen optimalen Wiederstart wird der Startvorgang bereits beim Treten der Kupplung eingeleitet, beim Einlegen des Ganges ist die Leerlaufdrehzahl schon erreicht. (Serie für 2.0 TFSI und 2.0 TDI, jeweils mit 6-Gang-Handschaltgetriebe)

Fehlbetankungsschutz, verhindert mechanisch die Fehlbetankung von Dieselfahrzeugen mit Ottokraftstoffen

Modell	A4 allroad quattro 2.0 TFSI	A4 allroad quattro 2.0 TDI (105 kW) mit Dieselpartikelfilter	A4 allroad quattro 2.0 TDI (125 kW) mit Dieselpartikelfilter	A4 allroad quattro 3.0 TDI mit Dieselpartikelfilter
Motorbauart	Reihen-4-Zylinder-Ottomotor mit Benzindirekteinspritzung, Abgasturboaufladung und Audi valvelift system	Reihen-4-Zylinder-Dieselmotor mit Common Rail Einspritztechnologie und Abgasturboaufladung	Reihen-4-Zylinder-Dieselmotor mit Common Rail Einspritztechnologie und Abgasturboaufladung	V6-Zylinder-Dieselmotor mit Common Rail Einspritztechnologie und Abgasturboaufladung
Hubraum in cm³ (Ventile pro Zylinder)	1984 (4)	1968 (4)	1968 (4)	2967 (4)
Max. Leistung¹ in kW bei min⁻¹	155/4300–6000	105/4200	125/4200	176/4000–4400
Max. Drehmoment in Nm bei min⁻¹	350/1500–4200	320/1750–2500	350/1750–2500	500/1500–3000

Kraftübertragung/Räder

Antriebsart	Permanenter Allradantrieb quattro®	Permanenter Allradantrieb quattro®	Permanenter Allradantrieb quattro®	Permanenter Allradantrieb quattro®
Getriebeart	6-Gang-Handschaltgetriebe [7-Gang S tronic]	6-Gang-Handschaltgetriebe	6-Gang-Handschaltgetriebe	6-Gang-Handschaltgetriebe [7-Gang S tronic]
Räder	Aluminium-Gussräder, 8 J x 17	Aluminium-Gussräder, 8 J x 17	Aluminium-Gussräder, 8 J x 17	Aluminium-Gussräder, 8 J x 17
Reifen	225/55 R 17	225/55 R 17	225/55 R 17	225/55 R 17

Gewicht/Volumen

Leergewicht² in kg	1690	[1725]	1705	1705	1805	[1840]
Zul. Gesamtgewicht in kg	2185	[2220]	2200	2200	2300	[2335]
Zul. Dachlast/Stützlast in kg	90/80		90/80	90/80	90/80	
Zul. Anhängelast³ in kg	ungebremst	750	750	750	750	
	bei 12 % Steigung	1700	1700	1700	1900	
	bei 8 % Steigung	1900	1900	1900	2100	
Tankinhalt ca. in l	64		64	64	64	

Fahrleistung/Verbrauch⁴

Höchstgeschwindigkeit in km/h	230	[230]	200	213	237	[236]	
Beschleunigung 0–100 km/h in s	6,9	[6,9]	10,3	8,9	6,6	[6,4]	
Kraftstoffart	Super schwefelfrei ROZ 95 ⁵		Diesel schwefelfrei ⁶	Diesel schwefelfrei ⁶	Diesel schwefelfrei ⁶		
Kraftstoffverbrauch⁷ in l/100 km	innerorts	10,2	[10,4]	7,5	7,5	9,6	[8,7]
	außerorts	6,5	[7,0]	5,5	5,5	5,8	[6,1]
	kombiniert	7,9	[8,3]	6,2	6,2	7,2	[7,1]
CO₂-Emission⁷ in g/km	innerorts	238	[243]	197	197	251	[231]
	außerorts	150	[165]	144	144	153	[163]
	kombiniert	184	[194]	164	164	189	[189]
Abgasnorm	EU5		EU5	EU5	EU5		

[] Angaben für S tronic.

Erklärungen

- ¹ Der angegebene Wert wurde nach dem vorgeschriebenen Messverfahren (RL 80/1269/EWG in der gegenwärtig geltenden Fassung) ermittelt.
- ² Fahrzeugleergewicht mit Fahrer (68 kg), Gepäck (7 kg) und Kraftstoffbehälter zu 90 % gefüllt, ermittelt nach der RL 92/21/EWG in der gegenwärtig geltenden Fassung. Durch Sonderausstattungen können sich das Leergewicht und der Luftwiderstandsbeiwert des Fahrzeugs erhöhen, wodurch die mögliche Nutzlast bzw. Höchstgeschwindigkeit entsprechend verringert wird.
- ³ Mit zunehmender Höhe verringert sich zwangsläufig die Motorleistung. Ab 1.000 m über Meereshöhe und je weitere 1.000 m sind jeweils 10 % vom Gespanngewicht (zul. Anhängelast + zul. Gesamtgewicht des Zugfahrzeugs) abzuziehen. Gültiger Wert Anhängelast bei werksseitig verbauter Anhängervorrichtung. Bei gewerblicher Nutzung des Fahrzeugs mit Anhängervorrichtung benötigen Sie unter bestimmten Voraussetzungen ein EG-Kontrollgerät.
- ⁴ Der Kraftstoffverbrauch und die CO₂-Emissionen eines Fahrzeugs hängen nicht nur von der effizienten Ausnutzung des Kraftstoffs durch das Fahrzeug ab, sondern werden auch vom Fahrverhalten und von anderen nichttechnischen Faktoren beeinflusst. CO₂ ist das für die Erderwärmung hauptsächlich verantwortliche Treibhausgas.
- ⁵ Die Verwendung von unverbleitem Kraftstoff Super schwefelfrei ROZ 95 nach DIN EN 228 wird empfohlen. Wenn nicht verfügbar: Unverbleiter Kraftstoff Normal schwefelfrei ROZ 91 nach DIN EN 228 mit geringer Leistungsminderung.
- ⁶ Die Verwendung von Diesel schwefelfrei nach DIN EN 590 wird empfohlen. Wenn nicht verfügbar: Diesel nach DIN EN 590.
- ⁷ Die angegebenen Werte wurden nach den vorgeschriebenen Messverfahren ermittelt. Die Angaben beziehen sich nicht auf ein einzelnes Fahrzeug und sind nicht Bestandteil des Angebots, sondern dienen allein Vergleichszwecken zwischen den verschiedenen Fahrzeugtypen.

Wichtiger Hinweis

Die Inspektion erfolgt nach Serviceanzeige.

Audi A4 allroad quattro

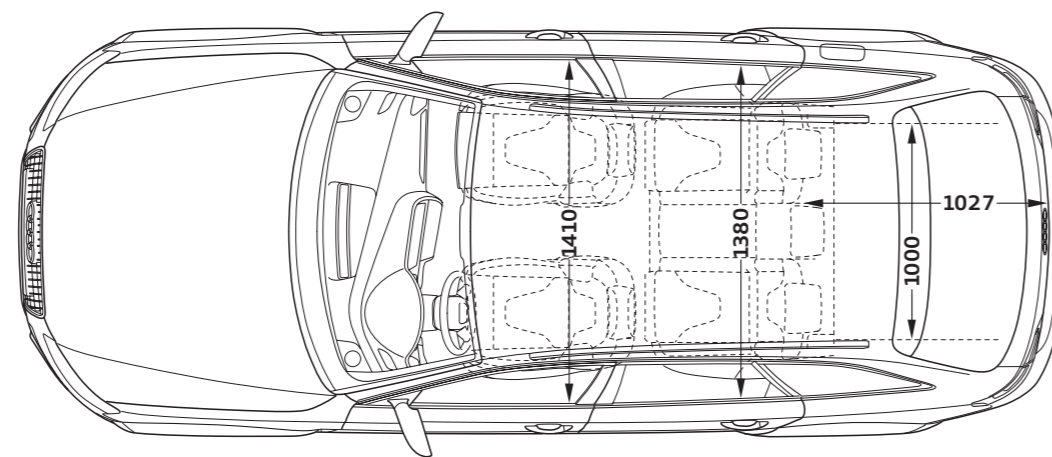
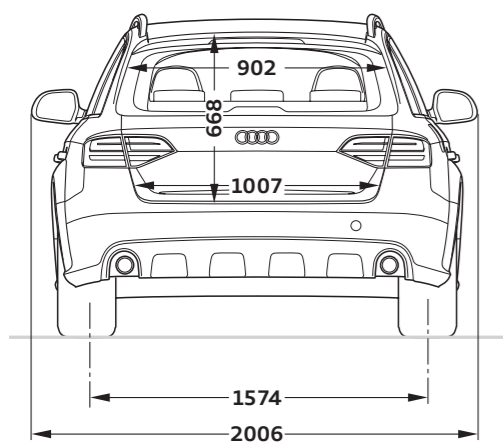
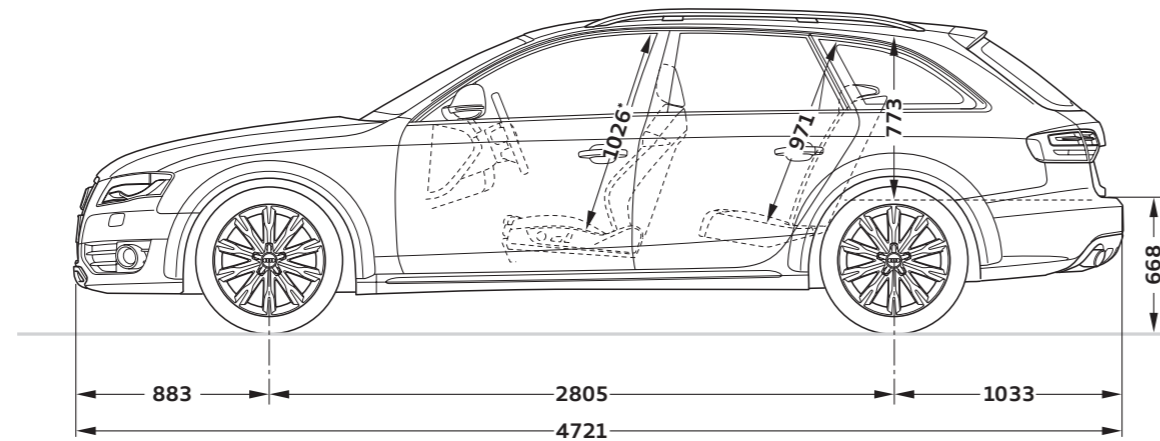
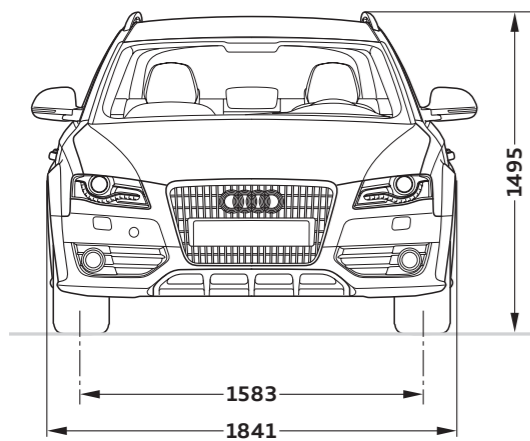

Angaben in Millimeter.

Angaben der Abmessungen bei Fahrzeugleergewicht.

Gepäckraumvolumen 490/1.430 l (Messung nach VDA-Methode mit Quadern von 200 x 100 x 50 mm Kantenlänge; zweiter Wert bei umgeklappter Rücksitzlehne und dachhoher Beladung).

Wendekreis ca. 11,5 m.

*Maximaler Kopfraum.

Effizienz: serienmäßig in jedem Audi.



Vorsprung durch Technik ist der Anspruch, dem sich die Marke Audi verpflichtet hat. Dazu gehört, über jeden Tropfen Kraftstoff immer wieder nachzudenken. Seit vielen Jahren macht Audi dies in allen Modellen erlebbar – und hat als Entwickler zahlreicher Innovationen die Effizienzstandards im Automobilbau nachhaltig beeinflusst. Ob mit den

Motorenkonzepten TDI, FSI® und TFSI®, mit den Getriebe-Technologien oder mit dem Audi Space Frame (ASF). Um eine kontinuierliche Verbesserung des Energieverbrauchs zu erzielen, wird eine Vielzahl intelligenter Effizienzmaßnahmen – speziell abgestimmt auf das jeweilige Fahrzeug – kombiniert. Effizienz mit System – individuell und serienmäßig.

Ein Engagement, das schon heute zu überzeugenden Ergebnissen führt. So bleiben bereits viele Modelle aus der aktuellen Audi Produktpalette unter 140 g CO₂/km. Eine wirkungsvolle Maßnahme zur Reduktion von Emissionen. Und genauso beeindruckend wie die Tatsache, dass ein Großteil der Audi Fahrzeuge bereits die strenge EU5-Norm erfüllt.

All dies demonstriert das Know-how von Audi – und ist jeden Tag ein Ansporn, auch in Zukunft Sportlichkeit und Effizienz in Einklang zu bringen.

Bei Audi bekommen Sie sehr viel mehr als einen Audi.

Wer sich für einen Audi entscheidet, entscheidet sich für eine Marke, die ihren Kunden mehr bietet. Mehr Individualität. Mehr Exklusivität. Und mehr Faszination.

Audi Konfigurator

Stellen Sie mit dem Audi Konfigurator Ihren ganz persönlichen Audi zusammen. Alle aktuellen Modelle, Motoren, Farben und Ausstattungen stehen Ihnen bei der Auswahl zur Verfügung.

> www.audi.com



Audi tv

Auf Audi tv entdecken Sie ganz neue Facetten unserer Marke mit den vier Ringen: spannende Reportagen über unsere Modelle, technische Innovationen, faszinierende Events aus den Bereichen Motorsport, Tradition, Kultur und Lifestyle. Werfen Sie einen Blick hinter die Kulissen. Jeden Tag aktuell. Rund um die Uhr.

> www.audi.tv

