



RS 4

 Audi RS 4 Avant

 Audi Sport
performance cars



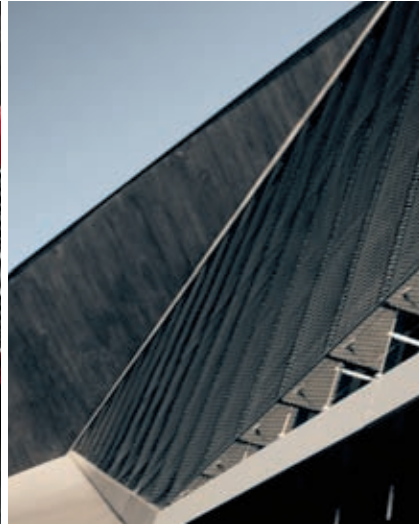

Seite	
Faszination	
4	Audi RS 4 Avant
Technik	
24	Audi Effizienz
26	Audi ultra
28	V8-FSI-Motor
30	S tronic®
32	quattro®
34	Fahrwerke
36	Bremsanlagen
38	Audi drive select®
Ausstattungen	
42	Styleguides
46	Lackierungen
48	Räder/Reifen
50	Sitze/Sitzbezüge
54	Dekoreinlagen
55	Licht und Spiegel
55	Außenausstattungen
56	Innenausstattungen
57	Infotainment
59	Assistenzsysteme
59	Technik
60	Audi Anschlussgarantie
Sonstiges	
62	Technische Daten
63	Abmessungen
64	Neuwagenabholung
66	Index
70	Faszination Audi

Die Ausstattung des im Faszinationsteil abgebildeten Fahrzeugs finden Sie auf Seite 69.

Die Werte für Kraftstoffverbrauch und CO₂-Emissionen sowie die Effizienzklasse finden Sie auf Seite 62.



Wer sich für einen Audi entscheidet, will sportliches Fahrverhalten, attraktives Design und innovative Technik erleben. Wer sich für den Audi RS 4 Avant entscheidet, bekommt noch viel mehr: die Leistung und Fahrdynamik eines starken Sportwagens in Verbindung mit hoher Funktionalität und Alltagstauglichkeit. Ohne Kompromisse.

Ganz Audi. Und doch so viel mehr. Der neue Audi RS 4 Avant.

Die Werte für Kraftstoffverbrauch und CO₂-Emissionen sowie die Effizienzklasse finden Sie auf Seite 62.

Kompromisslos
anspruchsvoll.



Weil **Herausforderungen**
nicht herausfordernd genug sein können.

Ein Druck auf das Gaspedal genügt, um die unwiderstehliche Kraft des 4,2-Liter-V8-Aggregats mit 331 kW (450 PS) zu spüren. Die Benzindirekteinspritzung FSI® und das Hochdrehzahlkonzept (HDZ) sorgen für spontanes Ansprechverhalten und hervorragende Elastizität. In nur 4,7 Sekunden beschleunigt der Audi RS 4 Avant von 0 auf 100 km/h. Mühelos sprintet er weiter bis zur Höchstgeschwindigkeit von 250 km/h*. Auf Wunsch geht das Vergnügen sogar bis 280 km/h*.

Die Werte für Kraftstoffverbrauch und CO₂-Emissionen sowie die Effizienzklasse finden Sie auf Seite 62.

*Elektronisch abgeregelt.







RS 4

IN RS 4008



Schneller schalten, athletischer vorankommen: mit dem 7-Gang-Doppelkupplungsgetriebe S tronic. Es ermöglicht sehr kurze Schaltvorgänge nahezu ohne Zugkraftunterbrechung. Sie können die S tronic entweder automatisch agieren lassen oder selbst steuern – per Wählhebel oder Wippen am Lenkrad. In jedem Fall sind Sie ausgesprochen sportlich unterwegs. Und dank hohem Wirkungsgrad und großer Spreizung auch erstaunlich effizient.

Mit Audi drive select können Sie jederzeit den Fahrzeugcharakter verändern. Von der Lenkung bis zum Motorsound lassen sich verschiedene serienmäßige Komponenten und auch optionale Systeme noch sportlicher oder komfortabler konfigurieren. Je nachdem, wie Sie Ihren Audi RS 4 Avant erleben möchten.

Die Werte für Kraftstoffverbrauch und CO₂-Emissionen sowie die Effizienzklasse finden Sie auf Seite 62.



Pure Sportlichkeit, athletisches Design. Der Audi RS 4 Avant fasziniert aus jeder Perspektive. Die schlanken Xenon plus-Scheinwerfer mit LED-Tagfahrlichtband verleihen ihm einen herausfordernden Blick. Die groß dimensionierten Lufteinlässe im vorderen Stoßfänger lassen die Kraft erahnen, die sich hinter ihnen verbirgt. Der Audi Singleframe trägt das typische Wabengitter in Anthrazit hochglänzend, eingerahmt von matter Aluminiumoptik.

Die Werte für Kraftstoffverbrauch und CO₂-Emissionen sowie die Effizienzklasse finden Sie auf Seite 62.

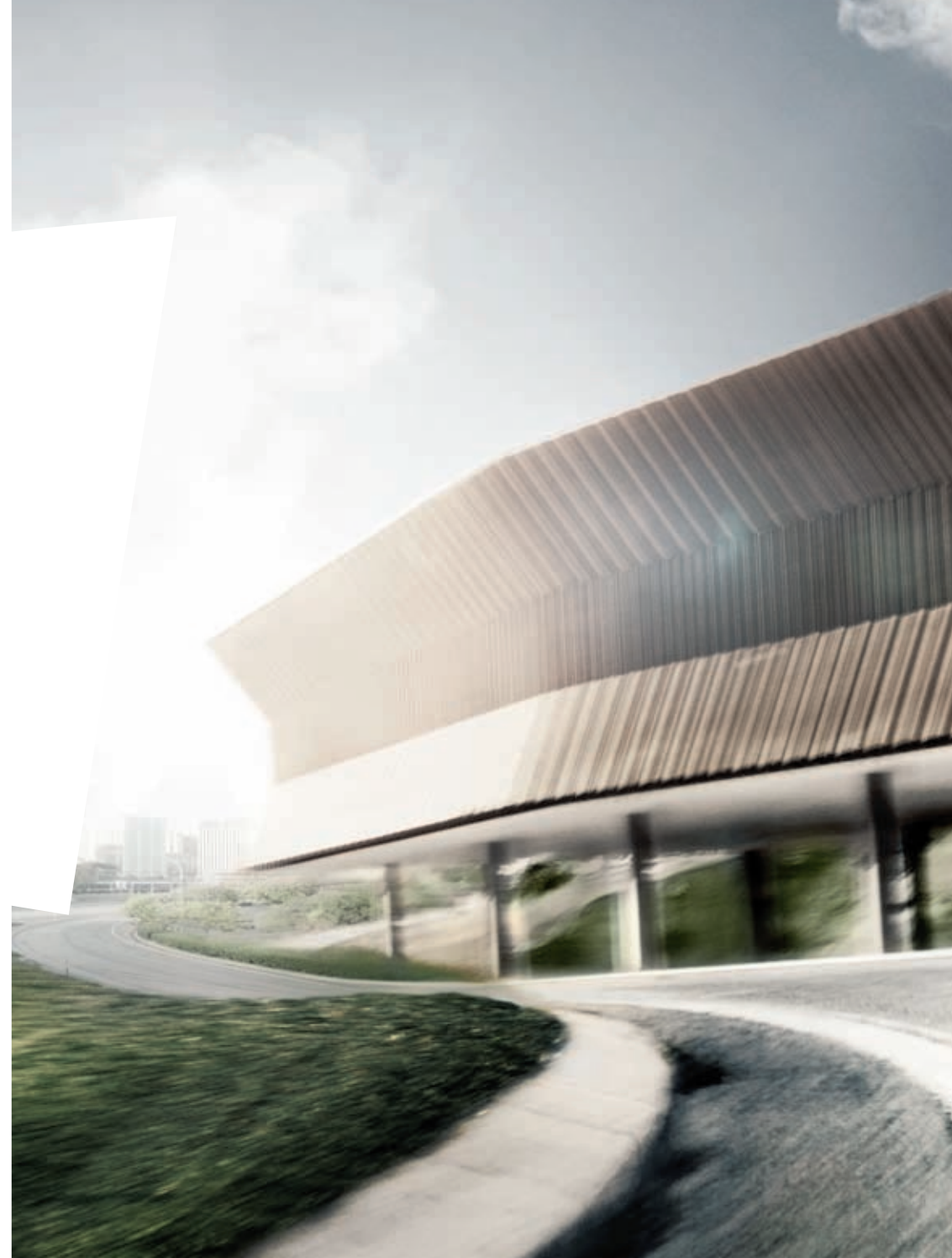



■ **Traktion und Agilität** – dafür wurde quattro erfunden. Im Audi RS 4 Avant kommt die neueste Generation des permanenten Allradantriebs zum Einsatz. Sie arbeitet mit dem selbstsperrenden Kronenrad-Mittendifferenzial und der radselektiven Momentensteuerung, um die Antriebskraft bedarfsgerecht und fahrsituationsabhängig auf jedes einzelne Rad zu verteilen. Die Folge: noch präziseres Handling, noch bessere Traktion, noch mehr Fahrstabilität.

Die Werte für Kraftstoffverbrauch und CO₂-Emissionen sowie die Effizienzklasse finden Sie auf Seite 62.









Weil

außergewöhnlich

schon beim Äußeren anfängt.

Der Audi RS 4 Avant ist der Spitzensportler seiner Baureihe. Jedes Detail spiegelt diesen Anspruch wider. Ausgestellte Radhäuser und Schwellerverbreiterungen definieren seine Seitenlinie. Aluminiumräder im 19- und 20-Zoll-Format sowie die dahinter liegenden Wave-Bremsscheiben setzen weitere Akzente in der Seitenansicht. Die nach hinten leicht abfallende Dachlinie und Schulterkante unterstreichen seine dynamische Erscheinung. Sportliche Attribute wie der Dachkantenspoiler, der Diffusoreinsatz und die ovalen Endrohrblenden der Abgasanlage setzen am Heck einen markanten Schlusspunkt.

Die Werte für Kraftstoffverbrauch und CO₂-Emissionen sowie die Effizienzklasse finden Sie auf Seite 62.







Weil **Größe**

Großes bewegen kann.

Die beeindruckende Athletik setzt sich im Innenraum nahtlos fort. Das unten abgeflachte RS 4-Multifunktions-Sportlederlenkrad liegt griffig in der Hand. Das klare, ergonomische Design des Cockpits vereint intuitive Bedienbarkeit mit Audi typischer Präzision.

Seine kompromisslose Sportlichkeit verbindet der Audi RS 4 Avant mit großzügigem Raumangebot und anspruchsvollem Ambiente. Die Dekoreinlagen in Carbon oder auf Wunsch in Aluminium, Klavierlack oder Edeltahlgewebe sowie die Pedale in Aluminiumoptik unterstreichen durch ihre Hochwertigkeit den Premiumcharakter.

Die Werte für Kraftstoffverbrauch und CO₂-Emissionen sowie die Effizienzklasse finden Sie auf Seite 62.



Die S-Sportsitze tragen eine RS 4-Prägung in der Lehne und sind für sportliches Fahren konzipiert. Als Sitzbezug steht eine schwarze Alcantara/Leder-Kombination oder optional Leder Feinnappa in Schwarz bzw. Mondsilber mit felsgrauer Biese zur Wahl. Für noch mehr Seitenhalt empfehlen wir Ihnen die auf Wunsch erhältlichen RS 4-Schalensitze vorn.

Weitere Details belegen die Sportlichkeit des Fahrzeugs: z. B. die Einstiegsleisten mit edler Aluminiereinlage und RS 4-Schriftzug.

Die Werte für Kraftstoffverbrauch und CO₂-Emissionen sowie die Effizienzklasse finden Sie auf Seite 62.







Die Straßen warten. Lange Geraden, rasante Kurven. Gut, dass Sie auf alles vorbereitet sind und jede Fahrt genießen können. Ohne Kompromisse. Mit viel Anspruch. Im Audi RS 4 Avant.

Die Werte für Kraftstoffverbrauch und CO₂-Emissionen sowie die Effizienzklasse finden Sie auf Seite 62.



RS 4

D IN RS 4008

Auch Ihr Audi trägt unser Zeichen für besondere Effizienz:

Atemberaubende Sportlichkeit beruht nicht nur auf Kraft, sondern auch auf Effizienz. Deshalb haben wir den Audi RS 4 Avant mit einer Vielzahl von progressiven Technologien ausgestattet.

Ein Beispiel: der Motor. Da durch die Benzindirekteinspritzung FSI den Brennräumen Wärme entzogen wird, können höhere Verdichtungsverhältnisse realisiert werden. Das Ergebnis: mehr Leistung und Drehmoment bei weniger Kraftstoffverbrauch.

Das 7-Gang-Doppelkupplungsgetriebe S tronic nutzt die Vorzüge des durchzugsstarken V8-

Motors ideal: Die große Spreizung erlaubt sowohl eine sportlich-kurze Übersetzung des ersten Gangs als auch eine drehzahlsenkende lange Auslegung des letzten Gangs, um den Verbrauch zu senken.

Für noch mehr Effizienz sorgt die serienmäßige elektromechanische Servolenkung. Ihr Vorteil liegt neben der geschwindigkeitsabhängigen Lenkunterstützung darin, dass sie bei Geradeausfahrt nahezu keine Energie verbraucht.

Durch das ebenfalls serienmäßige Rekuperationssystem wird in Schub- und Bremsphasen mittels

intelligenter Spannungsregelung des Generators Energie zurückgewonnen und in der Batterie zwischengespeichert. Diese Energie fließt beim anschließenden Beschleunigen wieder ins Bordnetz. Das entlastet den Generator und spart dadurch Kraftstoff.

Sie sehen: Im Audi RS 4 Avant steckt eine Fülle von Technologien, die Ihre Fahrt nicht nur dynamischer, sondern auch effizienter gestalten. Mehr darüber erfahren Sie auf den folgenden Seiten.

Die Werte für Kraftstoffverbrauch und CO₂-Emissionen sowie die Effizienzklasse finden Sie auf Seite 62.





Mit Audi ultra aufs Podest: der Audi R18 TDI

Audi ultra:

Jedes Gramm weniger vergrößert den Vorsprung.

Audi ultra, die zukunftsweisende Leichtbautechnologie von Audi, ist mehr als die Summe einzelner Komponenten. Sie kombiniert innovative Werkstoffe, intelligente Konstruktionsprinzipien und ressourcenschonende Produktionsprozesse zu einem Gesamtkonzept. Viele Audi ultra-Leichtbaumaßnahmen kommen bereits heute im Audi RS 4 Avant zum Einsatz.

Das beginnt schon bei der Karosserie. Die Stahl-schalenbauweise im RS 4 verbindet geringes Gewicht mit hoher Steifigkeit. Die maßgeschneiderte Bodengruppe besteht aus unterschiedlichen Materialstärken und -güten. Dabei wird am

jeweils richtigen Ort genau so viel Material verwendet, wie erforderlich ist, um das beste Ergebnis zu erzielen. Dünne Bleche aus warm und kalt umgeformtem Stahl bilden die Karosserie.

Konsequenter Leichtbau sind auch die Aluminium-Komponenten an Vorder- und Hinterachse sowie die leichten Aluminium-Schmiederäder. Neue, innovative Wave-Bremsscheiben mit wellenförmiger Kontur und Bremsstößern aus Aluminium reduzieren gezielt das Gewicht an den Rädern. Die dadurch verringerten ungefederten Massen führen zur Verbesserung des Abrollverhaltens.

Das selbstsperrende Kronenrad-Mittendifferenzial ist kleiner und leichter als die zuvor eingesetzten Varianten. Ein weiteres, überzeugendes Beispiel für Audi ultra.

Jede Leichtbaukomponente hat Auswirkungen auf weitere Bauteile, die in ihren Dimensionen ebenfalls verringert werden können. Das Ergebnis ist ein fortlaufender Entwicklungsprozess hin zu immer weniger Gewicht und immer mehr Effizienz. In Zahlen: Ein um 100 kg leichteres Fahrzeug kann bis zu 0,3 l Kraftstoff auf 100 km sparen.

Die Anforderungen an moderne Fahrzeuge sind gegensätzlich: Einerseits sollen sie mehr Leistung und Komfort bieten, andererseits sparsamer und effizienter sein. Audi ultra vereint diesen Gegensatz. Wir stellen jedes Bauteil auf den Prüfstand. Die Anforderungen: hohe Funktionalität bei geringstmöglichem Gewicht. Das Ergebnis: ein intelligenter Materialmix, mit dem sogar kleinere Motoren möglich sind. Sie können ein leichteres Fahrzeug genauso agil antreiben wie zuvor größere Aggregate. 2011 siegte so z. B. der R18 TDI mit einem V6-Motor in Le Mans, während sein ebenfalls siegreicher Vorgänger R15 TDI 2010 noch mit einem V10-Motor unterwegs war.

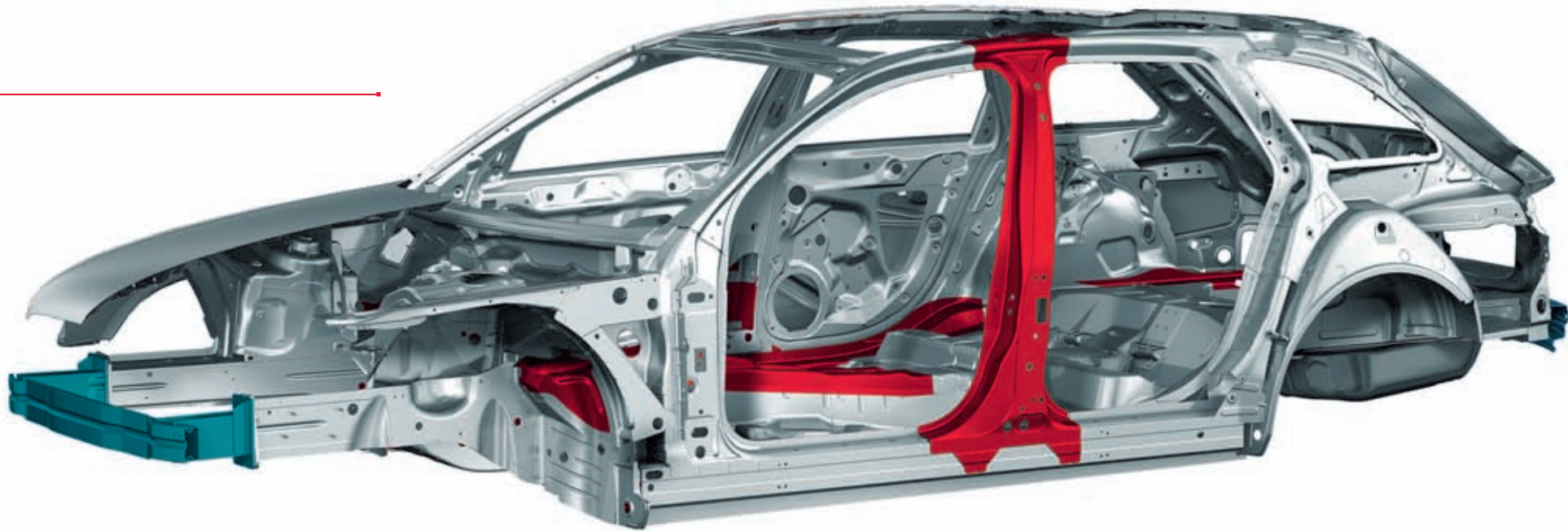

- Aluminium-Profil
- Stahl warm umgeformt
- Stahl kalt umgeformt



V8-Motor mit 4.163 cm³ Hubraum

- maximale Leistung 331 kW (450 PS) bei 8.250 min⁻¹
- maximales Drehmoment 430 Nm bei 4.000–6.000 min⁻¹
- spezifische Leistung 79,5 kW/l Hubraum (108 PS/l Hubraum)
- Hochdrehzahlkonzept (HDZ) bis max. 8.500 min⁻¹
- Benzindirekteinspritzung FSI mit bis zu 120 bar

Wie drückt man
Performance
am schnellsten aus?

HDZ.



Das Hochdrehzahlkonzept (HDZ)

in Kürze:

Der agile und drehwillige Motor verfügt über ein extrem breites Drehzahlband, untermalt von beeindruckender Motorakustik. Er zeichnet sich durch eine hohe Leistungsausbeute und gleichmäßige Kraftentfaltung aus.

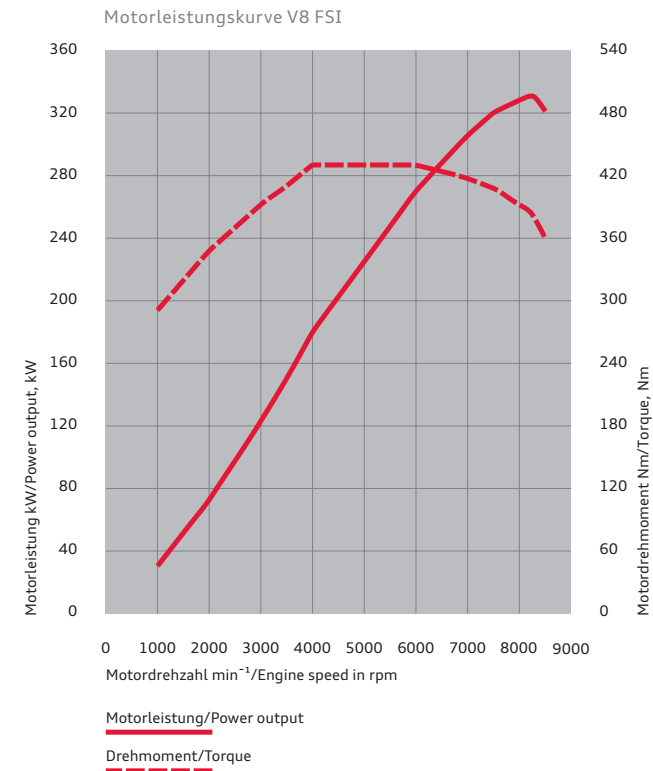

Schon beim ersten Anlassen spüren Sie die Kraft, die im Audi RS 4 Avant steckt. Sie wird vom 4,2-Liter-V8-FSI-Motor erzeugt: Er verfügt über die Benzindirekteinspritzungstechnologie FSI, die wir von der Rennstrecke auf die Straße gebracht haben, und arbeitet mit unserem bewährten Hochdrehzahlkonzept (HDZ).

Bei der FSI-Technologie wird der Kraftstoff direkt in den Brennraum gespritzt und dort hochverdichtet. Dadurch entsteht ein sehr gleichmäßiges Kraftstoff-Luft-Gemisch, das zu einer besonders effizienten Verbrennung und damit zu

einer besseren Kraftentfaltung und Leistungsausbeute führt. Nebenbei dient die Direkteinspritzung zur Innenkühlung der Brennräume, sodass die Verdichtung des Motors erhöht werden kann. Daraus resultieren Vorteile bei Leistung und Drehmoment.

Ein weiterer Baustein für die unwiderstehliche Kraft des RS 4: das Hochdrehzahlkonzept (HDZ). Es bringt Ihnen eine hohe Leistungsausbeute pro Liter Hubraum bei gleichmäßiger Kraftentfaltung über den gesamten Drehzahlbereich. Das extrem agile und drehwillige Aggregat spricht

spontan an und bietet zudem eine satt und voll klingende Soundkulisse.

Das Hochleistungstriebwerk im Audi RS 4 Avant lässt Drehzahlen bis 8.500 min⁻¹ zu. Sein maximales Drehmoment von 430 Nm erreicht es zwischen 4.000 und 6.000 min⁻¹, wobei mindestens 90 % der Kraft in einem breiten Drehzahlbereich zwischen 3.000 und 8.000 min⁻¹ zur Verfügung stehen. Das lässt den RS 4 in nur 4,7 Sekunden von 0 auf 100 km/h sprinten – und dann mühelos die 200 km/h-Marke nach weiteren 11,4 Sekunden erreichen.

Die Werte für Kraftstoffverbrauch und CO₂-Emissionen sowie die Effizienzklasse finden Sie auf Seite 62.

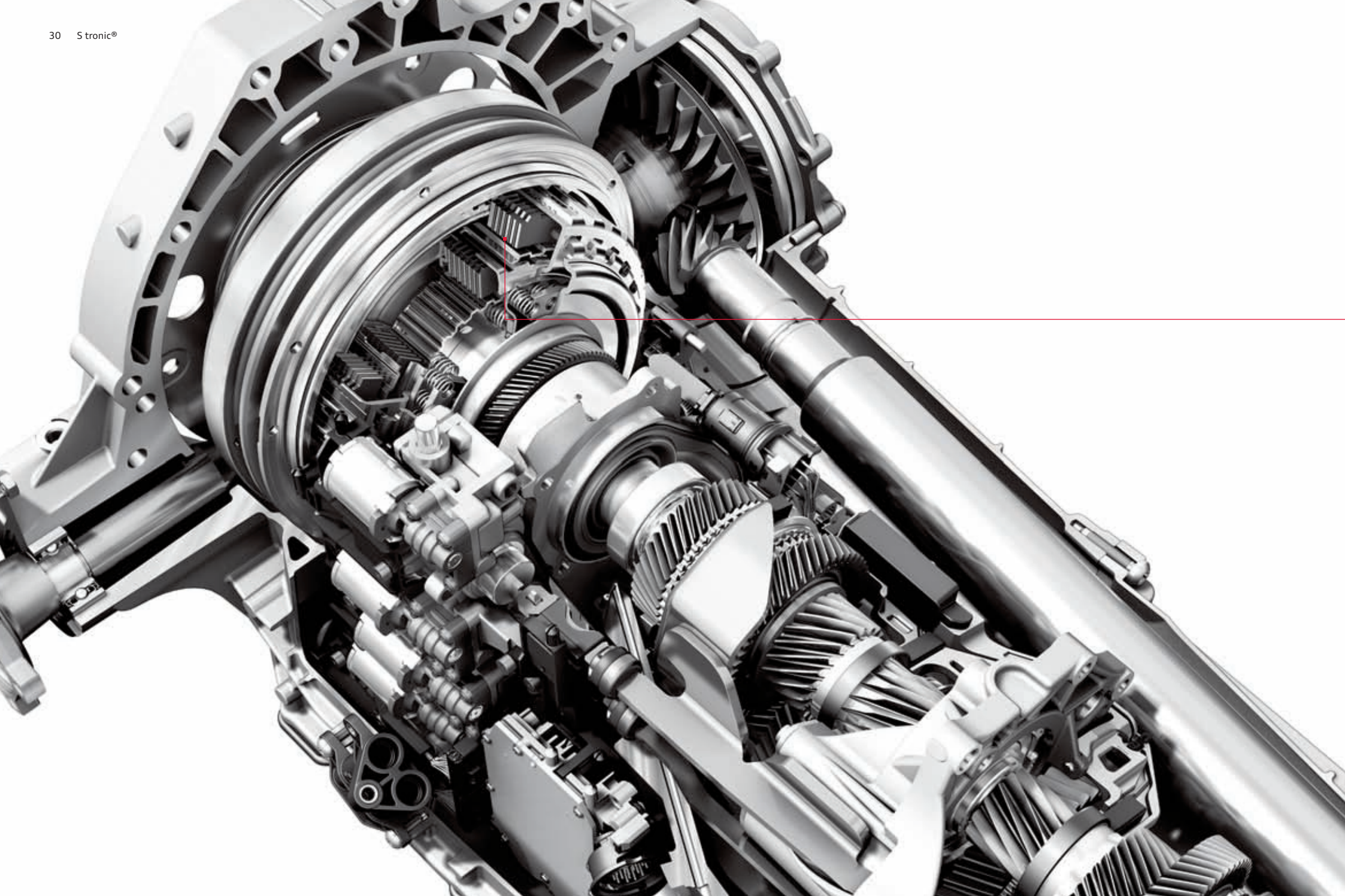

Was bringen zwei Kupplungen?

Doppelte Ersparnis: Zeit und Energie.

Ein Hochleistungsmotor braucht ein adäquates Getriebe. Deswegen arbeitet im Audi RS 4 Avant ein Doppelkupplungsgetriebe, das sich durch schnelle Gangwechsel und einen hohen Wirkungsgrad auszeichnet.

Die 7-Gang S tronic besteht aus zwei Lamellenkupplungen und zwei Teilgetrieben. Diese sind permanent aktiv, aber nur eines ist kraftschlüssig mit dem Motor verbunden. Wenn der Fahrer zum Beispiel im dritten Gang beschleunigt, ist im zweiten

Getriebeteil der vierte Gang bereits eingelegt. Der Schaltvorgang erfolgt durch das Wechseln der Kupplungen – die eine öffnet, und die andere schließt. Der Gangwechsel dauert nur wenige Hundertstelsekunden und vollzieht sich nahezu ohne Unterbrechung der Zugkraft. So schnell und fließend, dass er kaum wahrgenommen wird. Dabei können Sie wählen, ob Sie selbst schalten oder die Gangwechsel Ihrem Getriebe überlassen. Im manuellen Modus beeinflussen Sie die Gangwechsel über Schaltwippen am Lenkrad oder durch

Antippen des Wählhebels. Im Automatikmodus können Sie die Schaltcharakteristik des Getriebes durch die Programme D (Drive) und Sport (S) oder durch Audi drive select verändern.

Bei aller Dynamik ist die S tronic aber auch noch sehr effizient. Denn durch ihren hohen Wirkungsgrad trägt sie dazu bei, den Kraftstoffverbrauch und die Schadstoffemissionen zu reduzieren. Zudem ist der siebte Gang mit langer Übersetzung als Overdrive ausgelegt.

Die Werte für Kraftstoffverbrauch und CO₂-Emissionen sowie die Effizienzklasse finden Sie auf Seite 62.

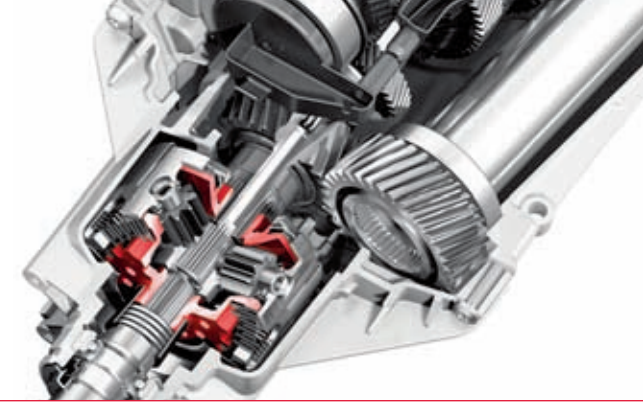

Das Kronenrad-Mittendifferenzial besitzt Lamellenpakete, um höhere Sperrfaktoren zu erzielen. Dadurch können bis zu 85 % des Antriebsmoments zur Hinterachse und bis zu 70 % an die Vorderachse geleitet werden.

Warum nur zwei Räder nutzen, wenn ein Auto vier hat?

Der permanente Allradantrieb quattro®.

Wer Audi kennt, kennt quattro. Und wer einmal mit dem permanenten Allradantrieb von Audi unterwegs war, möchte nichts anderes mehr fahren. Warum? Weil kaum ein anderer Antrieb die Motorkraft so direkt auf die Straße bringt.

Im Audi RS 4 Avant kommt die neueste Generation des permanenten Allradantriebs quattro zum Einsatz. Sein wesentliches Bauteil ist das selbstsperrende Kronenrad-Mittendifferenzial, das durch Lamellenpakete hohe Sperrwerte für eine nochmals verbesserte Traktion ermöglicht. Zudem hat es gegenüber der zuvor genutzten

Bauweise einen Gewichtsvorteil und benötigt weniger Bauraum. Die asymmetrische Grundauslegung der Momentenverteilung von 40 : 60 (Vorderachse : Hinterachse) bleibt zugunsten der Fahrdynamik erhalten; im Bedarfsfall können nun allerdings höhere Anteile des Antriebsmoments an die Vorder- bzw. Hinterachse geleitet werden.

In Verbindung mit der radselektiven Momentensteuerung erfolgt eine fahrsituationsabhängige Aufteilung der Antriebskraft auf jedes einzelne Rad. Das Besondere daran ist, dass die Wirkung der Momentenaufteilung bereits erfolgt, bevor

unerwünschter Radschlupf entsteht. Dadurch lässt sich ein resultierendes Giermoment erzeugen, das die Kurvenfahrt unterstützt.

Das alles führt zu einem präzise kontrollierbaren und sportlichen Fahrverhalten sowie zu einer Steigerung der Agilität bei herausragender Traktion.

Der quattro Antriebsstrang mit radselektiver Momentensteuerung kann auf Wunsch durch das Sportdifferenzial an der Hinterachse ergänzt werden.

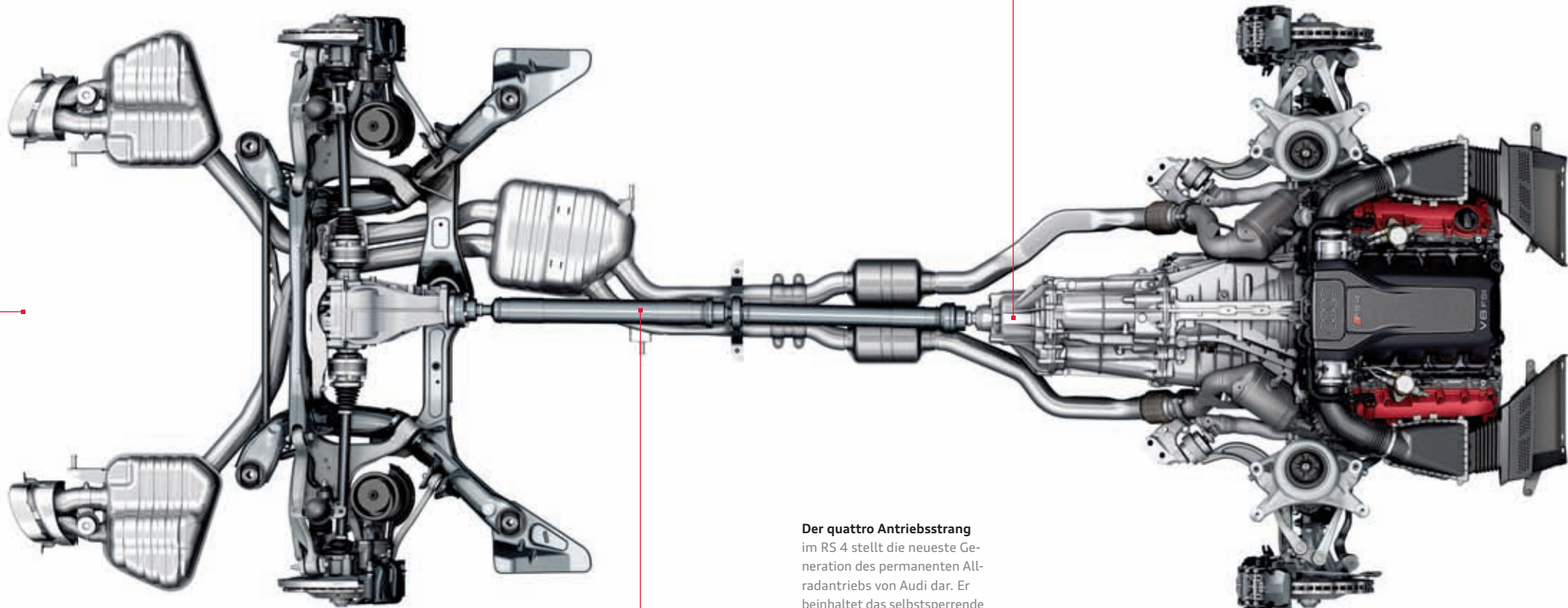

Der quattro Antriebsstrang im RS 4 stellt die neueste Generation des permanenten Allradantriebs von Audi dar. Er beinhaltet das selbstsperrende Kronenrad-Mittendifferenzial und verfügt über eine radselektive Momentensteuerung.

Souveränes Auftreten kann man lernen.

Von seinem Fahrwerk zum Beispiel.

Ob lange Strecke oder kurzer Sprint: Das RS 4-Sportfahrwerk verleiht dem Audi RS 4 Avant ausgezeichnete Straßenlage und Ihnen Souveränität. Es verbindet präzises Einlenkverhalten, hervorragende Spurtreue und hohe Agilität.

Die Vorderachse ist als 5-Lenker-Konstruktion ausgeführt. Die Anbindung der Lenker erfolgt an einem Vorderachsträger aus Aluminium, der aus Steifigkeitsgründen fest mit der Karosserie verschraubt ist. Das ermöglicht eine präzise Radführung und durch die virtuelle Lenkachse einen äußerst kurzen Hebelarm, was Einflüsse durch Antriebs- und Störkräfte verringert.

Die Hinterachskonstruktion ist eine Trapezlenkerachse mit Einzelradaufhängung, deren Achs-

träger elastisch gelagert ist. Alle wesentlichen Elemente des RS 4-Sportfahrwerks sind aus Aluminium gefertigt, um die ungefederten Massen gering zu halten. Dadurch lassen sich ein sportliches Handling und eine Verbesserung des Abrollverhaltens erzielen.

Als Option ist für den RS 4 das Sportfahrwerk plus mit Dynamic Ride Control (DRC) erhältlich. Bei dieser Fahrwerkstechnologie werden die Nick- und Wankbewegungen des Fahrzeugs um die Quer- und Längsachse rein hydraulisch reduziert. Die sich diagonal gegenüberliegenden Dämpfer sind über Ölleitungen und je ein Zentralventil miteinander verbunden. Bei unterschiedlichem Eintauchen der Dämpfer, zum Beispiel bei schneller Kurvenfahrt, wirken die Ventile auf die Ölströmung am

eingefederten Rad ein. Sie verstärken dort die Abstützung, reduzieren dadurch die Seitenneigung und erhöhen so die Fahrdynamik.

Das Sportfahrwerk plus mit Dynamic Ride Control (DRC) ist über Audi drive select in 3 Stufen einstellbar: Im Modus comfort sorgt es für geschmeidiges Abrollen, die Einstellung auto unterstützt eine engagierte Fahrweise und in der Position dynamic liefert es ein Maximum an Fahrpräzision.

Um den fahrdynamischen Anforderungen an ein High-Performance-Fahrzeug gerecht zu werden, sind die Kennlinien der Federn und Dämpfer sowie die Steifigkeit der Rohrstabilisatoren in ausgiebigen Tests auch auf Rennstrecken entwickelt und erprobt worden.

Ebenso erhielt die elektromechanische Servolenkung im Rahmen der Adaption auf den Audi RS 4 Avant eine spezifische Kennlinie. Sie arbeitet geschwindigkeitsabhängig mit variabler Lenkunterstützung. Durch ihre tief platzierte Anordnung werden die Lenkkräfte auf kurzem Weg an die Räder geleitet, was für eine spontane Lenksprache sorgt und Ihnen präzise Rückmeldungen von der Fahrbahn vermittelt. Da die Lenkung bei Geradeausfahrt nahezu keine Energie benötigt, trägt sie zudem zur Reduzierung des Kraftstoffverbrauchs bei.

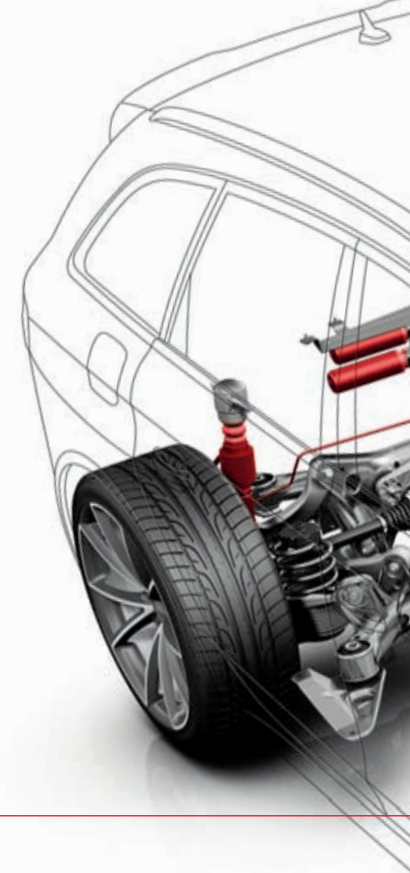

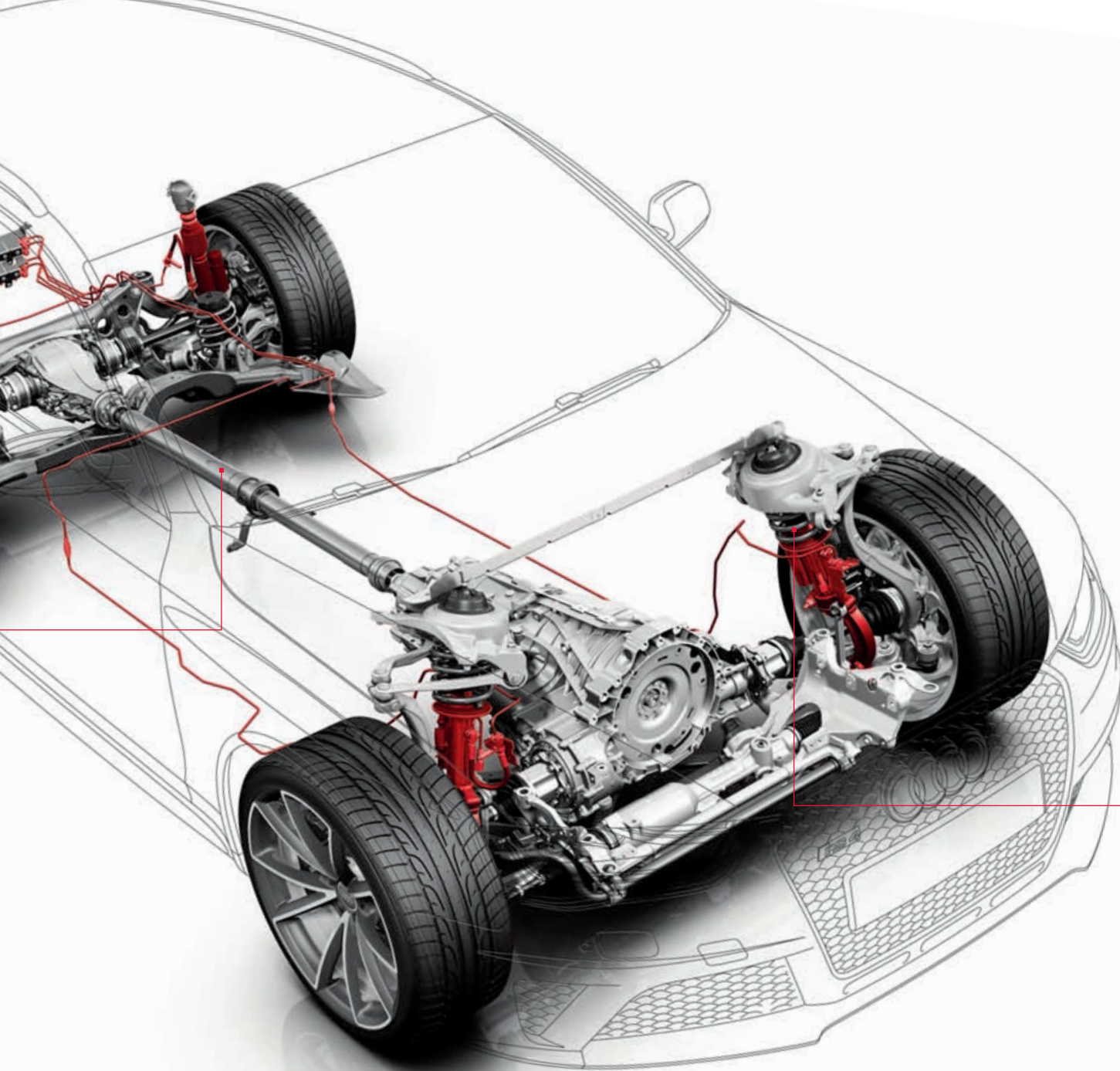

Das Sportfahrwerk plus mit Dynamic Ride Control (DRC) basiert auf dem RS 4-Sportfahrwerk. Durch die hydraulische Vernetzung der sich diagonal gegenüberliegenden Stoßdämpfer werden die Nick- und Wankbewegungen des Fahrzeugs reduziert, was eine Steigerung der Fahrdynamik bewirkt. Die Dämpferkennung kann über Audi drive select in 3 Stufen variiert werden: comfort, auto, dynamic.

Einen Hochleistungssportler kann nichts stoppen.

Außer eine Hochleistungsbremsanlage.



Die serienmäßige 18-Zoll-Hochleistungsbremsanlage greift mit ihren 8-Kolben-Festsätteln an der Vorderachse kraftvoll zu. An der Hinterachse kommt ein Einkolben-Faustsattel zum Einsatz. Die Wave-Bremsscheiben bestehen aus einem Gussreibring mit wellenförmiger Außenkontur, der über Stahlstifte mit dem Bremsscheibentopf aus Aluminium verbunden ist. Diese sogenannte schwimmende Lagerung sorgt dafür, dass der Reibring weitgehend spannungsfrei bleibt, was die Standfestigkeit unter hohen Temperaturbelastungen verbessert. Zudem erhöhen die axiale Perforation und die Kühlkanäle zur Innenbelüftung die Leistungsfähigkeit der Bremsscheiben. Der Einsatz von Aluminium sowie die charakteristische Geometrie der Reibringe reduzieren das Gewicht der

Bremsscheiben und verbessern damit die Bilanz der ungefederten Massen.

Für noch härtere Beanspruchungen ist die optionale 19-Zoll-Keramikkbremse* mit 6-Kolben-Festsätteln vorn erhältlich. Die Bremsscheiben der Vorderachse sind bei dieser Bremsanlage aus kohlefaserverstärkter Keramik gefertigt. Ihre Grundlage ist das harte und abriebfeste Siliziumcarbid, in das hochfeste Kohlefasern eingebettet sind. Daraus resultiert zum einen die enorme Abriebfestigkeit, die hohe Laufleistungen erzielen lässt, sowie zum anderen die Unempfindlichkeit gegen hohe thermische Belastungen. Des Weiteren bietet das Material einen Gewichtsvorteil gegenüber den Stahlscheiben.

19-Zoll-Keramikkbremse*

18-Zoll-Hochleistungs-
bremsanlage

Die Bremsscheiben an der Vorder-
achse haben einen Durchmesser
von 365 mm und eine wellenförmige
Außenkontur. Die Bremssättel sind
hochglänzend schwarz lackiert.

Die Bremsscheiben an der Vorder-
achse haben einen Durchmesser von
380 mm. Die hochglänzend anthrazit
lackierten Bremssättel tragen den
Schriftzug „Audi ceramic“.



*Bitte beachten Sie die Besonderheiten zur Keramikbremse auf www.audi.de oder fragen Sie Ihren Audi Partner.

Warum der Audi RS 4 Avant
so gut zu Ihnen passt?
Weil er sich so gut auf Sie
einstellt.

Audi drive select®.



comfort



dynamic



auto

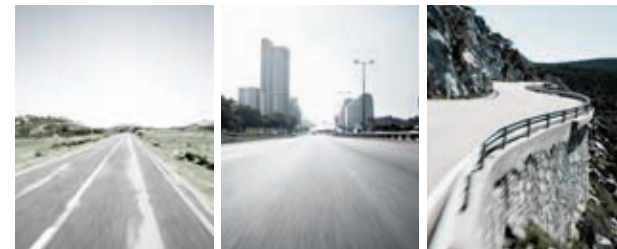

individual

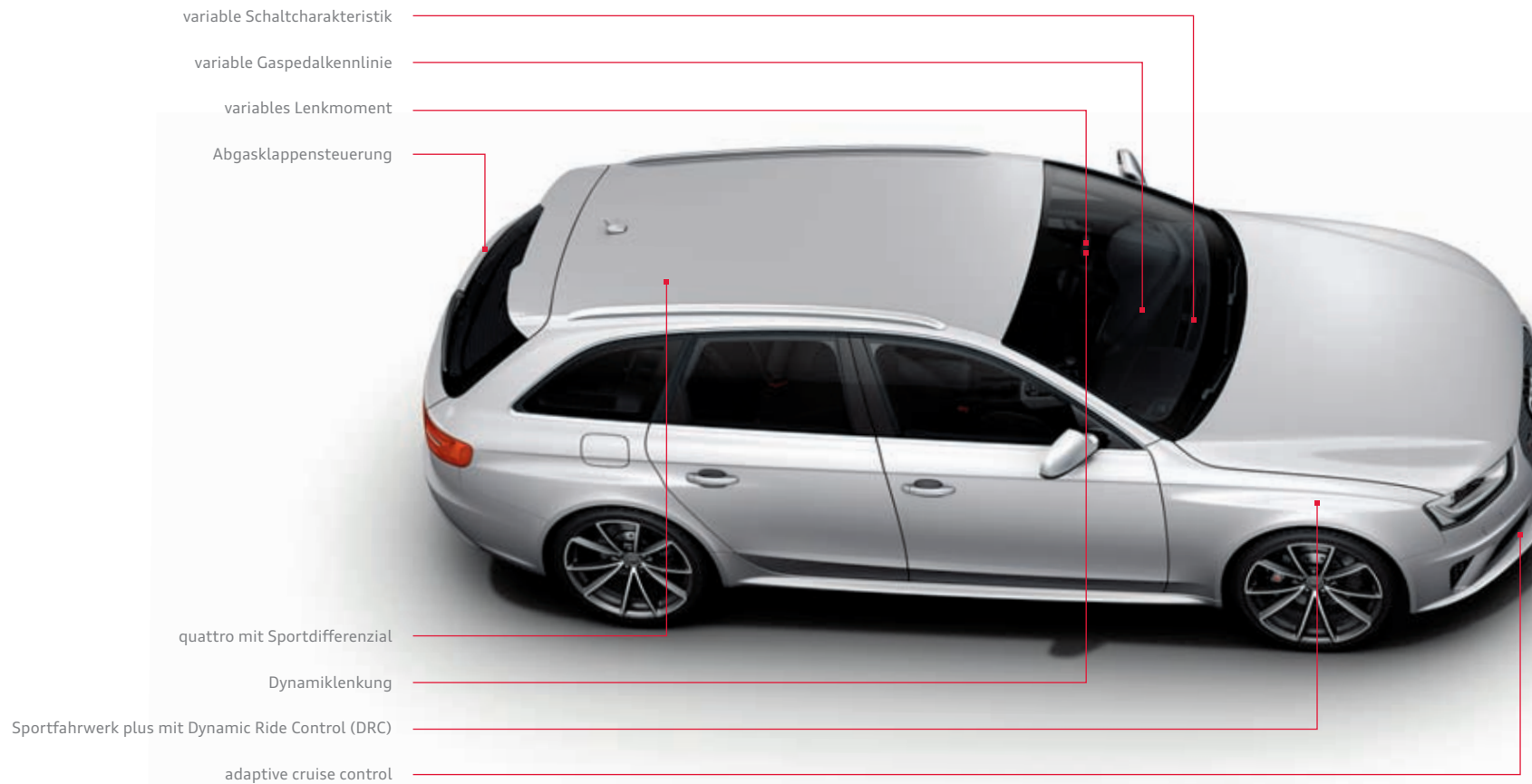

Mit dem serienmäßigen Audi drive select können Sie einzelne Fahrzeugkomponenten per Tastendruck beeinflussen. Grundsätzlich sind die Gaspedalkennlinie, die Abgasklappensteuerung, der Getriebemodus sowie das Lenkmoment der elektromechanischen Servolenkung konfigurierbar. Ihnen stehen 3 Modi zur Verfügung, mit denen sich diese Komponenten der jeweiligen Fahrsituation anpassen lassen. Der Modus auto ist die Einstellung, die den Audi RS 4 Avant sportlich-souverän definiert. Der Modus comfort eignet sich besonders für längere Strecken, während der Modus

dynamic für ambitioniertes Fahren ausgelegt ist. In Verbindung mit den optionalen MMI®-Navigationssystemen steht Ihnen zusätzlich der Modus individual zur Verfügung, mit dem Sie die Konfiguration der jeweiligen Einzelkomponenten selbst zusammenstellen können.

Darüber hinaus lassen sich diverse optionale Systeme beeinflussen. Beispielsweise das Sportfahrwerk plus mit Dynamic Ride Control (DRC) – die Kennlinien der Stoßdämpfer können in 3 Stufen variiert werden: vom sanften Abrollen im Modus

comfort bis hin zur sportlich-direkten Ansprache in der Stellung dynamic.

Bei der optionalen Dynamiklenkung können die Lenkübersetzung und -unterstützung abhängig von der Fahrgeschwindigkeit und dem angewählten Audi drive select-Modus verändert werden.

In Zusammenhang mit der Ausstattung quattro mit Sportdifferenzial erfolgt zusätzlich eine stufenlose variable Verteilung der Antriebskräfte zwischen den Hinterrädern nicht nur unter Zug-

last, sondern auch im Schub oder beim Rollen. Dieser Drehmomenteingriff beeinflusst gezielt das Eigenlenkverhalten des Fahrzeugs und steigert nochmals die Agilität, je nach gewählter Einstellung des Audi drive select.

Auch die adaptive cruise control kann sowohl in Bezug auf das Beschleunigungsverhalten als auch auf die Reaktion auf das vorausfahrende Fahrzeug entweder ausgewogener oder spontaner eingestellt werden.





Erst seine Ausstattungen machen einen Audi zu Ihrem Audi.



Audi RS 4 Avant in Misanorot Perleffekt mit Aluminium-Gussrädern im 5-Arm-Rotor-Design in Titanoptik, glanzgedreht; Optikpaket Schwarz Audi exclusive, Dachreling schwarz, Außenspiegelgehäuse in Wagenfarbe lackiert, Sportabgasanlage





Ausstattung: RS 4-Schalensitze vorn mit Designpaket in Leder Valcona schwarz mit Rautensteppung in Karmesinrot Audi exclusive, inklusive Fußmatten in Schwarz mit Lederkeder in Karmesinrot und Bedienelementen mit karmesinroten Nähten; Dekoreinlagen in Aluminium Race



Audi RS 4 Avant in Sepangblau Perleffekt mit Aluminium-Schmiederädern im 10-Speichen-Design, glanzgedreht; Optikpaket Aluminium matt





Ausstattung: S-Sportsitze vorn in Leder Feinnappa monsilber mit Biese in Felsgrau; Dekoreinlagen in Klavierlack schwarz; RS 4-Multifunktions-Sportlederlenkrad im 3-Speichen-Design mit Schaltwippen in Aluminiumoptik



Suzukagrau Metallic

Uni-/Metalllackierungen



Ibisweiß



Suzukagrau Metallic

Perleffektlackierungen



Daytonagrau Perleffekt



Phantomschwarz Perleffekt

Kristalleffektlackierungen

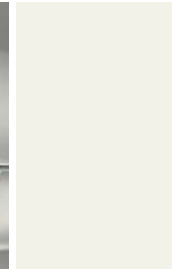

Prismasilber Kristalleffekt

Individuallackierungen Audi exclusive



Individuallackierungen Audi exclusive



Misanorot Perleffekt



Pantherschwarz Kristalleffekt



Sepangblau Perleffekt



Aluminium-Gussräder im 5-V-Speichen-Design in Titanoptik, glanzgedreht

Räder/Reifen



**Aluminium-Schmiederäder
im 10-Speichen-Design, glanzgedreht**
Größe 9 J x 19 mit Reifen 265/35 R 19



**Aluminium-Gussräder
im 5-Arm-Rotor-Design in Titanoptik, glanzgedreht**
Größe 9 J x 20 mit Reifen 265/30 R 20



Winter-Aluminium-Gussräder im 5-Arm-Struktur-Design
Größe 8 J x 19 mit Winterreifen 235/40 R 19, schneekettentauglich, zulässige Höchstgeschwindigkeit 240 km/h



**Aluminium-Gussräder
im 5-V-Speichen-Design in Titanoptik, glanzgedreht**
Größe 9 J x 20 mit Reifen 265/30 R 20



Winter-Aluminium-Gussräder im 5-Arm-Rotor-Design
Größe 9 J x 20 mit Winterreifen 265/30 R 20, nicht schneekettentauglich, zulässige Höchstgeschwindigkeit 270 km/h



Aluminium-Gussräder im 5-Arm-Rotor-Design
Größe 9 J x 20 mit Reifen 265/30 R 20

Radschrauben diebstahlhemmend

nur durch mitgelieferten Adapter zu lösen

Reifenreparaturset

mit 12-Volt-Kompressor und Reifendichtmittel,
zulässige Höchstgeschwindigkeit 80 km/h

Reifendruck-Kontrollanzeige

optische und akustische Warnung bei Druckverlust
an einem oder mehreren Rädern; Anzeige im Fahrer-
informationssystem

Bordwerkzeug

im Gepäckraum

Wagenheber

im Gepäckraum



S-Sportsitze vorn

mit ausgeprägten Seitenwangen für besseren Seitenhalt, integrierten Kopfstützen und RS 4-Prägung in den Lehnen der Vordersitze; elektrische Sitzhöhen-, Sitzlängs-, Sitzneigungs- und Lehnenneigungseinstellung; elektrische 4-Wege-Lendenwirbelstütze; ausziehbare Oberschenkelauflage.
(Die Abbildung zeigt S-Sportsitz vorn in Leder Feinnappa schwarz mit Biese in Felsgrau.)

Lederausstattungen

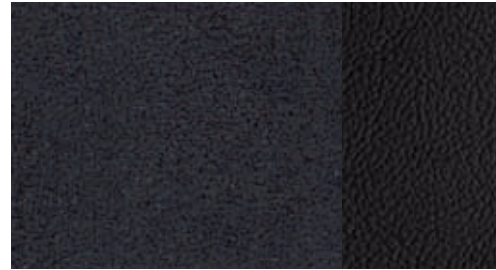

Alcantara/Leder schwarz

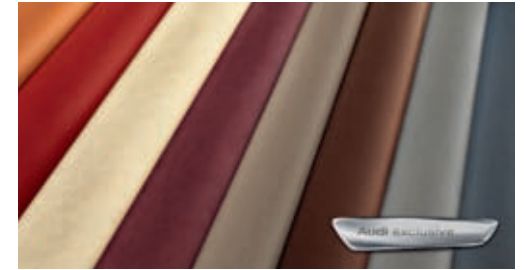

Lederausstattungen Audi exclusive

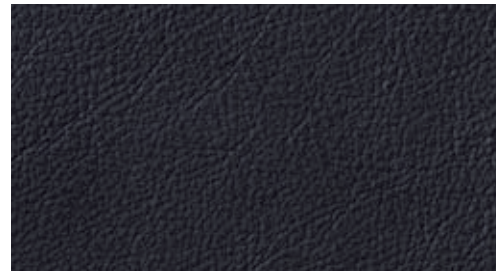

**Leder Feinnappa schwarz
mit Biese in Felsgrau**

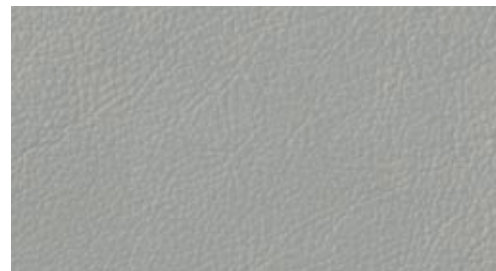

**Leder Feinnappa mondsilber
mit Biese in Felsgrau**



RS 4-Schalensitze vorn

stärker konturierte Sitzform für gesteigerten Seitenhalt, mit integrierten Kopfstützen und RS 4-Prägung in den Lehnen der Vordersitze; manuelle Sitzhöhen-, Sitzlängs- und Lehnenneigungseinstellung; elektrische 4-Wege-Lendenwirbelstütze sowie Weiteneinstellung der Sitzfläche und Rückenlehne; ohne Seitenairbag.
(Die Abbildung zeigt RS 4-Schalensitz vorn in Leder Feinnappa schwarz Metallic mit Kontrastnähten in Felsgrau.)

Lederausstattungen



Leder Feinnappa schwarz Metallic mit Kontrastnähten in Felsgrau



Leder Valcona schwarz mit Rautensteppung in Karmesinrot Audi exclusive

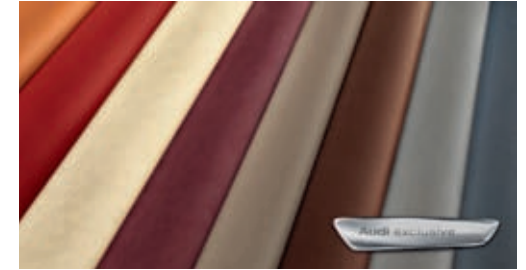

Lederausstattungen Audi exclusive



Lederausstattungen



Leder Milano perforiert schwarz

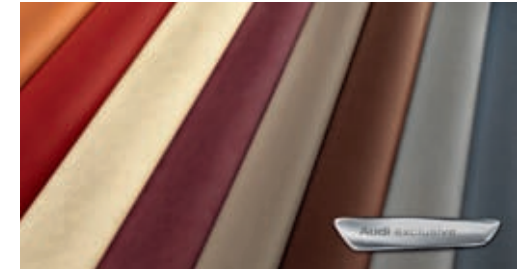

Lederausstattungen Audi exclusive

Klimakomfortsitze vorn

mit ausgeprägten Seitenwangen und weichem Aufbau für luxuriösen Komfort; aktiv belüft- und beheizbar, automatisches Zuheizen als Unterkühlschutz. Perforiertes Leder auf den belüfteten Sitzflächen der Vordersitze und auf den nicht belüfteten Sitzflächen der beiden äußeren Fondsitze; elektrische Sitzhöhen-, Sitzlängs-, Sitzneigungs- und Lehnenneigungseinstellung; elektrische 4-Wege-Lendenwirbelstütze.

(Die Abbildung zeigt Klimakomfortsitz vorn in Leder Milano perforiert schwarz.)

Lederausstattungen

Alcantara/Leder-Kombination

Sitzmittelbahnen und Türverkleidungseinsätze in Alcantara, Sitzseitenwangen, Kopfstützen sowie Mittelarmlehne vorn in Leder; RS 4-Prägung in den Lehnen der Vordersitze

Leder Feinnappa mit Biese

Sitzbezüge mit Biese in Felsgrau; Kopfstützen, Türverkleidungseinsätze sowie Mittelarmlehne vorn in Leder Feinnappa; RS 4-Prägung in den Lehnen der Vordersitze; inklusive beledeter Armauflagen in den Türverkleidungen

Leder Feinnappa

Sitzbezüge mit Kontrastnähten in Felsgrau; Kopfstützen, Türverkleidungseinsätze sowie Mittelarmlehne vorn in Leder Feinnappa; RS 4-Prägung in den Lehnen der Vordersitze; inklusive beledeter Armauflagen in den Türverkleidungen

Leder Milano perforiert

Sitzbezüge, Kopfstützenmittelbahnen, Türverkleidungseinsätze sowie Mittelarmlehne vorn in Leder Milano, Sitzmittelbahnen der Vordersitze und der beiden äußeren Fondsitze perforiert

Belederte Armauflagen in den Türverkleidungen in Leder Feinnappa

Designpaket in Leder Valcona mit Rautensteppung Audi exclusive

Sitzbezüge, Kopfstützen, Türverkleidungseinsätze, Mittelarmlehne vorn sowie Armauflagen in den Türverkleidungen in Leder schwarz mit karmesinroten Nähten; Einsätze der Sitzseitenwangen und -mittelbahnen vorn mit Rautensteppung in Karmesinrot; RS 4-Prägung in den Lehnen der Vordersitze; inklusive Fußmatten in Schwarz mit Lederkeder in Karmesinrot und Bedienelementen mit karmesinroten Nähten

Lederausstattung (Paket 1) in

Leder Valcona mit Rautensteppung Audi exclusive

Sitzbezüge, Kopfstützen, Türverkleidungseinsätze, Mittelarmlehne vorn sowie Armauflagen in den Türverkleidungen in Leder; Einsätze der Sitzseitenwangen und -mittelbahnen vorn mit Rautensteppung; RS 4-Prägung in den Lehnen der Vordersitze; Farben des Leders und der Ziernähte aus dem Farbangebot Audi exclusive frei wählbar

Lederausstattung (Paket 1)

in Alcantara/Leder-Kombination Audi exclusive

Sitzmittelbahnen und Türverkleidungseinsätze in Alcantara, Sitzseitenwangen, Kopfstützen, Mittelarmlehne vorn sowie Armauflagen in den Türverkleidungen in Leder; RS 4-Prägung in den Lehnen der Vordersitze. Farben des Alcantaras, des Leders und der Ziernähte aus dem Farbangebot Audi exclusive frei wählbar

Lederausstattung (Paket 1)

in Leder Valcona Audi exclusive

Sitzbezüge, Kopfstützen, Türverkleidungseinsätze, Mittelarmlehne vorn sowie Armauflagen in den Türverkleidungen in Leder; RS 4-Prägung in den Lehnen der Vordersitze (bei S-Sportsitzen vorn und RS 4-Schalensitzen vorn). Farben des Leders und der Ziernähte bzw. Biesen aus dem Farbangebot Audi exclusive frei wählbar

Lederausstattung (Paket 2)

in Leder Valcona Audi exclusive

zusätzlich zu Paket 1: Lehnenabdeckungen beledert und Sitzanbauteile der Lederfarbe angepasst. Farben des Leders und der Ziernähte bzw. Biesen aus dem Farbangebot Audi exclusive frei wählbar

Dekoreinlagen

für die Türverkleidungen vorn und hinten sowie in der Mittelkonsole und an der Armaturentafel

Dekoreinlagen



Carbon



Klavierlack schwarz



Edelstahlgewebe

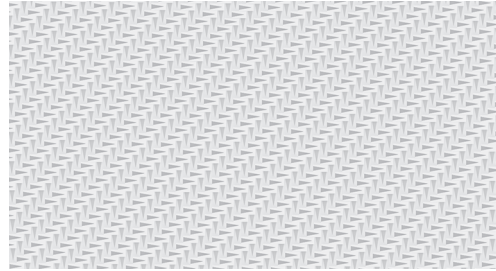

Aluminium Race

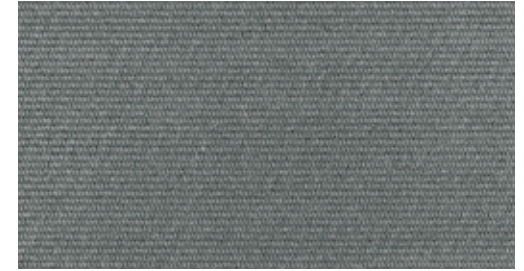

Edelstahlgewebe
(Mittelkonsole in Klavierlack schwarz)



Aluminium matt gebürstet

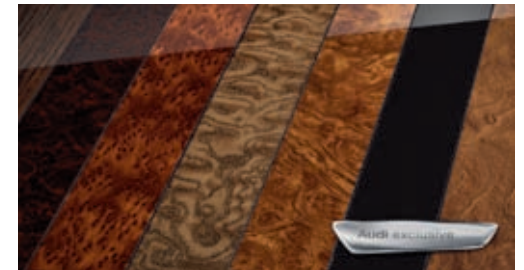

Dekoreinlagen Audi exclusive
wahlweise in verschiedenen Holzarten oder in Wagen-
farbe lackiert

Licht

Xenon plus inklusive Scheinwerfer-Reinigungsanlage

Die Scheinwerfer mit langlebiger Gasentladungstechnik für Abblend- und Fernlicht ermöglichen eine intensive Fahrbahnausleuchtung, Gleichmäßigkeit und Reichweite – in tageslichtähnlicher Farbe im Nah- und Fernbereich. Die automatisch-dynamische Leuchtweitenregelung verhindert das Blenden des Gegenverkehrs; Tagfahrlichtband und Heckleuchten in LED-Technik mit geringer Energieaufnahme

Tagfahrlicht

homogenes Tagfahrlichtband in LED-Technik mit geringer Energieaufnahme, im Scheinwerfer integriert

adaptive light

Das dynamische Kurvenlicht erkennt an der Lenkradbewegung den Straßenverlauf. Die Scheinwerfer schwenken – abhängig vom Lenkwinkel – in die Kurve und leuchten dadurch den Kurvenverlauf variabel aus. Das adaptive light arbeitet in einem Geschwindigkeitsbereich von ca. 10 km/h bis 110 km/h. Ebenfalls enthalten ist das Abbiegelicht, das sich bei längerem Setzen des Blinkers automatisch einschaltet und die neue Fahrtrichtung ausleuchtet.

Fernlichtassistent

erkennt im Rahmen der Systemgrenzen selbstständig Scheinwerfer des Gegenverkehrs, Rückleuchten von anderen Verkehrsteilnehmern und Ortschaften. Je nach Verkehrssituation wird das Fernlicht automatisch ein- oder ausgeschaltet. Das System verbessert somit die Sicht des Fahrers und sorgt für einen Zugewinn an Komfort durch entspannteres Fahren.

Innenbeleuchtung

mit Abschaltverzögerung und Kontaktschaltern an allen Türen; Gepäckraum-, Fahrer-, Beifahrer- und Fondbeleuchtung, 2 Leseleuchten vorn, Make-up-Spiegel-Beleuchtung, Ambientebeleuchtung

Lichtpaket

beinhaltet Leseleuchten hinten, beleuchtete Ausströmregler und Türinnenbetätigungen, aktive Türrückstrahler, Einstiegsleuchten, Fußraumleuchten vorn und hinten, beleuchtetes Handschuhfach

LED-Heckleuchten

Brems-, Schluss-, Nebelschluss-, Blinkleuchten und Heckkennzeichenleuchten in LED-Technik; Rückfahrlicht mit Glühlampen

Licht-/Regensensor

zur Steuerung der automatischen Fahrlichtschaltung, der Coming-Home-/Leaving-Home-Funktion und der automatischen Scheibenwischerfunktion, inklusive Frontscheibe mit grauem Colorstreifen am oberen Rand

Spiegel

Außenspiegel mit integriertem LED-Blinker

elektrisch einstellbar und beheizbar sowie Scheibenwaschdüsen beheizbar, Spiegelglas asphärisch

außerdem wahlweise:

elektrisch anklappbar

inklusive Bordsteinautomatik für den Beifahreräußenspiegel

elektrisch anklappbar und automatisch abblendend

inklusive Bordsteinautomatik für den Beifahreräußenspiegel

elektrisch anklappbar und automatisch abblendend mit Memory-Funktion

inklusive Bordsteinautomatik für den Beifahreräußenspiegel

Durch die Bordsteinautomatik klappt der Beifahrer-äußenspiegel bei eingelegtem Rückwärtsgang nach unten und ermöglicht dem Fahrer eine bessere Sicht auf die Bordsteinkante.

Außenspiegelgehäuse

wahlweise:

in Aluminiumoptik matt

in Wagenfarbe lackiert

Innenspiegel

wahlweise:

abblendbar

automatisch abblendend

inklusive Licht-/Regensensor; Frontscheibe mit Akustikverglasung, dadurch verbesserter Dämmwert der Frontscheibe und verminderte Geräusche von außen

Dachsysteme

Panorama-Glasdach

2-teilig, elektrische Betätigung zum Aufstellen und Öffnen des vorderen Glasteils; getönter Glaseinsatz, an jeder Position elektrisch einstellbarer, feinmaschiger Sonnenschutz über die gesamte Glasfläche; Komfortschließung von außen über die Zentralverriegelung; sorgt durch die helle Innenraumatmosfera für ein offenes Raumgefühl und ausgestellt für eine angenehme Frischluftzufuhr während der Fahrt

Dachreling

für Transport, stabil und aerodynamisch geformt

wahlweise:

in Aluminiumoptik matt

schwarz

Schließsysteme

Zentralverriegelung

mit Autolock-Funktion, in den Fahrzeugschlüssel integrierter Funkfernbedienung und variablem Wechselcode, öffnet und verriegelt auf Fingerdruck Türen, Gepäckraum- und Tankklappe; inklusive Komfortschließung/-öffnung der Fenster und separater Gepäckraumklappenentriegelung über die Funkfernbedienung; zusätzliche Innenbetätigung in der Fahrertür; Funkschlüssel mit RS-Emblem

Komfortschlüssel

Zugangs- und Wegfahrberechtigungssystem, der Schlüssel muss lediglich mitgeführt werden; Starten und Abstellen des Motors über die Engine-Start-Stop-Taste in der Mittelkonsole, Verriegelung des Fahrzeugs von außen über Taster an allen Türgriffen. Das Öffnen des Fahrzeugs ist auch an der Gepäckraumklappe möglich.

Wegfahrsperrung elektronisch

integriert in das Motorsteuergerät, automatische Aktivierung durch Fahrzeugschlüssel

Gepäckraumklappe elektrisch öffnend und schließend

Öffnen durch die Funkfernbedienung, die Taste in der Fahrertürverkleidung oder die Softtouch-Taste in der Griffmulde der Gepäckraumklappe; Schließen über Taste in der Gepäckraumklappe; inklusive Zuziehhilfe und programmierbarem Öffnungswinkel der Gepäckraumklappe

Garagentoröffner (HomeLink)

programmierbare Funkfernbedienung, Bedientasten in das Innenlichtmodul integriert; kann zum Öffnen von vielen Garagen- und Außentoren verwendet werden; Steuerung von Sicherheitssystemen und Beleuchtungsanlagen möglich; in Verbindung mit MMI Navigation plus mit Programmierunterstützung durch das MMI und Einrichtungsassistent durch passende Bordbuchinformationen auf dem Bildschirm. Weitere Informationen erhalten Sie bei Ihrem Audi Partner.

Diebstahlwarnanlage

inklusive Innenraumüberwachung und Abschleppschutz durch Neigungswinkelsensor, abschaltbar, bordspannungs-unabhängiges Signalhorn zur Überwachung von Türen, Front- und Gepäckraumklappe

Vorbereitung für Ortungsassistent

Vorbereitung zur Anbindung eines Ortungsassistenten (erhältlich über Audi Original Zubehör), mit dem das entwendete Fahrzeug lokalisiert werden kann

Zündschloss

elektronisch, Zündschlüssel mit integriertem Chip, speichert die bei einer Serviceannahme relevanten Servicedaten des Fahrzeugs (Kilometerstand, Fahrzeuggestellnummer u. v. m.) automatisch ab

Verglasung
Wärmeschutzverglasung grün getönt, Frontscheibe aus Verbundglas
Scheiben abgedunkelt (Privacy-Verglasung) Heckscheibe, hintere Tür- und Seitenscheiben abgedunkelt
Heckscheibe beheizbar, mit Zeitschaltung
Scheibenwaschanlage 2-Stufen-Schaltung, Intervallschaltung 4-stufig einstellbar, Tipp-Wisch-Kontakt, Wasch-Wisch-Automatik, Heckscheibenwischer wischt beim Einlegen des Rückwärtsgangs für die Dauer der Rückwärtsfahrt (bei eingeschaltetem Wischer vorn)
Sonnenschutzrollo manuell, für die Türscheiben hinten
Weitere Außen- und Innenausstattungen
Zierleisten in Aluminiumoptik matt
Optikpaket Aluminium matt Frontspoiler und Oberkante des Diffusoreinsatzes hinten in Aluminiumoptik matt
Optikpaket Schwarz Audi exclusive Rahmen des Kühlergrills, Kühlergrill und Kennzeichen-träger vorn sowie Zierleisten an Fensterschacht und Dachrahmen in Schwarz hochglänzend; inklusive Dachreling schwarz
Stoßfänger in sportlich-dynamischem Design; vorn mit großflächigen Lufteinlässen in Schwarz hochglänzend, hinten mit Diffusoreinsatz in Schwarz matt
Audi Singleframe Kühlergrill mit Gitter in Wabenstruktur anthrazit hochglänzend und einteiligem Zierrahmen in Aluminiumoptik matt
Abgasanlage 2-flutig, mit ovalen Endrohrblenden in Aluminiumoptik

Sportabgasanlage 2-flutig, mit ovalen Endrohrblenden in Schwarz hochglänzend; für ein gesteigertes Sounderlebnis
RS 4-Dachkantenspoiler auf der Gepäckraumklappe
Modellbezeichnung/Schriftzug Modellbezeichnung RS 4 im Kühlergrill und auf der Gepäckraumklappe
Radhausverbreiterungen vorn und hinten
Schwellerverbreiterungen in Wagenfarbe lackiert
Designpaket Carbon für den Motorraum
Sitze/Sitzkomfort
4-Wege-Lendenwirbelstütze elektrisch, für Fahrer- und Beifahrersitz, horizontal und vertikal einstellbar
Vordersitze elektrisch einstellbar elektrische Sitzhöhen-, Sitzlängs-, Sitzneigungs- und Lehnenneigungseinstellung; inklusive elektrischer 4-Wege-Lendenwirbelstütze. (Nicht bei RS 4-Schalensitzen vorn)
Memory-Funktion für den Fahrersitz 2 verschiedene Speicherplätze für den elektrisch einstellbaren Fahrersitz und die Außenspiegel
Rücksitzlehne umklappbar teilbar, im Verhältnis 40 : 60 oder vollständig umklappbar
Sitzheizung vorn beheizt Sitzflächen und Lehnen sowie Seitenwangen; mehrstufig einstellbar, für Fahrer- und Beifahrersitz getrennt regelbar

Sitzheizung vorn und hinten Ausstattung wie Sitzheizung vorn, zusätzlich auch für die äußeren Fondsitze
Mittellarmlehne vorn in Längsrichtung und Neigung einstellbar; mit aufklappbarem Staufach und zwei 12-Volt-Steckdosen in der Mittelkonsole
Mittellarmlehne hinten klappbar
Kopfstützen vorn in die Lehnen integriert, hinten manuell in der Höhe einstellbar; bei optionalen Klimakomfortsitzen vorn mit manueller Höheneinstellung der vorderen Kopfstützen
Kindersitzbefestigung ISOFIX für die äußeren Fondsitze Normhalterung zur praktischen Befestigung von Kindersitzen nach ISO-Norm; den passenden Kindersitz erhalten Sie bei Ihrem Audi Partner
Kindersitzbefestigung ISOFIX für den Beifahrersitz mit Deaktivierungsschalter für den Beifahrerairbag
Lehnenabdeckungen in Wagenfarbe lackiert Audi exclusive für RS 4-Schalensitze vorn
Lenkräder/Wählhebel/Bedienelemente
RS 4-Multifunktions-Sportlederlenkrad im 3-Speichen-Design unten abgeflacht mit Schaltwippen in Aluminiumoptik und RS 4-Emblem; Fullsize-Airbag, Bezug in perforiertem Leder mit Ziernähten in Höhe und Abstand einstellbar; zur Bedienung der Grundfunktionen von Audi Radioanlagen und MMI-Navigationssystemen, Sprachdialogsystem, Bluetooth-Schnittstelle, Handyvorbereitung oder Bluetooth-Autotelefon
RS 4-Multifunktions-Sportlederlenkrad im 3-Speichen-Design mit Schaltwippen in Aluminiumoptik und RS 4-Emblem; Fullsize-Airbag, Bezug in perforiertem Leder mit Ziernähten in Felsgrau, in Höhe und Abstand einstellbar; zur Bedienung der Grundfunktionen von Audi Radioanlagen und MMI-Navigationssystemen, Sprachdialogsystem, Bluetooth-Schnittstelle, Handyvorbereitung oder Bluetooth-Autotelefon

RS 4-Wählhebelknopf in perforiertem Leder mit RS-Emblem und Zierring in Aluminiumoptik; Wählhebelmanschette in Leder mit Ziernähten in Felsgrau
Lenkradkranz in Leder Audi exclusive Belederung des Lenkradkranzes in allen Audi exclusive-Farben erhältlich; Nähte individuell wählbar in verschiedenen Audi exclusive-Farben mit Audi exclusive-spezifischem Nahtbild
Bedienelemente in Leder Audi exclusive Belederung von Lenkradkranz, Wählhebelknopf und -manschette in allen Audi exclusive-Farben erhältlich; Nähte individuell wählbar in verschiedenen Audi exclusive-Farben; Nähte am Lenkradkranz mit Audi exclusive-spezifischem Nahtbild
Bedienelemente in „Wildleder“ schwarz Audi exclusive Belederung von Lenkradkranz und Wählhebelknopf in „Wildleder“ schwarz; Nähte individuell wählbar in verschiedenen Audi exclusive-Farben; Nähte am Lenkradkranz mit Audi exclusive-spezifischem Nahtbild
Klimatisierung
Klimaautomatik mit sonnenstandsabhängiger Regelung, regelt elektronisch die Lufttemperatur, -menge und -verteilung, mit Stauluftregelung und manuellem Umluftbetrieb, Feuchte-sensor, Staub- und Pollenfilter, Defrosterdüsen für Windschutz- und Seitenscheiben, Schlüsselkennung

Komfortklimaautomatik 3-Zonen mit sonnenstandsabhängiger Regelung, regelt elektronisch die Lufttemperatur, -menge und -verteilung, getrennte Temperaturverteilung für Fahrer- und Beifahrerseite und im Fond, Temperatur und Luftverteilung vorn jeweils links und rechts einstellbar, Klimabedienteil zur Einstellung der Fondraumtemperatur in der Mittelkonsole hinten, automatische Umluftregelung durch Luftgütesensor, Klimabedienteil vorn mit digitaler Anzeige, beinhaltet einen Regen-, Licht- und Feuchtesensor, mit Kombi-Feinstaubfilter, indirekte Belüftung, Schlüsselkennung

Gepäcksicherungs- und Ablagesysteme

Ablagefächer

in den Türverkleidungen vorn und hinten mit Abstellmöglichkeit für Getränkeflaschen, Handschuhfach auf der Beifahrerseite, Brillenfach im Innenlichtmodul vorn über dem Innenspiegel

Ablagepaket

beinhaltet Ablagenetze an den Lehnen der Vordersitze, Ablagefach unter den Vordersitzen (in Kombination mit Memory-Funktion für den Fahrersitz nur unter dem Beifahrersitz), Getränkehalter in der Mittelarmlehne hinten und ein Schloss für das Handschuhfach

Getränkehalter

in der Mittelkonsole

Trennnetz

karoserieseitig oder an der umgeklappten Rücksitzlehne zu befestigen, sowohl bei hochgestellter, einseitig umgeklappter als auch beidseitig umgeklappter Rücksitzlehne sehr hilfreich; herausnehmbar

Verzurrösen

4-fach im Gepäckraum, zur Befestigung von Gepäckstücken und Gegenständen, Einhängepunkte für das Kombinetz

Wendeladeboden

eine Seite in hochwertigem Dilour, die andere als wasserdichte, strapazierfähige Schmutzwanne

Wendematte

für den Gepäckraum, einseitig Velours bzw. gummiert, zur Abdeckung des gesamten Gepäckraums, auch bei umgeklappter Rücksitzlehne, mit ausfaltbarer Schutzfolie für die Ladekante und den Stoßfänger

Durchladeeinrichtung mit entnehmbarer

Ski-/Snowboardtasche

durch Einhängegurte fixierbar, für den praktischen Transport von langen Gegenständen, z. B. bis zu 4 Paar Ski oder 2 Snowboards; uneingeschränkte Nutzung der äußeren Fondsitze

Schienensystem mit Fixierset

im Gepäckraum, mit Teleskopstange und Befestigungsgurt, zur individuellen Aufteilung des Gepäckraums und zur Fixierung von Gegenständen

Gepäckraumabdeckung

bequemes Be- und Entladen des Gepäckraums. Die Abdeckung gleitet bei geöffneter Heckklappe in speziellen Führungen nach oben, sobald man sie leicht anhebt.

Weitere Innenausstattungen

Pedale und Fußstütze in Aluminiumoptik

Fußmatten vorn und hinten

in Teppich Velours schwarz

Fußmatten mit RS 4-Schriftzug Audi exclusive

in Schwarz mit Bestickung der vorderen Fußmatten; Ziernähte wahlweise in Schwarz oder Felsgrau

Fußmatten Audi exclusive

Die Farben der Fußmatten und des Keders sind aus dem Farbangebot Audi exclusive frei wählbar.

Teppich und Fußmatten Audi exclusive

Die Farben des Teppichs, der Fußmatten und des Keders sind aus dem Farbangebot Audi exclusive frei wählbar.

Einstiegsleisten

mit Aluminiumeinlage und RS 4-Schriftzug

Dachhimmel in Stoff

abhängig von der gewählten Innenausstattungsfarbe in Schwarz oder Mondsilber

Sonnenblenden ausziehbar

auf der Fahrer- und Beifahrerseite ausziehbar

Fensterheber

vorn und hinten elektrisch, mit Überschusskraftbegrenzung, Tipp-auf- und Tipp-zu-Funktion mit Komfortschaltung

Zigarettenanzünder und Aschenbecher

Aschenbecher in der Mittelkonsole vorn und hinten, Zigarettenanzünder im Aschenbecher vorn integriert

Haltegriffe

gedämpft, 4-fach, klappbar, im Dachbereich versenkt, Kleiderhaken an den hinteren Haltegriffen

Steckdose 12 Volt

in der Seitenverkleidung im Gepäckraum hinten rechts

Steckdose 230 Volt

in der Mittelkonsole im Fond anstelle der 12-Volt-Steckdose

Aluminiumoptik im Interieur

an Lichtschalter, Klimaanlage, MMI-Bedienelementen, Ausströmern, Spiegelverstellungsschalter, Fensterheberschaltern sowie um die Wählhebelmanschette

Blende um den Instrumenteneinsatz

in Klavierlackoptik schwarz

MMI® und Navigationssysteme

MMI® Navigation

inklusive Navigationsdaten (DVD), 6,5-Zoll-Farbdisplay mit hochwertiger Kartendarstellung und zahlreichen detaillierten Anzeigemöglichkeiten, Sprachbedienung (Zieleingabe über Buchstabieren), dynamische Zielführung mit TMC (soweit verfügbar), MP3- und WMA-fähiges DVD-Laufwerk für Navigationsdaten (DVD) auch nutzbar für Musik-CDs, zusätzliche Pfeildarstellung im Fahrerinformationssystem mit Farbdisplay, Radio mit 3-fach-Tuner, Phasendiversity, 2 SDHC-Kartenleser (für bis zu 32 GB), AUX-IN-Anschluss, 8 Passivlautsprecher, Gesamtleistung 80 Watt

Navigationsdaten (DVD)

enthält Navigationsdaten für die Länder (soweit digitalisiert): Albanien, Andorra, Belgien, Bosnien-Herzegowina, Bulgarien, Dänemark, Deutschland, Estland, Finnland, Frankreich, Gibraltar, Griechenland, Großbritannien, Irland, Island, Italien, Kosovo, Kroatien, Lettland, Liechtenstein, Litauen, Luxemburg, Mazedonien, Moldawien, Monaco, Montenegro, Niederlande, Norwegen, Österreich, Polen, Portugal, Rumänien, Russland, San Marino, Schweden, Schweiz, Serbien, Slowakei, Slowenien, Spanien (inklusive Kanaren), Tschechien, Ukraine, Ungarn, Vatikanstadt, Weißrussland

MMI® Navigation plus

inklusive Navigationsdaten (Festplatte), hochauflösendes 7-Zoll-Farbdisplay mit hochwertiger Kartendarstellung, navigationsdatenbasierter Tempolimitanzeige und Topografie-Karteneinfärbung, Anzeige von vielen Sehenswürdigkeiten und Stadtmodellen in 3D, Wahl aus 3 Alternativrouten, Scrollen entlang der Route, Manövrieren in der Karte mit Joystick im Steuerungsknopf, Vorlesen der TMCpro-Meldungen, Routeninfo in Splitscreendarstellung (Manöverpunkte, Points of Interest an Autobahnen, TMCpro auf Route), Kreuzungsdetailkarte und Spurempfehlung, dynamische Zielführung mit TMCpro (soweit verfügbar), Sprachdialogsystem (Zieleingabe über Ganzworteingabe in einem Satz), zusätzliche Pfeildarstellung im Fahrerinformationssystem mit Farbdisplay, 8 Passivlautsprecher, Gesamtleistung 80 Watt, Radio mit 3-fach-Tuner und Phasendiversity, Festplatte auch als Speicher für Musik nutzbar (20 GB), MP3-, WMA-, AAC- und MPEG-4-fähiges DVD-Laufwerk, auch nutzbar für Musik- und Video-DVDs, 2 SDHC-Kartenleser (für bis zu 32 GB), AUX-IN-Anschluss. In Kombination mit Bluetooth-Autotelefon online ist die Nutzung von Audi connect-Diensten (z. B. Navigation mit Google-Earth-Bildern¹ und Street View, Wetter und Nachrichten, Audi Verkehrsinformationen online²) möglich.

¹ Google und das Google-Logo sind eingetragene Marken von Google Inc. ² Verfügbar in Deutschland, der Schweiz, Österreich, Belgien, den Niederlanden, Luxemburg, Großbritannien, Frankreich und Italien.

Navigationsdaten (Festplatte)

enthält Navigationsdaten für die Länder (soweit digitalisiert):

Europa: Albanien, Andorra, Belgien, Bosnien-Herzegowina, Bulgarien, Dänemark, Deutschland, Estland, Finnland, Frankreich, Gibraltar, Griechenland, Großbritannien, Irland, Island, Italien, Kosovo, Kroatien, Lettland, Liechtenstein, Litauen, Luxemburg, Mazedonien, Moldawien, Monaco, Montenegro, Niederlande, Norwegen, Österreich, Polen, Portugal, Rumänien, Russland, San Marino, Schweden, Schweiz, Serbien, Slowakei, Slowenien, Spanien (inklusive Kanarischer Inseln), Tschechien, Ukraine, Ungarn, Vatikanstadt, Weißrussland

Fahrerinformationssystem mit Farbdisplay

versorgt Sie auf einem hochauflösenden Farbdisplay mit Informationen von Bordcomputer, Auto-Check-System, Anzeigumfängen des MMI-Systems, Bremsverschleißanzeige vorn, Uhr sowie digitaler Geschwindigkeitsanzeige; RS 4-Menü mit Öltemperaturanzeige und Laptimer; bei Temperaturen unter +5 °C warnt die Außentemperaturanzeige mit einem Eiskristall im Anzeigefeld vor möglichem Glatteis; inklusive Pausenempfehlung

Pausenempfehlung

Bestandteil des Fahrerinformationssystems; die Pausenempfehlung analysiert das Fahrverhalten mittels verschiedener Sensoren und warnt den Fahrer bei Anhaltspunkten, die auf eine beginnende Unaufmerksamkeit schließen lassen. Dabei werden z. B. Lenkbewegungen und Schalter-/Pedalbetätigungen erfasst und mit den individuellen Verhaltensmustern des jeweiligen Fahrers abgeglichen. Die Pausenempfehlung warnt den Fahrer durch eine Anzeige im Fahrerinformationssystem und durch ein akustisches Signal. Das System ist ab 65 km/h aktiv und jederzeit über das Car-Menü deaktivierbar.

Radio- und TV-Anlagen**Radioanlage concert**

mit CD-Laufwerk und SDHC-Kartenleser (bis 32 GB), jeweils MP3-, AAC- und WMA-fähig, dynamisierte Senderliste, 30 Stationsspeicher, Empfangsbereich FM (UKW) und AM (MW, LW), MMI-Bedienkonzept, 6,5-Zoll-TFT-Farbbildschirm, TP-Memo-Funktion, geschwindigkeitsabhängige Lautstärkeregelung, Phasendiversity, AUX-IN-Anschluss, 8 Passivlautsprecher, Gesamtleistung 80 Watt

Radioanlage symphony

mit integriertem 6-fach-CD-Wechsler und SDHC-Kartenleser (bis 32 GB), jeweils MP3-, AAC- und WMA-fähig, dynamisierte Senderliste, 30 Stationsspeicher, Empfangsbereich FM (UKW) und AM (MW, LW), MMI-Bedienkonzept, 6,5-Zoll-TFT-Farbbildschirm, TP-Memo-Funktion, geschwindigkeitsabhängige Lautstärkeregelung, Phasendiversity, AUX-IN-Anschluss, 8 Passivlautsprecher, Gesamtleistung 80 Watt

Digitale Radioempfang

zusätzlich zum analogen Senderangebot Empfang von digital ausgestrahlten Radiosendern mit besserer Klangqualität nach DAB-Standard, inklusive DAB+. Anzeige von programmbegleitenden Zusatzinformationen (z. B. Interpret, Titel, Cover) in Form einer Slide-Show und weiteren programmunabhängigen Datendiensten (z. B. Wetter, Verkehr, Nachrichten). In Verbindung mit MMI Navigation oder MMI Navigation plus zusätzlich Empfang von DMB Audio; ein 2. DAB-Tuner sucht permanent nach alternativen Empfangsfrequenzen des eingestellten Senders, gleichzeitig wird die Senderliste aktualisiert. Bitte beachten: Empfang ist abhängig von lokaler digitaler Netzverfügbarkeit; Inhalt und Umfang der Zusatzinformationen sind abhängig von Bereitstellung durch den jeweiligen Radiosender.

TV-Empfang

Empfang von digital (DVB-T) ausgestrahlten unverschlüsselten Fernsehsendern (MPEG-2- oder MPEG-4-Standard), DVB-T-Audio-Sendern, Teletext und Electronic Program Guide (EPG). Externer AV-IN-Anschluss über Adapterkabel (über Audi Original Zubehör erhältlich). Bitte beachten: TV-Empfang abhängig von digitaler Netzverfügbarkeit; keine Bildausgabe im Fahrbetrieb verfügbar

Lautsprecher vorn und hinten

8 Passivlautsprecher (vorn und hinten), Gesamtleistung 80 Watt

Audi sound system

6-Kanal-Verstärker, 10 Lautsprecher inklusive Centerspeaker in der Armaturentafel und Subwoofer in der Reserveradmulde, Gesamtleistung 180 Watt

Bang & Olufsen Sound System

Surround-Sound-Wiedergabe über 14 Hochleistungs-lautsprecher; 1 Centerspeaker und 2 Mitteltöner in der Armaturentafel; je 1 Hochtöner im Spiegeldreieck; je 1 Tieftöner in den vorderen Türen; 2 Hochtöner und 2 Tief-Mitteltöner in den hinteren Türen; 2 Surround-Lautsprecher sowie 1 Subwoofer in der Reserveradmulde, exklusive Lautsprecherabdeckungen mit Aluminiumapplikationen, dynamische Fahrgeräuschkompensation, 10-Kanal-Verstärker, Gesamtleistung 505 Watt. In Verbindung mit MMI Navigation plus und dem integrierten DVD-Laufwerk ist die Wiedergabe von 5.1 Surround Sound möglich.

CD-Wechsler

im Handschuhfach für 6 CDs (MP3- und WMA-fähig), erschütterungsgesichert, leicht zugänglich, ohne Magazin, jede CD einzeln lad- bzw. wechselbar. Die Wiedergabe von kopiergeschützten Musikdateien (DRM) ist nicht möglich.

Audi music interface

zur Anbindung von Apple iPod ab Generation 4, Apple iPhone (Musikfunktionalität) sowie USB-Speichermedien und MP3-Playern. Das Audi music interface ist im Handschuhfach untergebracht, die Bedienung erfolgt über eine Audi Radioanlage, ein MMI-Navigationssystem oder ein RS 4-Multifunktions-Sportlederlenkrad. Hinweis: nur in Verbindung mit speziellem Adapterkabel nutzbar (Audi Original Zubehör). Informationen über kompatible MP3-Player erhalten Sie bei Ihrem Audi Partner oder unter www.audi.de/mp3. (In Verbindung mit Audi music interface entfällt der separate AUX-IN-Anschluss.)

Adapterkabelset für Audi music interface

bestehend aus 2 Verbindungskabeln zur Anbindung von iPod/iPhone oder Datenträgern/Medienplayern mit USB-Anschluss (Typ A); weitere Adapterkabel über Audi Original Zubehör erhältlich; Informationen zu Kompatibilitäten unter www.audi.de/mp3

Adapterkabelset plus für Audi music interface

bestehend aus 2 Verbindungskabeln zur Anbindung von iPod/iPhone oder Datenträgern/Medienplayern mit USB-Anschluss (Typ A); weitere Adapterkabel über Audi Original Zubehör erhältlich; unterstützt die Darstellung von Cover Arts und Videofunktionen; abhängig vom verwendeten iPod; nur nutzbar in Verbindung mit neueren iPod-Generationen; Informationen zu Kompatibilitäten unter www.audi.de/mp3

Vorbereitung für Rear Seat Entertainment

beinhaltet Vorverkabelung sowie Aufnahme für die Halter, in der Rückenlehne des Fahrer- und Beifahrersitzes. Das Rear Seat Entertainment-Paket (Tabletplayer mit Halter) ist als Plug-and-play-Lösung über Audi Original Zubehör erhältlich.

Telefon und Kommunikation**Bluetooth-Schnittstelle**

Bluetooth-fähige Mobiltelefone können über die Schnittstelle mit dem Fahrzeug verbunden werden. Freies Sprechen im Fahrzeug über Mikrofon möglich; Informationen zu Kompatibilitäten unter www.audi.de/bluetooth

Handyvorbereitung (Bluetooth)

beinhaltet eine Freisprecheinrichtung und Sprachbedienung für die Telefonfunktionen sowie eine Vorbereitung für eine optionale handyspezifische Ladeeinrichtung in der Mittelkonsole zwischen Fahrer- und Beifahrersitz; die Bedienung erfolgt über eine Audi Radioanlage, ein MMI-Navigationssystem, ein RS 4-Multifunktions-Sportlederlenkrad oder, soweit vorhanden, über das Sprachdialogsystem; Adapter und Informationen über kompatible Handys erhalten Sie bei Ihrem Audi Partner oder unter www.audi.de/bluetooth.

Bluetooth-Autotelefon online

komfortable Anbindung Ihres Bluetooth-fähigen Mobiltelefons an das fahrzeuginterne UMTS-Modul (Voraussetzung: Mobiltelefon verfügt über SIM Access Profile), zusätzlicher SIM-Kartenleser in der Blende der MMI Navigation plus. Übernahme von Telefonbucheinträgen in das Fahrzeug sowie Verwaltung von Ruflisten. Inklusive der Audi connect-Dienste Verkehrsinformationen online¹, Point-of-Interest-Suche, Navigation mithilfe von Google-Earth-Bildern und Street View, Routenplanung und Zieleinspeisung über myAudi oder Google Maps, Informationsdienste wie z. B. Wetter und Nachrichten, WLAN-Hotspot für Internetzugriff im Fond über mobiles Endgerät (z. B. Laptop) und Audi music stream². Aufgrund des hohen Datenvolumens (betrifft derzeit vor allem Navigation mithilfe von Google-Earth-Bildern und WLAN-Hotspot) wird ein Mobilfunkvertrag mit Daten-Flatrate dringend empfohlen. Inhalt und Umfang der angebotenen Audi connect-Dienste können variieren und sind nur mit Mobiltelefonverträgen mit Datenoption und nur innerhalb der Abdeckung der Mobilfunknetze verfügbar; durch die Nutzung entstehen zusätzliche Kosten (Gebühren und Abrechnung entsprechend persönlichem Mobilfunkvertrag); sie werden nur in Europa (Russland: nur Raum Moskau und St. Petersburg; nicht in: Türkei, Zypern, Malta, Island) angeboten; einfache Bedienung über die MMI Navigation plus, ein RS 4-Multifunktions-Sportlederlenkrad oder das Sprachdialogsystem; Informationen zu Kompatibilitäten unter www.audi.de/bluetooth

Bedienhörer für Bluetooth-Autotelefon online

mit Farbdisplay und integriertem SIM-Kartenleser, für diskretes Telefonieren; komfortables Schreiben von SMS durch automatische Worterkennung. Unterbringung des Hörers in der Mittelarmlehne vorn

Assistenzsysteme

adaptive cruise control

automatische Distanzregelung (Regelbereich 30–200 km/h); erkennt innerhalb von Systemgrenzen mithilfe eines Radarsensors vorausfahrende Fahrzeuge und hält den Abstand durch automatisches Bremsen und Beschleunigen; 4 Abstandsstufen und verschiedene Fahrmodi individuell einstellbar; inklusive Audi pre sense front: Audi braking guard warnt den Fahrer durch einen erweiterten Bremsassistenten im Falle einer erkannten drohenden Kollision mit einem vorausfahrenden Fahrzeug; Erweiterung um die Funktion einer Vollverzögerung: Diese wird unter 30 km/h eingeleitet, wenn Kollisionsgefahr mit einem stehenden oder fahrenden Fahrzeug besteht, um diese Kollision ggf. zu vermeiden.

Audi side assist

Spurwechselassistent, überwacht innerhalb der Systemgrenzen ab einer Geschwindigkeit von 30 km/h mittels Radartechnik den Bereich links und rechts neben sowie hinter dem fahrenden Fahrzeug und informiert bzw. warnt den Fahrer mittels einer LED-Anzeige im Außenspiegel, wenn ein anderes Fahrzeug von Audi side assist als kritisch bezüglich eines Spurwechsels eingeschätzt wird

Audi active lane assist

Spurhalteassistent, unterstützt den Fahrer innerhalb von Systemgrenzen komfortabel bei der Spurhaltung (Funktionsbereich 60–250 km/h). Ist das System aktiviert und bereit und hat der Fahrer keinen Blinker gesetzt, hilft der Audi active lane assist durch sanfte, korrigierende Lenkeingriffe das Fahrzeug innerhalb erkannter Fahrbegrenzungslinien zu führen; dabei kann der Fahrer wählen, ob er kontinuierlich oder erst kurz vor Überfahren der Spurmarkierung unterstützt werden möchte (Lenkzeitpunkte früh/spät wählbar); zusätzlich Lenkradvibration auf Fahrerwunsch einstellbar

Anfahrassistent

hält das Fahrzeug nach dem Anhalten sowohl an nahezu allen Steigungen als auch in fast jedem Gefälle zeitlich unbegrenzt. Das System wird per Tastendruck aktiviert und ermöglicht dem Fahrer ein komfortables Anfahren ohne Betätigung der elektromechanischen Parkbremse

Einparkhilfe plus

akustische und optische Einparkhilfe nach vorn und nach hinten mit Anzeige im MMI-Display; Messung durch Ultraschallsensoren, unauffällig in die Stoßfänger integriert

Einparkhilfe plus mit Rückfahrkamera

akustische und optische Einparkhilfe nach vorn und nach hinten, Bildarstellung des Bereichs hinter dem Fahrzeug im MMI-Display, mit dynamischen Anzeigemodi für die berechnete Fahrspur (lenkwinkelabhängig), inklusive Hilfs- und Führungslinien und zur Erkennung der Umlenkpunkte beim Längseinparken, Rückfahrkamera unauffällig in die Griffleiste der Gepäckraumklappe integriert

Assistenzpaket

Im Assistenzpaket werden die Funktionen der folgenden Assistenzsysteme zusammengefasst: adaptive cruise control, Audi active lane assist und Einparkhilfe plus mit Rückfahrkamera.

Geschwindigkeitsregelanlage

hält die gewünschte Geschwindigkeit ab etwa 30 km/h konstant, sofern es die Motorleistung bzw. die Motorbremse zulässt, zusätzlich aktiver Bremsengriff, z. B. bei Bergabfahrt, Bedienung über separaten Lenkstockhebel, Anzeige der gesetzten Geschwindigkeit im Fahrerinformationssystem

Fahrwerke/Bremsen

Audi drive select®

Änderung der Fahrzeugcharakteristik durch Anpassung der Lenkungsunterstützung, Gaspedal- und Schaltkennlinie sowie der Abgasklappensteuerung. Darüber hinaus hat das System Einfluss auf weitere optionale Ausstattungen. Verfügbare Modi: comfort, auto, dynamic – in Verbindung mit einem MMI-Navigationssystem – individual

Elektromechanische Servolenkung

wartungsfreie Zahnstangenlenkung mit geschwindigkeitsabhängiger Servolenkung; präzises Lenkgefühl bei hohem Tempo, hervorragende Unterstützung beim Einparken

Dynamiklenkung

steigert die Fahrdynamik und den Fahrkomfort durch eine fahrsituationsabhängige dynamische Regelung der Lenkung z. B. bei Kurvenfahrt, Spurwechsel oder Einparken. Neben einer Anpassung des Lenkaufwands (wie bei der elektromechanischen Servolenkung) erfolgt zusätzlich eine Anpassung des Lenkwinkels (Lenkübersetzung). Weiterhin wird die Fahrzeugstabilisierung über ESC durch das System unterstützt.

RS 4-Sportfahrwerk

mit dynamisch abgestimmter Feder-Dämpfer-Kombination und angepasster Elastokinematik; 5-Lenker-Leichtbau-Vorderachse mit virtueller Lenkachse, inklusive Domstrebe; Trapezlenker-Hinterachse mit Einzelradaufhängung; Rohrstabilisator vorn und hinten; 2-Rohr-Gasdruckdämpfer und Schraubenfeder; Vorderachsträger mit der Karosserie fest verschraubt, Hinterachsträger elastisch gelagert

Sportfahrwerk plus mit Dynamic Ride Control (DRC)

3-stufig einstellbar; mit variabler Dämpfercharakteristik; 5-Lenker-Leichtbau-Vorderachse mit virtueller Lenkachse, inklusive Domstrebe; Trapezlenker-Hinterachse mit Einzelradaufhängung; Rohrstabilisator vorn und hinten; Einrohr-Gasdruckdämpfer und Schraubenfeder; Regelbereich der Dynamic Ride Control (DRC) über Audi drive select in 3 Stufen wählbar: comfort, auto, dynamic

Bremsanlage

18-Zoll-Hochleistungsbremsanlage mit diagonaler Aufteilung, Anti-Blockier-System (ABS) und elektronischer Bremskraftverteilung (EBV), elektronische Stabilisierungskontrolle (ESC) mit Bremsassistent; Aluminium-Tandembremskraftverstärker, Wave-Bremsscheiben vorn und hinten innenbelüftet, gelocht und schwimmend gelagert

¹ Kostenfreies Nutzungsrecht für 36 Monate ab Erstaktivierung. Erfolgt diese nicht innerhalb der ersten 6 Monate nach Fahrzeugersterzulassung, verkürzt sich das kostenfreie Nutzungsrecht entsprechend. Ihr Audi Partner informiert Sie über die Möglichkeiten der kostenpflichtigen Verlängerung nach Ablauf dieses Zeitraums. ²Über den genauen Einsatztermin informieren Sie sich bitte bei Ihrem Audi Partner.

Bremssättel

hochglänzend schwarz lackiert, vorn mit RS-Emblem

Keramikbremse

19-Zoll-Hochleistungsbremsanlage mit kohlefaser-verstärkten Keramikbrems scheiben vorn, speziell entwickelte Kühlkanäle in den innenbelüfteten und gelochten Brems scheiben; Bremssättel vorn hochglänzend anthrazit lackiert, mit Schriftzug „Audi ceramic“. Bitte beachten Sie die Besonderheiten zur Keramikbremse auf www.audi.de oder fragen Sie Ihren Audi Partner.

Elektromechanische Parkbremse

umfasst Parkbremsfunktion im Stand, Anfahrhilfe durch automatisches Lösen beim Anfahren und Notbremsfunktion während der Fahrt über alle 4 Räder

Technik/Sicherheit**Karosserie verzinkt**

vollverzinkt im korrosionsgefährdeten Bereich, selbsttragend, mit der Bodengruppe verschweißt, Front- und Heckbereich mit definierten Knautschzonen. (12 Jahre Garantie gegen Durchrostung)

Airbags

adaptiver Frontaufprallschutz mit Sitzpositionserkennung und Fullsize-Airbag für Fahrer und Beifahrer; Seitenairbags vorn (Thorax-Becken-Airbag, nicht bei RS 4-Schalensitzen vorn); Kopfairbagsystem

Kopfairbagsystem

entfaltet sich über die gesamte Länge der seitlichen Fensterfläche im Bereich der ersten und zweiten Sitzreihe und schützt Front- und außen sitzende Fondpassagiere bei einem Seitenaufprall

Seitenairbags hinten

als Ergänzung zum Seitenaufprallschutz in den Türen (Thorax-Becken-Airbag)

Integrales Kopfstützensystem

Im Falle einer Heckkollision wird durch die Gestaltung des Sitzes der Oberkörper stabilisiert und der Kopf besser abgestützt. Dadurch wird die Schutzwirkung erhöht bzw. die Gefahr eines Schleudertraumas vermindert.

Instrumenteneinsatz

mit schwarzen Zifferblättern, roten Zeigern, und RS 4-Schriftzug im Drehzahlmesser; automatischer Zeigerhochlauf bei Motorstart; mit regelbarer Beleuchtung, elektronischem Tachometer mit Kilometer- und Tageskilometerzähler, Drehzahlmesser, Funkuhr (in Verbindung mit MMI Navigation plus GPS-Uhr), Kühlmitteltemperaturanzeige und Kraftstoffvorratsanzeige

Sicherheitslenksäule

enthält eine Verschiebemechanik mit Dämpfungsfunktion, die das Schutzpotenzial von Sicherheitsgurt und Airbag ergänzt

Sicherheitsgurte

3-Punkt-Automatikgurte für alle Sitzplätze, mit Gurtkraftbegrenzer, Gurtstraffer und Gurtrageerkennung vorn

Warndreieck

mit Halterung an der Innenseite der Gepäckraumklappe

Verbandmaterial

im Staufach der Mittelarmlehne hinten

Antriebs-Schlupf-Regelung (ASR)

für gute Traktion, verringert das Durchdrehen der Antriebsräder

Elektronische Differenzialsperre (EDS)

Die Anfahrhilfe bremst automatisch bis zu einer Geschwindigkeit von ca. 100 km/h bei unterschiedlich griffiger Fahrbahn die Antriebsräder auf zu glattem Untergrund ab und sorgt so für kraftvolles Vorwärtkommen.

Elektronische Stabilisierungskontrolle (ESC)

mit Sportmodus, 2-stufig abschaltbar; vernetzt ABS, EBV, ASR und EDS mit eigenen Sensoren und vergleicht die Fahrdaten mit Referenzdaten; sorgt bei jeder Geschwindigkeit durch gezieltes Abbremsen einzelner Räder und Eingriff ins Motormanagement für mehr Stabilität

S tronic®

Das 7-Gang-Doppelkupplungsgetriebe mit elektrohydraulischer Betätigung ermöglicht kürzere Schaltzeiten und Schalten nahezu ohne spürbare Zugkraftunterbrechung; bedienbar über die Schaltwippen hinter dem Lenkrad oder den Wählhebel, im Automatikbetrieb kann der Fahrer zwischen den Programmen D (Drive) und S (Sport) wählen, Schaltcharakteristik im Automatikmodus über Audi drive select veränderbar

quattro®

permanenter Allradantrieb mit radselektiver Momentensteuerung, selbstsperrendes Kronenrad-Mittendifferenzial; fahrsituationsabhängige Aufteilung der Antriebskräfte auf jedes einzelne Rad für ein präzise kontrollierbares, sportliches Fahrverhalten

quattro® mit Sportdifferenzial

Das elektronisch geregelte Sportdifferenzial verteilt die Antriebskräfte variabel zwischen den Hinterrädern und sorgt für ein hervorragendes Beschleunigungsvermögen in Kurven und eine Stabilisierung des Fahrzeugs bei Lastwechselreaktionen. Ferner bewirkt es ein agileres Handling sowie ein direkteres Einlenkverhalten mit geringem Lenkaufwand.

Elektronische Abregelung der Höchstgeschwindigkeit bei 280 km/h**Rekuperation**

Durch Anhebung der Generatorspannung wird während einer Schub- oder Bremsphase Bewegungsenergie in nutzbare elektrische Energie umgewandelt. Durch diese Energie wird bei einer nachfolgenden Beschleunigung der Generator entlastet – und so bis zu 3 % Kraftstoff gespart.

Audi Anschlussgarantie**Audi Anschlussgarantie**

bereits beim Kauf eines Neuwagens mitbestellen: Mit der Audi Anschlussgarantie haben Sie 100 % Audi Herstellergarantie und damit auch nach Ablauf der Zweijahresfrist Risikoabsicherung und Kostenkontrolle. Die Audi Anschlussgarantie bietet Ihnen eine individuelle Laufzeit- und Laufleistungskombination für bis zu 3 Jahre nach Ende der Herstellergarantie bei einer maximalen Laufleistung von 150.000 km.

Modell		RS 4 Avant
Motorbauart		V8-Zylinder-Ottomotor mit Benzindirekteinspritzung
Hubraum in cm ³ (Ventile pro Zylinder)		4163 (4)
Max. Leistung ¹ in kW (PS) bei min ⁻¹		331 (450)/8250
Max. Drehmoment in Nm bei min ⁻¹		430/4000–6000
Kraftübertragung/Räder		
Antriebsart		Permanenter Allradantrieb quattro®
Getriebeart		7-Gang S tronic
Räder		Aluminium-Schmiederäder, 9 J x 19
Reifen		265/35 R 19
Gewicht/Volumen		
Leergewicht ² in kg		1870
Zul. Gesamtgewicht in kg		2345
Zul. Dachlast in kg		90
Tankinhalt ca. in l		61
Fahrleistung/Verbrauch³		
Höchstgeschwindigkeit in km/h		250 ⁴
Beschleunigung 0–100 km/h in s		4,7
Kraftstoffart		
Kraftstoffverbrauch ⁶ in l/100 km	innerorts	14,6
	außerorts	8,5
	kombiniert	10,7
CO ₂ -Emission ⁶ in g/km	innerorts	339
	außerorts	197
	kombiniert	249
Effizienzklasse		G
Abgasnorm		EUS

Erklärungen

- ¹ Der angegebene Wert wurde nach dem vorgeschriebenen Messverfahren (RL 80/1269/EWG in der gegenwärtig geltenden Fassung) ermittelt.
- ² Fahrzeugleergewicht mit Fahrer (68 kg), Gepäck (7 kg) und Kraftstoffbehälter zu 90% gefüllt, ermittelt nach der RL 92/21/EWG in der gegenwärtig geltenden Fassung. Durch Sonderausstattungen können sich das Leergewicht und der Luftwiderstandsbeiwert des Fahrzeugs erhöhen, wodurch die mögliche Nutzlast bzw. Höchstgeschwindigkeit entsprechend verringert wird.
- ³ Der Kraftstoffverbrauch und die CO₂-Emissionen eines Fahrzeugs hängen nicht nur von der effizienten Ausnutzung des Kraftstoffs durch das Fahrzeug ab, sondern werden auch vom Fahrverhalten und von anderen nichttechnischen Faktoren beeinflusst. CO₂ ist das für die Erderwärmung hauptsächlich verantwortliche Treibhausgas.
- ⁴ Abgeregelt.
- ⁵ Die Verwendung von unverbleitem Kraftstoff SuperPlus schwefelfrei ROZ 98 nach DIN EN 228 wird empfohlen. Wenn nicht verfügbar: unverbleiter Kraftstoff Super schwefelfrei ROZ 95 nach DIN EN 228 mit geringer Leistungsminderung. Kraftstoffqualität bleifrei ROZ 95 mit einem maximalen Ethanolanteil von 10 % (E10) ist grundsätzlich verwendbar. Die Angaben zum Verbrauch beziehen sich auf den Betrieb mit Kraftstoff ROZ 95 nach 692/2008/EG.
- ⁶ Die angegebenen Werte wurden nach den vorgeschriebenen Messverfahren ermittelt. Die Angaben beziehen sich nicht auf ein einzelnes Fahrzeug und sind nicht Bestandteil des Angebots, sondern dienen allein Vergleichszwecken zwischen den verschiedenen Fahrzeugtypen.

Wichtige Hinweise

LongLife Service: erfolgt nach Serviceanzeige. Der zeitliche Abstand zwischen den Services darf maximal 2 Jahre betragen.

Altfahrzeugrecycling: Alle Audi Modelle sind demontage- und verwertungsgerecht konstruiert. Gleichzeitig entwickelt die AUDI AG die Rahmenbedingungen zur Verwertung der Altfahrzeuge und ihrer Bestandteile sowie zur Verringerung des zu entsorgenden Abfalls ständig weiter. Nähere Informationen hierzu erhalten Sie im Internet unter www.audi.de unter den Stichwörtern „Altauto“ und „Altfahrzeug“.

Informationen über nahe gelegene Rücknahmestellen zur umweltgerechten Verwertung gemäß Altfahrzeuggesetz erhalten Sie ebenfalls im Internet sowie über unsere kostenlose Hotline 0800 2834737 und bei Ihrem Audi Partner.

Audi RS 4 Avant

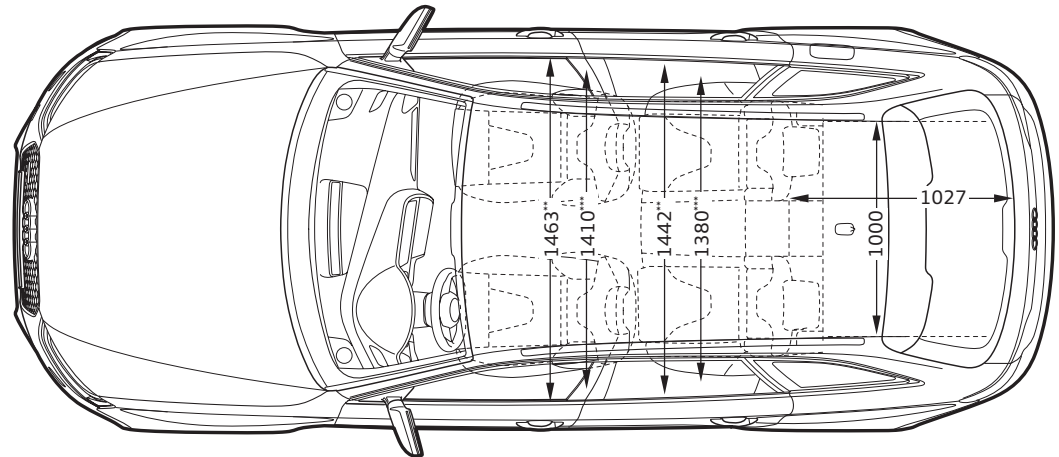
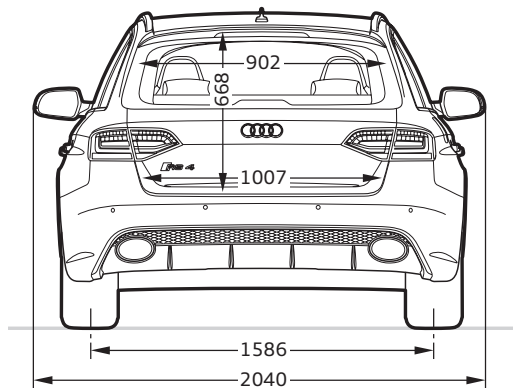
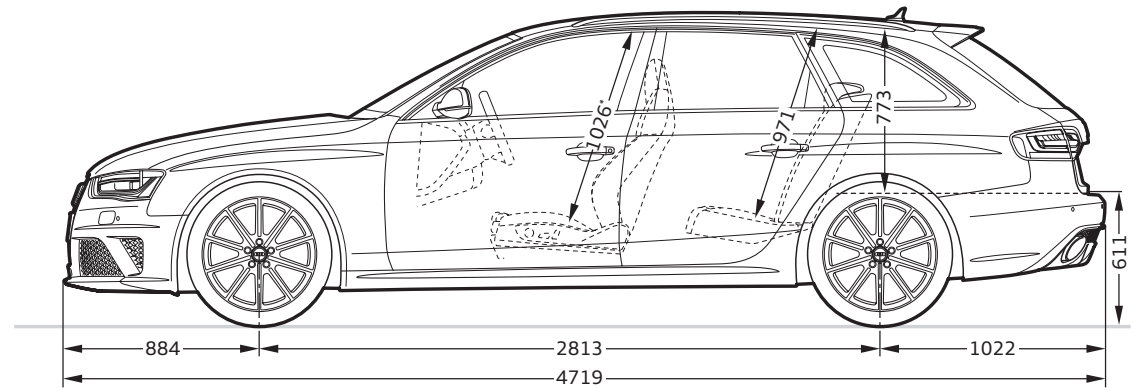
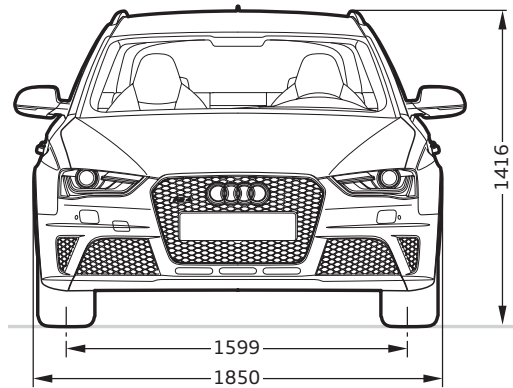

Angaben in Millimeter.

Angabe der Abmessungen bei Fahrzeugleergewicht.

Gepäckraumvolumen 490/1430 l (Messung nach VDA-Methode mit Quadern von 200 x 100 x 50 mm Kantenlänge; 2. Wert bei umgeklappter Rücksitzlehne und dachhoher Beladung). Wendekreis ca. 11,9 m.

*Maximaler Kopfraum. **Breite Ellbogenraum. ***Breite Schulterraum.

Einen Audi zu fahren ist ein einzigartiges Erlebnis.
Ihn abzuholen auch.

1



2



Die Audi Neuwagenabholung in Neckarsulm und Ingolstadt.

Der Kauf eines neuen Autos ist etwas Besonderes. Schließlich haben Sie sich nicht einfach für irgendein Auto entschieden, sondern für eins, das Ihre persönliche Vorstellung von Mobilität und Design widerspiegelt. Daher möchten wir, dass auch die erste Begegnung mit Ihrem neuen Audi etwas ganz Besonderes wird. Wie wäre es, wenn Sie ihn direkt bei uns abholen und einen unvergesslichen Tag verbringen, ganz wie Sie mögen, in Neckarsulm oder in Ingolstadt.

Alle Modelle sind an beiden Standorten abholbar. Ein abwechslungsreiches und spannendes Rahmenprogramm wartet auf Sie – bei der Premiumauslieferung mit der Schlüsselübergabe, einer Werksbesichtigung, einem Blick in die Audi Historie und einem Restaurantbesuch. Entscheiden Sie sich hingegen für unsere exklusive Individualauslieferung, bestimmen Sie persönlich, wie Ihr Tag bei Audi aussehen soll und was Sie unternehmen möchten. Oder genießen Sie eines unserer Tourismusangebote, die wir eigens für Sie zusammengestellt haben. So lange, bis es schließlich Zeit für den Höhepunkt ist: die erste Fahrt in Ihrem neuen Audi.

Gern möchten wir mit Ihnen gemeinsam Ihre ganz persönliche Neuwagenabholung planen. Näheres zu unseren Angeboten und Leistungen erfahren Sie bei Ihrem Audi Partner, im Internet unter www.audi.de/neuwagenabholung oder über unsere Hotline unter Telefon 0800 6363666. Informationen über Preise finden Sie in unserer Preisliste oder wenden Sie sich an Ihren Audi Partner oder unsere Hotline.



1 2

Spüren Sie den Herzschlag der Marke: Die Audi Foren in Neckarsulm und Ingolstadt bieten Ihnen aufregende Einblicke in die Welt des Automobils.

3

Atmen Sie Geschichte: Das Audi museum mobile (Ingolstadt) und die Audi Traditionsausstellung (Neckarsulm) nehmen Sie mit auf eine Reise in die Geschichte des Automobils und der Marke Audi.

4











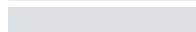

Lernen Sie Ihren neuen Audi kennen: Ihr Kundenberater begleitet Sie zu Ihrem Wagen, beantwortet gern Ihre Fragen und überreicht Ihnen den Fahrzeugschlüssel.







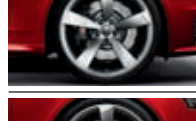
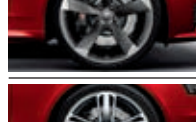



5





Lassen Sie sich verwöhnen: Worauf immer Sie Lust haben, unsere stilvollen Restaurants freuen sich, in den Audi Foren Ihre Wünsche zu erfüllen.

6

Entdecken Sie Technik: Bei einer Werksbesichtigung erleben Sie, wie eines der fortschrittlichsten Automobile der Welt gebaut wird.

Unilackierungen	46
 Ibisweiß	<input type="checkbox"/>
Metalliclackierungen	46
 Suzukagrau Metallic	<input checked="" type="checkbox"/>
Perleffektlackierungen	47
 Daytonagrau Perleffekt	<input checked="" type="checkbox"/>
 Misanorot Perleffekt	<input checked="" type="checkbox"/>
 Sepangblau Perleffekt	<input checked="" type="checkbox"/>
 Phantomschwarz Perleffekt	<input checked="" type="checkbox"/>
Kristalleffektlackierungen	47
 Prismasilber Kristalleffekt	<input checked="" type="checkbox"/>
 Pantherschwarz Kristalleffekt	<input checked="" type="checkbox"/>
Individuallackierungen Audi exclusive	47
 Individuallackierungen Audi exclusive	<input checked="" type="checkbox"/>
Räder/Reifen	48
 19"-Aluminium-Schmiederäder im 10-Speichen-Design, glanzgedreht	<input type="checkbox"/>
 20"-Aluminium-Gussräder im 5-V-Speichen-Design in Titanoptik, glanzgedreht	<input checked="" type="checkbox"/>
 20"-Aluminium-Gussräder im 5-Arm-Rotor-Design	<input checked="" type="checkbox"/>
 20"-Aluminium-Gussräder im 5-Arm-Rotor-Design in Titanoptik, glanzgedreht	<input checked="" type="checkbox"/>
 19"-Winter-Aluminium-Gussräder im 5-Arm-Struktur-Design	<input checked="" type="checkbox"/>

 20"-Winter-Aluminium-Gussräder im 5-Arm-Rotor-Design	<input checked="" type="checkbox"/>
Radschrauben diebstahlhemmend	<input type="checkbox"/>
Reifenreparaturset	<input type="checkbox"/>
Reifendruck-Kontrollanzeige	<input type="checkbox"/>
Bordwerkzeug	<input type="checkbox"/>
Wagenheber	<input checked="" type="checkbox"/>
Sitze	50
S-Sportsitze vorn	<input type="checkbox"/>
RS 4-Schalensitze vorn	<input checked="" type="checkbox"/>
Klimakomfortsitze vorn	<input checked="" type="checkbox"/>
Sitzbezüge für S-Sportsitze vorn	50
 Alcantara/Leder schwarz	<input type="checkbox"/>
 Leder Feinnappa schwarz	<input checked="" type="checkbox"/>
 Leder Feinnappa mondsilber	<input checked="" type="checkbox"/>
 Leder ausstattungen Audi exclusive	<input checked="" type="checkbox"/>
Sitzbezüge für RS 4-Schalensitze vorn	51
 Leder Feinnappa schwarz Metallic	<input checked="" type="checkbox"/>
 Leder Valcona schwarz mit Rautensteppung in Karmesinrot Audi exclusive	<input checked="" type="checkbox"/>
 Leder ausstattungen Audi exclusive	<input checked="" type="checkbox"/>
Sitzbezüge für Klimakomfortsitze vorn	52
 Leder Milano perforiert schwarz	<input checked="" type="checkbox"/>
 Leder ausstattungen Audi exclusive	<input checked="" type="checkbox"/>
Leder ausstattungen	53
Alcantara/Leder-Kombination	<input type="checkbox"/>
Leder Feinnappa mit Biese	<input checked="" type="checkbox"/>
Leder Feinnappa	<input checked="" type="checkbox"/>
Leder Milano perforiert	<input checked="" type="checkbox"/>
Belederte Armauflagen in den Türverkleidungen	<input checked="" type="checkbox"/>

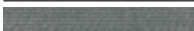
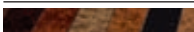
Designpaket in Leder Valcona mit Rautensteppung Audi exclusive	<input checked="" type="checkbox"/>
Lederausstattung (Paket 1) in Leder Valcona mit Rautensteppung Audi exclusive	<input checked="" type="checkbox"/>
Lederausstattung (Paket 1) in Alcantara/Leder-Kombination Audi exclusive	<input checked="" type="checkbox"/>
Lederausstattung (Paket 1) in Leder Valcona Audi exclusive	<input checked="" type="checkbox"/>
Lederausstattung (Paket 2) in Leder Valcona Audi exclusive	<input checked="" type="checkbox"/>
Dekoreinlagen	54
 Carbon	<input type="checkbox"/>
 Aluminium Race	<input checked="" type="checkbox"/>
 Aluminium matt gebürstet	<input checked="" type="checkbox"/>
 Klavierlack schwarz	<input checked="" type="checkbox"/>
 Edelstahlgewebe	<input checked="" type="checkbox"/>
 Dekoreinlagen Audi exclusive	<input checked="" type="checkbox"/>
Licht	55
Xenon plus inklusive Scheinwerfer-Reinigungsanlage	<input type="checkbox"/>
Tagfahrlicht	<input type="checkbox"/>
adaptive light	<input checked="" type="checkbox"/>
Fernlichtassistent	<input checked="" type="checkbox"/>
Innenbeleuchtung	<input type="checkbox"/>
Lichtpaket	<input type="checkbox"/>
LED-Heckleuchten	<input type="checkbox"/>
Licht-/Regensensor	<input checked="" type="checkbox"/>
Spiegel	55
Außenspiegel mit integriertem LED-Blinker	<input type="checkbox"/>
Außenspiegel elektrisch anklappbar	<input checked="" type="checkbox"/>
Außenspiegel elektrisch anklappbar und automatisch abblendend	<input checked="" type="checkbox"/>
Außenspiegel elektrisch anklappbar und automatisch abblendend mit Memory-Funktion	<input checked="" type="checkbox"/>
Außenspiegelgehäuse in Aluminiumoptik matt	<input type="checkbox"/>
Außenspiegelgehäuse in Wagenfarbe lackiert	<input checked="" type="checkbox"/>
Innenspiegel abblendbar	<input type="checkbox"/>
Innenspiegel automatisch abblendend	<input checked="" type="checkbox"/>

Dachsysteme	55
Panorama-Glasdach	<input checked="" type="checkbox"/>
Dachreling in Aluminiumoptik matt	<input type="checkbox"/>
Dachreling schwarz	<input checked="" type="checkbox"/>
Schließsysteme	55
Zentralverriegelung	<input type="checkbox"/>
Komfortschlüssel	<input checked="" type="checkbox"/>
Wegfahrsperre elektronisch	<input type="checkbox"/>
Gepäckraumklappe elektrisch öffnend und schließend	<input checked="" type="checkbox"/>
Garagentoröffner (HomeLink)	<input checked="" type="checkbox"/>
Diebstahlwarnanlage	<input checked="" type="checkbox"/>
Vorbereitung für Ortungsassistent	<input checked="" type="checkbox"/>
Zündschloss	<input type="checkbox"/>
Verglasung	56
Wärmeschutzverglasung	<input type="checkbox"/>
Scheiben abgedunkelt (Privacy-Verglasung)	<input checked="" type="checkbox"/>
Heckscheibe	<input type="checkbox"/>
Scheibenwaschanlage	<input type="checkbox"/>
Sonnenschutzrollo	<input checked="" type="checkbox"/>
Weitere Außenausstattungen	56
Zierleisten	<input type="checkbox"/>
Optikpaket Aluminium matt	<input checked="" type="checkbox"/>
Optikpaket Schwarz Audi exclusive	<input checked="" type="checkbox"/>
Stoßfänger	<input type="checkbox"/>
Audi Singleframe	<input type="checkbox"/>
Abgasanlage	<input type="checkbox"/>
Sportabgasanlage	<input checked="" type="checkbox"/>
RS 4-Dachkantenspoiler	<input type="checkbox"/>
Modellbezeichnung/Schriftzug	<input type="checkbox"/>
Radhausverbreiterungen	<input type="checkbox"/>

Schwellerverbreiterungen	<input type="checkbox"/>
Designpaket Carbon	<input checked="" type="checkbox"/>
Sitze/Sitzkomfort	56
4-Wege-Lendenwirbelstütze	<input type="checkbox"/>
Vordersitze elektrisch einstellbar	<input type="checkbox"/>
Memory-Funktion für den Fahrersitz	<input checked="" type="checkbox"/>
Rücksitzlehne umklappbar	<input type="checkbox"/>
Sitzheizung vorn	<input type="checkbox"/>
Sitzheizung vorn und hinten	<input checked="" type="checkbox"/>
Mittelarmlehne vorn	<input type="checkbox"/>
Mittelarmlehne hinten	<input type="checkbox"/>
Kopfstützen	<input type="checkbox"/>
Kindersitzbefestigung ISOFIX für die äußeren Fondsitze	<input type="checkbox"/>
Kindersitzbefestigung ISOFIX für den Beifahrersitz	<input checked="" type="checkbox"/>
Lehnenabdeckungen in Wagenfarbe lackiert Audi exclusive	<input checked="" type="checkbox"/>
Lenkräder/Wählhebel/Bedienelemente	56
RS 4-Multifunktions-Sportlederlenkrad im 3-Speichen-Design unten abgeflacht	<input type="checkbox"/>
RS 4-Multifunktions-Sportlederlenkrad im 3-Speichen-Design	<input checked="" type="checkbox"/>
RS 4-Wählhebelknauf in perforiertem Leder	<input type="checkbox"/>
Lenkradkranz in Leder Audi exclusive	<input checked="" type="checkbox"/>
Bedienelemente in Leder Audi exclusive	<input checked="" type="checkbox"/>
Bedienelemente in „Wildleder“ schwarz Audi exclusive	<input checked="" type="checkbox"/>
Klimatisierung	56
Klimaautomatik	<input type="checkbox"/>
Komfortklimaautomatik 3-Zonen	<input checked="" type="checkbox"/>
Gepäcksicherungs- und Ablagesysteme	57
Ablagefächer	<input type="checkbox"/>
Ablagepaket	<input checked="" type="checkbox"/>
Getränkehalter	<input type="checkbox"/>
Trennnetz	<input type="checkbox"/>
Verzurrösen	<input type="checkbox"/>
Wendeladeboden	<input type="checkbox"/>

Wendematte	<input checked="" type="checkbox"/>
Durchladeeinrichtung mit entnehmbarer Ski-/Snowboardtasche	<input type="checkbox"/>
Schienensystem mit Fixierset	<input checked="" type="checkbox"/>
Gepäckraumabdeckung	<input type="checkbox"/>
Weitere Innenausstattungen	57
Pedale und Fußstütze in Aluminiumoptik	<input type="checkbox"/>
Fußmatten vorn und hinten	<input type="checkbox"/>
Fußmatten mit RS 4-Schriftzug Audi exclusive	<input checked="" type="checkbox"/>
Fußmatten Audi exclusive	<input checked="" type="checkbox"/>
Teppich und Fußmatten Audi exclusive	<input checked="" type="checkbox"/>
Einstiegsleisten	<input type="checkbox"/>
Dachhimmel in Stoff	<input type="checkbox"/>
Sonnenblenden ausziehbar	<input checked="" type="checkbox"/>
Fensterheber	<input type="checkbox"/>
Zigarettenanzünder und Aschenbecher	<input type="checkbox"/>
Haltegriffe	<input type="checkbox"/>
Steckdose 12 Volt	<input type="checkbox"/>
Steckdose 230 Volt	<input checked="" type="checkbox"/>
Aluminiumoptik im Interieur	<input type="checkbox"/>
Blende um den Instrumenteneinsatz	<input type="checkbox"/>
MMI® und Navigationssysteme	57
MMI® Navigation	<input checked="" type="checkbox"/>
Navigationsdaten (DVD)	<input checked="" type="checkbox"/>
MMI® Navigation plus	<input checked="" type="checkbox"/>
Navigationsdaten (Festplatte)	<input checked="" type="checkbox"/>
Fahrerinformationssystem mit Farbdisplay	<input type="checkbox"/>
Pausenempfehlung	<input type="checkbox"/>
Radio- und TV-Anlagen	58
Radioanlage concert	<input type="checkbox"/>
Radioanlage symphony	<input checked="" type="checkbox"/>
Digitaler Radioempfang	<input checked="" type="checkbox"/>
TV-Empfang	<input checked="" type="checkbox"/>

Lautsprecher vorn und hinten	<input type="checkbox"/>
Audi sound system	<input checked="" type="checkbox"/>
Bang & Olufsen Sound System	<input checked="" type="checkbox"/>
CD-Wechsler	<input checked="" type="checkbox"/>
Audi music interface	<input checked="" type="checkbox"/>
Adapterkabelset für Audi music interface	<input checked="" type="checkbox"/>
Adapterkabelset plus für Audi music interface	<input checked="" type="checkbox"/>
Vorbereitung für Rear Seat Entertainment	<input checked="" type="checkbox"/>
Telefon und Kommunikation	58
Bluetooth-Schnittstelle	<input checked="" type="checkbox"/>
Handyvorbereitung (Bluetooth)	<input checked="" type="checkbox"/>
Bluetooth-Autotelefon online	<input checked="" type="checkbox"/>
Bedienhörer für Bluetooth-Autotelefon online	<input checked="" type="checkbox"/>
Assistenzsysteme	59
adaptive cruise control	<input checked="" type="checkbox"/>
Audi side assist	<input checked="" type="checkbox"/>
Audi active lane assist	<input checked="" type="checkbox"/>
Anfahrassistent	<input checked="" type="checkbox"/>
Einparkhilfe plus	<input type="checkbox"/>
Einparkhilfe plus mit Rückfahrkamera	<input checked="" type="checkbox"/>
Assistenzpaket	<input checked="" type="checkbox"/>
Geschwindigkeitsregelanlage	<input checked="" type="checkbox"/>
Fahrwerke/Bremsen	59
Audi drive select®	<input type="checkbox"/>
Elektromechanische Servolenkung	<input type="checkbox"/>
Dynamiklenkung	<input checked="" type="checkbox"/>
RS 4-Sportfahrwerk	<input type="checkbox"/>
Sportfahrwerk plus mit Dynamic Ride Control (DRC)	<input checked="" type="checkbox"/>
Bremsanlage	<input type="checkbox"/>
Bremssättel	<input type="checkbox"/>
Keramikbremse	<input checked="" type="checkbox"/>

Elektromechanische Parkbremse	<input type="checkbox"/>
Technik/Sicherheit	60
Karosserie verzinkt	<input type="checkbox"/>
Airbags	<input type="checkbox"/>
Kopfairbagsystem	<input type="checkbox"/>
Seitenairbags hinten	<input checked="" type="checkbox"/>
Integrales Kopfstützensystem	<input type="checkbox"/>
Instrumenteneinsatz	<input type="checkbox"/>
Sicherheitslenksäule	<input type="checkbox"/>
Sicherheitsgurte	<input type="checkbox"/>
Warndreieck	<input type="checkbox"/>
Verbandmaterial	<input type="checkbox"/>
Antriebs-Schlupf-Regelung (ASR)	<input type="checkbox"/>
Elektronische Differenzialsperre (EDS)	<input type="checkbox"/>
Elektronische Stabilisierungskontrolle (ESC)	<input type="checkbox"/>
S tronic®	<input type="checkbox"/>
quattro®	<input type="checkbox"/>
quattro® mit Sportdifferenzial	<input checked="" type="checkbox"/>
Elektronische Abregelung der Höchstgeschwindigkeit bei 280 km/h	<input checked="" type="checkbox"/>
Rekuperation	<input type="checkbox"/>
Audi Anschlussgarantie	60
Audi Anschlussgarantie	<input checked="" type="checkbox"/>

Ausstattung des abgebildeten Audi RS 4 Avant (S. 4-23):

Lackierung: Misanorot Perleffekt

Räder: Aluminium-Gussräder im 5-V-Speichen-Design in Titanoptik, glanzgedreht

Sitze/Sitzbezüge: S-Sportsitze vorn in Leder Feinnappa schwarz mit Biese in Felsgrau

Decoreinlagen: Carbon

Bei Audi bekommen Sie sehr viel mehr als einen Audi.

Wer sich für einen Audi entscheidet, entscheidet sich für eine Marke, die ihren Kunden mehr bietet. Mehr Individualität. Mehr Exklusivität. Und mehr Faszination.



Audi Konfigurator

Stellen Sie mit dem Audi Konfigurator Ihren ganz persönlichen Audi zusammen. Alle aktuellen Modelle, Motoren, Farben und Ausstattungen stehen Ihnen bei der Auswahl zur Verfügung. Jetzt auch mobil als App für Ihr Smartphone zum Download.
> www.audi.de/konfigurator



Vorsprung durch Technik auch im Internet

Kommen Sie auf unserer Facebook-Seite mit anderen Interessenten, Fans und Besitzern in Kontakt. Mit hochaktuellen Informationen via Twitter halten wir Sie auf dem Laufenden. Oder lehnen Sie sich zurück und genießen unsere Filme, Werbespots und Produktvideos im Audi YouTube Channel.

- > www.facebook.com/AudiDE
- > twitter.com/audi_online
- > www.youtube.com/audi



Audi tv

Auf Audi tv entdecken Sie ganz neue Facetten unserer Marke mit den vier Ringen: spannende Reportagen über unsere Modelle, technische Innovationen, faszinierende Events aus den Bereichen Motorsport, Tradition, Kultur und Lifestyle. Werfen Sie einen Blick hinter die Kulissen. Jeden Tag aktuell. Rund um die Uhr.
> www.audi.tv



Audi Bank

Finanzieren. Leasen. Versichern. Für welchen neuen Audi Sie sich auch entscheiden: Jedes Audi Bank-Angebot wird individuell auf Sie zugeschnitten. Zum Beispiel kombinieren unsere Vorteilspakete moderne Finanzierungs- und Leasingformen mit einem umfassenden Versicherungsschutz und bieten Ihnen somit grenzenlose Mobilität.
> www.audibank.de



quattro GmbH
85045 Ingolstadt
www.audi.de
Gültig ab Mai 2012

Printed in Germany
258/1142.00.00

Die in diesem Katalog abgebildeten Fahrzeuge sind teilweise mit Sonderausstattungen gegen Mehrpreis ausgerüstet. Die Angaben über Lieferumfang, Aussehen, Leistungen, Maße und Gewichte, Kraftstoffverbrauch und Betriebskosten der Fahrzeuge entsprechen den zum Zeitpunkt der Drucklegung vorhandenen Kenntnissen. Abweichungen in Farbe und Form von den Abbildungen, Irrtümer und Druckfehler bleiben vorbehalten. Alle Angaben zu Ausstattungen und technischen Daten basieren auf den Merkmalen des deutschen Markts. Änderungen sind vorbehalten. Nachdruck, auch auszugsweise, nur mit schriftlicher Genehmigung der AUDI AG.

Das Papier dieses Katalogs wurde aus chlorfrei gebleichtem Zellstoff hergestellt.