



RS 4

 Audi RS 4 Avant

Vorsprung durch Technik 



Seite	
Faszination	
4	Audi RS 4 Avant
Technik	
24	Audi ultra
26	V8-FSI-Motor
28	S tronic®
30	quattro®
32	Fahrwerke
34	Bremsanlagen
36	Audi drive select
Ausstattungen	
40	Styleguides
44	Lackierungen
46	Räder/Reifen
48	Sitze/Sitzbezüge
52	Dekoreinlagen
53	Licht und Spiegel
53	Außenausstattungen
54	Innenausstattungen
56	Infotainment
58	Assistenzsysteme
58	Technik
59	Audi Anschlussgarantie
Sonstiges	
60	Technische Daten
61	Abmessungen
62	Index
66	Faszination Audi

Die Ausstattung des im Faszinationsteil abgebildeten Fahrzeugs finden Sie auf Seite 65.
Die Werte für Kraftstoffverbrauch und CO₂-Emissionen finden Sie auf Seite 60.



■ Wer sich für einen Audi entscheidet, will sportliches Fahrverhalten, attraktives Design und innovative Technik erleben. Wer sich für den Audi RS 4 Avant entscheidet, bekommt noch viel mehr: die Leistung und Fahrdynamik eines starken Sportwagens in Verbindung mit hoher Funktionalität und Alltagstauglichkeit. Ohne Kompromisse.

Ganz Audi. Und doch so viel mehr. Der Audi RS 4 Avant.

Die Werte für Kraftstoffverbrauch und CO₂-Emissionen finden Sie auf Seite 60.

Kompromisslos
anspruchsvoll.



Weil Herausforderungen

nicht herausfordernd genug sein können.

Ein Druck auf das Gaspedal genügt, um die unwiderstehliche Kraft des 4,2-Liter-V8-Aggregats mit 331 kW zu spüren. Die Benzindirekteinspritzung FSI® und das Hochdrehzahlkonzept sorgen für spontanes Ansprechverhalten und hervorragende Elastizität. In nur 4,7 Sekunden beschleunigt der Audi RS 4 Avant von 0 auf 100 km/h. Mühelessprintet er weiter bis zur Höchstgeschwindigkeit von 250 km/h*. Auf Wunsch geht das Vergnügen sogar bis 280 km/h*.

Die Werte für Kraftstoffverbrauch und CO₂-Emissionen finden Sie auf Seite 60.

*Elektronisch abgeregelt.







RS 4

IN RS 4008



■ Schneller schalten, athletischer vorankommen: mit dem 7-Gang-Doppelkupplungsgetriebe S tronic. Es ermöglicht sehr kurze Schaltvorgänge nahezu ohne Zugkraftunterbrechung. Sie können die S tronic entweder automatisch agieren lassen oder selbst steuern – per Wählhebel oder Wippen am Lenkrad. In jedem Fall sind Sie ausgesprochen sportlich unterwegs. Und dank hohem Wirkungsgrad und großer Spreizung auch erstaunlich effizient.

Mit Audi drive select können Sie jederzeit den Fahrzeugcharakter verändern. Von der Lenkung bis zum Motorsound lassen sich verschiedene serienmäßige Komponenten und auch optionale Systeme noch sportlicher oder komfortabler konfigurieren. Je nachdem, wie Sie Ihren Audi RS 4 Avant erleben möchten.

Die Werte für Kraftstoffverbrauch und CO₂-Emissionen finden Sie auf Seite 60.

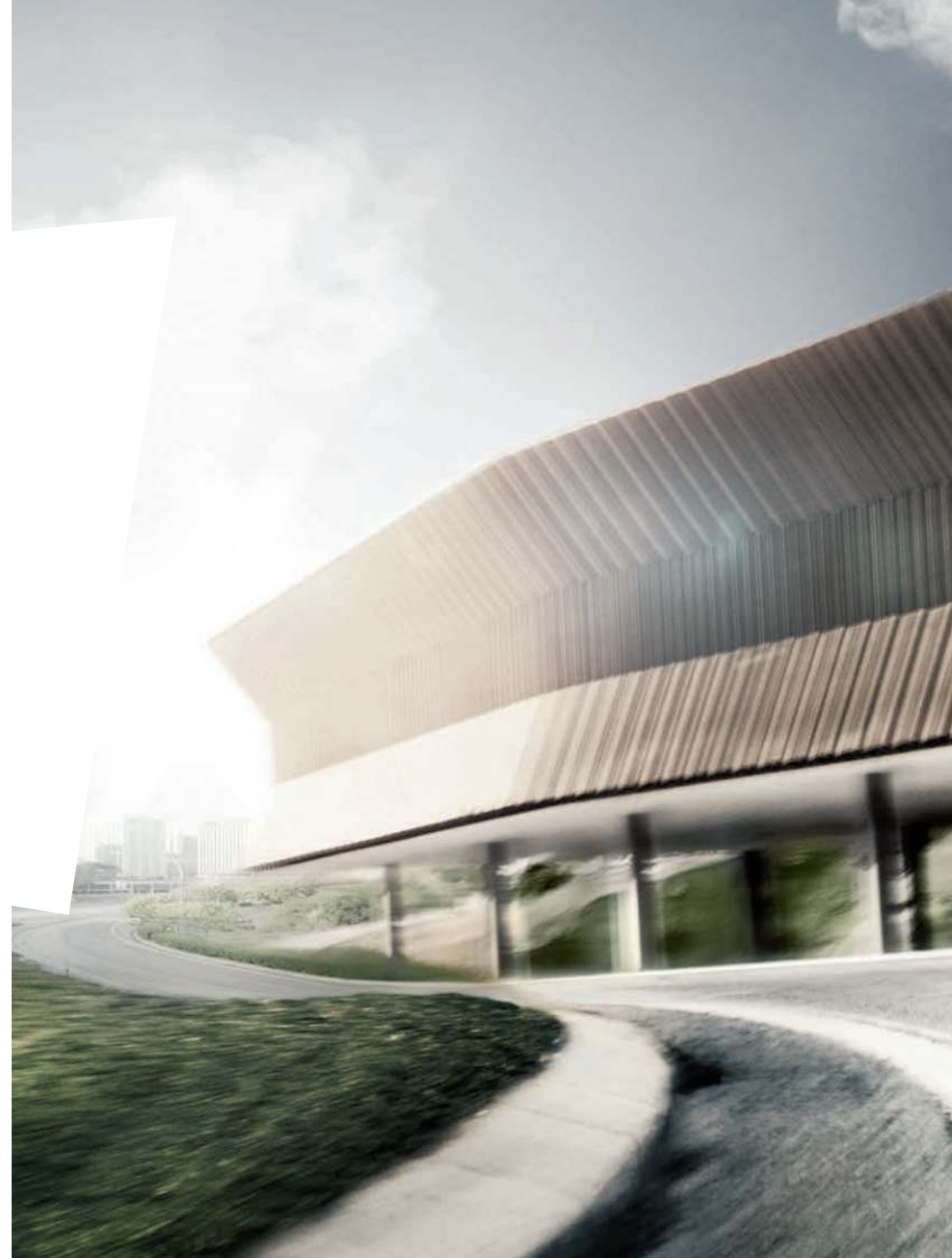

■ Pure Sportlichkeit, athletisches Design. Der Audi RS 4 Avant fasziniert aus jeder Perspektive. Die schlanken Xenon plus-Scheinwerfer mit LED-Tagfahrlichtband verleihen ihm einen herausfordernden Blick. Die groß dimensionierten Lufteinlässe im vorderen Stoßfänger lassen die Kraft erahnen, die sich hinter ihnen verbirgt. Der Audi Singleframe trägt das RS-typische Wabengitter in Anthrazit hochglänzend, eingerahmt von matter Aluminiumoptik.

Die Werte für Kraftstoffverbrauch und CO₂-Emissionen finden Sie auf Seite 60.



▀ Traktion und Agilität – dafür wurde quattro erfunden. Im Audi RS 4 Avant kommt eine besondere Variante des permanenten Allradantriebs zum Einsatz. Sie arbeitet mit dem selbstsperrenden Kronenrad-Mittendifferenzial und der radselektiven Momentensteuerung, um die Antriebskraft bedarfsgerecht und fahrsituationsabhängig auf jedes einzelne Rad zu verteilen. Die Folge: noch präziseres Handling, noch bessere Traktion, noch mehr Fahrstabilität.

Die Werte für Kraftstoffverbrauch und CO₂-Emissionen finden Sie auf Seite 60.





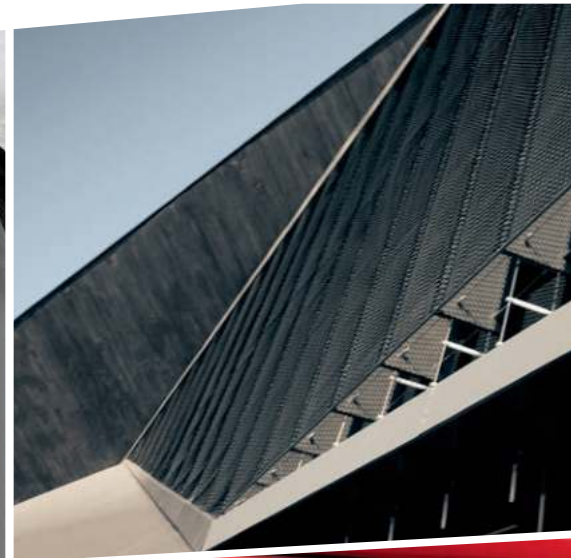



Weil

außergewöhnlich

schon beim Äußeren anfängt.

Der Audi RS 4 Avant ist der Spitzensportler seiner Baureihe. Jedes Detail spiegelt diesen Anspruch wider. Ausgestellte Radhäuser und Schwellerverbreiterungen definieren seine Seitenlinie. Aluminiumräder im 19- und 20-Zoll-Format sowie die dahinter liegenden Wave-Bremsscheiben setzen weitere Akzente in der Seitenansicht. Die nach hinten leicht abfallende Dachlinie und Schulterkante unterstreichen seine dynamische Erscheinung. Sportliche Attribute wie der RS-Dachkantenspoiler, der Diffusoreinsatz und die ovalen Endrohrblenden der RS-Abgasanlage setzen am Heck einen markanten Schlusspunkt.

Die Werte für Kraftstoffverbrauch und CO₂-Emissionen finden Sie auf Seite 60.







Weil **Größe**

Großes bewegen kann.

Die beeindruckende Athletik setzt sich im Innenraum nahtlos fort. Das unten abgeflachte RS-Multifunktions-Sportlederlenkrad liegt griffig in der Hand. Das klare, ergonomische Design des Cockpits vereint intuitive Bedienbarkeit mit Audi typischer Präzision.

Seine kompromisslose Sportlichkeit verbindet der Audi RS 4 Avant mit großzügigem Raumangebot und anspruchsvollem Ambiente. Die Dekoreinlagen in Carbon oder auf Wunsch in Aluminium, Klavierlack, Edelstahlgewebe oder Aluminium/Holz Beaufort sowie die Pedale in Aluminiumoptik unterstreichen durch ihre Hochwertigkeit den Premiumcharakter.

Die Werte für Kraftstoffverbrauch und CO₂-Emissionen finden Sie auf Seite 60.



Die S-Sportsitze vorn tragen eine RS 4-Prägung in der Lehne und sind für sportliches Fahren konzipiert. Als Sitzbezug steht eine schwarze Alcantara/Leder-Kombination oder optional Leder Feinnappa in Schwarz bzw. Mondsilber mit felsgrauer Biese zur Wahl. Für noch mehr Seitenhalt empfehlen wir Ihnen die auf Wunsch erhältlichen RS-Schalensitze vorn.

Weitere Details belegen die Sportlichkeit des Fahrzeugs: z. B. die Einstiegsleisten mit edler Aluminiumeinlage und RS 4-Schriftzug.

Die Werte für Kraftstoffverbrauch und CO₂-Emissionen finden Sie auf Seite 60.





■ Die Straßen warten. Lange Geraden, rasante Kurven. Gut, dass Sie auf alles vorbereitet sind und jede Fahrt genießen können. Ohne Kompromisse. Mit viel Anspruch. Im Audi RS 4 Avant.

Die Werte für Kraftstoffverbrauch und CO₂-Emissionen finden Sie auf Seite 60.







Mit Audi ultra aufs Podest: der Audi R18 ultra

Audi ultra:

Jedes Gramm weniger vergrößert den Vorsprung.

Audi ultra, die zukunftsweisende Leichtbautechnologie von Audi, ist mehr als die Summe einzelner Komponenten. Sie kombiniert innovative Werkstoffe, intelligente Konstruktionsprinzipien und ressourcenschonende Produktionsprozesse zu einem Gesamtkonzept. Viele Audi ultra-Leichtbaumaßnahmen kommen bereits heute im Audi RS 4 Avant zum Einsatz.

Das beginnt schon bei der Karosserie. Die Stahl-schalenbauweise im RS 4 verbindet geringes Gewicht mit hoher Steifigkeit. Die maßgeschneiderte Bodengruppe besteht aus unterschiedlichen Materialstärken und -güten. Dabei wird am

jeweils richtigen Ort genau so viel Material verwendet, wie erforderlich ist, um das beste Ergebnis zu erzielen. Dünne Bleche aus warm und kalt umgeformtem Stahl bilden die Karosserie.

Konsequenter Leichtbau sind auch die Aluminium-Komponenten an Vorder- und Hinterachse sowie die leichten Aluminium-Schmiederäder. Innovative Wave-Bremsscheiben mit wellenförmiger Kontur und Bremsstößfen aus Aluminium reduzieren gezielt das Gewicht an den Rädern. Die dadurch verringerten ungefederten Massen führen zur Verbesserung des Abrollverhaltens.

Das selbstsperrende Kronenrad-Mittendifferenzial ist kleiner und leichter als die zuvor eingesetzten Varianten. Ein weiteres, überzeugendes Beispiel für Audi ultra.

Jede Leichtbaukomponente hat Auswirkungen auf weitere Bauteile, die in ihren Dimensionen ebenfalls verringert werden können. Das Ergebnis ist ein fortlaufender Entwicklungsprozess hin zu immer weniger Gewicht und immer mehr Effizienz. In Zahlen: Ein um 100 kg leichteres Fahrzeug kann bis zu 0,3 l Kraftstoff auf 100 km sparen.

Die Werte für Kraftstoffverbrauch und CO₂-Emissionen finden Sie auf Seite 60.

Die Anforderungen an moderne Fahrzeuge sind gegensätzlich: Einerseits sollen sie mehr Leistung und Komfort bieten, andererseits sparsamer und effizienter sein. Audi ultra vereint diesen Gegensatz: Wir stellen jedes Bauteil auf den Prüfstand. Die Anforderungen: hohe Funktionalität bei geringstmöglichem Gewicht. Das Ergebnis: ein intelligenter Materialmix, mit dem sogar kleinere Motoren möglich sind. Sie können ein leichteres Fahrzeug genauso agil antreiben wie zuvor größere Aggregate. 2012 fuhren so z. B. die beiden Audi R18 e-tron quattro und der Audi R18 ultra mit einem V6-Motor in Le Mans aufs Podest, während ihr ebenfalls siegreicher Vorgänger R15 TDI 2010 noch mit einem V10-Motor unterwegs war.



- Aluminiumprofil
- Stahl, warm umgeformt
- Stahl, kalt umgeformt



V8-Motor mit 4.163 cm³ Hubraum

- maximale Leistung 331 kW bei 8.250 min⁻¹
- maximales Drehmoment 430 Nm bei 4.000–6.000 min⁻¹
- spezifische Leistung 79,5 kW/l Hubraum
- Hochdrehzahlkonzept bis max. 8.500 min⁻¹
- Benzindirekteinspritzung FSI mit bis zu 120 bar

Vom Motorsport
inspiriert.

Das Hochdrehzahlkonzept
von Audi.



Das Hochdrehzahlkonzept in Kürze:

Der agile und drehwillige Motor verfügt über ein extrem breites Drehzahlband, untermalt von beeindruckender Motorakustik. Er zeichnet sich durch eine hohe Leistungsausbeute und gleichmäßige Kraftentfaltung aus.

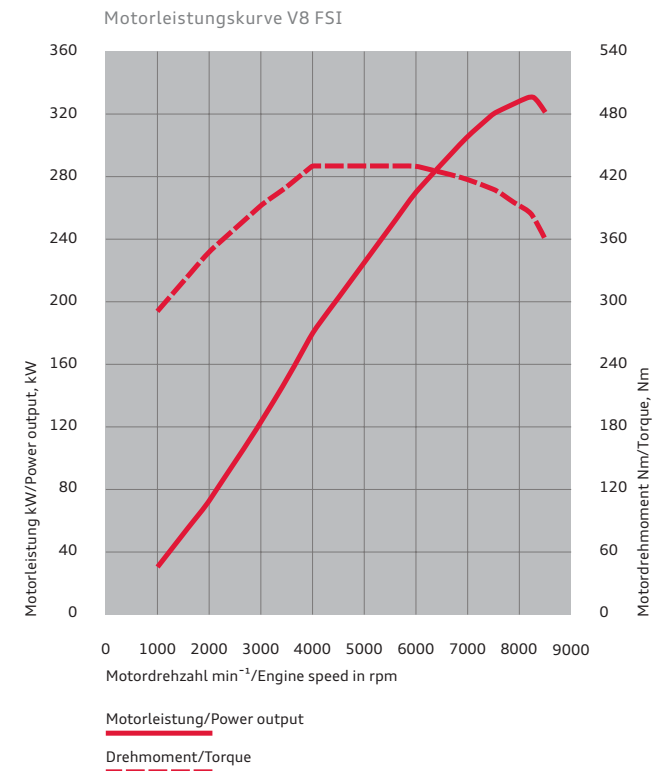

Schon beim ersten Anlassen spüren Sie die Kraft, die im Audi RS 4 Avant steckt. Sie wird vom 4,2-Liter-V8-FSI-Motor erzeugt: Er verfügt über die Benzindirekteinspritzungstechnologie FSI, die wir von der Rennstrecke auf die Straße gebracht haben, und arbeitet mit unserem bewährten Hochdrehzahlkonzept.

Bei der FSI-Technologie wird der Kraftstoff direkt in den Brennraum gespritzt und dort hochverdichtet. Dadurch entsteht ein sehr gleichmäßiges Kraftstoff-Luft-Gemisch, das zu einer besonders effizienten Verbrennung und damit zu einer besseren Kraftentfaltung und Leistungs-

ausbeute führt. Nebenbei dient die Direkteinspritzung zur Innenkühlung der Brennräume, sodass die Verdichtung des Motors erhöht werden kann. Daraus resultieren Vorteile bei Leistung und Drehmoment.

Ein weiterer Baustein für die unwiderstehliche Kraft des RS 4: das Hochdrehzahlkonzept. Es bringt Ihnen eine hohe Leistungsausbeute pro Liter Hubraum bei gleichmäßiger Kraftentfaltung über den gesamten Drehzahlbereich. Das extrem agile und drehwillige Aggregat spricht spontan an und bietet zudem eine satt und voll klingende Soundkulisse.

Das Hochleistungstriebwerk im Audi RS 4 Avant lässt Drehzahlen bis 8.500 min⁻¹ zu. Sein maximales Drehmoment von 430 Nm erreicht es zwischen 4.000 und 6.000 min⁻¹, wobei mindestens 90% der Kraft in einem breiten Drehzahlbereich zwischen 3.000 und 8.000 min⁻¹ zur Verfügung stehen. Das lässt den RS 4 in nur 4,7 Sekunden von 0 auf 100 km/h sprinten – und dann mühelos die 200 km/h-Marke nach weiteren 11,4 Sekunden erreichen.

Die Werte für Kraftstoffverbrauch und CO₂-Emissionen finden Sie auf Seite 60.

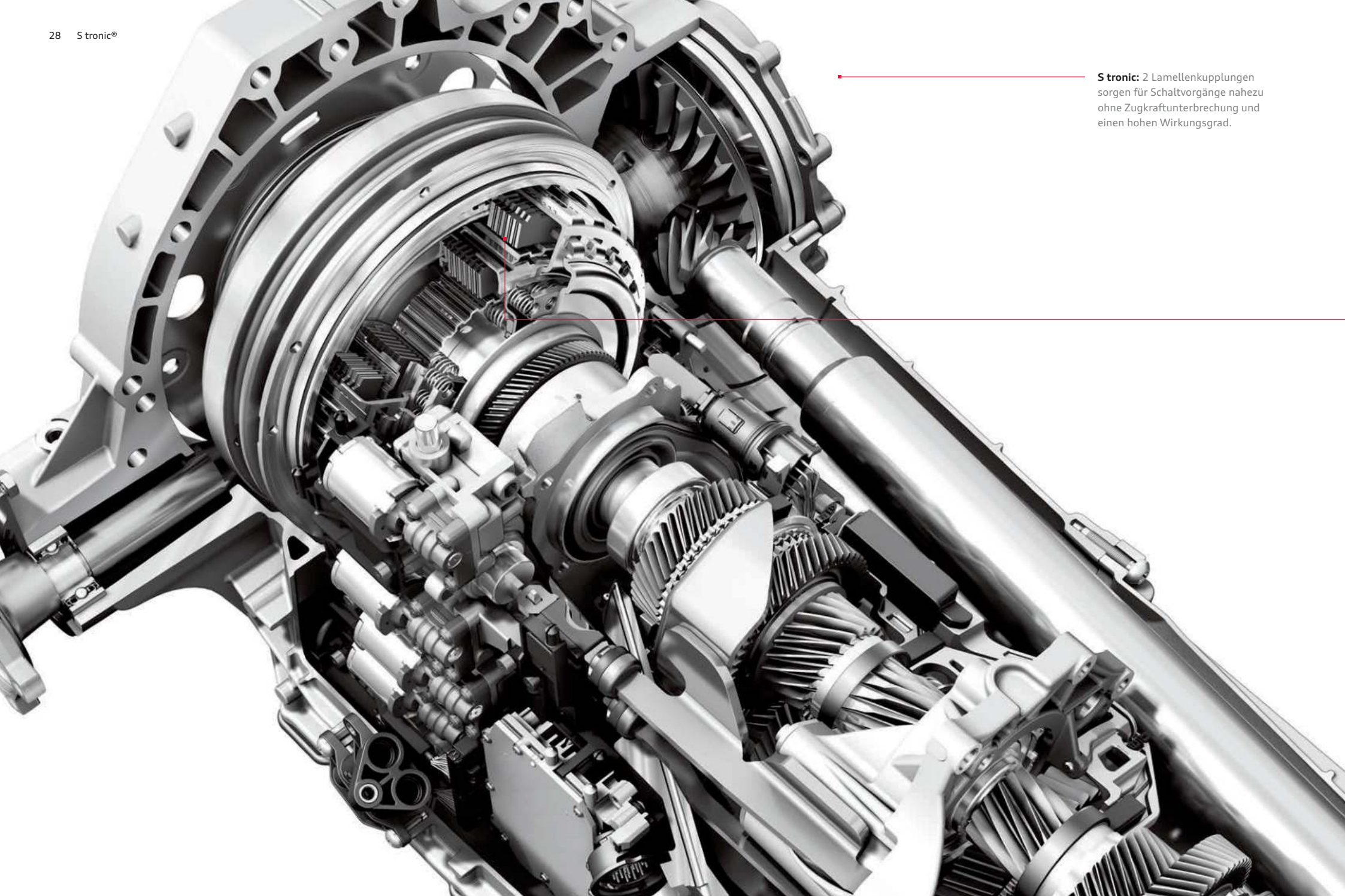

S tronic: 2 Lamellenkupplungen sorgen für Schaltvorgänge nahezu ohne Zugkraftunterbrechung und einen hohen Wirkungsgrad.

Was bringen zwei Kupplungen?

Doppelte Ersparnis: Zeit und Energie.

Ein Hochleistungsmotor braucht ein adäquates Getriebe. Deswegen arbeitet im Audi RS 4 Avant ein Doppelkupplungsgetriebe, das sich durch schnelle Gangwechsel und einen hohen Wirkungsgrad auszeichnet.

Die 7-Gang S tronic besteht aus zwei Lamellenkupplungen und zwei Teilgetrieben. Diese sind permanent aktiv, aber nur eines ist kraftschlüssig mit dem Motor verbunden. Wenn der Fahrer zum Beispiel im dritten Gang beschleunigt, ist im zweiten

Getriebeteil der vierte Gang bereits eingelegt. Der Schaltvorgang erfolgt durch das Wechseln der Kupplungen – die eine öffnet, und die andere schließt. Der Gangwechsel dauert nur wenige Hundertstelsekunden und vollzieht sich nahezu ohne Unterbrechung der Zugkraft. So schnell und fließend, dass er kaum wahrgenommen wird. Dabei können Sie wählen, ob Sie selbst schalten oder die Gangwechsel Ihrem Getriebe überlassen. Im manuellen Modus beeinflussen Sie die Gangwechsel über Schaltwippen am Lenkrad oder durch

Antippen des Wählhebels. Im Automatikmodus können Sie die Schaltcharakteristik des Getriebes durch die Programme D (Drive) und S (Sport) oder durch Audi drive select verändern.

Bei aller Dynamik ist die S tronic aber auch noch sehr effizient. Denn durch ihren hohen Wirkungsgrad trägt sie dazu bei, den Kraftstoffverbrauch und die Schadstoffemissionen zu reduzieren. Zudem ist der siebte Gang mit langer Übersetzung als Overdrive ausgelegt.

Die Werte für Kraftstoffverbrauch und CO₂-Emissionen finden Sie auf Seite 60.

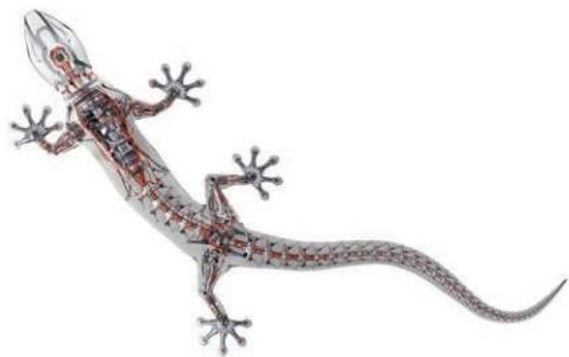

Das Kronenrad-Mittendifferenzial besitzt Lamellenpakete, um höhere Sperrfaktoren zu erzielen. Dadurch können bis zu 85 % des Antriebsmoments zur Hinterachse und bis zu 70 % an die Vorderachse geleitet werden.

Warum nur zwei Räder nutzen, wenn ein Auto vier hat?

Der permanente Allradantrieb quattro®.

Wer Audi kennt, kennt quattro. Und wer einmal mit dem permanenten Allradantrieb von Audi unterwegs war, möchte nichts anderes mehr fahren. Warum? Weil kaum ein anderer Antrieb die Motorkraft so direkt auf die Straße bringt.

Im Audi RS 4 Avant kommt eine besondere Variante des quattro Antriebsstrangs zum Einsatz. Ihr wesentliches Bauteil ist das selbstsperrende Kronenrad-Mittendifferenzial, das durch Lamellenpakete hohe Sperrwerte für eine nochmals verbesserte Traktion ermöglicht. Zudem hat dieses Mittendifferenzial gegenüber der zuvor genutzten

Bauweise einen Gewichtsvorteil und benötigt weniger Bauraum. Die asymmetrische Grundauslegung der Momentenverteilung von 40:60 (Vorderachse:Hinterachse) bleibt zugunsten der Fahrdynamik erhalten; im Bedarfsfall können allerdings höhere Anteile des Antriebsmoments an die Vorder- bzw. Hinterachse geleitet werden.

In Verbindung mit der radselektiven Momentensteuerung erfolgt eine fahrsituationsabhängige Aufteilung der Antriebskraft auf jedes einzelne Rad. Das Besondere daran ist, dass die Wirkung der Momentenaufteilung bereits erfolgt, bevor

unerwünschter Radschlupf entsteht. Dadurch lässt sich ein resultierendes Giermoment erzeugen, das die Kurvenfahrt unterstützt.

Das alles führt zu einem präzise kontrollierbaren und sportlichen Fahrverhalten sowie zu einer Steigerung der Agilität bei herausragender Traktion.

Der quattro Antriebsstrang mit radselektiver Momentensteuerung kann auf Wunsch durch das Sportdifferenzial an der Hinterachse ergänzt werden.

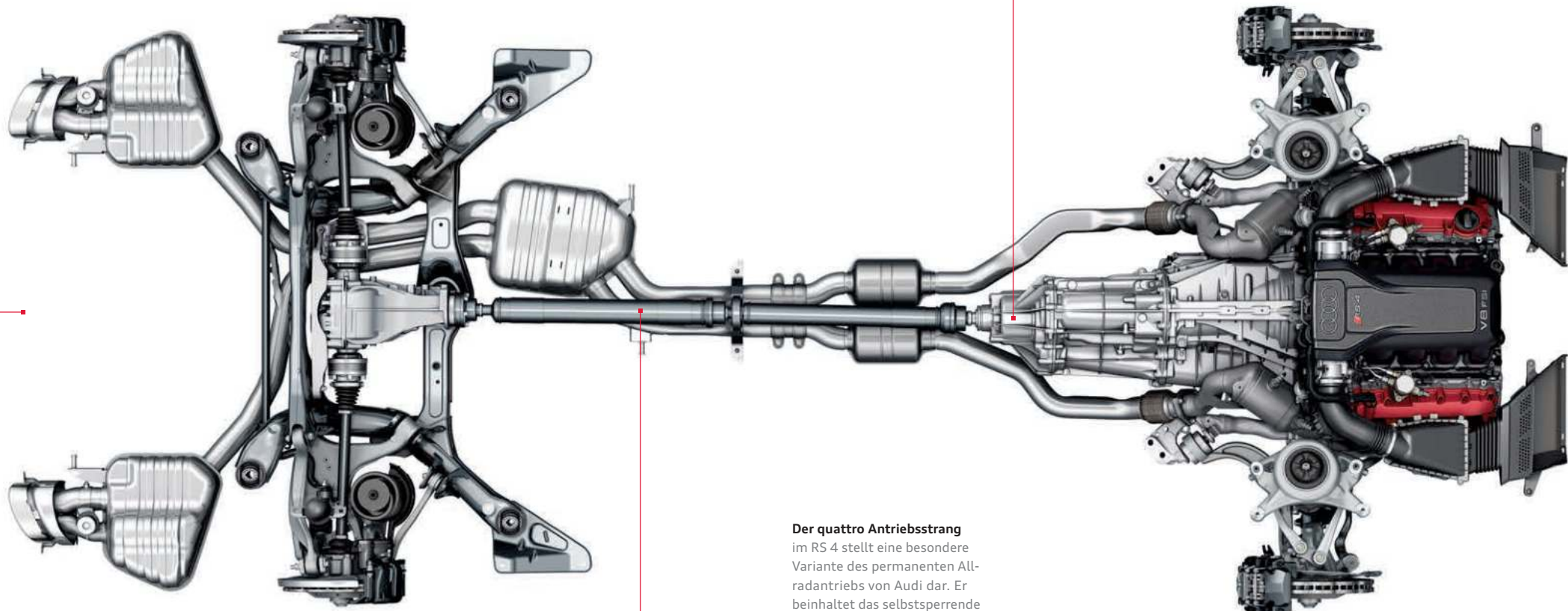

Der quattro Antriebsstrang im RS 4 stellt eine besondere Variante des permanenten Allradantriebs von Audi dar. Er beinhaltet das selbstsperrende Kronenrad-Mittendifferenzial und verfügt über eine radselektive Momentensteuerung.

Dynamisch. Sportlich. Souverän.

Ihr Fahrwerk zeigt Charakter.

Ob lange Strecke oder kurzer Sprint: Das RS-Sportfahrwerk verleiht dem Audi RS 4 Avant ausgezeichnete Straßenlage und Ihnen Souveränität. Es verbindet präzises Einlenkverhalten, hervorragende Spurtreue und hohe Agilität.

Die Vorderachse ist als 5-Lenker-Konstruktion ausgeführt. Die Anbindung der Lenker erfolgt an einem Vorderachsträger aus Aluminium, der aus Steifigkeitsgründen fest mit der Karosserie verschraubt ist. Das ermöglicht eine präzise Radführung und durch die virtuelle Lenkachse einen äußerst kurzen Hebelarm, was Einflüsse durch Antriebs- und Störkräfte verringert.

Die Hinterachskonstruktion ist eine Trapezlenkerachse mit Einzelradaufhängung, deren Achs-

träger elastisch gelagert ist. Alle wesentlichen Elemente des RS-Sportfahrwerks sind aus Aluminium gefertigt, um die ungefederten Massen gering zu halten. Dadurch lassen sich ein sportliches Handling und eine Verbesserung des Abrollverhaltens erzielen.

Als Option ist das RS-Sportfahrwerk plus mit Dynamic Ride Control (DRC) erhältlich. Bei dieser Fahrwerkstechnologie werden die Nick- und Wankbewegungen des Fahrzeugs um die Quer- und Längsachse rein hydraulisch reduziert. Die sich diagonal gegenüberliegenden Dämpfer sind über Ölleitungen und je ein Zentralventil miteinander verbunden. Bei unterschiedlichem Eintauchen der Dämpfer, zum Beispiel bei schneller Kurvenfahrt, wirken die Ventile auf die Ölströ-

mung am eingefederten Rad ein. Sie verstärken dort die Abstützung, reduzieren dadurch die Seitenneigung und erhöhen so die Fahrdynamik.

Das RS-Sportfahrwerk plus mit Dynamic Ride Control (DRC) ist über Audi drive select in drei Stufen einstellbar: Im Modus comfort sorgt es für geschmeidiges Abrollen, die Einstellung auto unterstützt eine engagierte Fahrweise und in der Position dynamic liefert es ein Maximum an Fahrpräzision.

Um den fahrdynamischen Anforderungen an ein High-Performance-Fahrzeug gerecht zu werden, sind die Kennlinien der Federn und Dämpfer sowie die Steifigkeit der Rohrstabilisatoren in ausgiebigen Tests auch auf Rennstrecken entwickelt und erprobt worden.

Ebenso erhielt die elektromechanische Servolenkung im Rahmen der Adaption auf den Audi RS 4 Avant eine spezifische Kennlinie. Sie arbeitet geschwindigkeitsabhängig mit variabler Lenkunterstützung. Durch ihre tief platzierte Anordnung werden die Lenkkräfte auf kurzem Weg an die Räder geleitet, was für eine spontane Lenkansprache sorgt und Ihnen präzise Rückmeldungen von der Fahrbahn vermittelt. Da die Lenkung bei Geradeausfahrt nahezu keine Energie benötigt, trägt sie zudem zur Reduzierung des Kraftstoffverbrauchs bei.



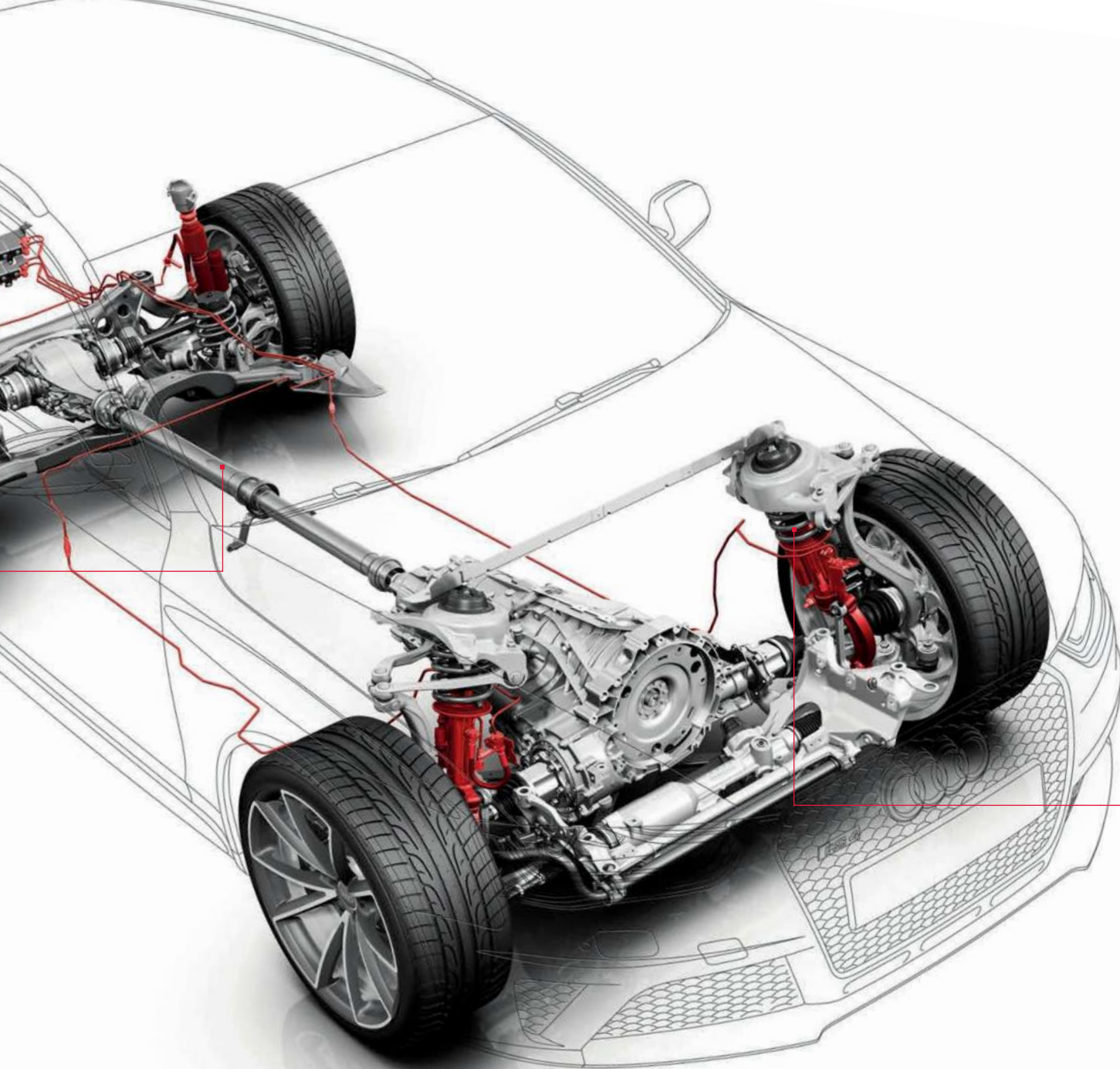

Das RS-Sportfahrwerk plus mit Dynamic Ride Control (DRC) basiert auf dem RS-Sportfahrwerk. Durch die hydraulische Vernetzung der sich diagonal gegenüberliegenden Stoßdämpfer werden die Nick- und Wankbewegungen des Fahrzeugs reduziert, was eine Steigerung der Fahrdynamik bewirkt. Die Dämpferkennung kann über Audi drive select in drei Stufen variiert werden: comfort, auto, dynamic.

Einen Hochleistungssportler kann nichts stoppen. Außer eine Hochleistungsbremsanlage.



Die serienmäßige 18-Zoll-RS-Bremsanlage greift mit ihren 8-Kolben-Festsätteln an der Vorderachse kraftvoll zu. Ihre Wave-Bremsscheiben bestehen aus einem Gussreibring mit wellenförmiger Außenkontur, der über Stahlstifte mit dem Bremsscheibentopf aus Aluminium verbunden ist. Diese sogenannte schwimmende Lagerung sorgt dafür, dass der Reibring weitgehend spannungsfrei bleibt, was die Standfestigkeit unter hohen Temperaturbelastungen verbessert. Zudem erhöhen die axiale Perforation und die Kühlkanäle zur Innenbelüftung die Leistungsfähigkeit der Bremsscheiben. Der Einsatz von Aluminium sowie die charakteristische Geometrie der Reibringe reduzieren das Gewicht der Bremsscheiben und verbessern damit die Bilanz der ungefederten Massen.

Für noch härtere Beanspruchungen ist die optionale 19-Zoll-Keramikbremse* mit 6-Kolben-Festsätteln vorn erhältlich. Die Bremsscheiben der Vorderachse sind bei dieser Bremsanlage aus kohlefaserverstärkter Keramik gefertigt. Ihre Grundlage ist das harte und abriebfeste Siliziumcarbid, in das hochfeste Kohlefasern eingebettet sind. Daraus resultiert zum einen die enorme Abriebfestigkeit, die hohe Laufleistungen erzielen lässt, sowie zum anderen die Unempfindlichkeit gegen hohe thermische Belastungen. Des Weiteren bietet das Material einen Gewichtsvorteil gegenüber den Stahlscheiben.

19-Zoll-Keramikkbremse*

18-Zoll-RS-Bremsanlage

Die Bremsscheiben an der Vorderachse haben einen Durchmesser von 365 mm und eine wellenförmige Außenkontur. Die hochglänzend schwarz lackierten Bremsättel tragen das RS-Logo.

Die Bremsscheiben an der Vorderachse haben einen Durchmesser von 380 mm. Die hochglänzend anthrazit lackierten Bremsättel tragen den Schriftzug „Audi ceramic“.



*Bitte beachten Sie die Besonderheiten zur Keramikbremse auf Ihrer nationalen Audi Website oder fragen Sie Ihren Audi Partner.

Warum der Audi RS 4 Avant
so gut zu Ihnen passt?
Weil er sich so gut auf Sie
einstellt.

Audi drive select.



comfort



dynamic



auto



individual

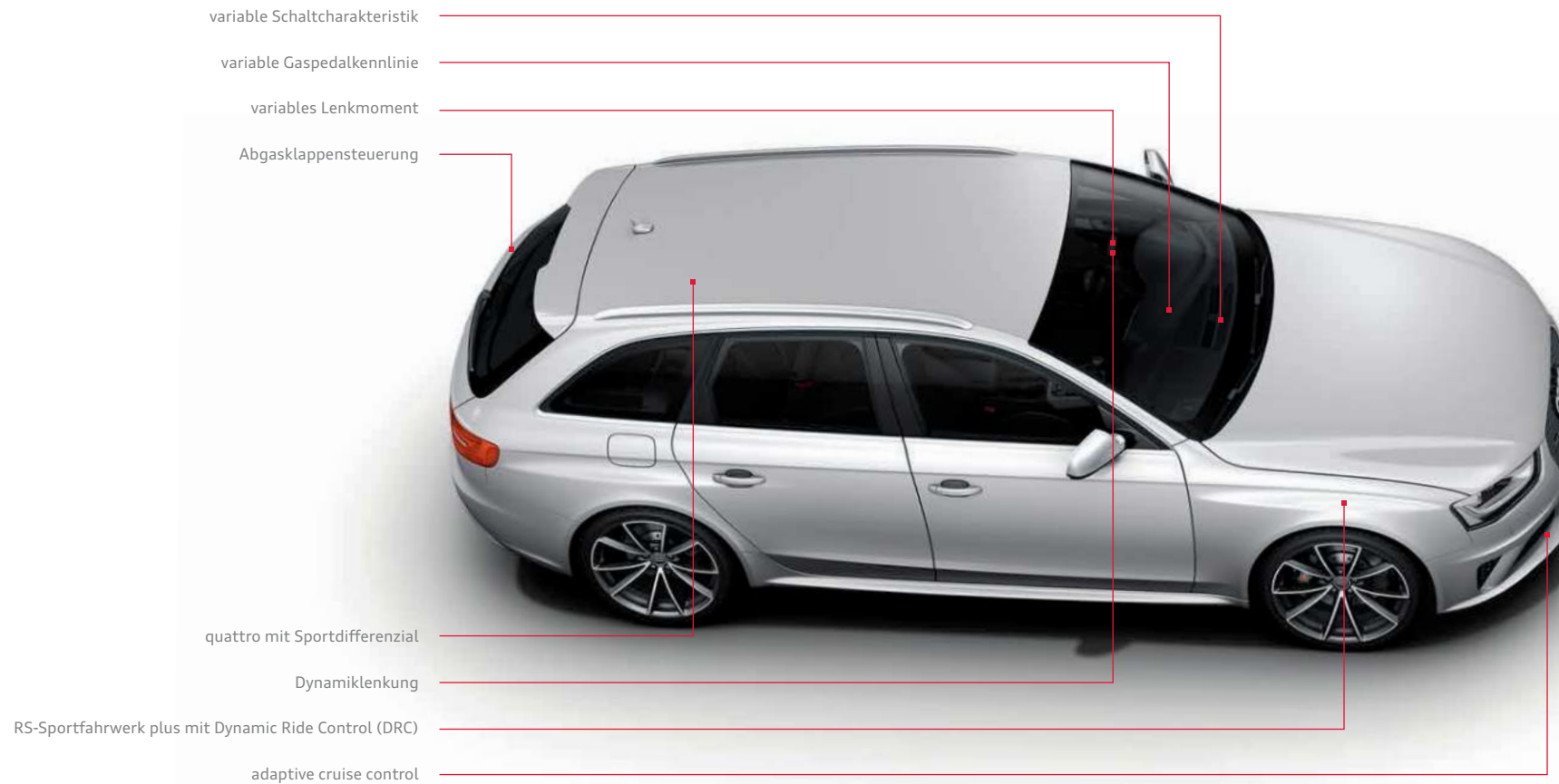

Mit dem serienmäßigen Audi drive select können Sie einzelne Fahrzeugkomponenten per Tastendruck beeinflussen. Grundsätzlich sind die Gaspedalkennlinie, die Abgasklappensteuerung, der Getriebemodus sowie das Lenkmoment der elektromechanischen Servolenkung konfigurierbar. Ihnen stehen drei Modi zur Verfügung, mit denen sich diese Komponenten der jeweiligen Fahrsituation anpassen lassen. Der Modus auto ist die Einstellung, die den Audi RS 4 Avant sportlich-souverän definiert. Der Modus comfort eignet sich besonders für längere Strecken, während der Modus

dynamic für ambitioniertes Fahren ausgelegt ist. In Verbindung mit den optionalen MMI-Navigationssystemen steht Ihnen zusätzlich der Modus individual zur Verfügung, mit dem Sie die Konfiguration der jeweiligen Einzelkomponenten selbst zusammenstellen können.

Darüber hinaus lassen sich diverse optionale Systeme beeinflussen. Beispielsweise das RS-Sportfahrwerk plus mit Dynamic Ride Control (DRC) – die Kennlinien der Stoßdämpfer können in drei Stufen variiert werden: vom sanften Abrollen im

Modus comfort bis hin zur sportlich-direkten Ansprache in der Stellung dynamic.

Bei der optionalen Dynamiklenkung können die Lenkübersetzung und -unterstützung abhängig von der Fahrgeschwindigkeit und dem angewählten Audi drive select-Modus verändert werden.

In Zusammenhang mit der Ausstattung quattro mit Sportdifferenzial erfolgt zusätzlich eine stufenlose variable Verteilung der Antriebskräfte zwischen den Hinterrädern nicht nur unter Zug-

last, sondern auch im Schub oder beim Rollen. Dieser Drehmomenteingriff beeinflusst gezielt das Eigenlenkverhalten des Fahrzeugs und steigert nochmals die Agilität, je nach gewählter Einstellung des Audi drive select.

Auch die adaptive cruise control kann sowohl in Bezug auf das Beschleunigungsverhalten als auch auf die Reaktion auf das vorausfahrende Fahrzeug entweder ausgewogener oder spontaner eingestellt werden.





Erst seine Ausstattungen machen einen Audi zu Ihrem Audi.

Styleguides: viele Kombinationsmöglichkeiten. Hier sind zwei davon.



Audi RS 4 Avant in Misanorot Perleffekt

Aluminium-Gussräder im 5-Arm-Rotor-Design in Titanoptik matt, glanzgedreht

Glanzpaket Schwarz Audi exclusive

Außenspiegelgehäuse in Wagenfarbe lackiert

RS-Sportabgasanlage

RS-Schalensitze vorn mit Designpaket in Leder Valcona schwarz mit Rautensteppung in Karmesinrot Audi exclusive

Bedienelemente in Leder perforiert schwarz mit Kontrastnähten in Karmesinrot (Bestandteil des Designpakets)

Dekoreinlagen Aluminium Race





Jetzt konfigurieren: unter www.audi.com



Audi RS 4 Avant in Sepangblau Perleffekt

Aluminium-Schmiederäder im 10-Speichen-Design,
glanzgedreht

Optikpaket Aluminium matt

S-Sportsitze vorn in Leder Feinnappa mondsilber mit
Bielse in Felsgrau

RS-Multifunktions-Sportlederlenkrad im 3-Speichen-
Design mit Schaltwippen in Aluminiumoptik

Dekoreinlagen Klavierlack schwarz



Die modellspezifischen Serien- und Sonderausstattungen entnehmen Sie bitte dem Index ab Seite 62.



Jetzt konfigurieren: unter www.audi.com



Suzukagrau Metallic

Uni-/Metalllackierungen



Ibisweiß



Suzukagrau Metallic

Perleffektlackierungen



Daytonagrau Perleffekt

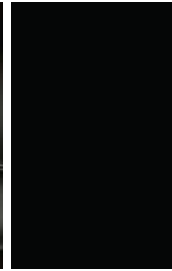

Phantomschwarz Perleffekt

Kristalleffektlackierungen

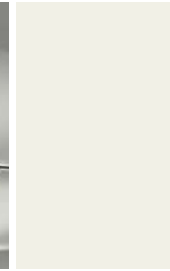

Prismasilber Kristalleffekt

Individuallackierungen



Individuallackierungen Audi exclusive



Misanorot Perleffekt

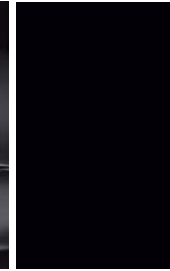

Pantherschwarz Kristalleffekt



Sepangblau Perleffekt



Aluminium-Gussräder im 5-V-Speichen-Design in Titanoptik matt, glanzgedreht

Räder/Reifen



Aluminium-Schmiederäder im 10-Speichen-Design, glanzgedreht
Größe 9 J x 19 mit Reifen 265/35 R 19*



Aluminium-Gussräder im 5-Arm-Rotor-Design
Größe 9 J x 20 mit Reifen 265/30 R 20*



Winter-Aluminium-Gussräder im 5-Arm-Struktur-Design
Größe 8 J x 19 mit Winterreifen 235/40 R 19*,
schneekettentauglich, zulässige Höchstgeschwindigkeit 240 km/h



Aluminium-Gussräder im 5-V-Speichen-Design in Titanoptik matt, glanzgedreht
Größe 9 J x 20 mit Reifen 265/30 R 20*



Aluminium-Gussräder im 5-Arm-Rotor-Design in Titanoptik matt, glanzgedreht
Größe 9 J x 20 mit Reifen 265/30 R 20*



Winter-Aluminium-Gussräder im 5-Arm-Rotor-Design
Größe 9 J x 20 mit Winterreifen 265/30 R 20*,
nicht schneekettentauglich, zulässige Höchstgeschwindigkeit 240 km/h

Radschrauben diebstahlhemmend

nur durch mitgelieferten Adapter zu lösen

Reifenreparaturset

mit 12-Volt-Kompressor und Reifendichtmittel, zulässige Höchstgeschwindigkeit 80 km/h

Reifendruck-Kontrollanzeige

optische und akustische Warnung bei Druckverlust an einem oder mehreren Rädern; Anzeige im Fahrerinformationssystem

Bordwerkzeug

im Gepäckraum

Wagenheber

im Gepäckraum



S-Sportsitze vorn

mit ausgeprägten Sitzseitenwangen für besseren Seitenhalt, integrierten Kopfstützen und RS 4-Prägung in den Lehnen der Vordersitze; mit elektrischer Einstellung von Sitzhöhe, Sitzlängsposition, Sitzneigung und Lehnenneigung; elektrische 4-Wege-Lendenwirbelstütze; ausziehbare Oberschenkelauflage.
(Die Abbildung zeigt S-Sportsitz vorn in Leder Feinnappa schwarz mit Biese in Felsgrau.)

Lederausstattungen



Alcantara/Leder schwarz



Lederausstattungen Audi exclusive

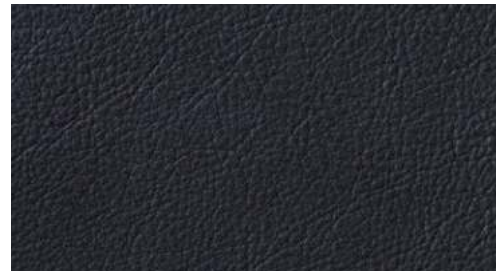

**Leder Feinnappa schwarz
mit Biese in Felsgrau**

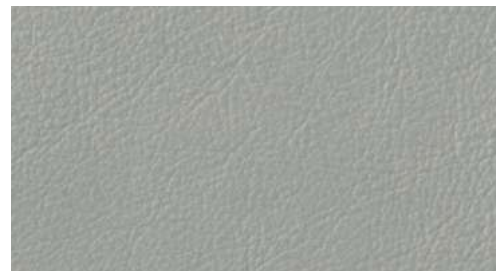

**Leder Feinnappa mondsilber
mit Biese in Felsgrau**



RS-Schalensitze vorn

stärker konturierte Sitzform für gesteigerten Seitenhalt, mit integrierten Kopfstützen und RS 4-Prägung in den Lehnen der Vordersitze; mit manueller Einstellung von Sitzhöhe, Sitzlängsposition und Lehnenneigung; elektrische 4-Wege-Lendenwirbelstütze sowie Weiteneinstellung der Sitzfläche und Rückenlehne; ohne Seitenairbag. (Die Abbildung zeigt RS 4-Schalensitz vorn in Leder Feinnappa schwarz Metallic mit Kontrastnähten in Felsgrau.)

Lederausstattungen



Leder Feinnappa schwarz Metallic mit Kontrastnähten in Felsgrau

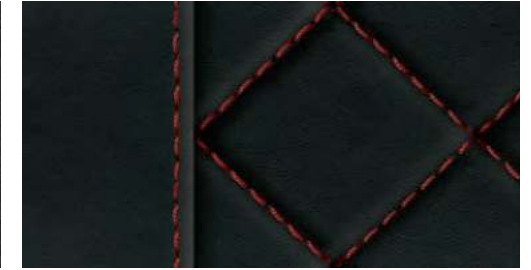

Leder Valcona schwarz mit Rautensteppung in Karmesinrot Audi exclusive



Lederausstattungen Audi exclusive



Lederausstattungen



Leder Milano perforiert schwarz



Lederausstattungen Audi exclusive

Klimakomfortsitze vorn

mit ausgeprägten Sitzseitenwangen und weichem Aufbau für luxuriösen Komfort; mit elektrischer Einstellung von Sitzhöhe, Sitzlängsposition, Sitz- und Lehnenneigung; elektrische 4-Wege-Lendenwirbelstütze; Sitz- und Lehnenmittelbahnen vorn aktiv belüft- und beheizbar, automatisches Zuheizen als Unterkühlschutz; perforiertes Leder auf den belüfteten Sitzflächen der Vordersitze und auf den nicht belüfteten Sitzflächen der beiden äußeren Fondsitze. (Die Abbildung zeigt Klimakomfortsitz vorn in Leder Milano perforiert schwarz.)

Lederausstattungen

Alcantara/Leder-Kombination

Sitzmittelbahnen und Türverkleidungseinsätze in Alcantara, Sitzseitenwangen, Kopfstützen sowie Mittelarmlehne vorn in Leder; RS 4-Prägung in den Lehnen der Vordersitze

Lederausstattung Feinnappa mit Biese

Sitzbezüge mit Biese in Felsgrau; Kopfstützen, Türverkleidungseinsätze sowie Mittelarmlehne vorn in Leder Feinnappa; RS 4-Prägung in den Lehnen der Vordersitze; inklusive beledeter Armauflagen in den Türverkleidungen

Lederausstattung Feinnappa mit Kontrastnähten

Sitzbezüge mit Kontrastnähten in Felsgrau; Kopfstützen, Türverkleidungseinsätze sowie Mittelarmlehne vorn in Leder Feinnappa; RS 4-Prägung in den Lehnen der Vordersitze; inklusive beledeter Armauflagen in den Türverkleidungen

Lederausstattung Milano perforiert

Sitzbezüge, Kopfstützenmittelbahnen sowie Mittelarmlehne vorn in Leder Milano, Sitzmittelbahnen der Vordersitze und der beiden äußeren Fondsitze perforiert

Belederte Armauflagen in den Türverkleidungen

in Leder Feinnappa

Lederausstattung in Alcantara/Leder Valcona

Audi exclusive (Paket 1)

Sitzmittelbahnen und Türverkleidungseinsätze in Alcantara, Sitzseitenwangen, Kopfstützen, Mittelarmlehne vorn sowie Armauflagen in den Türverkleidungen in Leder; RS 4-Prägung in den Lehnen der Vordersitze. Die Farben des Alcantaras, des Leders und der Ziernähte sind aus dem Farbangebot Audi exclusive frei wählbar.

Lederausstattung in Leder Valcona

Audi exclusive (Paket 1)

Sitzbezüge, Kopfstützen, Türverkleidungseinsätze, Mittelarmlehne vorn sowie Armauflagen in den Türverkleidungen in Leder; RS 4-Prägung in den Lehnen der Vordersitze (bei S-Sportsitzen vorn und RS-Schalensitzen vorn). Die Farben des Leders und der Ziernähte bzw. Biesen sind aus dem Farbangebot Audi exclusive frei wählbar.

Lederausstattung in Leder Valcona

Audi exclusive (Paket 2)

zusätzlich zu Paket 1: Lehnenabdeckungen beledert und Sitzanbauteile der Lederfarbe angepasst. Die Farben des Leders und der Ziernähte bzw. Biesen sind aus dem Farbangebot Audi exclusive frei wählbar.

Lederausstattung in Leder Valcona

mit Rautensteppung Audi exclusive (Paket 1)

Sitzbezüge, Kopfstützen, Türverkleidungseinsätze, Mittelarmlehne vorn sowie Armauflagen in den Türverkleidungen in Leder; Einsätze der Sitzseitenwangen und -mittelbahnen vorn mit Rautensteppung; RS 4-Prägung in den Lehnen der Vordersitze. Die Farben des Leders und der Ziernähte sind aus dem Farbangebot Audi exclusive frei wählbar.

Designpaket in Leder Valcona

mit Rautensteppung Audi exclusive

Sitzbezüge, Kopfstützen, Türverkleidungseinsätze, Mittelarmlehne vorn sowie Armauflagen in den Türverkleidungen in Leder schwarz mit karmesinroten Kontrastnähten; Einsätze der Sitzseitenwangen und -mittelbahnen vorn mit Rautensteppung in Karmesinrot; RS 4-Prägung in den Lehnen der Vordersitze; inklusive Fußmatten in Schwarz mit Lederkeder in Karmesinrot und Bedienelementen mit karmesinroten Kontrastnähten

Dekoreinlagen

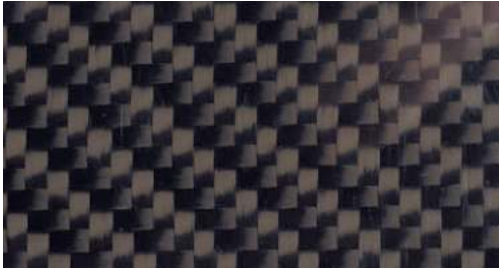

Carbon

Aluminium Race



Dekoreinlagen Audi exclusive
wahlweise in verschiedenen Holzarten oder in Wagen-
farbe lackiert



Klavierlack schwarz



Aluminium matt gebürstet

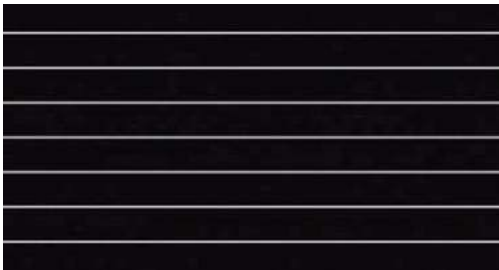

Aluminium/Holz Beaufort schwarz

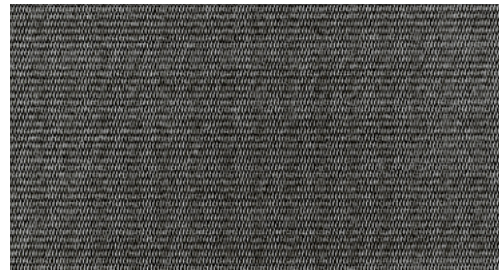

Edelstahlgewebe
(Mittelkonsole in Klavierlack schwarz)

Dekoreinlagen

für die Türverkleidungen vorn und hinten sowie in der
Mittelkonsole und an der Armaturentafel

Licht

Xenon plus

Die Scheinwerfer mit langlebiger Gasentladungstechnik für Abblend- und Fernlicht ermöglichen eine intensive Fahrbahnausleuchtung, gute Gleichmäßigkeit und Reichweite im Nah- und Fernbereich. Die automatisch-dynamische Leuchtweitenregelung reduziert das Blenden des Gegenverkehrs. Das homogene Tagfahrlichtband ist in LED-Technologie mit geringer Energieaufnahme ausgeführt; inklusive Scheinwerfer-Reinigungsanlage

adaptive light

bestehend aus dynamischem Kurvenlicht und statischem Abbiegelicht. Das dynamische Kurvenlicht schließt von der Lenkradbewegung auf den Straßenverlauf und leuchtet Kurven in einem Geschwindigkeitsbereich von ca. 10 bis 110 km/h durch schwenkbare Xenon-Scheinwerfer variabel aus. Das statische Abbiegelicht schaltet sich ab einem bestimmten Lenkeinschlag oder bei längerem Setzen des Blinkers bei niedrigen Geschwindigkeiten automatisch ein und leuchtet die neue Fahrtrichtung aus.

Fernlichtassistent

erkennt im Rahmen der Systemgrenzen selbstständig Scheinwerfer des Gegenverkehrs, Rückleuchten von anderen Verkehrsteilnehmern und Ortschaften. Je nach Verkehrssituation wird das Fernlicht automatisch ein- oder ausgeschaltet. Das System verbessert somit die Sicht des Fahrers und sorgt für einen Zugewinn an Komfort durch entspannteres Fahren. Inklusive Licht-/Regensensor

Lichtpaket

mit Abschaltverzögerung und Kontaktschaltern an allen Türen; blendfreie Beleuchtung des Fahrzeuginnenraums bestehend aus:

- Innenbeleuchtung vorn
- Make-up-Spiegel-Beleuchtung
- Auflichtern für Mittelkonsole
- Leseleuchten vorn und hinten
- Handschuhfachbeleuchtung
- Gepäckraumbeleuchtung
- Einstiegsbeleuchtung
- aktiven Türrückstrahlern

Darüber hinaus in energiesparender und langlebiger LED-Technologie:

- Fußraumbeleuchtung vorn und hinten
- beleuchtete Türöffner
- beleuchtete Ausströmregler

LED-Heckleuchten

Brems-, Schluss-, Blink-, Nebelschluss- und Heckkennzeichenleuchten in LED-Technologie mit geringer Energieaufnahme; inklusive Rückfahrleuchten

Licht-/Regensensor

zur Steuerung der automatischen Fahrlichtschaltung und der automatischen Scheibenwischerfunktion, inklusive Coming-Home-/Leaving-Home-Funktion: verzögertes Aus-/automatisches Einschalten von Hauptscheinwerfern, Heck- und Kennzeichenleuchten sowie des LED-Tagfahrlichts beim Abstellen/Öffnen des Fahrzeugs; inklusive Frontscheibe mit grauem Colorstreifen am oberen Rand

Spiegel

Außenspiegel mit integriertem LED-Blinklicht

elektrisch einstellbar und beheizbar sowie Scheibenwaschdüsen beheizbar, Spiegelglas konvex, plan oder asphärisch

außerdem wahlweise:

elektrisch anklappbar

inklusive Bordsteinautomatik für den Beifahrer Außenspiegel

elektrisch anklappbar und automatisch abblendend

inklusive Bordsteinautomatik für den Beifahrer Außenspiegel

elektrisch anklappbar und automatisch abblendend mit Memory-Funktion

inklusive Bordsteinautomatik für den Beifahrer Außenspiegel

Durch die Bordsteinautomatik klappt der Beifahrer Außenspiegel bei eingelegtem Rückwärtsgang nach unten und ermöglicht dem Fahrer eine bessere Sicht auf die Bordsteinkante.

Außenspiegelgehäuse

wahlweise:

in Aluminiumoptik matt

in Wagenfarbe lackiert

Innenspiegel

wahlweise:

abblendbar

automatisch abblendend

inklusive Licht-/Regensensor; Frontscheibe mit Akustikverglasung, dadurch verbesserter Dämmwert der Frontscheibe und verminderte Geräusche von außen

Dachsysteme

Panorama-Glasdach

2-teilig, elektrische Betätigung zum Ausstellen und Öffnen des vorderen Glaselements, getönter Glaseinsatz; inklusive eines elektrisch bedienbaren Sonnenrollos für die Front- und Fondpassagiere, Komfortschließung/-öffnung von außen über den Funkschlüssel; sorgt für einen angenehmen, lichtdurchfluteten Innenraum, verbessertes Innenraumklima durch effiziente Entlüftung

Dachreling

für Transport, stabil und aerodynamisch geformt

wahlweise:

in Aluminiumoptik matt

schwarz

Schließsysteme

Funkschlüssel

ent- und verriegelt Türen, Gepäckraum- und Tankklappe; inklusive Komfortschließung/-öffnung der Fenster; mit RS-Emblem

Komfortschlüssel

Zugangs- und Wegfahrberechtigungssystem, der Schlüssel muss lediglich mitgeführt werden; Starten und Abstellen des Motors über die Engine-Start-Stop-Taste in der Mittelkonsole; Ent- und Verriegelung des Fahrzeugs von außen über Sensor an allen Türgriffen. Das separate Öffnen der Gepäckraumklappe ist auch bei verriegeltem Fahrzeug möglich.

Wegfahrsperrung elektronisch

integriert in das Motorsteuergerät, automatische Aktivierung durch Fahrzeugschlüssel

Schließsysteme

Gepäckraumklappe elektrisch öffnend und schließend
Öffnen über die Taste auf dem Funkschlüssel, die Taste in der Fahrertürverkleidung oder die Softtouch-Taste in der Griffmulde an der Gepäckraumklappe; Schließen über die Taste an der Innenseite der Gepäckraumklappe; mit Zuziehhilfe und programmierbarem Öffnungswinkel der Gepäckraumklappe

Garagentoröffner (HomeLink)

programmierbare Funkfernbedienung, Bedientasten in das Innenlichtmodul integriert; kann zum Öffnen von vielen Garagen- und Außentoren verwendet werden; Steuerung von Sicherheitssystemen und Beleuchtungsanlagen möglich; in Verbindung mit MMI Navigation plus mit Programmierunterstützung durch das MMI und Einrichtungsassistent durch passende Bordbuchinformationen auf dem Bildschirm. Informationen zu kompatiblen Handsendern erhalten Sie bei Ihrem Audi Partner oder über www.eurohomelink.com.

Diebstahlwarnanlage

inklusive Innenraumüberwachung und Abschleppschutz durch Neigungswinkelsensor, abschaltbar; bordspannungsunabhängiges Signalhorn; zur Überwachung von Türen, Front- und Gepäckraumklappe

Vorbereitung für Ortungsassistent

Vorbereitung zur Anbindung eines Ortungsassistenten (erhältlich über Audi Original Zubehör), mit dem das entwendete Fahrzeug lokalisiert werden kann

Zündschloss

elektronisch, Funkschlüssel mit integriertem Chip, speichert die bei einer Serviceannahme relevanten Servicedaten des Fahrzeugs (Kilometerstand, Fahrgestellnummer u. v. m.) automatisch ab

Verglasung

Wärmeschutzverglasung
grün getönt, Frontscheibe aus Verbundglas; Heckscheibe beheizbar, mit Zeitschaltung

Scheiben abgedunkelt (Privacy-Verglasung)

Heckscheibe, hintere Tür- und Seitenscheiben abgedunkelt

Scheibenwaschanlage

2-Stufen-Schaltung, Intervallschaltung 4-stufig einstellbar, Tipp-Wisch-Kontakt, Wasch-Wisch-Automatik, Heckscheibenwischer wischt beim Einlegen des Rückwärtsgangs für die Dauer der Rückwärtsfahrt (bei eingeschaltetem Wischer vorn)

Sonnenschutzrollo manuell

für die Türscheiben hinten

Sonnenblenden

für Fahrer und Beifahrer, klapp- und schwenkbar, mit abdeckbarem, beleuchtetem Make-up-Spiegel

Sonnenblenden verschiebbar

Funktionen wie Sonnenblenden, zusätzlich an der Seite nach hinten verschiebbar

Weitere Außen- und Innenausstattungen**Zierleisten**

in Aluminiumoptik matt

RS-Stoßfänger

in sportlich-dynamischem Design; vorn mit großflächigen Lufteinlässen in Schwarz hochglänzend, hinten mit Diffusoreinsatz in Schwarz matt

Audi Singleframe

Kühlergrill mit Gitter in Wabenstruktur anthrazit hochglänzend und einteiligem Zierrahmen in Aluminiumoptik matt

Weitere Außen- und Innenausstattungen**Optikpaket Aluminium matt**

Frontspoiler und Oberkante des Diffusoreinsatzes hinten in Aluminiumoptik matt

Glanzpaket Schwarz Audi exclusive

Rahmen des Kühlergrills, Kühlergrill und Kennzeichenträger vorn sowie Zierleisten an Fensterschacht und Dachrahmen in Schwarz hochglänzend; inklusive Dachreling in Schwarz matt

RS-Abgasanlage

2-flutig, mit verchromten ovalen Endrohrblenden

RS-Sportabgasanlage

2-flutig, mit schwarz hochglänzenden ovalen Endrohrblenden; für ein gesteigertes Sounderlebnis

RS-Dachkantenspoiler

auf der Gepäckraumklappe

Modellbezeichnung/Schriftzug

Modellbezeichnung RS 4 im Kühlergrill und auf der Gepäckraumklappe

Radhausverbreiterungen

vorn und hinten

Schwellerverbreiterungen

in Wagenfarbe lackiert

Motorabdeckung

mit Carbonapplikation

Sitze/Sitzkomfort

4-Wege-Lendenwirbelstütze für die Vordersitze
elektrisch, horizontal und vertikal einstellbar

Vordersitze elektrisch einstellbar

mit elektrischer Einstellung von Sitzhöhe, Sitzlängsposition, Sitzneigung und Lehnenneigung; inklusive elektrischer 4-Wege-Lendenwirbelstütze. (Nicht bei RS-Schalensitzen vorn)

Vordersitze elektrisch einstellbar**inklusive Memory-Funktion für den Fahrersitz**

Funktionen wie Vordersitze elektrisch einstellbar, zusätzlich 2 Speicherplätze für den elektrisch einstellbaren Fahrersitz und die Außenspiegel.

Rücksitzlehne umklappbar

teilbar, im Verhältnis 40 : 60 oder vollständig umklappbar

Sitzheizung vorn

beheizt Sitz- und Lehnenmittelbahnen sowie Sitzseitenwangen; für Fahrer- und Beifahrerseite individuell mehrstufig einstellbar

Sitzheizung vorn und hinten

Funktionen wie Sitzheizung vorn, zusätzlich für die äußeren Fondsitze, getrennt regelbar

Mittelarmlehne vorn

in Längsrichtung und Neigung einstellbar; mit aufklappbarem Staufach und zwei 12-Volt-Steckdosen in der Mittelkonsole

Mittelarmlehne hinten

klappbar

Kopfstützen

vorn in die Lehnen integriert, hinten manuell in der Höhe einstellbar; bei optionalen Klimakomfortsitzen vorn mit manueller Höheneinstellung der vorderen Kopfstützen

Sitze/Sitzkomfort

Kindersitzbefestigung ISOFIX für die äußeren Fondsitze
Normhalterung zur praktischen Befestigung von Kindersitzen nach ISO-Norm; den passenden Kindersitz erhalten Sie bei Ihrem Audi Partner.

Kindersitzbefestigung ISOFIX für den Beifahrersitz
mit Deaktivierungsschalter für den Beifahrerairbag

Lehnenabdeckungen in Wagenfarbe lackiert Audi exclusive
für RS-Schalensitze vorn

Lenkräder/Wählhebel/Bedienelemente

RS-Multifunktions-Sportlederlenkrad im 3-Speichen-Design, unten abgeflacht
mit Schaltwippen in Aluminiumoptik und RS 4-Emblem; Fullsize-Airbag, Bezug in perforiertem Leder mit Ziernähten in Felsgrau, in Höhe und Abstand einstellbar; zur Bedienung der vorhandenen Infotainment-Umfänge

RS-Multifunktions-Sportlederlenkrad im 3-Speichen-Design
mit Schaltwippen in Aluminiumoptik und RS 4-Emblem; Fullsize-Airbag, Bezug in perforiertem Leder mit Ziernähten in Felsgrau, in Höhe und Abstand einstellbar; zur Bedienung der vorhandenen Infotainment-Umfänge

RS-Wählhebelknäuf in perforiertem Leder
mit RS-Emblem und Zierring in Aluminiumoptik; Wählhebelmanschette in Leder mit Ziernähten in Felsgrau

Lenkradkranz in Leder Audi exclusive
Belederung des Lenkradkranzes in allen Audi exclusive-Farben erhältlich; Ziernähte individuell wählbar in verschiedenen Audi exclusive-Farben mit Audi exclusive-spezifischem Nahtbild

Lenkräder/Wählhebel/Bedienelemente

Bedienelemente in Leder Audi exclusive
Belederung von Lenkradkranz, Wählhebelknäuf und -manschette in allen Audi exclusive-Farben erhältlich; Ziernähte individuell wählbar in verschiedenen Audi exclusive-Farben; Ziernähte am Lenkradkranz mit Audi exclusive-spezifischem Nahtbild

Bedienelemente in „Wildleder“ schwarz Audi exclusive
Belederung von Lenkradkranz und Wählhebelknäuf in „Wildleder“ schwarz; Ziernähte individuell wählbar in verschiedenen Audi exclusive-Farben; Ziernähte am Lenkradkranz mit Audi exclusive-spezifischem Nahtbild

Klimatisierung

Klimaautomatik

- regelt elektronisch die Lufttemperatur, -menge und -verteilung
- sonnenstandsabhängige Regelung
- manuelle Umluftregelung
- Stauluftregelung
- Defrosterdüsen für Windschutz- und Seitenscheiben
- Staub- und Pollenfilter
- Feuchtesensor
- Schlüsselkennung

Komfortklimaautomatik 3-Zonen

- regelt elektronisch die Lufttemperatur, -menge und -verteilung
- sonnenstandsabhängige Regelung
- getrennte Temperaturverteilung für Fahrer- und Beifahrerseite sowie im Fond
- Temperatureinstellung und Luftverteilung vorn jeweils links und rechts einstellbar
- automatische Umluftregelung durch Luftgütesensor
- indirekte Belüftung
- Klimabedienteil vorn mit digitaler Anzeige
- Klimabedienteil zur Einstellung der Fondraumtemperatur in der Mittelkonsole hinten
- Kombi-/Feinstaubfilter
- Regen-, Licht- und Feuchtesensor
- Schlüsselkennung

Gepäcksisicherungs- und Ablagesysteme

Ablagefächer
in den Türverkleidungen vorn und hinten mit Abstellmöglichkeit für Getränkeflaschen, Handschuhfach, Brillenfach im Innenlichtmodul vorn über dem Innenspiegel

Ablagepaket
Ablagenetz an der Rückseite der Vordersitzlehnen, Ablagefach unter den Vordersitzen, abschließbares Handschuhfach und Getränkehalter in der Mittelarmlehne hinten

Getränkehalter
2-fach, integriert in die Mittelkonsole

Trennnetz
karoserieseitig oder an der umgeklappten Rücksitzlehne zu befestigen, sowohl bei hochgestellter, einseitig umgeklappter als auch beidseitig umgeklappter Rücksitzlehne sehr hilfreich; herausnehmbar

Verzurrösen
4-fach im Gepäckraum, zur Fixierung von Gepäckstücken und Gegenständen, Einhängepunkte für das Gepäckraumnetz

Wendeladeboden
eine Seite in hochwertigem Dilour, die andere als wasserdichte, strapazierfähige Schmutzwanne

Wendematte
für den Gepäckraum, einseitig Velours bzw. gummiert, zur Abdeckung des Gepäckraums, auch bei umgeklappter Rücksitzlehne, mit ausfaltbarer Schutzfolie für die Ladekante und den Stoßfänger

Durchladeeinrichtung mit entnehmbarer Ski-/Snowboardtasche
durch Einhängegurt fixierbar, zum praktischen Transport von langen Gegenständen, z. B. bis zu 4 Paar Ski oder 2 Snowboards

Schienensystem mit Fixierset
im Gepäckraum, mit Teleskopstange, Fixiergurt und 4 variablen Verzurrösen zur individuellen Aufteilung des Gepäckraums und zur Fixierung von Gegenständen

Gepäckraumabdeckung
bequemes Be- und Entladen des Gepäckraums. Die Abdeckung gleitet bei geöffneter Heckklappe in speziellen Führungen nach oben, sobald man sie leicht anhebt.

Weitere Innenausstattungen

Pedale und Fußstütze in Aluminiumoptik

Fußmatten vorn und hinten
in Teppich Velours schwarz

Fußmatten mit RS 4-Schriftzug Audi exclusive
in Schwarz, mit Bestickung der vorderen Fußmatten; Keder und Ziernähte in Schwarz

Fußmatten mit RS 4-Schriftzug und farbigem Lederkeder Audi exclusive
in Schwarz, mit Bestickung der vorderen Fußmatten und farbigem Lederkeder. Die Farben des Keders und der Ziernähte sind aus dem Farbangebot Audi exclusive frei wählbar.

Fußmatten Audi exclusive
Die Farben der Fußmatten und des Keders sind aus dem Farbangebot Audi exclusive frei wählbar.

Teppich und Fußmatten Audi exclusive
Die Farben des Teppichs, der Fußmatten und des Keders sind aus dem Farbangebot Audi exclusive frei wählbar.

Einstiegsleisten
mit Aluminiumeinlage und RS 4-Schriftzug

Dachhimmel in Stoff
abhängig von der gewählten Innenausstattungsfarbe in Schwarz oder Mondsilber

Weitere Innenausstattungen**Fensterheber**

vorn und hinten elektrisch, mit Überschusskraftbegrenzung, Tipp-auf- und Tipp-zu-Funktion mit Komfortschaltung

Zigarettenanzünder und Aschenbecher

Aschenbecher in der Mittelkonsole vorn und hinten, Zigarettenanzünder im Aschenbecher vorn integriert

Haltegriffe

gedämpft, 4-fach, klappbar, im Dachbereich versenkt, Kleiderhaken an den hinteren Haltegriffen

Steckdose 12 Volt

in der Seitenverkleidung im Gepäckraum hinten rechts

Steckdose 230 Volt

in der Mittelkonsole im Fond anstelle der 12-Volt-Steckdose

Aluminiumoptik im Interieur

an Lichtschalter, Klimaanlage, MMI-Bedienelementen, Ausströmern, Spiegelverstellungsschalter, Fensterheber-schaltern sowie um die Wählhebelsmanschette

Blende um den Instrumenteneinsatz

in Klavierlackoptik schwarz

MMI® und Navigationssysteme**MMI® Navigation**

- mit Navigationsdaten (DVD)¹
- 6,5-Zoll-Farbdisplay mit hochwertiger Kartendarstellung und zahlreichen detaillierten Anzeigemöglichkeiten
- dynamische Zielführung mit TMC (soweit verfügbar)
- Sprachbedienung (Zieleingabe über Buchstabieren)
- zusätzliche Pfeildarstellung im Fahrerinformationssystem mit Farbdisplay
- Radio mit 3-fach-Tuner und Phasendiversity
- DVD-Laufwerk (MP3- und WMA-fähig) für Navigationsdaten (DVD), auch nutzbar für Musik-CDs
- 2 SDHC-Kartenleser (für bis zu 32 GB)
- AUX-IN-Anschluss
- 8 Passivlautsprecher, Gesamtleistung 80 Watt

MMI® und Navigationssysteme**MMI® Navigation plus**

- mit Navigationsdaten (Festplatte)¹
- hochauflösendes 7-Zoll-Farbdisplay mit hochwertiger Kartendarstellung und Topografie-Karteneinfärbung, navigationsdatenbasierter Tempolimitanzeige sowie Anzeige von vielen Sehenswürdigkeiten und Stadtmodellen in 3D, Wahl aus 3 Alternativrouten, Scrollen entlang der Route
- Dreh-/Drück-Steller mit integrierter Joystick-Funktion für die Suche auf der Karte
- Routeninfo in Splitscreendarstellung (Manöverpunkte, Points of Interest an Autobahnen, TMCpro auf Route), Kreuzungsdetaillkarte und Spurempfehlung, dynamische Zielführung mit TMCpro (soweit verfügbar)
- Sprachdialogsystem (Zieleingabe über Ganzworteingabe in einem Satz)
- Vorlesen der TMCpro-Meldungen
- zusätzliche Pfeildarstellung im Fahrerinformationssystem mit Farbdisplay
- Radio mit 3-fach-Tuner und Phasendiversity
- Festplatte als Speicher für Musik (20 GB)
- DVD-Laufwerk (MP3-, WMA-, AAC- und MPEG-4-fähig), nutzbar für Musik- und Video-DVDs
- 2 SDHC-Kartenleser (für bis zu 32 GB)
- AUX-IN-Anschluss
- 8 Passivlautsprecher, Gesamtleistung 80 Watt

In Kombination mit Audi connect inklusive Autotelefon ist die Nutzung der von Audi connect unterstützten Dienste wie z. B. Navigation mit Google Earth™-Kartenservice² und Google Street View™², Wetter, Nachrichten, Verkehrsinformationen online möglich.

Fahrerinformationssystem mit Farbdisplay

versorgt Sie auf einem hochauflösenden Farbdisplay mit Informationen von Bordcomputer, Auto-Check-System, Anzeigumfängen des MMI-Systems, Bremsverschleißanzeige vorn, Uhr sowie digitaler Geschwindigkeitsanzeige; RS-Menü mit Öltemperaturanzeige und Laptimer; bei Temperaturen unter +5 °C warnt die Außentemperaturanzeige mit einem Eiskristall im Anzeigefeld vor möglichem Glatteis; inklusive Pausenempfehlung

Pausenempfehlung

Bestandteil des Fahrerinformationssystems; die Pausenempfehlung analysiert das Fahrverhalten mittels verschiedener Sensoren. Dabei werden z. B. Lenkbewegungen und Pedalbetätigungen erfasst und mit den individuellen Verhaltensmustern des jeweiligen Fahrers abgeglichen. Wenn die Auswertung ergibt, dass Anhaltspunkte für ein Nachlassen der Aufmerksamkeit des Fahrers vorliegen, empfiehlt das System eine Pause durch eine Anzeige im Fahrerinformationssystem und ein akustisches Signal. Das System ist zwischen 65 km/h und 200 km/h aktiv und deaktivierbar.

Radio- und TV-Anlagen**Radioanlage concert**

- MMI-Bedienkonzept mit 6,5-Zoll-Farbdisplay
- CD-Laufwerk und SDHC-Kartenleser (bis 32 GB), jeweils MP3-, WMA- und AAC-fähig, AUX-IN-Anschluss
- 30 Stationspeicher mit dynamischer Senderliste, Empfangsbereich FM (UKW) und AM (MW, LW), TP-Memo-Funktion
- Phasendiversity, geschwindigkeitsabhängige Lautstärkeregelung
- 8 Passivlautsprecher, Gesamtleistung 80 Watt

Radioanlage symphony

- MMI-Bedienkonzept mit 6,5-Zoll-Farbdisplay
- 6-fach-CD-Wechsler und SDHC-Kartenleser (bis 32 GB), jeweils MP3-, WMA- und AAC-fähig, AUX-IN-Anschluss
- 30 Stationspeicher mit dynamischer Senderliste, Empfangsbereich FM (UKW) und AM (MW, LW); TP-Memo-Funktion
- Phasendiversity, geschwindigkeitsabhängige Lautstärkeregelung
- 8 Passivlautsprecher, Gesamtleistung 80 Watt

Digitaler Radioempfang

zusätzlich zum analogen Senderangebot Empfang von digital ausgestrahlten Radiosendern mit besserer Klangqualität nach DAB-Standard, inklusive DAB+. Anzeige von programmbegleitenden Zusatzinformationen (z. B. Interpret, Titel, Cover) in Form einer Slideshow und weiteren programmabhängigen Datendiensten (z. B. Wetter, Verkehr, Nachrichten). In Verbindung mit MMI Navigation oder MMI Navigation plus zusätzlich Empfang von DMB Audio; ein zweiter DAB-Tuner sucht permanent nach alternativen Empfangsfrequenzen des eingestellten Senders, gleichzeitig wird die Senderliste aktualisiert. Bitte beachten: Empfang ist abhängig von lokaler digitaler Netzverfügbarkeit; Inhalt und Umfang der Zusatzinformationen sind abhängig von Bereitstellung durch den jeweiligen Radiosender.

Radio- und TV-Anlagen

Digitaler TV-Empfang

Empfang von digital (DVB-T) ausgestrahlten unverschlüsselten Fernsehsendern (MPEG-2- oder MPEG-4-Standard), DVB-T-Audio-Sendern, Teletext und Electronic Program Guide (EPG). Externer AV-IN-Anschluss über Adapterkabel (über Audi Original Zubehör erhältlich). Bitte beachten: TV-Empfang abhängig von digitaler Netzverfügbarkeit; keine Bildausgabe im Fahrbetrieb verfügbar

Audi sound system

10 Lautsprecher inklusive Centerspeaker in der Armaturentafel und Subwoofer in der Reserveradmulde, 6-Kanal-Verstärker mit einer Gesamtleistung von 180 Watt

Bang & Olufsen Sound System

Surround-Sound-Wiedergabe mit 14 Lautsprechern inklusive Centerspeaker in der Armaturentafel und Subwoofer in der Reserveradmulde; 10-Kanal-Verstärker mit einer Gesamtleistung von 505 Watt; exklusive Lautsprecherabdeckungen mit Aluminiumapplikationen; dynamische Fahrgeräuschkompensation. In Verbindung mit MMI Navigation plus und dem integrierten DVD-Laufwerk ist die Wiedergabe von 5.1 Surround Sound möglich.

CD-Wechsler

im Handschuhfach für 6 CDs (MP3- und WMA-fähig), erschütterungsgesichert, leicht zugänglich, jede CD einzeln lad- bzw. wechselbar. Die Wiedergabe von kopiergeschützten Musikdateien (DRM) ist nicht möglich.

Audi music interface

zur Anbindung von portablen Mediaplayern wie z. B. Apple iPod ab Generation 4, Apple iPhone (Musikfunktionalität) sowie USB-Speichermedien und MP3-Playern. Das Audi music interface ist im Handschuhfach untergebracht, die Bedienung erfolgt über das MMI- bzw. Radiobedienteil oder ein RS-Multifunktions-Sportlederlenkrad. Hinweis: nur in Verbindung mit speziellem Adapterkabel nutzbar (Audi Original Zubehör). Informationen über kompatible Mediaplayer erhalten Sie bei Ihrem Audi Partner oder unter www.audi.com/mp3. Bei Bestellung des Audi music interface entfällt der separate AUX-IN-Anschluss.

Adapterkabelset für Audi music interface

bestehend aus 2 Verbindungskabeln zur Anbindung von iPod/iPhone oder Datenträgern/Mediaplaysern mit USB-Anschluss (Typ A); weitere Adapterkabel über Audi Original Zubehör erhältlich; Informationen zu Kompatibilitäten erhalten Sie bei Ihrem Audi Partner oder unter www.audi.com/mp3.

Adapterkabelset plus für Audi music interface

zusätzlich zum Adapterkabelset für Audi music interface: Unterstützung der Darstellung von Cover Arts, Videofunktionen usw.; abhängig vom verwendeten Endgerät; Informationen zu Kompatibilitäten erhalten Sie bei Ihrem Audi Partner oder unter www.audi.com/mp3.

Vorbereitung für Rear Seat Entertainment

beinhaltet Vorverkabelung sowie Aufnahme für die Halter, in der Rückenlehne des Fahrer- und Beifahrersitzes. Das passende Rear Seat Entertainment-Paket (Tablet-Player mit Halter) ist als Plug-and-play-Lösung über Audi Original Zubehör erhältlich.

Telefon und Kommunikation

Bluetooth-Schnittstelle

Bluetooth-fähige Mobiltelefone können über die Schnittstelle mit dem Fahrzeug verbunden werden. Freies Sprechen im Fahrzeug über Mikrofon möglich; Informationen über kompatible Mobiltelefone erhalten Sie bei Ihrem Audi Partner oder unter www.audi.com/bluetooth.

Handyvorbereitung (Bluetooth)

beinhaltet eine Freisprecheinrichtung und Sprachbedienung für die Telefonfunktionen sowie eine Vorbereitung für eine optionale handyspezifische Ladeeinrichtung in der Mittelkonsole vorn; inklusive Anbindung an Fahrzeugantenne, dadurch geringe SAR-Strahlung im Fahrzeuginnenraum sowie verbesserte Empfangsqualität; die Bedienung erfolgt über Radio-/MMI-Navigationssysteme oder ein RS-Multifunktions-Sportlederlenkrad; Adapter und Informationen über kompatible Mobiltelefone erhalten Sie bei Ihrem Audi Partner oder unter www.audi.com/bluetooth.

Telefon und Kommunikation

Bluetooth-Autotelefon

komfortable Anbindung Ihres Bluetooth-fähigen Mobiltelefons an das fahrzeuginterne UMTS-Modul (Voraussetzung: Mobiltelefon unterstützt SIM Access Profile); zusätzlicher SIM-Kartenleser in der Blende der MMI Navigation; Übernahme von Telefonbucheinträgen in das Fahrzeug sowie Verwaltung von Ruflisten; die Bedienung erfolgt über das MMI-Navigationssystem oder ein RS-Multifunktions-Sportlederlenkrad; Informationen über kompatible Mobiltelefone erhalten Sie bei Ihrem Audi Partner oder unter www.audi.com/bluetooth.

Audi connect inklusive Autotelefon

Komfortable Anbindung Ihres Fahrzeugs an das Internet. Die Nutzung der von Audi connect unterstützten Dienste ist nur mit den optionalen Ausstattungen **MMI Navigation plus** und dem in Audi connect inklusive Autotelefon integrierten Datenmodul möglich. Zusätzlich benötigen Sie eine SIM-Karte mit Datenoption – bei Autotelefon eine SIM-Karte mit Telefon- und Datenoption oder ein Bluetooth-fähiges Smartphone mit remote SIM Access Profile (rSAP). Für die SIM-Karte befindet sich ein SIM-Kartenleser in der Blende der MMI Navigation plus.

Folgende von **Audi connect** unterstützten **Dienste** sind in Ihrem Modell verfügbar:

Mobilität & Navigation

- Point-of-Interest-Suche (POI) mit Sprachbedienung
- Verkehrsinformationen online
- Navigation mit Google Earth™-Kartenservice² und Google Street View™²
- Zieleinspeisung über myAudi oder Google Maps™²
- Kraftstoffpreise
- Parkplatzinformationen
- Landesinformationen

Kommunikation

- WLAN-Hotspot

Infotainment

- Wetter
- Audi music stream
- Nachrichten online
- City Events
- Reiseinformationen

Die Dienste sind nur mit einem bestehenden oder separat abzuschließenden Mobilfunkvertrag und nur innerhalb der Abdeckung des Mobilfunknetzes verfügbar. Durch den Empfang von Datenpaketen aus dem Internet können, abhängig von Ihrem Mobilfunktarif und insbesondere beim Betrieb im Ausland, zusätzliche Kosten entstehen. Aufgrund des hohen Datenvolumens wird die Verwendung einer Datenflatrate dringend empfohlen.

Die Verfügbarkeit der von Audi connect unterstützten Dienste ist länderabhängig. Die Dienste werden für mindestens ein Jahr ab Fahrzeugauslieferung zur Verfügung gestellt. Der Dienst Verkehrsinformationen online erfordert eine Erstaktivierung im Fahrzeug. Ab diesem Zeitpunkt unterliegt dieser Dienst einer Laufzeitbeschränkung von 36 Monaten (sofern die Aktivierung innerhalb von 6 Monaten ab Fahrzeugauslieferung erfolgt; anderenfalls entsprechende Verkürzung des Nutzungsrechts). Ihr Audi Partner informiert Sie gerne über die Möglichkeit der kostenpflichtigen Verlängerung nach Ablauf dieses Zeitraums.

Nähere Informationen zu Audi connect erhalten Sie unter www.audi.com/connect und bei Ihrem Audi Partner; Informationen zu Tarifbedingungen bei Ihrem Mobilfunkanbieter

Bedienhörer vorn für Autotelefon

schnurloser Bedienhörer mit Farbdisplay und integriertem SIM-Kartenleser, für diskretes Telefonieren; komfortables Schreiben von SMS durch automatische Worterkennung. Unterbringung des Hörers in der Mittelarmlehne vorn

¹ Navigationsdaten sind nicht für sämtliche Länder und Regionen verfügbar. Nähere Informationen erhalten Sie bei Ihrem lokalen Audi Partner. ² Google und das Google-Logo sind eingetragene Marken von Google Inc.

Assistenzsysteme

adaptive cruise control

automatische Distanzregelung (Regelbereich 30–200 km/h); erkennt innerhalb von Systemgrenzen mit Hilfe eines Radarsensors vorausfahrende Fahrzeuge und hält den Abstand durch automatisches Bremsen und Beschleunigen; 4 Abstandsstufen und verschiedene Fahrmodi individuell einstellbar; inklusive Audi pre sense front: Audi braking guard warnt den Fahrer durch einen erweiterten Bremsassistenten im Falle einer erkannten drohenden Kollision mit einem vorausfahrenden Fahrzeug; Erweiterung um die Funktion einer Vollverzögerung: Diese wird unter 30 km/h eingeleitet, wenn Kollisionsgefahr mit einem stehenden oder fahrenden Fahrzeug besteht, um diese Kollision ggf. zu vermeiden.

Audi side assist

Spurwechselassistent, überwacht innerhalb der Systemgrenzen ab einer Geschwindigkeit von 30 km/h mittels Radartechnik den Bereich links und rechts neben sowie hinter dem fahrenden Fahrzeug und informiert bzw. warnt den Fahrer mittels einer LED-Anzeige im jeweiligen Außenspiegel, wenn ein anderes Fahrzeug von Audi side assist als kritisch bezüglich eines Spurwechsels eingeschätzt wird.

Audi active lane assist

Spurhalteassistent, unterstützt den Fahrer innerhalb von Systemgrenzen komfortabel bei der Spurhaltung (Funktionsbereich ab ca. 60 bis maximal 250 km/h). Ist das System aktiviert und bereit und hat der Fahrer keinen Blinker gesetzt, hilft der Audi active lane assist durch sanfte, korrigierende Lenkeingriffe das Fahrzeug innerhalb erkannter Fahrbegrenzungslinien zu führen; dabei kann der Fahrer wählen, ob er kontinuierlich oder erst kurz vor Überfahren der Spurmarkierung unterstützt werden möchte (Lenkzeitpunkte früh/spät wählbar); zusätzlich Lenkradvibration auf Fahrerwunsch einstellbar

Anfahrassistent

hält das Fahrzeug nach dem Anhalten an im Straßenverkehr üblichen Steigungen und Gefällen zeitlich unbegrenzt. Das System wird per Tastendruck aktiviert und ermöglicht dem Fahrer ein komfortables Anfahren.

Einparkhilfe plus

akustische und optische Einparkhilfe nach vorn und nach hinten mit Anzeige im MMI-Display; Messung durch Ultraschallsensoren, unauffällig in die Stoßfänger integriert

Einparkhilfe plus mit Rückfahrkamera

akustische und optische Einparkhilfe nach vorn und nach hinten, Bilddarstellung des Bereichs hinter dem Fahrzeug im MMI-Display, mit dynamischen Anzeigeelementen für die berechnete Fahrspur (lenkwinkelabhängig), inklusive Hilfs- und Führungslinien und zur Erkennung der Umlenkpunkte beim Längseinparken, Rückfahrkamera unauffällig in die Griffleiste der Gepäckraumklappe integriert

Assistenzpaket

Im Assistenzpaket werden die Funktionen der folgenden Assistenzsysteme zusammengefasst: adaptive cruise control, Audi active lane assist und Einparkhilfe plus mit Rückfahrkamera.

Geschwindigkeitsregelanlage

hält die gewünschte Geschwindigkeit ab etwa 30 km/h konstant, sofern es die Motorleistung bzw. die Motorbremse zulässt, zusätzlich aktiver Bremsengriff, z. B. bei Bergabfahrten; Bedienung über separaten Lenkstockhebel, Anzeige der gesetzten Geschwindigkeit im Fahrerinformationssystem

Fahrwerke/Bremsen

Audi drive select

Änderung der Fahrzeugcharakteristik durch Anpassung der Lenkungsunterstützung, der Gaspedal- und Schaltkennlinien sowie der Abgasklappensteuerung. Darüber hinaus hat das System Einfluss auf weitere optionale Ausstattungen. Verfügbare Modi: comfort, auto, dynamic und – in Verbindung mit einem MMI-Navigationssystem – individual

Fahrwerke/Bremsen

Elektromechanische Servolenkung

wartungsfreie Zahnstangenlenkung mit geschwindigkeitsabhängiger Servounterstützung; präzises Lenkgefühl bei hohem Tempo, hervorragende Unterstützung beim Einparken

Dynamiklenkung

steigert die Fahrdynamik und den Fahrkomfort durch eine fahrsituationsabhängige dynamische Regelung der Lenkung z. B. bei Kurvenfahrt, Spurwechsel oder Einparken. Neben einer Anpassung des Lenkaufwands (wie bei der elektromechanischen Servolenkung) erfolgt zusätzlich eine Anpassung des Lenkwinkels (Lenkübersetzung). Weiterhin wird die Fahrzeugstabilisierung über ESC durch das System unterstützt.

RS-Sportfahrwerk

mit dynamisch abgestimmter Feder-Dämpfer-Kombination und angepasster Elastokinematik; 5-Lenker-Leichtbau-Vorderachse mit virtueller Lenkachse, inklusive Domstrebe; Trapezlenker-Hinterachse mit Einzerradaufhängung; Rohrstabilisator vorn und hinten; 2-Rohr-Gasdruckdämpfer und Schraubenfedern; Vorderachsträger mit der Karosserie fest verschraubt, Hinterachsträger elastisch gelagert

RS-Sportfahrwerk plus mit Dynamic Ride Control (DRC)

3-stufig einstellbar; mit variabler Dämpfercharakteristik; 5-Lenker-Leichtbau-Vorderachse mit virtueller Lenkachse, inklusive Domstrebe; Trapezlenker-Hinterachse mit Einzerradaufhängung; Rohrstabilisator vorn und hinten; Einrohr-Gasdruckdämpfer und Schraubenfedern; Regelbereich der Dynamic Ride Control (DRC) über Audi drive select in 3 Stufen wählbar: comfort, auto, dynamic

RS-Bremsanlage

18-Zoll-Hochleistungsbremsanlage mit diagonaler Aufteilung, Anti-Blockier-System (ABS) und elektronischer Bremskraftverteilung (EBV), elektronische Stabilisierungskontrolle (ESC) mit Bremsassistent; Aluminium-Tandem-Bremskraftverstärker, Wave-Bremsscheiben vorn und hinten innenbelüftet, gelocht und schwimmend gelagert

Bremssättel

hochglänzend schwarz lackiert, vorn mit RS-Emblem; optional hochglänzend rot lackiert*

Keramikkbremse

19-Zoll-Hochleistungsbremsanlage mit kohlefaserverstärkten Keramikbremscheiben vorn, speziell entwickelte Kühlkanäle in den innenbelüfteten und gelochten Bremscheiben; Bremssättel vorn hochglänzend anthrazit lackiert, mit Schriftzug „Audi ceramic“. Bitte beachten Sie die Besonderheiten zur Keramikkbremse auf Ihrer nationalen Audi Website oder fragen Sie Ihren Audi Partner.

Elektromechanische Parkbremse

umfasst Parkbremsfunktion im Stand, Anfahrhilfe durch automatisches Lösen beim Anfahren und Notbremsfunktion während der Fahrt über alle 4 Räder

Technik/Sicherheit

Karosserie verzinkt

vollverzinkt im korrosionsgefährdeten Bereich; selbsttragend, mit der Bodengruppe verschweißt; Front- und Heckbereich mit definierten Knautschzonen. (12 Jahre Gewährleistung gegen Durchrostung)

Airbags

Fullsize-Airbags für Fahrer und Beifahrer; in Verbindung mit Kindersitzbefestigung ISOFIX für den Beifahrersitz inklusive Deaktivierungsschalter für Beifahrerairbag

Seitenairbags vorn und Kopfairbagsystem

Seitenairbags vorn in die Sitzlehnen integriert (nicht bei RS-Schalensitzen vorn); mit zusätzlichem Kopfairbagsystem: entfaltet sich vor der seitlichen Fensterfläche und schützt so Front- und außen sitzende Fondpassagiere bei einem Seitenaufprall

Seitenairbags hinten

als Ergänzung für Seitenairbags vorn und Kopfairbagsystem

Technik/Sicherheit

Integrales Kopfstützensystem

Im Fall einer Heckkollision wird durch die Gestaltung des Vordersitzes der Oberkörper besser aufgefangen und der Kopf stärker abgestützt als bei herkömmlichen Systemen. Dadurch wird die Schutzwirkung erhöht bzw. die Gefahr eines Schleudertraumas vermindert.

Instrumenteneinsatz

mit schwarzen Zifferblättern, roten Zeigern, und RS-Schriftzug im Drehzahlmesser; dynamischer Zeigerhochlauf; mit regelbarer Beleuchtung, elektronischem Tachometer mit Kilometer- und Tageskilometerzähler, Drehzahlmesser, Funkuhr (in Verbindung mit MMI Navigation plus GPS-Uhr), Kühlmitteltemperaturanzeige und Kraftstoffvorratsanzeige

Sicherheitslenksäule

enthält eine Verschiebemechanik mit Dämpfungsfunktion, die das Schutzpotenzial von Sicherheitsgurt und Airbag ergänzt

Sicherheitsgurte

3-Punkt-Automatikgurte für alle Sitzplätze, mit Gurtkraftbegrenzer, Gurtstraffer und Gurtrageerkennung vorn

Warndreieck

mit Halterung an der Innenseite der Gepäckraumklappe

Verbandmaterial

im Staufach der Mittelarmlehne hinten

Antriebs-Schlupf-Regelung (ASR)

für gute Traktion, verringert das Durchdrehen der Antriebsräder

Elektronische Differenzialsperre (EDS)

Die Anfahrhilfe bremst automatisch bis zu einer Geschwindigkeit von ca. 100 km/h bei unterschiedlich griffiger Fahrbahn die Antriebsräder auf zu glattem Untergrund ab und sorgt so für kraftvolles Vorwärtkommen.

Elektronische Stabilisierungskontrolle (ESC)

mit Sportmodus, 2-stufig abschaltbar; vernetzt ABS, EBV, ASR und EDS mit eigenen Sensoren und vergleicht die Fahrdaten mit Referenzdaten; sorgt durch gezieltes Abbremsen einzelner Räder und Eingriff ins Motormanagement für mehr Stabilität

S tronic®

Das 7-Gang-Doppelkupplungsgetriebe mit elektrohydraulischer Betätigung ermöglicht kürzere Schaltzeiten und Schalten nahezu ohne spürbare Zugkraftunterbrechung; bedienbar über die Schaltwippen hinter dem Lenkrad oder den Wählhebel, im Automatikbetrieb kann der Fahrer zwischen den Programmen D (Drive) und S (Sport) wählen, Schaltcharakteristik im Automatikmodus über Audi drive select veränderbar

quattro®

permanenter Allradantrieb mit asymmetrisch-dynamischer Momentenverteilung, selbstsperrendem Kronenrad-Mittendifferenzial und radselektiver Momentensteuerung; fahrsituationsabhängige Aufteilung der Antriebskräfte auf jedes einzelne Rad für ein präzise kontrollierbares, sportliches Fahrverhalten

quattro® mit Sportdifferenzial

Das elektronisch geregelte Sportdifferenzial verteilt die Antriebskräfte variabel zwischen den Hinterrädern und sorgt für ein hervorragendes Beschleunigungsvermögen in Kurven und eine Stabilisierung des Fahrzeugs bei Lastwechselreaktionen. Ferner bewirkt es ein agileres Handling sowie ein direkteres Einlenkverhalten mit geringerem Lenkaufwand.

Elektronische Abregelung der Höchstgeschwindigkeit bei 280 km/h

Rekuperation

Durch Anhebung der Generatorspannung wird während einer Schub- oder Bremsphase Bewegungsenergie in nutzbare elektrische Energie umgewandelt. Durch diese (Brems-)Energierückgewinnung wird bei einer nachfolgenden Beschleunigung der Generator entlastet – und so bis zu 3 % Kraftstoff gespart.

Audi Anschlussgarantie

Audi Anschlussgarantie

direkt und ausschließlich beim Neuwagenkauf bestellbar; setzt die Herstellergarantie konsequent fort und bietet damit über die ersten 2 Jahre hinaus nachhaltig Risikoabsicherung und Kostenkontrolle im Service. 9 Laufzeit-/Gesamtlaufleistungskombinationen sind wählbar:

Zusätzlich 1 Jahr Audi Anschlussgarantie, maximale Gesamtlaufleistung 30.000 km

Zusätzlich 1 Jahr Audi Anschlussgarantie, maximale Gesamtlaufleistung 60.000 km

Zusätzlich 1 Jahr Audi Anschlussgarantie, maximale Gesamtlaufleistung 90.000 km

Zusätzlich 2 Jahre Audi Anschlussgarantie, maximale Gesamtlaufleistung 40.000 km

Zusätzlich 2 Jahre Audi Anschlussgarantie, maximale Gesamtlaufleistung 80.000 km

Zusätzlich 2 Jahre Audi Anschlussgarantie, maximale Gesamtlaufleistung 120.000 km

Zusätzlich 3 Jahre Audi Anschlussgarantie, maximale Gesamtlaufleistung 50.000 km

Zusätzlich 3 Jahre Audi Anschlussgarantie, maximale Gesamtlaufleistung 100.000 km

Zusätzlich 3 Jahre Audi Anschlussgarantie, maximale Gesamtlaufleistung 150.000 km

Modell	RS 4 Avant	
Motorbauart	V8-Zylinder-Ottomotor mit Benzindirekteinspritzung	
Hubraum in cm ³ (Ventile pro Zylinder)	4163 (4)	
Max. Leistung ¹ in kW bei min ⁻¹	331/8250	
Max. Drehmoment in Nm bei min ⁻¹	430/4000–6000	
Kraftübertragung/Räder		
Antriebsart	Permanenter Allradantrieb quattro®	
Getriebeart	7-Gang S tronic	
Räder	Aluminium-Schmiederäder, 9 J x 19	
Reifen	265/35 R 19 ²	
Gewicht/Volumen		
Leergewicht ³ in kg	1870	
Zul. Gesamtgewicht in kg	2345	
Zul. Dachlast in kg	90	
Tankinhalt ca. in l	61	
Fahrleistung/Verbrauch⁴		
Höchstgeschwindigkeit in km/h	250 ⁵	
Beschleunigung 0–100 km/h in s	4,7	
Kraftstoffart		
Kraftstoffverbrauch ⁷ in l/100 km	innerorts	14,6
	außerorts	8,5
	kombiniert	10,7
CO ₂ -Emission ⁷ in g/km	innerorts	339
	außerorts	197
	kombiniert	249
Abgasnorm	EU5	

Erklärungen

- ¹ Der angegebene Wert wurde nach dem vorgeschriebenen Messverfahren (RL 80/1269/EWG in der gegenwärtig geltenden Fassung) ermittelt.
- ² Angaben zu den technischen Eigenschaften der Reifen finden Sie in der nebenstehenden Tabelle.
- ³ Fahrzeuleergewicht mit Fahrer (68 kg), Gepäck (7 kg) und Kraftstoffbehälter zu 90% gefüllt, ermittelt nach der RL 92/21/EWG in der gegenwärtig geltenden Fassung. Durch Sonderausstattungen können sich das Leergewicht und der Luftwiderstandsbeiwert des Fahrzeugs erhöhen, wodurch die mögliche Nutzlast bzw. Höchstgeschwindigkeit entsprechend verringert wird.
- ⁴ Der Kraftstoffverbrauch und die CO₂-Emissionen eines Fahrzeugs hängen nicht nur von der effizienten Ausnutzung des Kraftstoffs durch das Fahrzeug ab, sondern werden auch vom Fahrverhalten und von anderen nichttechnischen Faktoren beeinflusst. CO₂ ist das für die Erderwärmung hauptsächlich verantwortliche Treibhausgas.
- ⁵ Abgeregelt.
- ⁶ Die Verwendung von unverbleitem Kraftstoff SuperPlus schwefelfrei ROZ 98 nach DIN EN 228 wird empfohlen. Wenn nicht verfügbar: unverbleiter Kraftstoff Super schwefelfrei ROZ 95 nach DIN EN 228 mit geringer Leistungsminderung. Kraftstoffqualität bleifrei ROZ 95 mit einem maximalen Ethanolanteil von 10 % (E10) ist grundsätzlich verwendbar. Die Angaben zum Verbrauch beziehen sich auf den Betrieb mit Kraftstoff ROZ 95 nach 692/2008/EG.
- ⁷ Die angegebenen Werte wurden nach den vorgeschriebenen Messverfahren ermittelt. Die Angaben beziehen sich nicht auf ein einzelnes Fahrzeug und sind nicht Bestandteil des Angebots, sondern dienen allein Vergleichszwecken zwischen den verschiedenen Fahrzeugtypen.

Wichtiger Hinweis

Die Inspektion erfolgt nach Serviceanzeige.

Klassifizierungen von Reifenparametern

In der Tabelle finden Sie die Spannen der Kraftstoffeffizienzklasse, der Nasshaftungsklasse und der Klasse des externen Rollgeräusches zu den unterschiedlichen Reifengrößen des Audi RS 4 Avant.

	Reifengröße	Kraftstoffeffizienzklasse	Nasshaftungsklasse	Klasse des externen Rollgeräusches	
Sommerreifen	265/35 R 19	E	B	73-71	
	265/30 R 20	E	A	73	
Winterreifen	235/40 R 19	C	E	69	
	265/30 R 20	E	C	73	

Die Bestellung eines bestimmten Reifens ist nicht möglich. Bezüglich des landesspezifischen Reifenangebotes fragen Sie bitte Ihren Audi Partner.

Audi RS 4 Avant

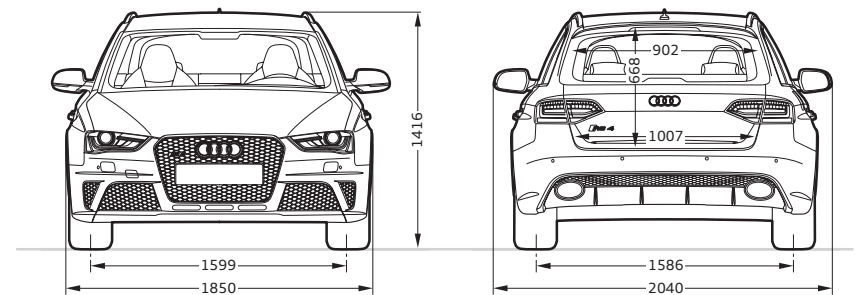
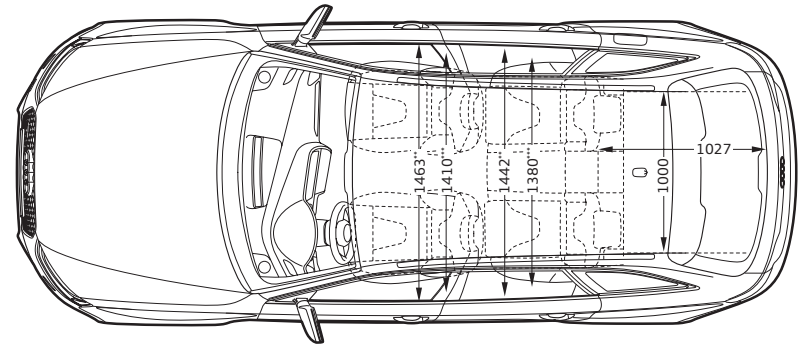
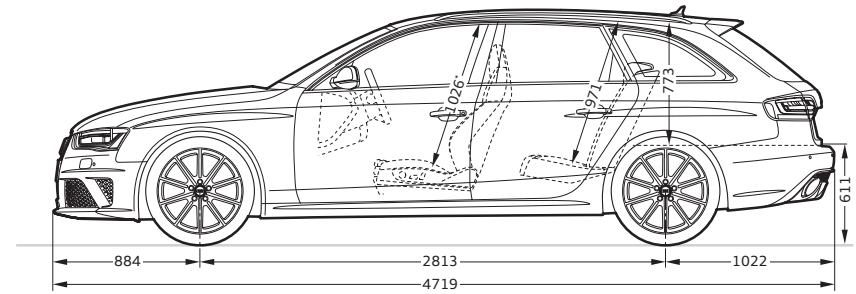









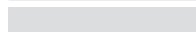













Angaben in Millimeter.

Angabe der Abmessungen bei Fahrzeugleergewicht.

Gepäckraumvolumen 490/1430 l (Messung nach VDA-Methode mit Quadern von 200 x 100 x 50 mm Kantenlänge; zweiter Wert bei umgeklappter Rücksitzlehne und dachhoher Beladung). Wendekreis ca. 11,9 m.







*Maximaler Kopfraum. **Breite Ellbogenraum. ***Breite Schulterraum.

Unilackierung	44
 Ibisweiß	<input type="checkbox"/>
Metalliclackierung	44
 Suzukagrau Metallic	<input checked="" type="checkbox"/>
Perleffektlackierungen	45
 Daytonagrau Perleffekt	<input checked="" type="checkbox"/>
 Misanorot Perleffekt	<input checked="" type="checkbox"/>
 Sepangblau Perleffekt	<input checked="" type="checkbox"/>
 Phantomschwarz Perleffekt	<input checked="" type="checkbox"/>
Kristalleffektlackierungen	45
 Prismasilber Kristalleffekt	<input checked="" type="checkbox"/>
 Pantherschwarz Kristalleffekt	<input checked="" type="checkbox"/>
Individuellackierungen	45
 Individuellackierungen Audi exclusive	<input checked="" type="checkbox"/>
Räder/Reifen	46
 19"-Aluminium-Schmiederäder im 10-Speichen-Design, glanzgedreht	<input type="checkbox"/>
 20"-Aluminium-Gussräder im 5-V-Speichen-Design in Titanoptik matt, glanzgedreht	<input checked="" type="checkbox"/>
 20"-Aluminium-Gussräder im 5-Arm-Rotor-Design	<input checked="" type="checkbox"/>
 20"-Aluminium-Gussräder im 5-Arm-Rotor-Design in Titanoptik matt, glanzgedreht	<input checked="" type="checkbox"/>
 19"-Winter-Aluminium-Gussräder im 5-Arm-Struktur-Design	<input checked="" type="checkbox"/>

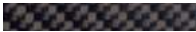
 20"-Winter-Aluminium-Gussräder im 5-Arm-Rotor-Design	<input checked="" type="checkbox"/>
Radschrauben diebstahlhemmend	<input type="checkbox"/>
Reifenreparaturset	<input type="checkbox"/>
Reifendruck-Kontrollanzeige	<input checked="" type="checkbox"/>
Bordwerkzeug	<input type="checkbox"/>
Wagenheber	<input checked="" type="checkbox"/>
Sitze	48
S-Sportsitze vorn	<input type="checkbox"/>
RS-Schalensitze vorn	<input checked="" type="checkbox"/>
Klimakomfortsitze vorn	<input checked="" type="checkbox"/>
Sitzbezüge für S-Sportsitze vorn	48
 Alcantara/Leder schwarz	<input type="checkbox"/>
 Leder Feinnappa schwarz	<input checked="" type="checkbox"/>
 Leder Feinnappa mondsilber	<input checked="" type="checkbox"/>
 Leder ausstattungen Audi exclusive	<input checked="" type="checkbox"/>
Sitzbezüge für RS-Schalensitze vorn	49
 Leder Feinnappa schwarz Metallic mit Kontrastnähten in Felsgrau	<input checked="" type="checkbox"/>
 Leder Valcona schwarz mit Rautensteppung in Karmesinrot Audi exclusive	<input checked="" type="checkbox"/>
 Leder ausstattungen Audi exclusive	<input checked="" type="checkbox"/>
Sitzbezüge für Klimakomfortsitze vorn	50
 Leder Milano perforiert schwarz	<input checked="" type="checkbox"/>
 Leder ausstattungen Audi exclusive	<input checked="" type="checkbox"/>
Leder ausstattungen	51
Alcantara/Leder-Kombination	<input type="checkbox"/>
Leder ausstattung Feinnappa mit Biese	<input checked="" type="checkbox"/>
Leder ausstattung Feinnappa mit Kontrastnähten	<input checked="" type="checkbox"/>
Leder ausstattung Milano perforiert	<input checked="" type="checkbox"/>
Belederte Armauflagen in den Türverkleidungen	<input checked="" type="checkbox"/>

Serienausstattung Sonderausstattung

Länderspezifische Abweichungen möglich. Welche Ausstattungen in Ihrem Land serienmäßig bzw. optional erhältlich sind, erfahren Sie bei Ihrem lokalen Audi Partner.

Lederausstattung in Alcantara/Leder Valcona Audi exclusive (Paket 1)	<input checked="" type="checkbox"/>
Lederausstattung in Leder Valcona Audi exclusive (Paket 1)	<input checked="" type="checkbox"/>
Lederausstattung in Leder Valcona Audi exclusive (Paket 2)	<input checked="" type="checkbox"/>
Lederausstattung in Leder Valcona mit Rautensteppung Audi exclusive (Paket 1)	<input checked="" type="checkbox"/>
Designpaket in Leder Valcona mit Rautensteppung Audi exclusive	<input checked="" type="checkbox"/>
Dekoreinlagen	52
 Carbon	<input type="checkbox"/>
 Klavierlack schwarz	<input checked="" type="checkbox"/>
 Aluminium/Holz Beaufort schwarz	<input checked="" type="checkbox"/>
 Aluminium Race	<input checked="" type="checkbox"/>
 Aluminium matt gebürstet	<input checked="" type="checkbox"/>
 Edelstahlgewebe	<input checked="" type="checkbox"/>
 Dekoreinlagen Audi exclusive	<input checked="" type="checkbox"/>
Licht	53
Xenon plus	<input type="checkbox"/>
adaptive light	<input checked="" type="checkbox"/>
Fernlichtassistent	<input checked="" type="checkbox"/>
Lichtpaket	<input type="checkbox"/>
LED-Heckleuchten	<input type="checkbox"/>
Licht-/Regensensor	<input checked="" type="checkbox"/>
Spiegel	53
Außenspiegel mit integriertem LED-Blinklicht	<input type="checkbox"/>
Außenspiegel elektrisch anklappbar	<input checked="" type="checkbox"/>
Außenspiegel elektrisch anklappbar und automatisch abblendend	<input checked="" type="checkbox"/>
Außenspiegel elektrisch anklappbar und automatisch abblendend mit Memory-Funktion	<input checked="" type="checkbox"/>
Außenspiegelgehäuse in Aluminiumoptik matt	<input type="checkbox"/>
Außenspiegelgehäuse in Wagenfarbe lackiert	<input checked="" type="checkbox"/>
Innenspiegel abblendbar	<input type="checkbox"/>
Innenspiegel automatisch abblendend	<input checked="" type="checkbox"/>

Dachsysteme	53
Panorama-Glasdach	<input checked="" type="checkbox"/>
Dachreling in Aluminiumoptik matt	<input type="checkbox"/>
Dachreling schwarz	<input checked="" type="checkbox"/>
Schließsysteme	53
Funkschlüssel	<input type="checkbox"/>
Komfortschlüssel	<input checked="" type="checkbox"/>
Wegfahrsperre elektronisch	<input type="checkbox"/>
Gepäckraumklappe elektrisch öffnend und schließend	<input checked="" type="checkbox"/>
Garagentoröffner (HomeLink)	<input checked="" type="checkbox"/>
Diebstahlwarnanlage	<input checked="" type="checkbox"/>
Vorbereitung für Ortungsassistent	<input checked="" type="checkbox"/>
Zündschloss	<input type="checkbox"/>
Verglasung	54
Wärmeschutzverglasung	<input type="checkbox"/>
Scheiben abgedunkelt (Privacy-Verglasung)	<input checked="" type="checkbox"/>
Scheibenwaschanlage	<input type="checkbox"/>
Sonnenschutzrollo manuell	<input checked="" type="checkbox"/>
Sonnenblenden	<input type="checkbox"/>
Sonnenblenden verschiebbar	<input checked="" type="checkbox"/>
Weitere Außenausstattungen	54
Zierleisten	<input type="checkbox"/>
RS-Stoßfänger	<input type="checkbox"/>
Audi Singleframe	<input type="checkbox"/>
Optikpaket Aluminium matt	<input checked="" type="checkbox"/>
Glanzpaket Schwarz Audi exclusive	<input checked="" type="checkbox"/>
RS-Abgasanlage	<input type="checkbox"/>
RS-Sportabgasanlage	<input checked="" type="checkbox"/>
RS-Dachkantenspoiler	<input type="checkbox"/>
Modellbezeichnung/Schriftzug	<input type="checkbox"/>

Weitere Außenausstattungen (Fortsetzung)	54
Radhausverbreiterungen	<input type="checkbox"/>
Schwellerverbreiterungen	<input type="checkbox"/>
Motorabdeckung	<input checked="" type="checkbox"/>
Sitze/Sitzkomfort	54
4-Wege-Lendenwirbelstütze für die Vordersitze	<input type="checkbox"/>
Vordersitze elektrisch einstellbar	<input type="checkbox"/>
Vordersitze elektrisch einstellbar inklusive Memory-Funktion für den Fahrersitz	<input checked="" type="checkbox"/>
Rücksitzlehne umklappbar	<input type="checkbox"/>
Sitzheizung vorn	<input checked="" type="checkbox"/>
Sitzheizung vorn und hinten	<input checked="" type="checkbox"/>
Mittelarmlehne vorn	<input type="checkbox"/>
Mittelarmlehne hinten	<input type="checkbox"/>
Kopfstützen	<input type="checkbox"/>
Kindersitzbefestigung ISOFIX für die äußeren Fondsitze	<input type="checkbox"/>
Kindersitzbefestigung ISOFIX für den Beifahrersitz	<input checked="" type="checkbox"/>
Lehnenabdeckungen in Wagenfarbe lackiert Audi exclusive	<input checked="" type="checkbox"/>
Lenkräder/Wählhebel/Bedienelemente	55
RS-Multifunktions-Sportlederlenkrad im 3-Speichen-Design, unten abgeflacht	<input type="checkbox"/>
RS-Multifunktions-Sportlederlenkrad im 3-Speichen-Design	<input checked="" type="checkbox"/>
RS-Wählhebelknauf in perforiertem Leder	<input type="checkbox"/>
Lenkradkranz in Leder Audi exclusive	<input checked="" type="checkbox"/>
Bedienelemente in Leder Audi exclusive	<input checked="" type="checkbox"/>
Bedienelemente in „Wildleder“ schwarz Audi exclusive	<input checked="" type="checkbox"/>
Klimatisierung	55
Klimaautomatik	<input type="checkbox"/>
Komfortklimaautomatik 3-Zonen	<input checked="" type="checkbox"/>
Gepäcksicherungs- und Ablagesysteme	55
Ablagefächer	<input type="checkbox"/>
Ablagepaket	<input checked="" type="checkbox"/>
Getränkehalter	<input type="checkbox"/>

Trennnetz	<input type="checkbox"/>
Verzurrösen	<input type="checkbox"/>
Wendeladeboden	<input type="checkbox"/>
Wendematte	<input checked="" type="checkbox"/>
Durchladeeinrichtung mit entnehmbarer Ski-/Snowboardtasche	<input type="checkbox"/>
Schienensystem mit Fixierset	<input checked="" type="checkbox"/>
Gepäckraumabdeckung	<input type="checkbox"/>
Weitere Innenausstattungen	55
Pedale und Fußstütze in Aluminiumoptik	<input type="checkbox"/>
Fußmatten vorn und hinten	<input type="checkbox"/>
Fußmatten mit RS 4-Schriftzug Audi exclusive	<input checked="" type="checkbox"/>
Fußmatten mit RS 4-Schriftzug und farbigem Lederkeder Audi exclusive	<input checked="" type="checkbox"/>
Fußmatten Audi exclusive	<input checked="" type="checkbox"/>
Teppich und Fußmatten Audi exclusive	<input checked="" type="checkbox"/>
Einstiegsleisten	<input type="checkbox"/>
Dachhimmel in Stoff	<input type="checkbox"/>
Fensterheber	<input type="checkbox"/>
Zigarettenanzünder und Aschenbecher	<input type="checkbox"/>
Haltegriffe	<input type="checkbox"/>
Steckdose 12 Volt	<input type="checkbox"/>
Steckdose 230 Volt	<input checked="" type="checkbox"/>
Aluminiumoptik im Interieur	<input type="checkbox"/>
Blende um den Instrumenteneinsatz	<input type="checkbox"/>
MMI® und Navigationssysteme	56
MMI® Navigation	<input checked="" type="checkbox"/>
MMI® Navigation plus	<input checked="" type="checkbox"/>
Fahrerinformationssystem mit Farbdisplay	<input type="checkbox"/>
Pausenempfehlung	<input type="checkbox"/>
Radio- und TV-Anlagen	56
Radioanlage concert	<input type="checkbox"/>
Radioanlage symphony	<input checked="" type="checkbox"/>

Serienausstattung Sonderausstattung

Länderspezifische Abweichungen möglich. Welche Ausstattungen in Ihrem Land serienmäßig bzw. optional erhältlich sind, erfahren Sie bei Ihrem lokalen Audi Partner.

Digitaler Radioempfang	■
Digitaler TV-Empfang	■
Audi sound system	■
Bang & Olufsen Sound System	■
CD-Wechsler	■
Audi music interface	■
Adapterkabelset für Audi music interface	■
Adapterkabelset plus für Audi music interface	■
Vorbereitung für Rear Seat Entertainment	■
Telefon und Kommunikation	57
Bluetooth-Schnittstelle	■
Handyvorbereitung (Bluetooth)	■
Bluetooth-Autotelefon	■
Audi connect inklusive Autotelefon	■
Bedienhörer vorn für Autotelefon	■
Assistenzsysteme	58
adaptive cruise control	■
Audi side assist	■
Audi active lane assist	■
Anfahrassistent	■
Einparkhilfe plus	<input type="checkbox"/>
Einparkhilfe plus mit Rückfahrkamera	■
Assistenzpaket	■
Geschwindigkeitsregelanlage	■
Fahrwerke/Bremsen	58
Audi drive select	<input type="checkbox"/>
Elektromechanische Servolenkung	<input type="checkbox"/>
Dynamiklenkung	■
RS-Sportfahrwerk	<input type="checkbox"/>
RS-Sportfahrwerk plus mit Dynamic Ride Control (DRC)	■
RS-Bremsanlage	<input type="checkbox"/>

Bremssättel hochglänzend schwarz lackiert	<input type="checkbox"/>
Bremssättel hochglänzend rot lackiert*	■
Keramikbremse	■
Elektromechanische Parkbremse	<input type="checkbox"/>
Technik/Sicherheit	58
Karosserie verzinkt	<input type="checkbox"/>
Airbags	<input type="checkbox"/>
Seitenairbags vorn und Kopfairbagsystem	<input type="checkbox"/>
Seitenairbags hinten	■
Integrales Kopfstützensystem	<input type="checkbox"/>
Instrumenteneinsatz	<input type="checkbox"/>
Sicherheitslenksäule	<input type="checkbox"/>
Sicherheitsgurte	<input type="checkbox"/>
Warndreieck	<input type="checkbox"/>
Verbandmaterial	■
Antriebs-Schlupf-Regelung (ASR)	<input type="checkbox"/>
Elektronische Differenzialsperre (EDS)	<input type="checkbox"/>
Elektronische Stabilisierungskontrolle (ESC)	<input type="checkbox"/>
S tronic®	<input type="checkbox"/>
quattro®	<input type="checkbox"/>
quattro® mit Sportdifferenzial	■
Elektronische Abregelung der Höchstgeschwindigkeit bei 280 km/h	■
Rekuperation	<input type="checkbox"/>
Audi Anschlussgarantie	59
Audi Anschlussgarantie	■

Ausstattung des abgebildeten Audi RS 4 Avant (S. 4-23):

Lackierung: Misanorot Perleffekt

Räder: Aluminium-Gussräder im 5-V-Speichen-Design in Titanoptik matt, glanzgedreht

Sitze/Sitzbezüge: S-Sportsitze vorn in Leder Feinnappa schwarz mit Biese in Felsgrau

Dekoreinlagen: Carbon

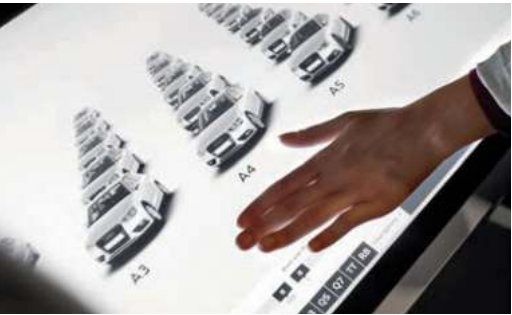

Entdecken Sie



Erlebnis Audi

Die Faszination Audi lässt sich vielseitig erleben. In der Audi City London haben Sie zum Beispiel einen digitalen Zugang zu allen Modellen in Echtgröße und in Echtzeit. Selbstverständlich lohnt sich auch der Besuch auf einer der großen Automobilmessen. Hier präsentiert Audi stets seine neuen Modelle und lädt gern zu einem Ausblick ein, wie mit „Vorsprung durch Technik“ die Zukunft gestaltet wird. Wer erleben möchte, wie Audi das heute schon umsetzt, findet faszinierende Einblicke im Online-Special „Vorsprung durch Technik“ auf www.audi.com. Aber auch ein Blick zurück

kann sich lohnen: Im Audi museum mobile in Ingolstadt gehen Historie und Hightech Hand in Hand. Insgesamt 130 historische Exponate und modernste Präsentationsformen bilden eine spannungreiche Symbiose. Außerdem erleben Sie bei Audi driving experience spannende und abwechslungsreiche Fahrerlebnisse mit aktuellen Audi Modellen. Hier wird purer Fahrspaß kombiniert mit wertvollen Lerneffekten. Dafür sorgt ein Team speziell ausgebildeter und hochqualifizierter Instruktor:innen, die mit praktischen Tipps helfen, Ihr fahrerisches Können zu optimieren.

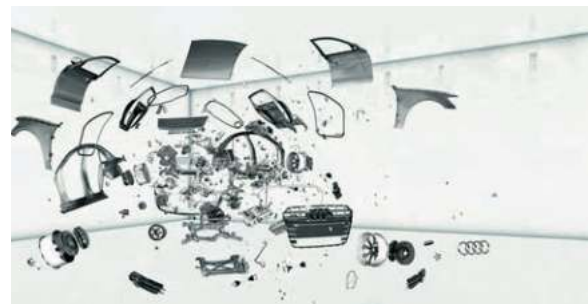

Verantwortung

Verantwortung zu leben, ist als Grundsatz fest in der Audi Strategie verankert. Neben wirtschaftlichem Erfolg und internationaler Wettbewerbsfähigkeit spielen in gleichem Maße die Verantwortung für Mitarbeiter und Gesellschaft sowie die Schonung von Umwelt und Ressourcen eine wichtige Rolle. Im Detail – Kataloge werden auf FSC-zertifiziertem Papier gedruckt – genauso wie generell: Audi entwickelt Automobile, die nicht nur sportlich und emotional sind, sondern eine immer bessere Effizienz aufweisen. Auf lange Sicht will Audi mit seinen

Produkten CO₂-neutrale Mobilität ermöglichen. Zur ganzheitlichen Betrachtung gehört auch, dass Audi seine Werke Schritt für Schritt in Richtung einer CO₂-neutralen Produktion bringt. Audi engagiert sich zudem für die Gesellschaft – vor allem in den Bereichen Bildung, Technik und Soziales. Nachhaltigkeit ist bei Audi eng mit einem Blick in die Zukunft verbunden: Mit der Audi Urban Future Initiative geht Audi zusammen mit internationalen Experten den künftigen urbanen Herausforderungen und Trends rund um das Thema Mobilität auf den Grund.

die Welt von Audi.



Wer sich für einen Audi entscheidet, entscheidet sich für eine Marke, die mehr bietet. Mehr Individualität. Mehr Exklusivität. Mehr Faszination.



Teamgeist

Motorsport ist eine Triebfeder der Marke. Seit Jahren gehört Audi zu den Siegern bei diversen Rennserien, zum Beispiel bei den 24 Stunden von Le Mans oder der DTM. Die Werte, auf die es in vielen Sportarten ankommt, sind auch für Audi maßgebend: Präzision, Leidenschaft und Technik. Kein Zufall also, dass Audi sich schon seit vielen Jahren auch als Sponsor im Sportbereich engagiert. Im

Wintersport beispielsweise ist Audi seit fast drei Jahrzehnten Hauptsponsor des Deutschen Skiverbands (DSV) und darüber hinaus auch Partner 14 weiterer alpiner Nationalteams. Im Bereich Fußball unterstützen wir nationale und internationale Teams. Außerdem ist Audi Partner des Deutschen Olympischen Sportbundes.

www.audi.com

Informationen zu allen genannten Themen finden Sie auf unserer Website: www.audi.com.



www.audi.com



www.audi.com/driving



configurator.audi.com



www.audi.com/cr



www.audi.com/vorsprung-durch-technik



quattro GmbH
85045 Ingolstadt
www.audi.com
Gültig ab April 2013

Printed in Germany
358/1142.00.09

Die in diesem Katalog gezeigten und beschriebenen Modellvarianten und Ausstattungen sowie einige der aufgeführten Dienstleistungen sind nicht in allen Ländern erhältlich. Die abgebildeten Fahrzeuge sind teilweise mit Sonderausstattungen gegen Mehrpreis ausgerüstet. Die Angaben über Lieferumfang, Aussehen, Leistungen, Maße und Gewichte, Kraftstoffverbrauch und Betriebskosten des Fahrzeugs entsprechen den zum Zeitpunkt der Drucklegung vorhandenen Kenntnissen. Abweichungen in Farbe und Form von den Abbildungen, Irrtümer und Druckfehler bleiben vorbehalten. Änderungen sind vorbehalten. Nachdruck, auch auszugsweise, nur mit schriftlicher Genehmigung der AUDI AG.

Das Papier dieses Katalogs wurde aus chlorfrei gebleichtem Zellstoff hergestellt.

