

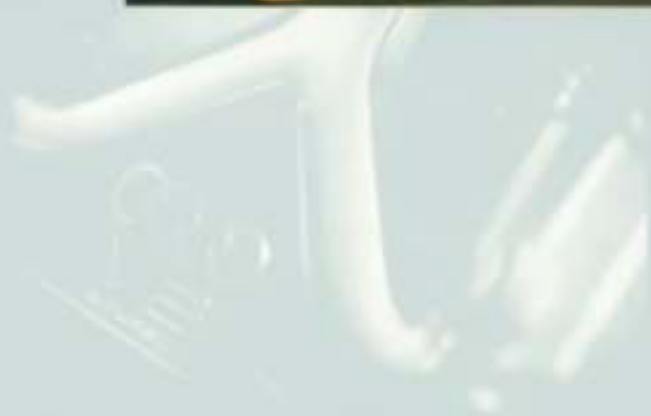

**Audi**

**S4**

**Limousine und Avant**





	<b>Die Marke Audi</b>
4	Philosophie
6	Geschichte
8	Faszination
	<b>Der Audi S4</b>
12	S4 Limousine
19	S4 Avant
	<b>Der Audi S4 im Detail</b>
32	Ausstattung außen
34	Motor-technik
36	Ausstattung innen
40	quattro
42	Aktive Sicherheit
44	Passive Sicherheit
46	Weitere Informationen

*Liebe Leserin, lieber Leser,  
mit diesem Katalog möchten wir Ihnen  
nicht nur den neuen Audi S4 vorstellen,  
sondern auch neue Ideen. Wir möchten  
zeigen, daß Fahrspaß und Verantwor-  
tung keine Gegensätze sind. Freuen  
Sie sich auf ein Auto mit souveräner  
Leistung und exklusiver Ausstattung.  
Denn wir wollen Ihnen mehr bieten:  
Mehr Charakter. Mehr Persönlichkeit.  
Mehr Individualität. Mehr Audi.  
Und nun: viel Spaß beim Lesen.*

## Souveräne Leistung plus effiziente Technik ergibt ungetrübten Fahrspaß.

Ein guter Sportler ist schnell.  
Ein sehr guter schnell und souverän.

Wie vereint man ein hohes Maß an Dynamik mit einem ebenso hohen Maß an Komfort? Indem man das eine tut und das andere nicht läßt. Das ideale Konzept für einen Wagen wie den Audi S4 ist vergleichbar mit einer Waage im Gleichgewicht. Auf der einen Seite die Leistung optimieren – auf der anderen Seite den Komfort, Mehr Sportlichkeit, aber nicht weniger Sicherheit.

Der Audi S4 ist das erste Fahrzeug, das Biturbo-Motor und quattro-Technologie miteinander vereint: enormes Drehmoment, hohe Leistung und perfektes Handling. Dadurch hat der Fahrer Spaß am Fahren an sich – und gleichzeitig das gute Gefühl, sich nicht mehr beweisen zu müssen. Oder, kurz gesagt: Wer souverän fährt, fährt eben besser.

Gleichzeitig vereint der S4 sportliche Qualitäten mit neuem Selbstbewußtsein. Überlegenheit kommt bei ihm ohne Überheblichkeit aus und Leistung ohne Show. Und in allem findet sich der Gedanke an unsere natürlichen Ressourcen. Denn: Ein schnelles Auto können viele bauen. Aber nur wenige denken dabei auch an Dinge wie zum Beispiel Vollverzinkung (die Ihnen 10 Jahre Gewährleistung gegen Durchrostung bringt). Oder an FCKW-freie Produktion und die Verwendung von recycelbaren Materialien.

Für uns gilt: Nur wer sich selbst immer wieder in Frage stellt, kann auch in Zukunft leistungsstarke Automobile bauen. Und wir haben noch viel vor.





Ein gutes Auto kommt mit jedem Klima klar. Auch mit dem gesellschaftlichen.





Vorbild für ganze Rennwagen Generationen: der Silberpfeil der AUTO UNION und sein 12-Zylinder.

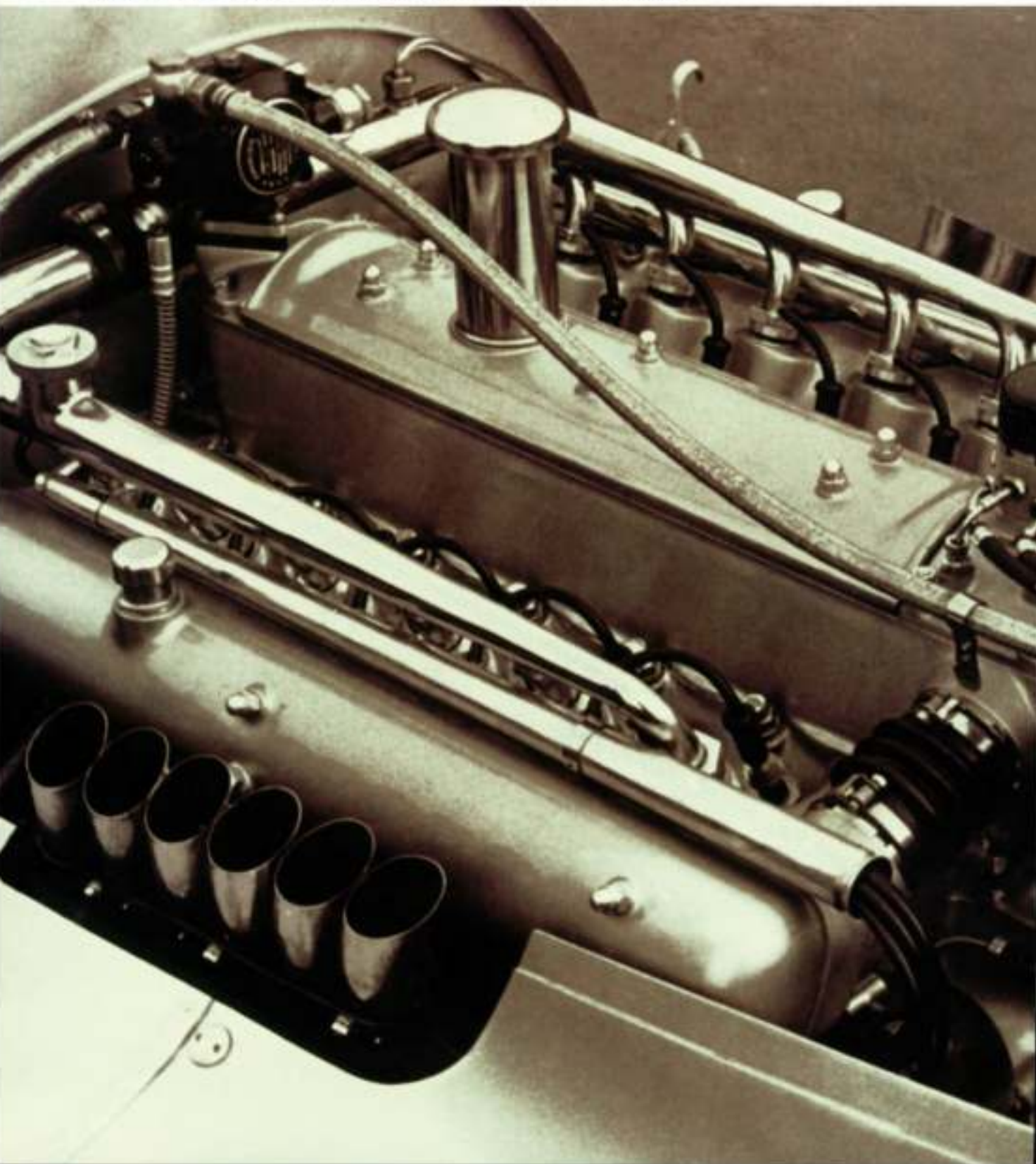



## Im Automobilbau ist es wie im Leben: Erfahrung schadet nicht.

### Bei Audi hat Fortschritt Tradition.

Die Zeiten haben sich geändert. Auch im Automobilbau. Während man sich früher mit nominalen Höchstleistungen und spektakulären Rekordfahrten gegenseitig zu übertrumpfen suchte, konzentriert man sich heute wieder mehr auf den Menschen. Heute zählt nicht mehr Leistung pur, sondern das harmonische Zusammenspiel von Mensch und Technik. Das erfordert ein neues Denken und gleichzeitig auch eine Rückbesinnung auf den alten Leitsatz des legendären August Horch: „Technik soll das Dasein des einzelnen Menschen erleichtern.“

Die Zukunft des Automobilbaus liegt nicht im Prinzip „schneller, höher, weiter“. Wer automobiler Zukunft mitgestalten möchte, muß sich an der Entwicklung der Gesellschaft orientieren: Technische Innovationen werden heute nicht mehr allein an ihrem Innovations-

gehalt, sondern vor allem an ihrem tatsächlichen Nutzen gemessen. Die Geschichte von Audi ist reich an Beispielen dafür. So waren es die Horch-Werke, die 1928 in Sachen Komfort und Laufruhe neue Maßstäbe setzten: mit dem ersten Achtzylinder in einem deutschen Serienautomobil. Der Nutzen für den Fahrer ist unser Antrieb für technische Innovation. Wir haben den ersten Frontantrieb in Großserie gebaut, den permanenten Allradantrieb zur Serienreife gebracht, die TDI-Technik erfolgreich umgesetzt und neue Maßstäbe im Leichtbau gesetzt – mit der Aluminiumtechnologie des Audi Space Frame ASF.

Technik darf kein Selbstzweck sein. Technik soll unterstützen, dienen und helfen. Nur wenn dieses Ziel erreicht ist, kann man auch mit Stolz behaupten: Vorsprung durch Technik.

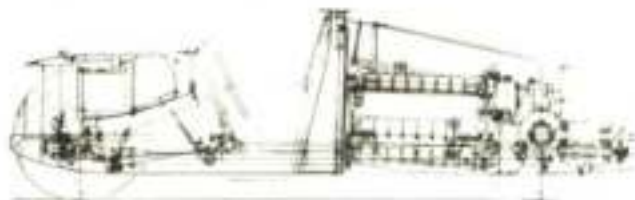

Siege kann man nicht planen. Aber Siegerfahrzeuge: der legendäre Silberpfeil.



**Auf der Straße oder auf der Piste:  
Nicht der Verbissene kommt weiter,  
sondern der Souveräne.**

Für viele ist Motorsport einfach faszinierend. Für andere wiederum überflüssig. Aber nur die wenigsten wissen, daß Automobilhersteller mit dem Motorsport neben Image und Prestige auch ganz praktische Ziele verfolgen.

Wer heute mit seinem Wagen im Alltag Tausende von Kilometern ohne Panne zurücklegt, betrachtet dies als selbstverständlich. Aber er würde wahrscheinlich nicht darauf kommen, daß die Zuverlässigkeit seines Wagens zu einem nicht unerheblichen Teil auf jahrzehntelanger Erfahrung im Motorsport beruht. Denn was sich auf den Rennpisten der Welt erfolgreich bewährt hat, findet meist auch schnell den Weg in die „Serienproduktion“. Und diesem Umstand verdanken Millionen von Autofahrern bedeutende

Verbesserungen. So gäbe es ohne unsere Erfahrung im Rallyesport wahrscheinlich weder die quattro-Modelle noch die Turboaufladung. Auch die Aluminiumtechnologie wurde zuerst im Rennsport eingesetzt, wo sie durch Gewichtseinsparung entscheidende Sekunden einbrachte.

Für technische Innovationen ist der Motorsport eine ideale Testumgebung. Denn wo sonst sind Fahrer und Material so extremen Bedingungen ausgesetzt? So gesehen ist Motorsport für uns ein sehr wichtiger Bestandteil der technischen Entwicklung. Und davon profitieren alle.

Motorsport kann  
fesseln, im Kleinen  
wie im Großen.





Wettbewerb bringt Spaß -  
und Fortschritt.



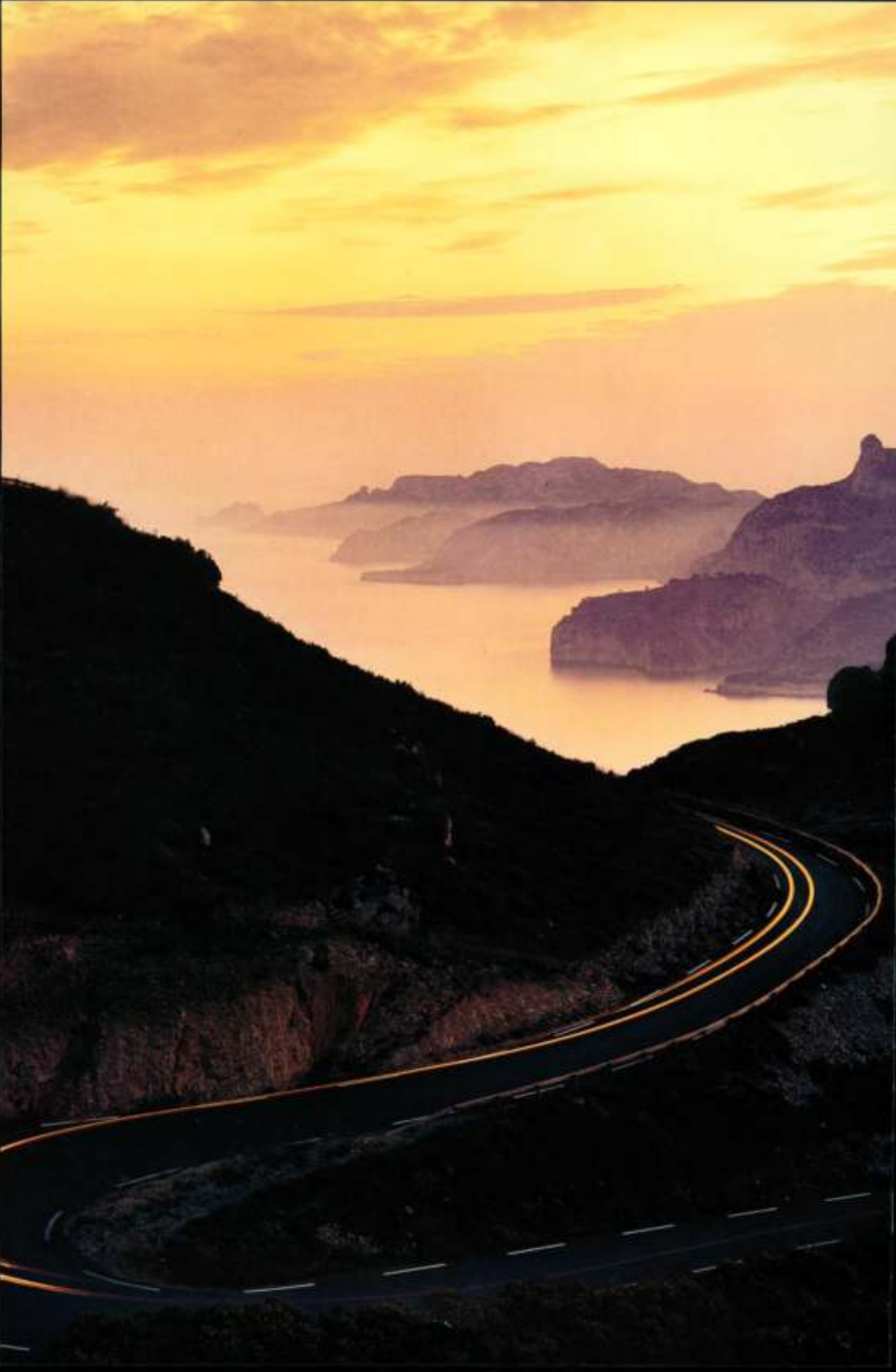

	Der Marken Mythos
4	Philosophie
6	Exterieur
8	Interieur
<b>Der Audi S4</b>	
12	S4 Limousine
19	S4 Avant
<b>Der Audi S4 im Detail</b>	
32	Ausstattung außen
34	Motortechnik
36	Ausstattung innen
40	quattro
42	Aktive Sicherheit
44	Passive Sicherheit
46	Weitere Informationen

*Auf den folgenden Seiten zeigen wir  
Ihnen den S4 in Aktion.*

*Viel Spaß!*





Mehr Dynamik, mehr  
Komfort – mehr Auto  
der Audi S4.



Es gibt etwas, das noch mehr Spaß  
macht als ein Turbo. Zwei.



12 | 15. 16 | 17

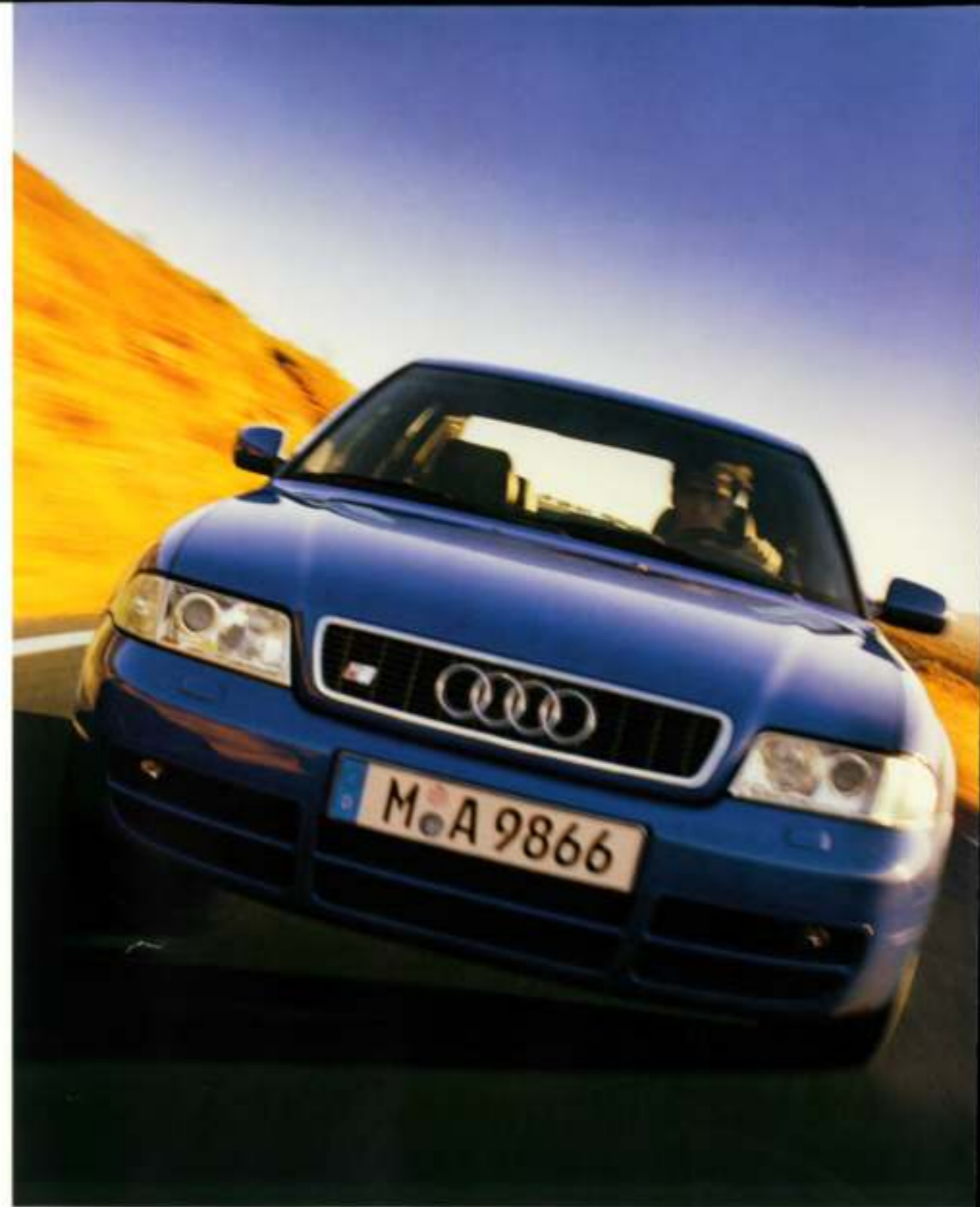

Bisher stand Sportlich-  
keit nur für Leistung.  
Ab jetzt steht sie auch  
für Eleganz.





Schönheit schließt Leistung  
nicht aus - der S4 Avant.

Was man sieht, ist  
Eleganz, was man fühlt,  
ist Dynamik.







Für einige sind Kurven  
ein notwendiges Übel,  
für andere ein Vergnügen.





Schöner Auto fahren –  
mit dem S4 Avant.





Nicht nur schöne  
Kombis heißen Avant,  
sondern auch schnelle.





Nicht nur die Land-  
schaft intensiver  
erleben, sondern auch  
das Autofahren.

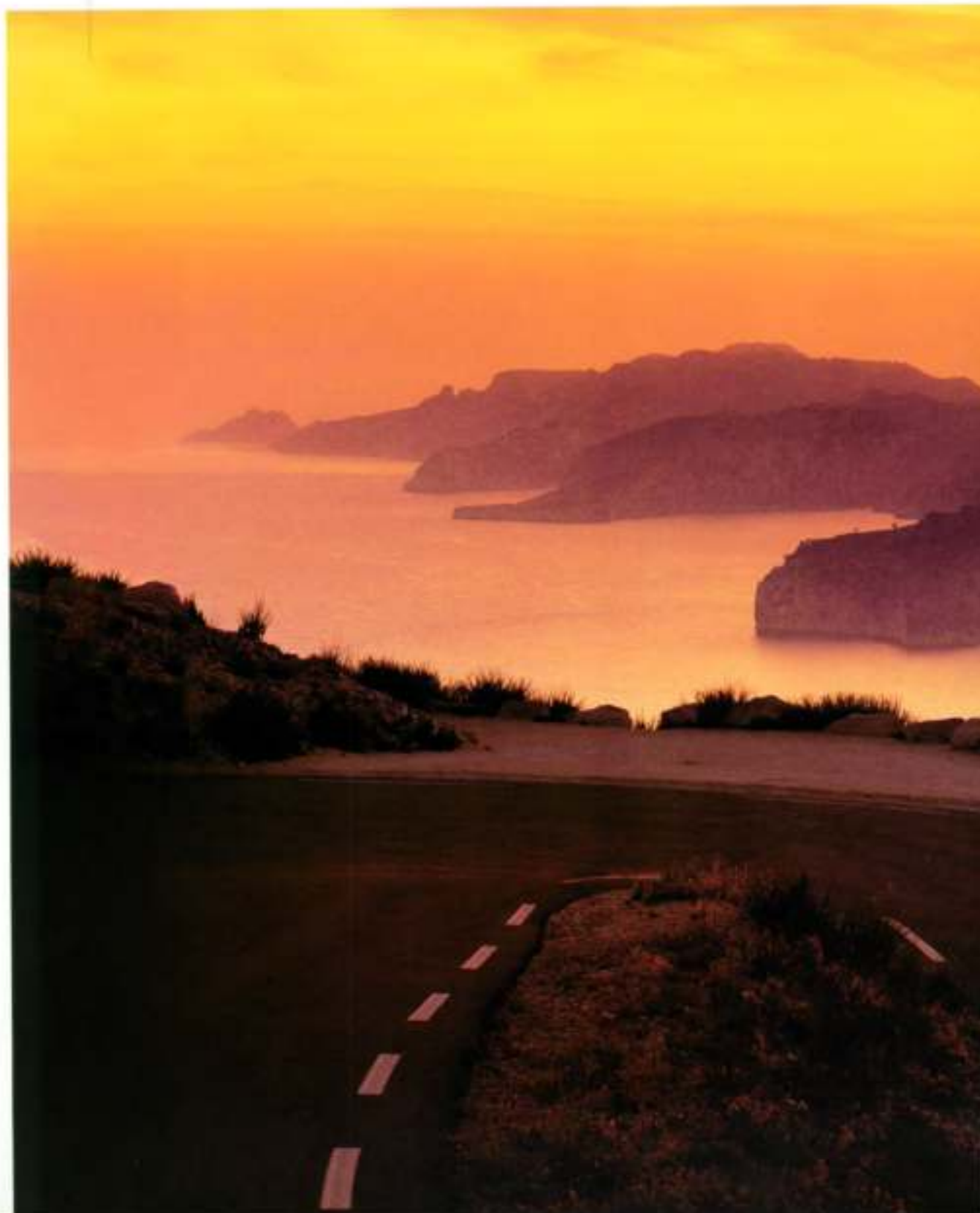

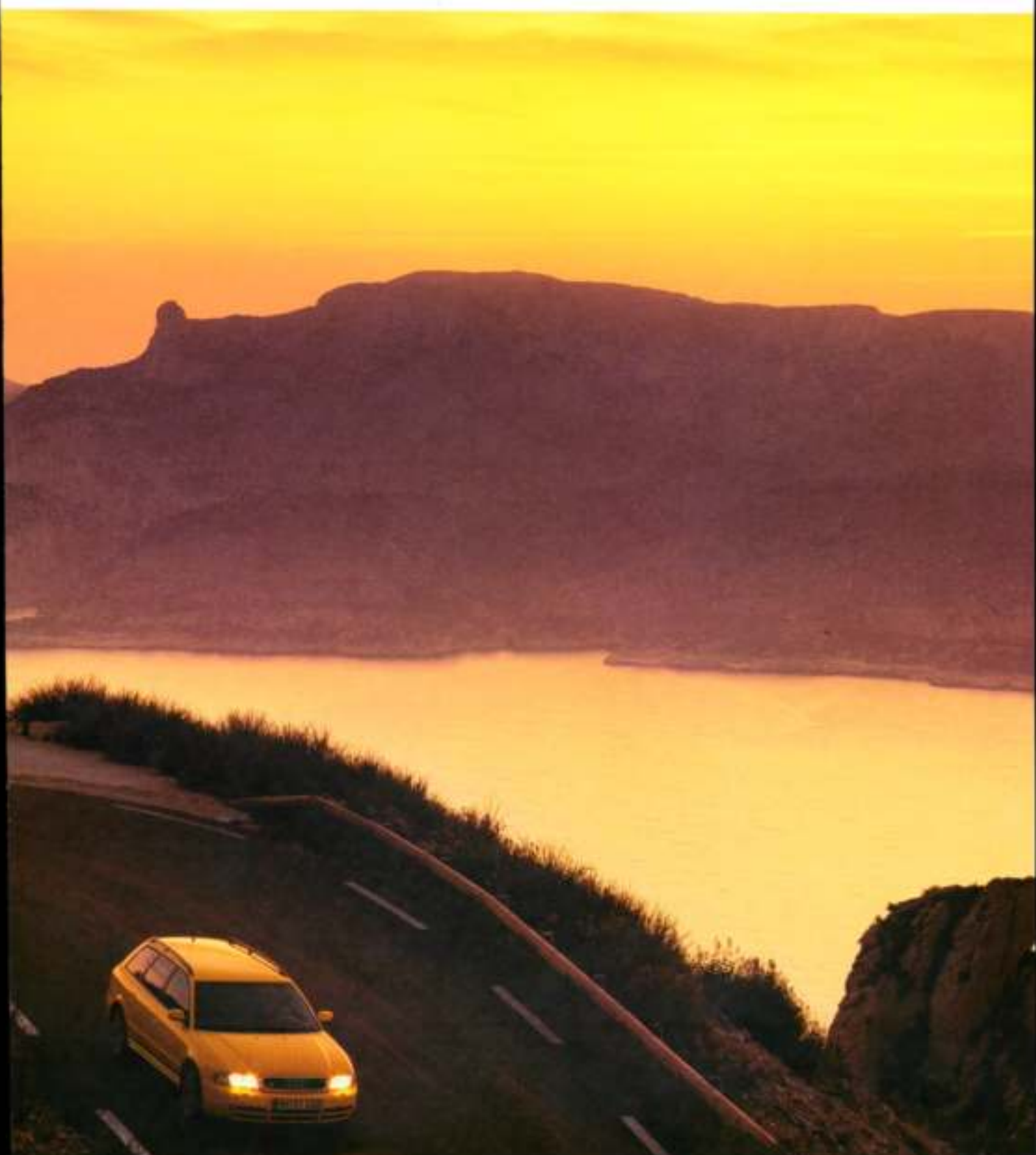



10	Die Audi-Modelle
11	Preiswerte
12	Business
13	Individual
14	Die Audi-Modelle
15	Die Audi-Modelle
16	Die Audi-Modelle
17	Die Audi-Modelle
18	Die Audi-Modelle
19	Die Audi-Modelle
20	Die Audi-Modelle
21	Die Audi-Modelle
22	Die Audi-Modelle
23	Die Audi-Modelle
24	Die Audi-Modelle
25	Die Audi-Modelle
26	Die Audi-Modelle
27	Die Audi-Modelle
28	Die Audi-Modelle
29	Die Audi-Modelle
30	Die Audi-Modelle
31	Die Audi-Modelle
32	Ausstattung außen
34	Motorerntechnik
36	Ausstattung innen
40	Qualität
42	Aktive Sicherheit
44	Passive Sicherheit
46	Weitere Informationen

*Auf den folgenden Seiten möchten wir Ihnen den Audi S4 näherbringen. Wir hoffen, alle Ihre Fragen beantworten zu können. Wenn Sie etwas vermissen oder noch mehr über die Limousine und den Avant wissen wollen, hilft Ihnen Ihr Audi Partner gerne weiter.*

**Nicht nur auf der Straße  
gut aussehen, sondern auch  
auf dem Parkplatz.**



**Persönlichkeit statt Protz.  
Stil statt Status.**

Früher galt: Zeigen, was man hat. Heute ist demonstrative Zur-Schau-Stellung weniger gefragt. Man beeindruckt lieber sich selbst als andere. Der S4 vereint Kraft mit Sportlichkeit und drückt dies auch im Design deutlich aus. Die aerodynamisch gestaltete Front ist gekennzeichnet durch Chromringe in der Kühlermaske und markante Lufteinlaßöffnungen im Stoßfänger, die für eine optimale Anströmung der Ladeluftkühler und der Motorkühlung sorgen. Der weit heruntergezogene Stoßfänger und die in Wagenfarbe lackierten

Schwelleraufsatzteile sorgen für eine hervorragende Aerodynamik.

Darüber hinaus bietet der S4 noch Scheinwerfer mit Xenon-Licht und Nebelscheinwerfer im Stoßfänger, quarzfarben eloxierte Aluminiumfensterrahmenleisten, 17"-Aluminium-Felgen und Einstiegsleiste mit S4-Schriftzug. Obwohl sportlich orientiert, wirkt der S4 nicht aggressiv, sondern eher harmonisch. So schön kann Kraft sein.

Eine gelungene  
Mischung aus Eleganz  
und Sportlichkeit:  
die Front des S4 Avant.







**Wieder eine Innovation von Audi:  
Aus eins mach zwei.**

Turbomotoren haben bei Audi Tradition. Der erste Zweiventil-Fünfzylinder-Turbomotor wurde schon 1980 vorgestellt. Wenig später, 1983, folgte der erste Vierventil-Fünfzylinder mit Turboaufladung. Für den S4 haben wir die Turboteknik wieder weiterentwickelt: mit dem Sechszylinder-Fünfventil-Biturbo mit 195 kW (265 PS). Ausführliche Versuche haben gezeigt, daß zwei kleine Turbolader gegenüber einem größeren das Drehmoment im untersten Drehzahlbereich deutlich verbessern. Außerdem haben sie in der Dynamik aufgrund ihrer geringen Trägheit den Vorteil sehr kur-

zer Hochlaufzeiten, das heißt, der Motor zeigt ein sehr gutes Ansprechverhalten.

Optimiert wird das S4-Motorenkonzept durch die Fünfventil-Technik und ein vollelektronisches Motormanagement. Der Fahrer gibt über die Pedalstellung einen „Drehmomentwunsch“ vor, die Elektronik setzt diesen Wunsch schnell und verbrauchsgünstig um. Kurz: Der Sechszylinder-Fünfventil-Biturbo überzeugt durch hohes Drehmoment schon im unteren Drehzahlbereich, durch ausgezeichnetes dynamisches Verhalten und durch günstige Verbrauchswerte trotz hoher Fahrleistungen.

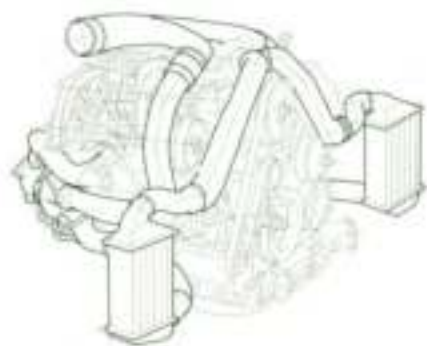

Das Prinzip des Biturbo:  
weniger Trägheit –  
mehr Durchzugskraft.





Für die Wissenschaft  
Ergonomie, fürs Auge  
Eleganz.



Wie man Fahrspaß verdoppelt:  
der S4 Biturbo.

Genießen Sie Ihren Aufenthalt.



Wir sind erst zufrieden, wenn Sie  
sich wohl fühlen.

Bei der Gestaltung des Interieurs eines Autos gibt es die Pflicht und die Kür. Die Pflicht ist erfüllt, wenn alle Instrumente leicht abzulesen und alle Hebel und Schalter leicht zu bedienen sind. Das nennt man Ergonomie. Doch das genügt uns nicht. Zur Kür gehören für uns zum Beispiel Sportsitze mit Lendenwirbelstütze, die für mehr Halt und auf längeren Strecken für mehr Komfort sorgen. Nicht pure Sportlichkeit ist entscheidend, sondern das Zusammenspiel von dynamischer Fahrleistung und hochwertiger Ausstattung.

Einige Ausstattungsmerkmale des S4: elektrische Fensterheber vorn und hinten, Sportlederlenkrad mit

Fullsize-Airbag und Dekorleisten in „Carbon-Optik“. Das großzügige Raumgefühl im S4 ergibt sich optisch aus der konsequenten Linienführung des Innenraumdesigns und den fließenden Übergängen von der Schalttafel in die Türen. Wie wichtig wir Komfort nehmen, merken Sie auch an Details wie der Klimaautomatik mit sonnenstandsabhängiger Regelung (auf Wunsch, ohne Mehrpreis), den Extra-Heizkanälen für den Fond-Fußraum, Fußmatten vorn und hinten und dem serienmäßigen Staub- und Pollenfilter. Autofahren soll faszinieren. Am besten schon, bevor man losfährt.

38 | 39

Davon kann ein Formel-1-Fahrer nur träumen: die Sportledersitze im S4.







**Mehr Leistung braucht mehr Haftung.**

Unsere ersten Erfahrungen mit permanent allradangetriebenen Fahrzeugen haben wir im Rallyesport gesammelt. Und das ziemlich erfolgreich. Damit nicht nur Profis vom guten Handling, der verbesserten Bodenhaftung und den höheren Sicherheitsreserven profitieren, haben wir die Idee „quattro“ auch in Serie gebracht. 1980 entstand der „Ur-quattro“. Und bis heute wird diese Audi Tradition fortgesetzt – so ist zum Beispiel jeder S4 ein quattro.

Mittlerweile hat sich die Erkenntnis durchgesetzt, daß allradangetriebene Fahrzeuge auch unter widrigsten Bedingungen wie nassem Laub, Sand, Kopfsteinpflaster,

Schnee und Eis eine maximale Traktion leisten. Doch die Allradtechnik bietet noch mehr: Da im Vergleich zu einachsgetriebenen Fahrzeugen bei Allradantrieb statt 50% nur 25% der Motorleistung auf ein Rad übertragen werden, haben Sie mehr Stabilität in Kurven, mehr Spurtraue bei Ausweichmanövern und demzufolge auch mehr Spaß beim Autofahren. Fahreigenschaften, die gerade sportliche Fahrer zu schätzen wissen.



Das Prinzip quattro ist ganz einfach. Vier Räder haften besser als zwei.





Schöne Aussichten.  
Wenn man einen quattro fährt.

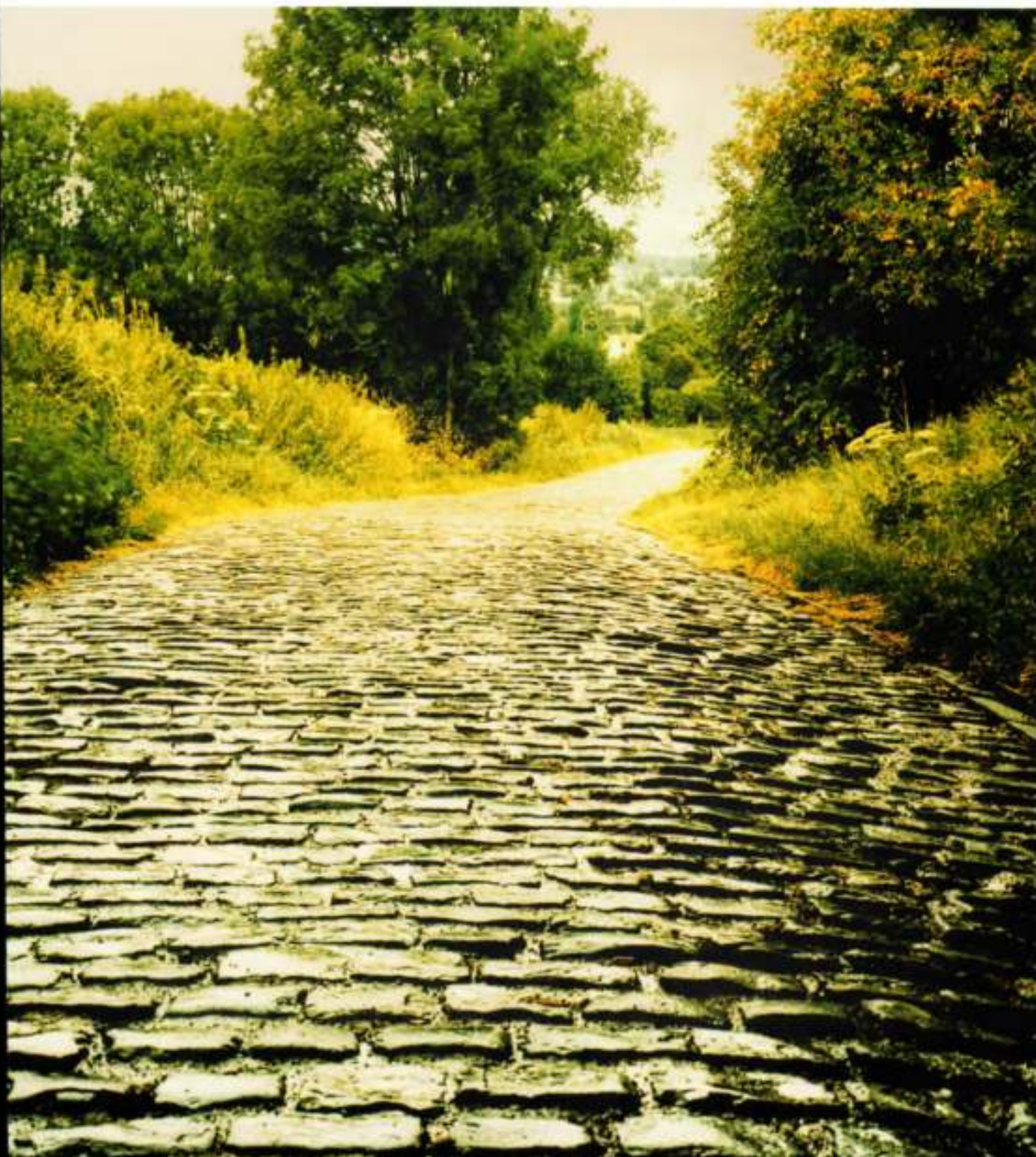



Es gibt viele Gründe fürs Bremsen. Mal größere, mal kleinere.





## Leben und leben lassen – aktive Sicherheit im Audi S4.



### Kurze Wege sind immer gut – vor allem beim Bremsen.

Manchmal muß man sich schnell entscheiden. Sehr schnell. Ausweichen oder bremsen? Eins nach dem anderen? Oder beides zugleich? Gut, wenn Sie in solchen Situationen in einem Auto sitzen, das Sie bei Ihrer jeweiligen Entscheidung unterstützt. Die Sicherheitsreserven eines Autos sollten nicht erst während eines Unfalls zum Tragen kommen, sondern schon vorher. Gerade in einem Auto mit hohen Fahrleistungen gewinnt die aktive Sicherheit zusätzlich an Bedeutung.

Darum ist der S4 entsprechend ausgestattet: Vier große Scheibenbremsen (vorn innenbelüftet) sorgen

für ein beruhigendes Gefühl und für sehr gute Verzögerungswerte, gegen das Blockieren der Räder bei einer Notbremsung schützt das ABS der 5. Generation zusammen mit der Elektronischen Bremskraftverteilung. Dazu kommt die Elektronische Differentialsperre EDS, eine bis 40 km/h vollautomatisch einsetzende Anfahrhilfe, die durchdrehende Räder über die ABS-Sensoren erkennt, sanft abbremst und so problemloses Anfahren auch unter schwierigen Bedingungen ermöglicht. Das klingt nach viel Aufwand – zählt sich aber im Autoalltag aus. Denn Unfälle vermeiden ist immer noch besser als Unfälle überstehen.



Beim Bremsen zählt jeder Zentimeter – gut, wenn man große Scheibenbremsen mit sehr guten Verzögerungswerten hat.

**Weil man nie weiß,  
ob der andere weiß,  
daß man Vorfahrt hat.**



**Man weiß nie, was kommt.  
Und von wo es kommt.**

Das hundertprozent sichere Auto gibt es nicht. Doch mit jedem Prozentpunkt mehr an Sicherheit wächst auch die Überlebenschance im Ernstfall. Bei Audi ist Sicherheit ein fester Bestandteil der Fahrzeugentwicklung. Und zwar von Anfang an. Lange bevor die Produktion eines neuen Modells beginnt, hat es schon seinen ersten Crashtest hinter sich – im Computer simuliert. Während der weiteren Fahrzeugentwicklung folgen noch zusätzliche echte Crashtests, die den Konstrukteuren wertvolle Daten liefern.

Im Mittelpunkt unserer Bemühungen steht dabei die Steifheit der Karosserie: Die

Fahrgastzelle soll bei einem Unfall möglichst unversehrt bleiben. Dazu wird zum Beispiel der Karosserievorbau so gestaltet, daß sich seine Deformation vorherbestimmen, also kontrollieren läßt. Das reduziert und dämpft die Aufprallenergie. Bei einem Seitenaufprall übernehmen hochfeste Türaufprallträger, stabile Querträger, großvolumige Schwellen, kräftige Mittelpfosten und die im S4 serienmäßigen Seitenairbags den Schutz der Passagiere. Seitenaufprallschutzpolster in den Türen dämpfen zusätzlich den Kontakt zwischen Türverkleidung und Insassen.

Und nicht zuletzt leisten Fahrer- und Beifahrerairbag sowie eine vollverzinkte Karosserie einen wertvollen Beitrag zu Ihrer Sicherheit. Denn gerade bei der Sicherheit gilt: Lieber ein bißchen mehr als ein bißchen weniger.



**Alles Gute kommt  
von oben – selten von  
der Seite.**







Wollen Sie noch mehr wissen?

Mehr über den Audi S4 erfahren Sie im S4-Zusatzkatalog. Falls Sie diesen Katalog nicht erhalten haben – oder sich noch über andere Modelle aus unserem Programm informieren wollen –, wenden Sie sich bitte an Ihren Audi Partner. Er hilft Ihnen auch gerne weiter, wenn Sie Ihren Wagen in unserem Audi Center in Ingolstadt selbst abholen möchten.

Die in diesem Katalog abgebildeten Fahrzeuge sind teilweise mit Sonderausstattungen gegen Mehrpreis ausgerüstet. Die Angaben über Lieferumfang, Aussehen, Leistungen, Maße und Gewichte, Kraftstoffverbrauch und Betriebskosten der Fahrzeuge entsprechen den zum Zeitpunkt der Drucklegung vorhandenen Kenntnissen. Änderungen sind vorbehalten.

Das Papier dieses Katalogs wurde aus chlorfrei gebleichtem Zellstoff hergestellt.



AUDI AG

85045 Ingolstadt

<http://www.audi.de>

Gültig ab 01.09.97

Printed in Germany

833/1301.47.00



**S4**

**Kundenservice · Farben und Bezüge  
Serien- und Sonderausstattungen  
Technische Daten**





	<b>Kundenservice</b>
4	Qualität
6	Service
8	Kontrollen
10	Fahr- und Sicherheitstraining
	<b>Farben und Bezüge</b>
14	Farben
16	Bezüge
	<b>Serienausstattung</b>
20	A-M
24	M-Z
	<b>Sonderausstattungen</b>
28	A-Z
29	Radioanlagen
	<b>Technische Daten</b>
32	Limousine/Avant
34	Abmessungen

*In diesem Katalog möchten wir Ihnen zunächst einige Informationen über die Marke Audi geben. Daran anschließend finden Sie weitere Informationen über den Audi S4. Wenn Sie darüber hinaus noch Fragen haben, wenden Sie sich bitte an Ihren Audi Partner – er hilft Ihnen gerne weiter.*

## Über Geschmack läßt sich streiten. Über Qualität nicht.



### Qualität braucht Kontinuität.

Es gibt Dinge, die kann man nicht erzwingen. Dazu zählt unter anderem auch die Qualität eines Fahrzeugs. Deshalb wird Qualität bei Audi auch nicht befohlen, sondern erarbeitet. Und diese Arbeit beginnt bei uns schon in der Entwicklungsabteilung. Vom Entwurf bis zur Fertigung nutzen wir hochmoderne Rechnersysteme, ausgereifte Software und die enge Verzahnung von Computer Aided Design (CAD) und Computer Aided Manufacturing (CAM).

Doch Computer sind nur der eine Teil. Der andere sind die Menschen: Hinter jedem Serienmodell steht ein Team von Mitarbeitern aus allen Unternehmensbereichen, das Verbesserungen eigenverantwortlich und schnell umsetzt (Simultaneous Engineering). Und das zählt sich konkret für Sie aus – in mehr Qualität und großzügigen Gewährleistungen. Ganze zehn Jahre

gegen Durchrostung, dank der 1985 eingeführten Vollverzinkung. 3 Jahre gibt es auf den Lack. 1 Jahr ohne Kilometerbegrenzung auf die Fehlerfreiheit des Fahrzeugs. Und 1 Jahr Gewährleistung auf Originalteile, Originalzubehör und die Werkstattarbeit Ihres Audi Partners.

Doch das ist noch nicht alles: Mit unserer Mobilitätsgarantie haben Sie u. a. bis zu drei Tage Anspruch auf einen Ersatzwagen, falls Ihr Fahrzeug im Falle einer Panne einmal liegenbleiben sollte. Und wenn Sie gerade unterwegs sind, haben Sie und Ihre Mitfahrer wahlweise zum Ersatzwagen sogar Anspruch auf eine Hotelübernachtung. Darüber hinaus sind wir Tag und Nacht über unser kostenfreies Notdiensttelefon 01 30/99 00 für Sie da (vom Ausland aus mit der jeweiligen Auslandsvorwahl für Deutschland unter 01 80/5 35 75 75). Das verstehen wir unter Qualität.

Wer bei der Qualität keine  
Kompromisse macht,  
muß auch keine bei der  
Zuverlässigkeit machen.







### Kundendienst heißt bei uns Dienst am Kunden.

Auch hohe Qualitätsansprüche haben manchmal Nachteile. So bekommen z. B. unsere Audi Partner ihren Audi selten zu sehen. Eine Inspektion pro Jahr (oder nach 30.000 km) und ein Ölwechsel nach je 15.000 km genügen. Trotzdem sind wir immer für Sie da: mit dem Audi A plus-Programm und der A plus-Karte: Streckenplanung, Lotsendienst, Stautelefon, exklusive Reiseangebote und Kartenreservierungen für Veranstaltungen in ganz Deutschland.

Wenn Sie wollen, können Sie Ihre A plus-Karte sogar zu einer Kreditkarte mit weltweiter Akzeptanz oder zu einer Telefonkarte machen. Und Sie können bei vielen Audi A plus-Partnern Punkte sammeln: Für Rechnungs-

beträge ab 75,- DM erhalten Sie Pluspunkte, die Ihr A Plus-Partner wieder einlöst – für andere Leistungen oder beim Kauf eines neuen Audi.

Apropos: Wenn Sie Ihren neuen Audi im Audi Center in Ingolstadt selbst abholen, bieten wir Ihnen einen erlebnisreichen Tag mit Werksbesichtigung, kulinarischen Genüssen und persönlicher Schlüsselübergabe durch unser Kundenteam. Außerdem können Sie über unseren Versicherungsservice günstig Ihre Kfz-Versicherungen abschließen. Oder bei Ihrem Audi Partner Ihren Audi bequem leasen oder finanzieren – für Ihren Gebrauchten bietet er übrigens auch dann gute Konditionen, wenn es kein Audi ist. Und Sie profitieren vom größten Servicenetz Deutschlands: 3.500 Audi Partner sind immer für Sie da.



Konzentrieren Sie sich aufs Autofahren – den Rest machen wir: Das Audi Service Center ist 365 Tage im Jahr unter Tel. 01 80/5 35 75 75 für A plus-Karten-Inhaber da.





**Auch beim Service haben wir  
einen Antrieb: Sie.**

Von der Reiseplanung bis zur Hotelreservierung: Inhaber der Audi A plus-Karte brauchen sich um fast nichts zu kümmern.

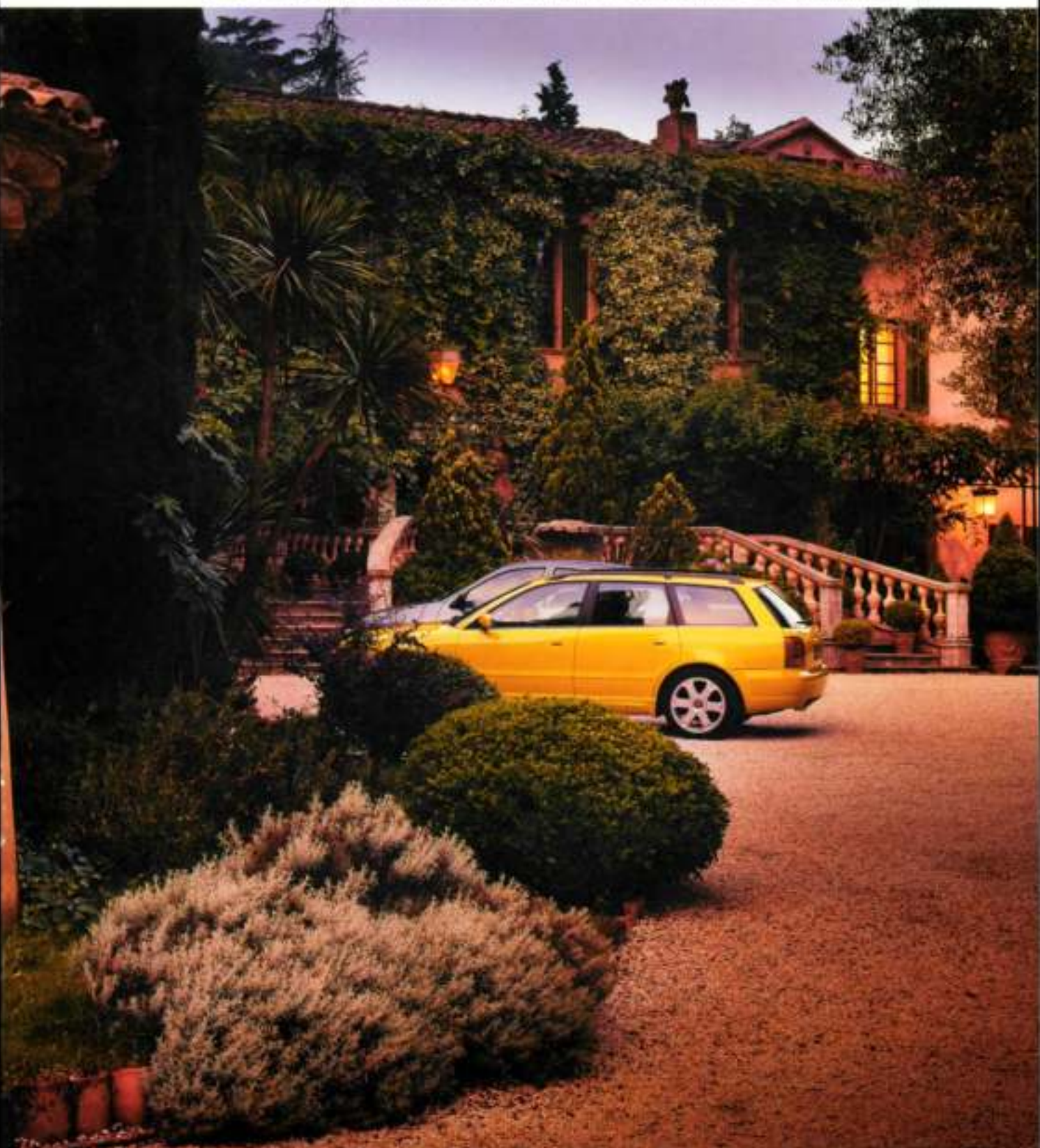





## Auch ein Audi muß erst Prüfungen bestehen, bevor er fahren darf.

### Zuverlässigkeit bedeutet Werterhalt.

Vertrauen ist gut. Kontrolle ist besser: Die hundertprozentige Zuverlässigkeit, die jeder Audi Kunde erwarten kann, ist durch ein Bündel systematischer, in den Fertigungslauf integrierter prozeßsichernder Maßnahmen und Prüfungen abgesichert. Nach jedem einzelnen Montageabschnitt, wie auch später am fertigen Fahrzeug, erfolgt die Prüfung der montierten Teile auf Paßgenauigkeit, Verarbeitungsqualität und Funktionalität. Das hat den Vorteil, daß jeder Audi so von Anfang bis Ende am Band bleibt und der Produktionsablauf ungestört weitergeht.

Nach Abschluß der Endmontage stehen umfangreiche Tests und Einstellungen

an. Die Ergebnisse werden EDV-technisch erfaßt und ausgewertet, Optimierungen werden in die Wege geleitet. Die gründlichen Kontrollen gehen bis ins kleinste Detail: So werden zum Beispiel sämtliche elektrischen Verbraucher, vom Abblendlicht bis zum beleuchteten Make-up-Spiegel, einem rechnergestützten Funktionstest unterzogen. Des Weiteren werden auf dem Rollenprüfstand Fahrfunktionen simuliert und Testprogramme nachgefahren.

So können Sie ganz sicher sein, daß die Qualität auch im Detail nicht nachläßt und Ihr Audi immer eine gute Investition bleibt. Eine Investition mit langer Lebensdauer. Und günstigen Unterhaltskosten.

Damit Sie später lange Vergnügen an ihm haben, wird er von uns vorher in zahlreichen Tests geprüft.

**Schnell reagieren ist gut.  
Richtig reagieren ist noch besser.**



**Nur wer sich selbst beherrscht,  
beherrscht auch sein Auto.**

Sicherheit hat viel mit Verantwortung zu tun. Und Verantwortung bedeutet für uns nicht nur, sichere Autos zu bauen – denn unser Sicherheitsanspruch endet nicht mit der Schlüsselübergabe.

Vielmehr bietet Audi seit über zehn Jahren Fahr- und Sicherheitstrainings an, bei denen Sie sich und Ihr Trainingsfahrzeug in allen Straßenlagen kennenlernen können. Lernen Sie alles über die Reaktionen eines Fahrzeugs – und Ihre eigenen, unter verschiedensten Bedingungen. Sie fahren mit neuen Fahrzeugen auf abgesperrten Strecken, unter Anleitung erfahrener Instruktor:innen, in einer Gruppe von

Leuten, die etwas lernen wollen. Ein Konzept, das sich bewährt hat: Es wird so lange geübt, bis richtige Verhaltensweisen zu Reflexen werden – und so zu entscheidenden Sicherheitsreserven.

Sie können aus einem vielfältigen Trainingsangebot wählen: Vom eintägigen Basiskurs in Ihrer Nähe bis zum Fahrtraining auf Rennstrecken, von der quattro-Aktiv-Erlebniswoche im winterlichen Finnland bis hin zur exklusiven Kombination aus AB-Training und Reiten, Segeln, Golf oder Ski. Mehr über die etwas andere Art des Aktivurlaubs erfahren Sie unter Telefon 08 41/89 29 00 oder Fax 08 41/89 51 46.

Ein Ball kommt selten allein. Beim Audi Fahr- und Sicherheitstraining zeigen wir Ihnen, wie Sie im Ernstfall richtig reagieren.







	Wahlmöglichkeiten
8	Trichter
8	Stange
8	Radkappe
8	Wahlmöglichkeit
8	Wahlmöglichkeit
	<b>Farben und Bezüge</b>
14	Farben
16	Bezüge
	<b>Serienausstattung</b>
20	A-M
24	M-Z
	<b>Sonderausstattungen</b>
28	A-Z
29	Radioanlagen
	<b>Technische Daten</b>
32	Lohnsumme Avant
34	Abmessungen

*Auf den folgenden Seiten zeigen wir Ihnen, wie Ihr S4 aussehen könnte. Und wenn Sie dann das Gefühl haben, da sei nichts für Sie dabei, sind wir noch lange nicht am Ende: Die quattro GmbH macht so gut wie alles möglich. Fragen Sie einfach Ihren Audi Partner nach Zubehör, Accessoires und Individualisierungsmöglichkeiten und nach dem separaten quattro-Katalog.*

## Die Farben

14 | 15

**Für die einen Farbenlehre -  
für die anderen Farbenfreude.**

Die einen haben ihre absolute Lieblingsfarbe. Die anderen lassen sich gern mal auf was Neues ein. Bei Farben gilt: reine Geschmackssache. Deshalb bieten wir Ihnen beim Audi S4 schon hier im Katalog eine Auswahl von 14 Farben an, weitere Sonderfarben und Originalmuster aller Lacke zeigt Ihnen gerne Ihr Audi Partner.

Für den S4 sind vier Lackierungen ohne Mehrpreis erhältlich: Brillantschwarz, Casablanca, Laserrrot und Samtbleu; über die weiteren Lackierungen informieren Sie sich bitte in der Preisliste.



Samtbleu

Q8



Alusilber Metallic

L5



Brillantschwarz

A2



Vulkanschwarz Perleffekt

W9



Casablanca

W3



Mingblau Perleffekt

Q9



Laserrrot

H1



Santorinblau Perleffekt

S2



Innotagefö

Y1



Achatgrau Metallic

G5



Kaktusgrün Perleffekt

E7



Paradiesgrün Metallic

D6



Sambabraun Perleffekt

K3



Hibiscusrot Perleffekt

T4

Außen „nur“ Farbe -  
darunter eine komplex  
aufgebaute Schutzhaut.

# Die Ausstattungen

16 | 17



Jacquard-Satin Onyx BS



Jacquard-Satin Muschel BE



Seidennappaleder Onyx BS



Seidennappaleder Muschel BE



Seidennappaleder Silber AD



Alcantara/Seidennappaleder  
Bleu-Onyx AC



Carbonleisten SMK



Aluminiumleisten  
Diamant Silber SMV



**Stoff oder Leder, ganz nach Ihrem Geschmack.**

Wohlfühlen hat vor allem was mit den Sinnen zu tun – im Audi S4 sind Sitze und Türverkleidungen serienmäßig mit besonders hochwertigem Jacquard-Satin, wahlweise in den Farben Onyx oder Muschel, bezogen. Auf Wunsch ist eine Leder- ausstattung mit exklusivem Seidennappaleder oder auch eine elegante Kombination aus Alcantara und Seidennappaleder erhältlich. Leder

ist übrigens das klassische Bezugsmaterial für hochwertige Autositze: Es fühlt sich gut an, riecht gut und wird auch nicht alt, sondern nur immer schöner.

Ob Stoff oder Leder, Aluminium oder Carbon – die Materialien werden bei uns nicht nur nach Schönheit ausgesucht. Grundvoraussetzung in einem Audi sind natürlich höchste Qualität und eine gleichbleibende Anmutung auch bei starker Beanspruchung.



R  
1  
2  
3  
4  
5  
6

	<b>Wahlleistungen</b>
4	Leasing
5	Service
6	Lebenszeit
10	Wahlleistungen
11	Wahlleistungen
	<b>Wahlleistungen - Beispiel</b>
14	Leasing
15	Service
	<b>Serienausstattung</b>
20	A-M
24	M-Z
	<b>Sonderausstattungen</b>
28	A-Z
29	Radioanlagen
	<b>Technische Daten</b>
32	Limousine/Avant
34	Abmessungen

*Auf den folgenden Seiten erfahren Sie alles über die Serienausstattung des Audi S4.*

## Serienausstattung von A bis M



### A

**Abdeckung** der mittleren Dachpfosten, schwarz

**Abgasanlage** mit besonders langer Haltbarkeit

**Ablagefach** im Gepäckraum hinten rechts (Limousine)

**Ablagefach** unter der Armaturentafel und an den Türen vorn

**Ablagenetz** an der Rückseite der Vordersitzlehnen

**Abschleppöse** vorn und hinten

**Airbag**, „Fullsize“, für Fahrer und Beifahrer

**Alu-Fensterrahmenleiste**, quarzfarben eloxiert 

**Anti-Blockier-System ABS** mit Elektronischer Bremskraftverteilung EBV

**Armaturentafel** hinter-schäumt

**Auspuffendrohr**: Blende doppelt, rund, matte Optik 

**Außenspiegel** in Wagenfarbe lackiert, elektrisch einstell-/beheizbar. Spiegelglas asphärisch auf der Fahrerseite, konvex auf der Beifahrerseite, verkleinert auf der Fahrerseite den toten Winkel und erhöht die Sicherheit

### B

**Beckengurt** hinten Mitte (Limousine), mit Aufrollautomatik

**Blinkleuchten**, je 2, vorn weiß, seitlich weiß, hinten rot

**Bremsleuchte**, hochgesetzt auf Heckablage (Avant: an der Dachunterseite)



### D

**Dachantenne** (Avant)

**Dachhaltegriffe**, 4fach, klappbar, im Fond mit Kleiderhaken

**Dachhimmel**, Formteil mit Stoffbezug

**Dachpfosten** verkleidet

**Dekoreinlagen für Armaturentafel und Türen** in Carbon  oder Aluminium „Diamant Silber“ , wahlweise, ohne Mehrpreis

**Diebstahlwarnanlage DWA**, überwacht nicht nur Türen, Front- und Heckklappe und das Radio, sondern ebenso den gesamten Innenraum – gibt also auch Alarm, wenn jemand versucht, durch eine eingeschlagene Scheibe in Ihr Auto einzusteigen

**Doppeltonfanfare**

**Dosenhalter** in der Mittelkonsole 

### E

**Einstiegsleisten** mit Aluminiumeinleger und eingepprägtem S4-Schriftzug 

**Elektronische Differentialsperre EDS**



## H

**Handschuhfach** auf der Beifahrerseite, abschließbar, mit Beleuchtung

**Heckablage** (Limousine)

**Heckleuchten** in Rot, Rückfahrleuchten 2fach, mit Nebelschlußleuchte und 2 Kennzeichenleuchten

**Heckscheibe** beheizbar, mit Zeitschaltung

**Heckscheibenwischer** mit Wasch-Wisch-Automatik (Avant)

**Heizungs- und Belüftungssystem:** Umluftschaltung, vierstufiges Gebläse, Defrosterdüsen für Frontscheibe und Seitenscheiben, 5 separat einstellbare Ausströmer in der Armaturentafel, Fußraumausströmer vorn und hinten, links und rechts, Staub- und Pollenfilter, Zwangsentlüftung, Fondraumheizkanal

**Hohlraumkonservierung plus** Dauerschutzkonservierung für Unterboden und Radhäuser

## I

**Innenleuchte** vorn, mit Abschaltverzögerung und Kontaktschaltern an allen Türen

**Instrumentenbeleuchtung** rötlich und regelbar, Leuchtkennzeichnung der Schalter, des Aschers, der Heizungs- und Frischluftbetätigung, des Zigarettenanzünders

**Instrumenteneinsatz:** elektronischer Tachometer mit Kilometer- und Tageskilometerzähler , Drehzahlmesser, Analog-Zeituhr, Kühlmitteltemperaturanzeige, Kraftstoffvorratsanzeige

## K

**Karosserie:** vollverzinkt, selbsttragend, mit der Bodengruppe verschweißt, Front- und Heckbereich mit definierten Knautschzonen, Seitenaufprallschutz in den Türen, bestehend aus biegesteifen Aluminium-Aufprallträgern und großvolumigen Seitenschutzpolstern aus energieabsorbierendem Kunststoffschäum im Rippen- und Beckenbereich

**Kindersicherung** an den hinteren Türen

**Klimaautomatik** (wahlweise, ohne Mehrpreis), regelt elektronisch (FCKW-frei) Lufttemperatur, Luftmenge und Luftverteilung – und hält die von ihnen gewählte Temperatur zwischen 18°C und 29°C nahezu konstant. Typisch Audi: Mittels eines

Sensors oberhalb der Defrosterdüse paßt sich die Klimatisierung auch der Strahlungsintensität und dem Einfallswinkel der Sonne an. Außerdem können Sie jederzeit manuell in alle Funktionen eingreifen sowie auf Umluftbetrieb umschalten

**Kofferraumbodenmatte** in Velours (Avant) bzw. Nadelvlies (Limousine)

**Kopfstützen** vorn und hinten; 3. Kopfstütze hinten inkl. Dreipunkt-Gurt (Avant)

**Kraftstofftank** im geschützten Bereich

**Kunststoff-Radhausschalen** in den Kotflügeln

## L

**Lenksäule** manuell in Höhe und Abstand einstellbar

**Leseleuchten**, 4 Stück

## M

**Make-up-Spiegel** in Fahrer- und Beifahrer-Sonnenblende beleuchtet

**Mittelarmlehne** in der Rücksitzelehne, klappbar, Staufach mit Verbandmaterial





## F

**Fahrerinformationssystem FIS**, versorgt Sie auf einem Digitaldisplay mit Informationen von Bordcomputer, Auto-Check-Control und Außentemperaturanzeige. Arbeiten alle wichtigen Systeme einwandfrei? Überschreiten Sie eine bestimmte Geschwindigkeit, die Sie nicht überschreiten wollten? Wie hoch ist der Verbrauch, wie groß die Reichweite, wie hoch die Durchschnittsgeschwindigkeit, wie lang Ihre Fahrzeit? All diese Fragen kann Ihnen das FIS beantworten. Bei Temperaturen unter +5°C warnt die Außentemperaturanzeige durch Anzeige eines Eiskristalls im Anzeigenfeld vor möglichem Glatteis, z. B. an Brücken oder in Waldschneisen. Zwei Zusatzinstrumente informieren Sie über Motoröltemperatur und Batteriespannung 

## Fahrsitz höheneinstellbar

**Fahrgastraum** als Sicherheitszelle

**Fensterheber** vorn und hinten elektrisch, mit Sicherheitssystem zur Begrenzung der maximalen Schließkraft, mit Tipp-Auf-Funktion, vorn zusätzlich Tipp-Zu-Funktion

**Frontscheibe** aus Verbundglas mit grünem Colorstreifen am oberen Rand

**Funkfernbedienung** für die Zentralverriegelung, in den Fahrzeugschlüssel integriert, öffnet und schließt auf Fingerdruck Türen, Gepäckraum und die Tankklappe – natürlich fälschungssicher mit variablem Wechselcode

**Fußraumauskleidung** in Velours, Fußmatten vorn und hinten

**Fußstütze** für den Kupplungsfuß

## G

**Gasdruckfeder** für die Motorraumklappe und 2fach für die Gepäckraumklappe

**Gepäckraumabdeckung** mit Einhandbedienung ausziehbar, herausnehmbar (Avant)

**Gepäckraumauskleidung** seitlich, in Nadelvlies, Ladekantenabdeckung aus Kunststoff (Avant: Ladekantenabdeckung aus Nirosta)

**Gepäckraumbeleuchtung**

**Gepäckraum-Klappenscharniere**, keine Beeinträchtigung des Gepäckraumvolumens

**Griffmulde** in der Heckklappe

**Gurtstraffer**, pyrotechnisch, für die Dreipunkt-Gurte, Gurtrageerkennung für die Dreipunkt-Gurte hinten

24 | 25

**Mittelkonsole** mit Aschervorn und hinten, Zigarettenanzünder und Ablagefach

## N

**Nebelscheinwerfer** in Stoßfänger integriert 

**Nebelschlußleuchte**

## R

**Räder**: Aluminium-Gußräder, 17", mit diebstahlhemmenden Radschrauben, Reserverad mit Fahrbereifung 

**Regenrinne**, in das Dach eingelassen

**Rücksitzlehne** teilbar und zu 1/3 oder 2/3 umklappbar

## S

**Schaltgetriebe**, 6-Gang

**Schalthebelknopf und Schalthebelmanschette** in Leder 

**Scheibenbremsen** hinten

**Scheibenbremsen** vorn (innenbelüftet), Doppelkolben-Hochleistungsbremse

**Scheibenwaschdüsen** beheizt

**Scheibenwischer**: Zweistufenschaltung, Intervallschaltung

4stufig einstellbar, Tipp-Wisch-Kontakt, Wasch-Wisch-Automatik

**Scheinwerfer-Reinigungsanlage**, arbeitet mit Wasser und Hochdruck – für dauerhafte Leuchtkraft und beste Sicht 

**Schriftzug S4-Emblem** auf der Gepäckraumklappe, in der Kühlermaske, auf dem Sportlederlenkrad und im Tacho

**Schriftzug „quattro“** auf der Leiste rechts in der Armaturentafel

**Seitenairbags** vorn für Fahrer und Beifahrer; untergebracht in den Sitzlehnen der Vordersitze, haben sie unabhängig von der Sitzeinstellung immer die gleiche Position zum Insassen

**Seitenschutzleiste** an den Türen und den vorderen Kotflügeln, in Wagenfarbe 

**Servolenkung**

**Sicherheitsgurte**: Dreipunkt-Automatik für die Vordersitze, mit Gurthöheneinstellung, für die Rücksitzplätze Dreipunkt-Automatik 2fach und 1 Beckengurt mit Aufrollautomatik (Avant: 3 Dreipunkt-Gurte); Kindersitzsicherung zur Sperrung der Gurtauto-

matik der Sicherheitsgurte für den Beifahrersitz und für die beiden äußeren Plätze hinten

**Sicherheitsinnenspiegel**, abblendbar

**Sicherheitslenksäule**

**Sonnenblenden** links und rechts, klapp- und schwenkbar, mit abdeckbarem Make-up-Spiegel, 3. Blende über dem Innenspiegel

**Sportfahrwerk**, mit 20 mm tiefer gelegtem und straffer abgestimmtem Fahrwerk – für direkteren Fahrbahnkontakt und sportliches Handling

**Sportlederlenkrad** im 3-Speichen-Design

**Sportsitze** vorn, mit ausgeprägten Sitzwangen für besseren Seitenhalt in den Kurven, inklusive Lendenwirbelstütze und Höheneinstellung für beide Sitze für mehr Fahrkomfort

**Staufach** mit Abdeckung in der Gepäckraumauskleidung links und rechts (Avant)

**Stoffsitzbezüge** in Jacquard-Satin

**Stoßfänger** mit integriertem Nebelscheinwerfer





## Serienausstattung von M bis Z

### T

**Trennetz**, wahlweise ohne Mehrpreis (Avant)

**Trittschutzleiste** für den Türeinstieg

**Türgriffe** außenhautbündig, in Wagenfarbe

**Türrückstrahler**, aktiv

**Türschließzylinder** auf der Fahrerseite beheizbar

**Türschweller und Schwellerabdeckung** in Wagenfarbe

**Türverkleidungen** mit Stoffbesatz, Armlehnen und Türzuziehgriffen

### V

**Verzurrösen** im Kofferraum

### W

**Wärmeschutzverglasung**, grün getönt (auf Wunsch Frontscheibe ohne Mehrpreis auch in Klarglas)

**Warnblinkanlage** mit Drucktaste in der Mittelkonsole

**Warndreieck** mit Halterung an der Innenseite der Gepäckraumklappe (Avant: hinter der Gepäckraumauskleidung rechts)

**Warn- und Kontrolleuchten** für: Airbag, ABS, Bremsflüssigkeitsstand, angezogene Handbremse, Öldruck, Kühlmittelstand und -temperatur, Generator, Fernlicht, Fahrlicht, Electronic Power Control EPC, Serviceintervallanzeige, Blinker mit Rechts-/Links-Anzeige, elektronische Wegfahrsperre (Transponder). Weitere Kontrolleuchten in die entsprechenden Schalter integriert: Warnblinkanlage, Nebelschlußleuchte, Heckscheibenheizung, DWA-Kontrolleuchte in den vorderen Türverkleidungen neben den Verriegelungsknöpfen

**Warnsummer** für nicht ausgeschaltetes Licht

**Wegfahrsperre**, elektronisch, Aktivierung durch Fahrzeugschlüssel

### X

**Xenon-Licht** für eine hellere und sehr gleichmäßige Ausleuchtung der Fahrbahn, inkl. Scheinwerfer-Reinigungsanlage und automatischer Leuchtweitenregulierung

### Z

**Zentralverriegelung** für Türen, Gepäckraum- und Tankklappe, mit 2-Tür-, Innen- und Gepäckraumklappen-Bedienung, vollversenkbare Türverriegelungsknöpfe, Schlüssel mit Innenbahnschließsystem

**Zierrahmen** um die Kühlermaske mit blanken Audi Ringen, mittig

**Zusatzinstrumente:** Öltemperaturanzeige und Voltmeter





	<b>Qualitätsmanagement</b>
4	Werbung
4	Werbung
4	Werbung
11	Werbung
	<b>Verkauf und Service</b>
14	Werbung
20	Werbung
	<b>Serviceleistungen</b>
22	Werbung
22	Werbung
	<b>Sonderausstattungen</b>
28	A-Z
29	Radioanlagen
	<b>Technische Daten</b>
32	Limousine/Avant
34	Abmessungen

*Auf den folgenden Seiten zeigen wir Ihnen, womit Sie Ihren Audi S4 noch weiter aufwerten können – noch individueller, noch komfortabler, noch sportlicher. Und wir informieren Sie über die wichtigsten technischen Daten.*

## Sonderausstattungen von A bis Z



### A

**Alcantara-Leder-Ausstattung:** Sitzseitenwangen und Kopfstützen in Seidennappaleder; Sitzmittelbahnen und Armauflage in den Türen in Alcantara blau; Mittelarmlehne in Seidennappaleder, falls mitbestellt

**Anhängevorrichtung,** abnehm- und abschließbar; die 13polige Steckdose können Sie ausklappen – oder bei Nichtgebrauch unsichtbar lassen

**Außenspiegel** automatisch abblendend, inkl. Innenspiegel automatisch abblendend

**Außenspiegel mit planem Spiegelglas**

### D

**Dachreling** für sichere Transporte, stabil und aerodynamisch geformt (Avant) 

**Dekoreinlagen für Armaturentafel und Türen**

in Carbon oder Aluminium „Diamant Silber“, wahlweise, ohne Mehrpreis

**Durchladesack** für die praktische und sichere Verstaueung von langen Gegenständen, z. B. von bis zu vier Paar Ski

### F

**Frontscheibe in Klarglas** (ohne Mehrpreis)

### G

**Gepäcknetz** zur Sicherung von Ladegut

**Geschwindigkeitsregelanlage,** hält jede gewählte Geschwindigkeit über 40 km/h konstant – bis Sie bremsen, kupplern, Gas geben oder die Anlage ausschalten; hilfreich auf langen Strecken und bei Geschwindigkeitsbegrenzungen

### I

**Innenspiegel automatisch abblendend,** erkennt mit Hilfe einer Fotozelle zu helles Scheinwerferlicht – und dunkelt sich daraufhin selbstständig ab

### K

**Klimaautomatik** (wahlweise, ohne Mehrpreis), regelt elektronisch (FKKW-frei) Lufttemperatur, Luftmenge und Luftverteilung – und hält die von Ihnen gewählte Temperatur zwischen 18°C und 29°C nahezu konstant. Typisch Audi: Mittels eines Sensors oberhalb der Defrosterdüse paßt sich die Klimatisierung auch der Strahlungsintensität und dem Einfallswinkel der Sonne an. Außerdem können Sie jederzeit manuell in alle Funktionen eingreifen sowie auf Umluftbetrieb umschalten





## Radioanlagen

Wer angenehmer reist, soll auch besser hören: Für den S4 bieten wir Ihnen drei Radioanlagen, die selbst höchste Ansprüche zufriedustellen. Mit größerer Frontblende für mehr Bedienkomfort und mehr Sicherheit. Mit elektronischer Diebstahlsicherungs-codierung und jederzeit gut ablesbarem Display. Und mit Zündschlüssellogik: Durch Abziehen des Zündschlüssels wird das Radio aus- und mit der Zündung wieder eingeschaltet.

Alle Radiosysteme verfügen außerdem über ein Autoreverse-Cassetten teil, Sendersuchlauf, manuelle Abstimmung in beide Richtungen und über drei besondere Komfortmerkmale: RDS, das die am besten zu empfangende Sendefrequenz auswählt; EON, das für die Dauer von Verkehrsmeldungen automatisch innerhalb einer Senderfamilie umschaltet; und GALA, das die Lautstärke Ihrer Fahrgeschwindigkeit anpaßt.

**Radioanlage chorus,** mit 4 x 20 Watt, vier Lautsprechern in den vorderen Türen, zwei 2-Wege-Lautsprechern auf der Heckablage (beim Avant in den hinteren Türen, zusätzlich mit einer 40-Watt-Baßreflexbox im Seitenteil hinten links). Stationsspeicher für 24 Sender (12 FM und 12 AM) mit Autostore-Funktion (speichert die jeweils 5 lokal stärksten Sender).

**Radioanlage concert,** mit Stationsspeicher für 36 Sender (24 FM und 12 AM), automatische Bandsortenerkennung, Dolby B®, einer Schnittstelle für den Audi CD-Wechsler sowie einem Sprachspeicher für Verkehrsmeldungen. Nutzung des Fahrerinformationssystems FIS im Cockpit als Zweitsdisplay.

**Radioanlage concert mit BOSE Soundsystem:** das concert, allerdings mit acht Hochleistungslautsprechern und sechs Verstärkern, mit einer Gesamtleistung von 210 Watt (beim Avant mit sechs Hochleistungs-

Design, das sich sehen lassen kann, plus Technik, die sich hören lassen kann: die Radioanlagen von Audi.

lautsprechern, einer Baßreflexbox, fünf Verstärkern und 170 Watt Leistung). Diese Anlage sorgt für ein Hörerlebnis wie im Konzertsaal: Die Wiedergabe ist durch fünf integrierte Equalizer exakt auf den Innenraum abgestimmt. Und das BOSE Soundsystem fasziniert mit glasklaren Höhen, kräftigem Baß und enormer Dynamik.

**Cassettenablage** für 4 Cassetten, im Ablagefach der Mittelkonsole zwischen den Vordersitzen.

**CD-Wechsler** im Kofferraum, für 6 CDs, steuerbar über die Radios concert und concert BOSE.

### Daten der Radios und des BOSE Soundsystems

	chorus	concert	concert BOSE
<b>Tuner-Teil</b>			
FM-Stereo	●	●	●
FM-Verkehrsfunk	●	●	●
AM	●	●	●
Speichertasten	●	●	●
Stationsspeicher FM/AM	6/6	12/6	12/6
Autoreverse FM/AM (zusätzliche Stationsspeicher)	6/6	12/6	12/6
Elektronischer Sendersuchlauf	●	●	●
Scanfunktion mit zwei Empfindlichkeitsstufen	●	●	●
Radio Data System RDS	●	●	●
Handabstimmung	●	●	●
Multipath-Cut	●	●	●
Getrennte Soundeinstellung	●	●	●
Automatische Loudness	●	●	●
Geschwindigkeitsabhängige Lautstärkeregelung GALA	●	●	●
Nachtdesign (Fototransistor)	●	●	●
Elektronische Diebstahlsicherung	●	●	●
Zündschlüssellogik	●	●	●
<b>Verkehrsfunk</b>			
Automatischer TP-Sendersuchlauf	●	●	●
TP plus Enhanced Other Network EON	●	●	●
Sprachspeicher (TP-Memo)	-	●	●
Senderkennung	●	●	●
Durchgekönnung	●	●	●
Automatische Cassetten-/CD-Unterbrechung	●/-	●/●	●/●
<b>Cassetten teil</b>			
Elektronisch gesteuertes Cassetten teil	●	●	●
Full Logic Control	●	●	●
Autoreverse	●	●	●
Schneller Vor- und Rücklauf	●	●	●
Musiktitelsuchlauf (CPS)	-	●	●
Scanfunktion	-	●	●
Dolby B†	-	●	●
Automatische Bandsortenerkennung	-	●	●
Cassette in Parkposition	-	●	●
<b>Anschlußmöglichkeiten</b>			
Nutzung des FIS im Cockpit als Zweitsdisplay	-	●	●
Telefon Mute	●	●	●
CD-Wechsler	-	●	●
BOSE Soundsystem	-	-	●
Musikleistung in Watt (Limbo/Avant)	80/120	80/120	210/170
Lautsprecheranschlüsse	2	2	2
Line-Anschlüsse	4	4	4

● vorhanden - nicht vorhanden



## Technische Daten S4

### L

**Lederausstattung:** Sitzbezüge, Kopfstützen, Armauflage in den Türen und Mittelarmlehne vorn in Seidennappaleder

### Lenkräder:

– **Lederlenkrad** (ohne Mehrpreis)

– **Lederlenkrad**, beheizbar

### M

**Mittelarmlehne vorn**, mit aufklappbarem Staufach

### N

#### **Navigationssystem:**

Beim Navigationssystem wählen Sie einen Zielort – und lassen sich von einer freundlichen Stimme und Piktogrammen auf dem Anzeigendisplay im Cockpit (Bedienelement in der Mittelkonsole) die günstigste Route zeigen. Zuverlässig und bis auf wenige Meter genau. Umständliches Kartenlesen und entnervende Irrfahrten gehören der Vergangenheit an. Die notwendige GPS-Antenne befindet sich unter der Heckablage (bei Avant kombinierte Dachantenne)

### R

#### **Räder:**

– **Winterräder:** 4 Aluminium-Räder 6J x 16 im 10-Speichen-Design mit Bereifung 205/55 R 16 H

### S

**Schiebe-/Ausstelldach**, aus getöntem Einscheibensicherheitsglas, mit stufenlos einstellbarem Sonnenschutz. Ein integrierter Windabweiser vermeidet störende Windgeräusche. Die elektrische Öffnung und eine Vorwahlautomatik mit Drehschalter für die gewünschte Schiebedachposition garantieren höchsten Bedienkomfort. Das geöffnete Dach kann von außen über die Zentralverriegelung geschlossen werden (Komfortschlüsselung)

**Sitzheizung**, für die Vordersitze, besonders angenehm im Winter und bei Lederausstattung. Beheizt für Fahrer und Beifahrer getrennt und stufenlos regelbar die Sitzflächen, Lehnen und Seitenwangen

**Sonnenschutzrollo für die Heckscheibe**, schützt die Fondpassagiere vor direkter Sonneneinstrahlung von hinten

#### **Sportsitz Fahrerseite**

elektrisch einstellbar

### T

#### **Telefon:**

– **Autotelefon D-Netz/GSM**, auf der Mittelkonsole oder in der Telefonmittelarmlehne, mit Freisprecheinrichtung und Radiostummschaltung. Für komfortables Telefonieren und sicheres Fahren

– **Carhandy D-Netz/GSM**, 255 Gramm, 44 Stunden Stand-by-/160 Minuten Gesprächszeit; mit Aufnahme auf der Mittelkonsole oder in der Mittelarmlehne, Freisprecheinrichtung, Radiostummschaltung und Akkuaufladung mit Überladeschutz. Besonders praktisch: Am Ziel nehmen Sie das Carhandy einfach aus der Aufnahme und stecken es in die Tasche – wie ein normales Handy

#### – **Handy-Vorbereitung**

**D-Netz/GSM**, für die problemlose nachträgliche Montage der verschiedensten Telefone der verschiedensten Hersteller mit VDA-Schnittstelle

**Trennnetz** zwischen Lade- und Fahrgastraum (ohne Mehrpreis, nur für Avant)

### Motor/Elektrik

	S4	S4 Avant
<b>Motorbauart</b>	V-6-Zylinder, Ottomotor, Fünfventil-Technik, zwei Leichtmetall-Zylinderköpfe, drei Einfallventile, natriumgekühlt, je zwei oberliegende Nockenwellen (DOHC)	
<b>Hubraum cm<sup>3</sup></b>	2571	2571
<b>Max. Leistung kW (PS) bei min<sup>-1</sup></b>	195 (265)/5800	195 (265)/5800
<b>Max. Drehmoment bei min<sup>-1</sup></b>	400/1850-3600	400/1850-3600
<b>Motormanagement</b>	Biturbolader, voll-elektronische, sequentielle Mehrstellen-Einspritzung mit Luftmassenmessung, Kennfeldzündung mit ruhender Hochspannungverteilung, Nockenwellenverstellung, zylinderbankselektive Abgas-temperaturregelung, koordinierte Motor-Momentsteuerung	
<b>Abgasreinigungssystem</b>	Zwei luftpatentolierte Rohr-Krümmen, zwei motornaher Vorkatalysatoren, zwei Unterfuh-Hauptkatalysatoren, zylinderbankselektive Lambdaregelung mit zwei beheizten Lambdasonden	

### Kraftübertragung

<b>Antriebsart</b>	Permanenter Allradantrieb, automatisch sperrendes Torsen-Mittendifferential, Elektronische Differentialsperre EDS über Bremseneingriff an allen angetriebenen Rädern
<b>Kupplung</b>	Hydraulisch betätigte Einscheiben-Trockenkupplung mit asbestfreien Belägen
<b>Getriebeart</b>	6-Gang Schaltgetriebe, vollsynchronisiert

### Fahrwerk/Lenkung

<b>Vorderachse</b>	Einzelradaufhängung, Vierlenker-Vorderachse mit virtueller Lenkachse, Rohr-Querstabstabilisator, Zweirohr-Gasdruckstoßdämpfer und Schraubenfeder, Zuganschlagfeder, Führunglenker mit hydraulisch dämpfender Lagerung
<b>Hinterachse</b>	Doppelquerlenker-Hinterachse, Stabilisator
<b>Bremsensystem</b>	Zweikreisbremsanlage mit diagonaler Aufteilung, Anti-Blockier-System ABS, Bremskraftverstärker, Elektronische Bremskraftverteilung EBV, innenbelüftete Scheibenbremsen vorn, mit Doppelkolben-Hochleistungsbremse, Scheibenbremsen hinten
<b>Räder</b>	7,5 J x 17 Leichtmetallräder im Avus-Design, Reservierad mit Fahrbereifung
<b>Reifen</b>	225/45 R 17 W
<b>Lenkung</b>	Servounterstützte, wartungsfreie Zahnstangenlenkung, Lenkrollradius spurstabilisierend, Wendekreis ca. 11,4 m

### Gewicht/Volumen

<b>Leergewicht<sup>1</sup></b>	kg	1610	1540
<b>Zuf. Gesamtgewicht</b>	kg	2060	2090
<b>Zuf. Dachlast/Stützlast</b>	kg	75/75	75/75
<b>Zuf. Anhängelast<sup>2</sup> ungebremst</b>	kg	750	750
bei 12 % Steigung	kg	1700	1700
bei 8 % Steigung	kg	1800	1800
<b>Gepäckraumvolumen<sup>3</sup></b>	l	440	390-1250 <sup>4</sup>
<b>Tankinhalt</b>	ca. l	62	62

### Fahrleistung/Verbrauch

<b>Höchstgeschwindigkeit</b>	km/h	250 (abgeregelt)	250 (abgeregelt)
<b>Beschleunigung 0-100 km/h</b>	s	5,6	5,7
<b>Kraftstoffart</b>		Super bleifrei 95/98 ROZ <sup>5</sup>	Super bleifrei 95/98 ROZ <sup>5</sup>
<b>Kraftstoffverbrauch nach 89/491/EWG in l/100 km<sup>6</sup></b>	l		
Städtzyklus	l	13,4	13,4
bei 90 km/h	l	7,5	7,8
bei 120 km/h	l	8,9	9,0
<b>nach 93/116/EG in l/100 km<sup>6</sup></b>	l		
Städtisch	l	15,8	15,8
Außerstädtisch	l	8,7	8,7
Insgesamt	l	11,3	11,3
<b>CO<sub>2</sub>-Emission</b>	g/km	271	271

Die in diesem Katalog abgebildeten Fahrzeuge sind teilweise mit Sonderausstattungen gegen Mehrpreis ausgerüstet. Die Angaben über Lieferumfang, Aussehen, Leistungen, Maße und Gewichte, Kraftstoffverbrauch und Betriebskosten der Fahrzeuge entsprechen den zum Zeitpunkt der Drucklegung vorhandenen Kenntnissen. Änderungen sind vorbehalten.

Das Papier dieses Katalogs wurde aus chlorfrei gebleichtem Zellstoff hergestellt.

#### Erklärungen

- 1 Fahrzeugleergewicht ohne Fahrer. Durch Sonderausstattungen können sich das Leergewicht und der Luftwiderstandsbeiwert des Fahrzeugs erhöhen, wodurch die mögliche Nutzlast bzw. Höchstgeschwindigkeit entsprechend verringert wird.
- 2 Mit zunehmender Höhe verringert sich zwangsläufig die Motorleistung. Ab 1.000 m über Meereshöhe und je weitere 1.000 m sind jeweils 10 % vom Gaspedalgewicht (zul. Anhängelast + zul. Gesamtgewicht des Zugfahrzeugs) abzuziehen.
- 3 Messung nach VDA-Methode mit Quadern von 200 x 100 x 50 mm-Kantenlänge.
- 4 Zweiter Wert: bei umgelegter Rückenlehne und dachhoher Beladung.
- 5 Die Verwendung von Super plus bleifrei mit 98 ROZ wird empfohlen. Notbetrieb: Normal bleifrei, mindestens 91 ROZ. Fahrleistungen und Verbräuche wurden mit Super plus bleifrei (98 ROZ) ermittelt.
- 6 Je nach Fahrweise, Straßen- und Verkehrsverhältnissen, Umwelt einflüssen, Fahrzeugzustand und -ausstattung können sich in der Praxis Verbrauchswerte ergeben, die von den nach dieser Norm ermittelten Werten abweichen.

#### Wichtiger Hinweis

Der Inspektionsservice erfolgt alle 12 Monate einschließlich Ölwechselservice. Nur alle 30.000 km fallen noch einige Zusatzarbeiten an. Ein hiervon abweichender Ölwechselservice ist alle 15.000 km erforderlich, wenn die jährliche Fahrleistung wesentlich mehr als 15.000 km beträgt.

# Abmessungen

## S4

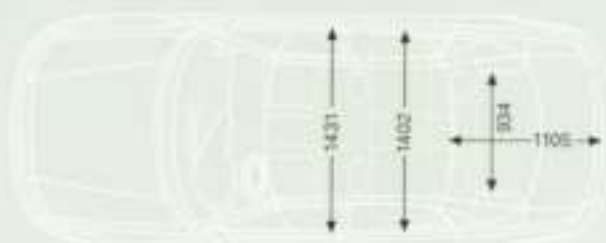

## S4 Avant

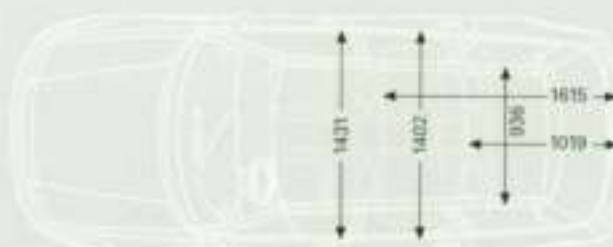
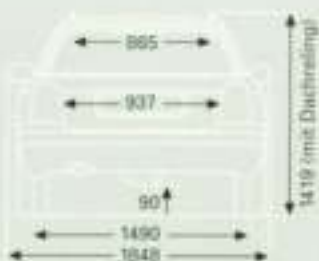

Angaben in Millimeter

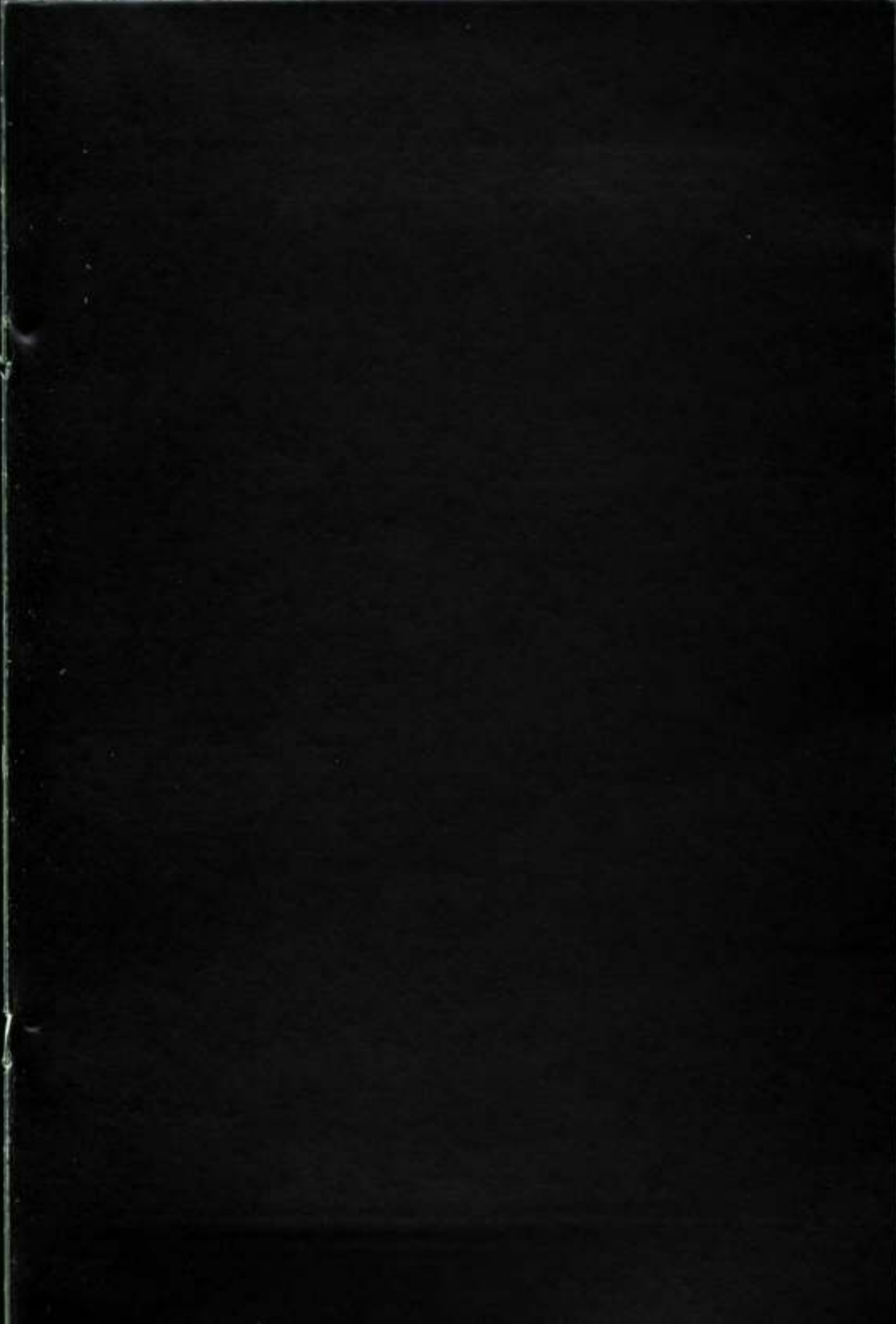

AUDI AG  
85045 Ingolstadt  
<http://www.audi.de>  
Gültig ab 01.09.07

Printed in Germany  
833/1302.47.00