



A4

Audi A4 | A4 Avant | A4 allroad quattro
Audi S4 | S4 Avant

Vorsprung durch Technik **Audi** 



Seite

Faszination

4	Audi A4 Limousine und A4 Avant
26	Audi A4 allroad quattro
36	Audi S4 Limousine und S4 Avant

Technik

48	FSI®/TFSI®	56	MMI® – Multi Media Interface
50	TDI	57	Audi connect
52	quattro®	58	Assistenzsysteme
54	Audi drive select	60	Audi Effizienz

Ausstattungen

64	Audi exclusive	88	Räder/Reifen
66	Audi exclusive line	94	Licht und Spiegel
68	S line	95	Außenausstattungen
72	Styleguides	97	Innenausstattungen
74	Lackierungen	101	Infotainment
78	Sitze/Sitzbezüge	104	Assistenzsysteme
85	Dachhimmel	105	Technik
86	Dekoreinlagen		

Sonstiges

107	Audi Anschlussgarantie	118	Abmessungen
108	Audi Original Zubehör	122	Index
112	Technische Daten	128	Faszination Audi

Die Ausstattungen der abgebildeten Fahrzeuge finden Sie auf Seite 127.

Die Werte für Kraftstoffverbrauch und CO₂-Emissionen finden Sie ab Seite 112.





Taktgeber des Fortschritts.

Der Audi A4. Mit noch mehr technischer Raffinesse, noch mehr Komfort, noch kraftvolleren Motoren. Und noch mehr Intelligenz: Sämtliche Motorvarianten der A4-Modelle sind serienmäßig mit dem Start-Stop-System ausgerüstet.

Sie sehen: Viel hat sich verändert, eins ist geblieben – der Audi A4 ist unverkennbar ein Audi. Unverkennbar eine Persönlichkeit.

Die Werte für Kraftstoffverbrauch und CO₂-Emissionen finden Sie ab Seite 112.

A4

Audi A4 Limousine | A4 Avant

Ein markantes Gesicht. Die neue, dreidimensional herausgearbeitete Motorhaube findet ihren Abschluss im Audi Singleframe in Steingrau. Seitliche Lufteinlässe und neu gestaltete, eckige Nebelscheinwerfer fügen sich stimmig in das Gesamtbild ein. Die optionalen Xenon plus-Scheinwerfer in neuem Design sehen nicht nur gut aus, sondern sind auch technisch anspruchsvoll und mit einem homogenen LED-Tagfahrlichtband ausgestattet.

Die Werte für Kraftstoffverbrauch und CO₂-Emissionen finden Sie ab Seite 112.







Die klare Linienführung definiert die klassische Limousinen-Silhouette, die ausgewogen und elegant erscheint. Die durchgängige Schulterlinie und die lange Motorhaube strecken das Fahrzeug optisch und verleihen ihm Dynamik. Der kräftige Wagenkörper signalisiert selbstbewusste Sportlichkeit, die lang gezogene Dachlinie betont seine Eleganz.

Die Werte für Kraftstoffverbrauch und CO₂-Emissionen finden Sie ab Seite 112.

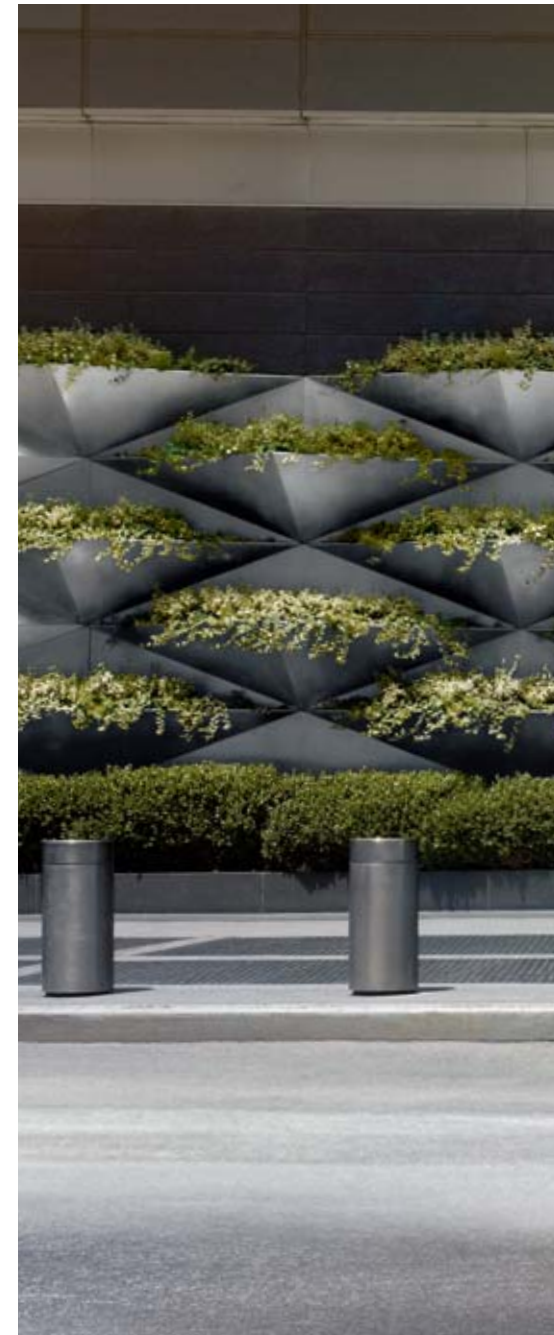







Eine hervorragende Synthese aus Komfort und Sportlichkeit – der Audi A4 Avant. Seine eindrucksvollen Proportionen geben ihm ein kraftvolles Aussehen, Dachlinie und Schulterkante fallen nach hinten leicht ab und erzeugen so einen Eindruck von Schnelligkeit und Dynamik. Durch seine beeindruckende Länge von nahezu 4,70 Metern wirkt er elegant und sportlich.

Die Werte für Kraftstoffverbrauch und CO₂-Emissionen finden Sie ab Seite 112.





Die Motoren im Audi A4: fortschrittlich, kraftvoll, effizient. Die Benziner sind mit TFSI® ausgestattet, die konsequente Kombination aus sparsamer Direkteinspritzung und Turboaufladung bzw. mechanischem Auflademodul. Die TDI-Motoren verfügen über die Common-Rail-Einspritztechnologie und einen Dieselpartikelfilter; der 3.0 TDI-Motor ist auch als clean diesel-Variante erhältlich. Sämtliche Aggregate sind serienmäßig mit dem Start-Stop-System und der Rekuperation ausgerüstet, wodurch sie zu den verbrauchsärmsten Triebwerken ihrer Klasse gehören.

Die Werte für Kraftstoffverbrauch und CO₂-Emissionen finden Sie ab Seite 112.



Der Audi A4 verfügt auf Wunsch über Audi drive select – eine Innovation, mit der Sie per Knopfdruck das Fahrgefühl in Ihrem Audi verändern können: einfach indem Sie zwischen den Fahrzeugeinstellungen comfort, auto, dynamic, efficiency oder in Verbindung mit einem MMI®-Navigationssystem den Modus individual wählen.

Drei optionale Assistenzsysteme unterstützen Sie auf jeder Fahrt im Rahmen ihrer Systemgrenzen. Audi active lane assist warnt Sie beim unabsichtlichen Verlassen einer Fahrspur, während Audi side assist Ihnen beispielsweise bei Spurwechseln signalisiert, falls sich ein anderes Fahrzeug in unmittelbarer Nähe auf der Nebenspur befindet. Adaptive cruise control regelt zusätzlich den Abstand zu Ihrem Vordermann.

Die elektromechanische Servolenkung arbeitet geschwindigkeitsabhängig und sorgt für mehr Lenkpräzision und größeren Lenkcomfort. Darüber hinaus benötigt sie nur Energie, wenn Sie aktiv Lenkunterstützung anfordern.

Ebenfalls neu: die Pausenempfehlung im Fahrerinformationssystem, die das Fahrverhalten analysiert, Pausen empfiehlt und so den Fahrer bei längerer Fahrt unterstützt.

Die Werte für Kraftstoffverbrauch und CO₂-Emissionen finden Sie ab Seite 112.









Der optional erhältliche permanente Allradantrieb quattro® verteilt die Antriebskraft bedarfsgerecht auf alle vier Räder. Zusätzliche Dynamik bietet auf Wunsch quattro® mit Sportdifferenzial. Das elektronisch geregelte Sportdifferenzial sorgt für ein hervorragendes Beschleunigungsvermögen in Kurven und ein agileres Handling.

Die Werte für Kraftstoffverbrauch und CO₂-Emissionen finden Sie ab Seite 112.







Der Kofferraum im Audi A4 Avant hat ein Volumen von 490 Litern, mit umgeklappter Rückbank sogar von 1.430 Litern. Verzurrösen, Taschenhaken, ein Staufach mit Netz und eine 12-Volt-Steckdose bieten weitere Möglichkeiten, den Gepäckraum individuell zu nutzen.

Serienmäßig im Audi A4 Avant: der Wendeladeboden. Auf der einen Seite mit hochwertigem Velours bezogen, kann er mit einfachen Handgriffen umgedreht werden – und wird so zu einer strapazierfähigen Schmutzwanne. Auf Wunsch ist der A4 Avant mit einer Gepäckraumklappe ausgestattet, die sich elektrisch öffnet oder schließt. Ebenfalls optional ist ein Schienensystem mit Fixierset aus Teleskopstange und Befestigungsgurt für einen noch besseren Transport Ihres Gepäcks.

Die Werte für Kraftstoffverbrauch und CO₂-Emissionen finden Sie ab Seite 112.





Viel Information, viel Platz: der Innenraum mit dem intelligent gestalteten Cockpit. Diverse Details erhöhen die Wertigkeit und Funktionalität des Interieurs sichtbar. So sind Lichtschalter, Klimaanlage, der MMI®-Dreh-/Drück-Steller, die Ausströmer, die Spiegelverstellungsschalter, die Fensterheberschalter sowie die Schalt- bzw. Wählhebelschalter mit Chromapplikationen verziert. Neue Innenraumfarben und Dekoreinlagen wie Reflexlack in Stahlgrau bzw. Moorbrown oder optional Aluminium Trigon wirken sportlich, edle Holzarten wie zum Beispiel Eschemaserholz braun naturell elegant.

Weiterentwickelt wurde die optionale MMI® Navigation plus. Die Bedienung erfolgt intuitiv über den MMI-Dreh-/Drück-Steller mit integriertem Joystick oder wahlweise per Spracheingabe. Die MMI Navigation plus verfügt unter anderem über ein hochwertiges 7-Zoll-Farbdisplay mit 3D-Kartendarstellung und eine Festplatte für Ihre Musik- und Mediadateien. Auf Wunsch steht Ihnen in Verbindung mit dem Bluetooth-Autotelefon online eine Vielzahl von Audi connect-Diensten zur Verfügung. Zu diesen zählen beispielsweise ein fahrzeugeigener WLAN-Hotspot, die Navigation mithilfe von Google-Earth-Bildern oder die Verkehrsinformationen online. Mehr dazu finden Sie ab Seite 56 und ab Seite 101 unter Infotainment und Audi connect.

Im Innenraum beeindrucken die optionalen Klimakomfortsitze vorn. Durch ihren weichen Aufbau und die ausgeprägten Seitenwangen erleben Sie luxuriösen Komfort und guten Seitenhalt. Ihre Sitz- und Lehnenfläche ist belüft- und beheizbar.

Die optionale, effiziente Komfortklimaautomatik 3-Zonen verfügt über eine sonnenstandsabhängige Regelung, die elektronisch Lufttemperatur, -menge und -verteilung einstellt – und das getrennt für Fahrer- und Beifahrerseite sowie Fondplätze. Die automatische Umluftregelung durch einen Luftgütesensor und der Kombi-Feinstaubfilter machen das Klima noch angenehmer.

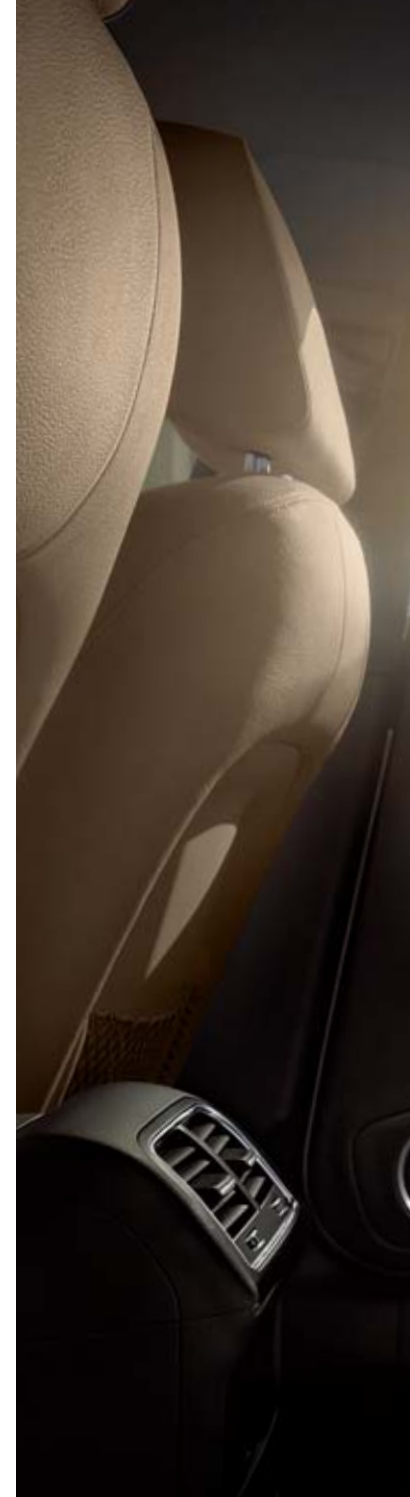





Die Audi A4 Limousine und der Audi A4 Avant sind mehr als Autos. Sie sind mobile Persönlichkeiten – und das in einem Standard, den man wohl eher in der Oberklasse vermutet hätte. Durch die zahlreichen Ausstattungsmöglichkeiten erleben Sie viele Autos in einem, aber gleichzeitig ein Fahrzeug, das so einzigartig ist wie Sie: Ihr ganz persönlicher Audi A4.

Die Werte für Kraftstoffverbrauch und CO₂-Emissionen finden Sie ab Seite 112.

Thema Fahrerlebnis



Wenn Sie den Audi A4 in Aktion erleben wollen, richten Sie Ihr Mobiltelefon auf diesen QR-Code und fotografieren Sie ihn. Oder nutzen Sie folgenden Link: www.audi.com/a4film









Unterschiede spüren.

Ein Blick und Sie erkennen, wen Sie vor sich haben. Einen echten Charakter mit vielen Facetten. Ein Fahrzeug, das nicht nur durch ein kraftvolles Äußeres beeindruckt, sondern bereit ist, Stärke zu beweisen. Der Audi A4 allroad quattro lässt Sie die Wirkung des permanenten Allradantriebs quattro® auf nahezu jeder Strecke fühlen.

Die Werte für Kraftstoffverbrauch und CO₂-Emissionen finden Sie ab Seite 112.

A4

Audi A4 allroad quattro



Echtes Potenzial bemerkt man schon, bevor es zutage tritt. So hat der Audi A4 allroad quattro es gar nicht nötig, die Muskeln spielen zu lassen. Eine Auswahl durchzugsstarker und effizienter Motoren der neuesten Generation: Der 2.0 TFSI-Ottomotor mit Audi valvelift system begeistert durch sportliche Dynamik bei einer Leistung von 155 kW und geringem Verbrauch. Und das drehmomentstarke 3.0 TDI-Aggregat überzeugt mit sechs Zylindern und 180 kW.

Die Werte für Kraftstoffverbrauch und CO₂-Emissionen finden Sie ab Seite 112.







Was den Audi A4 allroad quattro auszeichnet? Viele hochwertige Details sagen dem Betrachter sofort, welches exklusive Fahrzeug er vor sich hat. Sein langer Radstand und die gestreckte Motorhaube betonen seine Kraft, der neue allroad-spezifische Singleframe in Platinumgrau mit vertikalen Streben seine besondere Stellung im Premiumsegment. Genießen Sie die Aufmerksamkeit.

- ▶ Um 37 mm höher gestellte Karosserie
- ▶ Prägnanter allroad-Singleframe und -Kühlergrill mit vertikalen Chromstreben
- ▶ Verbreiterte Spurweite
- ▶ Unterfahrschutz vorn und hinten in Edelstahl
- ▶ 17-Zoll-Aluminium-Räder in allroad-spezifischem Design (optional 18 Zoll und 19 Zoll)
- ▶ Dachreling in Aluminium mit zwei Stegen, in Schwarz oder optional in Aluminium eloxiert
- ▶ Radlauf- und Schwellerverbreiterungen sowie Stoßfänger in Kontrastlackierung (optional für ausgewählte Außenfarben in Wagenfarbe lackiert)
- ▶ Aluminiumoptik Exterieur (optional) u. a. mit Dachreling in Aluminium eloxiert und Schwellerverbreiterungen mit Edelstahleinlage
- ▶ Türeinstiegsleisten mit allroad quattro Schriftzug
- ▶ allroad-spezifische Sitzbezüge in Stoff Tundra schwarz oder titangrau

Die Werte für Kraftstoffverbrauch und CO₂-Emissionen finden Sie ab Seite 112.





Serienmäßig ist der Audi A4 allroad quattro mit neuen Dekoreinlagen in Reflexlack stahlgrau oder moorbraun ausgestattet. Auf Wunsch zieren den Innenraum auch Elemente aus Aluminium Trigon oder verschiedenen Hölzern, zum Beispiel Eschemaserholz braun naturell. Und mit dem optionalen Panorama-Glasdach und Bang & Olufsen Sound System können Sie Surround-Sound fast wie unter freiem Himmel genießen.

Mit der optionalen MMI® Navigation plus haben Sie die Kommunikations- und Unterhaltungselektronik im Griff. Auf Wunsch steht Ihnen in Verbindung mit dem Bluetooth-Autotelefon online eine Vielzahl von Audi connect-Diensten zur Verfügung. Zu diesen zählen beispielsweise ein fahrzeugeigener WLAN-Hotspot, die Navigation mithilfe von Google-Earth-Bildern oder die Verkehrsinformationen online. Mehr dazu finden Sie ab Seite 56 und ab Seite 101 unter Infotainment und Audi connect.

Die Werte für Kraftstoffverbrauch und CO₂-Emissionen finden Sie ab Seite 112.



Lassen Sie sich nicht vom Straßenverlauf sagen, wo es langgeht. Der permanente Allradantrieb quattro® verteilt die Antriebskräfte bedarfsgerecht auf die Vorder- und Hinterachse. Das selbstsperrende Mittendifferenzial mit radselektiver Momentensteuerung unterstützt ein noch präziseres und dynamischeres Kurvenfahren.

Die effizienten Motoren und die breite Spur bringen Sie mit beeindruckendem Vortrieb durchs Gelände. Dabei wird quattro durch die elektromechanische Servolenkung und das elektronische Stabilisierungsprogramm ESP mit offroad detection unterstützt. Offroad detection erkennt die Beschaffenheit des Untergrunds und variiert den Einsatz der Elektronik entsprechend. Die erhöhte Bodenfreiheit macht aus dem A4 allroad quattro ein Fahrzeug auch für schlechte Wege – und damit aus schlechten Wegen die schönsten Strecken.

Die Werte für Kraftstoffverbrauch und CO₂-Emissionen finden Sie ab Seite 112.









Dynamik gesteigert. Effizienz erhöht.

Kraft. Effizienz. Intelligenz. Begriffe, die sich in einem Symbol vereinigen: dem S-Emblem. Ein Audi, der dieses Zeichen im Namen führt, steht in einer beeindruckenden Tradition souveräner Sportwagen. Wie der Audi S4. Ein Automobil, dessen Leistungsentfaltung und Beschleunigung schlicht atemberaubend sind. Aber der S-Gedanke verkörpert mehr: Im Audi S4 verbindet sich kraftvolle und effiziente Technologie mit einem hohen Maß an Funktionalität. Mit anderen Worten: Der Audi S4 führt die S-Tradition nahtlos fort – er setzt Maßstäbe.

Die Werte für Kraftstoffverbrauch und CO₂-Emissionen finden Sie ab Seite 112.

S4

Audi S4 Limousine | S4 Avant

Das Herz des Audi S4 schlägt für den Rennsport – und zwar kraftvoll. Der aufgeladene 6-Zylinder-Motor mit beeindruckenden 245 kW nutzt die intelligente TFSI®-Technologie. Durch sein sehr spontanes Ansprechverhalten und seine außergewöhnliche Kraftentfaltung über den gesamten Drehzahlbereich ermöglicht der 6-Zylinder eine besonders dynamische Fahrweise, die zusätzlich vom S-Sportfahrwerk unterstützt wird.

Die Werte für Kraftstoffverbrauch und CO₂-Emissionen finden Sie ab Seite 112.







Ein Fahrzeug – fast unzählige Details, die Ihre Aufmerksamkeit wecken. Die präzisen, fast geschliffen-scharfen Linien, die den Audi S4 und den S4 Avant noch eleganter und emotionaler wirken lassen. Die neuen Bi-Xenon-Frontscheinwerfer mit dem homogenen Tagfahrlichtband in LED-Technik. Der neu interpretierte Singleframe in Platinumgrau mit horizontalen Chromstreben. Die S-spezifischen seitlichen Gitter mit eleganten Doppelchromleisten. Der S-Diffusor mit Blade in Aluminiumoptik. Die S-spezifische zweiflutige Abgasanlage mit je zwei ovalen Endrohrblenden, die den S4 und S4 Avant optisch noch muskulöser macht. Die Hecklinie, die den Wagen präziser definiert. Die zwei neuen Kristalleffekt-Lackierungen für noch mehr Farbbrillanz. Und natürlich das Erkennungszeichen für pure Sportlichkeit: das S-Emblem.

Die Werte für Kraftstoffverbrauch und CO₂-Emissionen finden Sie ab Seite 112.





Ein Leistungssportler, von außen wie von innen. Im Cockpit des Audi S4 findet das sportliche Design des Exterieurs seine nahtlose Fortsetzung. Das S-spezifische Kombiinstrument mit grauen Zifferblättern, weißen Zeigern und S4-Schriftzug im Drehzahlmesser macht Lust, das V6-Kraftpaket sofort zum Leben zu erwecken. Die optionalen, ergonomisch geformten S-Sportsitze vorn mit S4-Prägung geben Ihnen dabei sicheren Halt.



Der Name quattro® steht für die Marke Audi und ihre sportlichen Erfolge wie kein anderer. Selbstverständlich sorgt diese bewährte Technik auch im Audi S4 serienmäßig für ein Gefühl außergewöhnlicher Fahrdynamik. Durch den permanenten Allradantrieb quattro mit selbstsperrendem Mittendifferenzial und radselektiver Momentensteuerung werden ein herausragendes Beschleunigungsvermögen und eine deutlich gesteigerte Agilität, einhergehend mit einem präzisen und noch besser kontrollierbaren Fahrverhalten, ermöglicht.

Das optionale Angebot quattro® mit Sportdifferenzial kombiniert die Vorteile der quattro Technologie mit einem elektronisch geregelten Differenzial, das die Antriebskräfte variabel zwischen den Hinterrädern verteilt. Speziell in Kurven entwickelt der Audi S4 so spürbar mehr Agilität.

Ganz konkret bedeutet das für Sie: hervorragende Traktion und außergewöhnlichen Fahrspaß auf nahezu jedem Untergrund. Und das bei mehr Sicherheit.

Die Werte für Kraftstoffverbrauch und CO₂-Emissionen finden Sie ab Seite 112.





Dynamisches Fahren kennt keine Pausen. Vor allem nicht beim Gangwechsel. Für schnelleres Schalten hat Audi deshalb das automatische 7-Gang-Doppelkupplungsgetriebe S tronic entwickelt. Es verbindet den Komfort einer Automatik mit der Sportlichkeit eines manuellen Getriebes – und dies äußerst effizient.

Mit dem optional erhältlichen Audi drive select können Sie per Knopfdruck zwischen den Modi comfort, auto, dynamic und efficiency wählen. Zusätzlich kann über eines der optionalen MMI®-Navigationssysteme der persönlich definierte Modus individual erstellt werden. Erleben Sie Audi drive select: bis zu fünf Automobile in einem.

Die Werte für Kraftstoffverbrauch und CO₂-Emissionen finden Sie ab Seite 112.







Viele Stunden Entwicklungszeit.
Tausende Testkilometer.
Und warum das alles?

1.8 TFSI-Aggregat

Zylinderkopf mit integrierter Abgaskühlung

Audi valvelift system und doppelte Nockenwellenverstellung

duales FSI®/MPI-Einspritzsystem

reibleistungsreduziertes Triebwerk

vollelektronische Kühlmittelregelung

Nach wenigen Sekunden werden Sie es verstehen.

In den A4-Modellen kommt die TFSI®-Technologie zum Einsatz. Das Besondere daran: Sie verbindet die Vorteile von FSI® mit einer Aufladung, die für eine noch bessere Kraftentfaltung sorgt. Alle TFSI-Motoren sind serienmäßig mit einem Start-Stop-System ausgestattet und erfüllen selbstverständlich die Abgasnorm EU5. Der 1.8 TFSI verfügt über 125 kW und ein maximales Drehmoment von 320 Nm. Und gehört dabei zu den verbrauchs-

günstigen Motoren seiner Klasse. Das Audi valvelift system reduziert den Verbrauch, und ein intelligentes Thermomanagement bringt den Motor schneller auf Betriebstemperatur. Gleichzeitig leitet es Wärme an den Innenraum weiter, was Ihren Komfort erhöht und hilft, den Verbrauch weiter zu senken. Der 2.0 TFSI leistet mit seinen 155 kW bis zu 350 Nm. Auch er zeichnet sich durch gute Verbrauchswerte und geringe CO₂-Emissionen

aus. Im Audi S4 kommt der stärkste TFSI-Motor der Baureihe zum Einsatz, der über eine innovative mechanische Aufladung mit Ladeluftkühlung verfügt. Sie macht den 3.0 TFSI V6 zu einem kompakten Kraftwerk – bei moderatem Verbrauch.

TDI: Eine Revolution beginnen.
Und sie ständig wiederholen.



- verbesserte Strömung im Kühlwasserkreislauf
- Hochdruckeinspritzsystem 1.800 bar
- reduzierte Ventildruckkräfte
- reduzierter Verbrennungsdruck
- verbesserte Strömung im Einlassbereich
- energiesparende Ölpumpe
- energiesparender Klimakompressor
- Generator mit intelligenter Regelung
- energiesparende Wasserpumpe



2.0 TDI-Aggregat

Jeder zweite Audi, der heute verkauft wird, ist ein Diesel. Was so selbstverständlich klingt, sorgte vor 20 Jahren für größte Aufregung: Audi revolutionierte den Markt mit dem ersten 2,5-Liter-TDI-Motor. Durch Entwicklungen wie die Common-Rail-Technologie mit ihrer feinen und präzisen Kraftstoffverteilung ist TDI inzwischen noch effizienter. So sind die Motoren seit dem ersten TDI sparsamer geworden, während sich die spezifi-

sche Leistung gesteigert hat. Da war es nur konsequent, den Dieselantrieb in den Rennsport zu schieken. Mit Erfolg: 2006 konnte Audi als Erster mit einem dieselbetriebenen Rennwagen, dem Audi R10 TDI, die 24 h von Le Mans gewinnen – und diesen Sieg mehrmals wiederholen, zuletzt 2011.

Im Audi A4 stehen Ihnen durchzugsstarke 2.0 TDI-Motoren und 3.0 TDI-Motoren zur Verfügung,

Die Piezo-Injektoren im 3.0 TDI öffnen und schließen sich innerhalb von Bruchteilen von Millisekunden und spritzen mehrmals mit bis zu 2.000 bar in den Brennraum ein. Bei einem Einspritzvorgang werden teilweise winzigste Mengen von weniger als einem tausendstel Gramm eingespritzt.



Die Voreinspritzung führt zu einer „weichen“ Verbrennung und damit zu einer ausgezeichneten Verbrennungsakustik und einem angenehmen Motorlauf.



die mit der intelligenten Common-Rail-Technologie arbeiten. Außerdem sind sie serienmäßig mit dem Start-Stop-System ausgerüstet.

Das 2.0 TDI-Aggregat verfügt über 88 bis 130 kW. Der 3.0 TDI ist mit 150 und 180 kW erhältlich, in der 180-kW-Variante auch als clean diesel. Neben ihrer Effizienz zeichnen sich die TDI-Aggregate natürlich auch durch ihre Kraft aus.

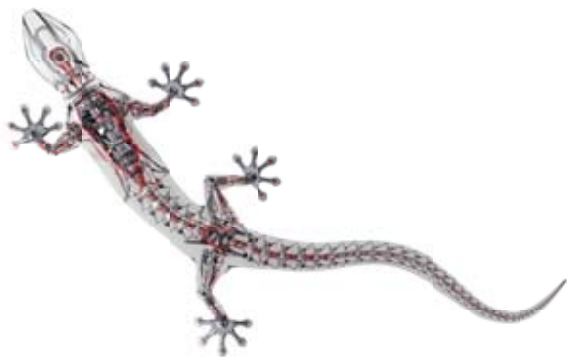

Mit quattro® haben wir eines der besten Allradssysteme der Welt erfunden.

Natürlich war uns das nicht genug.

quattro® ist ein permanenter Allradantrieb. Verlieren die Räder einer Fahrzeugachse die Straßenhaftung und drohen durchzudrehen, so wird die Antriebskraft auf die andere Achse umgeleitet – automatisch und permanent verteilt durch das selbstsperrende Mittendifferenzial mit radselektiver Momentensteuerung. Die Grundverteilung liegt bei 40 : 60 – dabei kommen 40 % der Antriebskraft von der Vorderachse, 60 % von der hinteren. Der Vorteil: bessere Traktion bei Beschleunigung und mehr Sicherheit dank außergewöhnlicher Bodenhaftung. So viel zur Technik. Doch was quattro einzigartig macht, ist wohl das

Gefühl. „Als würde man auf der Straße kleben“, sagen manche Kunden. Wir formulieren es so: quattro bringt mehr Gefühl für die Straße und dadurch mehr Sicherheit.

Das optionale quattro® mit Sportdifferenzial verstärkt dieses unnachahmliche quattro Gefühl noch. Beim Anlenken und in Kurven neigen Fahrzeuge zum Untersteuern. Das ist ein gewöhnlicher physikalischer Prozess: Ein beweglicher Körper widersetzt sich einer Richtungsänderung. Die elastischen Reifen und die Fahrwerkslager verspannen sich, bis das Fahrzeug der neuen

Richtung folgt. Beim Beschleunigen in der Kurve wird die Vorderachse entlastet und kann so weniger Querkraft am Reifen übertragen – das Fahrzeug untersteuert. Mit dem Sportdifferenzial an der Hinterachse wird dieser Tendenz wesentlich entgegengesteuert. Denn das quattro Hinterachsdifferenzial wurde links und rechts jeweils um eine Überlagerungseinheit mit zwei Verzahnungsstufen erweitert. Sie sorgen dafür, dass die einzelnen Räder der Hinterachse ein unterschiedliches Antriebsmoment erhalten. Ein elektrohydraulischer Aktuator betätigt die Kupplungen. Abhängig zum Beispiel von Lenkwinkel, Querbeschleunigung,

Gierwinkel und Fahrgeschwindigkeit errechnet das Steuergerät die für die Fahrsituation passende Verteilung der Radmomente. So dirigiert es beim Anlenken oder beim Beschleunigen in einer Kurve die Kraft gezielt zum kurvenäußeren Hinterrad. Der Effekt: Das Auto wird von der Antriebskraft quasi in die Kurve hineingedrückt und folgt dem Winkel der Vorderräder.

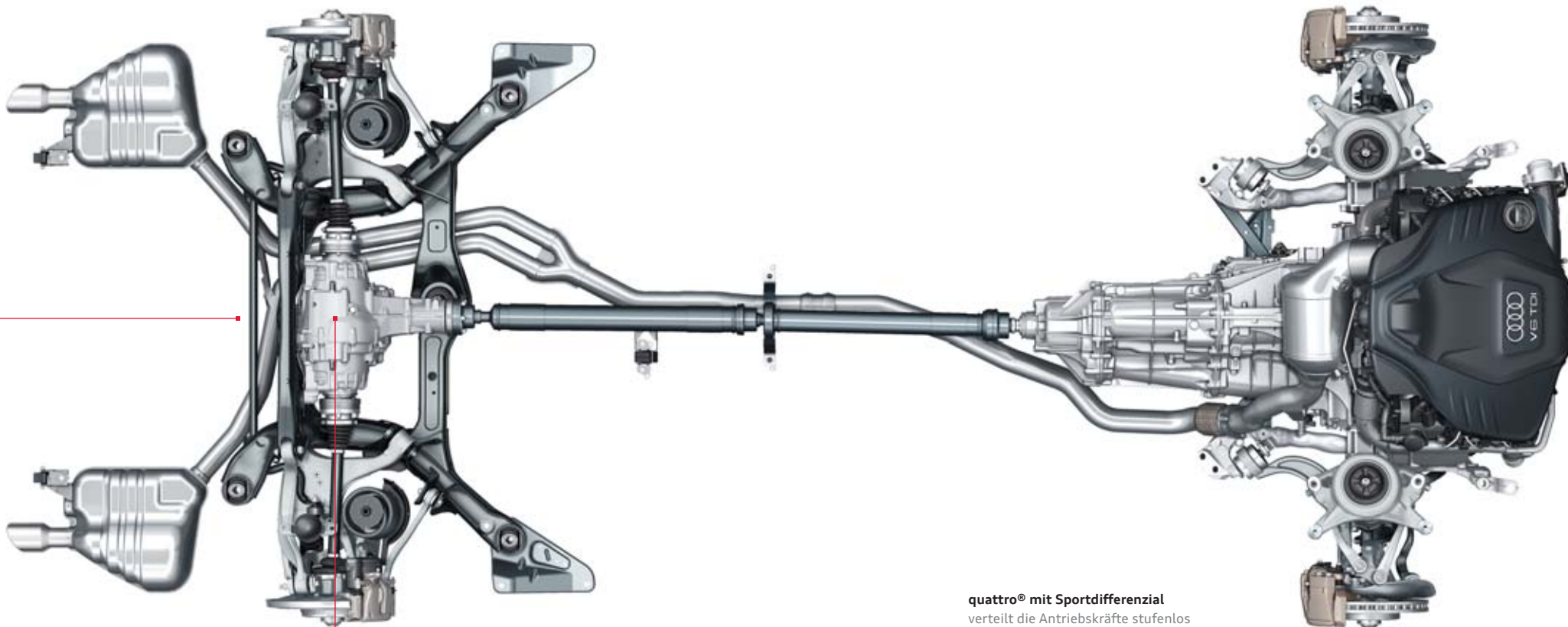

quattro® mit Sportdifferenzial
verteilt die Antriebskräfte stufenlos
variabel zwischen den Hinterrädern
und sorgt in Kurven für hohe Agilität
und eine begeisternde Fahrdynamik.

Warum der Audi A4 und S4
so gut zu Ihnen passen?
Weil sie sich so gut auf
Sie einstellen.

Audi drive select.



individual



dynamic



auto



efficiency



Jeder definiert Fahrdynamik anders. Wir definieren sie so: Fahren Sie genau so, wie Sie sich fühlen. Mit dem optionalen Audi drive select können Sie einzelne Fahrzeugkomponenten per Tastendruck beeinflussen und so den Charakter Ihres Audi verändern.

Ihnen stehen bis zu fünf Modi zur Verfügung: efficiency, comfort, dynamic, auto und in Verbindung mit einem der optionalen MMI®-Navigationssysteme der Modus individual, mit dem Sie selbst bestimmen können, welche der angebotenen Fahrzeugkomponenten sich wie

verhalten sollen. Der Modus comfort eignet sich besonders, wenn Sie weite Strecken möglichst entspannt zurücklegen wollen. Der Modus auto bietet in seiner Gesamtheit ein komfortables, aber dennoch sportliches Fahrgefühl. Für betont sportliches Fahren, zum Beispiel auf kurvenreichen Strecken, bietet sich der Modus dynamic an. Der Modus efficiency ermöglicht wiederum ein verbrauchsverbessertes Fahren. Als integraler Bestandteil von Audi drive select zeichnet er sich durch einen energieverbesserten Betrieb sowie ein geändertes Schaltprogramm bei Automatikgetrieben aus. Die Fahrzeugabstimmung in je-

dem Modus ist abhängig von der Ausstattung. Audi drive select beeinflusst den Motor, das Automatikgetriebe und die Lenkung. Zusätzlich können Sie u. a. – falls vorhanden – das Fahrwerk mit Dämpferregelung, die Dynamiklenkung*, das Kurvenlicht, die Geschwindigkeitsregelanlage, das adaptive cruise control und das quattro® mit Sportdifferenzial beeinflussen. Motor und Getriebe reagieren je nach Modus spontaner oder ausgewogener auf Gaspedalbewegungen. Des Weiteren verschieben sich bei Fahrzeugen mit Automatikgetrieben die Drehzahlen, bei denen Gangwechsel stattfinden – im Modus dynamic erst bei höheren

Drehzahlen, im Modus comfort bereits bei niedrigen. Zusätzlich können die Lenkung von sportlich-straff bis komfortabel an die Fahrsituation angepasst werden. quattro mit Sportdifferenzial verteilt die Antriebskräfte variabel auf die Räder der Hinterachse, um ein hohes Maß an Agilität und Beschleunigungsvermögen bei Kurvenfahrten zu erzielen.



Radio: Der integrierte Radioempfänger ist für UKW, LW und MW ausgelegt und liefert optional Digitalradio mit ständig aktualisierter Senderliste.



Media: Anzeige verfügbarer Medienquellen wie Jukebox, eingelegter SDHC-Karten, Audi music interface oder CDs und DVDs; Anzeige optionaler TV-Tuner



Telefon/Bluetooth: Die optional erhältliche Handyvorbereitung (Bluetooth) bzw. das Bluetooth-Autotelefon online verfügbar über einen Auswahlbildschirm mit Anruflisten, Adressbuch und Wahloberfläche als Starteinstellung.



Car: Diese Funktion ermöglicht Ihnen das direkte Ansteuern von Fahrerassistenzsystemen, Fahrzeugeinstellungen, Klima- und Servicefunktionen.



Folgen Sie Ihrer Intuition – Sie werden richtig ankommen.

Unserem Anspruch „Vorsprung durch Technik“ versuchen wir in jedem Bereich eines Audi gerecht zu werden – zum Beispiel beim weiterentwickelten MMI® – Multi Media Interface. Mit dem MMI bedienen Sie eine Vielzahl von Medien im Auto, Navigation und weitere Komfortfunktionen.

Bisher war die Bedienung des optionalen MMI einfach – mit der neuen weiterentwickelten MMI® Navigation plus ist sie jetzt noch einfacher, denn eine reduzierte Tastenanzahl bringt mehr Übersicht. Alle sechs sogenannten Hardkeys, zum Beispiel für Telefon oder Navigation, liegen am zentralen Dreh-/Drück-Steller – für intuitives

Bedienen. Die Tasten für Radio und Media sind sinnvoll beim Lautstärkeregler angeordnet. In Verbindung mit Bluetooth-Autotelefon online stehen Ihnen u. a. Google-Earth-Bilder zur Navigation zur Verfügung. Die Point-of-Interest-Suche bringt Sie zu Restaurants, Sehenswürdigkeiten oder anderen Zielen, die für Sie individuell interessant sind. Und für noch mehr Musikgenuss sorgt auf Wunsch der digitale Radioempfang.

Bei allen Navigationssystemen können Sie übrigens auch per Spracheingabe navigieren und gelangen so entspannter an Ihr Ziel.





Audi connect: Verkehrsinformationen online
Neben der richtigen erhalten Sie auch noch die schnellste Route zum Ziel. Verkehrsinformationen online bieten für die dynamische Routenführung neben Verkehrsflussinformationen auch schnellere Informationen über Stauentstehung und -auflösung sowie eine höhere Abdeckung des Straßennetzes.



Audi connect: Reiseinformation/Wetter
liefert Wettervorhersagen und aktuelle Informationen, z. B. Infografiken und Wetterkarten zum Zielort. **Audi connect: Nachrichten online** stellt umfassende Nachrichten zum aktuellen Weltgeschehen zur Verfügung.



Audi connect: Navigation mit Google-Earth-Bildern und Street View ermöglicht Navigieren mit hochauflösenden Luft- und Satellitenbildern, Fotos, Geländeformationen, Straßen und ihren Bezeichnungen sowie Geschäftseinträgen. In Street View können Sie sich schon während der Fahrt ein realitätsgetreues Bild vom Zielort machen. Mit der **Point-of-Interest-Suche (POI)** mit Sprachbedienung erhalten Sie detaillierte Tipps zu Reisezielen, Öffnungszeiten oder Besucherbewertungen und haben ortsunabhängigen Zugriff auf die gesamte Bandbreite des Internets. Die **Zieleinspeisung über myAudi oder Google Maps** ermöglicht auf Wunsch eine bequeme Routenplanung mit individuellen Navigationszielen am Heimcomputer sowie den Versand an das Fahrzeug. Bei Fahrtantritt wird die Routenplanung in die MMI Navigation plus geladen.

Audi connect. Auch auf der Straße immer online.

Mobile Informationsdienste bieten die ultimative Verbindung. Direkt aus dem Internet können Sie mit Audi connect bequem im MMI® nach beliebigen Sonderzielen suchen, die neuesten Nachrichten und die aktuelle Wettervorhersage für das geplante Navigationsziel abrufen. Die Datenübertragung läuft über das UMTS-Modul des Bluetooth-Autotelefon online, das optional zur MMI® Navigation plus bestellbar ist. Eine

Besonderheit ist der **WLAN-Hotspot**. Mit Laptop, iPad oder Netbook und weiteren mobilen Endgeräten können Sie wichtige Informationen, Daten und E-Mails ebenso komfortabel abrufen wie im heimischen Büro. Für einige Smartphones ist eine Applikation für **Internetradio*** verfügbar. Detaillierte Informationen zu Verfügbarkeit, Nutzungsrechten und -gebühren erhalten Sie auf Seite 101 oder bei Ihrem Audi Partner.

*Über den genauen Einsatztermin informieren Sie sich bitte bei Ihrem Audi Partner.

Thema Audi connect		<p>Wenn Sie die Vielfalt von Audi connect erleben wollen, richten Sie die Kamera Ihres Mobiltelefons auf diesen QR-Code und scannen Sie ihn mithilfe eines QR-Readers ein. Oder nutzen Sie folgenden Link: www.audi.com/audiconnectfilm</p>
--------------------	---	---

Weil sie etwas ganz Besonderes schützen, kommen für die Sicherheit unsere außergewöhnlichsten Mitarbeiter zum Einsatz.



Zur Entwicklung eines Neufahrzeugs gehört eine Vielzahl von Crashtests. Zunächst virtuell am Computer, dann schließlich mit dem realen Auto in den Hallen der Audi Sicherheit. Unsere Ingenieure werten nicht nur die eigenen Testreihen aus, sondern auch reale Unfälle, die die Unfallforscher und Wissenschaftler der Audi Accident Research Unit (AARU) aufnehmen. Sie wurde 1998 gegründet und arbei-

tet mit Polizei und Ärzten zusammen, um möglichst genaue Kenntnisse über Unfälle zu erhalten. Mithilfe dieser Informationen werden unsere Testreihen immer mehr verfeinert.

In den A4- und S4-Modellen arbeiten viele Sicherheitsfeatures sinnvoll zusammen. Im Falle eines Unfalls werden Motor und Kraftstoffzufuhr sofort

ausgeschaltet, die Türverriegelung geöffnet und das Warnblinklicht aktiviert. Im Inneren sind die Fahrzeuge mit einem Airbagsystem ausgestattet: adaptiver Frontaufprallschutz mit Sitzpositionserkennung und Fullsize-Airbag für Fahrer und Beifahrer; Seitenairbags vorn (Thorax-Becken-Airbag) und Kopfairbagsystem. Die Vordersitze sind zudem mit Gurtstraffern und Gurtkraftbegrenzern

ausgerüstet und die besondere Sitzstruktur erschwert ein Durchrutschen unter dem Sicherheitsgurt. Die hochsteife Fahrgastzelle aus Qualitätsstahl mit verbessertem Deformationsverhalten bietet sehr guten Schutz.

Der Audi A4 verfügt nicht nur über viele technische Innovationen, sondern auf Wunsch auch über etwas ganz Besonderes: eine Art siebten Sinn – oder Audi pre sense. Durch einen Radarsensor werden Fahrsituationen kategorisiert und gegebenenfalls warnende Maßnahmen bis hin zur Kollisionsverminderung eingeleitet. Bei Audi pre sense front wird über einen Radarsensor von der optionalen adaptive cruise control zusätzlich der vordere Verkehr gemessen. In kritischen Situationen warnt der darin enthaltene Audi braking guard den Fahrer und verstärkt gegebenenfalls die Bremskraft.

adaptive cruise control inklusive Audi pre sense front:* automatische Distanzregelung (Regelbereich 30–200 km/h); erkennt innerhalb von Systemgrenzen mithilfe eines Radarsensors vorausfahrende Fahrzeuge und hält den Abstand durch automatisches Bremsen und Beschleunigen; 4 Abstandsstufen und verschiedene Fahrmodi individuell einstellbar; inklusive Audi pre sense front: Der Audi braking guard warnt den Fahrer durch einen erweiterten Bremsassistenten im Falle einer erkannten drohenden Kollision mit einem vorausfahrenden Fahrzeug; Erweiterung um die Funktion einer Vollverzögerung: Diese wird unter 30 km/h eingeleitet, wenn Kollisionsgefahr mit einem stehenden oder fahrenden Fahrzeug besteht, um diese Kollision ggf. zu vermeiden.

Audi active lane assist:** Spurhalteassistent, unterstützt den Fahrer innerhalb von Systemgrenzen komfortabel bei der Spurhaltung (Funktionsbereich 60–250 km/h). Ist das System aktiviert/bereit und hat der Fahrer keinen Blinker gesetzt, hilft Audi active lane assist durch sanfte, korrigierende Lenkeingriffe, das Fahrzeug innerhalb erkannter Fahrbegrenzungslinien zu führen; dabei kann der Fahrer wählen, ob er kontinuierlich oder erst kurz vor Überfahren der Spurmarmarkierung unterstützt werden möchte (Lenkzeitpunkte früh/spät wählbar); zusätzlich Lenkradvibration auf Fahrerwunsch einstellbar

Audi side assist:** Spurwechselassistent, überwacht innerhalb der Systemgrenzen ab einer Geschwindigkeit von 30 km/h mittels Radartechnik den Bereich links und rechts neben sowie hinter dem fahrenden Fahrzeug und informiert bzw. warnt Sie mittels einer LED-Anzeige im Außenspiegel, wenn ein anderes Fahrzeug von Audi side assist als kritisch bezüglich eines Spurwechsels eingeschätzt wird.

Bitte beachten Sie: Die Systeme arbeiten nur innerhalb von Systemgrenzen. Sie können den Fahrer unterstützen, seine Aufmerksamkeit ist selbstverständlich weiterhin gefordert.

*Optionale Ausstattung.

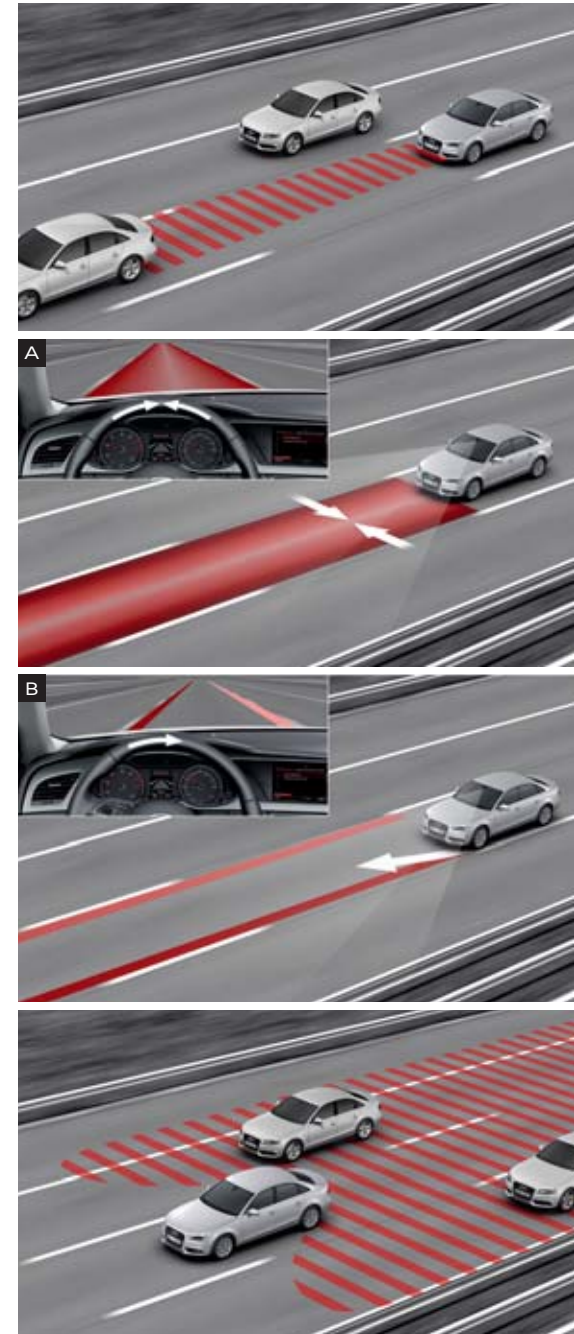

Effizienz: serienmäßig in jedem Audi.

Der direkte Weg zu mehr Effizienz führt über Innovationen. Audi liefert seit Jahrzehnten kontinuierlich entscheidende Impulse für die gesamte Automobilindustrie und beweist damit, dass wirksame Effizienz das Ergebnis einer nachhaltigen Strategie ist. Deshalb gehören verbrauchs- und emissionsreduzierende Maßnahmen in jedem Audi zur serienmäßigen Ausstattung. Die umfangreichen Technologien werden modellspezifisch kombiniert und konsequent über die gesamte Fahrzeugflotte hinweg eingesetzt.

Der Audi Space Frame (ASF), welcher in einer Vielzahl von Audi Modellen zum Einsatz kommt, ist ein Meilenstein in der langjährigen Erfahrung von Audi im Leichtbau. Bei dieser revolutionären Bauweise wird das Gewicht der Rohkarosserie im Vergleich zu konventionellen Stahlkonstruktionen um rund ein Drittel gesenkt. Die neueste Innovation in puncto Leichtbau: die gewichtsreduzierende Aluminium-Hybrid-Bauweise im Audi A6.

Darüber hinaus entwickelte Audi mit TDI eine der weltweit erfolgreichsten Dieseltechnologien. Die Kombination von Diesel-Direkteinspritzung und Turboaufladung sorgt für eine hohe Effizienz bei souveräner Durchzugskraft. Vorläufiger Höhepunkt: der 3.0 TDI clean diesel in der Audi A4 Limousine¹. Er erfüllt bereits heute die EU6-Abgasnorm, die erst 2014 europaweit verbindlich wird.

Ebenfalls ausgezeichnet: die Downsizing-Technologie der TFSI®-Benzinmotoren. Fünfmal in Folge ist der 2.0 TFSI-Motor zum „Engine of the Year“² gekürt worden. Eine neue Evolutionsstufe in Sachen Effizienz beschreibt Audi mit dem Q5 hybrid quattro: Er wird als ein Wegbereiter elektrischer Mobilität den Eintritt in eine langfristig emissionsarme Zukunft markieren.

Das Potenzial der sparsamen TDI- und TFSI-Motoren wird mit dem Doppelkupplungsgetriebe S tronic durch niedrige Drehzahlen und kürzere Schaltzeiten besonders effizient auf die Straße gebracht. Und das aerodynamische Design der Audi Karosserien kann zu einer zusätzlichen Kraftstoffersparnis beitragen, indem es einen geringen Luftwiderstand mit niedrigem Auftrieb vereint.

Alle Maßnahmen tragen dazu bei, dass sich Effizienz und Sportlichkeit in jedem Audi hervorragend ergänzen. Heute – und auch in Zukunft. Damit Sie in jedem Augenblick den Anspruch spüren, den wir seit jeher an uns stellen: Vorsprung durch Technik.

¹Die Werte für Kraftstoffverbrauch und CO₂-Emissionen finden Sie ab Seite 112.

²Die „International Engine of the Year Awards“ werden von renommierten Motorjournalisten aus über 30 Ländern verliehen: UKIP Media & Events Ltd.; www.ukipme.com/engineoftheyear



TDI S tronic LED AVS ESP®





Erst seine Ausstattungen machen einen Audi zu Ihrem Audi.

Weil Ihren Geschmack niemand so gut kennt wie Sie selbst: Audi exclusive.



Jedes Jahr verkauft Audi Hunderttausende Fahrzeuge. Doch nur ein einziges Mal Ihres. Wie das möglich ist? Mit einem Service der quattro GmbH, der Ihren Audi unverwechselbar macht: Audi exclusive. Lackierungen nach Ihren Vorstellungen, feines Leder, hochwertiges Alcantara und ausgewählte Hölzer und Dekore – es sind diese Materialien und die präzise Verarbeitung, die Ihrem Audi eine ganz eigene Persönlichkeit verleihen. Ihr Audi Partner und das Individualstudio des Audi Forums Neckarsulm erwarten Ihre Wünsche.



Lederausstattung (Paket 2) in Leder Valcona Audi exclusive in Magnoliaweiß mit Biese und Kontrastnähten in Schwarz. Dekoreinlagen in Eichenholz sepia. Ein Angebot der quattro GmbH



Sportsitze vorn mit Sitzbezug bicolor cognacbraun/schwarz mit Biese in Leder Feinnappa und farbiger Naht entsprechend Sitzmittelbahn. Dekoreinlagen in Klavierlack schwarz. Ein Angebot der quattro GmbH

Sitzbezüge bicolor



Leder Feinnappa cognacbraun/schwarz

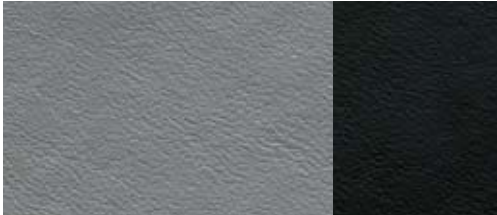

Leder Feinnappa wolkengrau/schwarz

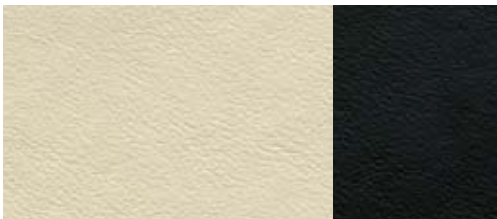

Leder Feinnappa alabasterweiß/schwarz

Dekoreinlagen



Aluminium matt gebürstet

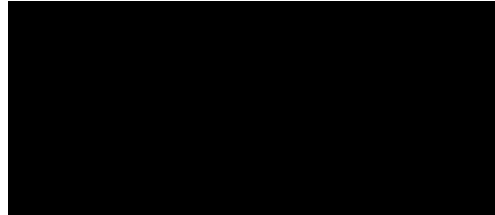

Klavierlack schwarz



Nussbaumwurzholz dunkelbraun

Audi exclusive line*

Sportsitze vorn

Elektrische Lendenwirbelstütze für die Vordersitze

Sitzbezug bicolor mit Biese und farbiger Naht

Sitzseitenwangen und Kopfstütze schwarz/Sitzmittelbahn und Biese mit Naht wahlweise in Cognacbraun, Wolkengrau oder Alabasterweiß; in Leder Feinnappa

Türverkleidung

Türverkleidungseinsätze in Leder Feinnappa (entsprechend Sitzmittelbahn) und belederte Armauflagen in den Türen in Schwarz mit farbiger Naht (entsprechend Sitzmittelbahn)

Sportlederlenkrad im 3-Speichen-Design

mit farbiger Naht (entsprechend Sitzmittelbahn); optional: Multifunktions-Sportlederlenkrad im 3-Speichen-Design mit oder ohne Schaltwippen mit farbiger Naht (entsprechend Sitzmittelbahn)

Schalt- bzw. Wählhebelsmanschette

mit farbiger Naht (entsprechend Sitzmittelbahn)

Dekoreinlagen

Aluminium matt gebürstet; optional: Klavierlack schwarz (inklusive Blende Instrumenteneinsatz in Klavierlack-optik schwarz) oder Nussbaumwurzholz dunkelbraun

Schwarzer Innenraum

Dachhimmel in Stoff schwarz

Fußmatten

mit farbiger Keder (entsprechend Sitzmittelbahn)

Einstiegsleisten Audi exclusive



Multifunktions-Sportlederlenkrad im 3-Speichen-Design schwarz mit Kontrastnaht in Cognacbraun



Dekoreinlagen in Nussbaumwurzholz dunkelbraun

*Ein Angebot der quattro GmbH.

S line – Sportlichkeit neu definiert.

Einen Audi A4/A4 Avant zu fahren ist ein eindeutiges Bekenntnis zu automobilener Sportlichkeit. Mit den S line-Paketen haben Sie die Möglichkeit, den athletischen Auftritt Ihres Audi A4/A4 Avant weiter zu verstärken: mit Ausstattungsumfängen, die ihre dynamische Linienführung unterstreichen, ihren Innenraum spürbar sportliche Identität verleihen und ihr Fahrverhalten weiter verbessern. Entscheiden Sie sich für ein Plus an Sportlichkeit.





S line Exterieurpaket

Stoßfänger vorn und hinten, seitliche Kühlergitter sowie Diffusoreinsatz
in sportlich-markantem Design

Seitliche Schwellerleisten
in Wagenfarbe lackiert

S line-Dachkantenspoiler
nur für A4 Avant

Diffusoreinsatz
in Platinumgrau lackiert

S line-Schriftzüge
auf den vorderen Kotflügeln und den Einstiegsleisten

Verchromte Blenden für Doppelabgasendrohre links



Stoßfänger vorn und seitliche Kühlergitter
in sportlich-markantem Design



Diffusoreinsatz in Platinumgrau lackiert



Sportsitze vorn in Alcantara/Leder mit Kontrastnähten



S line-Multifunktions-Sportlederlenkrad
im 3-Speichen-Design



Schalthebelknauf in gelochtem Leder



Aluminium-Gussräder im 5-Doppelspeichen-Design

Sitzbezüge



Stoff Sprint/Leder schwarz mit Kontrastnähten



Alcantara/Leder schwarz mit Kontrastnähten



Leder Feinnappa schwarz

Dekoreinlagen



Aluminium matt gebürstet

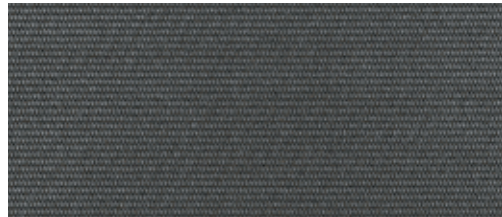

Edelstahlgewebe

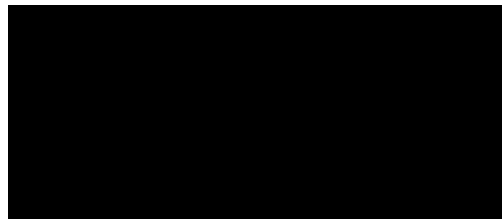

Klavierlack schwarz



Birkemaserholz grau

S line Sportpaket

Aluminium-Gussräder im 5-Doppelspeichen-Design
Größe 8 J x 18 mit Reifen 245/40 R 18; optional sind weitere Räder in 18 Zoll (oder größer) erhältlich.

S line-Sportfahrwerk
mit dynamischerer Fahrwerksabstimmung und Tieferlegung um 10 mm gegenüber dem Sportfahrwerk

S line-Schriftzüge
auf den vorderen Kotflügeln und den Einstiegsleisten

Innenraum, Armaturentafel und Dachhimmel
in Schwarz, abhängig von dem gewählten Sitzbezug mit jetgrauen Nähten (bei Stoff Sprint/Leder und Alcantara/Leder-Kombination) oder schwarzen Nähten (bei Leder Feinnappa) auf Sitzbezügen sowie Sportlederlenkrad, Schalthebelmanschette und Fußmatten inklusive Keder

S line-Dekoreinlagen
in Aluminium matt gebürstet, optional: in Klavierlack schwarz, Edelstahlgewebe (inklusive Mittelkonsole in Klavierlack schwarz) oder Birkemaserholz grau; bei Klavierlack schwarz oder Edelstahlgewebe inklusive Blende Instrumenteneinsatz in Klavierlackoptik schwarz

Sportsitze vorn
inklusive elektrischer Lendenwirbelstütze;
optional: S-Sportsitze vorn

S line-Sportlederlenkrad im 3-Speichen-Design
in Leder schwarz mit S line-Emblem; optional: S line-Multifunktions-Sportlederlenkrad im 3-Speichen-Design, wahlweise unten abgeflacht; jeweils in Leder schwarz mit S line-Emblem; bei Automatikgetriebe wahlweise mit Schaltwippen hinter dem Lenkrad

Für Sitze, Sitzbezüge und Lackierungen bestehen folgende Wahlmöglichkeiten:

Sportsitze vorn mit Sitzbezügen in Stoff Sprint/Leder, Alcantara/Leder oder Leder Feinnappa
jeweils in Schwarz und mit S line-Prägung in den Lehnen der Vordersitze; in Kombination mit Audi exclusive line in weiteren Farben erhältlich (ohne S line-Prägung in den Lehnen der Vordersitze, Lenkrad ohne S line-Emblem und Leder nicht gelocht, Kontrastnähte entsprechend Angebot Audi exclusive line)

S-Sportsitze vorn mit Sitzbezügen in Leder Feinnappa
in Schwarz, mit S line-Prägung in den Lehnen der Vordersitze

Lackierung in allen Serienfarben
als zusätzliche Farboptionen in den Sonderfarben Misanorot Perleffekt und Daytonagrau Perleffekt erhältlich

Zusätzliche Außenfarboptionen



Misanorot Perleffekt



Daytonagrau Perleffekt



Audi A4 in Monsungrau Metallic mit Aluminium-Gussrädern im 20-Speichen-Dynamik Design.
Ausstattung: Sportsitze in Leder Feinnappa kastanienbraun, Dekoreinlagen in Aluminium Trigon





Audi A4 Avant in Scubablau mit Aluminium-Gussrädern im 10-Speichen-Dynamik-Design.
Ausstattung: Normalsitze in Stoff Cosinus titangrau, Dekoreinlagen in Reflexlack stahlgrau



Uni-Lackierungen



Ibisweiß

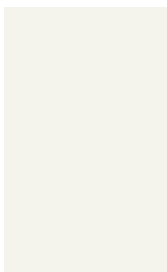

Metallic-/Perleffekt-Lackierungen



Eissilber Metallic¹

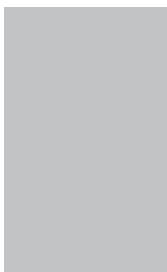

Monsungrau Metallic



Vulkanrot Metallic



Brillantrot



Teakbraun Metallic¹

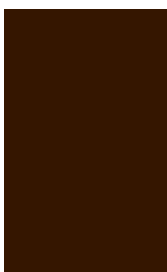

Cuvéesilber Metallic



Scubablau Metallic



Brillantschwarz

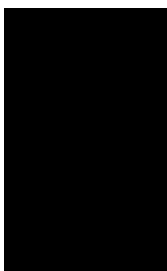

Gletscherweiß Metallic¹

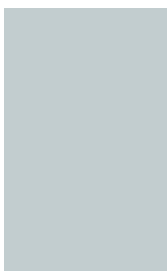

Mondscheinblau Metallic



Metallic-/Perleffekt-Lackierungen



Misanorot Perleffekt



Daytonagrau Perleffekt



Phantomschwarz Perleffekt¹



Lavagrau Perleffekt

Kristalleffekt-Lackierungen



Estorilblau Kristalleffekt



Prismasilber Kristalleffekt²

Individuallackierungen Audi exclusive

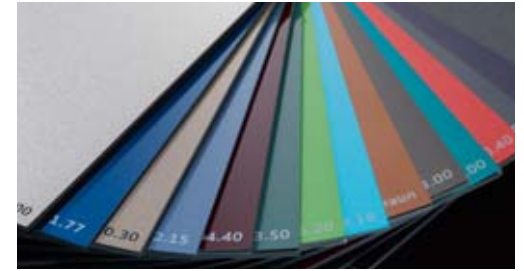

Individuallackierungen Audi exclusive
Ein Angebot der quattro GmbH

¹ Bei A4 allroad quattro optional in Volllackierung erhältlich. ² Über den genauen Einsatztermin informieren Sie sich bitte bei Ihrem Audi Partner.

Kontrast-/Volllackierungen A4 allroad quattro



Platinumgrau matt

kombinierbar mit folgenden Lackierungen:
Brillantschwarz, Teakbraun Metallic, Cuvéesilber Metallic,
Mondscheinblau Metallic, Phantomschwarz Perleffekt,
Lavagrau Perleffekt



Schwarz matt



















kombinierbar mit folgenden Lackierungen:
Ibisweiß, Eissilber Metallic, Gletscherweiß Metallic,
Scubablau Metallic, Vulkanrot Metallic, Monsungrau
Metallic und mit allen Audi exclusive-Lackierungen

Kontrastlackierung

Schweller, Stoßfänger, verbreiterte Radhäuser und
Schwellerverbreiterungen in Kontrastfarbe Platinum-
grau matt oder Schwarz matt lackiert, Dachreling,
Dachrahmen und Fensterschachtleisten in Schwarz.
In Verbindung mit Individuallackierung Audi exclusive:
Kontrastlackierung in Schwarz matt

Volllackierung

Schweller, Stoßfänger und verbreiterte Radhäuser in
Wagenfarbe matt lackiert inklusive Aluminiumoptik
Exterieur (Dachreling, Dachrahmen und Fensterschacht-
leisten in Aluminium, B-Säulen-Verkleidung außen
und Dreiecksblende an der hinteren Tür in Schwarz hoch-
glänzend, Schwellerverbreiterung mit Edelstahleinlage).
In Verbindung mit Individuallackierung Audi exclusive:
Schweller, Stoßfänger und verbreiterte Radhäuser in
Wagenfarbe

		A4 Limousine	A4 Avant	A4 allroad quattro	S4 Limousine	S4 Avant
Uni-Lackierungen						
	Ibisweiß	■	■	■	■	■
	Brillantrot	■	■	—	—	—
	Brillantschwarz	■	■	■	■	■
Metallic-/Perleffekt-Lackierungen						
	Eissilber Metallic	■	■	■	■	■
	Teakbraun Metallic	■	■	■	—	—
	Gletscherweiß Metallic	■	■	■	■	■
	Monsungrau Metallic	■	■	■	■	■
	Cuvéesilber Metallic	■	■	■	—	—
	Mondscheinblau Metallic	■	■	■	■	■
	Vulkanrot Metallic	■	■	■	■	■
	Scubablau Metallic	■	■	■	—	—
	Misanorot Perleffekt	■*	■*	—	■	■
	Phantomschwarz Perleffekt	■	■	■	■	■
	Lavagrau Perleffekt	■	■	■	■	■
	Daytonagrau Perleffekt	■*	■*	—	—	—
Kristalleffekt-Lackierungen						
	Estorilblau Kristalleffekt	—	—	—	■	■
	Prismasilber Kristalleffekt	—	—	—	■	■
Individuallackierungen Audi exclusive						
	Individuallackierungen Audi exclusive	■	■	■	■	■

*Nur in Verbindung mit S line Sportpaket erhältlich.

■ erhältlich — nicht erhältlich



Normalsitze vorn

mit manueller Sitzhöhen-, Sitzlängs-, Lehnenneigungs- und Kopfstützeinstellung.
(Die Abbildung zeigt Normalsitz vorn in Leder Feinnappa schwarz.)

Stoffausstattungen

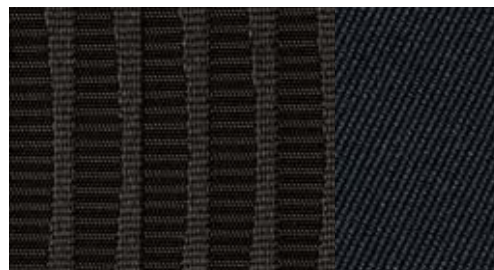

Stoff Cosinus schwarz

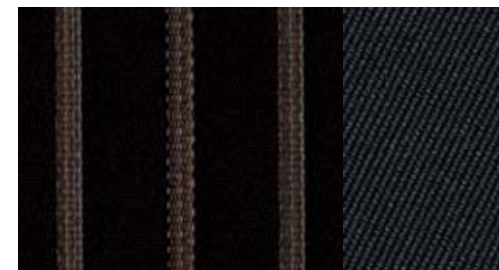

Stoff Silhouette schwarz



Stoff Cosinus titangrau



Stoff Silhouette titangrau

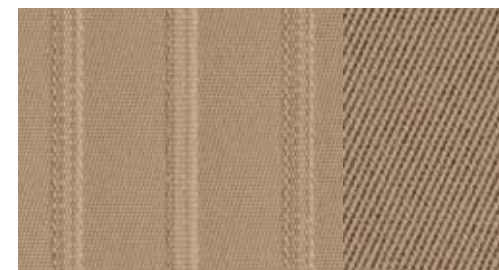

Stoff Silhouette samtbeige

Stoffausstattungen

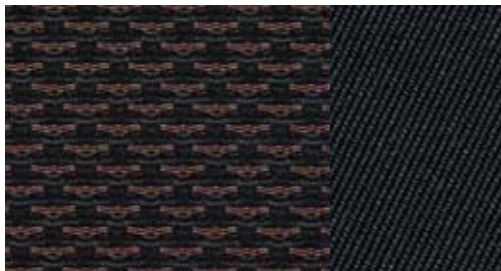

Stoff Tundra schwarz

Lederausstattungen

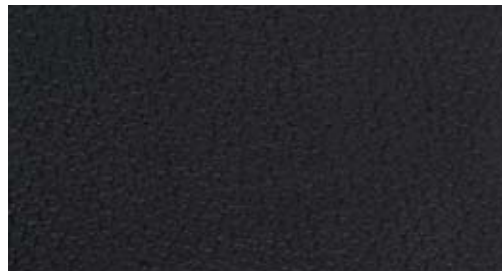

Leder Milano schwarz



Leder Feinnappa schwarz



Lederausstattungen Audi exclusive
Ein Angebot der quattro GmbH

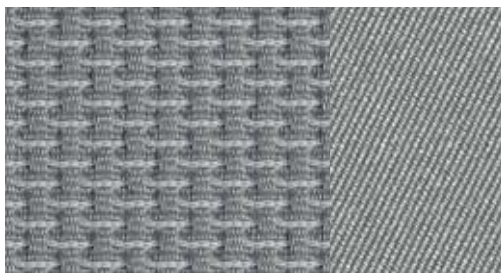

Stoff Tundra titangrau



Leder Milano titangrau



Leder Feinnappa titangrau



Leder Milano samtbeige



Leder Feinnappa kastanienbraun



Stoffausstattungen

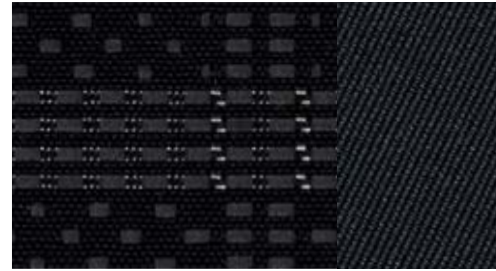

Stoff Atrium schwarz



Stoff Tundra schwarz

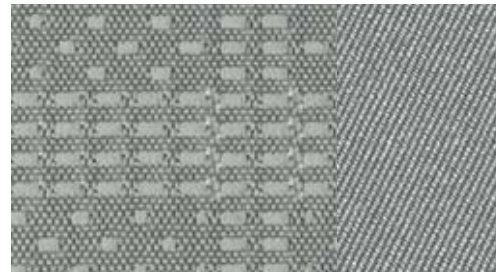

Stoff Atrium titangrau

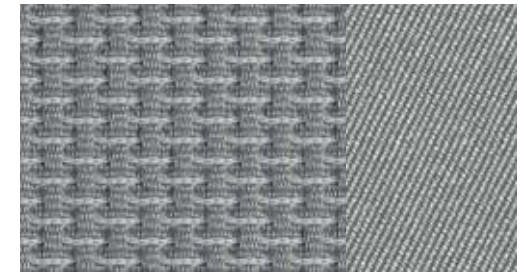

Stoff Tundra titangrau

Sportsitze vorn

mit ausgeprägten Sitzseitenwangen für besseren Seitenhalt in Kurven sowie mit elektrischer 4-Wege-Lendenwirbelstütze, Neigung der Sitzfläche manuell einstellbar, mit ausziehbarer Oberschenkelauflage.

(Die Abbildung zeigt Sportsitz vorn in Alcantara/Leder schwarz mit optionaler elektrischer Sitzeinstellung.)

Lederausstattungen

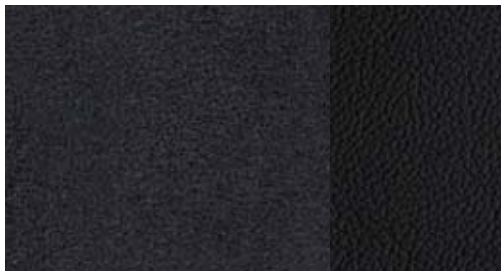

Alcantara/Leder schwarz

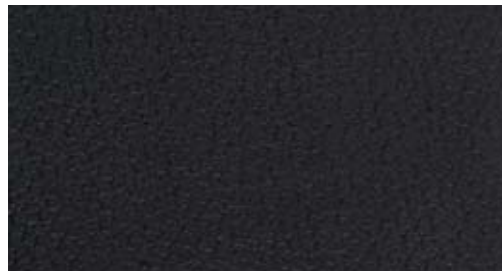

Leder Milano schwarz



Leder Feinnappa schwarz



Leder Feinnappa kastanienbraun



Alcantara/Leder titangrau



Leder Milano titangrau



Leder Feinnappa titangrau



Lederausstattungen Audi exclusive
Ein Angebot der quattro GmbH



Alcantara/Leder mondsilber/schwarz



Leder Milano samtbeige



Leder Feinnappa samtbeige



S-Sportsitze vorn

A4/A4 Avant: mit integrierten Kopfstützen, S line-Prägung und schwarzen Nähten, elektrische 4-Wege-Lendenwirbelstütze; Sitzhöhen-, Sitzlängs-, Sitzneigungs- und Lehnenneigungseinstellung, mit ausziehbarer Oberschenkelauflage. (Nur mit S line Sportpaket erhältlich)

S4/S4 Avant: mit integrierten Kopfstützen, S4-Prägung und Kontrastnähten; inklusive Vordersitze elektrisch einstellbar und elektrischer 4-Wege-Lendenwirbelstütze; Sitzhöhen-, Sitzlängs-, Sitzneigungs- und Lehnenneigungseinstellung, mit ausziehbarer Oberschenkelauflage.

(Die Abbildung zeigt S-Sportsitz vorn in Leder Feinnappa magmarot/schwarz mit Kontrastnähten.)

Die modellspezifischen Serien- und Sonderausstattungen entnehmen Sie bitte dem Index ab Seite 122.

Lederausstattungen



Leder Feinnappa schwarz mit schwarzen Nähten



Leder Feinnappa magmarot/schwarz mit Kontrastnähten



Leder Feinnappa schwarz mit Kontrastnähten



Leder Feinnappa kastanienbraun/schwarz mit Kontrastnähten



Leder Feinnappa mondsilber/schwarz mit Kontrastnähten



Lederausstattungen Audi exclusive
Ein Angebot der quattro GmbH



Klimakomfortsitze vorn

exklusive Sitzvariante mit ausgeprägten Sitzseitenwangen und weichem Aufbau für luxuriösen Komfort; aktiv belüft- und beheizbar, automatisches Zuheizen als Unterkühlschutz. Perforiertes Leder auf den belüfteten Sitzflächen der Vordersitze und auf den nicht belüfteten Sitzflächen der beiden äußeren Fondsitze.
(Die Abbildung zeigt Klimakomfortsitz vorn in Leder Milano perforiert samtbeige mit elektrischer Sitzeinstellung.)

Lederausstattungen



Leder Milano perforiert schwarz

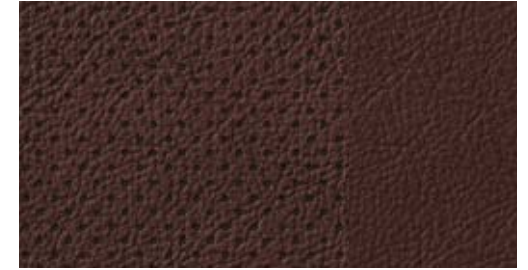

Leder Milano perforiert kastanienbraun

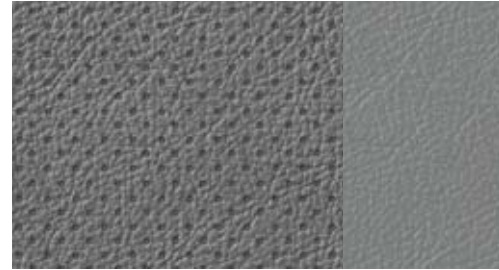

Leder Milano perforiert titangrau



Lederausstattungen Audi exclusive
Ein Angebot der quattro GmbH



Leder Milano perforiert samtbeige

	A4 Limousine	A4 Avant	A4 allroad quattro	S4 Limousine	S4 Avant
Normalsitze vorn Stoffausstattungen					
Stoff Cosinus schwarz	■	■	–	–	–
Stoff Cosinus titangrau	■	■	–	–	–
Stoff Silhouette schwarz	■	■	–	–	–
Stoff Silhouette titangrau	■	■	–	–	–
Stoff Silhouette samtbeige	■	■	–	–	–
Stoff Tundra schwarz	–	–	■	–	–
Stoff Tundra titangrau	–	–	■	–	–
Normalsitze vorn Lederausstattungen					
Leder Milano schwarz	■	■	■	–	–
Leder Milano titangrau	■	■	■	–	–
Leder Milano samtbeige	■	■	■	–	–
Leder Feinnappa schwarz	■	■	■	–	–
Leder Feinnappa titangrau	■	■	■	–	–
Leder Feinnappa kastanienbraun	■	■	■	–	–
Lederausstattungen Audi exclusive	■	■	■	–	–
Sportsitze vorn Stoffausstattungen					
Stoff Atrium schwarz	■	■	–	–	–
Stoff Atrium titangrau	■	■	–	–	–
Stoff Sprint/Leder schwarz mit Kontrastnähten	■ ¹	■ ¹	–	–	–
Stoff Tundra schwarz	–	–	■	–	–
Stoff Tundra titangrau	–	–	■	–	–
Sportsitze vorn Alcantara/Leder-Kombinationen					
Alcantara/Leder-Kombination schwarz	■	■	■	■	■
Alcantara/Leder-Kombination titangrau	■	■	■	–	–
Alcantara/Leder-Kombination mondsilber/schwarz	–	–	–	■	■
Alcantara/Leder schwarz mit Kontrastnähten	■ ¹	■ ¹	–	■	■
Lederausstattungen Audi exclusive	■	■	■	■	■

Die modellspezifischen Serien- und Sonderausstattungen entnehmen Sie bitte dem Index ab Seite 122.

	A4 Limousine	A4 Avant	A4 allroad quattro	S4 Limousine	S4 Avant
Sportsitze vorn Lederausstattungen					
Leder Milano schwarz	■	■	■	–	–
Leder Milano titangrau	■	■	■	–	–
Leder Milano samtbeige	■	■	■	–	–
Leder Feinnappa schwarz	■	■	■	–	–
Leder Feinnappa titangrau	■	■	■	–	–
Leder Feinnappa samtbeige	■	■	■	–	–
Leder Feinnappa kastanienbraun	■	■	■	–	–
Lederausstattungen Audi exclusive	■	■	■	■	■
S-Sportsitze vorn Lederausstattungen und Leder-Kombinationen					
Leder Feinnappa schwarz mit Kontrastnähten	■ ²	■ ²	–	■	■
Leder Feinnappa mondsilber/schwarz mit Kontrastnähten	–	–	–	■	■
Leder Feinnappa magmarot/schwarz mit Kontrastnähten	–	–	–	■	■
Leder Feinnappa kastanienbraun/schwarz mit Kontrastnähten	–	–	–	■	■
Lederausstattungen Audi exclusive	■ ¹	■ ¹	–	■	■
Klimakomfortsitze vorn Lederausstattungen					
Leder Milano perforiert schwarz	■	■	■	■	■
Leder Milano perforiert titangrau	■	■	■	–	–
Leder Milano perforiert samtbeige	■	■	■	–	–
Leder Milano perforiert kastanienbraun	■	■	■	■	■
Lederausstattungen Audi exclusive	■	■	■	■	■

¹ Nur in Verbindung mit S line Sportpaket erhältlich.

² Nur in Verbindung mit S line Sportpaket mit schwarzen Nähten erhältlich.

■ erhältlich – nicht erhältlich

Sitzbezüge/Lederausstattungen, Dachhimmel

Stoff Cosinus

Sitzmittelbahn in Stoff Cosinus, Sitzseitenwangen, Kopfstützen sowie Türverkleidungseinsätze in Stoff uni

Stoff Atrium

Sitzmittelbahn in Stoff Atrium, Sitzseitenwangen, Kopfstützen sowie Türverkleidungseinsätze in Stoff uni

Stoff Silhouette

Sitzmittelbahn in Stoff Silhouette, Sitzseitenwangen, Kopfstützen sowie Türverkleidungseinsätze in Stoff uni

Stoff Tundra

Sitzmittelbahn in Stoff Tundra, Sitzseitenwangen, Kopfstützen sowie Türverkleidungseinsätze in Stoff uni

Alcantara/Leder-Kombination

Sitzmittelbahn in Alcantara, Sitzseitenwangen und Kopfstützenmittelbahn in Leder, Türverkleidungseinsätze in Alcantara

Leder Milano

Sitz-/Sitzseitenwangenoberfläche und Kopfstützenmittelbahn in Leder Milano

Leder Milano perforiert

Sitz-/Sitzseitenwangenoberfläche und Kopfstützenmittelbahn in Leder Milano, belüftete Sitzflächen der Vordersitze und nicht belüftete Sitzflächen der beiden Fondsitze in Leder Milano perforiert

Leder Feinnappa

Sitzbezüge und Kopfstützen in Leder Feinnappa, Türverkleidungseinsätze in Leder (bei S4/S4 Avant in Leder Feinnappa); inklusive belederter Armauflage in den Türverkleidungen

Lederausstattung (Paket 1)

in Leder Valcona Audi exclusive

Sitzbezüge, Kopfstützen, Türverkleidungseinsätze, Armauflagen in den Türen und Mittelarmlehne vorn (soweit mitbestellt) in Leder Valcona. Die Farben des Leders und der Ziernähte sind aus dem Farbangebot Audi exclusive frei wählbar. Ein Angebot der quattro GmbH

Lederausstattung (Paket 2)

in Leder Valcona Audi exclusive

zusätzlich zu Paket 1 beledert: Lehnenabdeckung. Die Farben des Leders und der Ziernähte sind aus dem Farbangebot Audi exclusive frei wählbar. Anbauteile sind entsprechend dem Leder farblich angepasst. Ein Angebot der quattro GmbH

Lederausstattung (Paket 1)

in Alcantara/Leder Valcona Audi exclusive

Sitzseitenwangen, Kopfstützen, Armauflagen in den Türen und Mittelarmlehne vorn (soweit mitbestellt) in Leder Valcona, Sitzmittelbahnen und Türverkleidungseinsätze in Alcantara. Die Farben des Leders, des Alcantaras und der Ziernähte sind aus dem Farbangebot Audi exclusive frei wählbar. (Nur in Verbindung mit Sportsitzen vorn und S-Sportsitzen vorn bestellbar.) Ein Angebot der quattro GmbH

Dachhimmel in Stoff

abhängig von der gewählten Innenausstattungsfarbe in Mondsilber oder in Pashminabeige; S4/S4 Avant: in Mondsilber oder in Schwarz

Dachhimmel in Stoff schwarz

für A4, A4 Avant und A4 allroad quattro

Dekoreinlagen



Reflexlack stahlgrau

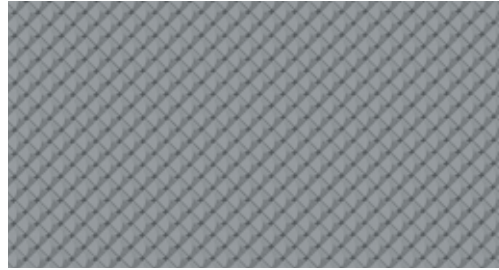

Aluminium Trigon



Carbon Atlas



Nussbaumwurzelholz dunkelbraun



Reflexlack moorbraun

erhältlich bei Sitzbezug samtbeige mit moorbrauner Innenausstattung



Aluminium matt gebürstet

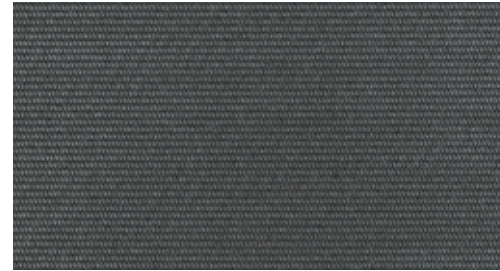

Edelstahlgewebe

Mittelkonsole in Klavierlack schwarz und Blende
Instrumenteneinsatz in Klavierlackoptik schwarz



Eschemaserholz braun naturell



Eicheholz Beaufort

Dekoreinlagen



Birkemaserholz grau



Dekoreinlagen Audi exclusive
Ein Angebot der quattro GmbH



Klavierlack schwarz

Blende Instrumenteneinsatz in Klavierlackoptik schwarz.
Ein Angebot der quattro GmbH

Dekoreinlagen

für die Türverkleidungen vorn und hinten sowie in der Mittelkonsole, wenn die Mittelarmlehne vorn mitbestellt wurde. (A4/A4 Avant/A4 allroad quattro)

Dekoreinlagen	A4 Limousine	A4 Avant	A4 allroad quattro	S4 Limousine	S4 Avant
Reflexlack stahlgrau	■	■	■	—	—
Reflexlack moorbraun	■	■	■	—	—
Aluminium Trigon	■	■	■	—	—
Aluminium matt gebürstet	■ ¹	■ ¹	—	■	■
Carbon Atlas	—	—	—	■	■
Edelstahlgewebe	■ ²	■ ²	—	■	■
Nussbaumwurzelholz dunkelbraun	■	■	■	—	—
Eschemaserholz braun naturell	■	■	■	—	—
Eicheholz Beaufort	■	■	■	—	—
Birkemaserholz grau	■ ²	■ ²	—	■	■
Klavierlack schwarz	■ ¹	■ ¹	—	■	■
Dekoreinlagen Audi exclusive	■	■	■	■	■

¹Nur in Verbindung mit S line Sportpaket und Audi exclusive line erhältlich.

²Nur in Verbindung mit S line Sportpaket erhältlich.

Räder/Reifen A4/A4 Avant



Stahlräder mit Radvollblende

Größe 7 J x 16 mit Reifen 205/60 R 16
(nicht für A4/A4 Avant 3.0 TDI erhältlich)



Aluminium-Gussräder im 5-Arm-Design

Größe 7,5 J x 17 mit Reifen 225/50 R 17



Aluminium-Gussräder im 10-Speichen-Stern-Design

Größe 8 J x 17 mit Reifen 245/45 R 17.
(Wahlweise mit Reifen mit Notlaufeigenschaften)



Winter-Stahlräder mit Radvollblende

Größe 7 J x 16 mit Reifen 205/60 R 16,
schneekettentauglich, Höchstgeschwindigkeit 210 km/h.
(Nicht für A4/A4 Avant 3.0 TDI erhältlich)



Aluminium-Gussräder im 5-Speichen-Design

Größe 7,5 J x 16 mit Reifen 225/55 R 16



Aluminium-Gussräder im 7-Arm-Parabel-Design

Größe 7,5 J x 17 mit Reifen 225/50 R 17



Aluminium-Gussräder im 5-Speichen-Stern-Design

Größe 8 J x 18 mit Reifen 245/40 R 18



Winter-Aluminium-Gussräder im 10-Speichen-Design

Größe 7 J x 16 mit Reifen 225/50 R 16



Aluminium-Schmiederäder im 10-Speichen-Design

Größe 7,5 J x 16 mit Reifen 225/55 R 16



Aluminium-Gussräder

im 20-Speichen-Dynamik-Design

Größe 7,5 J x 17 mit Reifen 225/50 R 17



Aluminium-Gussräder

im 10-Speichen-Dynamik-Design

Größe 8 J x 18 mit Reifen 245/40 R 18



Winter-Aluminium-Gussräder

im 20-Speichen-Dynamik-Design

Größe 7 J x 17 mit Reifen 225/50 R 17,
Höchstgeschwindigkeit 210 km/h, schneekettentauglich.
(Wahlweise mit Reifen mit Notlaufeigenschaften)

Räder/Reifen A4/A4 Avant



**Winter-Aluminium-Gussräder
im 5-Speichen-Stern-Design**
Größe 8 J x 18 mit Reifen 245/40 R 18,
Höchstgeschwindigkeit 240 km/h,
nicht schneekettentauglich

Räder/Reifen A4 allroad quattro



Aluminium-Gussräder im 7-Arm-V-Design
Größe 8 J x 17 mit Reifen 225/55 R 17



Winter-Aluminium-Gussräder im 7-Arm-V-Design
Größe 7,5 J x 17 mit Reifen 225/55 R 17,
schneekettentauglich

Räder/Reifen S Modelle



**Aluminium-Gussräder
im 5-Parallelspeichen-Design (S-Design)**
Größe 8 J x 18 mit Reifen 245/40 R 18



Aluminium-Gussräder im 5-Arm-Rotor-Design
Größe 8 J x 18 mit Reifen 245/45 R 18



**Aluminium-Gussräder
im 5-Parallelspeichen-Stern-Design (S-Design)**
Größe 8 J x 18 mit Reifen 245/40 R 18



Aluminium-Gussräder im 10-Arm-Design
Größe 8 J x 18 mit Reifen 245/45 R 18



**Winter-Aluminium-Gussräder
im 5-Parallelspeichen-Design (S-Design)**
Größe 7,5 J x 18 mit Reifen 225/45 R 18,
schneekettentauglich,
Höchstgeschwindigkeit 210 km/h

Räder/Reifen S Modelle



Winter-Aluminium-Gussräder im 5-Parallelspeichen-Design (S-Design)
Größe 8 J x 18 mit Reifen 245/40 R 18, nicht schneekettentauglich, zulässige Höchstgeschwindigkeit 240 km/h

Räder/Reifen Audi exclusive



Aluminium-Gussräder Audi exclusive im 5-Speichen-Design
Größe 8 J x 18 mit Reifen 245/40 R 18. Ein Angebot der quattro GmbH



Aluminium-Gussräder Audi exclusive im 10-Speichen-Design
Größe 8 J x 18 mit Reifen 245/40 R 18. Ein Angebot der quattro GmbH



Aluminium-Gussräder Audi exclusive im 5-Segmentspeichen-Design
Größe 8,5 J x 19 mit Reifen 255/35 R 19. Ein Angebot der quattro GmbH



Aluminium-Gussräder Audi exclusive im 5-Doppelspeichen-Design
Größe 8 J x 18 mit Reifen 245/40 R 18. Ein Angebot der quattro GmbH



Aluminium-Gussräder Audi exclusive im 7-Doppelspeichen-Design
Größe 8,5 J x 19 mit Reifen 255/35 R 19. Ein Angebot der quattro GmbH



Aluminium-Gussräder Audi exclusive im 5-Arm-Rotor-Design, in Titanoptik, glanzgedreht
Größe 8,5 J x 19 mit Reifen 255/35 R 19. Ein Angebot der quattro GmbH



Aluminium-Gussräder Audi exclusive im 15-Speichen-Design
Größe 8 J x 18 mit Reifen 245/40 R 18. Ein Angebot der quattro GmbH



Aluminium-Gussräder Audi exclusive im 20-Speichen-Design, 2-teilig
Größe 8,5 J x 19 mit Reifen 255/35 R 19. Ein Angebot der quattro GmbH



Aluminium-Gussräder Audi exclusive im 5-Arm-Struktur-Design
Größe 8 J x 19 mit Reifen 245/40 R 19 (nur für A4 allroad quattro). Ein Angebot der quattro GmbH

Reservefaltrad

mit Kompressor (nur für A4 allroad quattro)

Reifen mit Notlaufeigenschaften

Eine Weiterfahrt bis 80 km/h ohne Reifenwechsel ist im drucklosen Zustand bis zu einer Notlaufreichweite von 30 km möglich.

Radschrauben diebstahlhemmend

nur durch mitgelieferten Adapter zu lösen

Reifenreparaturset

mit 12-Volt-Kompressor und Reifendichtmittel,
zulässige Höchstgeschwindigkeit 80 km/h

Reserverad platzsparend**Reifendruck-Kontrollanzeige**











optische und akustische Warnung bei Druckverlust
an einem oder mehreren Rädern; Anzeige im Fahrer-
informationssystem







Bordwerkzeug

im Gepäckraum

Wagenheber



im Gepäckraum









Räder/Reifen	A4 Limousine	A4 Avant	A4 allroad quattro	S4 Limousine	S4 Avant
 Stahlräder mit Radvollblende	■	■	—	—	—
 Aluminium-Gussräder im 5-Speichen-Design	■	■	—	—	—
 Aluminium-Schmiederäder im 10-Speichen-Design	■	■	—	—	—
 Aluminium-Gussräder im 5-Arm-Design	■	■	—	—	—
 Aluminium-Gussräder im 7-Arm-Parabel-Design	■	■	—	—	—
 Aluminium-Gussräder im 20-Speichen-Dynamik-Design	■	■	—	—	—
 Aluminium-Gussräder im 10-Speichen-Stern-Design	■	■	—	—	—
 Aluminium-Gussräder im 5-Speichen-Stern-Design	■	■	—	—	—
 Aluminium-Gussräder im 10-Speichen-Dynamik-Design	■	■	—	—	—
 Winter-Stahlräder mit Radvollblende	■	■	—	—	—

Räder/Reifen	A4 Limousine	A4 Avant	A4 allroad quattro	S4 Limousine	S4 Avant
 Winter-Aluminium-Gussräder im 10-Speichen-Design	■	■	—	—	—
 Winter-Aluminium-Gussräder im 20-Speichen-Dynamik-Design	■	■	—	—	—
 Winter-Aluminium-Gussräder im 5-Speichen-Stern-Design	■	■	—	—	—
Räder/Reifen A4 allroad quattro					
 Aluminium-Gussräder im 7-Arm-V-Design	—	—	■	—	—
 Aluminium-Gussräder im 5-Arm-Rotor-Design	—	—	■	—	—
 Aluminium-Gussräder im 10-Arm-Design	—	—	■	—	—
 Winter-Aluminium-Gussräder im 7-Arm-V-Design	—	—	■	—	—

■ erhältlich — nicht erhältlich

Die modellspezifischen Serien- und Sonderausstattungen entnehmen Sie bitte dem Index ab Seite 122.

Räder/Reifen S Modelle		A4 Limousine	A4 Avant	A4 allroad quattro	S4 Limousine	S4 Avant
	Aluminium-Gussräder im 5-Parallelspeichen-Design (S-Design)	–	–	–	<input type="checkbox"/>	<input type="checkbox"/>
	Aluminium-Gussräder im 5-Parallelspeichen-Stern-Design (S-Design)	–	–	–	■	■
	Winter-Aluminium-Gussräder im 5-Parallelspeichen-Design (S-Design) Größe 7,5 J x 18 mit Reifen 225/45 R 18	–	–	–	■	■
	Winter-Aluminium-Gussräder im 5-Parallelspeichen-Design (S-Design) Größe 8 J x 18 mit Reifen 245/40 R 18	–	–	–	■	■

Räder/Reifen Audi exclusive		A4 Limousine	A4 Avant	A4 allroad quattro	S4 Limousine	S4 Avant
	Aluminium-Gussräder Audi exclusive im 5-Speichen-Design	■	■	–	–	–
	Aluminium-Gussräder Audi exclusive im 5-Doppelspeichen-Design	■	■	–	–	–
	Aluminium-Gussräder Audi exclusive im 15-Speichen-Design	■	■	–	–	–
	Aluminium-Gussräder Audi exclusive im 10-Speichen-Design	■	■	–	–	–
	Aluminium-Gussräder Audi exclusive im 7-Doppelspeichen-Design	■	■	–	■	■
	Aluminium-Gussräder Audi exclusive im 20-Speichen-Design, 2-teilig	■	■	–	■	■
	Aluminium-Gussräder Audi exclusive im 5-Segmentspeichen-Design	■	■	–	■	■
	Aluminium-Gussräder Audi exclusive im 5-Arm-Rotor-Design, in Titanoptik, glanzgedreht	■	■	–	■	■
	Aluminium-Gussräder Audi exclusive im 5-Arm-Struktur-Design	–	–	■	–	–

Licht

**Scheinwerfer**

Halogenscheinwerfer in Freiformtechnik mit Klarglasabdeckung, elektrische Leuchtweitenregulierung und Parklichtschaltung, Tagfahrlicht mit separaten Reflektoren

adaptive light

Das dynamische Kurvenlicht erkennt im Rahmen der Systemgrenzen an der Lenkradbewegung den Straßenverlauf. Die Scheinwerfer schwenken – abhängig vom Lenkwinkel – in die Kurve und leuchten dadurch den Kurvenverlauf variabel aus. Das adaptive light arbeitet in einem Geschwindigkeitsbereich von ca. 10 km/h bis 110 km/h. Ebenfalls enthalten ist das Abbiegelicht, das sich bei längerem Setzen des Blinkers automatisch einschaltet und die neue Fahrtrichtung ausleuchtet. (Bei A4/A4Avant/A4 allroad quattro: nur in Verbindung mit Xenon plus-Scheinwerfern bestellbar)

**Xenon plus inklusive Scheinwerfer-Reinigungsanlage**

Die Scheinwerfer mit langlebiger Gasentladungstechnik für Abblend- und Fernlicht ermöglichen eine intensive Fahrbahnausleuchtung, Gleichmäßigkeit und Reichweite – in tageslichtähnlicher Farbe im Nah- und Fernbereich. Die automatisch-dynamische Leuchtweitenregulierung verhindert das Blenden des Gegenverkehrs; homogenes Tagfahrlichtband und Heckleuchten in LED-Technik mit geringer Energieaufnahme, LED-Heckkennzeichenleuchte

Fernlichtassistent

erkennt im Rahmen der Systemgrenzen selbstständig Scheinwerfer des Gegenverkehrs, Rückleuchten von anderen Verkehrsteilnehmern und Ortschaften. Je nach Verkehrssituation wird das Fernlicht automatisch ein- oder ausgeschaltet. Das System verbessert somit die Sicht des Fahrers und sorgt für einen Zugewinn an Komfort durch entspannteres Fahren.

**Heckleuchten**

in Rot mit Rückfahrleuchten in Weiß, Nebelschlussleuchten integriert, Heckkennzeichenleuchten in LED

Innenbeleuchtung

mit Abschaltverzögerung und Kontaktschaltern an allen Türen; Gepäckraum-, Fahrer-, Beifahrer- und Fondbeleuchtung, 2 Leseleuchten vorn, Innenleuchte hinten, Make-up-Spiegel-Beleuchtung, Ambientebeleuchtung

Lichtpaket

beinhaltet Leseleuchten hinten, beleuchtete Ausströmregler und Türinnenbetätigung, aktive Tür-rückstrahler, Einstiegsleuchten, Fußraumleuchten vorn und hinten, beleuchtetes Handschuhfach

**LED-Heckleuchten**

Brems-/Schluss-, Nebelschluss-, Blinkleuchten und Heckkennzeichenleuchten in LED; Rückfahrlicht mit Glühlampen

Nebelscheinwerfer

im Stoßfänger integriert

Scheinwerfer-Reinigungsanlage

arbeitet mit Wasser und Hochdruck, für bessere Leuchtkraft, weniger Streuung und gute Sicht

Licht-/Regensensor

zur Steuerung der automatischen Fahrlichtschaltung, der Coming-Home-/Leaving-Home-Funktion und der automatischen Scheibenwischerfunktion, inklusive Frontscheibe mit grauem Colorstreifen am oberen Rand

Spiegel



Außenspiegel mit integriertem LED-Blinker

elektrisch einstellbar, Spiegelglas konvex, plan oder asphärisch, Gehäuse in Wagenfarbe lackiert; zusätzlich bei S4/S4 Avant: Außenspiegel und Scheibenwaschdüsen beheizbar; Gehäuse in Aluminiumoptik

außerdem wahlweise:

elektrisch einstell- und beheizbar

beide Außenspiegel elektrisch einstell- und beheizbar sowie Scheibenwaschdüsen beheizbar

elektrisch einstell-, beheizbar und elektrisch anklappbar

beide Außenspiegel elektrisch einstell-, beheizbar und elektrisch anklappbar sowie Scheibenwaschdüsen beheizbar

elektrisch einstell-, beheiz- und anklappbar, beidseitig automatisch abblendend

beide Außenspiegel elektrisch einstell-, beheizbar und elektrisch anklappbar, beidseitig automatisch abblendend sowie Scheibenwaschdüsen beheizbar

elektrisch einstell-, beheiz- und anklappbar, beidseitig automatisch abblendend mit Memory-Funktion

beide Außenspiegel elektrisch einstell-, beheizbar und elektrisch anklappbar, beidseitig automatisch abblendend mit Memory-Funktion sowie Scheibenwaschdüsen beheizbar

Innenspiegel abblendbar

außerdem wahlweise:

automatisch abblendend

mit Licht-/Regensensor und Frontscheibe mit grauem Colorstreifen; inklusive Frontscheibe mit Akustikverglasung, dadurch verbesserter Dämmwert der Frontscheibe und verminderte Geräusche von außen

Dachsysteme



Glas-Schiebe-/Ausstelldach

elektrisch, aus getöntem Einscheibensicherheitsglas, mit stufenlos einstellbarem Sonnenschutz; integrierter Windabweiser, Komfortschließung/-öffnung von außen über die Zentralverriegelung sowie über die Funkfernbedienung



Panorama-Glasdach

2-teilig, elektrische Betätigung zum Aufstellen und Öffnen des vorderen Glasteils; getönter Glaseinsatz, an jeder Position elektrisch einstellbarer, feinmaschiger Sonnenschutz über die gesamte Glasfläche; Komfortschließung von außen über die Zentralverriegelung. Das Panorama-Glasdach sorgt für eine helle Innenraumatmosphäre und ein offenes Raumgefühl, ausgestellt für eine angenehme Frischluftzufuhr während der Fahrt.

Dachreling eloxiert

für Transport, stabil und aerodynamisch geformt, in Aluminium; bei A4 allroad quattro: in Aluminium mit 2 Stegen

Dachreling schwarz

für Transport, stabil und aerodynamisch geformt, in Aluminium; bei A4 allroad quattro: in Aluminium mit 2 Stegen

Schließsysteme

Zentralverriegelung

mit in den Fahrzeugschlüssel integrierter Funkfernbedienung und variablem Wechselcode. Die Zentralverriegelung ent- und verriegelt auf Fingerdruck Türen, Gepäckraum- und Tankklappe; inklusive Komfortschließung/-öffnung der Fenster und separater Gepäckraumklappenentriegelung über die Funkfernbedienung; zusätzliche Innenbetätigung in der Fahrertür; bei S4/S4 Avant: Funkschlüssel mit S4-Emblem

Komfortschlüssel

Zugangs- und Wegfahrberechtigungssystem, der Schlüssel muss lediglich mitgeführt werden; Starten und Abstellen des Motors über die Engine-Start-Stop-Taste in der Mittelkonsole, Verriegelung des Fahrzeugs von außen über Taster an allen Türgriffen. Das Öffnen des Fahrzeugs ist auch an der Gepäckraumklappe möglich.

Wegfahrsperrung elektronisch

integriert in das Motorsteuergerät, automatische Aktivierung durch Fahrzeugschlüssel

Gepäckraumklappe automatisch öffnend

Bei Entriegelung des Gepäckraums durch die Funkfernbedienung, den Taster in der Tür oder durch Betätigen der Softtouch-Entriegelung an der Gepäckraumklappe schwenkt die Gepäckraumklappe automatisch auf.

Gepäckraumklappe elektrisch öffnend und schließend

Öffnen über die Taste auf dem Fahrzeugschlüssel, die Funkfernbedienung, die Taste in der Fahrertürverkleidung oder die Softtouch-Taste in der Griffmulde der Gepäckraumklappe; inklusive Zuziehhilfe und programmierbaren Öffnungswinkels der Gepäckraumklappe

Garagentoröffner (HomeLink)

programmierbare Funkfernbedienung, Bedientasten ins Innenlichtmodul integriert; kann zum Öffnen von vielen Garagen- und Außentoren verwendet werden; Steuerung von Sicherheitssystemen und Beleuchtungsanlagen möglich. Weitere Informationen erhalten Sie bei Ihrem Audi Partner.

Diebstahlwarnanlage

inklusive Innenraumüberwachung und Abschleppschutz durch Neigungswinkelsensor, abschaltbar, bordspannungsunabhängiges Signalhorn zur Überwachung von Türen, Front- und Gepäckraumklappe

Vorbereitung für Ortungsassistent

Vorbereitung zur Anbindung eines Ortungsassistenten (erhältlich über Audi Original Zubehör), mit dem das entwendete Fahrzeug lokalisiert werden kann

Zündschloss

elektronisch, Zündschlüssel mit integriertem Chip, speichert die bei einer Serviceannahme relevanten Servicedaten des Fahrzeugs (Kilometerstand, Fahrgestellnummer u. v. m.) automatisch ab

Verglasung



Sonnenschutzrollo manuell für die Türscheiben hinten

Sonnenschutzrollo elektrisch für die Heckscheibe

Sonnenschutzrollo elektrisch für die Heckscheibe, manuell für die Türscheiben hinten

Wärmeschutzverglasung

grün getönt, Frontscheibe aus Verbundglas

Scheiben abgedunkelt (Privacy Verglasung)

Heckscheibe, hintere Tür- und Seitenscheiben hinten abgedunkelt

Heckscheibe

beheizbar, mit Zeitschaltung

Scheibenwaschanlage

2-Stufen-Schaltung, Intervallschaltung 4-stufig einstellbar, Tipp-Wisch-Kontakt, Wasch-Wisch-Automatik; bei A4 Avant/A4 allroad quattro/S4 Avant: Heckscheibenwischer wischt beim Einlegen des Rückwärtsgangs für die Dauer der Rückwärtsfahrt (bei eingeschaltetem Wischer vorn).

Weitere Außenausstattungen

Vorrüstung für Anhängervorrichtung

beinhaltet die Verkabelung bis zur Reserveradmulde, ein vorbereitetes ABS-Steuergerät sowie eine angepasste Motorkühlung. Der Teilesatz zur Nachrüstung ist über Audi Original Zubehör erhältlich.

Anhängervorrichtung

abnehm- und abschließbar; Kugelstange und -kopf aus geschmiedetem Stahl, die 13-polige Steckdose kann unsichtbar hinter die Stoßfängerschürze geschwenkt werden, die abgenommene Anhängervorrichtung findet in der Reserveradmulde Platz; Gespannstabilisierung über ESP

Glanzpaket

Dachrahmen und Fensterschachtleisten in eloxiertem Aluminium, B-Säulen-Verkleidung außen und Dreiecksblende an der hinteren Tür in Schwarz hochglänzend

Optikpaket Schwarz Audi exclusive

Rahmen des Kühlergrills und Spange in den seitlichen Lufteinlassgittern (S line Exterieurpaket, S4) in Schwarz hochglänzend. Kühlergrill, Kennzeichenträger, Dachrahmen, Fensterschachtleisten und Dachreling (Avant) in Mattschwarz. S4 zusätzlich Diffusorblende in Platinumgrau. Ein Angebot der quattro GmbH

Aluminiumoptik Exterieur

Dachreling, Dachrahmen und Fensterschachtleisten in eloxiertem Aluminium, B-Säulen-Verkleidung außen und Dreiecksblende an der hinteren Tür in Schwarz hochglänzend, Schwellerverbreiterung mit Edelstahl einlage

Stoßfänger

vorn und hinten in sportlich-dynamischem Design, in Wagenfarbe lackiert (bei A4 allroad quattro in Kontrastlackierung); bei S4/S4 Avant: S-Diffusor hinten und Blade hinten in Aluminiumoptik

Dachkantenspoiler

Audi Singleframe

A4/A4 Avant: Kühlergrill in Steingrau; A4 allroad quattro: Kühlergrill in Platinumgrau mit vertikalen Streben; S4/S4 Avant: Kühlergrill in Platinumgrau mit horizontalen Chromstreben

Abgasendrohre

A4 Limousine: einflutig, 2 Endrohre links 1.8 TFSI, 2.0 TFSI, 2.0 TDI, mit Blende für 3.0 TDI clean diesel; zweiflutig, je 1 Endrohr links und rechts 2.0 TFSI flex fuel quattro, gebördelt und matt für 3.0 TDI;

A4 Avant:

einflutig, 2 Endrohre links für 2.0 TDI, mit Blende für 3.0 TDI clean diesel; zweiflutig, je 1 Endrohr links und rechts 1.8 TFSI und 2.0 TFSI, gebördelt und matt für 3.0 TDI;

A4 allroad quattro:

einflutig, 2 Endrohre links mit Blende für 2.0 TDI; zweiflutig, je 1 Endrohr links und rechts gebördelt und matt für 2.0 TFSI und 3.0 TDI (EU5)

S4 Limousine:

zweiflutig, je 2 ovale Endrohre links und rechts mit polierter Blende

S4 Avant:

zweiflutig, je 2 ovale Endrohre links und rechts mit polierter Blende

Heckspoiler

bei S4 in die Gepäckraumklappe integriert

Schwellerleisten

S4/S4 Avant: in Wagenfarbe lackiert (für A4/A4 Avant nur in Verbindung mit S line Exterieurpaket erhältlich); A4 allroad quattro: in Kontrastfarbe lackiert

Modellbezeichnung/Schriftzug

Modellbezeichnung (bei A4/A4 Avant zusätzlich die Technologiebezeichnung) auf der Gepäckraumklappe, quattro Schriftzug (bei quattro® Modellen) im Kühlergrill, auf der Gepäckraumklappe und beifahrerseitig in der Armaturentafel, auf Wunsch auch ohne Modellbezeichnung bzw. Technologiebezeichnung am Heck; S4/S4 Avant: Modellbezeichnung S4 auf der Gepäckraumklappe und im Kühlergrill, auf dem Sportlederlenkrad und im Drehzahlmesser; quattro Schriftzug beifahrerseitig in der Armaturentafel, Emblem V6 T an den vorderen Kotflügeln

Unterfahrschutz

vorn und hinten aus Edelstahl

Sitze/Sitzkomfort

4-Wege-Lendenwirbelstütze

elektrisch, für Fahrer- und Beifahrersitz, horizontal und vertikal einstellbar

Fahrersitz elektrisch einstellbar

elektrische Sitzhöhen-, Sitzlängs-, Sitzneigungs- und Lehnenneigungseinstellung für den Fahrersitz, Beifahrersitz mechanisch einstellbar, elektrische 4-Wege-Lendenwirbelstütze für Fahrer- und Beifahrersitz

Vordersitze elektrisch einstellbar

elektrische Sitzhöhen-, Sitzlängs-, Sitzneigungs- und Lehnenneigungseinstellung, mit elektrischer 4-Wege-Lendenwirbelstütze

Memory-Funktion für den Fahrersitz

2 verschiedene Speicherplätze für den elektrisch einstellbaren Fahrersitz und die Außenspiegel

Rücksitzlehne umklappbar

teilbar und zu 1/3, 2/3 oder komplett umklappbar

Sitzheizung vorn

beheizt Sitzflächen und Lehnen, bei Sportsitzen oder Lederausstattung auch Sitzseitenwangen; mehrstufig einstellbar, für Fahrer- und Beifahrersitz getrennt regelbar

Sitzheizung vorn und hinten

Ausstattung wie Sitzheizung vorn, zusätzlich auch für die äußeren Fondsitze

Mittelarmlehne vorn

in Längsrichtung verschiebbar; mit aufklappbarem Staufach und zwei 12-Volt-Steckdosen in der Mittelkonsole

Mittelarmlehne hinten

klappbar

Sitze/Sitzkomfort

Belederte Armauflagen in den Türverkleidungen in Leder, für eine exklusive Innenraumoptik

Kopfstützen

vorn und hinten in der Höhe einstellbar;
S4/S4 Avant: integrierte Kopfstützen bei
S-Sportsitzen vorn nicht einstellbar

Kindersitzbefestigung ISOFIX für den Beifahrersitz mit Deaktivierungsschalter für den Beifahrerairbag

Kindersitzbefestigung ISOFIX**für die äußeren Fondsitze**

Normhalterung zur praktischen Befestigung von Kindersitzen nach ISO-Norm. Den passenden Kindersitz erhalten Sie bei Ihrem Audi Partner.

Lenkräder/Schalthebel/Bedienelemente

Multifunktions-Lederlenkrad im 4-Speichen-Design mit Fullsize-Airbag, in Höhe und Abstand einstellbar, wahlweise mit Schaltwippen hinter dem Lenkrad, inklusive Schalt- bzw. Wählhebelknopf sowie Manschette in Leder, zur Bedienung von Grundfunktionen der Audi Navigationssysteme, Radioanlagen, Sprachdialogsystem, Bluetooth-Schnittstelle, Handyvorbereitung oder Autotelefon

Lenkrad im 4-Speichen-Design

mit Fullsize-Airbag, manuell in Höhe und Abstand einstellbar, schwarz

Lederlenkrad im 4-Speichen-Design

mit Fullsize-Airbag, in Höhe und Abstand einstellbar, inklusive Schalt- bzw. Wählhebelknopf sowie Manschette in Leder

**Multifunktions-Sportlederlenkrad im 3-Speichen-Design**

mit Fullsize-Airbag, in Höhe und Abstand einstellbar, inklusive Schalt- bzw. Wählhebelknopf sowie Manschette in Leder, zur Bedienung von Grundfunktionen der Audi Navigationssysteme, Radioanlagen, Sprachdialogsystem, Bluetooth-Schnittstelle, Handyvorbereitung oder Autotelefon; wahlweise mit Schaltwippen hinter dem Lenkrad; bei S4/S4 Avant: mit S4-Emblem, Ziernaht in Kontrastfarbe und Schaltwippen hinter dem Lenkrad in Aluminiumoptik

Sportlederlenkrad im 3-Speichen-Design

mit Fullsize-Airbag, in Höhe und Abstand einstellbar, inklusive Schalt- bzw. Wählhebelknopf sowie Manschette in Leder

Lenkradkranz mit Holzsegmenten

erhältlich in Nussbaumwurzholz dunkelbraun im 4-Speichen-Design für Multifunktions-Lederlenkrad, wahlweise mit Schaltwippen. Ein Angebot der quattro GmbH

**Multifunktions-Sportlederlenkrad im 3-Speichen-Design unten abgeflacht**

mit Fullsize-Airbag, in Höhe und Abstand einstellbar, inklusive Schalt- bzw. Wählhebelknopf sowie Manschette in Leder, zur Bedienung von Grundfunktionen der Audi Navigationssysteme, Radioanlagen, Sprachdialogsystem, Bluetooth-Schnittstelle, Handyvorbereitung oder Autotelefon; wahlweise mit Schaltwippen hinter dem Lenkrad; bei S4/S4 Avant: mit S4-Emblem, Ziernaht in Kontrastfarbe und Schaltwippen hinter dem Lenkrad in Aluminiumoptik

Lenkradkranz individualisiert mit Audi exclusive-Leder

in allen Audi exclusive-Farben erhältlich; Naht individuell wählbar in verschiedenen Audi exclusive-Farben. Ein Angebot der quattro GmbH

Lenkradkranz mit Holzsegmenten Audi exclusive

erhältlich in Audi exclusive-Hölzern im 4-Speichen-Design für Multifunktions-Lederlenkrad, wahlweise mit Schaltwippen. Ein Angebot der quattro GmbH

Lenkräder/Schalthebel/Bedienelemente



Schalthebelknauf Audi exclusive
in Aluminium. Ein Angebot der quattro GmbH

Bedienelemente individualisiert mit Audi exclusive-Leder

Lenkradkranz, Schalt-/Wählhebel und Schalt-/Wählhebelmanschette beledert; in allen Audi exclusive-Farben erhältlich; Naht individuell wählbar in verschiedenen Audi exclusive-Farben. Ein Angebot der quattro GmbH

Klimatisierung



Komfortklimaautomatik 3-Zonen

mit sonnenstandsabhängiger Regelung, regelt elektronisch die Lufttemperatur, -menge und -verteilung, getrennte Temperaturverteilung für Fahrer- und Beifahrerseite und im Fond, Temperatureinstellung und Luftverteilung vorn jeweils links und rechts einstellbar, Klimabedienteil zur Einstellung der Fondraumtemperatur in der Mittelkonsole hinten, automatische Umluftregelung durch Luftgütesensor, Klimabedienteil vorn mit digitaler Anzeige, beinhaltet einen Regen-, Licht- und Feuchtesensor, mit Kombi-Feinstaubfilter, indirekte Belüftung, Schlüsselkennung

Klimaautomatik

mit sonnenstandsabhängiger Regelung, regelt elektronisch die Lufttemperatur, -menge und -verteilung, mit Stauluftregelung und manuellem Umluftbetrieb, Feuchtesensor, Staub- und Pollenfilter, Defrosterdüsen für Windschutz- und Seitenscheiben, Schlüsselkennung

Standheizung/-lüftung

Die Standheizung erwärmt den Innenraum und befreit die Scheiben von Eis; die Standlüftung führt Frischluft zu und senkt die Innenraumtemperatur; mit Timer und separater Funkfernbedienung mit Funkrückmeldung

Gepäckversicherungs- und Ablagesysteme



Wendeladeboden

eine Seite in hochwertigem Velours, die andere als wasserdichte, strapazierfähige Schmutzwanne

Ablagefächer

in den Türverkleidungen vorn und hinten mit Abstellmöglichkeit für Getränkeflaschen, Handschuhfach auf der Beifahrerseite, Brillenfach im Innenlichtmodul vorn über dem Innenspiegel

Ablagepaket

beinhaltet Ablagenetze an der Lehne der Vordersitze, Ablagefach unter den Vordersitzen (in Kombination mit Memory-Funktion für den Fahrersitz nur unter dem Beifahrersitz), Getränkehalter in der Mittelarmlehne hinten und ein Schloss für das Handschuhfach

Getränkehalter

in der Mittelkonsole

Gepäcksicherungs- und Ablagesysteme

Durchladeeinrichtung

mit entnehmbarer Ski-/Snowboardtasche

durch Einhängegurt fixierbar, für den praktischen Transport von langen Gegenständen, z. B. bis zu 4 Paar Ski mit bis zu 200 cm Länge oder 2 Snowboards

Trennnetz

karoserieseitig oder an der umgeklappten Rücksitzlehne zu befestigen, sowohl bei hochgestellter, einseitig umgeklappter als auch beidseitig umgeklappter Rücksitzlehne sehr hilfreich; herausnehmbar

Verzurrösen

4-fach im Gepäckraum, zur Befestigung von Gepäckstücken und Gegenständen, Einhängepunkte für das Kombinetz

Wendematte

für den Gepäckraum, einseitig Velours bzw. gummiert, ausklappbar für die gesamte Ladefläche, auch bei umgeklappter Rücksitzlehne, mit ausklappbarer Ladekanten- und Stoßfängerabdeckung



Schienensystem mit Fixierset

im Gepäckraum, mit Teleskopstange und Befestigungsgurt, zur individuellen Aufteilung des Gepäckraums und zur Fixierung von Gegenständen



Gepäckraumpaket

bestehend aus Kombinetz im Gepäckraum, Befestigungshaken, Gepäcknetz an der rechten Gepäckraumseite und 12-Volt-Steckdose

Gepäckraumabdeckung

bequemes Be- und Entladen des Gepäckraums. Die Abdeckung gleitet bei geöffneter Heckklappe in speziellen Führungen nach oben, sobald man sie leicht anhebt.

Weitere Innenausstattungen



Teppich und Fußmatten Audi exclusive

Die Farben des Teppichs, der Fußmatten und des Keders sind aus dem Farbangebot Audi exclusive frei wählbar. Ein Angebot der quattro GmbH

Fußmatten vorn

aus Velours, abgestimmt auf die jeweilige Teppichfarbe

Fußmatten hinten

zusätzlich zu den Fußmatten vorn, aus Velours, abgestimmt auf die jeweilige Teppichfarbe

Fußmatten Audi exclusive

Die Farben der Fußmatten und des Keders sind aus dem Farbangebot Audi exclusive frei wählbar. Ein Angebot der quattro GmbH

Einstiegsleisten

auf den Türschwelleren; bei A4 allroad quattro mit Aluminiumeinlage und allroad quattro Schriftzug und bei S4/S4 Avant mit Aluminiumeinlage und S4-Schriftzug

Fensterheber

vorn und hinten elektrisch, mit Überschusskraftbegrenzung, Tipp-auf- und Tipp-zu-Funktion mit Komfortschaltung

Zigarettenanzünder und Aschenbecher

Aschenbecher in der Mittelkonsole vorn und hinten, Zigarettenanzünder im Aschenbecher vorn integriert

Haltegriffe

gedämpft, 4-fach, klappbar, im Dachbereich versenkt, Kleiderhaken an den hinteren Haltegriffen

Steckdose 12 Volt

in der Seitenverkleidung im Gepäckraum hinten rechts

Steckdose 230 Volt

in der Mittelkonsole im Fond anstelle der 12-Volt-Steckdose

Sonnenblenden ausziehbar

auf der Fahrer- und Beifahrerseite ausziehbar

Aluminiumoptik im Interieur

an Lichtschalter, Klimaanlage, dem MMI-Dreh-/Drücksteller, den Ausströmern, dem Spiegelverstellungsschalter, den Fensterheberschaltern sowie um die Schalt- bzw. Wählhebelsmanschette

MMI® und Navigationssysteme

Audi connect

Vernetzte Mobilität. Der Begriff Audi connect bündelt alle Anwendungen und Entwicklungen, die heutige und künftige Audi Modelle mit dem Internet, dem Besitzer und der Infrastruktur verbinden. Audi connect schafft Infotainment- und Entertainmentfunktionen und hebt Komfort sowie den Spaß am Automobil auf ein neues Niveau. Über ein im Bluetooth-Autotelefon online integriertes UMTS-Modul und eine SIM-Karte des Kunden im Fahrzeug werden im Audi A4 Online-Informationen (wie Navigation mit Point-of-Interest-Suche, Google Earth-Bildern und Street View, Wetter, Nachrichten, Audi Verkehrsinformationen online, Internet-radio³) direkt in das Fahrzeug übermittelt und integriert. Die optionale Audi MMI Navigation plus ermöglicht die Nutzung dieser Audi connect-Dienste. Dank eines WLAN-Hotspots kann während der Fahrt im Fond oder im Stand über ein mobiles Endgerät auf das Internet zugegriffen werden.

Audi connect-Dienste sind nur mit Mobiltelefonverträgen mit Datenoption und nur innerhalb der Abdeckung der Mobilfunknetze verfügbar. Durch den Empfang von Datenpaketen aus dem Internet können, abhängig von Ihrem Mobilfunktarif und insbesondere beim Betrieb im Ausland, zusätzliche Kosten entstehen: Aufgrund des hohen Datenvolumens wird die Verwendung einer Daten-Flatrate dringend empfohlen! Nähere Informationen erhalten Sie von Ihrem Mobilfunkanbieter.

Audi connect steht mit Ausnahme von der Türkei, Malta, Zypern und Island in allen Ländern Europas zur Verfügung. In Russland nur im Großraum Moskau und St. Petersburg. Unter Umständen ist für die Nutzung der Audi connect-Dienste und des WLAN-Hotspots ein kostenpflichtiger, separater Mobilfunkvertrag notwendig. Nähere Informationen erhalten Sie von Ihrem Mobilfunkanbieter. Über die Verfügbarkeit der einzelnen Audi connect-Dienste in Ihrem Fahrzeug informiert Sie Ihr Audi Partner.

Auf Wunsch können Sie ab Werk Ihren Audi mit einem WLAN-Hotspot für drahtlosen Internetzugang ausstatten lassen. Die Ausstattung mit einem WLAN-Hotspot ist optional und nur in Verbindung mit MMI® Navigation plus bestellbar. Einfache Bedienung über MMI® Navigation plus, ein Multifunktions-Lenkrad oder Sprachdialogsystem. Der WLAN-Hotspot ist integriert, wenn Sie ein Bluetooth-Autotelefon online bestellen.

¹Über den genauen Einsatztermin informieren Sie sich bitte bei Ihrem Audi Partner.

²Die Audi Verkehrsinformationen online stehen Ihnen in folgenden Ländern zur Verfügung: Deutschland, Österreich, Schweiz, Belgien, Luxemburg, Frankreich, Italien.

³Nutzungsrecht für Audi Verkehrsinformationen online für 36 Monate ab Erstzulassung ohne zusätzliche Nutzungsgebühren. Gerne informiert Sie Ihr Audi Partner über Verlängerungsoptionen und dabei eventuell anfallende Kosten.



MMI® Navigation

inklusive Navigationsdaten (DVD), 6,5-Zoll-Farbdisplay mit hochwertiger Kartendarstellung und zahlreichen detaillierten Anzeigemöglichkeiten, Sprachbedienung (Zieleingabe über Buchstabieren), dynamische Zielführung mit TMC (soweit verfügbar), MP3- und WMA-fähiges DVD-Laufwerk für Navigationsdaten (DVD), auch nutzbar für Musik-CDs, zusätzliche Pfeildarstellung im Fahrerinformationssystem, Radio mit 3-fach-Tuner, Phasendiversity, 2 SDHC-Kartenleser (für bis zu 32 GB), AUX-IN-Anschluss, 8 Passivlautsprecher (vorn und hinten), Gesamtleistung 80 Watt

Navigationsdaten (DVD)

enthält Navigationsdaten für die Länder (soweit digitalisiert): Albanien, Andorra, Belgien, Bosnien-Herzegowina, Bulgarien, Dänemark, Deutschland, Estland, Finnland, Frankreich, Gibraltar, Griechenland, Großbritannien, Irland, Island, Italien, Kosovo, Kroatien, Lettland, Liechtenstein, Litauen, Luxemburg, Mazedonien, Moldawien, Monaco, Montenegro, Niederlande, Norwegen, Österreich, Polen, Portugal, Rumänien, Russland, San Marino, Schweden, Schweiz, Serbien, Slowakische Republik, Slowenien, Spanien (inklusive Kanarischer Inseln), Tschechische Republik, Ukraine, Ungarn, Vatikanstadt, Weißrussland



MMI® Navigation plus

inklusive Navigationsdaten (Festplatte), hochauflösendes 7-Zoll-Farbdisplay mit hochwertiger Kartendarstellung und Topografie-Karteneinfärbung, Anzeige von vielen Sehenswürdigkeiten und Stadtmodellen in 3D, Wahl aus 3 Alternativrouten, Scrollen entlang der Route, Manövrieren in der Karte mit Joystick im Steuerungsknopf, Vorlesen der TMCpro-Meldungen, Routeninfo in Splitscreendarstellung (Manöverpunkte, Points of Interest an Autobahnen, TMCpro auf Route), Kreuzungsdetaillkarte und Spurempfehlung, dynamische Zielführung mit TMCpro (soweit verfügbar), Sprachdialogsystem (Zieleingabe über Ganzworteingabe in einem Satz), zusätzliche Pfeildarstellung im Fahrerinformationssystem mit Farbdisplay, 8 Passivlautsprecher (vorn und hinten), Gesamtleistung 80 Watt, Radio mit 3-fach-Tuner und Phasendiversity, Festplatte auch als Speicher für Musik nutzbar (20 GB), MP3-, WMA-, AAC und MPEG-4-fähiges DVD-Laufwerk, auch nutzbar für Musik- und Video-DVDs, 2 SDHC-Kartenleser (für bis zu 32 GB), AUX-IN-Anschluss. In Kombination mit Bluetooth-Autotelefon online ist die Nutzung von Audi connect-Diensten (z. B. Navigation mit Google-Earth-Bildern und Street View, Wetter und Nachrichten, Audi Verkehrsinformationen online^{2,3}) möglich. (Nur in Verbindung mit Fahrerinformationssystem mit Farbdisplay und einem Multifunktions-Lederlenkrad bestellbar)

MMI® und Navigationssysteme

Navigationsdaten (Festplatte)

enthält Navigationsdaten für die Länder (soweit digitalisiert):

Europa: Albanien, Andorra, Belgien, Bosnien-Herzegowina, Bulgarien, Dänemark, Deutschland, Estland, Finnland, Frankreich, Gibraltar, Griechenland, Großbritannien, Irland, Island, Italien, Kosovo, Kroatien, Lettland, Liechtenstein, Litauen, Luxemburg, Mazedonien, Moldawien, Monaco, Montenegro, Niederlande, Norwegen, Österreich, Polen, Portugal, Rumänien, Russland, San Marino, Schweden, Schweiz, Serbien, Slowakische Republik, Slowenien, Spanien (inklusive Kanarischer Inseln), Tschechische Republik, Ukraine, Ungarn, Vatikanstadt, Weißrussland

Nordamerika: Bahamas, Kanada, Mexiko, Puerto Rico, USA (inkl. Alaska, Hawaii, Virgin Islands)

weitere Regionen: AGCC (Abu Dhabi, Bahrain, Dubai, Katar, Kuwait, Oman, Saudi-Arabien), China, Japan, Hongkong, Macao, Malaysia, Singapur, Australien, Neuseeland, Südafrika



Fahrerinformationssystem mit Farbdisplay

versorgt Sie auf einem hochauflösenden Display mit Informationen von Bordcomputer, Auto-Check-System, Anzeigumfängen des MMI-Systems, Bremsverschleißanzeige vorn, Uhr sowie digitaler Geschwindigkeitsanzeige; bei Temperaturen unter +5 °C warnt die Außentemperaturanzeige mit einem Eiskristall im Anzeigefeld vor möglichem Glatteis. Außerdem wird das Display bei Fahrzeugen mit Schaltgetriebe zur Schaltanzeige verwendet. Das integrierte Effizienzprogramm unterstützt Sie mit Verbrauchsdatenübersichten, der Anzeige von Zusatzverbrauchern, einer vergrößerten Schaltanzeige und Sparhinweisen für ökonomischeres Fahren. Inklusive Pausenempfehlung

Fahrerinformationssystem

versorgt Sie auf einem Monochromdisplay mit Informationen von Bordcomputer, Auto-Check-System, Anzeigumfängen des MMI-Systems, Bremsverschleißanzeige vorn, Uhr sowie digitaler Geschwindigkeitsanzeige; bei Temperaturen unter +5 °C warnt die Außentemperaturanzeige mit einem Eiskristall im Anzeigefeld vor möglichem Glatteis. Außerdem wird das Display bei Fahrzeugen mit Schaltgetriebe zur Schaltanzeige verwendet. Das integrierte Effizienzprogramm unterstützt Sie mit Verbrauchsdatenübersichten, der Anzeige von Zusatzverbrauchern und Sparhinweisen für ökonomischeres Fahren. Inklusive Pausenempfehlung



Pausenempfehlung

Bestandteil des Fahrerinformationssystems; die Pausenempfehlung analysiert das Fahrverhalten mittels verschiedener Sensoren und warnt den Fahrer bei Anhaltspunkten, die auf eine beginnende Unaufmerksamkeit schließen lassen. Dabei werden z. B. Lenkbewegungen und Schalter-/Pedalbetätigungen erfasst und mit den individuellen Verhaltensmustern des jeweiligen Fahrers abgeglichen. Die Pausenempfehlung warnt den Fahrer durch eine Anzeige im Fahrerinformationssystem und durch ein akustisches Signal. Das System ist ab 65 km/h aktiv und jederzeit über das Car-Menü deaktivierbar. (Nicht in Verbindung mit Radioanlage chorus bestellbar)

Radio- und TV-Anlagen



Radioanlage chorus

mit CD-Laufwerk, dynamisierte Senderliste, 30 Stationspeicher, Empfangsbereich FM (UKW) und AM (MW, LW), MMI-Bedienkonzept, monochromer 6,5-Zoll-Bildschirm, geschwindigkeitsabhängige Lautstärkeregelung, Phasendiversity, 8 Passivlautsprecher (vorn und hinten), Gesamtleistung 80 Watt; Hinweis: Mit der Radioanlage chorus können bestimmte Einstellungen im Car-Menü nicht vorgenommen werden.

Digitaler Radioempfang

zusätzlich zum analogen Senderangebot Empfang von digital ausgestrahlten Radiosendern mit besserer Klangqualität, inklusive Empfang von DAB+. In Verbindung mit MMI Navigation oder MMI Navigation plus zusätzlich Empfang von DMB Audio, ein 2. DAB-Tuner sucht permanent nach alternativen Empfangsfrequenzen des eingestellten Senders, gleichzeitig wird die Senderliste aktualisiert. Bitte beachten: Empfang ist abhängig von lokaler digitaler Netzverfügbarkeit.

Lautsprecher vorn und hinten

8 Passivlautsprecher (vorn und hinten), Gesamtleistung 80 Watt

Radio- und TV-Anlagen



Radioanlage concert

Ausstattung wie Radioanlage chorus; zusätzlich 6,5-Zoll-TFT-Farbbildschirm, SDHC-Kartenleser (bis 32 GB), jeweils MP3-, AAC- und WMA-fähig, TP-Memo-Funktion und AUX-IN-Anschluss

TV-Empfang

Empfang von digital (DVB-T) ausgestrahlten unverschlüsselten Fernsehsendern (MPEG-2- oder MPEG-4-Standard), DVB-T-Audio-Sendern, Teletext und Electronic Program Guide (EPG). Externer AV-IN-Anschluss über Adapterkabel (über Audi Original Zubehör erhältlich). Bitte beachten: TV-Empfang abhängig von lokaler digitaler Netzverfügbarkeit. Keine AV- oder TV-Video-Ausgabe im Fahrbetrieb (Audio-Ausgabe auch im Fahrbetrieb verfügbar)

Audi sound system

6-Kanal-Verstärker, 10 Lautsprecher inklusive Center-speaker in der Armaturentafel und Subwoofer in der Heckablage (bei A4 Avant/A4 allroad quattro/S4 Avant: in der Reserveradmulde), Gesamtleistung 180 Watt



Radioanlage symphony

Ausstattung wie Radioanlage concert, zusätzlich mit integriertem 6-fach-CD-Wechsler

Bang & Olufsen Sound System

Surround-Sound-Wiedergabe über 14 Hochleistungslautsprecher; 1 Centerspeaker und 2 Mitteltöner in der Armaturentafel; je 1 Hochtöner im Spiegeldreieck; je 1 Tieftöner in den vorderen Türen; 2 Hochtöner und 2 Tief-Mitteltöner in den hinteren Türen; 2 Surround-Lautsprecher sowie 1 Subwoofer in der Heckablage (bei A4 Avant/A4 allroad quattro/S4 Avant: in der Reserveradmulde), exklusive Lautsprecherabdeckungen mit Aluminiumapplikationen, dynamische Fahrgeräuschkompensation, 10-Kanal-Verstärker, Gesamtleistung 505 Watt. In Verbindung mit MMI Navigation plus und dem integrierten DVD-Laufwerk ist die Wiedergabe von 5.1 Surround Sound möglich.

CD-Wechsler

im Handschuhfach für 6 CDs (MP3- und WMA-fähig), erschütterungsgesichert, leicht zugänglich, ohne Magazin, jede CD einzeln lad- bzw. wechselbar. Die Wiedergabe von kopiergeschützten Musikdateien (DRM) ist nicht möglich.

Audi music interface

zur Anbindung von Apple iPod ab Generation 4, Apple iPhone (Musikfunktionalität) sowie USB-Speichermedien und MP3-Playern. Das Audi music interface ist im Handschuhfach untergebracht, die Bedienung erfolgt über MMI Navigation plus, MMI Navigation, Radioanlage symphony, Radioanlage concert oder ein Multifunktions-Lederlenkrad. Hinweis: nur in Verbindung mit speziellem Adapterkabel nutzbar (Audi Original Zubehör). Informationen über kompatible MP3-Player erhalten Sie bei Ihrem Audi Partner und im Internet unter www.audi.com/mp3. (In Verbindung mit Audi music interface entfällt der separate AUX-IN-Anschluss.)

Adapterkabelset für Audi music interface bestehend aus 2 Verbindungskabeln zur Anbindung von iPod/iPhone oder Datenträger/Medienplayer mit USB-Anschluss (Typ A); weitere Adapterkabel über Audi Original Zubehör erhältlich. Informationen zu Kompatibilitäten unter www.audi.com/mp3

auch erhältlich als:

Adapterkabelset plus

zusätzlich zum Adapterkabelset für Audi music interface Unterstützung der Darstellung von CoverArts und Videofunktionen; abhängig vom verwendeten iPod; nur nutzbar in Verbindung mit neueren iPod-Generationen; Informationen zu Kompatibilitäten unter www.audi.com/mp3. Weitere Adapterkabel über Audi Original Zubehör erhältlich

Vorbereitung für Rear Seat Entertainment

beinhaltet Vorverkabelung sowie Aufnahme für die Halter, in der Rückenlehne des Fahrer- und Beifahrersitzes. Das Rear Seat Entertainment-Paket (Tabletplayer mit Halter) ist als Plug-and-play-Lösung über Audi Original Zubehör erhältlich.

Telefon und Kommunikation



Bedienhörer für Bluetooth-Autotelefon und Bluetooth-Autotelefon online

mit Farbdisplay und integriertem SIM-Kartenleser, für diskretes Telefonieren; komfortables Schreiben von SMS durch automatische Worterkennung. Unterbringung des Hörers in der Mittelarmlehne vorn

Bluetooth-Schnittstelle

Bluetooth-fähige Mobiltelefone können über die Schnittstelle mit dem Fahrzeug verbunden werden. Freies Sprechen im Fahrzeug über Mikrofon möglich. Informationen zu Kompatibilitäten unter www.audi.com/bluetooth

Handyvorbereitung (Bluetooth)

beinhaltet eine Freisprecheinrichtung und Sprachbedienung für die Telefonfunktionen sowie eine Vorbereitung für eine optionale handyspezifische Ladeeinrichtung in der Mittelkonsole zwischen Fahrer- und Beifahrersitz; die Bedienung erfolgt über MMI Navigation plus, MMI Navigation, Radioanlage concert, Radioanlage symphony, ein Multifunktions-Lederlenkrad oder, soweit vorhanden, über das Sprachdialogsystem. Adapter und Informationen über kompatible Handys erhalten Sie bei Ihrem Audi Partner oder unter www.audi.com/bluetooth.

Bluetooth-Autotelefon

komfortable Anbindung Ihres Bluetooth-fähigen Mobiltelefons an das fahrzeuginterne GSM-Modul (Voraussetzung: Handy besitzt SIM Access Profile), zusätzlicher SIM-Kartenleser in der Blende der MMI Navigation. Übernahme von Telefonbucheinträgen in das Fahrzeug sowie Verwaltung von Ruflisten; einfache Bedienung über MMI Navigation, ein Multifunktions-Lederlenkrad oder das Sprachdialogsystem. Informationen zu Kompatibilitäten unter www.audi.com/bluetooth

Assistenzsysteme

Audi side assist

Spurwechselassistent, überwacht innerhalb der Systemgrenzen ab einer Geschwindigkeit von 30 km/h mittels Radartechnik den Bereich links und rechts neben sowie hinter dem fahrenden Fahrzeug und informiert bzw. warnt den Fahrer mittels einer LED-Anzeige im Außenspiegel, wenn ein anderes Fahrzeug von Audi side assist als kritisch bezüglich eines Spurwechsels eingeschätzt wird

adaptive cruise control

automatische Distanzregelung (Regelbereich 30–200 km/h); erkennt innerhalb von Systemgrenzen mithilfe eines Radarsensors vorausfahrende Fahrzeuge und hält den Abstand durch automatisches Bremsen und Beschleunigen; 4 Abstandsstufen und verschiedene Fahrmodi individuell einstellbar; inklusive Audi pre sense front: Der Audi braking guard warnt den Fahrer durch einen erweiterten Bremsassistenten im Falle einer erkannten drohenden Kollision mit einem vorausfahrenden Fahrzeug; Erweiterung um die Funktion einer Vollverzögerung: Diese wird unter 30 km/h eingeleitet, wenn Kollisionsgefahr mit einem stehenden oder fahrenden Fahrzeug besteht, um diese Kollision ggf. zu vermeiden.

Bluetooth-Autotelefon online

komfortable Anbindung Ihres Bluetooth-fähigen Mobiltelefons an das fahrzeuginterne UMTS-Modul (Voraussetzung: Mobiltelefon verfügt über SIM Access Profile), zusätzlicher SIM-Kartenleser in der Blende der MMI Navigation plus. Übernahme von Telefonbucheinträgen in das Fahrzeug sowie Verwaltung von Ruflisten. Inklusive der Audi connect-Dienste Verkehrsinformationen online^{1,2}, Point-of-Interest-Suche, Navigation mithilfe von Google Earth-Bildern und Street View, Zieleinspeisung, Informationsdienste wie z. B. Wetter und WLAN-Hotspot für Internetzugriff im Fond über mobiles Endgerät (z. B. Laptop).

Aufgrund des hohen Datenvolumens (betrifft derzeit vor allem Navigation mithilfe von Google-Earth-Bildern und WLAN-Hotspot) wird ein Mobilfunkvertrag mit Daten-Flatrate dringend empfohlen. Inhalt und Umfang der angebotenen Audi connect-Dienste können variieren und sind nur mit Mobiltelefonverträgen mit Datenoption und nur innerhalb der Abdeckung der Mobilfunknetze verfügbar; durch die Nutzung entstehen zusätzliche Kosten (Gebühren und Abrechnung entsprechend persönlichem Mobilfunkvertrag); sie werden nur in Europa (Russland: nur Raum Moskau und St. Petersburg; nicht in: Türkei, Zypern, Malta, Island) angeboten; einfache Bedienung über die MMI Navigation plus; ein Multifunktions-Lederlenkrad oder das Sprachdialogsystem. Informationen zu Kompatibilitäten unter www.audi.com/bluetooth

Die modellspezifischen Serien- und Sonderausstattungen entnehmen Sie bitte dem Index ab Seite 122.

¹Die Audi Verkehrsinformationen online stehen Ihnen in folgenden Ländern zur Verfügung: Deutschland, Österreich, Schweiz, Belgien, Luxemburg, Frankreich, Italien.

Assistenzsysteme



Einparkhilfe plus mit Rückfahrkamera

akustische und optische Einparkhilfe nach vorn und nach hinten, Bildarstellung des Bereichs hinter dem Fahrzeug im MMI-Display, mit dynamischen Anzeigemodi für die berechnete Fahrspur (lenkwinkelabhängig), inklusive Hilfs- und Führungslinien für das Einparken in Querparklücken und zur Erkennung der Umlenkpunkte beim Längseinparken, Rückfahrkamera unauffällig in die Griffleiste der Gepäckraumklappe integriert

Assistenz-Paket

im Assistenz-Paket werden die Funktionen der folgenden Assistenzsysteme zusammengefasst:
Einparkhilfe plus (Upgrade-Möglichkeit auf Einparkhilfe plus mit Rückfahrkamera), Audi active lane assist und adaptive cruise control

Einparkhilfe hinten

unterstützt das rückwärtige Einparken innerhalb der Systemgrenzen durch akustisches Anzeigen des Abstands hinter dem Fahrzeug zu einem erkannten Objekt; Messung durch Ultraschallsensoren, unauffällig in den Stoßfänger integriert.

Einparkhilfe plus

akustische und optische Einparkhilfe nach vorn und nach hinten mit Anzeige im MMI-Display; Messung durch Ultraschallsensoren, unauffällig in die Stoßfänger integriert

Audi active lane assist

Spurhalteassistent, unterstützt den Fahrer innerhalb von Systemgrenzen komfortabel bei der Spurhaltung (Funktionsbereich 60–250 km/h). Ist das System aktiviert und bereit und hat der Fahrer keinen Blinker gesetzt, hilft der Audi active lane assist durch sanfte, korrigierende Lenkeingriffe das Fahrzeug innerhalb erkannter Fahrbegrenzungslinien zu führen; dabei kann der Fahrer wählen, ob er kontinuierlich oder erst kurz vor Überfahren der Spurmarkierung unterstützt werden möchte (Lenkzeitpunkte früh/spät wählbar); zusätzlich Lenkradvibration auf Fahrerwunsch einstellbar

Anfahrassistent

hält das Fahrzeug nach dem Anhalten sowohl an nahezu allen Steigungen als auch in fast jedem Gefälle zeitlich unbegrenzt. Das System wird per Tastendruck aktiviert und ermöglicht dem Fahrer ein komfortables Anfahren ohne Betätigung der elektromechanischen Parkbremse.

Geschwindigkeitsregelanlage

hält die gewünschte Geschwindigkeit ab etwa 30 km/h konstant, sofern es die Motorleistung bzw. die Motorbremswirkung zulässt, zusätzlich aktiver Bremsengriff, z. B. bei Bergabfahrt, Bedienung über separaten Lenkstockhebel, Anzeige der gesetzten Geschwindigkeit im Fahrerinformationssystem

Fahrwerke/Bremsen

Audi drive select

Änderung der Fahrzeugcharakteristik durch z. B. Anpassung der Lenkungsunterstützung, Gaspedal- und Schaltkennlinie. Darüber hinaus hat das System Einfluss auf weitere optionale Ausstattungen, verfügbare Modi: comfort, auto, dynamic, efficiency und – in Verbindung mit einem MMI-Navigationssystem – individual. Alle Modelle verfügen zusätzlich über den Modus efficiency, der Motor, Automatikgetriebe, optional adaptive cruise control sowie Klimatisierung in eine verbesserte Grundeinstellung versetzt.

Dynamiklenkung

steigert die Fahrdynamik und den Fahrkomfort durch eine fahrsituationsabhängige dynamische Regelung der Lenkung z. B. bei Kurvenfahrt, Spurwechsel oder Einparken. Neben einer Anpassung des Lenkaufwands (wie bei der elektromechanischen Servolenkung) erfolgt zusätzlich eine Anpassung des Lenkwinkels (Lenkübersetzung). Weiterhin wird die Fahrzeugstabilisierung über ESP durch das System unterstützt. (Nur in Verbindung mit Audi drive select bestellbar)

Dynamikfahrwerk

für hervorragende Fahrdynamik bei sehr gutem Fahrkomfort mit 5-Lenker-Leichtbau-Vorderachse, Rohr-Querstabstabilisator; Trapezlenker-Hinterachse mit Einzerradaufhängung; 2-Rohr-Gasdruckdämpfer und Schraubenfeder, Vorderachsträger mit der Karosserie fest verschraubt, Hinterachsträger elastisch gelagert

Fahrwerk mit Dämpferregelung

elektronisch geregelte Anpassung an unterschiedliche Fahrsituationen (bei S4/S4 Avant: auf Basis des S-Sportfahrwerks); dynamische oder komfortorientierte Ausprägung der Dämpferabstimmung, einstellbar über Audi drive select. (Nur in Verbindung mit Audi drive select bestellbar)

Fahrwerke/Bremsen

Sportfahrwerk

Tieferlegung um 20 mm gegenüber dem Dynamikfahrwerk mit straffer abgestimmter Federung und Dämpfung für direkteren Fahrbahnkontakt und sportliches Handling

S line-Sportfahrwerk

mit dynamischerer Fahrwerksabstimmung und Tieferlegung um 10 mm gegenüber dem Sportfahrwerk

S-Sportfahrwerk

mit straffer, abgestimmter Federung und Dämpfung für direkteren Fahrbahnkontakt und sportliches Handling; 5-Lenker-Leichtbau-Vorderachse, Rohr-Querstabstabilisator; Trapezlenker-Hinterachse mit Einzerradaufhängung; 2-Rohr-Gasdruckdämpfer und Schraubenfeder, Vorderachsträger mit der Karosserie fest verschraubt, Hinterachsträger elastisch gelagert

Bremsanlage

2-Kreis-Bremsanlage mit diagonaler Aufteilung, Anti-Blockier-System ABS mit elektronischer Bremskraftverteilung EBV, elektronisches Stabilisierungsprogramm ESP mit Bremsassistent, Tandem-Bremskraftverstärker, Scheibenbremsen vorn/hinten, vorn innenbelüftet

Bremssättel

bei S4/S4Avant: schwarz lackiert, vorn mit S4-Emblem

Elektromechanische Parkbremse

umfasst Parkbremsfunktion im Stand, Anfahrhilfe durch automatisches Lösen beim Anfahren und Notbremsfunktion während der Fahrt über alle 4 Räder

Technik/Sicherheit

Karosserie verzinkt

(vollverzinkt im korrosionsgefährdeten Bereich), selbsttragend, mit der Bodengruppe verschweißt, Front- und Heckbereich mit definierten Knautschzonen, Kotflügel vorn aus Aluminium. (12 Jahre Gewährleistung gegen Durchrostung)

Airbags

adaptiver Frontaufprallschutz mit Sitzpositionserkennung und Fullsize-Airbag für Fahrer und Beifahrer; Seitenairbags vorn (Thorax-Becken-Airbag); Kopfairbagsystem

Seitenairbags

vorn in die Sitzlehnen integriert (Thorax-Becken-Airbag); inklusive Kopfairbagsystem, entfaltet sich über die gesamte Länge der seitlichen Fensterfläche im Bereich der 1. und 2. Sitzreihe und schützt Front- und Fondpassagiere bei einem Seitenaufprall

Seitenairbags hinten

als Ergänzung zum Seitenaufprallschutz in den Türen (Thorax-Becken-Airbag)

Integrales Kopfstützensystem

Im Falle einer Heckkollision wird durch die Gestaltung des Sitzes der Oberkörper stabilisiert und der Kopf besser abgestützt. Dadurch wird die Schutzwirkung erhöht bzw. die Gefahr eines Schleudertraumas vermindert.

Sicherheitsgurte

3-Punkt-Automatikgurte für alle Sitzplätze, mit Gurtkraftbegrenzer, Gurtstraffer und Gurtrageerkennung vorn; farblich auf das Interieur abgestimmt

Instrumenteneinsatz

mit regelbarer Beleuchtung, elektronischer Tachometer mit Kilometer- und Tageskilometerzähler, Drehzahlmesser und automatischem Zeigerhochlauf beim Motorstart, Funkuhr (in Verbindung mit MMI Navigation plus GPS-Uhr), Kühlmitteltemperaturanzeige und Kraftstoffvorratsanzeige; S4/S4 Avant: mit S-spezifischen grauen Zifferblättern, weißen Zeigern und S4-Schriftzug im Drehzahlmesser

Sicherheitslenksäule

enthält eine Verschiebemechanik mit Dämpfungsfunktion, die das Schutzpotenzial von Sicherheitsgurt und Airbag ergänzt

Verbandmaterial

im Staufach der Mittelarmlehne hinten

Warndreieck

mit Halterung an der Innenseite der Gepäckraumklappe

Antriebs-Schlupf-Regelung ASR

für gute Traktion, verringert das Durchdrehen der Antriebsräder

Elektronische Differenzialsperre EDS

Die Anfahrhilfe bremst automatisch bis zu einer Geschwindigkeit von ca. 100 km/h bei unterschiedlich griffiger Fahrbahn die Antriebsräder auf zu glattem Untergrund ab und sorgt so für kraftvolles Vorwärtkommen.

Elektronisches Stabilisierungsprogramm ESP

vernetzt ABS, EBV, ASR und EDS mit eigenen Sensoren und vergleicht die Fahrdaten mit Referenzdaten; sorgt bei jeder Geschwindigkeit durch gezieltes Abbremsen einzelner Räder und Eingriff ins Motormanagement für mehr Stabilität

ESP mit elektronischer Quersperre

Die elektronische Quersperrfunktion ist für Modelle mit Vorderradantrieb im ESP integriert. Sie verteilt die Antriebsmomente abhängig von der Fahrsituation durch gezielte Bremsingriffe. Bei Kurvenfahrten steuert die Quersperre aktiv gegen. Dies bedeutet verbesserte Traktion und Dynamik in Kurven und ein präziseres und neutraleres Fahrverhalten (weniger Untersteuern). Zusätzlich wird die Agilität während des Lenkens verbessert.

Elektromechanische Servolenkung

wartungsfreie Zahnstangenlenkung mit geschwindigkeitsabhängiger Servolenkung; präzises Lenkgefühl bei hohem Tempo, hervorragende Unterstützung beim Einparken

Handschaltgetriebe

6-Gang, vollsynchronisiert, hydraulisch betätigte Trockenkupplung mit asbestfreien Belägen, 2-Massen-Schwungrad

multitronic

stufenlose Getriebegeneration multitronic mit dynamischem Regel- und Sportprogramm, im manuellen Modus 8 Fahrstufen anwählbar, hydraulisch geregelte Lamellenkupplung (erhältlich für Modelle mit Vorderradantrieb)

Technik/Sicherheit

S tronic (für Modelle mit quattro® Antrieb)

Das 7-Gang-Doppelkupplungsgetriebe mit elektrohydraulischer Betätigung ermöglicht kürzere Schaltzeiten und Schalten nahezu ohne spürbare Zugkraftunterbrechung; bedienbar über die Schaltwippen hinter dem Lenkrad (optional, Serie bei S Modellen) oder den Wählhebel. Im Automatikbetrieb kann der Fahrer zwischen den Programmen D (Normal) und S (Sport) wählen.

Vorderradantrieb für A4/A4 Avant

quattro®

permanenter Allradantrieb mit asymmetrisch-dynamischer Momentenverteilung, selbstsperrendes Mittendifferenzial mit radselektiver Momentensteuerung, fahrsituationsabhängige Aufteilung der Antriebskräfte auf jedes einzelne Rad für ein kontrollierbareres Fahrverhalten

quattro® mit Sportdifferenzial

Das elektronisch geregelte Sportdifferenzial verteilt die Antriebskräfte variabel zwischen den Hinterrädern und sorgt für ein hervorragendes Beschleunigungsvermögen in Kurven und eine Stabilisierung des Fahrzeugs bei Lastwechselreaktionen. Ferner bewirkt es ein agileres Handling sowie ein direkteres Einlenkverhalten mit geringerem Lenkaufwand.

Start-Stop-System

hilft den Kraftstoffverbrauch und den CO₂-Ausstoß durch Abschalten des Motors in Standphasen zu senken, z. B. an Ampeln. Für einen Wiederstart wird der Startvorgang bereits beim Treten der Kupplung bzw. Lösen der Fußbremse eingeleitet.

Rekuperation

Durch Anhebung der Generatorspannung wird während einer Schub- oder Bremsphase Bewegungsenergie in nutzbare elektrische Energie umgewandelt. Durch diese Energie wird bei einer nachfolgenden Beschleunigung der Generator entlastet – und so bis zu 3 % Kraftstoff gespart.

Audi TDI clean diesel

Zusätzlich zur serienmäßigen Ausstattung mit Katalysator und Dieselpartikelfilter weisen die Modelle mit Audi TDI clean diesel durch ein neuartiges Abgasnachbehandlungssystem niedrige Abgasemissionen auf. Technisch erfolgt dies u. a. durch Zylinderdruckregelung, Common-Rail-Einspritzsystem mit Piezo-Technologie mit 2.000 bar Einspritzdruck, hocheffiziente Hochdruckabgasrückführung sowie einen Stickoxidkatalysator (DeNOx-Katalysator) mit AdBlue®-Tank (biologisch abbaubare Zusatzlösung, die in minimalen Mengen in den Katalysator eingespritzt wird). Nachfüllen des separaten AdBlue-Tanks gemäß Hinweisanzeige im Display des Kombiinstruments. Es wird empfohlen, den AdBlue-Tank beim Audi Partner nachfüllen zu lassen (ca. alle 15.000 km).

Fehlbetankungsschutz

verhindert mechanisch die Fehlbetankung von Dieselfahrzeugen mit Ottokraftstoffen

flexible fuel

Die flexible fuel-Modelle können mit Kraftstoffen unabhängig vom Mischungsverhältnis des Ottokraftstoffs mit Bioethanol E85 betankt werden.

Audi Anschlussgarantie



Audi Anschlussgarantie

direkt und ausschließlich beim Neuwagenkauf bestellbar; setzt die Herstellergarantie konsequent fort und bietet damit über die ersten 2 Jahre hinaus nachhaltig Risikoabsicherung und Kostenkontrolle im Service. 9 Laufzeit-/Gesamtleistungskombinationen sind wählbar:

Zusätzlich 1 Jahr Audi Anschlussgarantie, maximale Gesamtleistung 30.000 km

Zusätzlich 1 Jahr Audi Anschlussgarantie, maximale Gesamtleistung 60.000 km

Zusätzlich 1 Jahr Audi Anschlussgarantie, maximale Gesamtleistung 90.000 km

Zusätzlich 2 Jahre Audi Anschlussgarantie, maximale Gesamtleistung 40.000 km

Zusätzlich 2 Jahre Audi Anschlussgarantie, maximale Gesamtleistung 80.000 km

Zusätzlich 2 Jahre Audi Anschlussgarantie, maximale Gesamtleistung 120.000 km

Zusätzlich 3 Jahre Audi Anschlussgarantie, maximale Gesamtleistung 50.000 km

Zusätzlich 3 Jahre Audi Anschlussgarantie, maximale Gesamtleistung 100.000 km

Zusätzlich 3 Jahre Audi Anschlussgarantie, maximale Gesamtleistung 150.000 km

Audi Original Zubehör: Passt so gut zu Ihrem Audi wie Ihr Audi zu Ihnen.

Der Audi A4 ist ein besonderes Auto – als Limousine kann er Großes bewegen, als Avant ist er für die gesamte Familie da. Neuerdings sieht er sogar noch zukunftsweisender aus: Sowohl optisch als auch technisch können A4 und A4 Avant mit vielen Innovationen überzeugen. Das spiegelt sich auch in seiner Funktionalität wider: Mit Audi Original Zubehör machen Sie ihn noch attraktiver und individueller.





Weitere Informationen erhalten Sie im Audi A4-Zubehörcatalog, unter www.audi.com und bei Ihrem Audi Partner.





1 2

1 Dachträgertasche

Zur Aufbewahrung oder für den Transport von Grundträger und kleineren Dachaufbauten. Aus robustem Material, mit mehreren Schlaufen und Seitentasche für passendes Werkzeug oder Kleinteile. In 2 Größen erhältlich.

2 Ski- und Gepäckbox (480 l)*

Skibox für Wintersportgeräte und andere Gepäckstücke. Abschließbar und von beiden Seiten zu öffnen. Pflegeleicht durch glatte Oberfläche. Box auch mit 350 und 450 l erhältlich. (Nur in Verbindung mit dem Grundträger nutzbar.)

3 Grundträger

Grundträger für diverse Dachaufbauten wie Fahrradhalter, Kajakhalter oder Ski- und Gepäckbox. Das Profil besteht aus eloxiertem Aluminiumrohr. Der Grundträger ist gut zu montieren und abschließbar. Maximal zulässiges Gesamtgewicht von Träger, Aufbauteilen und Beladung 90 kg. Als Grundträger für die Limousine und als Relingträger für den Avant erhältlich.

4 Schneeketten

Für besseren Halt auf Schnee und Eis.

5 Winter-Aluminium-Gussräder im 5-Arm-Design

Schneekettentaugliches Winterkomplettad in der Dimension 7 J x 16 mit Reifen der Größe 225/55 R 16 und 7 J x 17 mit Reifen der Größe 225/50 R 17. Weitere Räder in verschiedenen Designs, auch für den Sommer, finden Sie im speziellen Zubehörkatalog.

6 Kleiderbügel

Für Jacketts, Sakkos oder andere Kleidungsstücke. Der Kleiderbügel wird an den vorderen Kopfstützen befestigt.

7 Gepäckraumschale

Gepäckraumschutz maßgefertigt. Abwaschbar und robust. Die Umrandung schützt den Gepäckraumboden besser vor ausgelaufenen Flüssigkeiten.

8 Bluetooth-Freisprecheinrichtung

Wiedergabe über fahrzeuginternes Soundsystem. Sprachsteuerung für jede Funktion und ohne vorheriges Training. Anbindung an bis zu 5 verschiedene Telefonverzeichnisse. Empfang und Anzeige von SMS-Nachrichten, wenn die Funktion vom Mobiltelefon unterstützt wird. Nicht in Verbindung mit MMI Navigation oder MMI Navigation plus verwendbar.

*Maximal zulässige Beladung 50 kg.



Modell	A4 1.8 TFSI (125 kW)				A4 2.0 TFSI quattro (132 kW) flexible fuel		A4 2.0 TFSI (155 kW)		A4 2.0 TFSI quattro (155 kW)				
Motorbauart	Reihen-4-Zylinder-Ottomotor mit Benzindirekteinspritzung, Abgasturboaufladung und Audi valvelift system				Reihen-4-Zylinder-Ottomotor mit Benzindirekteinspritzung, Abgasturboaufladung und Audi valvelift system		Reihen-4-Zylinder-Ottomotor mit Benzindirekteinspritzung, Abgasturboaufladung und Audi valvelift system		Reihen-4-Zylinder-Ottomotor mit Benzindirekteinspritzung, Abgasturboaufladung und Audi valvelift system				
Hubraum in cm ³ (Ventile pro Zylinder)	1798 (4)				1984 (4)		1984 (4)		1984 (4)				
Max. Leistung ¹ in kW bei min ⁻¹	125/3800–6200				132/4000–6000		155/4300–6000		155/4300–6000				
Max. Drehmoment in Nm bei min ⁻¹	320/1400–3700				320/1500–3900		350/1500–4200		350/1500–4200				
Kraftübertragung/Räder													
Antriebsart	Vorderradantrieb				Permanenter Allradantrieb quattro®		Vorderradantrieb		Permanenter Allradantrieb quattro®				
Getriebeart	6-Gang-Handschaltgetriebe [multitronic]				6-Gang-Handschaltgetriebe		[multitronic]		6-Gang-Handschaltgetriebe [7-Gang S tronic]				
Räder	Stahlräder mit Radvollblende, 7 J x 16				Aluminium-Schmiederäder, 7,5 J x 16		Aluminium-Schmiederäder, 7,5 J x 16		Aluminium-Schmiederäder, 7,5 J x 16				
Reifen	205/60 R 16				225/55 R 16		225/55 R 16		225/55 R 16				
Gewicht/Volumen													
Leergewicht ² in kg	1505	[1545]	1565	[1605]	1610	1655	[1560]	[1615]	1610	[1645]	1655	[1685]	
Zul. Gesamtgewicht in kg	1980	[2020]	2060	[2100]	2085	2150	[2035]	[2110]	2085	[2120]	2150	[2180]	
Zul. Dachlast/Stützlast in kg	90/80	[90/80]	90/80	[90/80]	90/80	90/80	[90/80]	[90/80]	90/80	[90/80]	90/80	[90/80]	
Zul. Anhängelast ³ in kg	750	[750]	750	[750]	750	750	[750]	[750]	750	[750]	750	[750]	
	1500	[1500]	1500	[1500]	1700	1700	[1500]	[1500]	1700	[1700]	1700	[1700]	
	1700	[1700]	1700	[1700]	1900	1900	[1700]	[1700]	1900	[1900]	1900	[1900]	
Tankinhalt ca. in l	63	[63]	63	[63]	61	61	[63]	[63]	61	[61]	61	[61]	
Fahrleistung/Verbrauch⁴													
Höchstgeschwindigkeit in km/h	230	[225]	222	[215]	232	224	[240]	[232]	246	[245]	238	[237]	
Beschleunigung 0–100 km/h in s	8,1	[8,3]	8,3	[8,4]	7,7	7,9	[6,9]	[7,2]	6,5	[6,5]	6,6	[6,6]	
Kraftstoffart	Super schwefelfrei ROZ 95 ⁶				Super schwefelfrei ROZ 95 ⁶ (oder Ethanolkraftstoff E85) ⁷		Super schwefelfrei ROZ 95 ⁶		Super schwefelfrei ROZ 95 ⁶				
Kraftstoffverbrauch ⁹ in l/100 km	innerorts	7,4	[6,9]	7,7	[7,0]	9,0 (12,7)	9,0 (12,8)	[7,7]	[7,7]	8,9	[8,8]	9,0	[8,7]
	außerorts	4,8	[5,1]	5,2	[5,4]	5,5 (7,9)	5,8 (8,1)	[5,0]	[5,4]	5,6	[5,8]	5,8	[6,0]
	kombiniert	5,7	[5,8]	6,1	[6,0]	6,8 (9,7)	6,9 (9,8)	[6,0]	[6,2]	6,8	[7,0]	7,0	[7,1]
CO ₂ -Emission ⁹ in g/km	innerorts	173	[160]	179	[162]	209 (209)	210 (210)	[178]	[178]	208	[202]	208	[202]
	außerorts	111	[118]	120	[125]	130 (130)	136 (136)	[116]	[124]	130	[134]	136	[140]
	kombiniert	134	[134]	141	[139]	159 (159)	162 (162)	[140]	[144]	159	[159]	162	[163]
Abgasnorm	EU5				EU5		EU5		EU5				

Modell	A4 2.0 TDI (88 kW) mit Dieselpartikelfilter		A4 2.0 TDI (105 kW) mit Dieselpartikelfilter		A4 2.0 TDI (130 kW) mit Dieselpartikelfilter		A4 2.0 TDI quattro (130 kW) mit Dieselpartikelfilter	
Motorbauart	Reihen-4-Zylinder-Dieselmotor mit Common-Rail-Einspritzsystem und Abgasurboaufladung		Reihen-4-Zylinder-Dieselmotor mit Common-Rail-Einspritzsystem und Abgasurboaufladung		Reihen-4-Zylinder-Dieselmotor mit Common-Rail-Einspritzsystem und Abgasurboaufladung		Reihen-4-Zylinder-Dieselmotor mit Common-Rail-Einspritzsystem und Abgasurboaufladung	
Hubraum in cm ³ (Ventile pro Zylinder)	1968 (4)		1968 (4)		1968 (4)		1968 (4)	
Max. Leistung ¹ in kW bei min ⁻¹	88/4000		105/4200		130/4200		130/4200	
Max. Drehmoment in Nm bei min ⁻¹	290/1750–2500		320/1750–2500		380/1750–2500		380/1750–2500	
Kraftübertragung/Räder								
Antriebsart	Vorderradantrieb		Vorderradantrieb		Vorderradantrieb		Permanenter Allradantrieb quattro®	
Getriebeart	6-Gang-Handschaltgetriebe		6-Gang-Handschaltgetriebe [multitronic]		6-Gang-Handschaltgetriebe [multitronic]		6-Gang-Handschaltgetriebe	
Räder	Stahlräder mit Radvollblende, 7 J x 16		Stahlräder mit Radvollblende, 7 J x 16		Aluminium-Schmiederäder, 7,5 J x 16		Aluminium-Schmiederäder, 7,5 J x 16	
Reifen	205/60 R 16		205/60 R 16		225/55 R 16		225/55 R 16	
Gewicht/Volumen	Limousine	Avant	Limousine	Avant	Limousine	Avant	Limousine	Avant
Leergewicht ² in kg	1560	1615	1555 [1590]	1610 [1650]	1555 [1595]	1610 [1650]	1640	1680
Zul. Gesamtgewicht in kg	2035	2110	2030 [2065]	2105 [2145]	2030 [2070]	2105 [2145]	2115	2175
Zul. Dachlast/Stützlast in kg	90/80	90/80	90/80 [90/80]	90/80 [90/80]	90/80 [90/80]	90/80 [90/80]	90/80	90/80
Zul. Anhängelast ³ in kg	ungebremst bei 12 % Steigung bei 8 % Steigung	750 1300 1500	750 1600 [1700] 1800 [1900]	750 [750] 1600 [1700] 1800 [1900]	750 [750] 1600 [1700] 1800 [1900]	750 [750] 1600 [1700] 1800 [1900]	750 1600 1800	750 1600 1800
Tankinhalt ca. in l	63	63	63 [63]	63 [63]	63 [63]	63 [63]	61	61
Fahrleistung/Verbrauch⁴								
Höchstgeschwindigkeit in km/h	205	197	216 [210]	208 [200]	230 [222]	222 [211]	228	222
Beschleunigung 0–100 km/h in s	10,5	10,9	9,2 [9,1]	9,5 [9,5]	8,2 [7,9]	8,4 [8,1]	7,8	7,9
Kraftstoffart	Diesel schwefelfrei ⁸		Diesel schwefelfrei ⁸		Diesel schwefelfrei ⁸		Diesel schwefelfrei ⁸	
Kraftstoffverbrauch ⁹ in l/100 km	innerorts außerorts kombiniert	5,4 4,0 4,5	5,6 4,2 4,7	5,4 [5,7] 4,0 [4,4] 4,5 [4,8]	5,6 [5,6] 4,2 [4,5] 4,7 [4,9]	5,5 [5,7] 4,1 [4,4] 4,6 [4,8]	5,7 [5,6] 4,3 [4,5] 4,8 [4,9]	6,1 4,5 5,3
CO ₂ -Emission ⁹ in g/km	innerorts außerorts kombiniert	142 106 119	146 111 124	142 [148] 106 [114] 119 [127]	146 [146] 111 [118] 124 [129]	144 [148] 106 [114] 120 [127]	149 [146] 113 [118] 126 [129]	161 119 134
Abgasnorm	EU5		EU5		EU5		EU5	

Modell		A4 3.0 TDI (150 kW) mit Dieselpartikelfilter	A4 3.0 TDI quattro (180 kW) mit Dieselpartikelfilter	A4 3.0 TDI clean diesel quattro (180 kW) mit Dieselpartikelfilter und Stickoxidkatalysator ¹⁰			
Motorbauart		V6-Zylinder-Dieselmotor mit Common-Rail-Einspritzsystem und Abgasturboaufladung	V6-Zylinder-Dieselmotor mit Common-Rail-Einspritzsystem und Abgasturboaufladung	V6-Zylinder-Dieselmotor mit Common-Rail-Einspritzsystem und Abgasturboaufladung			
Hubraum in cm ³ (Ventile pro Zylinder)		2967 (4)	2967 (4)	2967 (4)			
Max. Leistung ¹ in kW bei min ⁻¹		150/3500–4500	180/4000–4500	180/4000–4500			
Max. Drehmoment in Nm bei min ⁻¹		400/1250–3500	500/1400–3250	500/1400–3250			
Kraftübertragung/Räder							
Antriebsart		Vorderradantrieb	Permanenter Allradantrieb quattro®	Permanenter Allradantrieb quattro®			
Getriebeart		[multitronic]	[7-Gang S tronic]	[7-Gang S tronic]			
Räder		Aluminium-Schmiederäder, 7,5 J x 16	Aluminium-Schmiederäder, 7,5 J x 16	Stahlräder mit Radvollblende, 7 J x 16			
Reifen		225/55 R 16	225/55 R 16	205/60 R 16			
Gewicht/Volumen		Limousine	Avant	Limousine	Avant		
Leergewicht ² in kg		[1665]	[1715]	[1755]	[1800]	[1795]	[1840]
Zul. Gesamtgewicht in kg		[2140]	[2210]	[2230]	[2295]	[2270]	[2335]
Zul. Dachlast/Stützlast in kg		[90/80]	[90/80]	[90/80]	[90/80]	[90/80]	[90/80]
Zul. Anhängelast ³ in kg	ungebremst bei 12 % Steigung bei 8 % Steigung	[750] [1700] [1900]	[750] [1700] [1900]	[750] [1900] [2100]	[750] [1900] [2100]	[750] [1900] [2100]	[750] [1900] [2100]
Tankinhalt ca. in l		[63]	[63]	[61]	[61]	[61]	[61]
Fahrleistung/Verbrauch⁴							
Höchstgeschwindigkeit in km/h		[235]	[230]	[250] ⁵	[250] ⁵	[250] ⁵	[250] ⁵
Beschleunigung 0–100 km/h in s		[7,1]	[7,3]	[5,9]	[6,1]	[5,9]	[6,1]
Kraftstoffart		Diesel schwefelfrei ⁸		Diesel schwefelfrei ⁸		Diesel schwefelfrei ⁸	
Kraftstoffverbrauch ⁹ in l/100 km	innerorts außerorts kombiniert	[5,5] [4,6] [4,9]	[5,7] [4,8] [5,1]	[6,8] [5,1] [5,7]	[7,0] [5,2] [5,9]	[6,8] [5,0] [5,7]	[6,9] [5,2] [5,9]
CO ₂ -Emission ⁹ in g/km	innerorts außerorts kombiniert	[145] [121] [129]	[150] [126] [135]	[176] [133] [149]	[184] [137] [154]	[179] [132] [149]	[182] [137] [154]
Abgasnorm		EU5		EU5		EU6	

Modell	A4 allroad quattro 2.0 TFSI (155 kW)	A4 allroad quattro 2.0 TDI (130 kW) mit Dieselpartikelfilter	A4 allroad quattro 3.0 TDI (180 kW) mit Dieselpartikelfilter
Motorbauart	Reihen-4-Zylinder-Ottomotor mit Benzindirekteinspritzung, Abgasturboaufladung und Audi valvelift system	Reihen-4-Zylinder-Dieselmotor mit Common-Rail-Einspritzsystem und Abgasturboaufladung	V6-Zylinder-Dieselmotor mit Common-Rail-Einspritzsystem und Abgasturboaufladung
Hubraum in cm ³ (Ventile pro Zylinder)	1984 (4)	1968 (4)	2967 (4)
Max. Leistung ¹ in kW bei min ⁻¹	155/4300-6000	130/4200	180/4000-4500
Max. Drehmoment in Nm bei min ⁻¹	350/1500-4200	380/1750-2500	500/1400-3250
Kraftübertragung/Räder			
Antriebsart	Permanenter Allradantrieb quattro®	Permanenter Allradantrieb quattro®	Permanenter Allradantrieb quattro®
Getriebeart	6-Gang-Handschaltgetriebe [7-Gang S tronic]	6-Gang-Handschaltgetriebe	[7-Gang S tronic]
Räder	Aluminium-Gussräder, 8 J x 17	Aluminium-Gussräder, 8 J x 17	Aluminium-Gussräder, 8 J x 17
Reifen	225/55 R 17	225/55 R 17	225/55 R 17
Gewicht/Volumen			
Leergewicht ² in kg	1685 [1725]	1705	[1825]
Zul. Gesamtgewicht in kg	2180 [2220]	2200	[2320]
Zul. Dachlast/Stützlast in kg	90/80	90/80	[90/80]
Zul. Anhängelast ³ in kg	ungebremst bei 12 % Steigung bei 8 % Steigung	750 1700 1900	750 [1900] [2100]
Tankinhalt ca. in l	61	61	[61]
Fahrleistung/Verbrauch⁴			
Höchstgeschwindigkeit in km/h	230 [230]	215	[240]
Beschleunigung 0-100 km/h in s	6,8 [6,8]	8,2	[6,2]
Kraftstoffart	Super schwefelfrei ROZ 95 ⁶	Diesel schwefelfrei ⁸	Diesel schwefelfrei ⁸
Kraftstoffverbrauch ⁹ in l/100 km	innerorts außerorts kombiniert	9,1 [9,0] 6,1 [6,3] 7,2 [7,3]	7,2 5,4 6,1
CO ₂ -Emission ⁹ in g/km	innerorts außerorts kombiniert	213 [210] 143 [148] 169 [170]	188 142 159
Abgasnorm	EU5	EU5	EU5

Modell		S4 3.0 TFSI quattro (245 kW)	
Motorbauart	V6-Zylinder-Ottomotor mit Benzindirekteinspritzung und mechanischem Auflademodul		
Hubraum in cm ³ (Ventile pro Zylinder)	2995 (4)		
Max. Leistung ¹ in kW bei min ⁻¹	245/5500–6500		
Max. Drehmoment in Nm bei min ⁻¹	440/2900–5300		
Kraftübertragung/Räder			
Antriebsart	Permanenter Allradantrieb quattro®		
Getriebeart	[7-Gang S tronic]		
Räder	Aluminium-Gussräder, 8 J x 18		
Reifen	245/40 R 18		
Gewicht/Volumen		Limousine	Avant
Leergewicht ² in kg	[1780]		[1825]
Zul. Gesamtgewicht in kg	[2255]		[2320]
Zul. Dachlast/Stützlast in kg	[90/80]		[90/80]
Zul. Anhängelast ³ in kg	ungebremst bei 12 % Steigung bei 8 % Steigung	[750] [1900] [2100]	[750] [1900] [2100]
Tankinhalt ca. in l	[61]		[61]
Fahrleistung/Verbrauch⁴			
Höchstgeschwindigkeit in km/h	[250] ⁵		[250] ⁵
Beschleunigung 0–100 km/h in s	[5,0]		[5,1]
Kraftstoffart	Super schwefelfrei ROZ 95 ⁶		
Kraftstoffverbrauch ⁹ in l/100 km	innerorts außerorts kombiniert	[10,7] [6,6] [8,1]	[11,1] [6,8] [8,4]
CO ₂ -Emission ⁹ in g/km	innerorts außerorts kombiniert	[250] [154] [190]	[261] [159] [197]
Abgasnorm	EU5		

Erklärungen

- ¹ Der angegebene Wert wurde nach dem vorgeschriebenen Messverfahren (RL 80/1269/EWG in der gegenwärtig geltenden Fassung) ermittelt.
- ² Fahrzeugleergewicht mit Fahrer (68 kg), Gepäck (7 kg) und Kraftstoffbehälter zu 90 % gefüllt, ermittelt nach der RL 92/21/EWG in der gegenwärtig geltenden Fassung. Durch Sonderausstattungen können sich das Leergewicht und der Luftwiderstandsbeiwert des Fahrzeugs erhöhen, wodurch die mögliche Nutzlast bzw. Höchstgeschwindigkeit entsprechend verringert wird.
- ³ Mit zunehmender Höhe verringert sich zwangsläufig die Motorleistung. Ab 1.000 m über Meereshöhe und je weitere 1.000 m sind jeweils 10 % vom Gespanngewicht (zul. Anhängelast + zul. Gesamtgewicht des Zugfahrzeugs) abzuziehen. Gültiger Wert Anhängelast bei werksseitig verbauter Anhängervorrichtung. Bei gewerblicher Nutzung des Fahrzeugs mit Anhängervorrichtung benötigen Sie unter bestimmten Voraussetzungen ein EG-Kontrollgerät.
- ⁴ Der Kraftstoffverbrauch und die CO₂-Emissionen eines Fahrzeugs hängen nicht nur von der effizienten Ausnutzung des Kraftstoffs durch das Fahrzeug ab, sondern werden auch vom Fahrverhalten und von anderen nichttechnischen Faktoren beeinflusst. CO₂ ist das für die Erderwärmung hauptsächlich verantwortliche Treibhausgas.
- ⁵ Abgeregelt.
- ⁶ Die Verwendung von unverbleitem Kraftstoff Super schwefelfrei ROZ 95 nach DIN EN 228 wird empfohlen. Wenn nicht verfügbar: unverbleiter Kraftstoff Normal schwefelfrei ROZ 91 nach DIN EN 228 mit geringer Leistungsminderung. Kraftstoffqualität bleifrei ROZ 95 mit einem maximalen Ethanolanteil von 10 % (E10) ist grundsätzlich verwendbar. Die Angaben zum Verbrauch beziehen sich auf den Betrieb mit Kraftstoff ROZ 95 nach 692/2008/EG.
- ⁷ Die Verwendung von Ethanolkraftstoff E 85 oder unverbleitem Kraftstoff Super schwefelfrei ROZ 95 nach DIN EN 228 wird empfohlen. Wenn nicht verfügbar: unverbleiter Kraftstoff Normal schwefelfrei ROZ 91 nach DIN EN 228 mit geringer Leistungsminderung. Kraftstoffqualität bleifrei ROZ 95 mit einem maximalen Ethanolanteil von 10 % (E10) ist grundsätzlich verwendbar. Die Angaben zum Verbrauch beziehen sich auf den Betrieb mit Kraftstoff E 85 bzw. ROZ 95 nach 692/2008/EG.
- ⁸ Die Verwendung von Diesel schwefelfrei nach DIN EN 590 wird empfohlen. Wenn nicht verfügbar: Diesel nach DIN EN 590.
- ⁹ Die angegebenen Werte wurden nach den vorgeschriebenen Messverfahren ermittelt. Die Angaben beziehen sich nicht auf ein einzelnes Fahrzeug und sind nicht Bestandteil des Angebots, sondern dienen allein Vergleichszwecken zwischen den verschiedenen Fahrzeugtypen.
- ¹⁰ Nachfüllen des separaten AdBlue®-Tanks gemäß Hinweisanzeige im Display des Kombiinstrumentes. Es wird empfohlen, den AdBlue-Tank beim Audi Partner nachfüllen zu lassen (ca. alle 15.000 km).

Wichtiger Hinweis

Die Inspektion erfolgt nach Serviceanzeige (bei Modellen mit flexible fuel alle 15.000 km).

Audi A4 Limousine

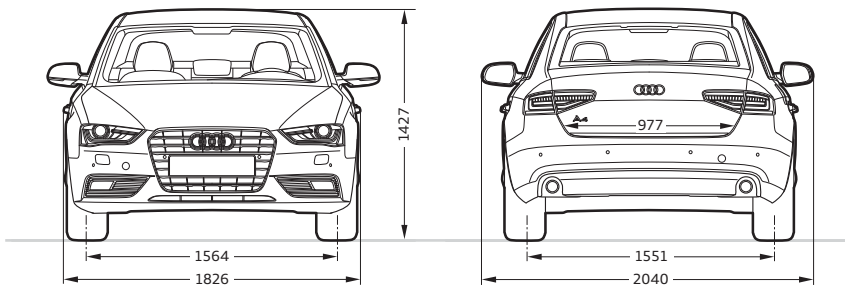
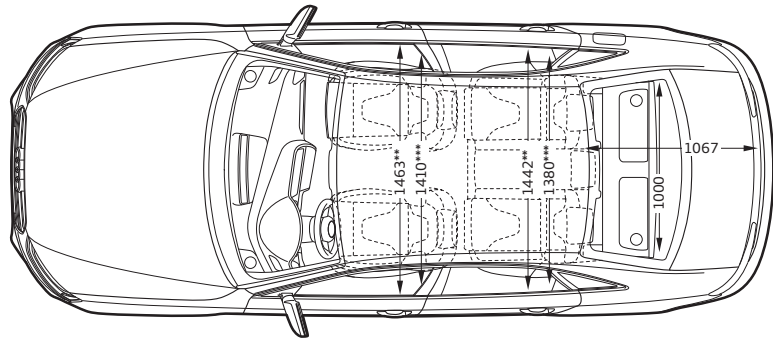
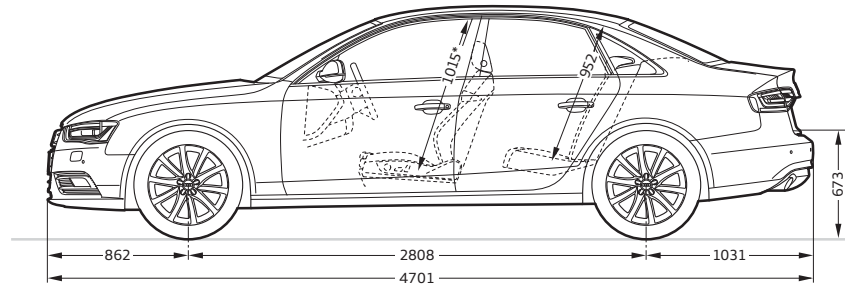
**Angaben in Millimeter.**

Angaben der Abmessungen bei Fahrzeugleergewicht.

Gepäckraumvolumen 480/962 l (Messung nach VDA-Methode mit Quadern von 200 x 100 x 50 mm Kantenlänge; zweiter Wert bei umgeklappter Rücksitzlehne und Beladung bis zur Heckablage). Wendekreis ca. 11,5 m.

*Maximaler Kopfraum. **Breite Ellbogenraum. ***Breite Schulterraum.

Audi A4 Avant

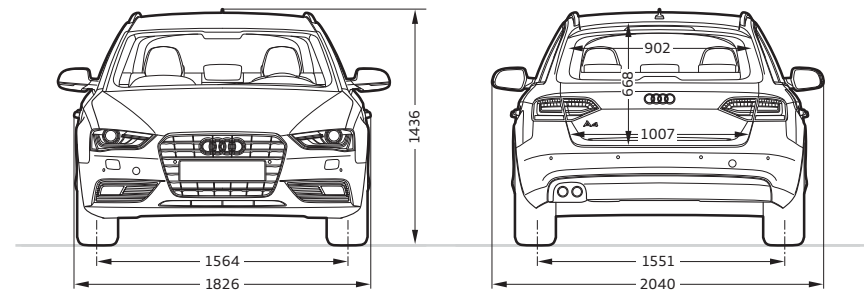
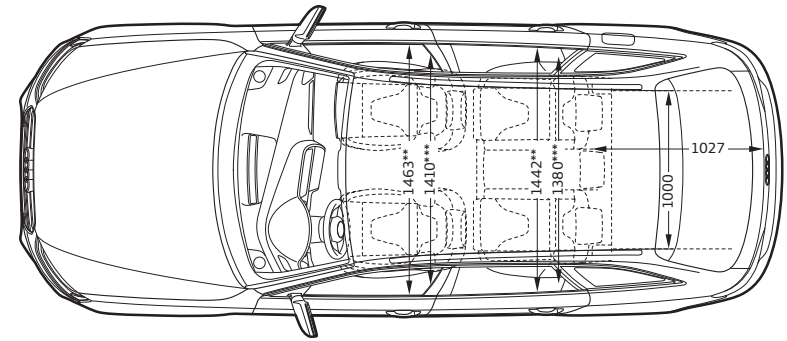
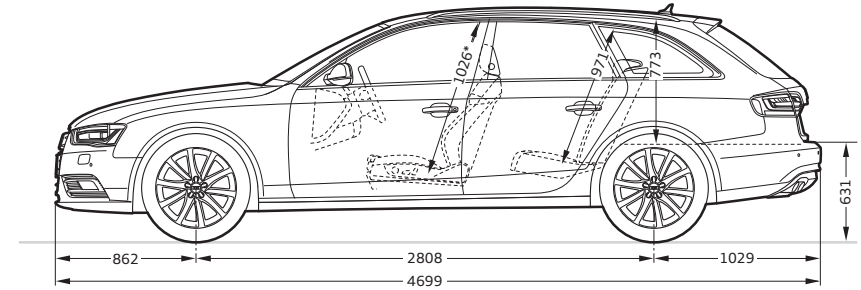
**Angaben in Millimeter.**

Angaben der Abmessungen bei Fahrzeugleergewicht.

Gepäckraumvolumen 490/1430 l (Messung nach VDA-Methode mit Quadern von 200 x 100 x 50 mm Kantenlänge; zweiter Wert bei umgeklappter Rücksitzlehne und dachhoher Beladung). Wendekreis ca. 11,5 m.

*Maximaler Kopfraum. **Breite Ellbogenraum. ***Breite Schulterraum.

Audi S4 Limousine

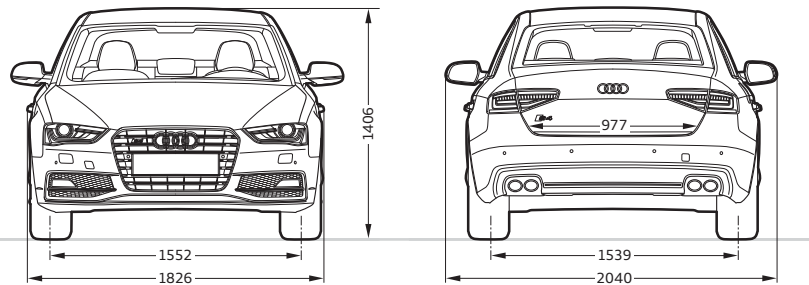
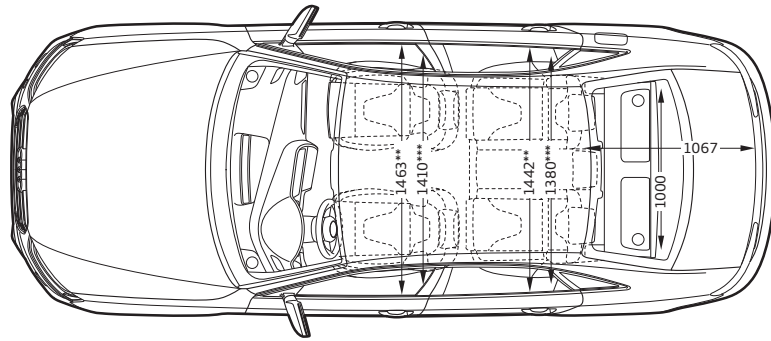
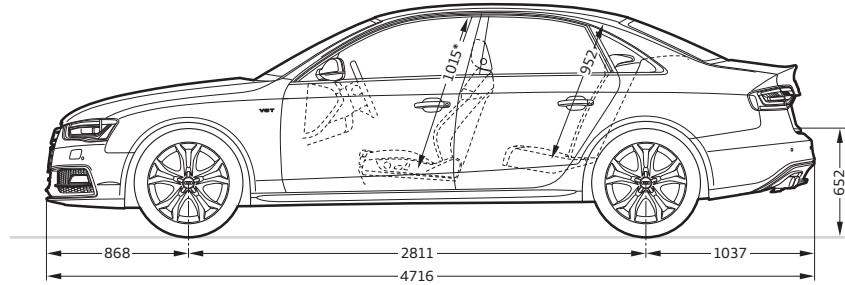

Angaben in Millimeter.

Angaben der Abmessungen bei Fahrzeugleergewicht.

Gepäckraumvolumen 480/962 l (Messung nach VDA-Methode mit Quadern von 200 x 100 x 50 mm Kantenlänge; zweiter Wert bei umgeklappter Rücksitzlehne und Beladung bis zur Heckablage). Wendekreis ca. 11,5 m.

*Maximaler Kopfraum. **Breite Ellbogenraum. ***Breite Schulterraum.

Audi S4 Avant

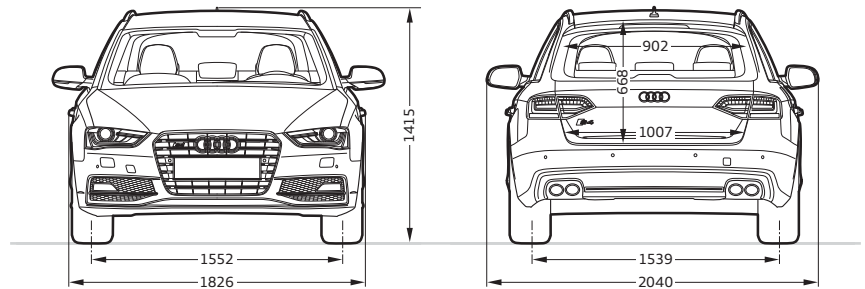
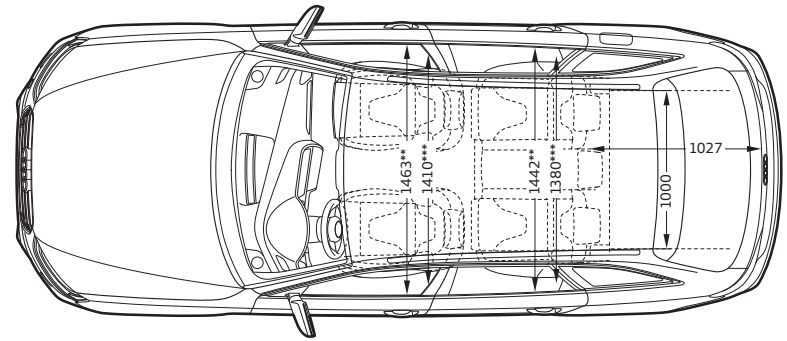
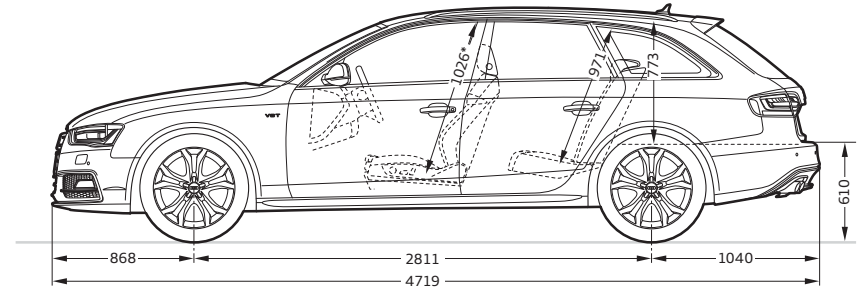

Angaben in Millimeter.

Angaben der Abmessungen bei Fahrzeugleergewicht.

Gepäckraumvolumen 490/1430 l (Messung nach VDA-Methode mit Quadern von 200 x 100 x 50 mm Kantenlänge; zweiter Wert bei umgeklappter Rücksitzlehne und dachhoher Beladung). Wendekreis ca. 11,5 m.

*Maximaler Kopfraum. **Breite Ellbogenraum. ***Breite Schulterraum.

Audi A4 allroad quattro

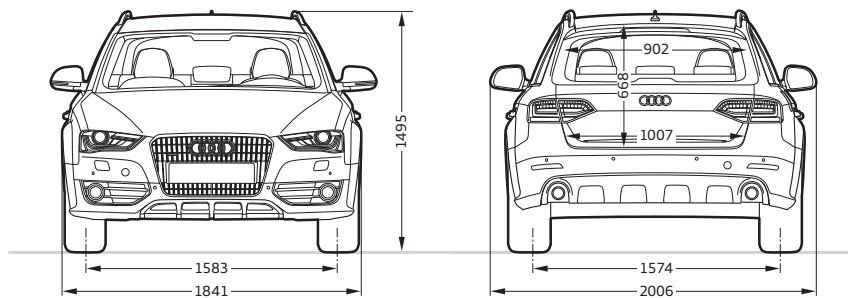
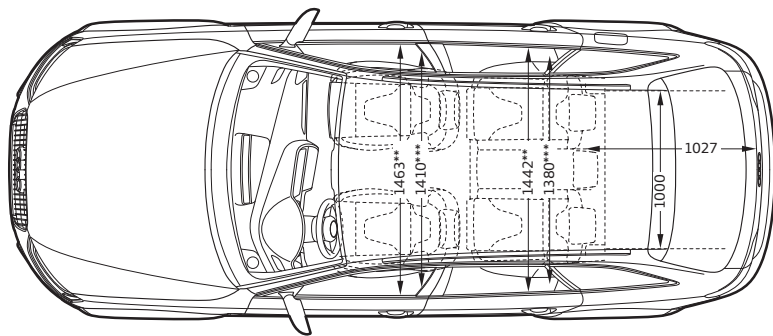
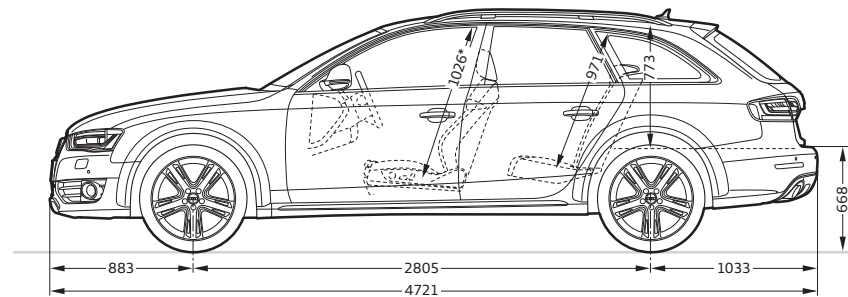
**Angaben in Millimeter.**

Angaben der Abmessungen bei Fahrzeugleergewicht.

Gepäckraumvolumen 490/1430 l (Messung nach VDA-Methode mit Quadern von 200 x 100 x 50 mm Kantenlänge; zweiter Wert bei umgeklappter Rücksitzlehne und dachhoher Beladung). Wendekreis ca. 11,5 m.

*Maximaler Kopfraum. **Breite Ellbogenraum. ***Breite Schulterraum.

	Seite	A4 Limousine	A4 Avant	A4 allroad quattro	S4 Limousine	S4 Avant
Lackierungen	74					
Uni-Lackierungen		<input type="checkbox"/>	<input type="checkbox"/>	<input type="checkbox"/>	<input type="checkbox"/>	<input type="checkbox"/>
Metallic-/Perleffekt-Lackierungen		<input checked="" type="checkbox"/>	<input checked="" type="checkbox"/>	<input checked="" type="checkbox"/>	<input checked="" type="checkbox"/>	<input checked="" type="checkbox"/>
Kristalleffekt-Lackierungen		–	–	–	<input checked="" type="checkbox"/>	<input checked="" type="checkbox"/>
Individuallackierungen Audi exclusive		<input checked="" type="checkbox"/>	<input checked="" type="checkbox"/>	<input checked="" type="checkbox"/>	<input checked="" type="checkbox"/>	<input checked="" type="checkbox"/>
Kontrastlackierungen		–	–	<input type="checkbox"/>	–	–
Volllackierungen		–	–	<input checked="" type="checkbox"/>	–	–
Sitze/Sitzbezüge	78					
Normalsitze vorn		<input type="checkbox"/>	<input type="checkbox"/>	<input type="checkbox"/>	–	–
Sportsitze vorn		<input checked="" type="checkbox"/>	<input checked="" type="checkbox"/>	<input checked="" type="checkbox"/>	<input type="checkbox"/>	<input type="checkbox"/>
S-Sportsitze vorn		<input checked="" type="checkbox"/> ¹	<input checked="" type="checkbox"/> ¹	–	<input checked="" type="checkbox"/>	<input checked="" type="checkbox"/>
Klimakomfortsitze vorn		<input checked="" type="checkbox"/>	<input checked="" type="checkbox"/>	<input checked="" type="checkbox"/>	<input checked="" type="checkbox"/>	<input checked="" type="checkbox"/>
Stoff Cosinus		<input type="checkbox"/>	<input type="checkbox"/>	–	–	–
Stoff Atrium		<input checked="" type="checkbox"/>	<input checked="" type="checkbox"/>	–	–	–
Stoff Silhouette		<input checked="" type="checkbox"/>	<input checked="" type="checkbox"/>	–	–	–
Stoff Tundra		–	–	<input type="checkbox"/>	–	–
Alcantara/Leder-Kombination		<input checked="" type="checkbox"/>	<input checked="" type="checkbox"/>	<input checked="" type="checkbox"/>	<input type="checkbox"/>	<input type="checkbox"/>
Leder Milano		<input checked="" type="checkbox"/>	<input checked="" type="checkbox"/>	<input checked="" type="checkbox"/>	–	–
Leder Milano perforiert ²		<input checked="" type="checkbox"/>	<input checked="" type="checkbox"/>	<input checked="" type="checkbox"/>	<input checked="" type="checkbox"/>	<input checked="" type="checkbox"/>
Leder Feinnappa		<input checked="" type="checkbox"/>	<input checked="" type="checkbox"/>	<input checked="" type="checkbox"/>	<input checked="" type="checkbox"/>	<input checked="" type="checkbox"/>
Lederausstattung (Paket 1) in Leder Valcona Audi exclusive		<input checked="" type="checkbox"/>	<input checked="" type="checkbox"/>	<input checked="" type="checkbox"/>	<input checked="" type="checkbox"/>	<input checked="" type="checkbox"/>
Lederausstattung (Paket 2) in Leder Valcona Audi exclusive		<input checked="" type="checkbox"/>	<input checked="" type="checkbox"/>	<input checked="" type="checkbox"/>	<input checked="" type="checkbox"/>	<input checked="" type="checkbox"/>
Lederausstattung (Paket 1) in Alcantara/Leder Valcona Audi exclusive		<input checked="" type="checkbox"/>	<input checked="" type="checkbox"/>	<input checked="" type="checkbox"/>	<input checked="" type="checkbox"/>	<input checked="" type="checkbox"/>
Dachhimmel	85					
Dachhimmel in Stoff		<input type="checkbox"/>	<input type="checkbox"/>	<input type="checkbox"/>	<input type="checkbox"/>	<input type="checkbox"/>
Dachhimmel in Stoff schwarz		<input checked="" type="checkbox"/>	<input checked="" type="checkbox"/>	<input checked="" type="checkbox"/>	<input type="checkbox"/>	<input type="checkbox"/>

	Seite	A4 Limousine	A4 Avant	A4 allroad quattro	S4 Limousine	S4 Avant
Dekoreinlagen	86					
Reflexlack		<input type="checkbox"/>	<input type="checkbox"/>	<input type="checkbox"/>	–	–
Aluminium Trigon		<input checked="" type="checkbox"/>	<input checked="" type="checkbox"/>	<input checked="" type="checkbox"/>	–	–
Aluminium matt gebürstet		<input checked="" type="checkbox"/> ¹	<input checked="" type="checkbox"/> ¹	–	<input type="checkbox"/>	<input type="checkbox"/>
Carbon Atlas		–	–	–	<input checked="" type="checkbox"/>	<input checked="" type="checkbox"/>
Edelstahlgewebe		<input checked="" type="checkbox"/> ¹	<input checked="" type="checkbox"/> ¹	–	<input checked="" type="checkbox"/>	<input checked="" type="checkbox"/>
Nussbaumwurzelnholz dunkelbraun		<input checked="" type="checkbox"/>	<input checked="" type="checkbox"/>	<input checked="" type="checkbox"/>	–	–
Eschemaserholz braun naturell		<input checked="" type="checkbox"/>	<input checked="" type="checkbox"/>	<input checked="" type="checkbox"/>	–	–
Eicheholz Beaufort		<input checked="" type="checkbox"/>	<input checked="" type="checkbox"/>	<input checked="" type="checkbox"/>	–	–
Birkemaserholz grau		<input checked="" type="checkbox"/> ¹	<input checked="" type="checkbox"/> ¹	–	<input checked="" type="checkbox"/>	<input checked="" type="checkbox"/>
Klavierlack schwarz		<input checked="" type="checkbox"/> ¹	<input checked="" type="checkbox"/> ¹	–	<input checked="" type="checkbox"/>	<input checked="" type="checkbox"/>
Dekoreinlagen Audi exclusive		<input checked="" type="checkbox"/>	<input checked="" type="checkbox"/>	<input checked="" type="checkbox"/>	<input checked="" type="checkbox"/>	<input checked="" type="checkbox"/>
Räder/Reifen	88					
Stahlräder mit Radvollblende		<input type="checkbox"/>	<input type="checkbox"/>	–	–	–
Aluminium-Gussräder im 5-Speichen-Design		<input checked="" type="checkbox"/>	<input checked="" type="checkbox"/>	–	–	–
Aluminium-Schmiederäder im 10-Speichen-Design		<input type="checkbox"/> ³	<input type="checkbox"/> ³	–	–	–
Aluminium-Gussräder im 5-Arm-Design		<input checked="" type="checkbox"/>	<input checked="" type="checkbox"/>	–	–	–
Aluminium-Gussräder im 7-Arm-Parabel-Design		<input checked="" type="checkbox"/>	<input checked="" type="checkbox"/>	–	–	–
Aluminium-Gussräder im 20-Speichen-Dynamik-Design		<input checked="" type="checkbox"/>	<input checked="" type="checkbox"/>	–	–	–
Aluminium-Gussräder im 10-Speichen-Stern-Design		<input checked="" type="checkbox"/>	<input checked="" type="checkbox"/>	–	–	–
Aluminium-Gussräder im 5-Speichen-Stern-Design		<input checked="" type="checkbox"/>	<input checked="" type="checkbox"/>	–	–	–
Aluminium-Gussräder im 10-Speichen-Dynamik-Design		<input checked="" type="checkbox"/>	<input checked="" type="checkbox"/>	–	–	–
Winter-Stahlräder mit Radvollblende		<input checked="" type="checkbox"/>	<input checked="" type="checkbox"/>	–	–	–
Winter-Aluminium-Gussräder im 10-Speichen-Design		<input checked="" type="checkbox"/>	<input checked="" type="checkbox"/>	–	–	–
Winter-Aluminium-Gussräder im 20-Speichen-Dynamik-Design		<input checked="" type="checkbox"/>	<input checked="" type="checkbox"/>	–	–	–
Winter-Aluminium-Gussräder im 5-Speichen-Stern-Design		<input checked="" type="checkbox"/>	<input checked="" type="checkbox"/>	–	–	–

Serienausstattung Sonderausstattung Serien-/Sonderausstattung modellabhängig – nicht erhältlich

Länderspezifische Abweichungen möglich. Welche Ausstattung in Ihrem Land Serie ist und welche Sonderausstattungen erhältlich sind, erfahren Sie bei Ihrem lokalen Audi Partner.

	Seite	A4 Limousine	A4 Avant	A4 allroad quattro	S4 Limousine	S4 Avant
Aluminium-Gussräder im 7-Arm-V-Design	–	–	☐	–	–	–
Aluminium-Gussräder im 5-Arm-Rotor-Design	–	–	■	–	–	–
Aluminium-Gussräder im 10-Arm-Design	–	–	■	–	–	–
Winter-Aluminium-Gussräder im 7-Arm-V-Design	–	–	■	–	–	–
Aluminium-Gussräder im 5-Parallelspeichen-Design (S-Design)	–	–	–	☐	☐	–
Aluminium-Gussräder im 5-Parallelspeichen-Stern-Design (S-Design)	–	–	–	■	■	–
Winter-Aluminium-Gussräder im 5-Parallelspeichen-Design (S-Design), Größe 7,5 J x 18 mit Reifen 225/45 R 18	–	–	–	■	■	–
Winter-Aluminium-Gussräder im 5-Parallelspeichen-Design (S-Design), Größe 8 J x 18 mit Reifen 245/40 R 18	–	–	–	■	■	–
Aluminium-Gussräder Audi exclusive im 5-Speichen-Design	■	■	–	–	–	–
Aluminium-Gussräder Audi exclusive im 5-Doppelspeichen-Design	■	■	–	–	–	–
Aluminium-Gussräder Audi exclusive im 15-Speichen-Design	■	■	–	–	–	–
Aluminium-Gussräder Audi exclusive im 10-Speichen-Design	■	■	–	–	–	–
Aluminium-Gussräder Audi exclusive im 7-Doppelspeichen-Design	■	■	–	■	■	–
Aluminium-Gussräder Audi exclusive im 20-Speichen-Design, 2-teilig	■	■	–	■	■	–
Aluminium-Gussräder Audi exclusive im 5-Segmentspeichen-Design	■	■	–	■	■	–
Aluminium-Gussräder Audi exclusive im 5-Arm-Rotor-Design, in Titanoptik, glanzgedreht	■	■	–	■	■	–
Aluminium-Gussräder Audi exclusive im 5-Arm-Struktur-Design	–	–	■	–	–	–
Reservefahrad	–	–	■	–	–	–
Reifen mit Notlaufeigenschaften	■	■	–	–	–	–
Radschrauben diebstahlhemmend	■	■	■	■	■	–
Reifenreparaturset	☐	☐	☐	☐	☐	–
Reserverad platzsparend	■	■	–	■	■	–

	Seite	A4 Limousine	A4 Avant	A4 allroad quattro	S4 Limousine	S4 Avant
Reifendruck-Kontrollanzeige		■	■	■	■	■
Bordwerkzeug		☐	☐	☐	☐	☐
Wagenheber		■	■	■	■	■
Licht	94					
Scheinwerfer		☐	☐	☐	–	–
adaptive light		■	■	■	■	■
Xenon plus inklusive Scheinwerfer-Reinigungsanlage		■	■	■	☐	☐
Fernlichtassistent		■	■	■	■	■
Heckleuchten		☐	☐	☐	–	–
Innenbeleuchtung		☐	☐	☐	☐	☐
Lichtpaket		■	■	■	■	■
LED-Heckleuchten		■	■	■	☐	☐
Nebelscheinwerfer		☐	☐	☐	☐	☐
Scheinwerfer-Reinigungsanlage		■	■	■	☐	☐
Licht-/Regensensor		■	■	■	■	■
Spiegel	95					
Außenspiegel mit integriertem LED-Blinker		☐	☐	☐	☐	☐
Außenspiegel elektrisch einstell- und beheizbar		■	■	■	☐	☐
Außenspiegel elektrisch einstell-, beheizbar und elektrisch anklappbar		■	■	■	■	■
Außenspiegel elektrisch einstell-, beheiz- und anklappbar, beidseitig automatisch abblendend		■	■	■	■	■
Außenspiegel elektrisch einstell-, beheiz- und anklappbar, beidseitig automatisch abblendend mit Memory-Funktion		■	■	■	■	■
Innenspiegel abblendbar		☐	☐	☐	☐	☐
Innenspiegel automatisch abblendend		■	■	■	■	■

¹ Nur in Verbindung mit S line Sportpaket erhältlich. ² Nur in Verbindung mit Klimakomfortsitzen erhältlich. ³ Serie für 3.0 TDI (150 kW) und 3.0 TDI quattro (180 kW).

	Seite	A4 Limousine	A4 Avant	A4 allroad quattro	S4 Limousine	S4 Avant
Dachsysteme	95					
Glas-Schiebe-/Ausstelldach		■	–	–	■	–
Panorama-Glasdach		–	■	■	–	■
Dachreling eloxiert		–	■	■	–	□
Dachreling schwarz		–	□	□	–	■
Schließsysteme	96					
Zentralverriegelung		□	□	□	□	□
Komfortschlüssel		■	■	■	■	■
Wegfahrsperrung elektronisch		□	□	□	□	□
Gepäckraumklappe automatisch öffnend		□	–	–	□	–
Gepäckraumklappe elektrisch öffnend und schließend		–	■	■	–	■
Garagentoröffner (HomeLink)		■	■	■	■	■
Diebstahlwarnanlage		■	■	■	■	■
Vorbereitung für Ortungsassistent		■	■	■	■	■
Zündschloss		□	□	□	□	□
Verglasung	96					
Sonnenschutzrollo manuell für die Türscheiben hinten		■	■	■	■	■
Sonnenschutzrollo elektrisch für die Heckscheibe		■	–	–	■	–
Sonnenschutzrollo elektrisch für die Heckscheibe, manuell für die Türscheiben hinten		■	–	–	■	–
Wärmeschutzverglasung		□	□	□	□	□
Scheiben abgedunkelt (Privacy Verglasung)		–	■	■	–	■
Heckscheibe		□	□	□	□	□
Scheibenwaschanlage		□	□	□	□	□

	Seite	A4 Limousine	A4 Avant	A4 allroad quattro	S4 Limousine	S4 Avant
Weitere Außenausstattungen	97					
Vorrüstung für Anhängervorrichtung		■	■	■	■	■
Anhängervorrichtung		■	■	■	■	■
Glanzpaket		■	■	–	□	□
Optikpaket Schwarz Audi exclusive		■	■	–	■	■
Aluminiumoptik Exterieur		–	–	■	–	–
Stoßfänger		□	□	□	□	□
Dachkantenspoiler		–	□	□	–	□
Audi Singleframe		□	□	□	□	□
Abgasendrohre		□	□	□	□	□
Heckspoiler		–	–	–	□	–
Schwellerleisten		–	–	□	□	□
Modellbezeichnung/Schriftzug		□	□	□	□	□
Unterfahrschutz		–	–	□	–	–
Sitze/Sitzkomfort	97					
4-Wege-Lendenwirbelstütze		■	■	■	□	□
Fahrersitz elektrisch einstellbar		■	■	■	■	■
Vordersitze elektrisch einstellbar		■	■	■	■	■
Memory-Funktion für den Fahrersitz		■	■	■	■	■
Rücksitzlehne umklappbar		□ ¹	□	□	□	□
Sitzheizung vorn		■	■	■	■	■
Sitzheizung vorn und hinten		■	■	■	■	■
Mittelarmlehne vorn		■	■	■	□	□
Mittelarmlehne hinten		□	□	□	□	□
Belederte Armauflagen in den Türverkleidungen		■	■	■	■	■

□ Serienausstattung ■ Sonderausstattung □ Serien-/Sonderausstattung modellabhängig – nicht erhältlich

Länderspezifische Abweichungen möglich. Welche Ausstattung in Ihrem Land Serie ist und welche Sonderausstattungen erhältlich sind, erfahren Sie bei Ihrem lokalen Audi Partner.

	Seite	A4 Limousine	A4 Avant	A4 allroad quattro	S4 Limousine	S4 Avant
Kopfstützen		<input type="checkbox"/>	<input type="checkbox"/>	<input type="checkbox"/>	<input type="checkbox"/>	<input type="checkbox"/>
Kindersitzbefestigung ISOFIX für den Beifahrersitz		<input checked="" type="checkbox"/>	<input checked="" type="checkbox"/>	<input checked="" type="checkbox"/>	<input checked="" type="checkbox"/>	<input checked="" type="checkbox"/>
Kindersitzbefestigung ISOFIX für die äußeren Fondsitze		<input checked="" type="checkbox"/>	<input checked="" type="checkbox"/>	<input checked="" type="checkbox"/>	<input checked="" type="checkbox"/>	<input checked="" type="checkbox"/>
Lenkräder/Schalthebel/Bedienelemente	98					
Multifunktions-Lederlenkrad im 4-Speichen-Design		<input checked="" type="checkbox"/>	<input checked="" type="checkbox"/>	<input checked="" type="checkbox"/>	<input type="checkbox"/>	<input type="checkbox"/>
Lenkrad im 4-Speichen-Design		<input type="checkbox"/>	<input type="checkbox"/>	<input type="checkbox"/>	<input type="checkbox"/>	<input type="checkbox"/>
Lederlenkrad im 4-Speichen-Design		<input checked="" type="checkbox"/>	<input checked="" type="checkbox"/>	<input checked="" type="checkbox"/>	<input type="checkbox"/>	<input type="checkbox"/>
Multifunktions-Sportlederlenkrad im 3-Speichen-Design		<input checked="" type="checkbox"/> ²	<input checked="" type="checkbox"/> ²	<input checked="" type="checkbox"/> ²	<input type="checkbox"/>	<input type="checkbox"/>
Sportlederlenkrad im 3-Speichen-Design		<input checked="" type="checkbox"/>	<input checked="" type="checkbox"/>	<input checked="" type="checkbox"/>	<input type="checkbox"/>	<input type="checkbox"/>
Lenkradkranz mit Holzsegmenten		<input checked="" type="checkbox"/>	<input checked="" type="checkbox"/>	<input checked="" type="checkbox"/>	<input type="checkbox"/>	<input type="checkbox"/>
Multifunktions-Sportlederlenkrad im 3-Speichen-Design unten abgeflacht		<input checked="" type="checkbox"/>	<input checked="" type="checkbox"/>	<input checked="" type="checkbox"/>	<input checked="" type="checkbox"/>	<input checked="" type="checkbox"/>
Lenkradkranz individualisiert mit Audi exclusive-Leder		<input checked="" type="checkbox"/>	<input checked="" type="checkbox"/>	<input checked="" type="checkbox"/>	<input type="checkbox"/>	<input type="checkbox"/>
Lenkradkranz mit Holzsegmenten Audi exclusive		<input checked="" type="checkbox"/>	<input checked="" type="checkbox"/>	<input checked="" type="checkbox"/>	<input type="checkbox"/>	<input type="checkbox"/>
Schalthebelknauf Audi exclusive in Aluminium		<input checked="" type="checkbox"/>	<input checked="" type="checkbox"/>	<input checked="" type="checkbox"/>	<input type="checkbox"/>	<input type="checkbox"/>
Bedienelemente individualisiert mit Audi exclusive-Leder		<input checked="" type="checkbox"/>	<input checked="" type="checkbox"/>	<input checked="" type="checkbox"/>	<input checked="" type="checkbox"/>	<input checked="" type="checkbox"/>
Klimatisierung	99					
Komfortklimaautomatik 3-Zonen		<input checked="" type="checkbox"/>	<input checked="" type="checkbox"/>	<input checked="" type="checkbox"/>	<input checked="" type="checkbox"/>	<input checked="" type="checkbox"/>
Klimaautomatik		<input type="checkbox"/>	<input type="checkbox"/>	<input type="checkbox"/>	<input type="checkbox"/>	<input type="checkbox"/>
Standheizung/-lüftung		<input checked="" type="checkbox"/>	<input checked="" type="checkbox"/>	<input checked="" type="checkbox"/>	<input checked="" type="checkbox"/>	<input checked="" type="checkbox"/>
Gepäcksicherungs- und Ablagesysteme	99					
Wendeladeboden		<input type="checkbox"/>	<input type="checkbox"/>	<input type="checkbox"/>	<input type="checkbox"/>	<input type="checkbox"/>
Ablagefächer		<input type="checkbox"/>	<input type="checkbox"/>	<input type="checkbox"/>	<input type="checkbox"/>	<input type="checkbox"/>
Ablagepaket		<input checked="" type="checkbox"/>	<input checked="" type="checkbox"/>	<input checked="" type="checkbox"/>	<input checked="" type="checkbox"/>	<input checked="" type="checkbox"/>
Getränkehalter		<input type="checkbox"/>	<input type="checkbox"/>	<input type="checkbox"/>	<input type="checkbox"/>	<input type="checkbox"/>

¹Serie bei quattro® Modellen. ²Für Automatikmodelle mit Schaltfunktion.

	Seite	A4 Limousine	A4 Avant	A4 allroad quattro	S4 Limousine	S4 Avant
Durchladeeinrichtung mit entnehmbarer Ski-/Snowboardtasche		<input checked="" type="checkbox"/>	<input checked="" type="checkbox"/>	<input checked="" type="checkbox"/>	<input checked="" type="checkbox"/>	<input checked="" type="checkbox"/>
Trennnetz		<input type="checkbox"/>	<input type="checkbox"/>	<input type="checkbox"/>	<input type="checkbox"/>	<input type="checkbox"/>
Verzurrösen		<input type="checkbox"/> ¹	<input type="checkbox"/>	<input type="checkbox"/>	<input type="checkbox"/>	<input type="checkbox"/>
Wendematte		<input type="checkbox"/>	<input checked="" type="checkbox"/>	<input checked="" type="checkbox"/>	<input type="checkbox"/>	<input checked="" type="checkbox"/>
Schienensystem mit Fixierset		<input type="checkbox"/>	<input checked="" type="checkbox"/>	<input checked="" type="checkbox"/>	<input type="checkbox"/>	<input checked="" type="checkbox"/>
Gepäckraumpaket		<input checked="" type="checkbox"/>	<input type="checkbox"/>	<input type="checkbox"/>	<input checked="" type="checkbox"/>	<input type="checkbox"/>
Gepäckraumabdeckung		<input type="checkbox"/>	<input type="checkbox"/>	<input type="checkbox"/>	<input type="checkbox"/>	<input type="checkbox"/>
Weitere Innenausstattungen	100					
Teppich und Fußmatten Audi exclusive		<input checked="" type="checkbox"/>	<input checked="" type="checkbox"/>	<input checked="" type="checkbox"/>	<input checked="" type="checkbox"/>	<input checked="" type="checkbox"/>
Fußmatten vorn		<input type="checkbox"/>	<input type="checkbox"/>	<input type="checkbox"/>	<input type="checkbox"/>	<input type="checkbox"/>
Fußmatten hinten		<input checked="" type="checkbox"/>	<input checked="" type="checkbox"/>	<input checked="" type="checkbox"/>	<input type="checkbox"/>	<input type="checkbox"/>
Fußmatten Audi exclusive		<input checked="" type="checkbox"/>	<input checked="" type="checkbox"/>	<input checked="" type="checkbox"/>	<input checked="" type="checkbox"/>	<input checked="" type="checkbox"/>
Einstiegsleisten		<input type="checkbox"/>	<input type="checkbox"/>	<input type="checkbox"/>	<input type="checkbox"/>	<input type="checkbox"/>
Fensterheber		<input type="checkbox"/>	<input type="checkbox"/>	<input type="checkbox"/>	<input type="checkbox"/>	<input type="checkbox"/>
Zigarettenanzünder und Aschenbecher		<input type="checkbox"/>	<input type="checkbox"/>	<input type="checkbox"/>	<input type="checkbox"/>	<input type="checkbox"/>
Haltegriffe		<input type="checkbox"/>	<input type="checkbox"/>	<input type="checkbox"/>	<input type="checkbox"/>	<input type="checkbox"/>
Steckdose 12 Volt		<input type="checkbox"/>	<input type="checkbox"/>	<input type="checkbox"/>	<input type="checkbox"/>	<input type="checkbox"/>
Steckdose 230 Volt		<input checked="" type="checkbox"/>	<input checked="" type="checkbox"/>	<input checked="" type="checkbox"/>	<input checked="" type="checkbox"/>	<input checked="" type="checkbox"/>
Sonnenblenden ausziehbar		<input checked="" type="checkbox"/>	<input checked="" type="checkbox"/>	<input checked="" type="checkbox"/>	<input checked="" type="checkbox"/>	<input checked="" type="checkbox"/>
Aluminiumoptik im Interieur		<input type="checkbox"/>	<input type="checkbox"/>	<input type="checkbox"/>	<input type="checkbox"/>	<input type="checkbox"/>
MMI® und Navigationssysteme	101					
MMI® Navigation		<input checked="" type="checkbox"/>	<input checked="" type="checkbox"/>	<input checked="" type="checkbox"/>	<input checked="" type="checkbox"/>	<input checked="" type="checkbox"/>
Navigationsdaten (DVD)		<input checked="" type="checkbox"/>	<input checked="" type="checkbox"/>	<input checked="" type="checkbox"/>	<input checked="" type="checkbox"/>	<input checked="" type="checkbox"/>
MMI® Navigation plus		<input checked="" type="checkbox"/>	<input checked="" type="checkbox"/>	<input checked="" type="checkbox"/>	<input checked="" type="checkbox"/>	<input checked="" type="checkbox"/>
Navigationsdaten (Festplatte)		<input checked="" type="checkbox"/>	<input checked="" type="checkbox"/>	<input checked="" type="checkbox"/>	<input checked="" type="checkbox"/>	<input checked="" type="checkbox"/>

	Seite	A4 Limousine	A4 Avant	A4 allroad quattro	S4 Limousine	S4 Avant
Fahrerinformationssystem mit Farbdisplay		■	■	■	■	■
Fahrerinformationssystem		■	■	■	□	□
Pausenempfehlung		■	■	■	■	■
Radio- und TV-Anlagen	102					
Radioanlage chorus		□	□	□	□	□
Digitaler Radioempfang		■	■	■	■	■
Lautsprecher vorn und hinten		□	□	□	□	□
Radioanlage concert		■	■	■	■	■
TV-Empfang		■	■	■	■	■
Audi sound system		■	■	■	■	■
Radioanlage symphony		■	■	■	■	■
Bang & Olufsen Sound System		■	■	■	■	■
CD-Wechsler		■	■	■	■	■
Audi music interface		■	■	■	■	■
Adapterkabelset für Audi music interface		■	■	■	■	■
Adapterkabelset plus		■	■	■	■	■
Vorbereitung für Rear Seat Entertainment		■	■	■	■	■
Telefon und Kommunikation	104					
Bedienhörer für Bluetooth-Autotelefon und Bluetooth-Autotelefon online		■	■	■	■	■
Bluetooth-Schnittstelle		■	■	■	■	■
Handyvorbereitung (Bluetooth)		■	■	■	■	■
Bluetooth-Autotelefon		■	■	■	■	■
Bluetooth-Autotelefon online		■	■	■	■	■

	Seite	A4 Limousine	A4 Avant	A4 allroad quattro	S4 Limousine	S4 Avant
Assistenzsysteme	104					
Audi side assist		■	■	■	■	■
adaptive cruise control		■	■	■	■	■
Einparkhilfe plus mit Rückfahrkamera		■	■	■	■	■
Assistenz-Paket		■	■	■	■	■
Einparkhilfe hinten		■	■	■	■	■
Einparkhilfe plus		■	■	■	■	■
Audi active lane assist		■	■	■	■	■
Anfahrassistent		■	■	■	■	■
Geschwindigkeitsregelanlage		■	■	■	■	■
Fahrwerke/Bremsen	105					
Audi drive select		■	■	■	■	■
Dynamiklenkung		■	■	■	■	■
Dynamikfahrwerk		□	□	□	–	–
Fahrwerk mit Dämpferregelung		■	■	–	■	■
Sportfahrwerk		■	■	–	–	–
S line-Sportfahrwerk		■	■	–	–	–
S-Sportfahrwerk		–	–	–	□	□
Bremsanlage		□	□	□	□	□
Bremssättel schwarz lackiert, vorn mit S4-Emblem		–	–	–	□	□
Elektromechanische Parkbremse		□	□	□	□	□
Technik/Sicherheit	106					
Karosserie verzinkt		□	□	□	□	□
Airbags		□	□	□	□	□
Seitenairbags		□	□	□	□	□
Seitenairbags hinten		■	■	■	■	■

□ Serienausstattung ■ Sonderausstattung □ Serien-/Sonderausstattung modellabhängig – nicht erhältlich

Länderspezifische Abweichungen möglich. Welche Ausstattung in Ihrem Land Serie ist und welche Sonderausstattungen erhältlich sind, erfahren Sie bei Ihrem lokalen Audi Partner.

	Seite	A4 Limousine	A4 Avant	A4 allroad quattro	S4 Limousine	S4 Avant
Integrales Kopfstützensystem		<input type="checkbox"/>	<input type="checkbox"/>	<input type="checkbox"/>	<input type="checkbox"/>	<input type="checkbox"/>
Sicherheitsgurte		<input type="checkbox"/>	<input type="checkbox"/>	<input type="checkbox"/>	<input type="checkbox"/>	<input type="checkbox"/>
Instrumenteneinsatz		<input type="checkbox"/>	<input type="checkbox"/>	<input type="checkbox"/>	<input type="checkbox"/>	<input type="checkbox"/>
Sicherheitslenksäule		<input type="checkbox"/>	<input type="checkbox"/>	<input type="checkbox"/>	<input type="checkbox"/>	<input type="checkbox"/>
Verbandmaterial		<input checked="" type="checkbox"/>	<input checked="" type="checkbox"/>	<input checked="" type="checkbox"/>	<input checked="" type="checkbox"/>	<input checked="" type="checkbox"/>
Warndreieck		<input checked="" type="checkbox"/>	<input checked="" type="checkbox"/>	<input checked="" type="checkbox"/>	<input checked="" type="checkbox"/>	<input checked="" type="checkbox"/>
Antriebs-Schlupf-Regelung ASR		<input type="checkbox"/>	<input type="checkbox"/>	<input type="checkbox"/>	<input type="checkbox"/>	<input type="checkbox"/>
Elektronische Differenzialsperre EDS		<input type="checkbox"/>	<input type="checkbox"/>	<input type="checkbox"/>	<input type="checkbox"/>	<input type="checkbox"/>
Elektronisches Stabilisierungsprogramm ESP		<input type="checkbox"/>	<input type="checkbox"/>	<input type="checkbox"/>	<input type="checkbox"/>	<input type="checkbox"/>
ESP mit elektronischer Quersperre		<input checked="" type="checkbox"/> ¹	<input checked="" type="checkbox"/> ¹	–	–	–
Elektromechanische Servolenkung		<input type="checkbox"/>	<input type="checkbox"/>	<input type="checkbox"/>	<input type="checkbox"/>	<input type="checkbox"/>
Handschaltgetriebe		<input type="checkbox"/>	<input type="checkbox"/>	<input type="checkbox"/>	–	–
multitronic		<input checked="" type="checkbox"/>	<input checked="" type="checkbox"/>	–	–	–
S tronic		<input checked="" type="checkbox"/> ²	<input checked="" type="checkbox"/> ²	<input checked="" type="checkbox"/>	<input checked="" type="checkbox"/>	<input checked="" type="checkbox"/>
Vorderradantrieb		<input type="checkbox"/>	<input type="checkbox"/>	–	–	–
quattro®		<input checked="" type="checkbox"/>	<input checked="" type="checkbox"/>	<input type="checkbox"/>	<input type="checkbox"/>	<input type="checkbox"/>
quattro® mit Sportdifferenzial ³		<input checked="" type="checkbox"/>	<input checked="" type="checkbox"/>	–	<input checked="" type="checkbox"/>	<input checked="" type="checkbox"/>
Start-Stop-System		<input type="checkbox"/>	<input type="checkbox"/>	<input type="checkbox"/>	<input type="checkbox"/>	<input type="checkbox"/>
Rekuperation		<input type="checkbox"/>	<input type="checkbox"/>	<input type="checkbox"/>	<input type="checkbox"/>	<input type="checkbox"/>
Audi TDI clean diesel		<input checked="" type="checkbox"/>	<input checked="" type="checkbox"/>	–	–	–
Fehlbetankungsschutz		<input checked="" type="checkbox"/>	<input checked="" type="checkbox"/>	<input checked="" type="checkbox"/>	–	–
flexible fuel		<input checked="" type="checkbox"/>	<input checked="" type="checkbox"/>	–	–	–
Audi Anschlussgarantie	107					
Audi Anschlussgarantie		<input checked="" type="checkbox"/>	<input checked="" type="checkbox"/>	<input checked="" type="checkbox"/>	<input checked="" type="checkbox"/>	<input checked="" type="checkbox"/>

Ausstattung der abgebildeten Audi A4 Limousine (S. 4–25):

Lackierung: Eissilber Metallic

Räder: Aluminium-Gussräder im 10-Speichen-Dynamik-Design

Sitzbezüge: Leder Milano perforiert samtbeige

Dekoreinlagen: Eschemaserholz braun naturell

Ausstattung des abgebildeten Audi A4 Avant (S. 4–25):

Lackierung: Eissilber Metallic

Räder: Aluminium-Gussräder Audi exclusive im 5-Doppelspeichen-Design

Ausstattung des abgebildeten Audi A4 allroad quattro (S. 26–35):

Lackierung: Gletscherweiß Metallic mit Kontrastlackierung in Schwarz matt

Räder: Aluminium-Gussräder im 5-Arm-Rotor-Design

Sitzbezüge: Leder Milano perforiert titangrau

Dekoreinlagen: Eschemaserholz braun naturell

Ausstattung der abgebildeten Audi S4 Limousine (S. 36–47):

Lackierung: Misanorot Perleffekt

Räder: Aluminium-Gussräder im 5-Parallelspeichen-Design (S-Design)

Ausstattung des abgebildeten Audi S4 Avant (S. 36–45):

Lackierung: Prismasilber Kristalleffekt

Räder: Aluminium-Gussräder im 5-Parallelspeichen-Stern-Design (S-Design)

Sitzbezüge: Leder Feinnappa magmarot/schwarz mit Kontrastnähten

Dekoreinlagen: Edelstahlgewebe

¹Serie bei Modellen mit Frontantrieb. ²Erhältlich für Modelle mit permanentem Allradantrieb quattro®. ³Nur mit Audi drive select bestellbar.

Bei Audi bekommen Sie sehr viel mehr als einen Audi.

Wer sich für einen Audi entscheidet, entscheidet sich für eine Marke, die ihren Kunden mehr bietet. Mehr Individualität. Mehr Exklusivität. Und mehr Faszination.



www.audi.com

Vorsprung durch Technik und alles, was dahintersteckt: die legendäre Audi Historie, Termine zu unvergesslichen Events und bahnbrechende Innovationen – lassen Sie sich von der Marke Audi faszinieren.

> www.audi.com



Audi Konfigurator

Stellen Sie mit dem Audi Konfigurator Ihren ganz persönlichen Audi zusammen. Alle aktuellen Modelle, Motoren, Farben und Ausstattungen stehen Ihnen bei der Auswahl zur Verfügung.

> www.audi.com

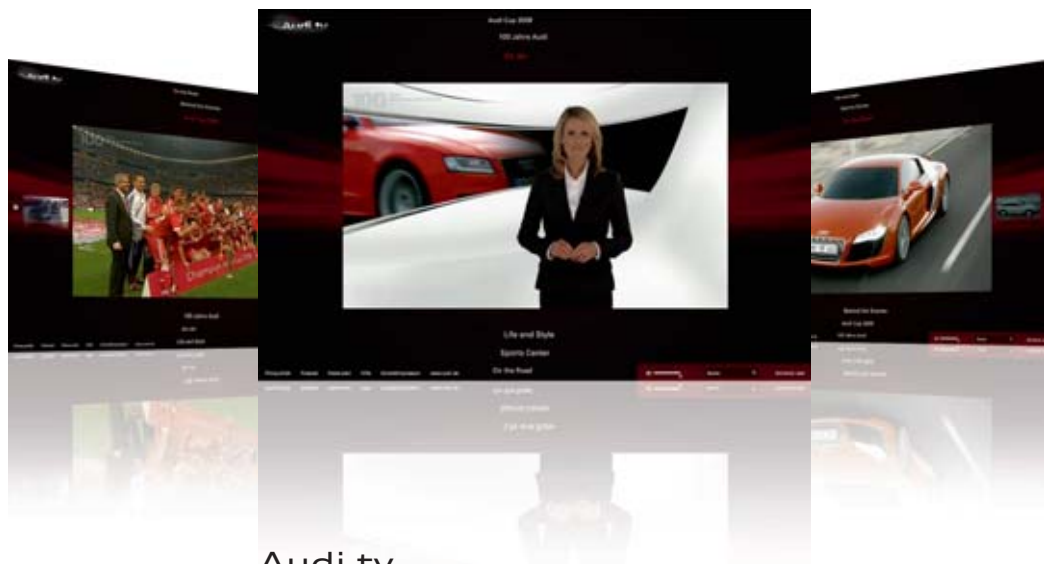

Audi tv

Auf Audi tv entdecken Sie ganz neue Facetten unserer Marke mit den vier Ringen: spannende Reportagen über unsere Modelle, technische Innovationen, faszinierende Events aus den Bereichen Motorsport, Tradition, Kultur und Lifestyle. Werfen Sie einen Blick hinter die Kulissen. Jeden Tag aktuell. Rund um die Uhr.
> www.audi.tv



Audi Bank

Finanzieren. Leasen. Versichern. Für welchen neuen Audi Sie sich auch entscheiden: Jedes Audi Bank-Angebot wird individuell auf Sie zugeschnitten. Zum Beispiel kombinieren unsere Vorteilspakete moderne Finanzierungs- und Leasingformen mit einem umfassenden Versicherungsschutz und bieten Ihnen somit grenzenlose Mobilität.
> www.audi.com



AUDI AG
85045 Ingolstadt
www.audi.com
Gültig ab November 2011

Printed in Germany
133/1230.42.09

Die in diesem Katalog gezeigten und beschriebenen Modellvarianten und Ausstattungen sowie einige der aufgeführten Dienstleistungen sind nicht in allen Ländern erhältlich. Die abgebildeten Fahrzeuge sind teilweise mit Sonderausstattungen gegen Mehrpreis ausgerüstet. Die Angaben über Lieferumfang, Aussehen, Leistungen, Maße und Gewichte, Kraftstoffverbrauch und Betriebskosten des Fahrzeugs entsprechen den zum Zeitpunkt der Drucklegung vorhandenen Kenntnissen. Abweichungen in Farbe und Form von den Abbildungen, Irrtümer und Druckfehler bleiben vorbehalten. Änderungen sind vorbehalten. Nachdruck, auch auszugsweise, nur mit schriftlicher Genehmigung der AUDI AG.

Das Papier dieses Katalogs wurde aus chlorfrei gebleichtem Zellstoff hergestellt.