



A4



A4 Limousine | A4 Avant Audi Intelligent Technologies/04 Design/12 Infotainment/16 Interieur/18 Performance/22

Highlights/24 Pakete/28 Audi exclusive/38 Ausstattungen/40 Audi Original Zubehör/48 Faszination Audi/50 Technische Daten/52

Audi Technologie hat sich nie besser angefühlt.

Vorsprung durch Technik ist darauf ausgerichtet, Mobilität spürbar zu verbessern. Mit Technologien, die Autofahren sicherer und komfortabler machen. Innovationen, mit denen Fortschritt erlebbar wird. Jeden Tag, in jeder Situation. Im Audi A4 sorgt dafür die intelligente Kombination hoch entwickelter Assistenzsysteme¹.

Der nächste Schritt in Richtung pilotiertes Fahren.

Und eine Einladung, sich unterwegs genauso wohl zu fühlen wie zu Hause.

Bei den gezeigten bzw. beschriebenen Ausstattungen handelt es sich teilweise um Sonderausstattungen gegen Mehrpreis. Detaillierte Angaben zu Serien- und Sonderausstattungen erhalten Sie unter www.audi.com oder bei Ihrem Audi Partner.

Die Werte für Kraftstoffverbrauch und CO₂-Emissionen finden Sie ab Seite 52.

¹ Bitte beachten Sie: Die Systeme arbeiten nur innerhalb von Systemgrenzen und unterstützen den Fahrer. Die Verantwortlichkeit und notwendige Aufmerksamkeit im Straßenverkehr verbleiben beim Fahrer.

Progressives Design und innovative Technologien.
Im Audi A4 manifestiert sich diese Kombination
in einer sportlich-eleganten Form, die nicht
nur Ihrer persönlichen Entfaltung Raum bietet,
sondern auch 30 Assistenzsystemen.
Damit es für Sie in vielen alltäglichen Verkehrs-
situationen einfach besser aussieht.

Sieht nicht nur gut aus. **30**
Hat auch noch Platz für
Assistenten.



Die Werte für Kraftstoffverbrauch und CO₂-Emissionen finden Sie ab Seite 52.
Bei den gezeigten bzw. beschriebenen Ausstattungen handelt es sich teilweise um Sonderausstattungen gegen Mehrpreis.
Detaillierte Angaben zu Serien- und Sonderausstattungen erhalten Sie unter www.audi.com oder bei Ihrem Audi Partner.

Die **besten**
Dinge
im Leben **sind unsichtbar.**

Die Werte für Kraftstoffverbrauch und CO₂-Emissionen finden Sie ab Seite 52.
Bitte beachten Sie: Die Systeme arbeiten nur innerhalb von Systemgrenzen und unterstützen den Fahrer.
Die Verantwortlichkeit und notwendige Aufmerksamkeit im Straßenverkehr verbleiben beim Fahrer.
Bei den gezeigten bzw. beschriebenen Ausstattungen handelt es sich teilweise um Sonderausstattungen gegen Mehrpreis.
Detaillierte Angaben zu Serien- und Sonderausstattungen erhalten Sie unter www.audi.com oder bei Ihrem Audi Partner.

Manchmal überzeugt Performance auch im Schritttempo. Ein gutes Beispiel dafür ist der Stauassistent im Audi A4, der Ihnen im zäh fließenden Verkehr hilft, sicher und komfortabel voranzukommen. Mittels Frontkamera und Radarsensoren erkennt er Fahrspurmarkierungen, Randbebauungen sowie Fahrzeuge auf Nebenspur und hält den Abstand zum vorausfahrenden Fahrzeug durch automatisches Bremsen und Beschleunigen konstant. Ein unsichtbarer Helfer, der Sie selbst im Stau sichtbar entspannter wirken lässt.

Abstand halten, in der Spur bleiben. Sicher durch enge Passagen. Geschwindigkeit nicht überschreiten. Vorausschauend fahren. Beim Abbiegen auf entgegenkommenden Verkehr achten. Über vieles, was Ihnen unterwegs durch den Kopf geht, haben wir auch nachgedacht und Fahrassistenten entwickelt, die Sie bei Geschwindigkeit, Effizienz, Ausweichen und Abbiegen unterstützen.

Kein Grund, sich Gedanken zu machen. Das haben wir **schon gemacht.**

Die Werte für Kraftstoffverbrauch und CO₂-Emissionen finden Sie ab Seite 52.

Bitte beachten Sie: Die Systeme arbeiten nur innerhalb von Systemgrenzen und unterstützen den Fahrer.

Die Verantwortlichkeit und notwendige Aufmerksamkeit im Straßenverkehr verbleiben beim Fahrer.

Bei den gezeigten bzw. beschriebenen Ausstattungen handelt es sich teilweise um Sonderausstattungen gegen Mehrpreis.

Detaillierte Angaben zu Serien- und Sonderausstattungen erhalten Sie unter www.audi.com oder bei Ihrem Audi Partner.

Vier weitwinkliger Umgebungskameras behalten den gesamten Bereich um das Fahrzeug im Blick. Radarsensoren und eine Frontkamera, die sogar Verkehrszeichen erkennt, ermöglichen Ihnen fein aufeinander abgestimmte Assistenzpakete für lange Strecken, für die Stadt und fürs Parken. Damit Sie unterwegs so viel intelligente Unterstützung bekommen, dass auch Sie sagen können: Audi Technologie hat sich nie besser angefühlt.

Wir halten Ihnen den
Rücken frei.
Und die Seiten.
Und die Front.



Die Werte für Kraftstoffverbrauch und CO₂-Emissionen finden Sie ab Seite 52.
Bitte beachten Sie: Die Systeme arbeiten nur innerhalb von Systemgrenzen und unterstützen den Fahrer.
Die Verantwortlichkeit und notwendige Aufmerksamkeit im Straßenverkehr verbleiben beim Fahrer.
Bei den gezeigten bzw. beschriebenen Ausstattungen handelt es sich teilweise um Sonderausstattungen gegen Mehrpreis.
Detaillierte Angaben zu Serien- und Sonderausstattungen erhalten Sie unter www.audi.com oder bei Ihrem Audi Partner.

Progressives Design –

klare Flächen, scharfe Linien, markanter Stil.

Der Audi A4 Avant:

dynamisch, präzise, prägnant.

Von der Front bis zum abge-

setzten Diffusor mit integrierten

Endrohrblenden. Abgerundet

durch LED-Heckleuchten mit

dynamischem Blinklicht in

progressivem Design.



Die Werte für Kraftstoffverbrauch und CO₂-Emissionen finden Sie ab Seite 52.
Bei den gezeigten bzw. beschriebenen Ausstattungen handelt es sich teilweise um Sonderausstattungen gegen Mehrpreis.
Detaillierte Angaben zu Serien- und Sonderausstattungen erhalten Sie unter www.audi.com oder bei Ihrem Audi Partner.



Die Werte für Kraftstoffverbrauch und CO₂-Emissionen finden Sie ab Seite 52.
Bei den gezeigten bzw. beschriebenen Ausstattungen handelt es sich teilweise um Sonderausstattungen gegen Mehrpreis.
Detaillierte Angaben zu Serien- und Sonderausstattungen erhalten Sie unter www.audi.com oder bei Ihrem Audi Partner.

Matrix LED-Scheinwerfer – sehen und gesehen werden.

Kraftbetonte Front, dreidimensionaler Singleframe und sportlich-elegantes Design.
Ein leuchtendes Beispiel für Progressivität. Betont durch Matrix LED-Scheinwerfer für
eine helle und homogene Fahrbahnausleuchtung.



Virtuelles Cockpit – reales Erlebnis.

Die Zukunft der Mobilität klar vor Augen.

Mit dem Audi virtual cockpit.

Volldigitales Kombiinstrument mit hochauflösendem 12,3-Zoll-Farbdisplay.

Funktion und Design auf hohem Niveau.

Dazu das Head-up Display¹, das zusätzlich Informationen im direkten Sichtbereich des Fahrers anzeigt.

In der vertrauten Welt Ihres Smartphones bewegen Sie sich mit dem

Audi smartphone interface², inklusive hochauflösender Darstellung

via MMI-Display. Erleben Sie die große Infotainment-Bühne. In Ihrem Audi A4.



Die Werte für Kraftstoffverbrauch und CO₂-Emissionen finden Sie ab Seite 52.

Bei den gezeigten bzw. beschriebenen Ausstattungen handelt es sich teilweise um Sonderausstattungen gegen Mehrpreis. Detaillierte Angaben zu Serien- und Sonderausstattungen erhalten Sie unter www.audi.com oder bei Ihrem Audi Partner.



¹Die Nutzung des Head-up Displays ist mit polarisierenden Sonnenbrillengläsern eingeschränkt.

²Rechtshinweise zum Audi smartphone interface finden Sie auf Seite 56.



Innenraumdesign –

**innovative
Architektur,
hochwertiges
Ambiente,
beeindruckende
Qualität.**

Hightech, Funktionalität und Design.

Eindrucksvoll und harmonisch im Interieur kombiniert. Innenraumarchitektur horizontal ausgerichtet. Leichtigkeit und Weite ausstrahlend. Hochwertige Materialien, edle Haptik sowie präzise Verarbeitung. Dazu Kopf-, Schulter- und Beinfreiheit für ein großartiges Raumgefühl. Das in verschiedenen Farben einstellbare Kontur/Ambiente Lichtpaket sorgt für eine Atmosphäre zum Sich-Wohlfühlen.

Die Werte für Kraftstoffverbrauch und CO₂-Emissionen finden Sie ab Seite 52. Bei den gezeigten bzw. beschriebenen Ausstattungen handelt es sich teilweise um Sonderausstattungen gegen Mehrpreis. Detaillierte Angaben zu Serien- und Sonderausstattungen erhalten Sie unter www.audi.com oder bei Ihrem Audi Partner.



20
—
21

Funktionaler Innenraum –

komfortable Ausstattung, großzügiges Raumgefühl.

Das Interieurkonzept im Audi A4 Avant.

Bis ins Detail durchdacht. Vom großzügigen
Raumangebot für alle Mitfahrenden bis
zum eindrucksvollen Kofferraumvolumen.

Mit sensorgesteuerter Gepäckraum-
entriegelung. Fußbewegung genügt.

Für schnelles und einfaches Beladen.

Ohne Schlüsselsuche.

Die Werte für Kraftstoffverbrauch und CO₂-Emissionen finden Sie ab Seite 52.

Bei den gezeigten bzw. beschriebenen Ausstattungen handelt es sich teilweise um Sonderausstattungen gegen Mehrpreis.
Detaillierte Angaben zu Serien- und Sonderausstattungen erhalten Sie unter www.audi.com oder bei Ihrem Audi Partner.

Audi is more. Der Audi A4.

Viele Motoren, ein Prinzip:
mehr Leistung, weniger Verbrauch.

TFSI- und TDI-Motoren
der neuesten Generation.

Kraftvolle Performance
bei gesenkten Emissionen.

Erleben Sie Fahrdynamik
und Effizienz nahezu
ohne Kompromisse.



Die Werte für Kraftstoffverbrauch und CO₂-Emissionen finden Sie ab Seite 52.
Bei den gezeigten bzw. beschriebenen Ausstattungen handelt es sich teilweise um Sonderausstattungen gegen Mehrpreis.
Detaillierte Angaben zu Serien- und Sonderausstattungen erhalten Sie unter www.audi.com oder bei Ihrem Audi Partner.

Vielfältiger.

Ein kleiner Ausblick auf Ihre Möglichkeiten.

Der Audi A4 – ein außergewöhnliches
Automobil, das mit großer Ausstattungs-
qualität und -vielfalt überzeugt.
Das zeigen auch viele weitere Highlights –
lassen Sie sich inspirieren.

01 02 03



04



05

- 01** _ Assistenzpaket Parken¹ – vereinfacht das Einparken und Rangieren
- 02** _ Assistenzpaket Tour¹ (u. a. adaptive cruise control inklusive Stop&Go-Funktion, Stauassistent, prädiktiver Effizienzassistent, kamerabasierte Verkehrszeichenerkennung, Fernlichtassistent, Audi active lane assist) – unterstützt auf Autobahnen und Landstraßen
- 03** _ Assistenzpaket Stadt¹ (u. a. Ausstiegswarnung, Querverkehrsassistent hinten, Audi side assist, Audi pre sense rear, Einparkhilfe plus, Rückfahrkamera) – für mehr Sicherheit und Komfort im Stadtverkehr
- 04** _ Head-up Display – projiziert fahrerrelevante Informationen an die Frontscheibe in den direkten Sichtbereich des Fahrers
- 05** _ MMI Navigation plus mit MMI touch – multimediale Funktionen und intuitive Bedienung
- 06** _ Audi connect² – digitale Vernetzung: unterwegs mit der Welt in Kontakt stehen
- 07** _ Audi connect Notruf & Service² – sicher unterwegs und immer online mit Notruf, Online Pannruf, Audi Servicetermin online und Audi connect Fahrzeugsteuerung

Bei den gezeigten bzw. beschriebenen Ausstattungen handelt es sich teilweise um Sonderausstattungen gegen Mehrpreis. Detaillierte Angaben zu Serien- und Sonderausstattungen erhalten Sie unter www.audi.com oder bei Ihrem Audi Partner.

¹ Bitte beachten Sie: Die Systeme arbeiten nur innerhalb von Systemgrenzen und unterstützen den Fahrer. Die Verantwortlichkeit und die notwendige Aufmerksamkeit im Straßenverkehr verbleiben beim Fahrer. ² Rechtliche Informationen und Nutzungshinweise finden Sie ab Seite 54.

06 07





01

- 01_ Kontur/Ambiente Lichtpaket – 3 vordefinierte Farbprofile sorgen für eine individuelle und entspannte Atmosphäre
- 02_ Komfortschlüssel inklusive sensor-gesteuerter Gepäckraumtriegelung und Gepäckraumklappe elektrisch öffnend und schließend
- 03_ Sport- bzw. Komfortfahrwerk mit Dämpferregelung – dynamische oder komfortorientierte Ausprägung der Dämpferabstimmung, einstellbar über Audi drive select
- 04_ Panorama-Glasdach – für ein lichtdurchflutetes Innenraumambiente und verbessertes Innenraumklima
- 05_ Optikpaket schwarz – setzt exklusive Akzente in Schwarz



02



03



04



05

Die Werte für Kraftstoffverbrauch und CO₂-Emissionen finden Sie ab Seite 52.
Bei den gezeigten bzw. beschriebenen Ausstattungen handelt es sich teilweise um Sonderausstattungen gegen Mehrpreis.
Detaillierte Angaben zu Serien- und Sonderausstattungen erhalten Sie unter www.audi.com oder bei Ihrem Audi Partner.



01

Außergewöhnlicher.

Mit A4 design und Audi design selection.

In einem Audi A4 ist genügend Raum für eigene Ideen. Mit der Linie A4 design setzen Sie zum Beispiel markante Akzente, die Ihre Persönlichkeit widerspiegeln. Machen Sie ein außergewöhnliches Fahrzeug noch außergewöhnlicher. Stilvoll gelingt das mit der Audi design selection, die eine ästhetische Vorauswahl an besonderen Materialien und Farben im Innenraum bietet. Ausgewählte Dekoreinlagen wurden von unseren Designern mit feinsten Ledersitzen kombiniert, die über attraktive Kontrastnähte verfügen.

- O1_ Linie A4 design** – u. a. mit Aluminium-Gussrädern im 10-Speichen-Kristall-Design – Diffusoreinsatz hinten in Titanschwarz matt – Chromeinlagen in den Türgriffen – weitere Differenzierungen im Interieur
- O2_ Audi design selection** – u. a. Sitzbezüge in Leder Feinnappa zedernbraun, felsgrau bzw. atlasbeige mit Kontrastnähten und Biese – Lederlenkrad im 3-Speichen-Design mit Multifunktion plus und Chromapplikation – Dekoreinlagen Holz Eiche grau naturell
- O3_ Audi design selection** – Interieurelemente in Kunstleder, Armauflage in Zedernbraun mit Kontrastnähten in Granitgrau, Mittelkonsole in Schwarz – Aluminium-Gussräder im 10-Speichen-Dynamik-Design, teilpoliert¹

Viele weitere Highlights unter www.audi.com



02



03

Die Werte für Kraftstoffverbrauch und CO₂-Emissionen finden Sie ab Seite 52.

Bei den gezeigten bzw. beschriebenen Ausstattungen handelt es sich teilweise um Sonderausstattungen gegen Mehrpreis. Detaillierte Angaben zu Serien- und Sonderausstattungen erhalten Sie unter www.audi.com oder bei Ihrem Audi Partner. ¹ Bitte beachten Sie die Besonderheiten zu den Rädern auf Seite 54.

Sportlicher.

Mit A4 sport und dem S line Sportpaket.

Zeigen Sie sich mit der Ausstattungsvariante A4 sport von Ihrer sportlichen Seite – auf ganzer Linie. Mit Details, die das Temperament Ihres Audi A4 eindrucksvoll unterstreichen und auf den ersten Blick auf starke Performance schließen lassen.

Noch mehr Highlights setzt das S line Sportpaket, das den sportlichen Charakter des Fahrzeugs weiter schärft.



01



02

01_ Linie A4 sport – u. a. mit Aluminium-Gussrädern im 5-Arm-Dynamik-Design – Kühlerschutzgitter in Twilightgrau matt – seitliche Lufteinlassgitter in Titanschwarz matt – weitere Differenzierungen im Interieur

02_ S line Sportpaket – u. a. Sportsitze vorn mit S-Prägung in den Lehnen – S line-Sitzbezüge in Leder Feinnappa rotorgrau bzw. schwarz – Innenraum, Armaturentafel und Dachhimmel in Schwarz – S line-Sportlederlenkrad im 3-Speichen-Design mit Multifunktion plus – Dekoreinlagen Aluminium matt gebürstet – Pedalerie und Fußstütze in Edelstahl

03_ S line Sportpaket – Aluminium-Gussräder im 5-Y-Speichen-Design (S-Design)

Viele weitere Highlights unter www.audi.com



03

Die Werte für Kraftstoffverbrauch und CO₂-Emissionen finden Sie ab Seite 52.

Bei den gezeigten bzw. beschriebenen Ausstattungen handelt es sich teilweise um Sonderausstattungen gegen Mehrpreis. Detaillierte Angaben zu Serien- und Sonderausstattungen erhalten Sie unter www.audi.com oder bei Ihrem Audi Partner.

Markanter.

Unterstreichen Sie den sportlichen Charakter Ihres Audi A4 nicht nur – steigern Sie ihn.

Mit dem S line Exterieurpaket verleihen Sie der dynamischen Linienführung eine noch

mitreißendere Note und setzen mit außergewöhnlichen Details besondere Akzente.

Mit dem S line Exterieurpaket.

- 01** – u. a. seitliche Schwellerleisten in Wagenfarbe lackiert
- 02** – Diffusoreinsatz in Twilightgrau matt – Einleger im hinteren Stoßfänger in Wabenstruktur
- 03** – Einstiegsleisten vorn mit Aluminiumeinlage und S-Schriftzug, beleuchtet
- 04** – Kühlerschutzgitter in Twilightgrau matt, Lamellen in Aluminiumsilber matt – seitliche Lufteinlassgitter in Titanschwarz matt mit Applikationen in Aluminiumsilber matt – Frontspoilerlippe in Twilightgrau matt dunkel

Viele weitere Highlights unter www.audi.com

Die Werte für Kraftstoffverbrauch und CO₂-Emissionen finden Sie ab Seite 52.

Bei den gezeigten bzw. beschriebenen Ausstattungen handelt es sich teilweise um Sonderausstattungen gegen Mehrpreis. Detaillierte Angaben zu Serien- und Sonderausstattungen erhalten Sie unter www.audi.com oder bei Ihrem Audi Partner.

Einzigartiger.

Mit dem Audi A4 S line black.

Erleben Sie Exklusivität in ihrer wohl schönsten Form – mit dem Audi A4 S line black.

Ausgestattet mit exklusiven Details, die auf den ersten Blick herausstechen. Und der Performance des A4 auf einmalige Art Ausdruck verleihen.



01



02



03

01 u. a. S line Exterieurpaket – Lackierung Quantumgrau – Umfänge aus dem Optipaket schwarz – Außenspiegelgehäuse in Schwarz – seitliche Schwellerleisten in Schwarz – Designfolie Audi Ringe – Privacy-Verglasung inkl. Akustikverglasung für die vorderen Türscheiben

02 ausgewählte S line Sportpaket-Umfänge – Sportsitze vorn in Leder/Kunstleder-Kombination in Schwarz mit Kontrastnaht in Expressrot – S line-Lederlenkrad im 3-Speichen-Design unten abgeflacht mit Multifunktion plus und Kontrastnaht in Expressrot – Dekoreinlagen in Klavierlack schwarz – exklusive Dekoreinlage Carbon Atlas – Interieurelemente in Kunstleder mit Kontrastnaht in Expressrot – Pedalerie und Fußstütze in Edelstahl

03 18-Zoll-Aluminium-Gussräder Audi Sport im 10-Y-Speichen-Design in Schwarz glänzend, glanzgedreht^{1,2} – Bremssättel rot lackiert

04 aufgesetzter, sportlicher Heckspoiler in Schwarz bei Limousine

Viele weitere Highlights unter www.audi.com

Die Werte für Kraftstoffverbrauch und CO₂-Emissionen finden Sie ab Seite 52.

Bei den gezeigten bzw. beschriebenen Ausstattungen handelt es sich teilweise um Sonderausstattungen gegen Mehrpreis. Detaillierte Angaben zu Serien- und Sonderausstattungen erhalten Sie unter www.audi.com oder bei Ihrem Audi Partner.

¹ Ein Angebot der Audi Sport GmbH. ² Bitte beachten Sie die Besonderheiten zu den Rädern auf Seite 54.

04



Mitreißender. Mit S line competition.

Das Sportpaket für noch mehr Anziehungskraft: S line competition.

Erleben Sie faszinierende Sportlichkeit. In jedem Moment, in jedem Detail.



01



02

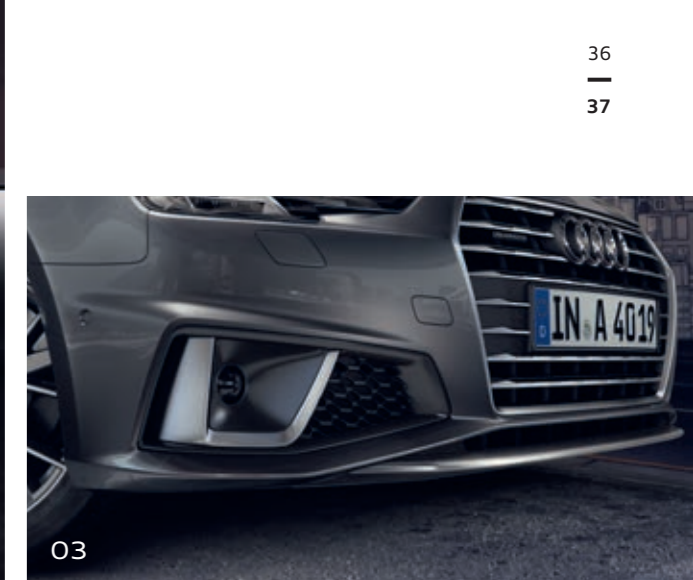

03

- 01** _ u. a. S line Exterieurpaket in Daytonagrau Perleffekt – exklusive Lackierungen Turboblau, Navarrablau Metallic, Mythossschwarz Metallic oder Misanorot Perleffekt – 19-Zoll-Aluminium-Gussräder Audi Sport im 5-V-Speichen-Stern-Design in Titanoptik matt, glanzgedreht^{1,2} – exklusive rot lackierte Bremssättel vorn und hinten – Designfolie Audi Ringe – Privacy-Verglasung inkl. Akustikverglasung für die vorderen Türscheiben
- 02** _ Dekoreinlagen Carbon Körper¹
- 03** _ Frontspoilerlippe und Spange im Lufteinlass in Aluminium Standard
- 04** _ S-Sportsitze vorn in Leder Feinnappa magmarot mit Kontrastnaht in Anthrazit
- 05** _ RS-Dachkantenspoiler

Viele weitere Highlights unter www.audi.com



04



05

Die Werte für Kraftstoffverbrauch und CO₂-Emissionen finden Sie ab Seite 52.

Bei den gezeigten bzw. beschriebenen Ausstattungen handelt es sich teilweise um Sonderausstattungen gegen Mehrpreis. Detaillierte Angaben zu Serien- und Sonderausstattungen erhalten Sie unter www.audi.com oder bei Ihrem Audi Partner. ¹Ein Angebot der Audi Sport GmbH. ²Bitte beachten Sie die Besonderheiten zu den Rädern auf Seite 54.



Die Werte für Kraftstoffverbrauch und CO₂-Emissionen finden Sie ab Seite 52.

Audi exclusive ist ein optional erhältliches Angebot der Audi Sport GmbH.

Detaillierte Angaben zu Serien- und Sonderausstattungen erhalten Sie unter www.audi.com oder bei Ihrem Audi Partner.

¹Bitte beachten Sie die Besonderheiten zu den Rädern auf Seite 54.

01



02

Unverwechselbarer.

Mit Audi exclusive.

Machen Sie aus Ihrem Audi A4 ein Unikat,
so unverwechselbar wie Sie selbst –

durch Audi exclusive. Mit ausgewählten

Dekoren, farbigem Leder und individueller

Lackierung aus einem großen Farbangebot.

Ganz so, wie Sie es wünschen.

01_ Lederausstattung Feinnappa Audi exclusive mit Sportsitzen vorn in Cognacbraun/Schwarz – Türverkleidungseinsätze in Alcantara schwarz – erweiterte Lederausstattung Audi exclusive in Cognacbraun/Schwarz – Bedienelemente in Leder Audi exclusive in Cognacbraun/Schwarz mit Kontrastnähten in Cognacbraun – Dekoreinlagen in Klavierlack schwarz – Fußmatten Audi exclusive mit Keder in Schwarz, Biese und Naht in Cognacbraun

02_ Audi A4 Avant mit Individuallackierung Audi exclusive in Teakbraun Metallic – Aluminium-Gussräder Audi Sport im 10-V-Speichen-Design, glanzgedreht¹ – Optikpaket schwarz

02

03

04

05

06

07

08

01



Die Werte für Kraftstoffverbrauch und CO₂-Emissionen finden Sie ab Seite 52.

Bei den gezeigten bzw. beschriebenen Ausstattungen handelt es sich teilweise um Sonderausstattungen gegen Mehrpreis. Detaillierte Angaben zu Serien- und Sonderausstattungen erhalten Sie unter www.audi.com oder bei Ihrem Audi Partner.

¹Nur in Verbindung mit Individuallackierungen Audi exclusive erhältlich. ²Ein Angebot der Audi Sport GmbH.

Starker Anblick.

Wählen Sie die Lackfarbe, die am besten zu Ihrer Persönlichkeit passt. Verlassen Sie sich dabei auf hervorragende Qualität, denn Ihr Fahrzeug wird nicht einfach lackiert, sondern vierfach.

Damit Sie darin nicht nur glänzend auftreten, sondern Ihr

Audi auch vor Umwelteinflüssen und Abnutzung geschützt ist.

Für einen starken Anblick, ein Autoleben lang.

01 – Ascariblau Metallic

02 – Quantumgrau

03 – Tangorot Metallic

04 – Gotlandgrün Metallic¹

05 – Manhattangrau Metallic

06 – Navarrablau Metallic

07 – Gletscherweiß Metallic

08 – Individuallackierung Audi exclusive
in Teakbraun Metallic²

Viele weitere Lackierungen unter www.audi.com

Starker Auftritt.

Mit Audi Rädern unterstreichen Sie Ihren individuellen Stil und den Charakter Ihres Audi A4.

Gönnen Sie sich einen besonders starken Auftritt mit Ihrem Lieblingsdesign. Für das gute Gefühl unterwegs: Audi Räder durchlaufen spezifische

Testverfahren, sind besonders geprüft und von

maximaler Qualität.

- 01_** 19-Zoll-Aluminium-Gussräder Audi Sport im 5-Arm-Rotor-Design in Titanoptik matt, glanzgedreht^{1,2}
- 02_** 17-Zoll-Aluminium-Gussräder im 5-Arm-Dynamik-Design
- 03_** 19-Zoll-Aluminium-Gussräder Audi Sport im 5-V-Speichen-Stern-Design in Titanoptik matt, glanzgedreht^{1,2}
- 04_** 18-Zoll-Aluminium-Gussräder im 5-Speichen-Dynamik-Design, kontrastgrau, teilpoliert²
- 05_** 18-Zoll-Aluminium-Gussräder im 5-Doppelspeichen-Stern-Design
- 06_** 18-Zoll-Aluminium-Gussräder im 5-Y-Speichen-Design (S-Design)
- 07_** 19-Zoll-Aluminium-Gussräder Audi Sport im 5-Arm-Torsio-Design¹
- 08_** 18-Zoll-Aluminium-Gussräder Audi Sport im 10-Y-Speichen-Design in Schwarz glänzend, glanzgedreht^{1,2}

Viele weitere Räder unter www.audi.com



Die Werte für Kraftstoffverbrauch und CO₂-Emissionen finden Sie ab Seite 52.

Bei den gezeigten bzw. beschriebenen Ausstattungen handelt es sich teilweise um Sonderausstattungen gegen Mehrpreis. Detaillierte Angaben zu Serien- und Sonderausstattungen erhalten Sie unter www.audi.com oder bei Ihrem Audi Partner. Angaben zu den technischen Eigenschaften der Reifen finden Sie auf Seite 54.

¹ Ein Angebot der Audi Sport GmbH. ² Bitte beachten Sie die Besonderheiten zu den Rädern auf Seite 54.

Hochwertiger.

Mit den Stoff- und Lederausstattungen.

In Ihrem Audi nehmen Sie einen besonderen Platz ein. Auf Vorder- und Rücksitzen wird exklusiver Komfort fühlbar: durch hochwertige Materialien und eine erstklassige Verarbeitung. Ganz gleich, für welchen Sitzbezug Sie sich entscheiden: Hier sitzen Sie richtig.

Sportsitze vorn in Leder Feinnappa zedernbraun
mit Lendenwirbelstütze, pneumatisch einstellbar, mit Massagefunktion
Die Abbildung zeigt Audi design selection.

Sportsitze vorn in Leder Feinnappa rotorgrau
mit Lendenwirbelstütze, pneumatisch einstellbar, mit Massagefunktion
Die Abbildung zeigt S line Sportpaket.

Stoff Konzept schwarz

Leder Feinnappa atlasbeige
mit Kontrastnähten und Biese in Granitgrau

Leder Milano perforiert schwarz

Lederausstattungen Audi exclusive
Ein Angebot der Audi Sport GmbH

Stoff System schwarz/rot

Leder/Kunstleder-Kombination nougatbraun

Alcantara/Leder-Kombination rotorgrau
mit Kontrastnähten

Leder Feinnappa schwarz
mit Kontrastnähten

Die Werte für Kraftstoffverbrauch und CO₂-Emissionen finden Sie ab Seite 52.
Viele weitere Sitzbezüge unter www.audi.com

Bei den gezeigten bzw. beschriebenen Ausstattungen handelt es sich teilweise um Sonderausstattungen gegen Mehrpreis. Detaillierte Angaben zu Serien- und Sonderausstattungen erhalten Sie unter www.audi.com oder bei Ihrem Audi Partner.

Ausgewählter.

Mit den Dekoreinlagen.

Exklusives Ambiente ist eine Frage des Stils. Ihres Stils. Den Sie bis ins Detail verfeinern können. Setzen Sie fühlbare Akzente mit den hochwertigen Audi Dekoreinlagen. Erleben Sie die Faszination ausgewählter Materialien: feine Hölzer, Carbon, Klavierlack oder Aluminiumdekore – kombinieren Sie individuell nach Ihrem persönlichen Geschmack.

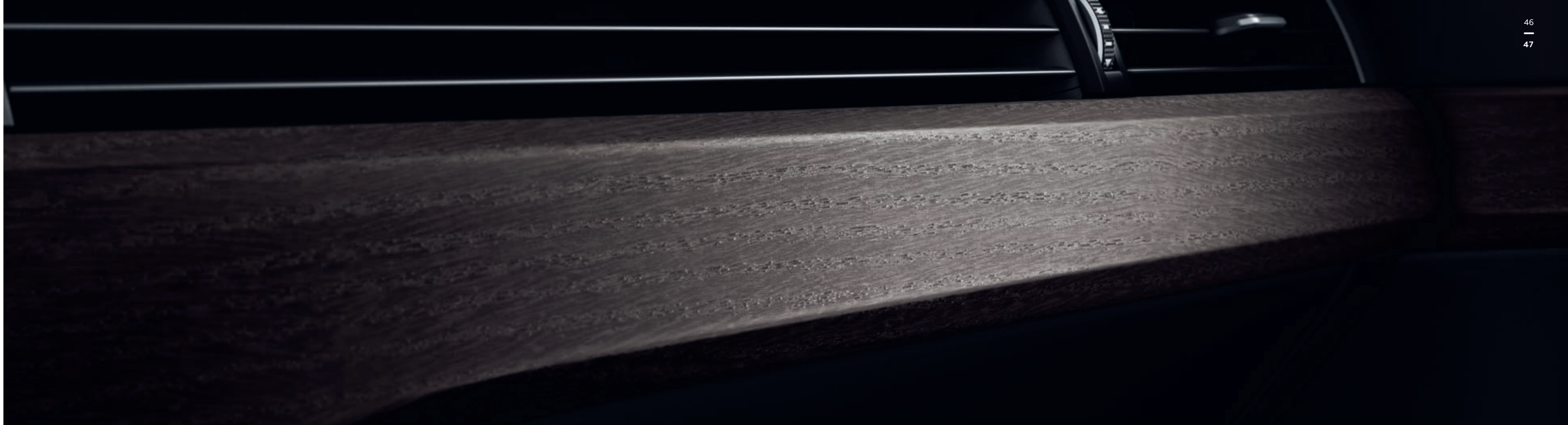

Aluminium Ellipse silber

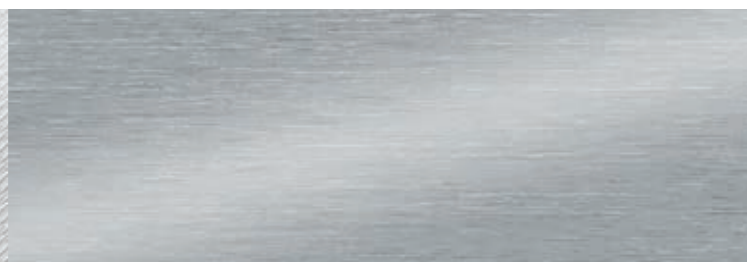

Aluminium matt gebürstet

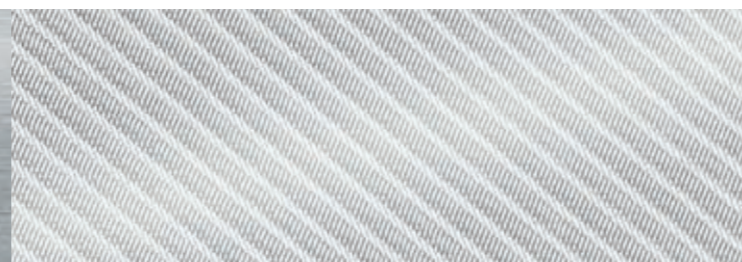

Aluminium Trimaran

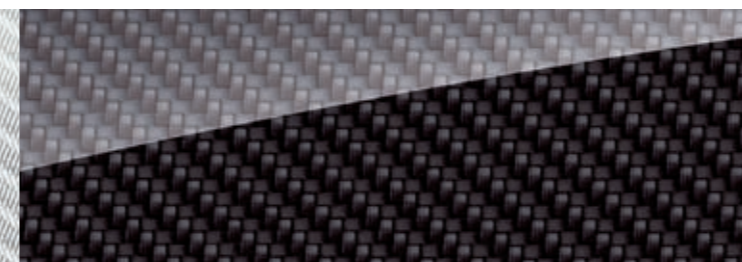

Carbon Körper

Ein Angebot der Audi Sport GmbH



Dekoreinlagen farbig lackiert Audi exclusive

Ein Angebot der Audi Sport GmbH

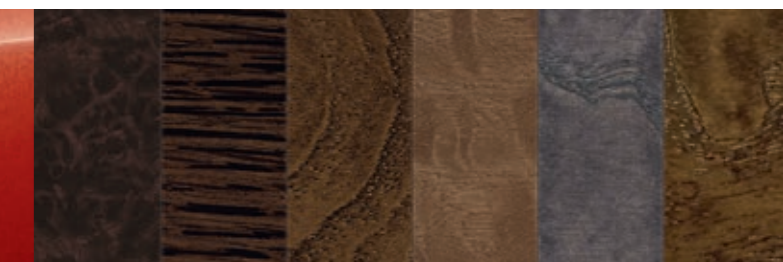

Dekoreinlagen Holz Audi exclusive

Ein Angebot der Audi Sport GmbH

Die Werte für Kraftstoffverbrauch und CO₂-Emissionen finden Sie ab Seite 52.

Viele weitere Dekoreinlagen unter www.audi.com

Bei den gezeigten bzw. beschriebenen Ausstattungen handelt es sich teilweise um Sonderausstattungen gegen Mehrpreis. Detaillierte Angaben zu Serien- und Sonderausstattungen erhalten Sie unter www.audi.com oder bei Ihrem Audi Partner.

So individuell wie Ihr Leben.

Audi Original Zubehör bietet Ihnen zahlreiche Möglichkeiten, Ihren Audi A4 um einige Facetten zu bereichern. Mit Produkten, die unser Qualitätsversprechen jeden Tag aufs Neue einlösen. Profitieren Sie von passgenauen Lösungen, die durch faszinierendes Design und hohe Funktionalität überzeugen. Mehr Informationen zu diesen und weiteren Highlights erhalten Sie bei Ihrem Audi Partner.



Weitere Informationen erhalten Sie im Zubehörcatalog und bei Ihrem Audi Partner.



01

Die Werte für Kraftstoffverbrauch und CO₂-Emissionen finden Sie ab Seite 52. Audi Original Zubehör ist ein optional erhältliches Angebot der AUDI AG gegen Mehrpreis und nicht in die Ermittlung der Verbrauchs- und Emissionswerte des Fahrzeugs eingeflossen. Ein Anbau ist erst nach Erstzulassung möglich.



02



04



05



03

- 01** _ Ski- und Gepäckboxen – erhältlich in den Farben Brillantschwarz und Platinumgrau mit brillantschwarzem Seitenblade (Abb. links) sowie in den Größen 300 l, 360 l (Abb. links) und 405 l – in Kombination mit separat erhältlichem Grundträger
- 02** _ Audi Entertainment mobile – Tablet mit 10,1-Zoll-Touchdisplay
- 03** _ Aluminium-Gussräder im 5-Arm-Sidus-Design – in der Dimension 8,5 J x 19
- 04** _ Außenspiegelgehäuse – in Carbon
- 05** _ Trenngitter – für den Gepäckraum
- 06** _ Audi Kindersitz youngster plus – für kleine Passagiere von 15 bis 36 kg (ca. 4–12 Jahre)

06



Faszination Audi A4. Mehr davon online.

Entdecken Sie die Welt des neuen Audi A4. Mehr Informationen, mehr Individualität und mehr Exklusivität.

Jetzt auf www.audi.com.



Scannen Sie den QR-Code mit einem Smartphone oder Tablet und entdecken Sie die Welt des Audi A4. Verbindungskosten gemäß Mobilfunkvertrag

Die Werte für Kraftstoffverbrauch und CO₂-Emissionen finden Sie ab Seite 52.

¹Je nach Modell und Ausstattung Ihres Audi kann die Verfügbarkeit der Dienste variieren. Voraussetzung für die Nutzung einiger Dienste ist Audi connect. Nähere Informationen zu myAudi erhalten Sie unter www.audi.com/myaudi, zu Audi connect unter www.audi.com/connect.



myAudi App¹

Jederzeit Fahrzeug- und Service-Informationen zu Ihrem Audi abrufen, Fahrten planen und Ziele direkt ans Fahrzeug senden – alles mit einer App. Die myAudi App kann kostenlos im App Store und im Google Play Store™ heruntergeladen werden und ist für iOS und Android verfügbar.

Klassifizierungen von Reifenparametern

In der Tabelle finden Sie die Spannen der Kraftstoffeffizienzklasse, der Nasshaftungsklasse und der Klasse des externen Rollgeräusches zu den unterschiedlichen Reifengrößen der Audi A4 Limousine und des Audi A4 Avant.

	Reifengröße	Kraftstoff-effizienzklasse	Nasshaftungs-klasse	Klasse des externen Rollgeräusches	
Sommerreifen	205/60 R 16	C–B	B–A	72–70	
	225/50 R 17	C–B	B–A	72–69	–
	225/55 R 17	C	A	70–69	
	245/40 R 18	E–C	B–A	72–70	
	245/45 R 18	C	A	71	
	245/35 R 19	E	A	73–71	
	245/40 R 19	E	A	72	
Winterreifen	205/60 R 16	F–C	C	72–68	–
	225/50 R 17	E–C	C–B	72–71	
	225/55 R 17	E–C	B	72–68	
	245/40 R 18	E	B	72	
	225/45 R 18	E–C	B	70	
	245/45 R 18	E	C	70	
All-Season-Reifen	225/50 R 17	B	C	69	

Die Bestellung eines bestimmten Reifens ist nicht möglich. Bezüglich des landesspezifischen Reifenangebotes fragen Sie bitte Ihren Audi Partner.

Wichtiger Hinweis

Besonderheiten der Räder: Glanzgedrehte, glanzgefräste, polierte oder teilpolierte Aluminiumräder dürfen nicht bei winterlichen Straßenverhältnissen eingesetzt werden. Die Felgenoberfläche besitzt herstellungsbedingt keinen ausreichenden Korrosionsschutz und kann durch Streusalz oder Ähnliches dauerhaft beschädigt werden.

Ausstattung der abgebildeten Audi A4 Limousine (S. 2–23):
 Lackierung: Ascariblau Metallic
 Räder: Aluminium-Gussräder Audi Sport im 5-V-Speichen-Stern-Design in Titanoptik matt, glanzgedreht^{1,2}
 Sitze/Sitzbezüge: Sportsitze vorn in Leder Feinnappa rotorgrau mit Kontrastnähten in Felsgrau
 Dekoreinlagen: Aluminium matt gebürstet
 Weitere Ausstattungen: S line black

Ausstattung des abgebildeten Audi A4 Avant (S. 2–23):
 Lackierung: Quantumgrau
 Räder: Aluminium-Gussräder Audi Sport im 5-Arm-Rotor-Design in Titanoptik matt, glanzgedreht^{1,2}
 Sitze/Sitzbezüge: Sportsitze vorn in Leder Feinnappa zedernbraun mit Kontrastnähten und Biese in Granitgrau
 Dekoreinlagen: Holz Eiche grau naturell
 Weitere Ausstattungen: Audi design selection, S line Exterieurpaket

Rechtshinweise zu Audi connect Navigation & Infotainment mit kundeneigener SIM-Karte

Die Nutzung der von Audi connect unterstützten Dienste ist nur in Verbindung mit einem optionalen Navigationssystem und Audi connect (inkl. Autotelefon – je nach Fahrzeugmodell) möglich. Zusätzlich benötigen Sie je nach Fahrzeugmodell eine SIM-Karte mit Datenoption und zur Nutzung von LTE³ auch mit LTE-Option – bei Autotelefon eine SIM-Karte mit Telefon- und Datenoption oder ein Bluetooth-fähiges Smartphone mit remote SIM Access Profile (rSAP)⁴. Die Dienste sind nur mit einem bestehenden oder separat abzuschließenden Mobilfunkvertrag und nur innerhalb der Abdeckung des Mobilfunknetzes verfügbar. Durch den Empfang von Datenpaketen aus dem Internet können, abhängig von Ihrem Mobilfunktarif und insbesondere beim Betrieb im Ausland, zusätzliche Kosten entstehen. Aufgrund des hohen Datenvolumens wird die Verwendung einer Daten-Flatrate dringend empfohlen!

Die Verfügbarkeit der von Audi connect Navigation & Infotainment unterstützten Dienste ist länderabhängig. Die Dienste werden grundsätzlich für mindestens 1 Jahr ab Fahrzeugauslieferung zur Verfügung gestellt. Sofern die Audi connect-Dienste auf Leistungen von Drittanbietern basieren, kann eine dauerhafte Verfügbarkeit nicht gewährleistet werden, sondern obliegt der Verantwortung der Drittanbieter. Nach 24 Monaten ab Fahrzeugauslieferung verlängert sich die Laufzeit der Audi connect-Dienste kostenfrei einmalig um 12 Monate. Falls Sie eine solche Verlängerung nicht wünschen, teilen Sie dies bitte schriftlich an folgende Anschrift mit:

AUDI AG
 Kundenbetreuung Deutschland
 85045 Ingolstadt
 E-Mail: kundenbetreuung@audi.de
 Tel.: +49 800 28347378423

Über anschließende Möglichkeiten einer Verlängerung der Audi connect-Dienste informiert Sie Ihr Audi Partner. Audi connect ermöglicht je nach Fahrzeugmodell den Zugriff auf die Dienste Google und Twitter. Eine dauerhafte Verfügbarkeit kann nicht gewährleistet werden, sondern obliegt Google und Twitter. Nähere Informationen zu Audi connect erhalten Sie unter www.audi.com/connect und bei Ihrem Audi Partner, Informationen zu Tarifbedingungen bei Ihrem Mobilfunkanbieter.

Rechtshinweise zu Audi connect Navigation & Infotainment mit fest im Fahrzeug verbauter SIM-Karte

Die Nutzung der von Audi connect unterstützten Dienste ist nur in Verbindung mit einem optionalen Navigationssystem möglich. Die Erbringung der Audi connect-Dienste erfolgt durch die AUDI AG/Importeure. Die Datenverbindung für die Audi connect-Dienste wird über eine fest im Fahrzeug verbaute SIM-Karte durch einen Mobilfunkanbieter hergestellt. Die Kosten dieser Datenverbindungen sind im Preis für die Audi connect-Dienste enthalten. Ausgenommen hiervon ist die Datenverbindung für den WLAN-Hotspot, für Online-Media-Streaming und weitere, über eine Audi Smartphone-App angebotene Dienste. Die Datenverbindung erfolgt für den WLAN-Hotspot, für Online-Media-Streaming und weitere, über eine Audi Smartphone-App angebotene Dienste ebenfalls über die fest im Fahrzeug verbaute SIM-Karte und einen kostenpflichtigen Datentarif des Audi Providers. Informationen zu Tarifen und zur Buchung finden Sie unter www.audi.com/myaudi.

Alternativ kann zur Herstellung einer Datenverbindung eine kundeneigene externe SIM-Karte in den Kartenslot gesteckt werden. In Verbindung mit der optionalen Ausstattung Audi phone box kann für die Nutzung der integrierten Autotelefonfunktion auch ein Bluetooth-fähiges Smartphone mit remote SIM Access Profile (rSAP)⁴ verbunden werden. Wird eine externe SIM-Karte in den Kartenslot gesteckt oder per rSAP verbunden, so werden alle Datenverbindungen sowohl für die Audi connect-Dienste als auch für den WLAN-Hotspot über diese externe SIM-Karte hergestellt. Die Abrechnung der dabei entstehenden Kosten erfolgt dann ausschließlich über die externe SIM-Karte.

Die Verfügbarkeit der von Audi connect Navigation & Infotainment unterstützten Dienste ist länderabhängig. Die angebotene Teaser-Phase steht für 3 Monate ab Erstzulassung zur Verfügung und endet automatisch nach Ablauf der 3 Monate. Bei Kauf der Lizenz für Audi connect Navigation & Infotainment werden diese 3 Monate nicht auf die Gesamtlaufzeit der Audi connect-Dienste angerechnet. Die Dienste werden grundsätzlich für mindestens 1 Jahr ab Fahrzeugauslieferung zur Verfügung gestellt. Sofern die Audi connect-Dienste auf Leistungen von Drittanbietern basieren, kann eine dauerhafte Verfügbarkeit nicht gewährleistet werden, sondern obliegt der Verantwortung der Drittanbieter. Nach 24 Monaten ab Fahrzeugauslieferung verlängert sich die Laufzeit der Audi connect-Dienste kostenfrei einmalig um 12 Monate. Falls Sie eine solche Verlängerung nicht wünschen, teilen Sie dies bitte schriftlich an folgende Anschrift mit:

AUDI AG
 Kundenbetreuung Deutschland
 85045 Ingolstadt
 E-Mail: kundenbetreuung@audi.de
 Tel.: +49 800 28347378423

Über anschließende Möglichkeiten einer Verlängerung der Audi connect-Dienste informiert Sie Ihr Audi Partner. Audi connect ermöglicht je nach Fahrzeugmodell den Zugriff auf die Dienste Google und Twitter. Eine dauerhafte Verfügbarkeit kann nicht gewährleistet werden, sondern obliegt Google und Twitter. Nähere Informationen zu Audi connect erhalten Sie unter www.audi.com/connect und bei Ihrem Audi Partner, Informationen zu Tarifbedingungen bei Ihrem Mobilfunkanbieter.

¹ Ein Angebot der Audi Sport GmbH. ² Bitte beachten Sie die Besonderheiten zu den Rädern auf Seite 54. ³ Setzt LTE-Kartenvertrag zur vollen Nutzung voraus. Über die Verfügbarkeit und den Einsatz der LTE-Unterstützung informieren Sie sich bitte bei Ihrem Audi Partner. ⁴ Informationen über kompatible Mobiltelefone erhalten Sie bei Ihrem Audi Partner oder unter www.audi.com/bluetooth.

Rechtshinweise zu Audi connect Notruf & Service inkl. Fahrzeugsteuerung

Die Erbringung der Dienste erfolgt über eine im Fahrzeug verbaute SIM-Karte. Die Kosten für Gesprächs- und Datenverbindungen sind im Preis für die Dienste enthalten. Die von Audi zur Verfügung gestellten Dienste sind nur innerhalb der Abdeckung des Mobilfunknetzes des von Audi gewählten Mobilfunkanbieters verfügbar. Die Audi connect-Dienste Notruf, Online Pannruf, Audi Schadensservice und Audi Servicetermin online werden für 10 Jahre ab Fahrzeugauslieferung in folgenden Ländern zur Verfügung gestellt: Belgien, Deutschland, Finnland, Frankreich, Großbritannien, Italien, Liechtenstein, Luxemburg, Monaco, Niederlande, Norwegen, Österreich, Portugal, Schweden, Schweiz, Spanien, Irland, Polen, Ungarn, Griechenland, Bulgarien, Rumänien, Malta, Gibraltar, Litauen.

Über den Einsatztermin in weiteren europäischen Ländern und die Verfügbarkeit der Sonderausstattung informiert Sie Ihr Audi Partner.

Die Audi connect Fahrzeugsteuerungsdienste sind ab Fahrzeugauslieferung 3 Jahre kostenfrei nutzbar und können anschließend kostenpflichtig verlängert werden.

Weitere Hinweise:

Störungen der Dienste können sich aus Gründen höherer Gewalt und behördlicher Anordnungen sowie aufgrund technischer und sonstiger Maßnahmen ergeben, die etwa an den Anlagen der AUDI AG, der Lieferanten oder der Netzbetreiber für einen ordnungsgemäßen Ablauf erforderlich sind (z. B. Wartung, Reparatur, systembedingte Software-Updates, Erweiterungen). Die AUDI AG wird alle zumutbaren Anstrengungen unternehmen, um solche Störungen unverzüglich zu beseitigen oder auf die Beseitigung hinzuwirken.

Rechtshinweise zum Audi smartphone interface

Informationen über kompatible Mobiltelefone erhalten Sie bei Ihrem Audi Partner. Über die Länderverfügbarkeit informieren Sie sich bitte bei Ihrem Audi Partner. Audi hat keinen Einfluss darauf, welche Applikationen über das Audi smartphone interface angezeigt werden. Für die innerhalb der Applikationen angezeigten Inhalte und Funktionen sind die jeweiligen Anbieter verantwortlich.

Audi A4 Limousine

Angaben in mm

Angaben der Abmessungen bei Fahrzeugleergewicht. Gepäckraumvolumen¹ 480/965 l (zweiter Wert: bei umgeklappter Rücksitzlehne und Beladung bis zur Heckablage). Wendekreis ca. 11,6 m.

* Maximaler Kopfraum. ** Breite Ellbogenraum.

*** Breite Schulterraum. **** Mit Dachantenne beträgt die Fahrzeughöhe 1.431 mm.

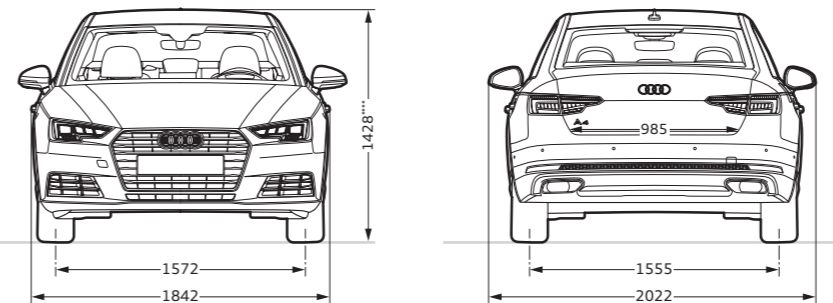
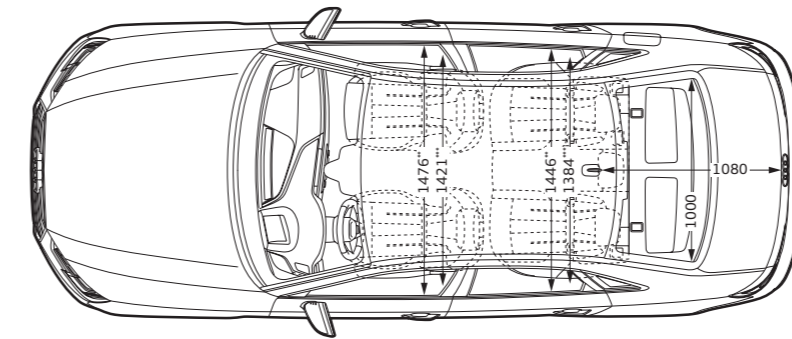
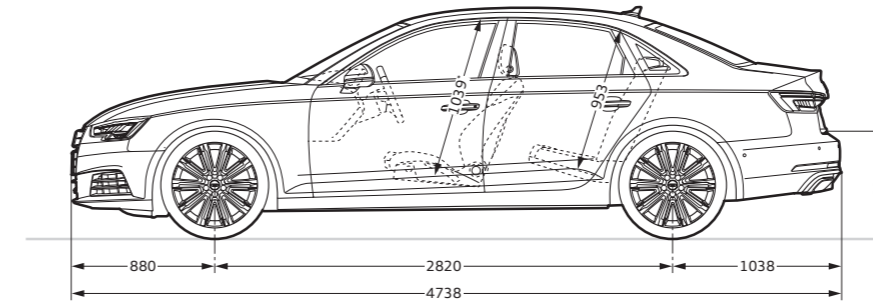
**Audi A4 Avant**

Angaben in mm

Angaben der Abmessungen bei Fahrzeugleergewicht. Gepäckraumvolumen¹ bei TFSI 495/1.495 l; bei TDI 505/1.510 l (zweiter Wert: bei umgeklappter Rücksitzlehne und dachhoher Beladung). Wendekreis ca. 11,6 m.

* Maximaler Kopfraum. ** Breite Ellbogenraum.

*** Breite Schulterraum. **** Mit Dachantenne beträgt die Fahrzeughöhe 1.460 mm.

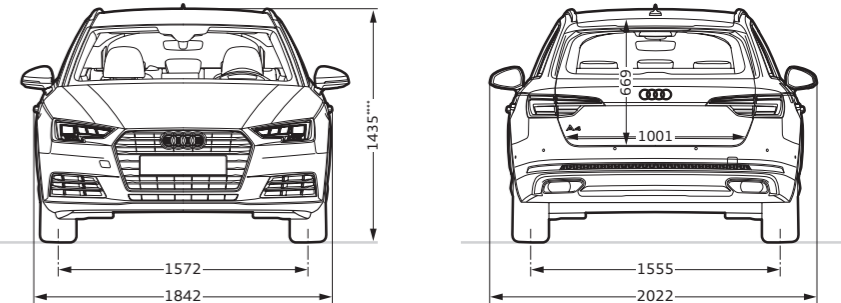
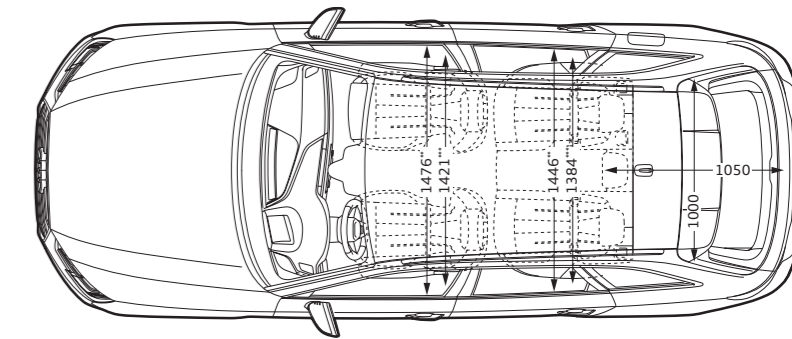
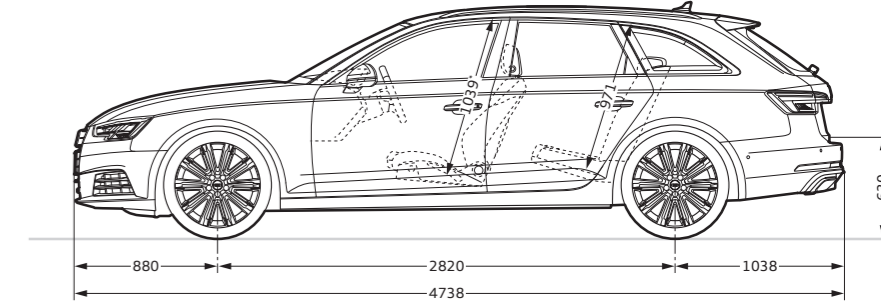

¹ Technische Spezifikationen beziehen sich auf ein Basisfahrzeug ohne landesspezifische Setzungen und gewählte Sonderausstattungen.

AUDI AG

Auto-Union-Straße 1
85045 Ingolstadt
www.audi.com
Stand: November 2018

Printed in Germany
833/115D.42.09

Die in diesem Katalog gezeigten und beschriebenen Fahrzeuge und Ausstattungen sowie einige der aufgeführten Dienstleistungen sind nicht in allen Ländern erhältlich. Die abgebildeten Fahrzeuge sind teilweise mit Sonderausstattungen gegen Mehrpreis ausgerüstet. Die Angaben über Lieferumfang, Aussehen, Leistungen, Maße und Gewichte, Kraftstoffverbrauch und Betriebskosten der Fahrzeuge entsprechen den zum Zeitpunkt der Drucklegung vorhandenen Kenntnissen. Abweichungen in Farbe und Form von den Abbildungen, Irrtümer und Druckfehler bleiben vorbehalten. Änderungen sind vorbehalten. Nachdruck, auch auszugsweise, nur mit schriftlicher Genehmigung der AUDI AG.

Das Papier dieses Katalogs wurde aus chlorfrei gebleichtem Zellstoff hergestellt.