



A5 | S5 Cabriolet



Offen für die Welt von morgen. Auch geschlossen.

Am Tag, in der Nacht, auf einer Küstenstraße oder in der Stadt – das neue Audi A5 Cabriolet begeistert bei jeder Fahrt. Und auf den ersten Blick. Jedes Detail betont seine Dynamik und Progressivität. Der markante Singleframe, die ausgeprägte Schulterlinie, das neu gestaltete Stoffverdeck – alles unverwechselbare Merkmale, die die sportliche Eleganz hervorheben.



Bei den aufgeführten Ausstattungen handelt es sich teilweise um Sonderausstattungen gegen Mehrpreis.
Detaillierte Angaben zu Serien- und Sonderausstattungen erhalten Sie unter www.audi.de oder bei Ihrem Audi Partner.
Die Werte für Kraftstoffverbrauch und CO₂-Emissionen sowie die Effizienzklassen finden Sie ab Seite 28.

Für alle, die nicht auf die Zukunft warten möchten: bitte Startknopf drücken.

Eine kleine Bewegung, die große Kraft entfesselt. Ob TFSI- oder TDI-Motor – das Audi A5 Cabriolet beeindruckt mit Effizienz und sportlicher Dynamik. Bis zu einer Geschwindigkeit von 50 km/h lässt sich das Verdeck bequem per Tastendruck öffnen. Und wieder schließen. Der Allradantrieb quattro sorgt für mehr Traktion und Dynamik. Und das flache Heck mit der in die Zierleiste des Verdeckkastendeckels integrierten dritten Bremsleuchte lässt das Audi A5 Cabriolet auch beim Bremsen in einem guten Licht erscheinen.



Bei den aufgeführten Ausstattungen handelt es sich teilweise um Sonderausstattungen gegen Mehrpreis.
Detaillierte Angaben zu Serien- und Sonderausstattungen erhalten Sie unter www.audi.de oder bei Ihrem Audi Partner.
Die Werte für Kraftstoffverbrauch und CO₂-Emissionen sowie die Effizienzklassen finden Sie ab Seite 28.



**Neuerungen stoßen oft auf Widerstand.
Hier passiert das Gegenteil.**

Manche Innovationen klingen vom ersten Moment an nach einer guten Idee. Wie zum Beispiel die Gurtmikrofone. Beim Telefonieren sorgen sie für eine gute Sprachqualität. Selbst bei geöffnetem Verdeck. Auch die neue Interieur-Architektur überzeugt schon beim Einsteigen. Hochwertig verarbeitet und besonders großzügig. Damit Sie viel Freiraum haben, um eigene Ideen umzusetzen.



Behalten Sie den Überblick. Mit nur einem Blick. Navigation, Infotainment oder Audi connect-Dienste – das optionale Audi virtual cockpit bildet viele fahrerrelevante Informationen brillant in zwei möglichen Ansichten ab. Mit großen oder kleinen Rundinstrumenten. Bequem per Knopfdruck am Lenkrad steuerbar. Mit dem optionalen Audi smartphone interface integrieren Sie Ihre Smartphone-Daten¹ in das A5 Cabriolet. Und dank Audi connect können Sie auf Wunsch die Welt entdecken, noch bevor Sie einen Meter gefahren sind.

Bei den aufgeführten Ausstattungen handelt es sich teilweise um Sonderausstattungen gegen Mehrpreis. Detaillierte Angaben zu Serien- und Sonderausstattungen erhalten Sie unter www.audi.de oder bei Ihrem Audi Partner. Die Werte für Kraftstoffverbrauch und CO₂-Emissionen sowie die Effizienzklassen finden Sie ab Seite 28. ¹Informationen über kompatible Mobiltelefone erhalten Sie bei Ihrem Audi Partner oder unter www.audi.de/bluetooth. Über die Kompatibilität Ihres Smartphones informieren Sie sich bitte bei Ihrem Mobiltelefonhersteller. Für sämtliche im Fahrzeug über das Audi smartphone interface angezeigten Inhalte und Funktionen sind die Smartphone-Hersteller verantwortlich.

Was uns voranbringt: Innovationen.

Kann sich hören lassen: Das serienmäßige Akustikverdeck unterstreicht nicht nur den klassischen Cabrio-Charakter des Audi A5, sondern dämmt auch Außengeräusche effektiv ab. So genießen Sie selbst bei hohen Geschwindigkeiten viel Ruhe im Innenraum. Mit der serienmäßigen Komfortöffnung bedarf es nur eines Tastendrucks, um das Verdeck zu öffnen oder zu schließen. Ganz automatisch bis zu einer Geschwindigkeit von 50 km/h. Alles, was Sie dann noch tun müssen: den Fahrtwind genießen.



Bei den aufgeführten Ausstattungen handelt es sich teilweise um Sonderausstattungen gegen Mehrpreis. Detaillierte Angaben zu Serien- und Sonderausstattungen erhalten Sie unter www.audi.de oder bei Ihrem Audi Partner. Die Werte für Kraftstoffverbrauch und CO₂-Emissionen sowie die Effizienzklassen finden Sie ab Seite 28.

Was uns voranbringt: Technologie.

Kann sich hören lassen: Das serienmäßige Akustikverdeck unterstreicht nicht nur den klassischen Cabrio-Charakter des Audi A5, sondern dämmt auch Außengeräusche effektiv ab. So genießen Sie selbst bei hohen Geschwindigkeiten viel Ruhe im Innenraum. Mit der serienmäßigen Komfortöffnung bedarf es nur eines Tastendrucks, um das Verdeck zu öffnen oder zu schließen. Ganz automatisch bis zu einer Geschwindigkeit von 50 km/h. Alles, was Sie dann noch tun müssen: den Fahrtwind genießen.



Bei den aufgeführten Ausstattungen handelt es sich teilweise um Sonderausstattungen gegen Mehrpreis. Detaillierte Angaben zu Serien- und Sonderausstattungen erhalten Sie unter www.audi.de oder bei Ihrem Audi Partner. Die Werte für Kraftstoffverbrauch und CO₂-Emissionen sowie die Effizienzklassen finden Sie ab Seite 28.

Was uns voranbringt: Begeisterung.

Kann sich hören lassen: Das serienmäßige Akustikverdeck unterstreicht nicht nur den klassischen Cabrio-Charakter des Audi A5, sondern dämmt auch Außengeräusche effektiv ab. So genießen Sie selbst bei hohen Geschwindigkeiten viel Ruhe im Innenraum. Mit der serienmäßigen Komfortöffnung bedarf es nur eines Tastendrucks, um das Verdeck zu öffnen oder zu schließen. Ganz automatisch bis zu einer Geschwindigkeit von 50 km/h. Alles, was Sie dann noch tun müssen: den Fahrtwind genießen.



Bei den aufgeführten Ausstattungen handelt es sich teilweise um Sonderausstattungen gegen Mehrpreis. Detaillierte Angaben zu Serien- und Sonderausstattungen erhalten Sie unter www.audi.de oder bei Ihrem Audi Partner. Die Werte für Kraftstoffverbrauch und CO₂-Emissionen sowie die Effizienzklassen finden Sie ab Seite 28.

Beschleunigt den Fortschritt. Kein Wunder bei dem Motor.

Neuerungen verbreiten sich immer schneller. Bestes Beispiel das neue Audi S5 Cabriolet. Der V6-TFSI-Motor mit 260 kW (354 PS) und einem Drehmoment von 500 Nm katapultiert ihn in nur 5,1 Sekunden von 0 auf 100 km/h. Und überzeugt mit gesenkten CO₂-Emissionen. Auch das Design ist ein weiterer Schritt in Sachen Fortschritt. Der S-spezifische Kühlergrill. Die optionalen 19-Zoll-Aluminium-Gussräder im 5-Speichen-Cavo-Design. Die athletische Silhouette. Die Außenspiegel in Aluminiumoptik. Das S5 Cabriolet kann sich sehen lassen. Und ist doch in Sekundenschnelle wieder außer Sichtweite.

Bei den aufgeführten Ausstattungen handelt es sich teilweise um Sonderausstattungen gegen Mehrpreis. Detaillierte Angaben zu Serien- und Sonderausstattungen erhalten Sie unter www.audi.de oder bei Ihrem Audi Partner. Die Werte für Kraftstoffverbrauch und CO₂-Emissionen sowie die Effizienzklassen finden Sie ab Seite 28.

Nicht einfach eine Vision von Kraft. Ihr Ebenbild.

Das neue Audi S5 Cabriolet verkörpert Sportlichkeit auf progressive Art. Die geschärfte Seitenlinie, der längere Radstand und das flache Heck verleihen ihm eine athletische Präsenz. Die Doppelendrohre bringen seine Leistung unmissverständlich zum Ausdruck. Selbst wenn der Motor noch nicht gestartet wurde.



Bei den aufgeführten Ausstattungen handelt es sich teilweise um Sonderausstattungen gegen Mehrpreis.
Detaillierte Angaben zu Serien- und Sonderausstattungen erhalten Sie unter www.audi.de oder bei Ihrem Audi Partner.
Die Werte für Kraftstoffverbrauch und CO₂-Emissionen sowie die Effizienzklassen finden Sie ab Seite 28.

Eine eindrucksvolle Art, Ideen anfassbar zu machen.

Das Interieur des neuen Audi S5 Cabriolets ist der Ort, an dem Progressivität sichtbar, fühlbar und fassbar wird. Auf Wunsch setzen Dekoreinlagen in Carbon Atlas sportliche Akzente. Die optionalen S-Sportsitze vorn sind mit einer pneumatischen Massagefunktion ausgestattet. So können Sie Ihr Ziel stets entspannt erreichen. Das 3-Speichen-Multifunktions-Sportlederlenkrad mit Schaltwippen liegt gut in der Hand. Mehr Individualität, Eleganz oder Dynamik? Entscheiden Sie sich für eine der zahlreichen Ausstattungsvarianten und lassen Sie Ihre Vision von Sportlichkeit Wirklichkeit werden.

Bei den aufgeführten Ausstattungen handelt es sich teilweise um Sonderausstattungen gegen Mehrpreis. Detaillierte Angaben zu Serien- und Sonderausstattungen erhalten Sie unter www.audi.de oder bei Ihrem Audi Partner. Die Werte für Kraftstoffverbrauch und CO₂-Emissionen sowie die Effizienzklassen finden Sie ab Seite 28.

Faszination Audi A5. Mehr davon online.

Entdecken Sie die Welt des neuen A5. Mehr Informationen, mehr Individualität und mehr Exklusivität. Jetzt auf www.audi.de.



Scannen Sie den QR-Code mit einem Smartphone oder Tablet und entdecken Sie die Welt des Audi A5. Verbindungskosten gemäß Mobilfunkvertrag.



Rechtshinweise zu Audi connect

Die Nutzung der von Audi connect unterstützten Dienste ist nur in Verbindung mit einem Navigationssystem möglich. Die Erbringung der Audi connect-Dienste erfolgt durch die AUDI AG. Die Datenverbindung für die Audi connect-Dienste wird über eine fest im Fahrzeug verbaute SIM-Karte durch einen Mobilfunkanbieter hergestellt. Die Kosten dieser Datenverbindungen sind im Preis für die Audi connect-Dienste enthalten. Die Kosten für den WLAN-Hotspot sind nicht enthalten. Die Datenverbindung für den WLAN-Hotspot kann über einen kostenpflichtigen Datentarif eines ausgewählten Mobilfunkanbieters dazugebucht werden. Informationen zu Tarifen und zur Buchung finden Sie unter my.audi.de.

Alternativ kann zur Herstellung einer Datenverbindung eine kundeneigene externe SIM-Karte in den Kartenslot gesteckt werden. In Verbindung mit der optionalen Ausstattung Audi phone box kann für die Nutzung der integrierten Autotelefonfunktion auch ein Bluetooth-fähiges Smartphone mit remote SIM Access Profile (rSAP)¹ verbunden werden. Wird eine externe SIM-Karte in den Kartenslot gesteckt oder per rSAP verbunden, so werden alle Datenverbindungen sowohl für die Audi connect-Dienste als auch für den WLAN-Hotspot über diese externe SIM-Karte hergestellt. Die Abrechnung der dabei entstehenden Kosten erfolgt dann ausschließlich über die externe SIM-Karte. Die Verfügbarkeit der von Audi connect unterstützten Dienste ist länderabhängig. Die Audi connect-Dienste werden für mindestens 1 Jahr ab Fahrzeugauslieferung zur Verfügung gestellt. Nach Ablauf von 24 Monaten ab Fahrzeugauslieferung verlängert sich die Laufzeit der Audi connect-Dienste einmalig kostenfrei um 12 Monate. Falls Sie eine solche Verlängerung nicht wünschen, teilen Sie dies bitte schriftlich an folgende Anschrift mit:

AUDI AG
Kundenbetreuung Deutschland
85045 Ingolstadt
E-Mail: kundenbetreuung@audi.de
Tel.: +49 800 28347378423

Über anschließende Verlängerungsmöglichkeiten der Audi connect-Dienste informiert Sie Ihr Audi Partner. Audi connect ermöglicht je nach Fahrzeugmodell den Zugriff auf die Dienste Google und Twitter. Eine dauerhafte Verfügbarkeit kann nicht gewährleistet werden, sondern obliegt Google und Twitter. Nähere Informationen zu Audi connect erhalten Sie unter www.audi.com/connect und bei Ihrem Audi Partner, Informationen zu Tarifbedingungen bei Ihrem Mobilfunkanbieter.

Rechtshinweis zu Audi connect Notruf & Service

Die Erbringung der Dienste erfolgt über eine im Fahrzeug verbaute SIM-Karte. Die Kosten für Gesprächs- und Datenverbindungen sind im Preis für die Dienste enthalten. Die von Audi zur Verfügung gestellten Dienste sind nur innerhalb der Abdeckung des Mobilfunknetzes des von Audi gewählten Mobilfunkanbieters verfügbar. Die Audi connect-Dienste Notruf, Online Pannruf und Audi Servicetermin online werden für 10 Jahre ab Fahrzeugauslieferung in folgenden Ländern zur Verfügung gestellt: Belgien, Bulgarien, Deutschland, Finnland, Frankreich, Gibraltar, Griechenland, Großbritannien, Italien, Irland, Liechtenstein, Litauen, Malta, Monaco, Niederlande, Norwegen, Österreich, Polen, Portugal, Rumänien, Schweden, Schweiz, Spanien, Ungarn. Über den Einsatztermin in weiteren europäischen Ländern und die Verfügbarkeit der Sonderausstattung informiert Sie Ihr Audi Partner.

Allgemeiner Rechtshinweis zu den beiden Ausstattungen Audi connect Notruf & Service und Audi connect

Störungen der Dienste können sich aus Gründen höherer Gewalt und behördlicher Anordnungen sowie aufgrund technischer und sonstiger Maßnahmen ergeben, die etwa an den Anlagen der AUDI AG, der Lieferanten oder der Netzbetreiber für einen ordnungsgemäßen Ablauf erforderlich sind (z. B. Wartung, Reparatur, systembedingte Software-Updates, Erweiterungen). Die AUDI AG wird alle zumutbaren Anstrengungen unternehmen, um solche Störungen unverzüglich zu beseitigen oder auf die Beseitigung hinzuwirken.

Rechtshinweise zum Audi tablet

Die Funktionen des Audi tablet können je nach Region variieren. Es können Mobilfunkgebühren anfallen. Darstellbare Fahrzeugdaten sind fahrzeug- und ausstattungsabhängig. Die Funktionalität Navigation erfordert Audi connect-WLAN-Hotspot und Internetzugriff, länderabhängig ausschließlich Followmode mit Anzeige der aktuellen Fahrzeugposition. Die Funktionalität Google Play Store™² erfordert Internetzugriff.

¹ Informationen über kompatible Mobiltelefone erhalten Sie bei Ihrem Audi Partner oder unter www.audi.de/bluetooth

² Google und das Google-Logo sind eingetragene Marken von Google Inc.

Ausstattung des abgebildeten Audi A5 Cabriolet (S. 4–13):

Lackierung: Gotlandgrün Metallic

Räder: Aluminium-Gussräder im Vielspeichen-Design, kontrastgrau, teilpoliert¹¹

Sitze/Sitzbezüge: Sportsitze vorn in Leder Alcantara schwarz

Dekoreinlagen: Aluminium matt gebürstet

Weitere Ausstattungen: Sport, S line Sportpaket, S line Exterieurpaket

Audi A5 Cabriolet

Angaben in mm

Angaben der Abmessungen bei Fahrzeugleergewicht. Gepäckraumvolumen 320 l bei geöffnetem Verdeck; 380 l bei geschlossenem Verdeck.

*Maximaler Kopfraum. **Breite Ellbogenraum. ***Breite Schulterraum.

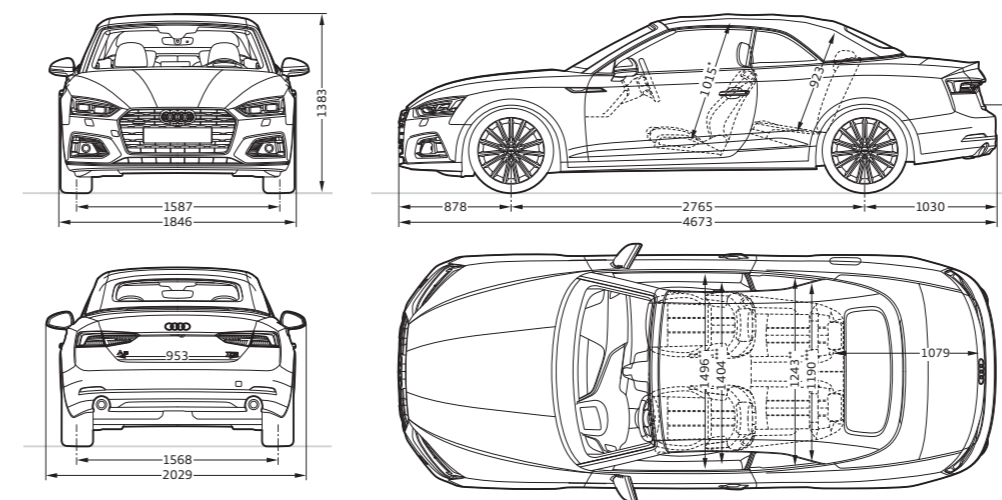

Ausstattung des abgebildeten Audi S5 Cabriolet (S. 14–19):

Lackierung: Navarrablau Metallic

Räder: Aluminium-Gussräder im 5-Speichen-Cavo-Design (S-Design), kontrastgrau, teilpoliert¹¹

Sitze/Sitzbezüge: S-Sportsitze vorn in Leder Feinnappa rotorgrau

Dekoreinlagen: Carbon Atlas

Audi S5 Cabriolet

Angaben in mm

Angaben der Abmessungen bei Fahrzeugleergewicht. Gepäckraumvolumen 320 l bei geöffnetem Verdeck; 380 l bei geschlossenem Verdeck.

*Maximaler Kopfraum. **Breite Ellbogenraum. ***Breite Schulterraum.

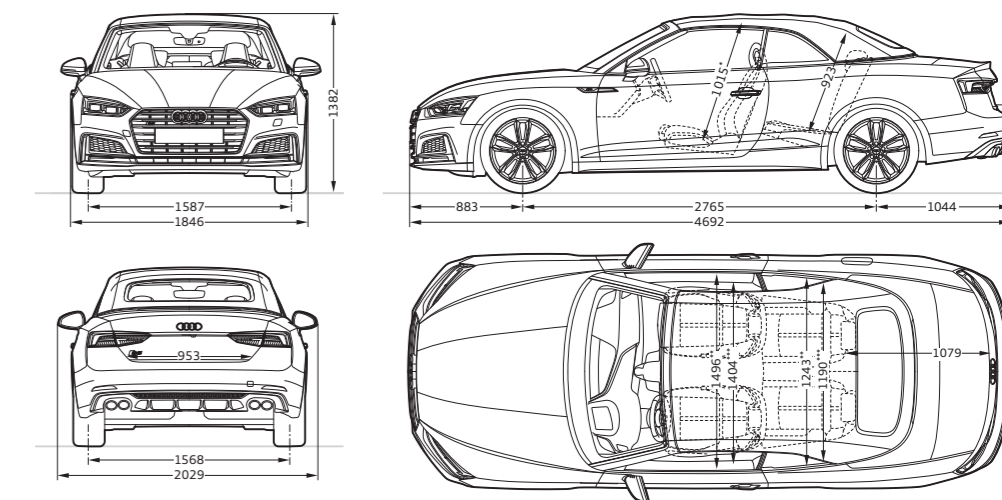

AUDI AG
Auto-Union-Straße 1
85045 Ingolstadt
www.audi.de
Gültig ab November 2016

Printed in Germany
633.1252.53.00

Die in diesem Katalog abgebildeten Fahrzeuge sind teilweise mit Sonderausstattungen gegen Mehrpreis ausgerüstet. Die Angaben über Lieferumfang, Aussehen, Leistungen, Maße und Gewichte, Kraftstoffverbrauch und Betriebskosten des Fahrzeugs entsprechen den zum Zeitpunkt der Drucklegung vorhandenen Kenntnissen. Abweichungen in Farbe und Form von den Abbildungen, Irrtümer und Druckfehler bleiben vorbehalten. Alle Angaben zu Ausstattungen und technischen Daten basieren auf den Merkmalen des deutschen Markts. Änderungen sind vorbehalten. Nachdruck, auch auszugsweise, nur mit schriftlicher Genehmigung der AUDI AG.

Das Papier dieses Katalogs wurde aus chlorfrei gebleichtem Zellstoff hergestellt.

