



A5

Coupé

Vorsprung durch Technik 

Inhalt Audi A5 Coupé

Design	4
Innenraum	14
Technik	22
Fahrspaß	36
S Modelle	46
Audi exclusive	48
Audi exclusive line	50
S line	52
Audi Effizienz	56
Ausstattungen außen	58
Räder/Reifen	60
Lackierungen	64
Dekoreinlagen	65
Stoffausstattungen	65
Lederausstattungen	66
Styleguides	68
Licht und Spiegel	70
Sitze	71
Ausstattungen innen	72
Infotainment	75
Sicherheit/Technik	80
Audi Service®	84
Audi Original Zubehör	85
Technische Daten	88
Abmessungen	91
Audi Motorsport, Audi Konfigurator und Audi tv	92



Wir haben das Coupé
neu erfunden.
Das Audi A5 Coupé.

Nichts ist aufregender als eine Premiere. Vor allem in Ihrem neuen Auto. Der erste Blickkontakt.
Das erste Mal Gas geben, die erste Kurve, die erste Langstreckenfahrt. Für dieses besondere Gefühl
gibt es ein ganz besonderes Auto: das Audi A5 Coupé. Für neue Wege, neue Gedanken, neue Ideen.
Einsteigen. Und jede Fahrt wie die erste erleben.





Das erste Coupé,
das Sehgewohnheiten
verändert.



Das erste Coupé, das von Entschlossenheit geformt wurde.

Das Audi A5 Coupé spielt mit den Proportionen von klassischen Coupés. Die abfallenden Linien der Front signalisieren Entschlossenheit, das flache Dach und der elegante Schwung der Dachlinie vermitteln sportliche Eleganz. Das Heck mit seinem breiten Stoßfänger und der klaren Abrisskante vollendet seine markante Erscheinung.













The image shows the interior of a car, viewed from the driver's perspective. The sunroof is open, and bright light is streaming in, creating a high-contrast scene. The leather seats are visible on the left, and the steering wheel is on the right. The text is centered in the middle of the image.

Das erste Coupé,
das wahre Größe
vermittelt.

A close-up, black and white photograph of a car's interior. The focus is on the front passenger seat, which is upholstered in light-colored leather with visible stitching. The seat is positioned next to a dark-colored door panel and dashboard. The lighting is soft, highlighting the texture of the leather and the contours of the seat. The overall composition is clean and minimalist, emphasizing the quality and design of the car's interior.

**Das erste Coupé,
das mit inneren Werten
überzeugt.**

Was immer Sie im Audi A5 Coupé vorhaben – Sie werden jede Sekunde genießen. Zum Beispiel die komfortablen Sitze, die ganz nach Ihren Wünschen bezogen sind: mit exklusiven Stoffen, feinstem Leder oder einer hochwertigen Alcantara-Leder-Kombination. Ein großzügiges, elektrisches Panorama-Ausstelldach mit manuell einstellbarem Sonnenrollo ist auf Wunsch erhältlich und macht die Fahrt für bis zu vier Passagiere noch angenehmer.







Der Innenraum strahlt Eleganz und Sportlichkeit aus. Die Architektur ist harmonisch-komplex und schafft eine lebendige Atmosphäre. Ausgewählte Materialien betonen die hohe Verarbeitungsqualität, die Sie sehen und vor allem spüren werden. Die 3-Zonen-Komfortklimaautomatik sorgt auf Wunsch für eine ganz individuelle Temperaturregelung: Fahrer, Beifahrer und Fondpassagiere können ihr persönliches Wohlfühlklima einstellen. Für die Fahrer- und Beifahrerseite erkennt diese Klimaautomatik sogar den Sonnenstand und passt die Ausströmtemperatur an.

Die Instrumente wurden ergonomisch und intelligent angeordnet; das Fahrerinformationssystem informiert Sie über die Fahrzeugeigenschaften. Die Schaltanzeige blendet den jeweils empfohlenen Gang ein. Der serienmäßige Bildschirm zur Anzeige verschiedener Funktionen befindet sich weit oben in der Mittelkonsole. Das optionale Multi Media Interface bildet dort das Car-Menü, Navigations- oder Audiodaten ab. Brillanter Surround-Sound erklingt mit dem auf Wunsch erhältlichen Bang & Olufsen Sound System und seinen 14 Lautsprechern, und durch Bluetooth telefonieren Sie besonders komfortabel.





Das erste Coupé, dem eine Evolution nicht genug ist.

Audi hat bereits mehrmals den Fahrzeugbau revolutioniert, zum Beispiel mit dem permanenten Allradantrieb quattro®. Oder mit dem Einsatz von Aluminium in der Serienproduktion, wie beim Audi A8 in Audi Space Frame (ASF)-Bauweise.

Jede unserer Ideen hat die Fahrzeuge zu etwas ganz Besonderem gemacht. Beim Audi A5 Coupé ist es genauso. Seine Karosserie verbindet intelligent verschiedene Materialien. Die Fahrgastzelle besteht zum Teil aus warmgeformten, hochfesten Stählen für ein hervorragendes Deformationsverhalten; die vorderen Kotflügel sind aus leichtem Aluminium gefertigt, optimieren das Gewicht und unterstützen den sportlichen Charakter. Und der Einsatz von formgehärteten Bauteilen und Blechplatinen mit unterschiedlichen Dicken sorgt für größtmöglichen Schutz der Insassen bei gleichzeitig hoher Agilität und Fahrdynamik.



Das erste Coupé, das neue Schwerpunkte setzt.

Im Audi A5 Coupé schlägt ein besonderes Herz. Alle Motoren zeichnen sich durch hohe Drehmomente und Beschleunigungswerte, geringen Verbrauch und angenehme Laufruhe aus.

Das Audi A5 Coupé 2.0 TDI¹ mit Common Rail Technologie und 125 kW Leistung bietet kraftvolle 350 Nm Drehmoment. Unter den Sechs-Zylinder-Motoren haben Sie im Audi A5 Coupé die Wahl zwischen dem frontgetriebenen 2.7 TDI mit 140 kW oder dem leistungsstärkeren 3.0 TDI mit permanentem Allradantrieb quattro®. Das Audi A5 Coupé 3.0 TDI quattro¹ hat eine Leistung von 176 kW und ein Drehmoment von 500 Nm. In nur 5,9 Sekunden beschleunigen Sie zügig und effizient von 0 auf 100 km/h. Das sorgt für spontanes Ansprechverhalten, wann immer Sie es brauchen – und bringt so ungeahnten Fahrspaß.

¹ Die Werte für Kraftstoffverbrauch und CO₂-Emissionen finden Sie ab Seite 88.





3,2-Liter-V6-FSI-Motor

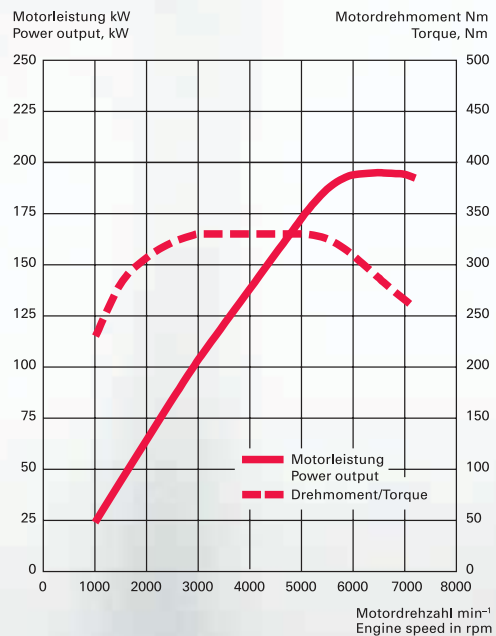

FSI®-Technologie wurde von Audi mehrere Jahre sehr erfolgreich beim 24-Stunden-Rennen von Le Mans eingesetzt. So arbeitet schon das attraktive 1.8-TFSI-Aggregat im A5 Coupé mit dieser Technologie. Die weiteren Benzinmotoren sind zusätzlich mit dem Audi valvelift system ausgestattet. Auf diese Weise kommen die Vorteile der FSI-Technologie besonders zum Tragen: Durch die Direkteinspritzung wird der Kraftstoff schneller und effizienter verbrannt. Zusammen mit dem Audi valvelift system, das die innere Reibung des Motors reduziert, wird so eine hervorragende Leistung erbracht. Die 2.0-TFSI-Motoren¹ kombinieren diese Vorteile zudem mit einer Turboaufladung für zusätzliche Leistungsentfaltung. Das bedeutet zügiges Beschleunigen und eine beeindruckende Durchzugskraft aus nahezu jedem Drehzahlbereich.

Der 2.0-TFSI-Motor¹ ist in zwei Leistungsstufen erhältlich: 132 kW und dynamische 155 kW. Die Versionen mit Vorderradantrieb sind entweder mit der sportlichen 6-Gang-Handschaltung oder mit multitronic kombinierbar. Den leistungsstarken 155 kW 2.0-TFSI-Motor gibt es zusätzlich auch mit dem permanenten Allradantrieb quattro®. Leistung, die nur noch übertroffen wird von dem durchzugsstarken und kraftvollen 3.2-FSI-Motor mit 195 kW, für höchste Ansprüche.

¹Die Werte für Kraftstoffverbrauch und CO₂-Emissionen finden Sie ab Seite 88.



Das erste Coupé, das mit **Sicherheit** mehr **Dynamik** hat.

Ein einzigartiges Auto wie das Audi A5 Coupé hat natürlich auch umfassende Sicherheitsfunktionen. Es verfügt über adaptive Fullsize-Airbags für Fahrer und Beifahrer mit Sitzpositionserkennung und Thorax-Becken-Seitenairbags vorn. Zusätzlichen Schutz bieten das Kopfairbagsystem auf allen Plätzen und das integrale Kopfstützensystem für die Vordersitze. Bei dem integralen Kopfstützensystem schützen speziell geformte Sitzlehnen bei einem Heckaufprall Oberkörper und Kopf.

Eine elektronische Parkbremse und auf Wunsch ein Anfahrassistent sorgen für angenehmen Komfort: Der Anfahrassistent erleichtert ein rückrollfreies Anfahren an Steigungen ohne Betätigung der elektromechanischen Parkbremse.



Die Bremsanlage im Audi A5 Coupé profitiert von der ausgewogenen Achslastverteilung: Sie beträgt nahezu 50:50. Die groß dimensionierten Bremsscheiben in ihrem speziellen Design verringern ein Nachlassen der Bremswirkung bei starker Beanspruchung, das so genannte „Fading“. Das Bremspedal zeichnet sich durch hervorragende Dosierbarkeit und damit mehr Kontrolle beim Bremsen aus.

Die schlanken Frontleuchten sind auf Wunsch mit langlebigen Xenon plus Scheinwerfern und LED-Tagfahrlicht ausgestattet, die einen angenehmen, strahlenden Lichtschein produzieren. In Verbindung mit Xenon plus Scheinwerfern sind die Heckleuchten in LED-Technik ausgeführt. Das optionale adaptive light verfügt über dynamisches Kurvenlicht, das Kurven schon ausleuchtet, bevor Sie hineinfahren.

Die optionalen Systeme Audi side assist und Audi lane assist erhöhen zusätzlich Ihre Sicherheit. Audi side assist prüft, ob sich bei einem Spurwechsel in Ihrem „toten Winkel“ ein Fahrzeug befindet, und warnt notfalls durch eine blinkende LED-Anzeige am Außenspiegel. Falls Sie keinen Blinker setzen, sich das Fahrzeug aber seitwärts bewegt bzw. Sie eine gekennzeichnete Spur verlassen, warnt Audi lane assist, indem es das Lenkrad kurz, aber merklich vibrieren lässt.



Das erste Coupé, bei dem sich das Fahrerlebnis direkt überträgt.

Wenn Sie zum ersten Mal im A5 Coupé Gas geben, werden Sie ganz unmittelbar spüren, was dem Wagen sein Aussehen verliehen hat – der lange Radstand und die breite Spur, die für hervorragende Spurtreue sorgen und Ihnen ein exzellentes Gefühl für die Straße vermitteln.

Die direkte Lenkung reagiert unmittelbar auf Ihre Lenkbewegungen. Ebenso reaktionsschnell sind die verschiedenen Getriebe: Sie können zum Beispiel sportlich per Hand mit dem 6-Gang-Getriebe schalten. Oder Sie nutzen die 6-stufige tiptronic mit dynamischem Schalt- und Sportprogramm. Oder aber Sie entscheiden sich für die gelungene Verbindung von Dynamik und Komfort: Das Automatikgetriebe multitronic wechselt stufenlos die Gänge. Das bedeutet für Sie ein sehr gutes Durchzugsverhalten und hervorragende Beschleunigung. Für den 2.0 TFSI quattro und den 3.0 TDI quattro haben Sie die Möglichkeit, das 7-Gang-Sportgetriebe S tronic zu wählen. Das ermöglicht Schalten ohne spürbare Zugkraftunterbrechung.

Mit dem neuen optionalen Audi drive select können Sie sich zwischen den Modi auto, comfort und dynamic entscheiden. Für Audi drive select benötigen Sie eine Dynamiklenkung und/oder ein Sportfahrwerk mit Dämpferregelung und/oder quattro® mit Sportdifferenzial. Damit können Sie jede Fahrt ganz individuell gestalten: eher sportlich oder eher komfortabel, ganz wie Sie sich fühlen.







Das erste Coupé, das die Fliehkräfte herausfordert.

Sportliche Kurven sind für das Audi A5 Coupé ein Vergnügen – und der auf Wunsch erhältliche permanente Allradantrieb quattro® unterstützt ihn dabei. Das elektronische Stabilisierungsprogramm ESP wirkt dem Schleudern des Fahrzeugs entgegen und verbessert die Spurtreue. Für spürbare Entlastung des Fahrers bei dichtem Verkehr oder auf längeren Fahrten, dafür sorgt optional adaptive cruise control: die automatische Geschwindigkeits- und Abstandsregelung durch dosiertes Bremsen und Beschleunigen. Dabei lässt sich der Abstand zum vorausfahrenden Fahrzeug ebenso individuell an Fahrstil und Situation anpassen wie die Beschleunigungsdynamik. Für ein besonders entspanntes Fahren.

A black and white photograph showing a perspective view of a road or highway under a bridge. The bridge's concrete pillars and beams are visible on the right side, receding into the distance. The road surface is blurred, suggesting motion. The lighting is bright, creating a strong glow at the horizon where the road meets the sky.

**Das erste Coupé,
das Sie bekannte Strecken
neu erleben lässt.**





Geraden scheinen unendlich – und Sie genießen in jeder Sekunde die Spurtreue und Lenkstabilität Ihres Audi A5 Coupé. quattro® begleitet Sie zuverlässig – und Kurven führen Sie in eine neue Welt. Mit dem optionalen quattro® mit Sportdifferenzial wird die Agilität weiter gesteigert, da die Räder der Hinterachse einzeln beschleunigt werden. Die Lenkbewegungen werden somit unterstützt und das Fahrzeug bei Lastwechseln weiter stabilisiert. So verwandelt sich jede Straße in einen einzigen intensiven Moment voller Sportlichkeit.













Das Audi A5 Coupé. Ein klassisches Fahrzeugkonzept, von Audi aufregend interpretiert. Spannende Formen für eine entspannte Fahrt, modernste Technologie für ein bekanntes Gefühl: das Gefühl, in einem Audi zu sitzen. Souverän wie immer. Und doch ganz neu.





***Dynamik gesteigert.
Performance erhöht.***

Es geht immer noch sportlicher: Mit den Audi S Modellen erleben Sie Kraft auf einem völlig neuen Niveau. Leistungsentfaltung und Beschleunigung stehen in der Tradition atemberaubender Audi Sportwagen. Technische Highlights wie zum Beispiel das speziell abgestimmte S Sportfahrwerk, Hochleistungsbremsen, ESP oder der permanente Allradantrieb quattro® machen diese Kraft souverän erlebbar.

Ein Audi mit S Emblem verkörpert aber mehr. Ein Höchstmaß an Agilität, verbunden mit Performance und Funktionalität. Überzeugen Sie sich selbst – bei einer Fahrt mit dem Audi S5 Coupé.







Audi exclusive – individuell bedeutet manuell.

Exterieur und Interieur kombiniert ganz nach Ihren Vorstellungen. Ausgesuchte, individuelle Farben für die Lackierung des Fahrzeugs, feines Leder, elegantes Alcantara und hochwertige Hölzer und Dekore für die Innenausstattung Ihres Audi. Es ist genau diese Kombination, Ihre persönliche Auswahl aus der Vielfalt hochwertiger Materialien und Ausstattungselemente, die einen Audi zu Ihrem Audi und zu etwas ganz Besonderem macht. Informationen zu Ihren Individualisierungsmöglichkeiten erhalten Sie bei Ihrem Audi Partner oder im Individualstudio des Audi Forums Neckarsulm.



Lederausstattung Audi exclusive Leder Valcona (Paket 1) in alabasterweiß.



Sportsitze mit Sitzbezug bicolor cognacbraun/schwarz mit Biese in Leder Valcona (auch in der Kombination magnoliaweiß/schwarz oder alabasterweiß/schwarz erhältlich).

Sitzbezüge bicolor



Leder Valcona cognacbraun/schwarz

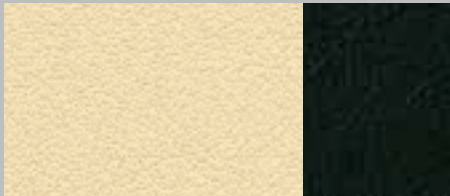

Leder Valcona magnoliaweiß/schwarz

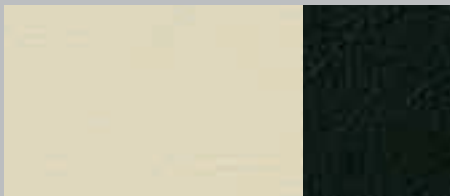

Leder Valcona alabasterweiß/schwarz

Dekoreinlagen



Dekoreinlagen Aluminium matt gebürstet

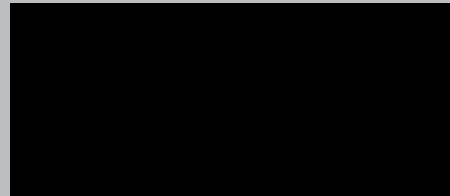

Dekoreinlagen Klavierlack schwarz



Dekoreinlagen Nussbaumwurzelholz braun

Audi exclusive line

Sportsitze vorn

Elektrische Lendenwirbelstütze für die Vordersitze

Sitzbezug bicolor mit Biese (Sitzseitenwangen schwarz/Sitzmittelbahn und Biese wahlweise in cognacbraun, magnoliaweiß oder alabasterweiß) in Leder Valcona

Türverkleidungseinsätze gemäß Sitzmittelbahn

Sportlederlenkrad im 3-Speichen-Design mit farbiger Naht (entsprechend Sitzmittelbahn); optional: 3-Speichen-Multifunktions-Sportlederlenkrad mit oder ohne Schaltfunktion mit farbiger Naht (entsprechend Sitzmittelbahn).

Hinweis: bei Bestellung des Audi lane assist nur kombinierbar mit dem jeweiligen Lenkrad im 4-Speichen-Design ohne farbige Naht

Lenkradkranz und Schaltmanschette mit farbiger Naht (entsprechend Sitzmittelbahn)

Dekoreinlagen Aluminium matt gebürstet; optional: Klavierlack schwarz oder Nussbaumwurzelholz braun

Schwarzer Innenraum (Dachhimmel in Stoff schwarz)

Fußmatten mit farbigem Keder (entsprechend Sitzmittelbahn)

Einstiegsleisten Audi exclusive



Farbige Biese gemäß Sitzmittelbahn.



Schalthebelmanschette mit farbiger Naht.



S line – Sportlichkeit neu definiert.

Ein Audi A5 Coupé zu fahren ist ein eindeutiges Bekenntnis zu automobilber Sportlichkeit. Mit den S line Paketen haben Sie die Möglichkeit, den athletischen Auftritt Ihres Audi A5 Coupé weiter zu verstärken: mit Ausstattungsumfängen, die seine dynamische Linienführung unterstreichen, seinem Innenraum spürbar sportliche Identität verleihen und sein Fahrverhalten weiter optimieren. Entscheiden Sie sich für ein Plus an Sportlichkeit – die S line Pakete der quattro GmbH.



Stoßfänger vorn und seitliche Kühlergitter in sportlich-markantem Design.



Diffusoreinsatz in Platinumgrau lackiert.

S line Exterieurpaket

Stoßfänger vorn und hinten, seitliche Kühlergitter sowie Diffusoreinsatz in sportlich-markantem Design

seitliche Schwellerleisten, in Wagenfarbe lackiert

mittig integrierter Steg an der Unterkante des vorderen Stoßfängers sowie Diffusoreinsatz in Platinumgrau lackiert

Einstiegsleisten mit S line Schriftzug

S line Schriftzüge auf den vorderen Kotflügeln

verchromte Blenden für Auspuffendrohre (4-Zylinder)

S line



Sportsitze in Stoff Sprint/Leder mit S line Prägung und silbernen Nähten.



S line Multifunktions-Sportlederlenkrad im 3-Speichen-Design.



Schalthebelknopf in gelochtem Leder.



Aluminium-Gussräder im 5-Speichen-Design.

Sitzbezüge



Stoff Sprint/Leder schwarz



Alcantara gelocht/Leder schwarz

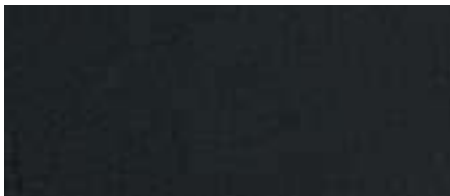

Leder Milano schwarz

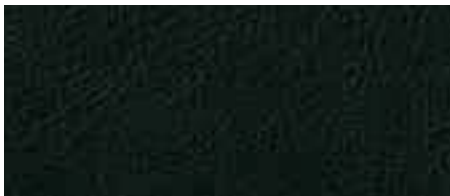

Leder Valcona schwarz

Dekoreinlagen



Aluminium matt gebürstet

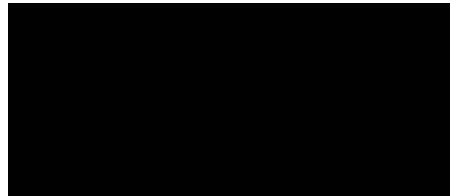

Klavierlack schwarz



Birkemaserholz grau

S line Sportpaket

Aluminium-Gussräder im 5-Speichen-Design, optional auch im 10-Speichen-Design, Größe 8,5 J x 18 mit Reifen 245/40 R 18; ebenso optional:

Aluminium-Gussräder im 20-Speichen-Design, zweiteilig, oder im 5-Segmentspeichen-Design, Größe 9 J x 19 mit Reifen 255/35 R 19; oder: Aluminium-Gussräder im 7-Doppelspeichen-Design, Größe 9 J x 20 mit Reifen 265/30 R 20

S line Sportfahrwerk der quattro GmbH mit dynamischerer Fahrwerksabstimmung und Tieferlegung um 10 mm

S line Schriftzüge auf den vorderen Kotflügeln

Einstiegsleisten mit S line Schriftzug

Innenraum, Armaturentafel und Dachhimmel in schwarz mit wahlweise silbernen oder schwarzen Nähten auf Stoff/Leder- bzw. Alcantara gelocht/ Leder-Sitzbezügen, Sportlederlenkrad, Schalthebelmanschette sowie Fußmatten

S line Dekoreinlagen in Aluminium matt gebürstet; optional: in Klavierlack schwarz oder Birkemaserholz grau

Sportsitze inklusive elektrischer Lendenwirbelstütze

Für Sitzbezüge, Lenkräder und Lackierungen bestehen folgende Wahlmöglichkeiten:

Sitzbezüge in Stoff Sprint/Leder oder Alcantara gelocht/Leder oder Leder Milano oder Leder Valcona, jeweils in schwarz und mit S line Prägung in den Lehnen der Vordersitze

S line Sportlederlenkrad im 3-Speichen-Design oder S line Multifunktions-Sportlederlenkrad im 3-Speichen-Design mit oder ohne Schaltfunktion, jeweils in Leder schwarz mit S line Emblem. Hinweis: Bei Bestellung des Audi lane assist nur kombinierbar mit dem jeweiligen Lederlenkrad im 4-Speichen-Design ohne S line Emblem

Außenlackierungen in allen Serienfarben, als zusätzliche Farboptionen in den Sonderfarben Misanorot Perleffekt und Monzasilber Metallic erhältlich

zusätzliche Außenfarboptionen



Misanorot Perleffekt



Monzasilber Metallic

Effizienz: serienmäßig in jedem Audi.

Vorsprung durch Technik ist der Anspruch, dem sich die Marke Audi verpflichtet hat. Nicht nur beim Thema Sportlichkeit. Sondern auch in puncto zukunftsfähiger Mobilität. Schon seit vielen Jahren macht Audi dies in allen Modellen erlebbar – und hat als Entwickler zahlreicher Innovationen den Autobau nachhaltig beeinflusst.

Beispiel Motorentechnologie: Als weltweit erster Hersteller präsentiert Audi 2004 einen Benzinmotor, der Direkteinspritzung mit Turboaufladung kombiniert: Die TFSI®-Technologie markiert den Beginn einer großen Erfolgsgeschichte – vergleichbar mit der der kraftvollen FSI®-Motoren, die sich ebenfalls durch hohe Leistung bei niedrigem Verbrauch auszeichnen. Auch in puncto Dieseltechnik setzt Audi Zeichen: Seit 1989 sorgen die innovativen TDI-Aggregate auf der Straße für Furore. Und auf der Strecke: 2006 gelingt Audi mit dem R10 TDI der erste Sieg mit einem Diesel beim 24-Stunden-

Rennen von Le Mans. Vorläufiger Höhepunkt in der TDI-Entwicklung ist der neue 3.0 TDI clean diesel mit Stickoxiddkatalysator und AdBlue®*-Tank.

Beispiel Getriebetechnologie: Audi setzt auch hier Maßstäbe. Das Doppelkupplungsgetriebe S tronic ermöglicht sportliches Schalten ohne spürbare Zugunterbrechung und führt dank des hohen Wirkungsgrades zu einem geringeren Verbrauch. multitronic nutzt durch die adaptive Kennfeldsteuerung stets den optimalen Drehzahlbereich und trägt so ebenfalls zu einem kraftstoffsparenden Fahren bei.

Beispiel Aerodynamik: 1982 bricht Audi den Rekord im Luftwiderstandsbeiwert. Der Audi 100 erreicht als Erster einen c_w -Wert von 0,30. Ein Wert, der kontinuierlich verbessert wird und im Audi A4 einen beeindruckenden c_w -Wert von 0,27 erreicht. Aerodynamische Performance,

die entscheidend zur Verbrauchsreduzierung beiträgt.

Beispiel Leichtbau: 1994 bringt Audi mit dem A8 das weltweit erste Serienfahrzeug in Audi Space Frame (ASF)-Bauweise mit Aluminiumkarosserie auf den Markt. Eine revolutionäre Art des Leichtbaus, bei der das Gewicht der Rohkarosserie um zirka ein Drittel im Vergleich zu Stahlkonstruktionen gesenkt wird. Ein Gewichtsvorteil, der sich positiv auf den Verbrauch auswirkt.

Weitere Beispiele: Audi kombiniert verschiedene zukunftsweisende Technologien, um Energie einzusparen. Dabei sorgt z. B. das Start-Stop-System für eine automatische Abschaltung des Motors im Stand. Kraftstoff lässt sich zudem mit dem Rekuperationssystem reduzieren: eine intelligente Technik, die Bewegungsenergie in nutzbare elektrische Energie umwandelt. Auch der Fahrer kann etwas für eine

ökonomische Fahrweise tun – der optional erhältliche Bordcomputer mit Effizienzprogramm steht ihm hinsichtlich Verbrauchseinsparung dafür unterstützend zur Seite. In Verbindung mit den anderen Innovationen lassen sich so Verbrauch und Emissionen erheblich reduzieren: für ein unbeschwertes Fahrvergnügen.

Ein Engagement, das schon heute zu überzeugenden Ergebnissen führt: So bleiben bereits viele Modelle aus der aktuellen Audi Produktpalette unter 140 g CO₂/km. Eine wirkungsvolle Maßnahme zur Reduktion von Emissionen. Und genauso beeindruckend wie die Tatsache, dass ein Großteil der Audi Fahrzeuge bereits die strenge EU5 Norm erfüllt. Jede dieser Innovationen demonstriert das Know-how von Audi – und ist jeden Tag ein Ansporn, auch in Zukunft Effizienz und Sportlichkeit in Einklang zu bringen.

* Eingetragene Marke des Verbandes der Automobilindustrie e.V. (VDA).



Intelligent unterwegs: Fahrspaß und Effizienz ergänzen sich in jedem Audi.

Nebenaggregate

- elektromechanische Lenkung
- optimierte hydraulische Lenkung
- innovative Leistungsregelung

Assistenzsysteme

- ökonomische Routenführung
- dynamische Stauumfahrung
- Schaltanzeige
- adaptive cruise control
- LED-Tagfahrlicht
- Bordcomputer mit Effizienzprogramm

Motoren

- TDI
- TDI clean diesel
- Common Rail Technologie
- TFSI®
- Audi valvelift system

Getriebe

- 6- und 7-Gang-Doppelkupplungsgetriebe S tronic
- 8-stufige tiptronic
- R tronic
- multitronic
- verbrauchsoptimierte Getriebe

Durch die individuell auf die jeweilige Fahrzeugcharakteristik abgestimmte Kombination einer Vielzahl intelligenter Maßnahmen und Systeme erzielt Audi Effizienz serienmäßig – in jedem Audi.

Leichtbau

- Audi Space Frame (ASF)
- innovative Materialkombinationen
- Tailored Blanks

Fahr- und Rollwiderstände

- Aerodynamikmaßnahmen
- Leichtlaufreifen

Energiemanagement

- hocheffiziente Klimaanlage
- Rekuperation
- Start-Stop-System
- Thermomanagement

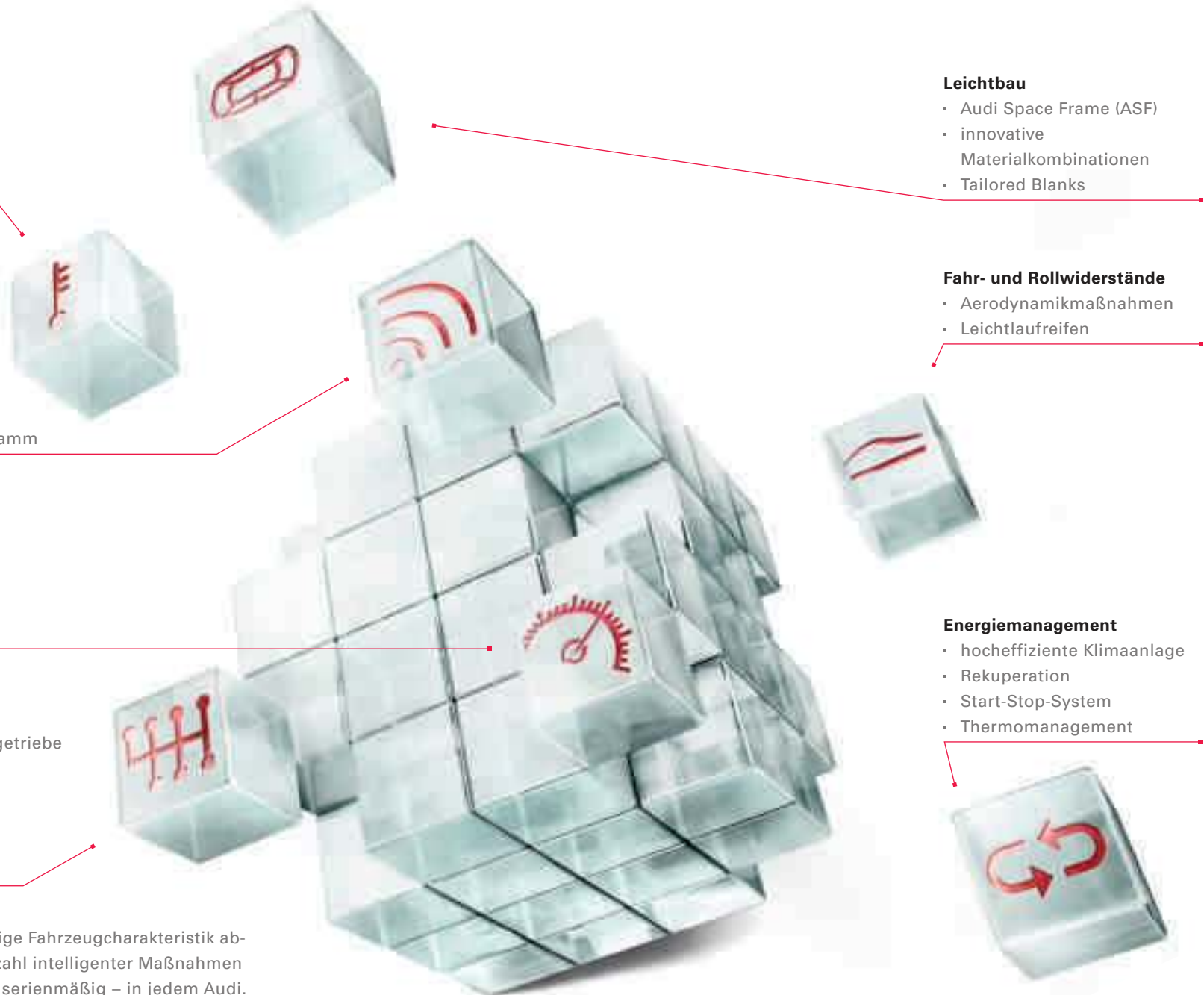



Panorama-Ausstelldach

elektrisch, aus getöntem Einscheibensicherheitsglas, mit manuell einstellbarem Sonnenschutz; Komfortschließung von außen über die Zentralverriegelung sowie über die Funkfernbedienung

Optikpaket Schwarz Audi exclusive

Rahmen des Kühlergrills in Schwarz hochglänzend, Kühlergrill, Kennzeichenträger und Einfassungen der Nebelscheinwerfer, Fensterschachtelleiste in Mattschwarz. Ein Angebot der quattro GmbH

Türgriffe außen

in Wagenfarbe lackiert, benutzerfreundliche Bügelgriffe

Zentralverriegelung

mit Autolock-Funktion und in den Fahrzeugschlüssel integrierter Funkfernbedienung

Komfortschlüssel

Zugangs- und Wegfahrberechtigungssystem, der Schlüssel muss lediglich mitgeführt werden; Starten und Abstellen des Motors über die Engine-Start-Stop-Taste in der Mittelkonsole, Verriegelung des Fahrzeugs von außen über Taster an beiden Türgriffen, das Öffnen des Fahrzeugs ist auch an der Gepäckraumklappe möglich

Vorbereitung für Ortungsassistent

Vorbereitung zur Anbindung eines Ortungsassistenten, mit dem das entwendete Fahrzeug lokalisiert werden kann

Diebstahlwarnanlage

inklusive Innenraumüberwachung und Abschleppschutz durch Neigungswinkelsensor, abschaltbar, bordspannungsunabhängiges Signalhorn zur Überwachung von Türen, Front- und Gepäckraumklappe

Funkfernbedienung

für die Zentralverriegelung, in den Fahrzeugschlüssel integriert; öffnet und verriegelt auf Fingerdruck Türen, Fenster, Gepäckraum und die Tankklappe – mit variablem Wechselcode

Garagentoröffner (HomeLink)

programmierbare Funkfernbedienung, Bedientasten ins Innenlichtmodul integriert; kann zum Öffnen von Garagen- und Außentoren verwendet werden; Steuerung von Sicherheitssystemen und Beleuchtungsanlagen möglich; weitere Informationen erhalten Sie bei Ihrem Audi Partner

Zündschloss

elektronisch, Zündschlüssel mit integriertem Chip, speichert die bei einer Serviceannahme relevanten Servicedaten des Fahrzeugs (Kilometerstand, Fahrgestellnummer u.v.m.) automatisch ab

Gepäckraumklappe automatisch öffnend

Bei Entriegelung des Gepäckraums durch die Funkfernbedienung, den Taster in der Tür oder durch Betätigen der Softtouch-Entriegelung an der Gepäckraumklappe schwenkt die Gepäckraumklappe automatisch auf

Heckscheibe

beheizbar, mit Zeitschaltung

Scheibenwaschanlage

Zweistufenschaltung, Intervallschaltung 4-stufig einstellbar, Tipp-Wisch-Kontakt, Wasch-Wisch-Automatik

Wärmeschutzverglasung

grün getönt, Frontscheibe aus Verbundglas

Scheiben abgedunkelt (Privacy Verglasung)

Abgedunkelt sind: hintere Seitenscheiben und Heckscheibe. Ein Angebot der quattro GmbH

Singleframe Kühlergrill

Steingrau; bei 3.0 TDI und 3.2 FSI hochglänzend Schwarz

Glanzpaket

Dachrahmen und Fensterschachtleisten in eloxiertem Aluminium

Auspuffendrohre

sichtbar, zweiflutig, je ein Endrohr links und rechts; 1.8 TFSI, 2.0 TFSI und 2.0 TDI einflutig, zwei Endrohre links

Vorrüstung für Anhängervorrichtung

beinhaltet die Verkabelung bis zur Reserveradmulde, ein vorbereitetes ABS-Steuergerät sowie eine angepasste Motorkühlung. Der Teilesatz zur Nachrüstung ist über Audi Original Zubehör erhältlich

Anhängervorrichtung

abnehm- und abschließbar; Kugelstange und -kopf aus geschmiedetem Stahl, die 13-polige Steckdose kann unsichtbar hinter die Stoßfängerschürze geschwenkt werden, die abgenommene Anhängervorrichtung findet in der Reserveradmulde Platz; Gespannstabilisierung über ESP



**Aluminium-Schmiedeleichtbau­räder
im 6-Arm-Design,**
Größe 7,5 J x 17 mit Reifen 225/50 R 17



**Aluminium-Gussräder
im 6-Speichen-Parabol-Design,**
Größe 8 J x 17 mit Reifen 245/45 R 17,
wahlweise mit Reifen mit Notlauf-
eigenschaften



**Aluminium-Gussräder
im 7-Arm-Design,**
Größe 7,5 J x 17 mit Reifen 225/50 R 17



**Aluminium-Gussräder
im 10-Speichen-V-Design,**
Größe 8,5 J x 18 mit Reifen 245/40 R 18



**Aluminium-Gussräder
im 7-Arm-Parabel-Design,**
Größe 7,5 J x 17 mit Reifen 225/50 R 17



**Aluminium-Gussräder
im 5-Arm-Y-Design,**
Größe 8,5 J x 19 mit Reifen 255/35 R 19

Welche Ausstattung in Ihrem Land Serie ist und welche Sonderausstattungen erhältlich sind, erfahren Sie bei Ihrem lokalen Audi Partner.



**Aluminium-Gussräder Audi exclusive
im 5-Speichen-Design,**
Größe 8,5 J x 18 mit Reifen 245/40 R 18.
Ein Angebot der quattro GmbH



**Aluminium-Gussräder Audi exclusive
im 20-Speichen-Design,**
zweiteilig, Größe 9 J x 19 mit
Reifen 255/35 R 19. Ein Angebot der
quattro GmbH



**Aluminium-Gussräder Audi exclusive
im 10-Speichen-Design,**
Größe 8,5 J x 18 mit Reifen 245/40 R 18.
Ein Angebot der quattro GmbH



**Aluminium-Gussräder Audi exclusive
im 7-Doppelspeichen-Design,**
Größe 9 J x 20 mit Reifen 265/30 R 20.
Ein Angebot der quattro GmbH



**Aluminium-Gussräder Audi exclusive
im 5-Segmentspeichen-Design,**
Größe 9 J x 19 mit Reifen 255/35 R 19.
Ein Angebot der quattro GmbH



Winter-Aluminium-Schmiede-leichtbauräder im 6-Arm-Design,
Größe 7,5 J x 17 mit Reifen 225/50 R 17,
zulässige Höchstgeschwindigkeit
210 km/h, schneekettentauglich,
wahlweise mit Reifen mit Notlauf-
eigenschaften



**Winter-Aluminium-Gussräder
im 10-Speichen-V-Design,**
Größe 8,5 J x 18 mit Reifen 245/40 R 18,
zulässige Höchstgeschwindigkeit
240 km/h, nicht schneekettentauglich

Radschrauben

diebstahlhemmend, nur durch mitgelieferten Adapter zu lösen

Reifenreparaturset

mit 12-Volt-Kompressor und Reifendichtmittel, zulässige Höchstgeschwindigkeit
80 km/h

Wagenheber

im Gepäckraum

Bordwerkzeug

im Gepäckraum

Reifen mit Notlaufeigenschaften

Eine gefahrlose Weiterfahrt bis 80 km/h ohne Reifenwechsel ist im drucklosen
Zustand bis zu einer Notlaufreichweite von 30 km möglich

Reifendruck-Kontrollanzeige

optische und akustische Warnung bei Druckverlust an einem oder mehreren Rädern;
Anzeige des konkret betroffenen Reifens im Fahrerinformationssystem

Reserverad platzsparend

nur mit Wagenheber bestellbar



Ausstattungen

Lackierungen

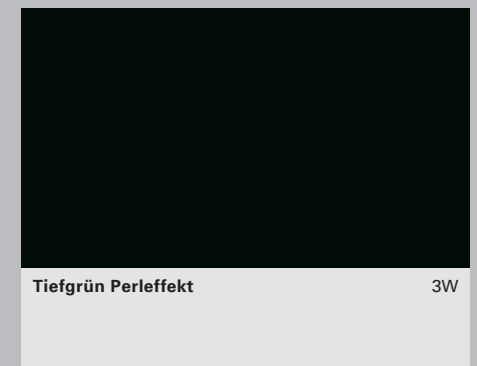
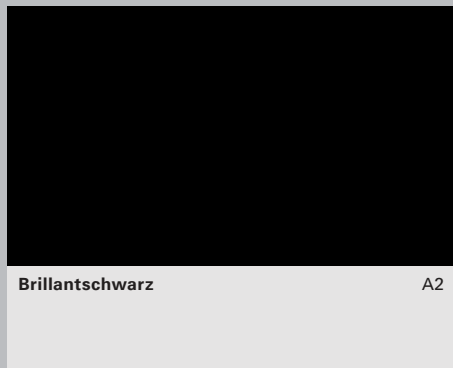
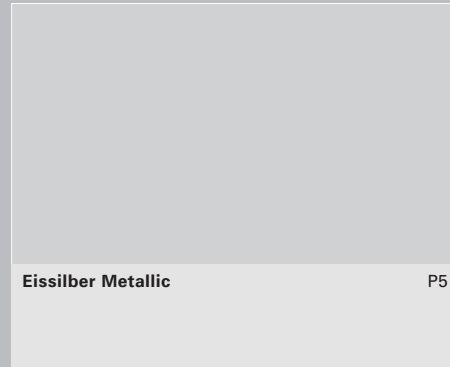
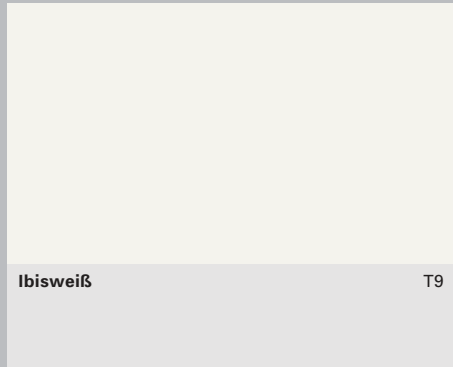

Welche Ausstattung in Ihrem Land Serie ist und welche Sonderausstattungen erhältlich sind, erfahren Sie bei Ihrem lokalen Audi Partner.

Dekoreinlagen



Saharasilber Metallic

9T



Micrometallic platin

5MA



Laurelholz muskatbraun

7TD



Stoff Arkade schwarz

GD

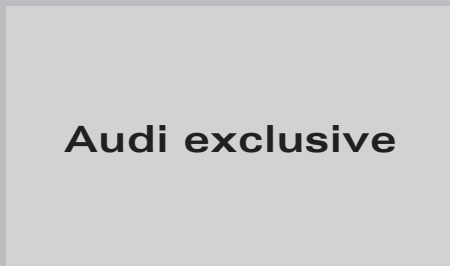

Audi exclusive

Individuallackierungen Audi exclusive.
Ein Angebot der quattro GmbH

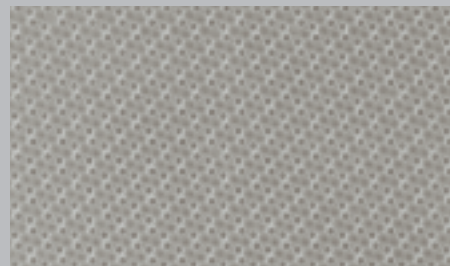

Aluminium Hologramm

5TE



Eschemaserholz mandelbeige

5TK



Stoff Arkade lichtgrau

GE



Nussbaumwurzelholz braun

5MG

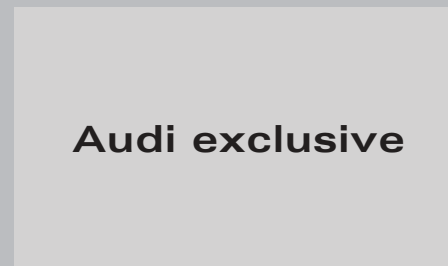

Audi exclusive

Dekoreinlagen Audi exclusive.
Ein Angebot der quattro GmbH



Stoff Arkade leinenbeige

GF

Ausstattungen

Sportsitze

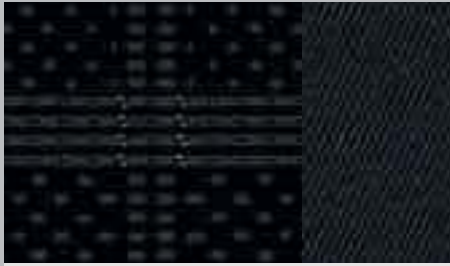

Stoff Atrium schwarz

GD



Leder Valcona sternsilber/steinblau

GL/GG

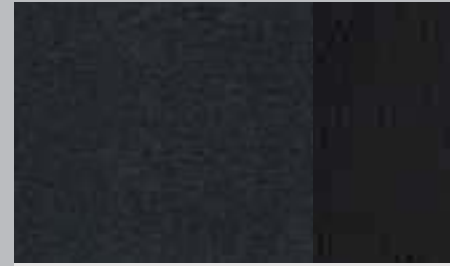

Alcantara/Leder schwarz
(auch als S Sportsitz erhältlich)

GD



Leder Milano schwarz
(auch als S Sportsitz erhältlich)

GD

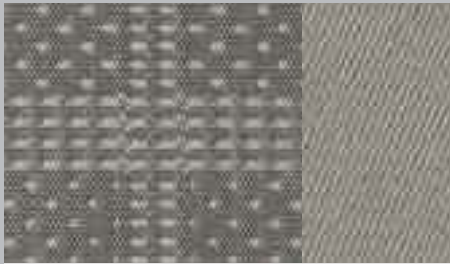

Stoff Atrium lichtgrau

GE

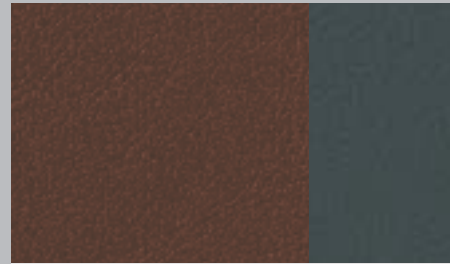

Leder Valcona zimtbraun/steinblau

GH



Alcantara/Leder lichtgrau

GE



Leder Milano lichtgrau

GE



Alcantara/Leder sternsilber

GK



Leder Milano zimtbraun

GJ

Welche Ausstattung in Ihrem Land Serie ist und welche Sonderausstattungen erhältlich sind, erfahren Sie bei Ihrem lokalen Audi Partner.

Klimakomfortsitze



Leder Milano leinenbeige

GF



Leder Valcona sternsilber

GK



Leder Milano perforiert schwarz

GD



Leder Milano perforiert leinenbeige

GF



Leder Valcona schwarz

GD



Leder Valcona leinenbeige

GF



Leder Milano perforiert lichtgrau

GE

Audi exclusive

Lederausstattungen Audi exclusive.
Ein Angebot der quattro GmbH



Leder Valcona lichtgrau

GE

Audi exclusive

Lederausstattungen Audi exclusive.
Ein Angebot der quattro GmbH



Leder Milano perforiert zimtbraun

GJ



A5 Coupé in Sphärenblau Metallic mit Aluminium-Gussrädern im 10-Speichen-V-Design.

Ausstattung: Sportsitze in Leder Valcona sternsilber, Armaturentafel in schwarz/graphitgrau, Dekoreinlage Aluminium Hologramm, Radioanlage symphony mit B&O Sound System.





A5 Coupé in Meteorgrau Perleffekt mit Aluminium-Gussrädern im 6-Speichen-Parabol-Design.
Ausstattung: Normalsitze in Leder Milano zimtbraun, Armaturentafel schwarz, Dekoreinlage Nussbaumwurzelholz braun, MMI Navigation plus und B&O Sound System.



Scheinwerfer

Halogencheinwerfer in Ellipsoidtechnik mit Klarglasabdeckung, elektrische Leuchtweitenregulierung und Parklichtschaltung, Tagfahrlicht mit separaten Reflektoren



Xenon plus

Die Scheinwerfer mit langlebiger Gasentladungstechnik für Abblend- und Fernlicht ermöglichen eine intensive Fahrbahnausleuchtung, exzellente Gleichmäßigkeit und Reichweite – in tageslichtähnlicher Farbe im Nah- und Fernbereich. Die automatisch-dynamische Leuchtweitenregelung verhindert das Blenden des Gegenverkehrs; Tagfahrlichtband und Heckleuchten in LED-Technik (inklusive Scheinwerfer-Reinigungsanlage)

adaptive light

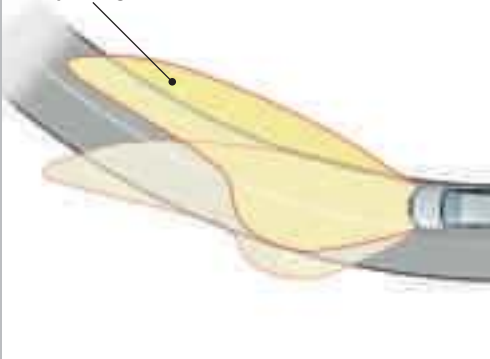

adaptive light

Das dynamische Kurvenlicht erkennt an der Lenkradbewegung den Straßenverlauf. Die Scheinwerfer schwenken – abhängig vom Lenkwinkel – in die Kurve und leuchten dadurch den Kurvenverlauf variabel aus. Das adaptive light arbeitet in einem Geschwindigkeitsbereich von ca. 10 km/h bis 110 km/h. (Nur in Verbindung mit Xenon plus bestellbar)

Nebelscheinwerfer

im Stoßfänger integriert, mit Zierring in Aluminiumoptik

Scheinwerfer-Reinigungsanlage

arbeitet mit Wasser und Hochdruck, für bessere Leuchtkraft und gute Sicht. (Serie in Verbindung mit Xenon plus)

Fernlichtassistent

erkennt selbstständig Scheinwerfer des Gegenverkehrs, Rückleuchten von anderen Verkehrsteilnehmern und Ortschaften. Je nach Verkehrssituation wird das Fernlicht automatisch ein- oder ausgeschaltet. Das System verbessert somit Sicht und Sicherheit des Fahrers und sorgt für einen Zugewinn an Komfort durch entspannteres Fahren

Innenbeleuchtung

mit Abschaltverzögerung und Kontaktschaltern an allen Türen; Gepäckraum-, Fahrer-, Beifahrer- und Fondbeleuchtung, zwei Leseleuchten vorn, Innenleuchte hinten, Make-up-Spiegel beleuchtet, Ambientebeleuchtung

Lichtpaket

beinhaltet Leseleuchten hinten, beleuchtete Ausströmregler und Türinnenbetätigung, aktive Türrückstrahler, Einstiegsleuchten, Fußraumleuchten vorn und hinten, beleuchtetes Handschuhfach

Außenspiegel

mit integriertem Seitenblinker in LED-Technik, elektrisch einstellbar, Gehäuse in Wagenfarbe, Spiegelglas konvex, plan oder asphärisch

Außenspiegel

Außenspiegel beheizt

beide Außenspiegel sowie Scheibenwaschdüsen beheizt

Außenspiegel beheizt und elektrisch anklappbar

Außenspiegel beheizt, elektrisch anklappbar und automatisch abblendend.

(Nur in Verbindung mit Innenspiegel automatisch abblendend bestellbar)

Außenspiegel beheizt, elektrisch anklappbar und automatisch abblendend mit Memory-Funktion.

(Nur in Verbindung mit Innenspiegel automatisch abblendend und Memorysitz bestellbar)

Innenspiegel abblendbar

Innenspiegel automatisch abblendend

inklusive Licht-/Regensensor

Sitze vorn

mit manueller Höhen-, Längs- und Kopfstützeinstellung sowie Lehnenneigungseinstellung; Komforteinstieg, erweiterte Vorklappfunktion der Vordersitze zum bequemen Einsteigen nach hinten

Sportsitze vorn

mit ausgeprägten Sitzwangen für besseren Seitenhalt in Kurven sowie mit elektrischer 4-Wege-Lendenwirbelstütze, Neigung der Sitzfläche manuell einstellbar, mit ausziehbarer Oberschenkelauflage; Komforteinstieg

S Sportsitze vorn

mit integrierten Kopfstützen (ohne S Prägung); inklusive Vordersitze mit elektrischer Einstellung, elektrische 4-Wege-Lendenwirbelstütze, Höhen-, Längs- und Lehnenneigungseinstellung, mit ausziehbarer Oberschenkelauflage; Komforteinstieg; Rücksitzbank mit mittig integrierter Ablageschale

Klimakomfortsitze vorn

exklusive Sitzvariante mit ausgeprägten Seitenwangen und weichem Aufbau für luxuriösen Komfort; aktiv belüft- und beheizbar, automatisches Zuheizen als Unterkühlschutz. Perforiertes Leder auf den belüfteten Sitzflächen der Vordersitze und auf den nicht belüfteten Sitzflächen der beiden äußeren Rücksitzplätze; Komforteinstieg; Rücksitzbank mit mittig integrierter Ablageschale. (Nur mit Leder Milano perforiert, Sitzheizung vorn, Komfortklimaautomatik 3-Zonen und Vordersitzen mit elektrischer Einstellung bestellbar)

Vordersitze mit elektrischer Einstellung

elektrische Sitzhöhen- und Längseinstellung, Sitz- und Lehnenneigungseinstellung, mit elektrischer 4-Wege-Lendenwirbelstütze

Memory-Funktion

zwei verschiedene Speicherplätze für den elektrisch einstellbaren Fahrersitz und die Außenspiegel

Kopfstützen

vorn und hinten in der Höhe einstellbar (integrierte Kopfstützen beim optionalen S Sportsitz, nicht einstellbar)

Mittelarmlehne vorn

in Längsrichtung verschiebbar; mit aufklappbaren Staufach und zwei 12-Volt-Steckdosen in der Mittelkonsole

Rücksitzlehne

geteilt umklappbar, mit Lehnenfernentriegelung im Gepäckraum

4-Wege-Lendenwirbelstütze

elektrisch, für Fahrer- und Beifahrersitz, horizontal und vertikal einstellbar

Sitzheizung vorn

beheizt Sitzflächen und Lehnen, bei Sportsitzen oder Lederausstattung auch Sitzwangen; in sechs Stufen einstellbar, für Fahrer- und Beifahrersitz getrennt

Sitzheizung vorn und hinten

wie bei Sitzheizung vorn, zusätzlich auch für die Fondsitze (nur mit Leder oder Alcantara-Leder-Kombination erhältlich)

Stoff Arkade

Sitzmittelbahn in Stoff Arkade, Sitzseitenwangen, Kopfstützen sowie Tür- und Seitenverkleidungseinsätze hinten in Stoff uni. (Nicht in Verbindung mit Sportsitzen bestellbar)

Stoff Atrium

Sitzmittelbahn in Stoff Atrium, Sitzseitenwangen, Kopfstützen sowie Tür- und Seitenverkleidungseinsätze hinten in Stoff uni. (Nur in Verbindung mit Sportsitzen bestellbar)

Alcantara-Leder-Kombination

Sitzmittelbahn in Alcantara, Sitzseitenwangen und Kopfstützenmittelbahn in Leder, Tür- und Seitenverkleidungseinsätze hinten in Alcantara. (Nur in Verbindung mit Sportsitzen bestellbar)

Belederte Armauflagen in den Türverkleidungen

in Leder Feinnappa, inklusive Seitenverkleidungen hinten in Leder Feinnappa, für eine exklusive Innenraumoptik. (Nur in Verbindung mit Leder bzw. Alcantara-Leder-Kombination bestellbar)

Leder Milano

Sitzbezüge und Kopfstützenmittelbahn in Leder Milano

Leder Milano perforiert

Sitzbezüge und Kopfstützenmittelbahn in Leder Milano, belüftete Sitzflächen der Vordersitze und nicht belüftete Sitzflächen der beiden äußeren Rücksitzplätze in Leder Milano perforiert. (Nur in Verbindung mit Klimakomfortsitzen vorn bestellbar)

Leder Valcona

Sitzbezüge, Kopfstützen sowie Tür- und Seitenverkleidungseinsätze in Leder Valcona

Lederausstattung Audi exclusive Leder Valcona (Paket 1)

Sitzbezüge, Kopfstützen, Türverkleidungseinsätze und Mittelarmlehne vorn (soweit mitbestellt) in Leder Valcona. Optional: farbige Nähte auf Sitzseitenwangen und Kopfstützen. Ein Angebot der quattro GmbH

Lederausstattung Audi exclusive Alcantara/Leder Valcona (Paket 1)

Sitzseitenwangen, Kopfstützen und Mittelarmlehne (soweit mitbestellt) in Leder Valcona, Sitzmittelbahnen und Türverkleidungseinsätze in Alcantara. Optional: farbige Nähte auf Sitzseitenwangen und Kopfstützen. (Nur in Verbindung mit Sportsitzen bestellbar.) Ein Angebot der quattro GmbH

Lederausstattung Audi exclusive Leder Valcona (Paket 2)

zusätzlich zu Paket 1 beledert: Lehnenabdeckung, Armauflagen in den Türen in Leder. Optional: farbige Nähte auf Sitzseitenwangen, Kopfstützen und Armauflagen. Anbauteile sind entsprechend dem Leder farblich angepasst. Ein Angebot der quattro GmbH

Klimaautomatik

mit sonnenstandsabhängiger Regelung, regelt elektronisch die Lufttemperatur, -menge und -verteilung, mit Stauluftregelung und manuellem Umluftbetrieb, Staub- und Pollenfilter, Defrosterdüsen für Windschutz- und Seitenscheiben, Schlüsselkennung



Komfortklimaautomatik 3-Zonen

mit sonnenstandsabhängiger Regelung, regelt elektronisch die Lufttemperatur, -menge und -verteilung, getrennte Temperaturverteilung für Fahrer- und Beifahrerseite und im Fond, Temperatureinstellung und Luftverteilung vorn jeweils links und rechts einstellbar, Klimabedienteil zur Einstellung der Fondraumtemperatur in der Mittelkonsole hinten, automatische Umluftregelung durch Luftgütesensor, Klimabedienteil vorn mit digitaler Anzeige, beinhaltet einen Regen-, Licht- und Feuchtesensor, mit Kombifilter, indirekte Belüftung

Standheizung/-lüftung

Die Heizung erwärmt den Innenraum und hält die Scheiben eisfrei, die Standlüftung führt Frischluft zu und senkt die Innenraumtemperatur, mit Timer, separater Fernbedienung mit Funkrückmeldung

Aluminiumoptik

im Innenraum an Lichtschalter, Klimaanlage, MMI-Dreh-/Drücksteller, den Ausströmern sowie um die Schalthebelmanschette

Dekoreinlagen

für Türverkleidungen und Seitenverkleidungen hinten sowie in der Mittelkonsole, wenn die Mittelarmlehne mitbestellt wurde



Dekoreinlagen Audi exclusive

in sechs verschiedenen Audi exclusive Hölzern erhältlich.
Ein Angebot der quattro GmbH

Einstiegsleisten

mit Aluminiumeinlagen auf den Türschwelleren

Ablagen

in der Türverkleidung vorn mit Abstellmöglichkeit für Getränkeflaschen, Ablagen hinten seitlich am Sitz und in der Seitenverkleidung

Ablagepaket

beinhaltet Ablagenetze an der Lehne der Vordersitze, Ablagefach unter den Vordersitzen (in Kombination mit Memory-Funktion nur unter dem Beifahrersitz), Getränkehalter in der Mittelarmlehne hinten und ein Schloss für das Handschuhfach



Durchladeeinrichtung mit entnehmbarer Ski-/Snowboardtasche

durch Einhängegurt fixierbar, für den praktischen Transport von langen Gegenständen, z. B. bis zu vier Paar Ski mit bis zu 200 cm Länge oder zwei Snowboards



Gepäckraumpaket

bestehend aus Kombinetz im Gepäckraum, Befestigungshaken, Gepäcknetz an der rechten Gepäckraumseite und 12-Volt-Steckdose

Getränkehalter

in der Mittelkonsole

Verzurrösen

4-fach im Gepäckraum, zur Befestigung von Gepäckstücken und Gegenständen, Einhängpunkte für das Kombinetz

Aschenbecher

in der Mittelkonsole vorn und hinten

Brillenfach

im Innenlichtmodul vorn über dem Innenspiegel

Dachhimmel

in Stoff, abhängig von der gewählten Innenausstattungsfarbe in sternsilber, schwarz oder leinenbeige

Doppeltonfanfare

Betätigungsmechanismus am Lenkradinnenkranz

Fensterheber vorn elektrisch

mit Überschusskraftbegrenzung, Tipp-Auf- und Tipp-Zu-Funktion mit Komfortschaltung, Fenster hinten feststehend

Fußmatten vorn

aus Velours, abgestimmt auf die jeweilige Teppichfarbe

Fußmatten für den hinteren Fußraum

aus Velours, abgestimmt auf die gewählte Innenraumfarbe

Haltegriffe

gedämpft, zweifach klappbar, im Dachbereich versenkt, mit Panorama-Ausstelldach keine Haltegriffe



Sonnenschutzrollo

elektrisch für die Heckscheibe

Fußmatten Audi exclusive

Fußmatten mit Lederkeder, Matte und Keder nach Wunsch in neun Audi exclusive Farben erhältlich. Ihr Audi Partner berät Sie gern. Ein Angebot der quattro GmbH

Teppichboden und Fußmatten Audi exclusive

Teppichboden inklusive Fußmatten mit Lederkeder. Kombination Teppich, Matte und Keder nach Wunsch in neun Audi exclusive Farben erhältlich. Ihr Audi Partner berät Sie gern. Ein Angebot der quattro GmbH

Steckdose 230 Volt

in der Mittelkonsole im Fond. (Nur in Verbindung mit Mittelarmlehne vorn bestellbar)

Zigarettenanzünder

im Aschenbecher vorn integriert

Bedienelemente Audi exclusive

Beledert sind Lenkradkranz, Schalthebel und Schalthebelmanschette. Ein Angebot der quattro GmbH

Sportlederlenkrad im 3-Speichen-Design

mit Fullsize-Airbag und gelochtem Leder, in Höhe und Abstand einstellbar, inklusive Schalthebelknauf und Schalthebelmanschette in Leder

Welche Ausstattung in Ihrem Land Serie ist und welche Sonderausstattungen erhältlich sind, erfahren Sie bei Ihrem lokalen Audi Partner.



Multifunktions-Sportlederlenkrad im 3-Speichen-Design

mit Fullsize-Airbag und gelochtem Leder, in Höhe und Abstand einstellbar, inklusive Schalthebelknauf und Schalthebelmanschette in Leder, zur Bedienung von Grundfunktionen der Audi Navigationssysteme und Radioanlagen, von Sprachdialogsystem, Bluetooth-Schnittstelle, Handylvorbereitung oder Autotelefon; bei Automatikgetriebe wahlweise mit Schaltwippen

Multifunktions-Lederlenkrad Audi exclusive im 4-Speichen-Design mit Holzsegmenten

Lenkrad nur schwarz, Holz immer Nussbaumwurzelnholz braun. Ein Angebot der quattro GmbH

Lenkradkranz individualisiert mit Audi exclusive Leder

Ein Angebot der quattro GmbH

Lenkradkranz individualisiert mit Audi exclusive Holz und Leder

Ein Angebot der quattro GmbH

Schalthebelknauf Audi exclusive in Aluminium

Ein Angebot der quattro GmbH

Außentemperaturanzeige

im Fahrerinformationssystem, bei Temperaturen unter +5 °C warnt die Außentemperaturanzeige mit einem Eiskristall im Anzeigenfeld vor möglichem Glatteis

Bildschirm 6,5 Zoll

monochrom, in der Armaturentafel, zur Anzeige der Radio-, Klimaanlage- und Car-Menü-Funktionen sowie der Uhrzeit

Fahrerinformationssystem

versorgt Sie auf einem Monochromdisplay mit Informationen von Bordcomputer, Auto-Check-System, Anzeigebereichen des MMI-Systems sowie digitaler Geschwindigkeitsanzeige. Außerdem wird das Display bei Fahrzeugen mit Schaltgetriebe zur Schaltanzeige verwendet. Das bei Fahrzeugen mit Start-Stop-System integrierte Effizienzprogramm unterstützt Sie mit Verbrauchsdatenübersichten, der Anzeige von Zusatzverbrauchern, einer vergrößerten Schaltanzeige und Sparhinweisen für besonders ökonomisches Fahren

Fahrerinformationssystem mit Farbdisplay

versorgt Sie auf einem hochauflösenden Display mit Informationen von Bordcomputer, Auto-Check-System, Anzeigebereichen des MMI-Systems sowie digitaler Geschwindigkeitsanzeige. Außerdem wird das Display bei Fahrzeugen mit Schaltgetriebe zur Schaltanzeige verwendet. Das bei Fahrzeugen mit Start-Stop-System integrierte Effizienzprogramm unterstützt Sie mit Verbrauchsdatenübersichten, der Anzeige von Zusatzverbrauchern, einer vergrößerten Schaltanzeige und Sparhinweisen für besonders ökonomisches Fahren

Navigationsdaten (DVD)

enthält Navigationsdaten für die Länder (soweit digitalisiert): Andorra, Belgien, Dänemark, Deutschland, Estland, Finnland, Frankreich, Gibraltar, Griechenland, Großbritannien, Irland, Italien, Kroatien, Lettland, Liechtenstein, Litauen, Luxemburg, Monaco, Niederlande, Norwegen, Österreich, Polen, Portugal, San Marino, Schweden, Schweiz, Slowakei, Slowenien, Spanien, Tschechische Republik, Ungarn, Vatikanstadt

Navigationsdaten (Festplatte)

enthält Navigationsdaten für die Länder (soweit digitalisiert): Andorra, Belgien, Dänemark, Deutschland, Estland, Finnland, Frankreich, Gibraltar, Griechenland, Großbritannien, Irland, Italien, Kroatien, Lettland, Liechtenstein, Litauen, Luxemburg, Monaco, Niederlande, Norwegen, Österreich, Polen, Portugal, Russland, San Marino, Schweden, Schweiz, Slowakei, Slowenien, Spanien, Tschechische Republik, Ungarn, Vatikanstadt

MMI Navigation

inklusive Navigationsdaten (DVD), 6,5-Zoll-Farbdisplay mit hochwertiger Kartendarstellung und zahlreichen detaillierten Anzeigemöglichkeiten, Sprachbedienung (Zieleingabe über Buchstabieren), dynamische Zielführung (soweit verfügbar), MP3- und WMA-fähiges DVD-Laufwerk für Navigationsdaten (DVD), auch nutzbar für Musik-CDs, zusätzliche Pfeildarstellung im Fahrerinformationssystem, zwei SDHC-Kartenleser (für bis zu 32 GB), AUX-IN Anschluss, acht Passivlautsprecher, Gesamtleistung 80 Watt. (Nur in Verbindung mit einem Multifunktions-Lederlenkrad bestellbar)



MMI Navigation plus

mit Navigationsdaten (Festplatte), hochauflösendes 7-Zoll-Farbdisplay mit hochwertiger Kartendarstellung, Sprachdialogsystem (Zieleingabe über Ganzworteingabe), Wahl aus drei Alternativrouten, Kartendarstellung mit Topographie-Karteneinfärbung, Anzeige von Sehenswürdigkeiten und Stadtmodellen in 3D, Scrollen entlang der Route, Manövrieren in der Karte mit Joystick im Steuerungsknopf, Routeninfo in Splitscreen (Manöverpunkte, Points of Interest an Autobahnen, TMC auf Route), Kreuzungsdetailkarte und Spurempfehlung, dynamische Zielführung (soweit verfügbar), zusätzliche Pfeildarstellung im Fahrerinformationssystem mit Farbdisplay, Radio mit Dreifachtuner, Phasendiversität, Festplatte auch als Speicher für Musik nutzbar (10 GB), MP3-, WMA- und AAC-fähiges DVD-Laufwerk auch nutzbar für Musik- und Video-DVDs, zwei SDHC-Kartenleser (für bis zu 32 GB), AUX-IN Anschluss, acht Passivlautsprecher, Gesamtleistung 80 Watt. (Nur in Verbindung mit Fahrerinformationssystem mit Farbdisplay und Multifunktions-Lederlenkrad bestellbar)

Audi sound system

6-Kanal-Verstärker, 10 Lautsprecher inklusive Centerspeaker in der Armaturentafel und Subwoofer in der Heckablage, Gesamtleistung 180 Watt. (Nicht mit Radioanlage chorus bestellbar)



Bang & Olufsen Sound System

Surround-Sound-Wiedergabe über 14 Hochleistungslautsprecher; ein Centerspeaker und zwei Mitteltöner in der Armaturentafel; je ein Hochtöner im Spiegeldreieck; je ein Tieftöner in den vorderen Türen; zwei Hochtöner und zwei Tief-Mitteltöner in den Seitenverkleidungen; zwei Surround-Lautsprecher sowie ein Subwoofer in der Heckablage, exklusive Lautsprecherabdeckungen mit Aluminiumapplikationen, dynamische Fahrgeräuschkompensation, 10-Kanal-Verstärker, Gesamtleistung 505 Watt. In Verbindung mit MMI Navigation plus und dem integrierten DVD-Laufwerk ist die Wiedergabe von 5.1 Surround Sound möglich. (Nicht mit Radioanlage chorus bestellbar)

Welche Ausstattung in Ihrem Land Serie ist und welche Sonderausstattungen erhältlich sind, erfahren Sie bei Ihrem lokalen Audi Partner.



Radioanlage chorus

mit Single-CD-Laufwerk, dynamisierte Senderliste, 30 Stationsspeicher, Empfangsbereich FM (UKW) und AM (MW, LW), MMI-Bedienkonzept, monochromer 6,5-Zoll-Bildschirm, geschwindigkeitsabhängige Lautstärkeregelung, Phasendiversity, vier Passivlautsprecher, Gesamtleistung 40 Watt



Radioanlage concert

mit Single-CD-Laufwerk und SDHC-Kartenleser (bis 32 GB), jeweils MP3-, AAC- und WMA-fähig, dynamisierte Senderliste, 30 Stationsspeicher, Empfangsbereich FM (UKW) und AM (MW, LW), MMI-Bedienkonzept, 6,5-Zoll-TFT-Farbbildschirm, TP-Memo-Funktion, geschwindigkeitsabhängige Lautstärkeregelung, Phasendiversity, AUX-IN Anschluss, acht Passivlautsprecher, Gesamtleistung 80 Watt



Radioanlage symphony

mit integriertem 6-fach-CD-Wechsler und SDHC-Kartenleser (bis 32 GB), jeweils MP3-, AAC- und WMA-fähig, dynamisierte Senderliste, 30 Stationsspeicher, Empfangsbereich FM (UKW) und AM (MW, LW), MMI-Bedienkonzept, 6,5-Zoll-TFT-Farbbildschirm, TP-Memo-Funktion, geschwindigkeitsabhängige Lautstärkeregelung, Phasendiversity, AUX-IN Anschluss, acht Passivlautsprecher, Gesamtleistung 80 Watt

CD-Wechsler

im Handschuhfach für sechs CDs (MP3- und WMA-fähig), erschütterungsgesichert, leicht zugänglich, ohne Magazin, jede CD einzeln lad- bzw. wechselbar. Die Wiedergabe von kopiergeschützten Musikdateien (DRM) ist nicht möglich. (Nur in Verbindung mit MMI Navigation oder MMI Navigation plus bestellbar)

TV-Empfang für MMI Navigation plus

Empfang von analog und digital (DVB-T) ausgestrahlten unverschlüsselten Fernsehsendern (MPEG-2-Standard), TV-Bild, Videotext und Electronic Program Guide (EPG). Anschlussmöglichkeit von zwei externen AV-Quellen über optionales Adapterkabel. Bitte beachten: TV-Empfang abhängig von lokaler analoger und digitaler Netzverfügbarkeit. Keine AV- oder TV-Video-Ausgabe im Fahrbetrieb (Audio-Ausgabe auch im Fahrbetrieb verfügbar)

Audi music interface

zur Anbindung von Apple iPod ab Generation 4, Apple iPhone (Musikfunktionalität) sowie USB-Speichermedien und MP3-Playern. Das Audi music interface ist im Handschuhfach untergebracht, die Bedienung erfolgt über MMI Navigation plus, MMI Navigation, Radioanlage symphony, Radioanlage concert oder ein Multifunktions-Lederlenkrad. Hinweis: Nur in Verbindung mit speziellem Adapterkabel nutzbar (Audi Original Zubehör). Informationen über kompatible MP3-Player erhalten Sie bei Ihrem Audi Partner. (Bei Bestellung Audi music interface entfällt der separate AUX-IN Anschluss)

TV-Empfang und digitaler Radioempfang (DAB) für MMI Navigation plus

Empfang von analog und digital (DVB-T) ausgestrahlten unverschlüsselten Fernsehsendern (MPEG-2-Standard), TV-Bild, Videotext und Electronic Program Guide (EPG). Anschlussmöglichkeit von zwei externen AV-Quellen über optionales Adapterkabel. Bitte beachten: TV-Empfang abhängig von lokaler analoger und digitaler Netzverfügbarkeit. Keine AV- oder TV-Video-Ausgabe im Fahrbetrieb (Audio-Ausgabe auch im Fahrbetrieb verfügbar). Der digitale Radioempfang (DAB) ermöglicht zusätzlich zum analogen Senderangebot den Empfang von digital ausgestrahlten Radiosendern nach DAB-Standard. DAB-Doppeltuner mit dynamischer Senderliste. Bitte beachten: Empfang abhängig von lokaler digitaler Netzverfügbarkeit

Digitaler Radioempfang (DAB)

(für Radioanlage concert bzw. symphony sowie für die Navigationssysteme), zusätzlich zum analogen Senderangebot. Empfang von digital ausgestrahlten Radiosendern. Mit dem DAB-Doppeltuner (nur in Verbindung mit MMI Navigation und MMI Navigation plus) sucht ein zweiter DAB-Tuner permanent nach alternativen Empfangsfrequenzen des eingestellten Senders, gleichzeitig wird die Senderliste aktualisiert. Bitte beachten: Empfang abhängig von lokaler digitaler Netzverfügbarkeit

Welche Ausstattung in Ihrem Land Serie ist und welche Sonderausstattungen erhältlich sind, erfahren Sie bei Ihrem lokalen Audi Partner.

Bluetooth-Schnittstelle

Bluetooth-fähige Mobiltelefone können über die Schnittstelle mit dem Fahrzeug verbunden werden. Freies Sprechen im Fahrzeug über Mikrofon möglich. (Nicht in Verbindung mit Radioanlage chorus)

Handyvorbereitung (Bluetooth)

beinhaltet eine Freisprecheinrichtung und Sprachbedienung für die Telefonfunktionen sowie eine Vorbereitung für eine optionale handyspezifische Ladeeinrichtung; die Bedienung erfolgt über MMI Navigation plus, MMI Navigation, Radioanlage concert, Radioanlage symphony, das Multifunktions-Lederlenkrad oder, soweit vorhanden, über das Sprachdialogsystem; Adapter und Informationen über kompatible Handys erhalten Sie bei Ihrem Audi Partner

Handyvorbereitung (Bluetooth) in der Mittelarmlehne, inklusive Mittelarmlehne vorn wie Handyvorbereitung. (Nur in Verbindung mit einem Multifunktions-Lederlenkrad und einer Radioanlage concert oder Radioanlage symphony bzw. einem Navigationssystem bestellbar)

Audi Bluetooth-Autotelefon

komfortable Anbindung Ihres Bluetooth-fähigen Mobiltelefons an das fahrzeuginterne GSM-Modul (Voraussetzung: Handy besitzt SIM Access Profile), zusätzlicher SIM-Karten-Leser in der Blende der MMI Navigation/MMI Navigation plus. Übernahme von Telefonbucheinträgen in das Fahrzeug sowie Verwaltung von Ruflisten; einfache Bedienung über MMI Navigation/MMI Navigation plus, Multifunktions-Lederlenkrad oder das Sprachdialogsystem. (Nur in Verbindung mit MMI Navigation oder MMI Navigation plus bestellbar)



Schnurloser Bedienthörer für das Audi Bluetooth-Autotelefon

Hörer mit Farbdisplay und integriertem SIM-Karten-Leser, für diskrete Telefonie; komfortables Schreiben von SMS durch automatische Worterkennung. (Nur in Verbindung mit einer Mittelarmlehne und dem Audi Bluetooth-Autotelefon bestellbar)



Airbags

Fullsize-Airbag für Fahrer und Beifahrer mit Sitzpositionserkennung, Airbag für Fahrer und Beifahrer adaptiv; **Seitenairbags** (Thorax-Becken-Airbag vorn); **Kopfairbagsystem**

Bremsbelagsverschleißanzeige

vorn, Anzeige im Fahrerinformationssystem

Bremsanlage

Zweikreisbremsanlage mit diagonaler Aufteilung, Anti-Blockier-System ABS mit elektronischer Bremskraftverteilung EBV, elektronisches Stabilisierungsprogramm ESP mit Bremsassistent, Tandem-Bremskraftverstärker, Scheibenbremsen vorn/hinten, vorn innenbelüftet

Elektromechanische Parkbremse

umfasst Parkbremsfunktion im Stand, Anfahrhilfe durch automatisches Lösen beim Anfahren und Notbremsfunktion während der Fahrt über alle vier Räder

Einparkhilfe hinten

unterstützt das rückwärtige Einparken durch akustisches Anzeigen des Abstands zu einem erkannten Objekt; Messung durch Ultraschallsensoren, unauffällig in den Stoßfänger integriert

Einparkhilfe plus

akustische und optische Einparkhilfe nach vorn und nach hinten mit Anzeige im MMI-Display



Einparkhilfe advanced

akustische und optische Einparkhilfe nach vorn und nach hinten, Bilddarstellung des Bereichs hinter dem Fahrzeug im MMI-Display, mit zwei dynamischen Anzeigemodi für die berechnete Fahrspur, lenkwinkelabhängig, inklusive Hilfs- und Führungslinien, Rückfahrkamera unauffällig in die Griffleiste der Gepäckraumklappe integriert

Dynamikfahrwerk

für hervorragende Fahrdynamik bei sehr gutem Fahrkomfort mit Fünflenker-Leichtbau-Vorderachse mit virtueller Lenkachse, Rohr-Querstabstabilisator; Trapezlenker-Hinterachse mit Einzelradaufhängung; Zweirohr-Gasdruckdämpfer und Schraubenfeder, Zuganschlagfeder, elastisch gelagerter Achsträger hinten, vorn fest mit der Karosserie verschraubt

Sportfahrwerk

mit straffer abgestimmter Federung und Dämpfung für direkteren Fahrbahnkontakt und sportliches Handling; inklusive Domstrebe

S line Sportfahrwerk

mit dynamischerer Fahrwerksabstimmung und Tieferlegung um 10 mm gegenüber dem Sportfahrwerk. Ein Angebot der quattro GmbH

Welche Ausstattung in Ihrem Land Serie ist und welche Sonderausstattungen erhältlich sind, erfahren Sie bei Ihrem lokalen Audi Partner.

Sportfahrwerk mit Dämpferregelung

hervorragende Anpassung des Fahrwerks an unterschiedliche Fahrsituationen und Fahrbahnbeschaffenheiten. (Nur in Verbindung mit Audi drive select bestellbar)



Audi drive select

unterschiedliche Fahrzeugeinstellung durch die drei Modi comfort, auto und dynamic sowie den zusätzlichen Modus individual in Verbindung mit MMI Navigation oder MMI Navigation plus. (Nur mit Dynamiklenkung und/oder Sportfahrwerk mit Dämpferregelung und/oder quattro® mit Sportdifferenzial bestellbar)

Antriebs-Schlupf-Regelung ASR

für gute Traktion, verringert das Durchdrehen der Antriebsräder

Anfahrassistent

(nicht für Modelle mit Start-Stop-System) hält das Fahrzeug nach dem Anhalten sowohl an Steigungen als auch im Gefälle zeitlich unbegrenzt. Das System wird per Tastendruck aktiviert und ermöglicht dem Fahrer ein komfortables Anfahren ohne manuelle Handbremsbetätigung

Elektronische Differenzialsperre EDS

Die Anfahrhilfe bremst automatisch bis zu einer Geschwindigkeit von ca. 100 km/h bei unterschiedlich griffiger Fahrbahn die Antriebsräder auf zu glattem Untergrund ab und sorgt so für kraftvolles Vorwärtkommen

Elektronisches Stabilisierungsprogramm ESP

vernetzt ABS, EBV, ASR und EDS mit eigenen Sensoren und vergleicht die Fahrdaten mit Referenzdaten; sorgt bei jeder Geschwindigkeit durch gezieltes Abbremsen einzelner Räder und Eingriff ins Motormanagement für mehr Stabilität

ESP mit elektronischer Quersperre

Die elektronische Quersperrfunktion ist für Modelle mit Vorderradantrieb im ESP integriert. Sie verteilt die Antriebsmomente abhängig von der Fahrsituation durch gezielte Bremsengriffe. Bei Kurvenfahrten steuert die Quersperre aktiv gegen, weit bevor ein Untersteuern spürbar ist. Dies bedeutet verbesserte Traktion und Dynamik in Kurven und ein präzises Fahrverhalten. Zusätzlich wird die Agilität während des Lenkens verbessert bei gleichzeitiger Steigerung der Fahrsicherheit.

Geschwindigkeitsregelanlage

hält die gewünschte Geschwindigkeit ab etwa 30 km/h konstant, sofern es die Motorleistung bzw. die Motorbremswirkung zulässt, zusätzlich aktiver Bremsengriff, z. B. bei Bergabfahrt, Bedienung über separaten Lenkstockhebel, Anzeige der gesetzten Geschwindigkeit im Fahrerinformationssystem

adaptive cruise control

automatische Geschwindigkeits- und Abstandsregelung; unterstützt Erkennung und Halten des Abstandes durch Bremsen und Beschleunigen innerhalb von Systemgrenzen



Instrumenteneinsatz

mit regelbarer Beleuchtung, elektronischer Tachometer mit Kilometer- und Tageskilometerzähler, Drehzahlmesser, Uhr, Kühlmitteltemperaturanzeige und Kraftstoffvorratsanzeige

Audi side assist

Spurwechselassistent, überwacht innerhalb der Systemgrenzen ab einer Geschwindigkeit von 30 km/h mittels Radartechnik den Bereich seitlich hinter dem fahrenden Fahrzeug und informiert den Fahrer über eine LED-Anzeige im Außenspiegel, wenn das System ein anderes Fahrzeug auf der Nebenspur erkannt hat. (Nicht in Verbindung mit Radioanlage chorus bestellbar)

Audi lane assist

Spurhalteassistent, das System erstellt innerhalb der Systemgrenzen mit Frontkamera und Lenkwinkelsensor eine virtuelle Fahrspur. Bei drohendem Verlassen der Fahrspur und nicht aktiviertem Blinker wird der Fahrer über Vibration des Lenkrads gewarnt. (Entfall des grauen Colorstreifens in der Frontscheibe, nur in Verbindung mit Licht-/Regensensor und Multifunktions-Lederlenkrad bestellbar, nicht in Verbindung mit Radioanlage chorus)

Sicherheitsgurte

Dreipunkt-Automatikgurte für alle vier Sitzplätze, mit Gurttrageerkennung vorn, farblich auf das Interieur abgestimmt

Gurtkraftbegrenzer vorn

Gurtstraffer vorn

Karosserie

verzinkt (vollverzinkt im korrosionsgefährdeten Bereich), selbsttragend, mit der Bodengruppe verschweißt, Front- und Heckbereich mit definierten Knautschzonen, Kotflügel vorn aus Aluminium (12 Jahre Gewährleistung gegen Durchrostung)

Kindersitzbefestigung ISOFIX für den Beifahrersitz und die Fondsitze

mit Deaktivierungsschalter für den Beifahrerairbag

Lenksäulenverriegelung

elektrisch

Schaltanzeige

im Fahrerinformationssystem bei Modellen mit Handschaltgetriebe, unterstützt die ökonomische Fahrweise durch Schaltempfehlung

Licht-/Regensensor

zur Steuerung der automatischen Fahrlichtschaltung, der coming home/leaving home Funktion und der automatischen Scheibenwischerfunktion, inklusive Frontscheibe mit grauem Colorstreifen am oberen Rand

Integrales Kopfstützensystem

Im Falle einer Heckkollision wird durch die Gestaltung des Sitzes der Oberkörper aufgefangen und der Kopf abgestützt. Dadurch wird die Schutzwirkung erhöht bzw. die Gefahr eines Schleudertraumas vermindert

Servolenkung

unterstützt die Lenkbewegung während des Fahrens und erleichtert das Einparken. (Serie bei 1.8 TFSI, 2.0 TFSI mit 132 kW und bei 2.0 TDI)

Welche Ausstattung in Ihrem Land Serie ist und welche Sonderausstattungen erhältlich sind, erfahren Sie bei Ihrem lokalen Audi Partner.

servotronic

geschwindigkeitsabhängige Servolenkung. (Serie ab 140 kW)

Dynamiklenkung

trägt durch eine fahrsituationsabhängige dynamische Regelung von Lenkaufwand und -winkel bei Spurwechsel, Einparken und Kurvenfahrt zur Steigerung von Komfort und Fahrdynamik bei. (Nur in Verbindung mit Audi drive select)

Sicherheitslenksäule

enthält eine Verschiebemechanik mit Dämpfungsfunktion, die das Schutzpotenzial von Sicherheitsgurt und Airbag ergänzt

Warndreieck

mit Halterung an der Innenseite der Gepäckraumklappe

Wegfahrsperrung elektronisch

integriert in das Motorsteuergerät, automatische Aktivierung durch Fahrzeugschlüssel

6-Gang-Handschaltgetriebe

vollsynchroisiert, hydraulisch betätigte Einscheiben-Trockenkupplung mit asbestfreien Belägen, Zweimassen-Schwungrad

Start-Stop-System

senkt den Kraftstoffverbrauch und den CO₂-Ausstoß durch Abschalten des Motors in Standphasen, z. B. an Ampeln. Für einen optimalen Wiederstart wird der Startvorgang bereits beim Treten der Kupplung eingeleitet, beim Einlegen des Ganges ist die Leerlaufdrehzahl schon erreicht. (Serie für 2.0 TFSI und 2.0 TDI, jeweils mit 6-Gang-Handschaltgetriebe)

Rekuperation

Durch Anhebung der Generatorspannung wird während einer Schub- oder Bremsphase Bewegungsenergie in nutzbare elektrische Energie umgewandelt. Durch diese Energie wird bei einer nachfolgenden Beschleunigung der Generator entlastet – und so bis zu 3% Kraftstoff gespart.

**quattro®**

permanenter Allradantrieb mit asymmetrisch-dynamischer Momentenverteilung, selbstsperrendes Mittendifferenzial, elektronische Differenzialsperre EDS über Bremsengriff an allen angetriebenen Rädern

quattro® mit Sportdifferenzial

Das elektronisch geregelte Sportdifferenzial verteilt die Antriebskräfte variabel zwischen den Hinterrädern. Das Sportdifferenzial kann nahezu in jeder Fahrsituation ein Differenzmoment an den Hinterrädern zur Verfügung stellen, sorgt für ein herausragendes Beschleunigungsvermögen in Kurven und eine Stabilisierung des Fahrzeugs bei Lastwechselreaktionen. Ferner bewirkt es ein verbessertes direktes Lenkverhalten und durch geringeren Lenkaufwand ein agileres Handling. (Erhältlich für 3.0 TDI quattro und 3.2 FSI quattro, nur in Verbindung mit Audi drive select und Reserverad platzsparend bestellbar)

Automatikgetriebe multitronic

(für Modelle mit Frontantrieb) stufenlose Getriebegeneration multitronic mit dynamischem Regel- und Sportprogramm, im manuellen Modus 8 Fahrstufen anwählbar, hydraulisch geregelte Lamellenkupplung

tiptronic

(erhältlich für 3.2 FSI quattro) 6-stufig mit dynamischem Schalt- und Sportprogramm; hydraulischer Drehmomentwandler mit geregelter Überbrückungskupplung

S tronic

(erhältlich für 2.0 TFSI quattro und 3.0 TDI quattro) das 7-Gang-Doppelkupplungsgetriebe mit elektrohydraulischer Betätigung ermöglicht kürzere Schaltzeiten und Schalten nahezu ohne spürbare Zugkraftunterbrechung: bedienbar über die Schaltwippen hinter dem Lenkrad oder den Schaltknäuf, im Automatikbetrieb kann der Fahrer zwischen zwei Programmen D (Normal) und S (Sport) wählen



Audi Top Service®.

Im Motorsport zählen ein eingespieltes Team, Know-how und Präzision. Vom Audi Service können Sie das Gleiche erwarten: ob bei Wartung, Inspektion oder bei fachgerechten Reparaturen von Unfallschäden.

Und anders als bei einem Boxenstopp stehen wir Ihnen nicht nur für wenige Sekunden, sondern 24 h zur Verfügung.

Darüber hinaus bietet Ihnen Ihr Audi Partner das Angebot der Audi Anschlussgarantie beim Neuwagenkauf oder Audi CarLife Plus als Nachrüstlösung an.

Mobilitätsgarantie¹

Sie bekommen kostenlos und schnellstmöglich Hilfe, wenn Sie eine Panne oder einen Unfall mit Ihrem Audi haben. Die Mobilitätsgarantie gilt zunächst für zwei Jahre und erneuert sich mit jeder bei einem Audi Partner durchgeführten Inspektion bzw. bei einem vorgeschriebenen Serviceereignis laut Serviceintervallanzeige im Kombiinstrument. Nähere Informationen erhalten Sie bei Ihrem Audi Partner.

Hilfe rund um die Uhr

Im Falle eines Falles können Sie uns erreichen.² Nähere Informationen und die Telefonnummer für Ihr Land erhalten Sie bei Ihrem Audi Partner.

Hol- und Bringservice

Hol- und Bringservice für Werkstatttermine. Ihr Fahrzeug wird von Ihrem Audi Partner abgeholt und zurückgebracht. Die Preise und Konditionen variieren je nach Entfernung zum Autohaus. Nähere Informationen erhalten Sie bei Ihrem Audi Partner.

Audi Original Teile®

Audi Original Teile sind passgenau auf jedes Modell abgestimmt. Durch die seriennahe Entwicklung und aufwändigen Testverfahren erfüllen sie nicht nur ihre Funktion, sondern auch hohe Ansprüche an Langlebigkeit und Qualität.

Audi Anschlussgarantie³

Einfach beim Kauf eines Neuwagens mitbestellt, erhalten Sie 100% Audi Herstellergarantie. So sind Sie auch nach Ablauf der Zweijahresfrist gegen viele unvorhersehbare Reparaturen und Kosten abgesichert. Die Audi Anschlussgarantie bietet Ihnen eine individuelle Laufzeit- und Laufleistungskombination für bis zu drei Jahre nach Ende der Herstellergarantie bei einer maximalen Laufleistung von 150.000 km.

Audi CarLife Plus³

Falls beim Kauf eines Neuwagens die Audi Anschlussgarantie nicht mitbestellt wurde, ist Audi CarLife Plus die Nachrüstlösung für die Zeit nach Ablauf der Herstellergarantie. Audi CarLife Plus bietet Ihnen Schadensabsicherung für viele mechanische und elektrische Bauteile – mit Prämienvorteilen für Früheinsteiger und auf Wunsch ein Autoleben lang.

¹ Bitte informieren Sie sich bei Ihrem Audi Partner, ob die Mobilitätsgarantie in Ihrem Land gewährt wird.

² Bitte informieren Sie sich bei Ihrem Audi Partner, ob die eingerichtete Hotline in Ihrem Land kostenfrei zu erreichen ist.

³ Bitte informieren Sie sich bei Ihrem Audi Partner, ob die Audi Anschlussgarantie und Audi CarLife Plus in Ihrem Land verfügbar sind.

Welcher Service in Ihrem Land kostenfrei und welcher kostenpflichtig ist, erfahren Sie bei Ihrem lokalen Audi Partner.

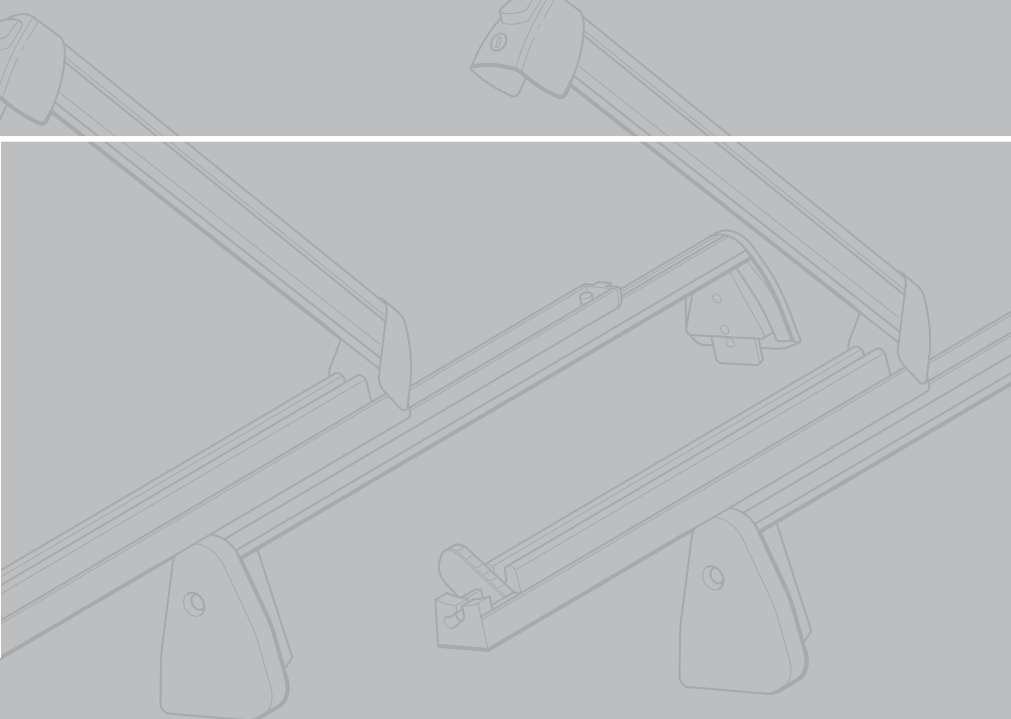

Audi Original Zubehör – so wird aus einem Audi Ihr Audi.

Die erste Entscheidung ist bereits gefallen: Der Audi A5 gehört Ihnen. Nun stehen weitere an: Wie können Sie Ihr Fahrzeug noch persönlicher gestalten? Auf den folgenden Seiten finden Sie eine kleine Auswahl an Möglichkeiten, den Audi A5 Ihren Ansprüchen anzupassen. Audi Original Zubehör ist in Design und Funktionalität auf den A5 abgestimmt und lässt Sie ganz persönliche Akzente setzen.

**Weitere Informationen erhalten Sie
im Audi A5 Zubehör-Katalog, unter
www.audi.com und bei Ihrem Audi Partner.**





style Paket

Audi Original Zubehör bietet Ihnen die Möglichkeit, Ihren Audi A5 noch sportlicher zu gestalten: mit dem style Paket. Es besteht aus Frontspoiler mit Blade, markanten Seitenschwellern, Heckdiffusor mit Blade, einem Heckspoiler sowie einem Heckklappenspoiler. Für das A5 Coupé steht zusätzlich ein Heckflügel zur Auswahl. Das style Paket ist in zwei verschiedenen Ausführungen erhältlich, die sich in der Optik der Blades unterscheiden: in Aluminiumoptik oder in lackierbarer Wunschfarbe.



Aluminium-Gussräder im 5-Arm-Hohlspeichen-Design, glanzgedreht, Anthrazit

Dieses Rad ist in den Farben Anthrazit, Schwarz und Silber in der Dimension 9 J x 19 für Reifen der Größe 255/35 R 19 erhältlich. Weitere Räder in verschiedenen Designs, auch für den Winter, finden Sie im speziellen Zubehör-Katalog.



Audi Kindersitz mit ISOFIX

Wächst mit: der Kindersitz mit ISOFIX, verstellbarer Sitzschale und 7-facher Gurthöhenverstellung für Kinder von 9 bis 18 kg. Für die Kleinsten bis 13 kg gibt es die Audi Babyschale, für Kinder bis 36 kg den Audi Kindersitz youngster. Die Bezüge sind waschbar und in den Farben silber/schwarz und signalorange/schwarz erhältlich.



Fahrradgabelhalter¹

Der abschließbare Gabelhalter ist geeignet für Fahrräder mit Schnellspannverschluss am Vorderrad. Weitere Transportmöglichkeiten bieten Fahrradhalter, Fahrradträger für die Anhängervorrichtung sowie Ski- und Gepäckboxen in unterschiedlichen Größen. (Nur in Verbindung mit dem Grundträger nutzbar.)



Gepäckraumeinlage

Der Rand der Gepäckraumeinlage verbessert den Schutz vor Verunreinigungen des Gepäckbodens. Das rutschhemmende Muster sorgt für einen besseren Halt Ihrer Ladung. Die Einlage ist einfach und platzsparend zu verstauen. Noch mehr Schutz vor Verschmutzungen bieten Gepäckraumwanne und -schale.



Handyadapter für die optionale Handylvorbereitung (Bluetooth)

Der Handyadapter nutzt die optional eingebaute Handylvorbereitung und ermöglicht das Telefonieren per Freisprecheinrichtung. Der Adapter beinhaltet die Halterung und das Ladegerät und verbindet das Handy mit der Außenantenne. Für viele gängige Handymodelle.²



Pflegemittel

Die Audi Pflege- und Reinigungsserie ist abgestimmt auf die hochwertigen Materialien Ihres Audi. Je nach Produkt eignet sie sich zur äußeren Pflege oder für viele Anwendungen im Fahrzeuginnenraum.

¹ Maximal zulässige Traglast von 17 kg ist zu beachten.

² Ausführliche Informationen erhalten Sie bei Ihrem Audi Partner.

Technische Daten

Modell	A5 Coupé 1.8 TFSI		A5 Coupé 2.0 TFSI		A5 Coupé 2.0 TFSI		A5 Coupé 2.0 TFSI quattro		
Motorbauart	Reihen-4-Zylinder-Ottomotor mit Benzindirekteinspritzung und Abgas-turboaufladung		Reihen-4-Zylinder-Ottomotor mit Benzindirekteinspritzung, Abgasturboaufladung und Audi valvelift system		Reihen-4-Zylinder-Ottomotor mit Benzindirekteinspritzung, Abgasturboaufladung und Audi valvelift system		Reihen-4-Zylinder-Ottomotor mit Benzindirekteinspritzung, Abgasturboaufladung und Audi valvelift system		
Hubraum in cm³ (Ventile pro Zylinder)	1798 (4)		1984 (4)		1984 (4)		1984 (4)		
Max. Leistung¹ in kW bei min⁻¹	118/4500–6200		132/4000–6000		155/4300–6000		155/4300–6000		
Max. Drehmoment in Nm bei min⁻¹	250/1500–4500		320/1500–3900		350/1500–4200		350/1500–4200		
Kraftübertragung/Räder									
Antriebsart	Vorderradantrieb		Vorderradantrieb		Vorderradantrieb		Permanenter Allradantrieb quattro®		
Getriebeart	6-Gang-Handschaltgetriebe [multitronic]		6-Gang-Handschaltgetriebe [multitronic]		6-Gang-Handschaltgetriebe [multitronic]		6-Gang-Handschaltgetriebe [7-Gang S tronic]		
Räder	Aluminium-Schmiedeleichtbauräder, 7,5 J x 17		Aluminium-Schmiedeleichtbauräder, 7,5 J x 17		Aluminium-Schmiedeleichtbauräder, 7,5 J x 17		Aluminium-Schmiedeleichtbauräder, 7,5 J x 17		
Reifen	225/50 R 17		225/50 R 17		225/50 R 17		225/50 R 17		
Gewicht/Volumen									
Leergewicht² in kg	1420	[1455]	1430	[1460]	1430	[1465]	1500	[1550]	
Zul. Gesamtgewicht in kg	1920	[1955]	1930	[1960]	1930	[1965]	2000	[2050]	
Zul. Dachlast/Stützlast in kg	75/80		75/80		75/80		75/80		
Zul. Anhängelast³ in kg	ungebremst	740	[750]	750	750	750	750	750	
	bei 12% Steigung	1300		1500	1500	1500	1700	1700	
	bei 8% Steigung	1500		1700	1700	1700	1900	1900	
Tankinhalt ca. in l	65		65		65		64		
Fahrleistung/Verbrauch⁴									
Höchstgeschwindigkeit in km/h	226	[216]	236	[226]	250 ⁷	[240]	246	[245]	
Beschleunigung 0–100 km/h in s	8,6	[8,6]	7,8	[8,1]	6,9	[6,9]	6,5	[6,5]	
Kraftstoffart	Super bleifrei 95 ROZ ⁵		Super bleifrei 95 ROZ ⁵		Super bleifrei 95 ROZ ⁵		Super bleifrei 95 ROZ ⁵		
Kraftstoffverbrauch⁶ in l/100 km	innerorts	9,5	[9,4]	8,3	[9,4]	8,3	[9,4]	9,7	[9,4]
	außerorts	5,6	[5,9]	5,3	[5,7]	5,3	[5,7]	5,8	[6,4]
	kombiniert	7,1	[7,2]	6,4	[7,1]	6,4	[7,1]	7,3	[7,5]
CO₂-Emission⁶ in g/km	innerorts	222	[221]	193	[221]	193	[221]	226	[218]
	außerorts	131	[139]	123	[134]	123	[134]	135	[148]
	kombiniert	164	[169]	149	[167]	149	[167]	169	[174]
Abgasnorm	EU5		EU5		EU5		EU5		

[] Angaben für multitronic, S tronic bzw. tiptronic. Erklärungen ¹ bis ⁷ auf Seite 90.

Modell	A5 Coupé 3.2 FSI	A5 Coupé 3.2 FSI quattro	A5 Coupé 2.0 TDI mit Dieselpartikelfilter	A5 Coupé 2.0 TDI quattro mit Dieselpartikelfilter
Motorbauart	V6-Zylinder-Ottomotor mit Benzindirekteinspritzung und Audi valvelift system	V6-Zylinder-Ottomotor mit Benzindirekteinspritzung und Audi valvelift system	Reihen-4-Zylinder-Dieselmotor mit Common Rail Einspritzsystem und Abgasturboaufladung	Reihen-4-Zylinder-Dieselmotor mit Common Rail Einspritzsystem und Abgasturboaufladung
Hubraum in cm³ (Ventile pro Zylinder)	3197 (4)	3197 (4)	1968 (4)	1968 (4)
Max. Leistung¹ in kW bei min⁻¹	195/6500	195/6500	125/4200	125/4200
Max. Drehmoment in Nm bei min⁻¹	330/3000–5000	330/3000–5000	350/1750–2500	350/1750–2500

Kraftübertragung/Räder

Antriebsart	Vorderradantrieb	Permanenter Allradantrieb quattro®	Vorderradantrieb	Permanenter Allradantrieb quattro®
Getriebeart	[multitronic]	6-Gang-Handschatgetriebe [tiptronic]	6-Gang-Handschatgetriebe	6-Gang-Handschatgetriebe
Räder	Aluminium-Schmiedeleichtbauräder, 7,5 J x 17	Aluminium-Schmiedeleichtbauräder, 7,5 J x 17	Aluminium-Schmiedeleichtbauräder, 7,5 J x 17	Aluminium-Schmiedeleichtbauräder, 7,5 J x 17
Reifen	225/50 R 17	225/50 R 17	225/50 R 17	225/50 R 17

Gewicht/Volumen

Leergewicht² in kg	[1500]	1540	[1575]	1475	1540
Zul. Gesamtgewicht in kg	[2000]	2040	[2075]	1975	2040
Zul. Dachlast/Stützlast in kg	75/80	75/80		75/80	75/80
Zul. Anhängelast³ in kg	ungebremst	750		750	750
	bei 12 % Steigung	[1700]		1600	1600
	bei 8 % Steigung	[1800]		1800	1800
Tankinhalt ca. in l	65	64		65	64

Fahrleistung/Verbrauch⁴

Höchstgeschwindigkeit in km/h	[250] ⁷	250 ⁷	[250] ⁷	230	228
Beschleunigung 0–100 km/h in s	[6,4]	6,1	[6,4]	8,4	8,2
Kraftstoff	Super bleifrei 95 ROZ ⁵	Super bleifrei 95 ROZ ⁵		Diesel nach EN 590	Diesel nach EN 590
Kraftstoffverbrauch⁵ in l/100 km	innerorts	13,4	[13,0]	6,2	7,1
	außerorts	6,2	[6,9]	4,4	4,9
	kombiniert	[8,2]	[9,2]	5,1	5,7
CO₂-Emission⁶ in g/km	innerorts	[272]	[303]	164	186
	außerorts	[145]	[160]	115	128
	kombiniert	[192]	[213]	134	149
Abgasnorm	EU5	EU5		EU5	EU5

Modell	A5 Coupé 2.7 TDI mit Dieselpartikelfilter	A5 Coupé 3.0 TDI quattro mit Dieselpartikelfilter
Motorbauart	V6-Zylinder-Dieselmotor mit Common Rail Einspritzsystem und Abgasurboaufladung	V6-Zylinder-Dieselmotor mit Common Rail Einspritzsystem und Abgasurboaufladung
Hubraum in cm ³ (Ventile pro Zylinder)	2698 (4)	2967 (4)
Max. Leistung ¹ in kW bei min ⁻¹	140/3500–4400	176/4000–4400
Max. Drehmoment in Nm bei min ⁻¹	400/1400–3250	500/1500–3000

Kraftübertragung/Räder

Antriebsart	Vorderradantrieb	Permanenter Allradantrieb quattro®
Getriebeart	6-Gang-Handschaltgetriebe [multitronic]	6-Gang-Handschaltgetriebe [7-Gang S tronic]
Räder	Aluminium-Schmiedeleichtbauräder, 7,5 J x 17	Aluminium-Schmiedeleichtbauräder, 7,5 J x 17
Reifen	225/50 R 17	225/50 R 17

Gewicht/Volumen

Leergewicht ² in kg	1550	[1575]	1620	[1660]
Zul. Gesamtgewicht in kg	2050	[2075]	2120	[2160]
Zul. Dachlast/Stützlast in kg	75/80		75/80	
Zul. Anhängelast ³ in kg	ungebremst	750	750	
	bei 12% Steigung	1600	1900	[1700]
	bei 8% Steigung	1800	2100	[1900]
Tankinhalt ca. in l	65		64	

Fahrleistung/Verbrauch⁴

Höchstgeschwindigkeit in km/h	239	[232]	250 ⁷	[250] ⁷	
Beschleunigung 0–100 km/h in s	7,9	[7,6]	5,9	[6,1]	
Kraftstoffart	Diesel nach EN 590		Diesel nach EN 590		
Kraftstoffverbrauch ⁶ in l/100 km	innerorts	8,1	[7,9]	8,8	[8,3]
	außerorts	4,8	[5,5]	5,3	[5,7]
	kombiniert	6,0	[6,4]	6,6	[6,6]
CO ₂ -Emission ⁶ in g/km	innerorts	211	[204]	231	[216]
	außerorts	128	[145]	139	[149]
	kombiniert	159	[167]	173	[174]
Abgasnorm	EU5		EU5		

[] Angaben für multitronic bzw. S tronic.

Erklärungen

- Der angegebene Wert wurde nach dem vorgeschriebenen Messverfahren (RL 80/1269/EWG in der gegenwärtig geltenden Fassung) ermittelt.
- Fahrzeugleergewicht mit 90% Tankfüllung ohne Fahrer (75 kg), ermittelt nach EG-Richtlinie 92/21/EWG. Durch Sonderausstattungen können sich das Leergewicht und der Luftwiderstandsbeiwert des Fahrzeugs erhöhen, wodurch die mögliche Nutzlast bzw. Höchstgeschwindigkeit entsprechend verringert wird.
- Mit zunehmender Höhe verringert sich zwangsläufig die Motorleistung. Ab 1.000 m über Meereshöhe und je weitere 1.000 m sind jeweils 10% vom Gespanngewicht (zul. Anhängelast + zul. Gesamtgewicht des Zugfahrzeugs) abzuziehen. Gültiger Wert Anhängelast bei werkseitig verbauter Anhängervorrichtung. Bei gewerblicher Nutzung des Fahrzeugs mit Anhängervorrichtung benötigen Sie unter bestimmten Voraussetzungen ein EG-Kontrollgerät.
- Der Kraftstoffverbrauch und die CO₂-Emissionen eines Fahrzeugs hängen nicht nur von der effizienten Ausnutzung des Kraftstoffs durch das Fahrzeug ab, sondern werden auch vom Fahrverhalten und von anderen nichttechnischen Faktoren beeinflusst. CO₂ ist das für die Erderwärmung hauptsächlich verantwortliche Treibhausgas.
- Die Verwendung von Super bleifrei mit 95 ROZ wird empfohlen. Wenn nicht verfügbar: Normal bleifrei 91 ROZ mit geringer Leistungsminderung.
- Die angegebenen Werte wurden nach den vorgeschriebenen Messverfahren ermittelt. Die Angaben beziehen sich nicht auf ein einzelnes Fahrzeug und sind nicht Bestandteil des Angebots, sondern dienen allein Vergleichszwecken zwischen den verschiedenen Fahrzeugtypen.
- Abgeregelt.

Wichtiger Hinweis

Die Inspektion erfolgt nach Serviceanzeige.

Audi A5 Coupé

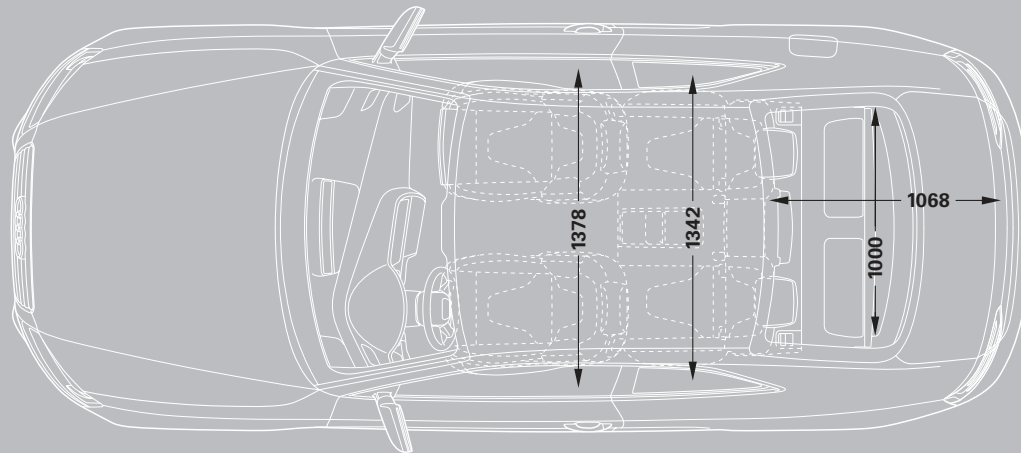
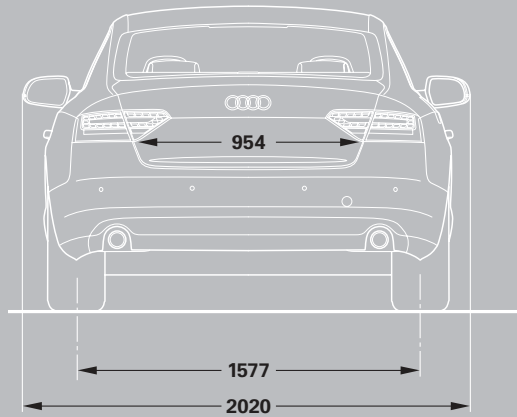
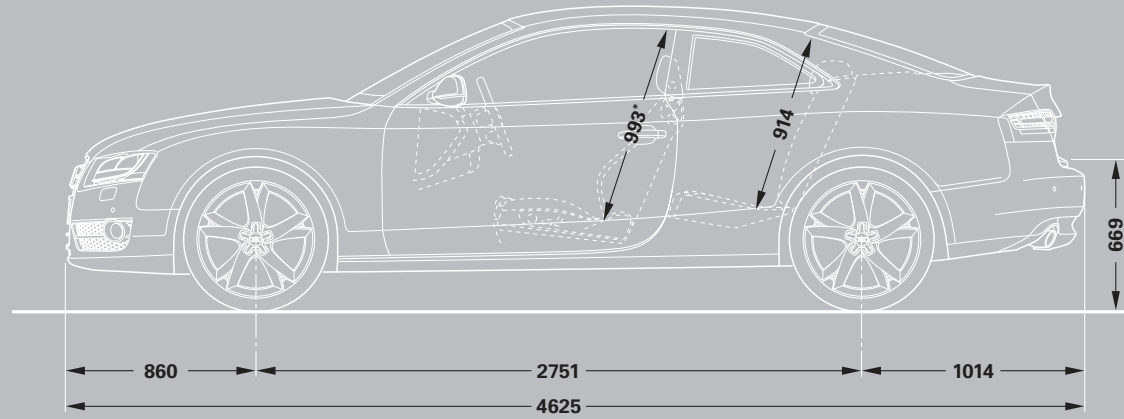
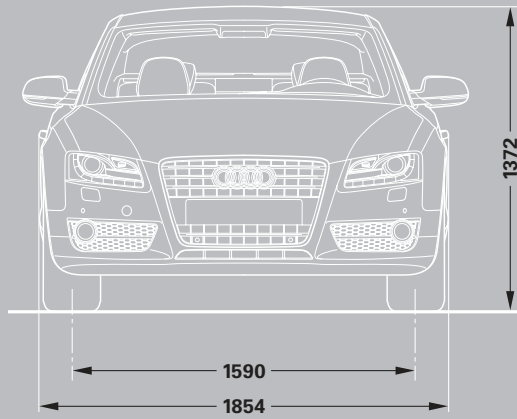

Angaben in Millimeter.

Angaben der Abmessungen bei Fahrzeugleergewicht.

Gepäckraumvolumen 455 l (Messung nach VDA-Methode mit Quadern von 200 x 100 x 50 mm Kantenlänge).

Wendekreis ca. 11,4 m.

*Maximaler Kopfraum.



Der Weg zum Erfolg führt von der Strecke auf die Straße.

Motorsport hat bei Audi eine lange Tradition. Aus gutem Grund: Nirgends sonst lässt sich Vorsprung durch Technik besser beweisen. Mit Mut, einem unbedingten Willen zur Perfektion und Höchstleistungen am Limit konnten wir seit Anbeginn Siege feiern. Ob beispielsweise im Rallyesport, in der DTM oder wie zuletzt 2008 mit dem dieselbetriebenen Audi R10 TDI beim berühmten 24-Stunden-Rennen von Le Mans. Erfolge, die Sie in jedem Serien Audi wiederfinden. Schließlich sollen technische Entwicklungen allen Audi Fahrern zugutekommen. Auf der Strecke. Und erst recht auf der Straße.



Bei Audi bekommen Sie sehr viel mehr als einen Audi.

Wer sich für einen Audi entscheidet, entscheidet sich für eine Marke, die ihren Kunden mehr bietet. Mehr Individualität. Mehr Exklusivität. Und mehr Faszination.

Audi Konfigurator

Stellen Sie mit dem Audi Konfigurator Ihren ganz persönlichen Audi zusammen. Alle aktuellen Modelle, Motoren, Farben und Ausstattungen stehen Ihnen bei der Auswahl zur Verfügung.

> www.audi.com

Audi tv

Auf Audi tv entdecken Sie ganz neue Facetten unserer Marke mit den vier Ringen: spannende Reportagen über unsere Modelle, technische Innovationen, faszinierende Events aus den Bereichen Motorsport, Tradition, Kultur und Lifestyle. Werfen Sie einen Blick hinter die Kulissen. Jeden Tag aktuell. Rund um die Uhr.

> www.audi.tv

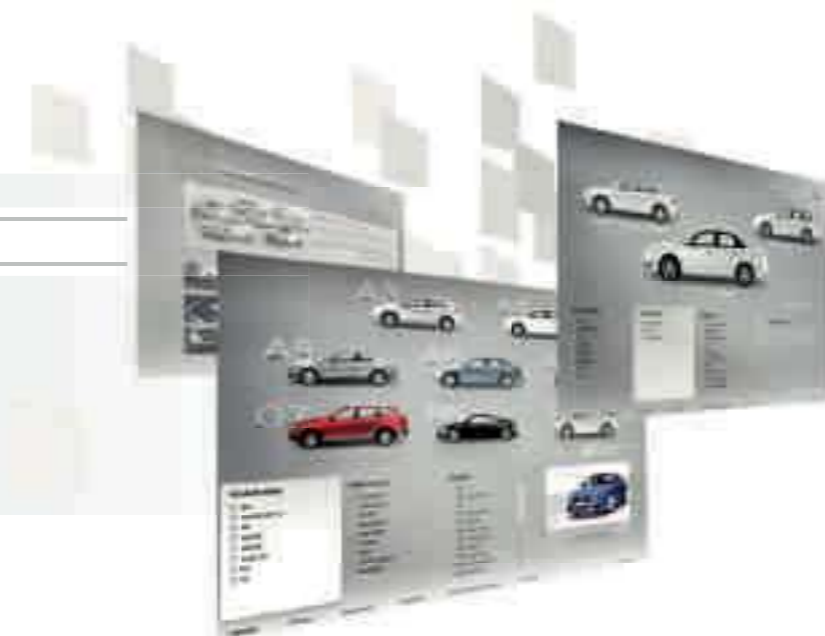

Ausstattungen Audi A5 Coupé.

4-Wege-Lendenwirbelstütze	71	Digitaler Radioempfang (DAB)	78
6-Gang-Handschaltgetriebe	83	Doppeltonfanfare	74
Ablagen	73	Durchladeeinrichtung mit entnehmbarem Ski-/Snowboardtasche	73
Ablagepaket	73	Dynamikfahrwerk	80
adaptive cruise control	81	Dynamiklenkung	83
adaptive light	70	Einparkhilfen	80
Airbags	80	Einstiegsleisten	73
Alcantara-Leder-Kombination	72	Elektromechanische Parkbremse	80
Aluminiumoptik	73	Elektronische Differenzialsperre EDS	81
Anfahrassistent	81	Elektronisches Stabilisierungsprogramm ESP	81
Anhängervorrichtung	59	ESP mit elektronischer Quersperre	81
Antriebs-Schlupf-Regelung ASR	81	Fahrerinformationssystem	75
Aschenbecher	74	Fahrerinformationssystem mit Farbdisplay	75
Audi Anschlussgarantie	84	Fensterheber vorn elektrisch	74
Audi Bluetooth-Autotelefon	79	Fernlichtassistent	70
Audi CarLife Plus	84	Funkfernbedienung	58
Audi drive select	81	Fußmatten	74
Audi exclusive	48, 49	Fußmatten Audi exclusive	74
Audi exclusive line	50, 51	Garagentoröffner (HomeLink)	58
Audi lane assist	82	Gepäckraumklappe automatisch öffnend	59
Audi music interface	78	Gepäckraumpaket	73
Audi Original Teile®	84	Geschwindigkeitsregelanlage	81
Audi Original Zubehör	85-87	Getränkehalter	74
Audi Service®	84	Glanzpaket	59
Audi side assist	82	Gurtkraftbegrenzer vorn	82
Audi sound system	76	Gurtstraffer vorn	82
Auspuffendrohre	59	Haltegriffe	74
Außenspiegel	70	Handyvorbereitungen (Bluetooth)	79
Außentemperaturanzeige	75	Heckscheibe	59
Automatikgetriebe multitronic	83	Hilfe rund um die Uhr	84
Bang & Olufsen Sound System	76	Hol- und Bringservice	84
Bedienelemente Audi exclusive	74	Innenbeleuchtung	70
Belederte Armauflagen in den Türverkleidungen	72	Innenspiegel	70, 71
Bildschirm 6,5 Zoll	75	Instrumenteneinsatz	82
Bluetooth-Schnittstelle	79	Integrales Kopfstützensystem	82
Bordwerkzeug	62	Karosserie	82
Bremsanlage	80	Kindersitzbefestigung ISOFIX für den Beifahrersitz und die Fondsitze	82
Bremsbelagsverschleißanzeige	80	Klimaautomatik	72
Brillenfach	74	Klimakomfortsitze vorn	71
CD-Wechsler	78	Komfortklimaautomatik 3-Zonen	72
Dachhimmel	74	Komfortschlüssel	58
Dekoreinlagen	65, 73	Kopfairbagsystem	80
Dekoreinlagen Audi exclusive	73		
Diebstahlwarnanlage	58		

Kopfstützen	71	Servolenkung	82
Lackierungen	64, 65	servotronic	83
Lederausstattung	66, 67, 72	Sicherheitsgurte	82
Lederausstattung Audi exclusive	72	Sicherheitslenksäule	83
Lenkradkranz individualisiert		Singleframe Kühlergrill	59
mit Audi exclusive Holz und Leder	75	Sitze vorn	71
Lenkradkranz individualisiert		Sitzheizung vorn	71
mit Audi exclusive Leder	75	Sitzheizung vorn und hinten	71
Lenksäulenverriegelung	82	S line	52–55
Lichtpaket	70	S line Sportfahrwerk	80
Licht-/Regensensor	82	Sonnenschutzrollo	74
Memory-Funktion	71	Sportfahrwerk	80
Mittelarmlehne vorn	71	Sportfahrwerk mit Dämpferregelung	81
MMI Navigation	76	Sportlederlenkrad	
MMI Navigation plus	76	im 3-Speichen-Design	74
Mobilitätsgarantie	84	Sportsitze vorn	71
Multifunktions-Lederlenkrad Audi exclusive	75	S Sportsitze vorn	71
Multifunktions-Sportlederlenkrad		Standheizung/-lüftung	73
im 3-Speichen-Design	75	Start-Stop-System	83
Navigationsdaten (DVD)	75	Steckdose 230 Volt	74
Navigationsdaten (Festplatte)	75	Stoffausstattungen	65, 66, 71
Nebelscheinwerfer	70	S tronic	83
Optikpaket Schwarz Audi exclusive	58	Styleguides	68, 69
Panorama-Ausstelldach	58	Teppichboden und Fußmatten Audi exclusive	74
quattro®	83	tiptronic	83
quattro® mit Sportdifferenzial	83	Türgriffe außen	58
Räder/Reifen	60	TV-Empfang für MMI Navigation plus	78
Räder/Reifen Audi exclusive	61	TV-Empfang und digitaler Radioempfang (DAB)	
Radioanlagen	77	für MMI Navigation plus	78
Radschrauben	62	Verzurrösen	74
Reifendruck-Kontrollanzeige	62	Vorbereitung für Ortungsassistent	58
Reifen mit Notlaufeigenschaften	62	Vordersitze mit elektrischer Einstellung	71
Reifenreparaturset	62	Vorrüstung für Anhängervorrichtung	59
Rekuperation	83	Wagenheber	62
Reserverad platzsparend	62	Wärmeschutzverglasung	59
Rücksitzlehne	71	Warndreieck	83
Schaltanzeige	82	Wegfahrsperrung elektronisch	83
Schalthebelknauf Audi exclusive	75	Winterräder	62
Scheiben abgedunkelt (Privacy Verglasung)	59	Xenon plus	70
Scheibenwaschanlage	59	Zentralverriegelung	58
Scheinwerfer	70	Zigarettenanzünder	74
Scheinwerfer-Reinigungsanlage	70	Zündschloss	59
Schnurloser Bedientaster			
für das Audi Bluetooth-Autotelefon	79		

AUDI AG
85045 Ingolstadt
www.audi.com
Gültig ab September 2009

Printed in Germany
933/1234.55.09

Die in diesem Katalog gezeigten und beschriebenen Modellvarianten und Ausstattungen sowie einige der aufgeführten Dienstleistungen sind nicht in allen Ländern erhältlich. Die abgebildeten Fahrzeuge sind teilweise mit Sonderausstattungen gegen Mehrpreis ausgerüstet. Die Angaben über Lieferumfang, Aussehen, Leistungen, Maße und Gewichte, Kraftstoffverbrauch und Betriebskosten des Fahrzeugs entsprechen den zum Zeitpunkt der Drucklegung vorhandenen Kenntnissen. Abweichungen in Farbe und Form von den Abbildungen, Irrtümer und Druckfehler bleiben vorbehalten. Änderungen sind vorbehalten. Nachdruck, auch auszugsweise, nur mit schriftlicher Genehmigung der AUDI AG.

Das Papier dieses Katalogs wurde aus chlorfrei gebleichtem Zellstoff hergestellt.