



# A5 S5 Coupé | Cabriolet

Audi A5 Coupé | Cabriolet  
Audi S5 Coupé | Cabriolet



Seite	
<b>Faszination</b>	
4 Audi A5 Coupé	32 Audi A5 Cabriolet
20 Audi S5 Coupé	44 Audi S5 Cabriolet
<b>Technik</b>	
56 TFSI®	64 S tronic
57 3.0 TFSI (S-Motor)	66 MMI® – Multi Media Interface
58 TDI	67 Audi connect
60 Audi drive select	68 Assistenzsysteme
62 quattro®	70 Audi Effizienz
<b>Ausstattungen</b>	
74 Audi exclusive	98 Dekoreinlagen
76 Audi exclusive line	100 Räder/Reifen
78 S line	104 Licht und Spiegel
82 Styleguides	105 Außenausstattungen
86 Lackierungen	107 Innenausstattungen
89 Verdeckfarben, Verdeckhimmel	109 Infotainment
90 Sitze/Sitzbezüge	113 Assistenzsysteme
97 Dachhimmel	113 Technik
<b>Sonstiges</b>	
115 Audi Anschlussgarantie	126 Abmessungen
116 Audi Original Zubehör	128 Index
120 Technische Daten	134 Faszination Audi

Die Ausstattungen der im Faszinationsteil abgebildeten Fahrzeuge finden Sie auf Seite 133.  
Die Werte für Kraftstoffverbrauch und CO<sub>2</sub>-Emissionen finden Sie ab Seite 120.





## Das erste Coupé, das von Entschlossenheit geformt wurde.

Nichts ist aufregender als eine Premiere. Vor allem in Ihrem neuen Auto. Der erste Blickkontakt. Das erste Mal Gas geben, die erste Kurve, die erste Langstreckenfahrt. Für dieses besondere Gefühl gibt es ein ganz besonderes Auto: das Audi A5 Coupé. In neuem Design, mit noch mehr Fahrdynamik. Für neue Wege, neue Gedanken, neue Ideen. Einsteigen. Und jede Fahrt wie die erste erleben.

Die Werte für Kraftstoffverbrauch und CO<sub>2</sub>-Emissionen finden Sie ab Seite 120.

# A5

Audi A5 Coupé

Das Audi A5 Coupé spielt mit den Proportionen von klassischen Coupés. Das flache Dach und der Schwung der Dachlinie vermitteln sportliche Eleganz. Eine Vielzahl an kraftvollen Farben und attraktiven Reifen-/Räderkombinationen in den Größen 17 bis 20 Zoll unterstreicht das Design.

Die Werte für Kraftstoffverbrauch und CO<sub>2</sub>-Emissionen finden Sie ab Seite 120.







Die abfallenden, präzisen Linien der ausdrucksstarken Front und die dreidimensional herausgearbeitete Motorhaube signalisieren Entschlossenheit und geben dem A5 Coupé überzeugenden Stand. Der neu interpretierte Singleframe beeindruckt mit skulpturalen Querstreben, die ihn plastischer erscheinen lassen. Die Frontscheinwerfer wurden neu geformt. Die optionalen Xenon plus-Scheinwerfer verfügen zusätzlich über ein neues, markantes LED-Tagfahrlichtband. Die Nebelscheinwerfer wurden überarbeitet und in das neue hochglänzende Blade eingebunden. Die neu gestalteten Heckleuchten verbinden elegant die Seite mit dem Heck; die Schulterlinie geht durch sie hindurch und endet in einer klaren Stoßfängerkante.

Die Werte für Kraftstoffverbrauch und CO<sub>2</sub>-Emissionen finden Sie ab Seite 120.



Das A5 Coupé sieht nicht nur sportlich aus – auch seine inneren Werte überzeugen mit Dynamik. Der permanente Allradantrieb quattro® mit radselektiver Momentensteuerung und selbstsperrendem Mittendifferenzial hält Sie souveräner in der Spur. Auf Wunsch ist quattro auch mit Sportdifferenzial erhältlich.

Das A5 Coupé ist äußerst effizient: Die hochaufgeladenen Einspritzmotoren gehören zu den derzeit sparsamsten und saubersten weltweit. Zwei Benziner und vier Dieselmotoren, alle mit Start-Stop-System und Rekuperation und mit bis zu 180 kW ausgestattet, warten nur auf einen – auf Sie.

Die neue, serienmäßige elektromechanische Servolenkung arbeitet geschwindigkeitsabhängig und sorgt für mehr Lenkpräzision und größeren Lenkkomfort. Darüber hinaus benötigt sie nur Kraftstoff, wenn Sie aktiv Lenkunterstützung anfordern.

Die Werte für Kraftstoffverbrauch und CO<sub>2</sub>-Emissionen finden Sie ab Seite 120.









Eine Vielzahl von innovativen und fortschrittlichen Assistenzsystemen erhöht die Sicherheit und den Komfort. Zum Beispiel warnt Sie Audi active lane assist beim unabsichtlichen Verlassen einer Fahrspur, während adaptive cruise control den Abstand zu Ihrem Vordermann regelt – unter bestimmten Voraussetzungen sogar bis zum kompletten Stillstand. Audi drive select lässt Sie so fahren, wie Sie sich gerade fühlen – eher komfortabel oder eher sportlich. Mit dem System kann auf Wunsch unter anderem die Dynamiklenkung\* bestellt werden, die sich dem jeweils gewählten Modus anpasst und so entweder für ein ruhigeres Fahrverhalten oder schnellere Umsetzung Ihrer Lenkbefehle sorgt.

Die Werte für Kraftstoffverbrauch und CO<sub>2</sub>-Emissionen finden Sie ab Seite 120.

\*Über den genauen Einsatztermin informieren Sie sich bitte bei Ihrem Audi Partner.









Der Innenraum strahlt Eleganz und Sportlichkeit aus. Die Architektur ist harmonisch und schafft eine lebendige Atmosphäre. Ausgewählte Materialien betonen die hohe Verarbeitungsqualität, die Sie sehen und vor allem spüren werden. Das serienmäßige Sportlederlenkrad im 3-Speichen-Design liegt griffig in der Hand, genau wie der mit Leder bezogene, ergonomisch geformte Schalt- oder Wählhebelknopf.

Weiterentwickelt wurde die optionale MMI® Navigation plus. Bedienbar über den MMI®-Knopf mit integriertem Joystick, verfügt sie u. a. über ein hochwertiges 7-Zoll-Farbdisplay, eine 3D-Kartendarstellung und eine Festplatte für Ihre persönlichen Musik- und Mediendateien.

Auf Wunsch steht Ihnen in Verbindung mit dem Bluetooth-Autotelefon online eine Vielzahl von Audi connect-Dienstleistungen zur Verfügung. Dazu zählen beispielsweise ein fahrzeugeigener WLAN-Hotspot, die Navigation mithilfe von Google Earth-Bildern oder die Verkehrsinformationen online. Mehr dazu finden Sie auf Seite 67 und ab Seite 109 unter Infotainment und Audi connect.

Die Werte für Kraftstoffverbrauch und CO<sub>2</sub>-Emissionen finden Sie ab Seite 120.

Was immer Sie im Audi A5 Coupé vorhaben – Sie werden jede Sekunde genießen. Zum Beispiel die komfortablen Sitze, die ganz nach Ihren Wünschen bezogen sind: mit exklusiven Stoffen, feinstem Leder oder einer hochwertigen Alcantara/Leder-Kombination. Auf Wunsch können Sie auf dem belüft- und beheizbaren Klimakomfortsitz vorn Platz nehmen. Ein großzügiges, elektrisches Panorama-Ausstelldach mit Sonnenrollo ist optional erhältlich und macht die Fahrt für alle Passagiere noch angenehmer.

Die Werte für Kraftstoffverbrauch und CO<sub>2</sub>-Emissionen finden Sie ab Seite 120.







IN A 5510

The background of the advertisement is a dynamic, abstract image of red and white light streaks, suggesting speed and motion. A prominent red diagonal line cuts across the upper right portion of the image, separating the background from the text area.

## Eine neue Form der Sportlichkeit.

Ein Auto, in dem der Gedanke „Sport“ in eine klassische Form gebracht wurde – das Audi S5 Coupé. Es ist mehr als Metall und Technik. Es ist fassbar gewordene Dynamik. Ein Sportwagen, dessen Linien wie geschliffen wirken. Durch das neue Motorenkonzept eine Herausforderung an jede Straße. Noch präziser. Noch schärfer. Noch kraftvoller. Bewundern Sie es. Und dann: Steigen Sie ein.

Die Werte für Kraftstoffverbrauch und CO<sub>2</sub>-Emissionen finden Sie ab Seite 120.

# S5

Audi S5 Coupé



Das Audi S5 Coupé liegt förmlich auf der Straße: Verstärkte Stabilisatoren und eine straffere Feder-Dämpfer-Abstimmung machen es möglich. Durch die breite Spur und den großen Radstand ist eine hervorragende Spurtreue gegeben.

Das Gaspedal benötigt nur eine kurze Aufforderung: Sechs turboaufgeladene Zylinder sprechen zügig an und rufen 245 kW Leistung ab. Die TFSI®-Technologie sorgt dafür, dass Sie nicht nur schneller, sondern auch effizienter vorankommen. Der Hubraum von weniger als 3 Litern macht das Aggregat leicht und sportlich und erzeugt 440 Nm, womit Sie bis auf 250 km/h (abgeregelt) beschleunigen können. Kurz gesagt: mehr Kraft für Ihren Motor – mehr Spaß auf der Straße.

Die Werte für Kraftstoffverbrauch und CO<sub>2</sub>-Emissionen finden Sie ab Seite 120.



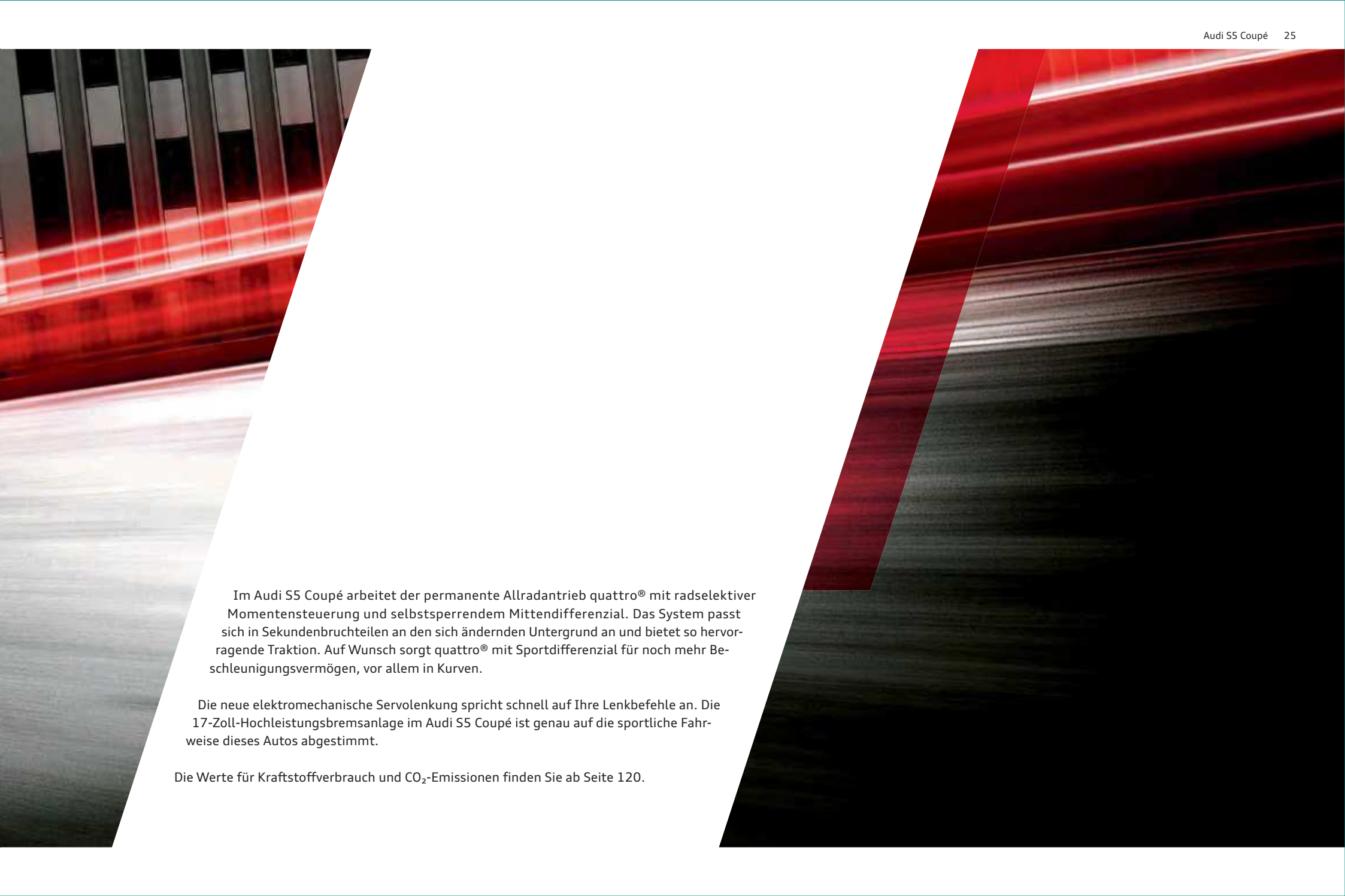

The background of the page features a blurred image of an Audi S5 Coupé driving on a road. The car is positioned in the lower right quadrant, moving towards the left. The background is a mix of dark and light tones, suggesting a road surface and possibly a bridge or overpass structure. The overall aesthetic is dynamic and sporty, with a focus on motion and speed.

Im Audi S5 Coupé arbeitet der permanente Allradantrieb quattro® mit radselektiver Momentensteuerung und selbstsperrendem Mittendifferenzial. Das System passt sich in Sekundenbruchteilen an den sich ändernden Untergrund an und bietet so hervorragende Traktion. Auf Wunsch sorgt quattro® mit Sportdifferenzial für noch mehr Beschleunigungsvermögen, vor allem in Kurven.

Die neue elektromechanische Servolenkung spricht schnell auf Ihre Lenkbefehle an. Die 17-Zoll-Hochleistungsbremsanlage im Audi S5 Coupé ist genau auf die sportliche Fahrweise dieses Autos abgestimmt.

Die Werte für Kraftstoffverbrauch und CO<sub>2</sub>-Emissionen finden Sie ab Seite 120.



Es dauert nur einen einzigen Augenblick, bis das Audi S5 Coupé überzeugt. Die langgezogenen Linien der Seitenpartie wirken geduckt, das flache Dach lässt das Coupé wie auf dem Sprung erscheinen. Die serienmäßigen 18-Zoll-Aluminium-Gussräder verstärken den athletischen Eindruck. Ein Wimpernschlag, und schon ist das Audi S5 Coupé auf und davon.

Die Werte für Kraftstoffverbrauch und CO<sub>2</sub>-Emissionen finden Sie ab Seite 120.







Der neu gestaltete Audi Singleframe mit dem S5-Schriftzug blitzt im Licht, der Stoßfänger lenkt den Blick nach unten zu den in Aluminiumoptik gefassten Nebelscheinwerfern. Von den vorderen Bremssätteln funkelt der S5-Schriftzug durch die Radspeichen. Die Xenon-Scheinwerfer sind mit einem neuen LED-Tagfahrlichtband ausgestattet. Und das neu interpretierte Heck ist kein Abschluss, sondern eine Ansage: Die vier ovalen Doppelendrohre signalisieren Kraft, die klar definierte Abrisskante Konsequenz.





An Bord des Audi S5 Coupé herrscht pure Sportlichkeit: durch die optionalen S-Sportsitze vorn mit S5-Prägung, Sitzheizung vorn und elektrischer Sitzverstellung sowie das Multifunktions-Sportlederlenkrad mit S5-Emblem und Schaltwippen in Aluminiumoptik. Der Innenraum ist großzügig-komfortabel. Der Dachhimmel in Schwarz oder optional in Mondsilber schafft eine gespannt-dynamische Atmosphäre. Hochwertige Dekoreinlagen in Aluminium matt gebürstet, Klavierlack schwarz, Carbon Atlas, Edelstahlgewebe oder Birkemaserholz grau setzen faszinierende Akzente. Die ergonomisch angeordneten Instrumente machen ihre Bedienung ganz einfach. Es scheint, als wären Sie nie ein anderes Auto gefahren.

Die Werte für Kraftstoffverbrauch und CO<sub>2</sub>-Emissionen finden Sie ab Seite 120.







## Mehr Erlebnis: ein neues Fahrgefühl.

Es gibt Momente, die haben Sie schon vielfach erlebt. Und doch fühlen sie sich plötzlich an wie neu. Weil alles auf einmal intensiver wirkt. Weil Sie mehr fühlen und mehr erleben als sonst.

Eine Fahrt im neuen A5 Cabriolet ist ein solcher Moment. Weil Sie Gewohntes gegen Ungewöhnliches tauschen. Und erkennen, dass es nicht einfach ein neues Cabriolet ist. Sondern ein neues Fahrgefühl.

Die Werte für Kraftstoffverbrauch und CO<sub>2</sub>-Emissionen finden Sie ab Seite 120.

# A5

Audi A5 Cabriolet





Die erste aufregende Fahrt machen Ihre Augen. Wenn sie die Silhouette des neuen Audi A5 Cabriolet erfassen. Seinen langen Radstand. Die gestreckte Motorhaube. Die kurzen Überhänge. Details, die den athletischen Coupé-Charakter ebenso unterstreichen wie die markante Linienführung.

Ein unverwechselbarer Auftritt mit dem vollautomatischen Stoffverdeck: Sowohl offen als auch geschlossen zeichnet es sich durch hohen Komfort und durchdachte Details aus. So dauert es gerade einmal 15 Sekunden, bis es Platz für Sommerfrische macht. Bis zu einer Geschwindigkeit von 50 km/h lässt sich das Verdeck auch während der Fahrt bedienen. Noch beeindruckender ist lediglich das optionale Akustikverdeck. Es reduziert Geräusche im geschlossenen Zustand so effektiv, dass Sie sich voll und ganz auf Ihr Fahrerlebnis konzentrieren können.

Die Werte für Kraftstoffverbrauch und CO<sub>2</sub>-Emissionen finden Sie ab Seite 120.

Mit den äußerst effizienten TFSI®- und TDI-Motoren des Audi A5 Cabriolet gelingt es schnell, den Alltag hinter sich zu lassen und Neues zu entdecken. Enorme Durchzugsstärke und Kraftreserven zeichnen die Triebwerke ebenso aus wie Laufruhe und Effizienz. In jedem der Motoren steckt dabei gebündelte Ingenieurskraft.

In Kurven spürt man den athletischen Charakter besonders deutlich. Verantwortlich dafür ist unter anderem der auf Wunsch erhältliche Allradantrieb quattro® mit radselektiver Momentensteuerung und selbstsperrendem Mittendifferenzial, der die Antriebskräfte variabel verteilt. Die neue elektromechanische Servolenkung unterstützt Sie mit hoher Kurvendynamik sowie Stabilität auf der Geraden.

Die Werte für Kraftstoffverbrauch und CO<sub>2</sub>-Emissionen finden Sie ab Seite 120.









Die neu gestalteten, optionalen Xenon-Scheinwerfer mit LED-Tagfahrlichtband geben dem Audi A5 Cabriolet einen entschlossenen Ausdruck. Die markante Frontpartie und die horizontale Linienführung am Heck unterstützen diesen Eindruck. Exklusivität bleibt nicht auf der Strecke: Akzentuierte Hochglanzelemente betonen die Individualität und machen so aus jedem Stopp puren Genuss.

Die Werte für Kraftstoffverbrauch und CO<sub>2</sub>-Emissionen finden Sie ab Seite 120.

Es sind die intensiven Fahrmomente, die das Audi A5 Cabriolet so einladend machen und im Innenraum ihren Ausdruck finden. Mit einem Blick erfassen Sie den enormen Anspruch an Exklusivität, Design und Technik. Und an Ihren Komfort: Auf Wunsch beheiz- und belüftbare Klimakomfortsitze vorn und eine Kopfraumheizung vorn sorgen für eine entspannte Fahrt. Der automatische Gurtbringer sowie die optionalen, in die Rücksitzbank integrierten Getränkehalter machen die Reise noch angenehmer.

Die Werte für Kraftstoffverbrauch und CO<sub>2</sub>-Emissionen finden Sie ab Seite 120.







Hochwertige Materialien schaffen eine souveräne Atmosphäre und betonen die hohe Verarbeitungsqualität. Jedes Detail ist ergonomisch auf den Fahrer zugeschnitten – wie die optionale MMI® Navigation plus. Über das hochauflösende Farbdisplay navigieren Sie mithilfe einer 3D-Kartendarstellung – in Verbindung mit dem Bluetooth-Autotelefon online sogar mittels Google-Earth-Bildern – zu Ihrem Ziel. Zugleich können Sie die integrierte Festplatte für Ihre Musik- und Videodateien nutzen. Für den Fall, dass Sie nicht nur Fahrtwind und Landschaft genießen wollen.

Die Werte für Kraftstoffverbrauch und CO<sub>2</sub>-Emissionen finden Sie ab Seite 120.







## Kann mehr. Wenn Sie wollen.

Was macht das Audi S5 Cabriolet aus? Dass es jeden Sommer zum Erlebnis macht, weil es sich herausfordernder fahren lässt. Mit einem starken Motor und seiner absolut athletischen Abstimmung ist es nahezu so agil wie ein reinrassiger Sportwagen. Deswegen kann es mehr. Deswegen ist es: das S5 Cabriolet.

Die Werte für Kraftstoffverbrauch und CO<sub>2</sub>-Emissionen finden Sie ab Seite 120.

# S5

Audi S5 Cabriolet

Mit dem S5 Cabriolet haben Sie täglich die Wahl: Wie wollen Sie Spaß haben? Ist es ein Tag, um den permanenten Allradantrieb quattro® zu testen? Oder um die Hochleistungsbremisanlage mit innenbelüfteten Brems scheiben zu reizen? Oder um die 245 kW des V6-TFSI-Motors zu fahren und zu spüren, wie hervorragend sich das S-Sportfahrwerk mit Ihrer Lieblingsstrecke versteht? Dann erhöhen Sie die Drehzahl und machen Sie Bekanntschaft mit den Sportler-Genen des S5 Cabriolet. Ganz gleich, nach welcher Art Spaß Ihnen der Sinn steht: Sie werden reichlich davon haben.

Die Werte für Kraftstoffverbrauch und CO<sub>2</sub>-Emissionen finden Sie ab Seite 120.









Mit dem S5 Cabriolet können Sie nicht nur herrlich Zeit verbringen, sondern auch spielend wiedergutmachen. Die natürliche Dynamik des S5 Cabriolet können Sie mit dem optionalen Audi drive select zusätzlich Ihrem persönlichen Fahrstil anpassen. Mit dem neuen Modus efficiency sind Sie sogar besonders sparsam unterwegs. Gleichzeitig sorgen verschiedene optionale Systeme für Ihre Sicherheit: Audi active lane assist warnt Sie beim unbeabsichtigten Verlassen Ihrer Fahrspur, während adaptive cruise control durch automatisches Bremsen und Beschleunigen den Abstand zum vorausfahrenden Fahrzeug regelt – gegebenenfalls sogar bis zum kompletten Stillstand. Und die neue elektromechanische Lenkung reagiert blitzschnell und effizient auf Ihre Lenkbefehle.

Die Werte für Kraftstoffverbrauch und CO<sub>2</sub>-Emissionen finden Sie ab Seite 120.

Ein hohes Maß an Sportlichkeit – bei jeder Fahrt. Die langgezogene Silhouette beginnt mit der neu gestalteten Front: Markante Xenon-Scheinwerfer mit neuem LED-Tagfahrlichtband machen sofort auf den herausfordernden Charakter des S5 Cabriolet aufmerksam. Ovale Doppelendrohre sowie die LED-Heckleuchten fangen den Blick ein. Ein langer Radstand, kurze Überhänge und das rote S5-Emblem im Singleframe signalisieren Leistungsbereitschaft. Das serienmäßige Akustikverdeck vervollständigt die aerodynamische Silhouette.

Die Werte für Kraftstoffverbrauch und CO<sub>2</sub>-Emissionen finden Sie ab Seite 120.









Die Werte für Kraftstoffverbrauch und CO<sub>2</sub>-Emissionen finden Sie ab Seite 120.



Teilen Sie Ihr Fahrerlebnis, auch auf die Gefahr hin, dass Ihre Mitfahrer nie mehr aussteigen möchten: Herausragender Komfort und exzellente Verarbeitung sorgen auf vier vollwertigen Plätzen für höchsten Cabriolet-Genuss. Der Kofferraum bietet ein Ladevolumen von 320 l bei geöffnetem und 380 l bei geschlossenem Verdeck. Durch das Umklappen der Rücksitzlehne und die Durchlademöglichkeit vergrößern Sie das Volumen sogar auf 750 l. Bei aller Vernunft kommt der Spaß nicht zu kurz: vor allem nicht, wenn Sie sich für die optionale MMI® Navigation plus entscheiden. Zusammen mit den Audi connect-Diensten und dem optionalen Bluetooth-Autotelefon online stehen Ihnen Kommunikations- und Navigationsfunktionen wie Google Earth oder die Google-Point-of-Interest-Suche (POI-Suche) zur Verfügung. Die Alcantara/Leder-Kombination, das Multifunktions-Sportlederlenkrad im 3 Speichen-Design mit Schaltwippen in Aluminiumoptik und das S-spezifische Kombiinstrument spiegeln die Dynamik des Fahrzeugs auch im Innenraum wider. Wenn Sitzen jemals sportlich war, dann im S5 Cabriolet.

Die Werte für Kraftstoffverbrauch und CO<sub>2</sub>-Emissionen finden Sie ab Seite 120.

Die Abbildung zeigt optionale S-Sportsitze vorn.





**Die Motorsteuerung** berechnet die Einspritzmenge und den Zündzeitpunkt nach der Leistungsanforderung des Fahrers. Im Normalbetrieb liegt der Einspritzdruck zwischen 30 und 120 bar.

vollelektronische Kühlmittelregelung

reibleistungsreduziertes Triebwerk

Duales FSI/MPI-Einspritzsystem

Audi valvelift system und doppelte Nockenwellenverstellung

Zylinderkopf mit integrierter Abgaskühlung

Viele Stunden Entwicklungszeit. Tausende Testkilometer.  
Und warum das alles?

## Nach wenigen Sekunden werden Sie es verstehen.

Im Audi A5 Coupé und A5 Cabriolet kommt die TFSI®-Technologie zum Einsatz. Das Besondere daran: Sie verbindet die Vorteile von FSI® mit einer Aufladung, die für eine noch bessere Kraftentfaltung sorgt. Die zwei TFSI-Motoren, die Ihnen zur Verfügung stehen, sind alle mit dem sparsamen Start-Stop-System ausgestattet und erfüllen selbstverständlich die Abgasnorm EU5.

Der 1.8 TFSI verfügt über 125 kW und ein maximales Drehmoment von 320 Nm. Und gehört dabei zu den verbrauchsgünstigen Motoren seiner Klasse: Im Idealfall werden im A5 Coupé mit Handschaltung gerade einmal 5,7 l für 100 km gebraucht. Damit beschleunigt es in 7,9 Sekunden von 0 auf 100 km/h. Im A5 Cabriolet brauchen Sie 8,7 Sekunden bis zur 100-km/h-Schwelle. Der 2.0 TFSI hat mit seinen

155 kW ein maximales Drehmoment von 350 Nm. Auch er zeichnet sich durch gute Verbrauchswerte und geringe CO<sub>2</sub>-Emissionen aus und bringt Sie im A5 Coupé mit quattro® Antrieb und S tronic in 6,5 Sekunden von 0 auf 100 km/h.

Die Werte für Kraftstoffverbrauch und CO<sub>2</sub>-Emissionen finden Sie ab Seite 120.

1.8 TFSI-Aggregat





TDI: eine Revolution beginnen.  
Und sie ständig wiederholen.

---



- Abgasturbolader mit verbesserter verstellbarer Turbinengeometrie
- Hochdruckeinspritzsystem 2.000 bar
- reibungsreduziertes Aggregat
- druckgeregelte Ölpumpe
- innovatives Thermomanagement mit getrennter Kühlung für Zylinderkurbelgehäuse/Zylinderkopf

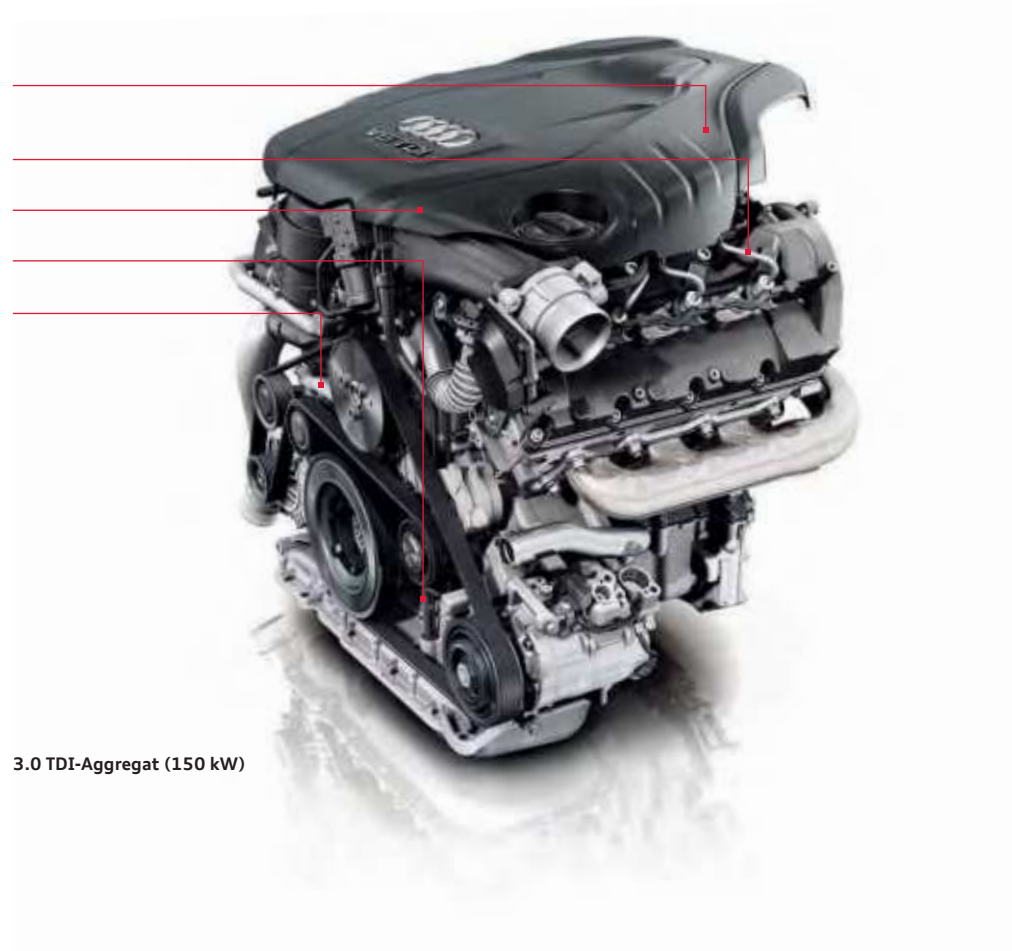

**3.0 TDI-Aggregat (150 kW)**

**Die Piezo-Injektoren** öffnen und schließen sich innerhalb von Bruchteilen von Millisekunden und spritzen mehrmals mit bis zu 2.000 bar in den Brennraum ein. Bei einem Einspritzvorgang werden teilweise winzigste Mengen von weniger als einem tausendstel Gramm eingespritzt.



**Die Voreinspritzung** führt zu einer „weichen“ Verbrennung und damit zu einer ausgezeichneten Verbrennungsakustik und einem angenehmen Motorlauf.



Jeder zweite Audi, der heute verkauft wird, ist ein Diesel. Was so selbstverständlich klingt, sorgte vor 20 Jahren für größte Aufregung: Audi revolutionierte den Markt mit dem ersten 2,5-Liter-TDI-Motor. Durch Entwicklungen wie die Common-Rail-Technologie ist TDI inzwischen noch effizienter. Piezo-Injektoren sorgen für eine feine und präzise Kraftstoffverteilung. So sind die Motoren seit dem ersten TDI sparsamer geworden, während sich die spezifische Leistung gesteigert hat. Da war es nur konse-

quent, den Dieselantrieb in den Rennsport zu schicken. Mit Erfolg: 2006 konnte Audi als Erster mit einem dieselbetriebenen Rennwagen, den Audi R 10 TDI, die 24 h von Le Mans gewinnen – und diesen Sieg mehrmals wiederholen, zuletzt 2011.

Im Audi A5 Coupé und A5 Cabriolet stehen Ihnen durchzugsstarke TDI-Motoren zur Verfügung, die mit der intelligenten Common-Rail-Technologie und dem serienmäßigen Start-Stop-System ausgerüstet

sind. Der besonders sparsame 2.0 TDI mit 130 kW ist dabei sowohl mit 6-Gang-Handschaltgetriebe als auch mit der komfortablen multitronic erhältlich. Neu ist der 3.0 TDI mit 150 kW, einer der effizientesten 6-Zylinder weltweit. Das Top-Aggregat ist der 3.0 TDI quattro mit 180 kW und S tronic. Um auf 100 km/h zu kommen, brauchen Sie mit diesem Motor im A5 Coupé gerade einmal 5,8 Sekunden, im A5 Cabriolet nur eine halbe Sekunde länger.

Die Werte für Kraftstoffverbrauch und CO<sub>2</sub>-Emissionen finden Sie ab Seite 120.

Warum der Audi A5 und S5  
so gut zu Ihnen passen?  
Weil sie sich so gut auf  
Sie einstellen.

Audi drive select.



individual



dynamic



auto



efficiency

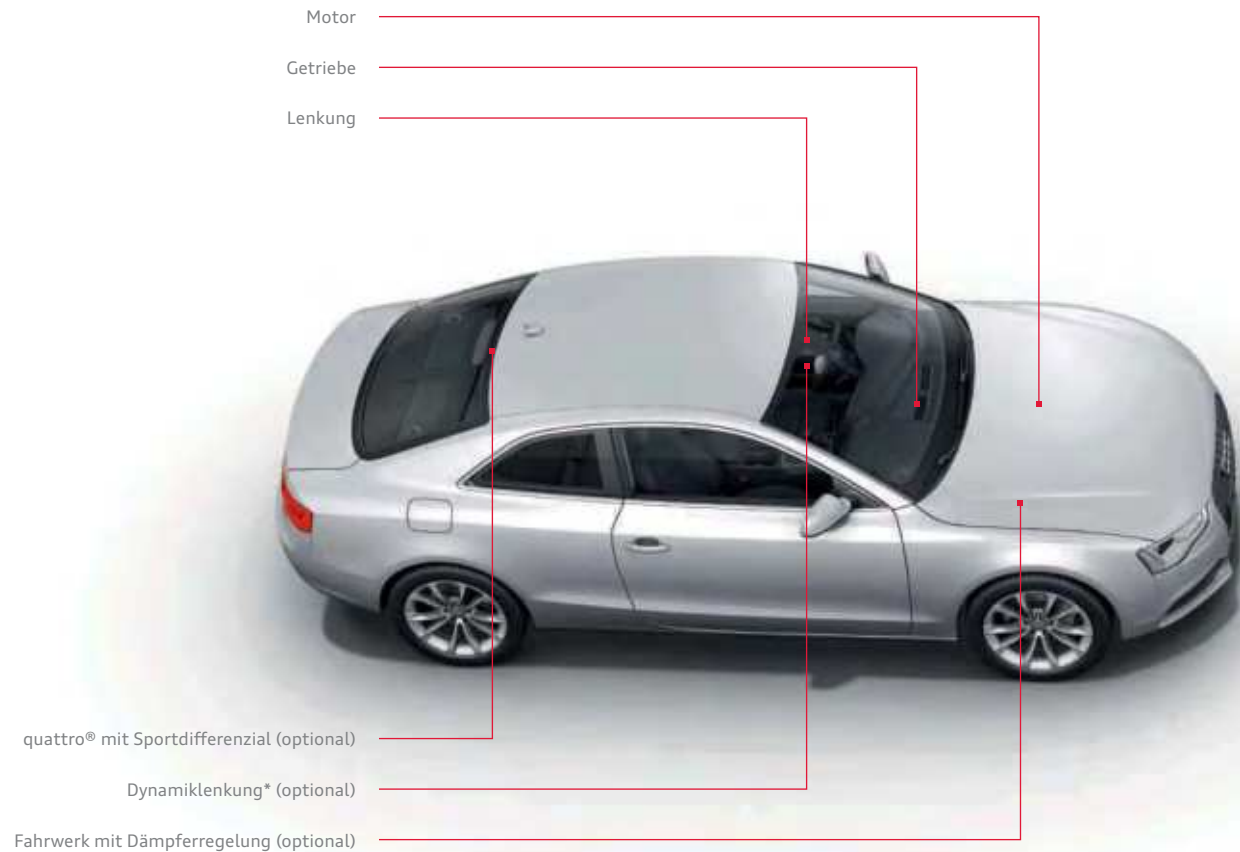

Jeder definiert Fahrdynamik anders. Wir definieren sie so: Fahren Sie genau so, wie Sie sich fühlen. Mit dem optionalen Audi drive select können Sie einzelne Fahrzeugkomponenten per Tastendruck beeinflussen und so den Charakter Ihres Audi verändern.

Ihnen stehen bis zu fünf Modi zur Verfügung: efficiency, comfort, dynamic, auto und in Verbindung mit einem der optionalen MMI®-Navigationssysteme der Modus individual, mit dem Sie selbst bestimmen können, welche der an-

gebundenen Fahrzeugkomponenten sich wie verhalten sollen. Der Modus comfort eignet sich besonders, wenn Sie weite Strecken möglichst entspannt zurücklegen wollen. Der Modus auto bietet in seiner Gesamtheit ein komfortables, aber dennoch sportliches Fahrgefühl. Für betont sportliches Fahren, zum Beispiel auf kurvenreichen Strecken, bietet sich der Modus dynamic an. Der Modus efficiency ermöglicht wiederum ein verbrauchsverbessertes Fahren. Als integraler Bestandteil von Audi drive select zeichnet er sich durch ein bei Automatikgetrieben geändertes

Schaltprogramm sowie einen energieverbesserten Betrieb aus.

Die Fahrzeugabstimmung in jedem Modus ist abhängig von der Ausstattung. Serienmäßig beeinflusst Audi drive select den Motor, das Getriebe und die Lenkung. Zusätzlich können Sie u. a. – falls vorhanden – das Fahrwerk mit Dämpferregelung, die Dynamiklenkung\* und das quattro® mit Sportdifferenzial beeinflussen. Motor und Getriebe reagieren je nach Modus spontaner oder ausgewogener auf Gaspedalbewegungen. Des Weiteren

verschieben sich bei Fahrzeugen mit Automatikgetrieben die Drehzahlen, bei denen Gangwechsel stattfinden – im Modus dynamic erst bei höheren Drehzahlen, im Modus comfort bereits bei niedrigen. Zusätzlich kann die Lenkung von sportlich straff bis komfortabel an die Fahrsituation angepasst werden. quattro mit Sportdifferenzial verteilt die Antriebskräfte variabel an der Hinterachse, um ein hohes Maß an Agilität und Beschleunigungsvermögen bei Kurvenfahrten zu erzielen.

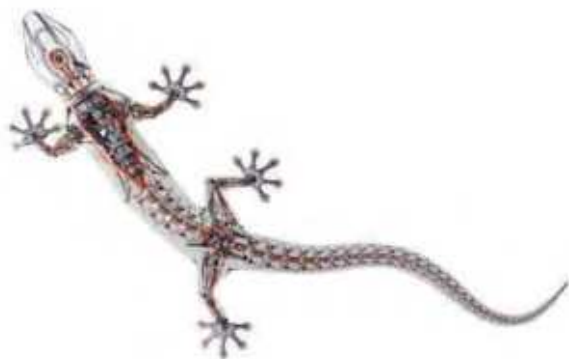

## Mit quattro® haben wir eines der besten Allradsysteme der Welt erfunden.

### Natürlich war uns das nicht genug.

quattro® ist ein permanenter Allradantrieb. Verlieren die Räder einer Fahrzeugachse die Straßenhaftung und drohen durchzudrehen, so wird die Antriebskraft auf die andere Achse umgeleitet – automatisch und permanent verteilt durch das Mittendifferenzial. Die Grundverteilung liegt bei 40:60 – dabei kommen 40 % der Antriebskraft von der Vorderachse, 60 % von der hinteren. Der Vorteil: bessere Traktion bei Beschleunigung und mehr Sicherheit dank außergewöhnlicher Bodenhaftung. So viel zur Technik. Doch was quattro einzigartig macht, ist wohl das Gefühl. „Als würde

man auf der Straße kleben“, sagen manche Kunden. Wir formulieren es so: quattro bringt mehr Gefühl für die Straße und dadurch mehr Sicherheit.

Das optionale quattro® mit Sportdifferenzial verstärkt dieses unnachahmliche quattro Gefühl noch. Beim Anlenken und in Kurven neigen Fahrzeuge zum Untersteuern. Das ist ein gewöhnlicher physikalischer Prozess: Ein beweglicher Körper widersetzt sich einer Richtungsänderung. Die elastischen Reifen und die Fahrwerkslager verspannen sich, bis das Fahrzeug der neuen Richtung folgt. Beim

Beschleunigen in der Kurve wird die Vorderachse entlastet und kann so weniger Querkraft am Reifen übertragen – das Fahrzeug untersteuert. Mit dem Sportdifferenzial an der Hinterachse wird dieser Tendenz wesentlich entgegengesteuert.

Denn das quattro Hinterachsdifferenzial wurde links und rechts jeweils um eine Überlagerungseinheit mit zwei Verzahnungsstufen erweitert. Sie sorgen dafür, dass die einzelnen Räder der Hinterachse ein unterschiedliches Antriebsmoment erhalten. Ein elektrohydraulischer Aktuator betätigt

die Kupplungen. Abhängig zum Beispiel von Lenkwinkel, Querschleunigung, Gierwinkel und Fahrgeschwindigkeit errechnet das Steuergerät die für die Fahrsituation passende Verteilung der Radmomente. So dirigiert es beim Anlenken oder beim Beschleunigen in einer Kurve die Kraft gezielt zum kurvenäußeren Hinterrad. Der Effekt: Das Auto wird von der Antriebskraft quasi in die Kurve hineingedrückt und folgt dem Winkel der Vorderräder. Die links und rechts unterschiedlichen Antriebskräfte lenken mit, die bisher üblichen Korrekturen am Lenkrad sind fast nicht mehr nötig.

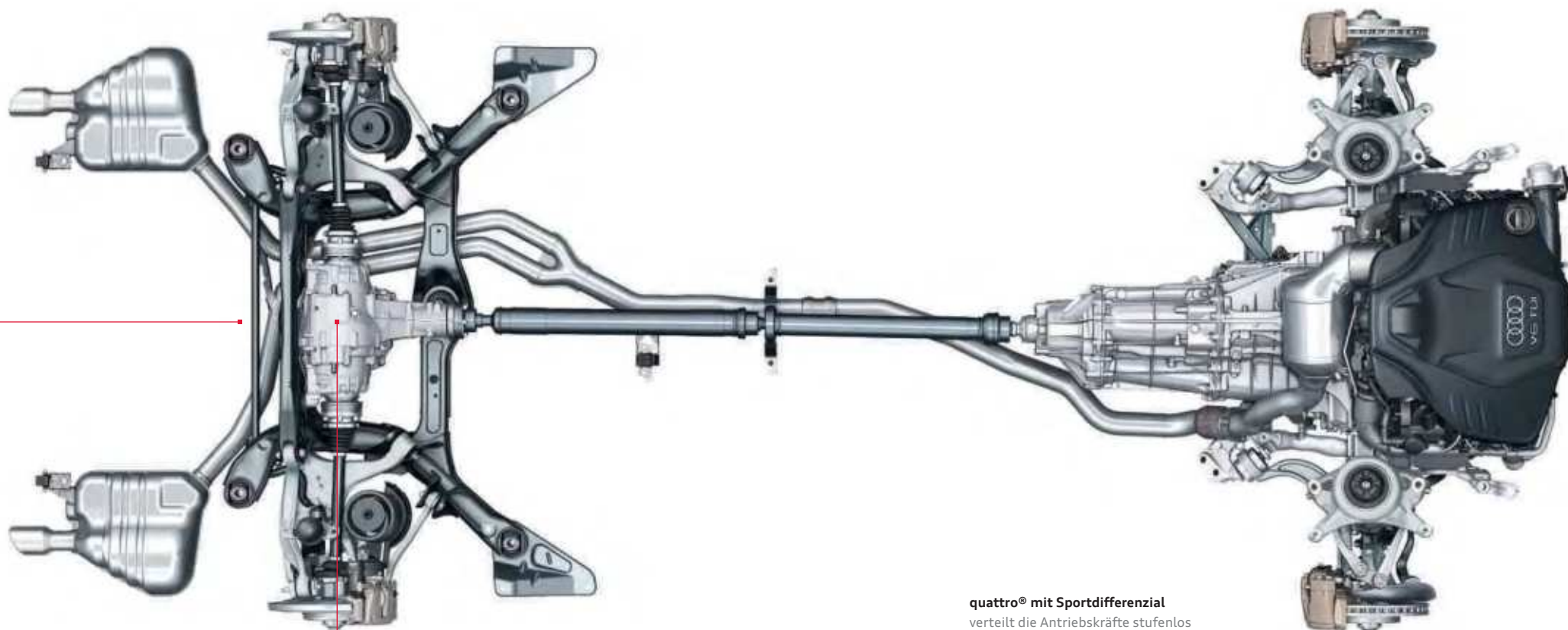

**quattro® mit Sportdifferential**  
verteilt die Antriebskräfte stufenlos  
variabel zwischen den Hinterrädern  
und sorgt in Kurven für hohe Agilität  
und eine begeisternde Fahrdynamik.

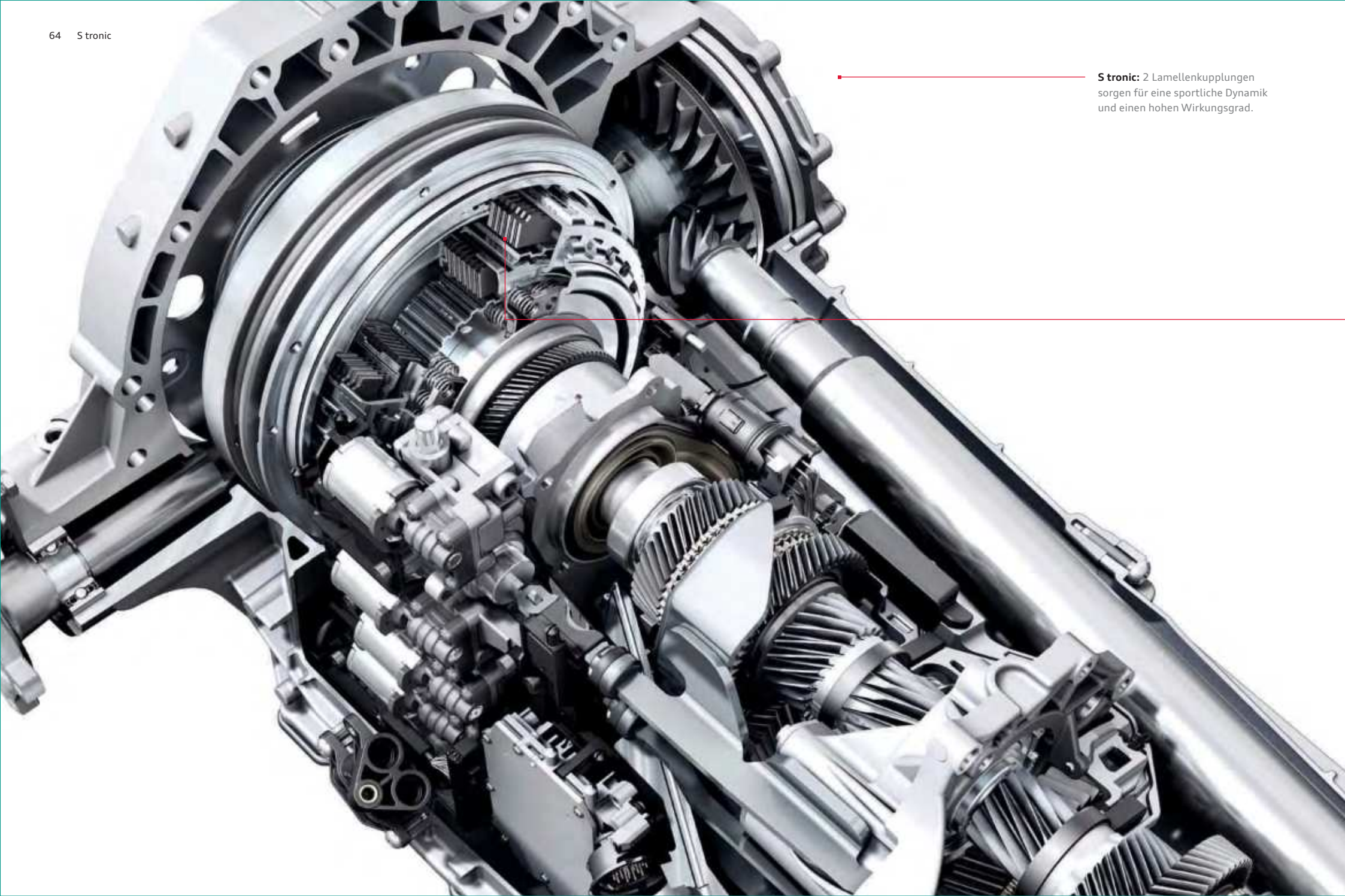

**S tronic:** 2 Lamellenkupplungen sorgen für eine sportliche Dynamik und einen hohen Wirkungsgrad.

# Was bringen zwei Kupplungen?

Doppelte Ersparnis: Zeit und Energie.

Das 7-Gang-Doppelkupplungsgetriebe ermöglicht schnelles Schalten nahezu ohne spürbare Zugkraftunterbrechung und ist besonders effizient.

Bereits 1985 testete Walter Röhrl diese Technik im Sport quattro S1 – und zeigte sich enthusiastisch. Begeisterung, die Audi Fahrer bis heute mit ihm teilen. Denn die moderne S tronic wechselt die Gänge blitzschnell. Dafür integriert sie zwei Lamellenkupplungen, die unterschiedliche Gänge bedienen. Eine große Kupplung überträgt das Drehmoment mittels einer Vollwelle auf die Zahnräder der ungeraden Gänge. Eine zweite Kupplung versorgt über eine Hohlwelle die geraden Gänge. Die

beiden Teilgetriebe sind permanent aktiv, aber nur eines ist über die geschlossene Kupplung kraftschlüssig mit dem Motor verbunden. Wenn der Fahrer beispielsweise im dritten Gang beschleunigt, ist im zweiten Teilgetriebe der vierte Gang bereits eingelegt. Der Schaltvorgang erfolgt sehr schnell durch das Wechseln der Kupplungen – Kupplung eins öffnet sich, während Kupplung zwei sich schließt. Der Gangwechsel dauert nur wenige Hundertstelsekunden und vollzieht sich quasi ohne Unterbrechung der Zugkraft. Er läuft so fließend und komfortabel ab, dass ihn der Fahrer kaum wahrnimmt.

Egal ob der Fahrer den vollautomatischen Modus mit den Programmen D (Drive) und S (Sport) wählt oder die Gänge beispielsweise per Hand mittels der optionalen Schaltwippen wechselt – das Schaltgefühl ist präzise und extrem sportlich. Bei aller Dynamik ist die S tronic aber auch noch sehr effizient. Denn durch ihren hohen Wirkungsgrad kann sie helfen, den Kraftstoffverbrauch und die Schadstoffemissionen zu reduzieren.

Die Werte für Kraftstoffverbrauch und CO<sub>2</sub>-Emissionen finden Sie ab Seite 120.



**Radio:** Der integrierte Radioempfänger ist für UKW, LW und MW ausgelegt und liefert optional auch Digitalradio mit ständig aktualisierter Senderliste.



**Media:** Anzeige verfügbarer Medienquellen wie Jukebox, eingeleger SDHC-Karten, Audi music interface oder CDs und DVDs; Anzeige optionaler TV-Tuner



**Telefon/Bluetooth:** Die optional erhältliche Handyvorbereitung (Bluetooth) bzw. das Bluetooth-Autotelefon online verfügt über einen Auswahlbildschirm mit Anruflisten, Adressbuch und einer Wähleroberfläche als Starteinstellung.



**Car:** Diese Funktion ermöglicht Ihnen das direkte Ansteuern von Fahrerassistenzsystemen, Fahrzeugeinstellungen, Klima- und Service-Funktionen.



## Folgen Sie Ihrer Intuition – Sie werden richtig ankommen.

Unserem Anspruch „Vorsprung durch Technik“ versuchen wir in jedem Bereich eines Audi gerecht zu werden – zum Beispiel beim weiterentwickelten MMI® – Multi Media Interface. Mit dem MMI bedienen Sie eine Vielzahl von Medien im Auto, Navigation und weitere Komfortfunktionen.

Bisher war die Bedienung des MMI einfach – mit der neuen MMI® Navigation plus ist sie jetzt noch einfacher, denn eine reduzierte Tastenanzahl bringt mehr Übersicht. Alle sechs sogenannten Hardkeys, zum Beispiel für Telefon oder Navigation, liegen am zentralen Dreh-/Drück-Steller – für intuitives Bedienen. Die Tasten für Radio und Media sind sinnvoll beim Lautstärkeregler angeordnet.

In Verbindung mit Bluetooth-Autotelefon online stehen Ihnen u. a. Google-Earth-Bilder zur Navigation zur Verfügung. Die Google-Point-of-Interest-Suche bringt Sie zu Restaurants, Sehenswürdigkeiten oder anderen Zielen, die für Sie individuell interessant sind. Und für noch mehr Musikgenuss sorgt auf Wunsch der digitale Radioempfang DAB.

Im A5/S5 Coupé können Sie bei allen Navigationssystemen übrigens auch per Spracheingabe navigieren und gelangen so entspannter an Ihr Ziel.





**Verkehrsinformation online:** mit detaillierten Verkehrsflussinformationen in der Navigationskarte, schnellerer Information über Stautestehung und -auflösung, höherer Abdeckung des Straßennetzes (z. B. auch Bundes- und Landstraßen)

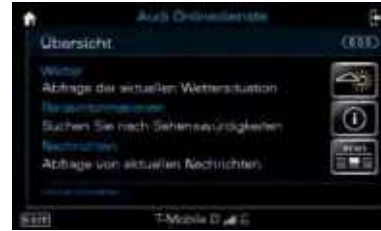

**Reiseinformationen/Wetter und Nachrichten online:** mit Audi connect auch unterwegs bestens informiert sein. Renommierte nationale und internationale Redaktionen stellen Texte und Bilder zum aktuellen Weltgeschehen zur Verfügung. Und sofern der jeweilige Anbieter das Angebot unterstützt, werden die Nachrichten in der gewählten Sprache in der MMI Navigation plus ausgegeben.



**Navigation/Google-Suche:** Per UMTS-Modul kann anhand realitätsgetreuer Google-Earth-Bilder navigiert werden. Hochauflösende Luft- und Satellitenbilder machen die Orientierung ganz einfach. Mit der Google-Point-of-Interest-Suche mit Sprachbedienung ist Freitext- und Stichwortsuche möglich; Sie finden detaillierte Tipps zu Reisezielen. (Keine Sprachbedienung im A5 Cabriolet/S5 Cabriolet.) Mit myAudi oder Google Maps erstellen Sie individuelle Navigationsziele am heimischen Rechner und schicken sie an Ihr Fahrzeug. Bei Fahrtantritt werden sie in die MMI® Navigation plus geladen.

# Mit Audi connect immer online. Auch auf der Straße.

Mobile Informationsdienste: die ultimative Verbindung. Direkt aus dem Internet: mit Audi connect bequem im MMI® über Google nach beliebigen Sonderzielen suchen, die neuesten Nachrichten und die aktuelle Wettervorhersage für das geplante Navigationsziel abrufen. Die Datenübertragung läuft über das UMTS-Modul des Bluetooth-Autotelefon online, das optional zur MMI®

Navigation plus bestellbar ist. Eine Weltneuheit ist der WLAN-Hotspot, auf Wunsch ab Werk. Mit Laptop, iPad oder Netbook können Sie wichtige Informationen, Daten und E-Mails ebenso komfortabel abrufen wie im heimischen Büro. Die Kommunikation mit dem Internet erfolgt mittels eines fahrzeugeigenen UMTS-Moduls über die Dachantenne.

# Weil sie etwas ganz Besonderes schützen, kommen für die Sicherheit unsere außergewöhnlichsten Mitarbeiter zum Einsatz.



Zur Entwicklung eines Neufahrzeugs gehört eine Vielzahl von Crashtests. Zunächst virtuell am Computer, dann schließlich mit dem realen Auto in den Hallen der Audi Sicherheit. Unsere Ingenieure werten nicht nur die eigenen Testreihen aus, sondern auch reale Unfälle, die die Unfallforscher und Wissenschaftler der Audi Accident Research Unit (AARU) aufnehmen. Sie wurde 1998 gegründet und arbei-

tet mit Polizei und Ärzten zusammen, um möglichst genaue Kenntnisse über Unfälle zu erhalten. Mithilfe dieser Informationen werden unsere Testreihen immer mehr verfeinert.

In den A5- und S5-Modellen arbeiten viele Sicherheitsfeatures sinnvoll zusammen. Im Falle eines Unfalls werden Motor und Kraftstoffzufuhr sofort

ausgeschaltet, die Türverriegelung geöffnet und das Warnblinklicht aktiviert. Im Inneren sind die Fahrzeuge mit einem Airbagsystem ausgestattet: Adaptiver Fullsize-Fahrer- und -Beifahrerairbag mit Sitzpositionserkennung, Seitenairbags vorn und ein Kopfairbagsystem<sup>1</sup> sind serienmäßig. Die Vordersitze sind zudem mit Gurtstraffern<sup>2</sup> und Gurtkraftbegrenzern ausgerüstet, und die beson-

dere Sitzstruktur erschwert ein Durchrutschen unter den Sicherheitsgurt. Die hochsteife Fahrgastzelle aus Qualitätsstahl mit verbessertem Deformationsverhalten bietet sehr guten Schutz.

<sup>1</sup> Kopfairbagsystem nur bei A5/S5 Coupé verfügbar. <sup>2</sup> Gurtstraffer bei A5/S5 Cabriolet auch hinten vorhanden.

Der Audi A5 verfügt nicht nur über viele technische Innovationen, sondern auf Wunsch auch über etwas ganz Besonderes: eine Art siebten Sinn – oder Audi pre sense. Durch einen Radarsensor werden Fahrsituationen kategorisiert und gegebenenfalls warnende Maßnahmen bis hin zur Kollisionsverminderung eingeleitet. Beim Audi pre sense front wird über einen Radarsensor von der optionalen adaptive cruise control zusätzlich der vordere Verkehr gemessen. In kritischen Situationen warnt der darin enthaltene Audi braking guard den Fahrer und verstärkt gegebenenfalls die Bremskraft.

**adaptive cruise control inklusive Audi pre sense front:**\* Im Regelbereich von 30 bis 200 km/h erkennt die automatische Distanzregelung innerhalb von Systemgrenzen mithilfe eines Radarsensors vorausfahrende Fahrzeuge. Der Abstand zum Vordermann wird durch automatisches Bremsen und Beschleunigen gehalten. Zudem warnt der Audi braking guard den Fahrer durch einen erweiterten Bremsassistenten im Falle einer drohenden Kollision mit einem vorausfahrenden Fahrzeug. Droht eine Kollision mit einem stehenden oder fahrenden Fahrzeug bei einer Geschwindigkeit unter 30 km/h, wird die Vollverzögerung eingeleitet, um diese Kollision gegebenenfalls zu vermeiden.

**Audi active lane assist\*** unterstützt Sie ab einer Geschwindigkeit von ca. 60 km/h, wenn Sie Ihre gewählte Fahrspur unbeabsichtigt verlassen, zum Beispiel bei Unaufmerksamkeit. Bevor Sie eine Fahrspurmarkierung überfahren, die von der Kamera hinter der Frontscheibe erfasst wird, erfolgt ein sanfter, korrigierender Lenkeingriff. Bei gesetztem Blinker erfolgt keine Korrektur. Sie haben die Wahl zwischen zwei Systemeinstellungen (Lenkzeitpunkt früh [A] oder spät [B]). Welche Fahrspurmarkierungen der Sensor erfasst, ist unter anderem von Wetter, Beleuchtung und Markierungsqualität abhängig.

**Der Spurwechselassistent Audi side assist\*** unterstützt Sie ab einer Geschwindigkeit von 30 km/h beim Erkennen von Fahrzeugen auf der Nebenspur und informiert Sie über ein Signal im Außenspiegel, sobald ein anderes Fahrzeug auf der Nebenspur erkannt wird.

**Bitte beachten Sie:** Die Systeme arbeiten nur innerhalb von Systemgrenzen. Sie können den Fahrer unterstützen, seine Aufmerksamkeit ist selbstverständlich weiterhin gefordert.

\*Optionale Ausstattung.

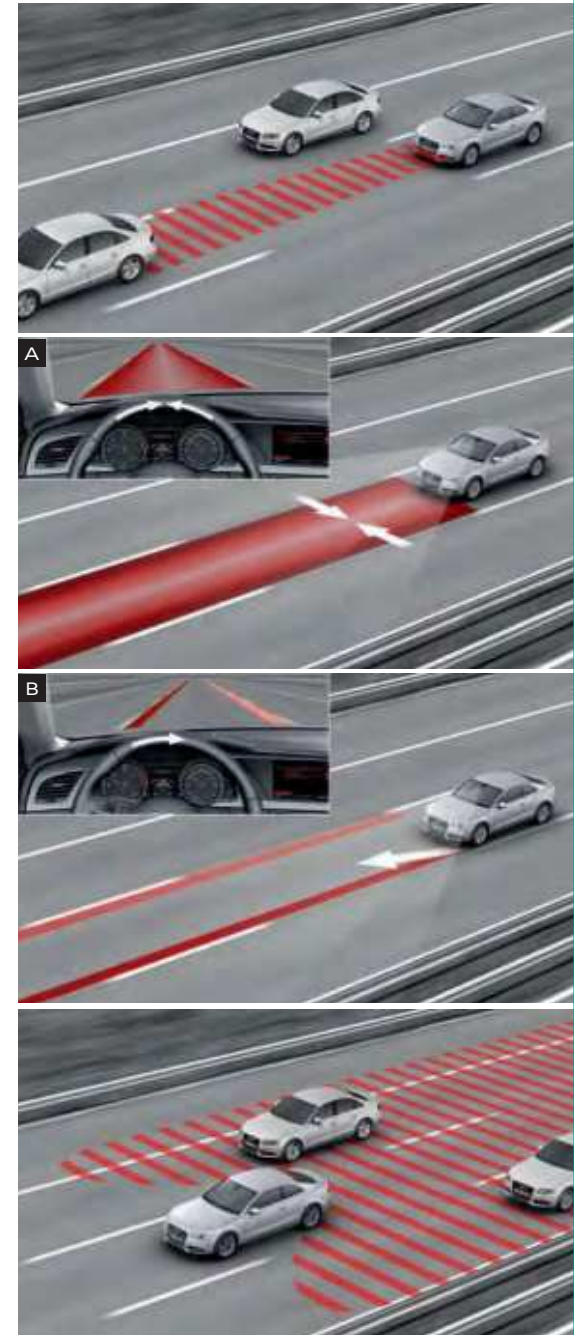

## Effizienz: serienmäßig in jedem Audi.

Der direkte Weg zu mehr Effizienz führt über Innovationen. Audi liefert seit Jahrzehnten kontinuierlich entscheidende Impulse für die gesamte Automobilindustrie und beweist damit, dass wirksame Effizienz das Ergebnis einer nachhaltigen Strategie ist. Deshalb gehören verbrauchs- und emissionsreduzierende Maßnahmen in jedem Audi zur serienmäßigen Ausstattung. Die umfangreichen Technologien werden modellspezifisch kombiniert und konsequent über die gesamte Fahrzeugflotte hinweg eingesetzt.

Der Audi Space Frame (ASF), welcher in einer Vielzahl von Audi Modellen zum Einsatz kommt, ist ein Meilenstein in der langjährigen Erfahrung von Audi im Leichtbau. Bei dieser revolutionären Bauweise wird das Gewicht der Rohkarosserie im Vergleich zu konventionellen Stahlkonstruktionen um rund ein Drittel gesenkt. Die neueste Innovation in puncto Leichtbau: die gewichtsreduzierende Aluminium-Hybrid-Bauweise im Audi A6.

Darüber hinaus entwickelte Audi mit TDI eine der weltweit erfolgreichsten Dieselschnitten. Die Kombination von Diesel-Direkteinspritzung und Turboaufladung sorgt für eine hohe Effizienz bei souveräner Durchzugskraft. Vorläufiger Höhepunkt: der 3.0 TDI clean diesel in der Audi A4 Limousine<sup>1</sup>. Er erfüllt bereits heute die EU6-Abgasnorm, die erst 2014 europaweit verbindlich wird.

Ebenfalls ausgezeichnet: die Downsizing-Technologie der TFSI®-Benzinmotoren. Fünfmal in Folge ist der 2.0 TFSI-Motor zum „Engine of the Year“<sup>2</sup> gekürt worden. Eine neue Evolutionsstufe in Sachen Effizienz beschreibt Audi mit dem Q5 hybrid quattro: Er wird als ein Wegbereiter elektrischer Mobilität den Eintritt in eine langfristig emissionsarme Zukunft markieren.

Das Potenzial der sparsamen TDI- und TFSI-Motoren wird mit dem Doppelkupplungsgetriebe S tronic durch niedrige Drehzahlen und kürzere Schaltzeiten besonders effizient auf die Straße gebracht. Und das aerodynamische Design der Audi Karosserien kann zu einer zusätzlichen Kraftstoffersparnis beitragen, indem es einen geringen Luftwiderstand mit niedrigem Auftrieb vereint.

Alle Maßnahmen tragen dazu bei, dass sich Effizienz und Sportlichkeit in jedem Audi hervorragend ergänzen. Heute – und auch in Zukunft. Damit Sie in jedem Augenblick den Anspruch spüren, den wir seit jeher an uns stellen: Vorsprung durch Technik.

<sup>1</sup>Kraftstoffverbrauch in l/100 km: innerorts 8,7; außerorts 5,5; kombiniert 6,7; CO<sub>2</sub>-Emission in g/km: kombiniert 175.

<sup>2</sup>Die „International Engine of the Year Awards“ werden von renommierten Motorjournalisten aus über 30 Ländern verliehen: UKIP Media & Events Ltd.; [www.ukipme.com/engineoftheyear](http://www.ukipme.com/engineoftheyear)



TDI S tronic LED AVS ESP®





Erst seine Ausstattungen machen einen Audi zu Ihrem Audi.

## Weil Ihren Geschmack niemand so gut kennt wie Sie selbst: Audi exclusive.



Jedes Jahr verkauft Audi Hunderttausende Fahrzeuge. Doch nur ein einziges Mal Ihres. Wie das möglich ist? Mit einem Service der quattro GmbH, der Ihren Audi unverwechselbar macht: Audi exclusive. Lackierungen nach Ihren Vorstellungen, feines Leder, hochwertiges Alcantara und ausgewählte Hölzer und Dekore – es sind diese Materialien und die präzise Verarbeitung, die Ihrem Audi eine ganz eigene Persönlichkeit verleihen. Ihr Audi Partner und das Individualstudio des Audi Forums Neckarsulm erwarten Ihre Wünsche.



Lederausstattung (Paket 2) in Leder Valcona Audi exclusive in Alabasterweiß/Maronenbraun mit farbigen Nähten in Orange, Dekoreinlagen in Myrtenerholz muskatbraun. Ein Angebot der quattro GmbH



Sportsitze vorn mit Sitzbezug bicolor wolkengrau/schwarz mit Biese in Leder Feinnappa und farbiger Naht entsprechend Sitzmittelbahn, Dekoreinlagen in Klavierlack schwarz. Ein Angebot der quattro GmbH

#### Sitzbezüge bicolor

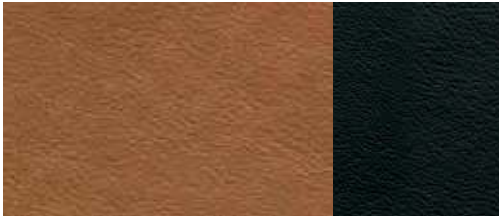

Leder Feinnappa cognacbraun/schwarz

#### Dekoreinlagen



Aluminium matt gebürstet

#### Audi exclusive line\*

##### Sportsitze vorn

##### Elektrische Lendenwirbelstütze für die Vordersitze

##### Sitzbezug bicolor mit Biese und farbiger Naht

Sitzseitenwangen und Kopfstützen schwarz/Sitzmittelbahn und Biese mit Naht wahlweise in Cognacbraun, Alabasterweiß, Wolkengrau (nur für A5 Coupé) oder Karmesinrot (nur für A5 Cabriolet); in Leder Feinnappa; A5 Cabriolet: zusätzlich inklusive Aufheizschutz für die Vordersitze

##### Türverkleidung

Türverkleidungseinsätze in Leder Feinnappa (entsprechend Sitzmittelbahn) und belederte Armauflagen in den Türen in Schwarz mit farbiger Naht (entsprechend Sitzmittelbahn)

##### Sportlederlenkrad im 3-Speichen-Design

mit farbiger Naht (entsprechend Sitzmittelbahn); optional: Multifunktions-Sportlederlenkrad im 3-Speichen-Design mit oder ohne Schaltwippen mit farbiger Naht (entsprechend Sitzmittelbahn)

##### Schalt- bzw. Wählhebelsmanschette

mit farbiger Naht (entsprechend Sitzmittelbahn)

##### Dekoreinlagen

Aluminium matt gebürstet; optional: Klavierlack schwarz (A5 Coupé: inklusive Blende Instrumenteneinsatz in Klavierlackoptik schwarz) oder Nussbaumwurzelholz dunkelbraun

##### Schwarzer Innenraum

Dachhimmel in Stoff schwarz; A5 Cabriolet: inklusive schwarzer Anbauteile

##### Fußmatten

mit farbigem Keder (entsprechend Sitzmittelbahn)

##### Einstiegsleisten Audi exclusive

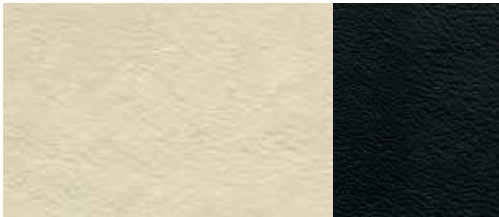

Leder Feinnappa alabasterweiß/schwarz

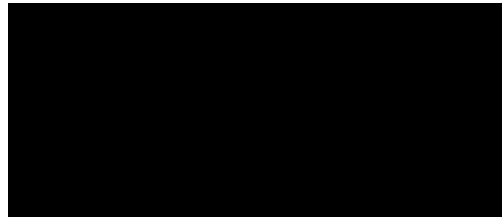

Klavierlack schwarz



Leder Feinnappa wolkengrau/schwarz  
(nur für A5 Coupé erhältlich)

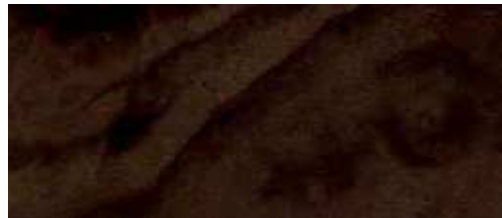

Nussbaumwurzelholz dunkelbraun

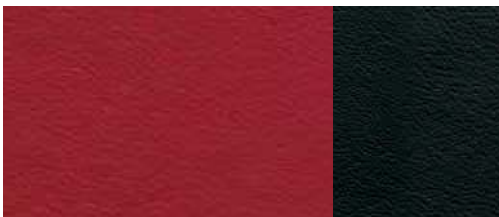

Leder Feinnappa karmesinrot/schwarz  
(nur für A5 Cabriolet erhältlich)

\*Ein Angebot der quattro GmbH.



Farbige Biese und Naht entsprechend Sitzmittelbahn



Schalthebelmanschette mit farbiger Naht entsprechend Sitzmittelbahn

## S line – Sportlichkeit neu definiert.

Ein Audi A5 Coupé/A5 Cabriolet zu fahren ist ein eindeutiges Bekenntnis zu automobilener Sportlichkeit. Mit den S line-Paketen haben Sie die Möglichkeit, den athletischen Auftritt Ihres Audi A5 Coupé/A5 Cabriolet weiter zu verstärken: mit Ausstattungsumfängen, die ihre dynamische Linienführung unterstreichen, ihrem Innenraum spürbar sportliche Identität verleihen und ihr Fahrverhalten weiter verbessern. Entscheiden Sie sich für ein Plus an Sportlichkeit.





#### **S line Exterieurpaket**

**Stoßfänger vorn und hinten, seitliche Kühlergitter  
sowie Diffusoreinsatz**  
in sportlich-markantem Design

**Seitliche Schwellerleisten**  
in Wagenfarbe lackiert

**Diffusoreinsatz**  
in Platinumgrau lackiert

**S line-Schriftzüge**  
auf den vorderen Kotflügeln und den Einstiegsleisten

**Verchromte Blenden für Abgasendrohre**  
(4-Zylinder)



Stoßfänger vorn und seitliche Kühlergitter  
in sportlich-markantem Design



Diffusoreinsatz in Platinumgrau lackiert



Sportsitze vorn in Stoff Sprint/Leder schwarz mit jetgrauen Nähten, Dekoreinlagen in Aluminium matt gebürstet



S line-Multifunktions-Sportlederlenkrad im 3-Speichen-Design



Schalthebelknopf in gelochtem Leder



Aluminium-Gussräder im 5-Doppelspeichen-Design

## Sitzbezüge

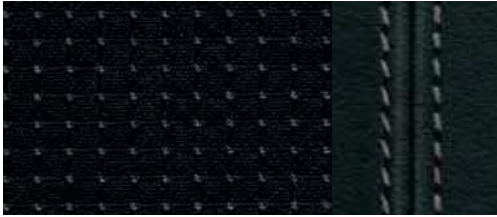

**Stoff Sprint/Leder schwarz mit Kontrastnähten**



**Alcantara gelocht/Leder schwarz mit Kontrastnähten**



**Leder Feinnappa schwarz**

## Dekoreinlagen



**Aluminium matt gebürstet**

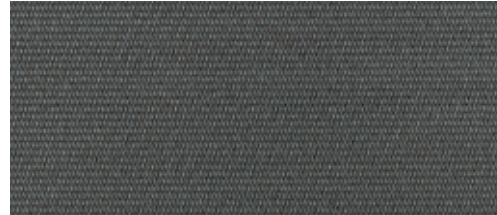

**Edelstahlgewebe**

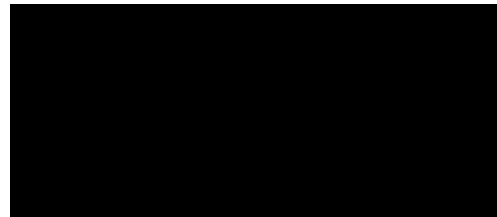

**Klavierlack schwarz**



**Birkemaserholz grau**

## S line Sportpaket

**Aluminium-Gussräder im 5-Doppelspeichen-Design**  
Größe 8,5 J x 18 mit Reifen 245/40 R 18; optional sind weitere Räder in 18 Zoll (oder größer) erhältlich.

**S line-Sportfahrwerk**  
mit dynamischerer Fahrwerksabstimmung und Tieferlegung um 10 mm

**S line-Schriftzüge**  
auf den vorderen Kotflügeln und den Einstiegsleisten

**Innenraum, Armaturentafel und Dachhimmel**  
in Schwarz; jetgraue Nähte (Stoff Sprint/Leder sowie Alcantara gelocht/Leder-Kombination) bzw. schwarze Nähte (Leder Feinnappa) auf Sitzbezügen, Sportlederlenkrad, Schalt- bzw. Wählhebelmanschette sowie Fußmatten (Keder)

**S line-Dekoreinlagen**  
in Aluminium matt gebürstet; optional: in Klavierlack schwarz, Edelstahlgewebe (Mittelkonsole in Klavierlack schwarz) oder Birkemaserholz grau; A5 Coupé: bei Klavierlack schwarz oder Edelstahlgewebe inklusive Blende Instrumenteneinsatz in Klavierlackoptik schwarz

**Sportsitze vorn**  
inklusive elektrischer Lendenwirbelstütze;  
optional: S-Sportsitze vorn

**S line-Sportlederlenkrad im 3-Speichen-Design**  
optional: S line-Multifunktions-Sportlederlenkrad im 3-Speichen-Design, wahlweise unten abgeflacht; jeweils in Leder schwarz mit S line-Emblem; bei Automatikgetriebe wahlweise mit Schaltwippen hinter dem Lenkrad

**Für Sitze, Sitzbezüge und Lackierungen bestehen folgende Wahlmöglichkeiten:**

**Sportsitze vorn mit Sitzbezügen in Stoff Sprint/Leder, Alcantara gelocht/Leder oder Leder Feinnappa**  
jeweils in Schwarz und mit S line-Prägung in den Lehnen der Vordersitze; in Kombination mit Audi exclusive line in weiteren Farben erhältlich (ohne S line-Prägung in den Lehnen der Vordersitze, Lenkrad ohne S line-Emblem und Leder nicht gelocht, Kontrastnähte entsprechend Angebot Audi exclusive line)

**S-Sportsitze vorn mit Sitzbezügen in Leder Feinnappa**  
in Schwarz, mit S line-Prägung in den Lehnen der Vordersitze

**Lackierung in allen Serienfarben**  
als zusätzliche Farboptionen in den Sonderfarben Misano-rot Perleffekt und Daytonagrau Perleffekt erhältlich

## Zusätzliche Außenfarboptionen



**Misano-rot Perleffekt**



**Daytonagrau Perleffekt**



A5 Coupé in Ibisweiß mit Aluminium-Gussrädern im 5-V-Speichen-Design.  
Ausstattung: Sportsitze vorn in Leder Milano kastanienbraun, Dekoreinlagen Eschemaserholz braun naturell, Radioanlage symphony und Bang & Olufsen Sound System





A5 Coupé in Monsungrau Metallic mit Aluminium-Gussrädern im 5-Arm-Y-Design.

Ausstattung: Klimakomfortsitze vorn in Leder Milano samtbeige, Dekoreinlagen Nussbaumwurzelholz dunkelbraun, MMI® Navigations plus und Bang & Olufsen Sound System





A5 Cabriolet in Scubablau Metallic mit Aluminium-Gussrädern im 15-Speichen-Stern-Design.  
Ausstattung: Sportsitze vorn in Leder Milano mondsilber, Dekoreinlagen Aluminium Trigon, Radioanlage symphony und Bang & Olufsen Sound System





A5 Cabriolet in Cuvéesilber Metallic mit Verdeck braun und mit Aluminium-Gussrädern im 5-Arm-Design.  
Ausstattung: Sportsitze vorn in Leder Milano schwarz, Kopfraumheizung, Dekoreinlagen Aluminium Trigon, MMI® Navigation plus und Bang & Olufsen Sound System



Uni-Lackierungen

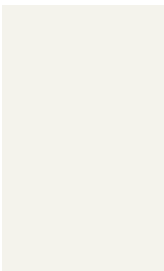

Ibisweiß

Metallic-/Perleffekt-Lackierungen

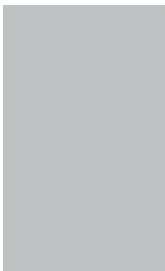

Eissilber Metallic



Monsungrau Metallic



Shirazrot Metallic



Brillantrot

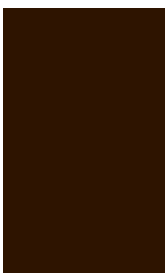

Teakbraun Metallic



Cuvéesilber Metallic



Scubablau Metallic

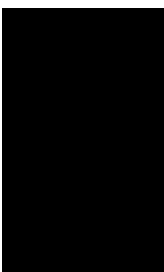

Brillantschwarz

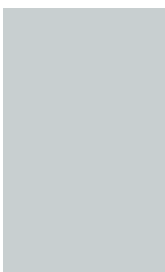

Gletscherweiß Metallic



Mondscheinblau Metallic

**Metallic-/Perleffekt-Lackierungen**



**Misanorot Perleffekt**

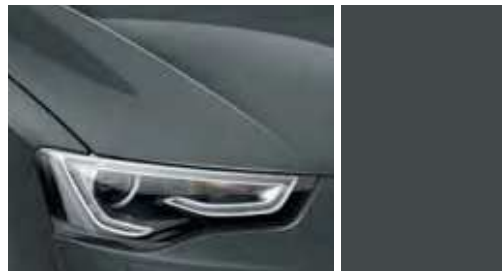

**Daytonagrau Perleffekt**

**Kristalleffekt-Lackierungen**

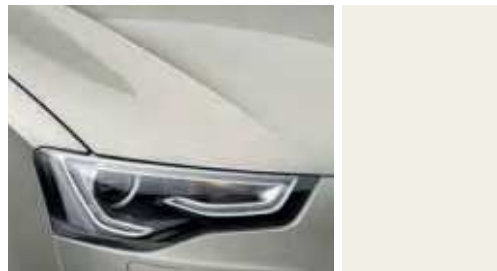

**Prismasilber Kristalleffekt**

**Individuallackierungen Audi exclusive**



**Individuallackierungen Audi exclusive**  
Ein Angebot der quattro GmbH















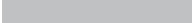



**Phantom schwarz Perleffekt**



**Estorilblau Kristalleffekt**

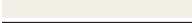

**Lavagrau Perleffekt**

	A5 Coupé	S5 Coupé	A5 Cabriolet	S5 Cabriolet
<b>Uni-Lackierungen</b>				
 Ibisweiß	■	■	■	■
 Brillantrot	■	—	■	—
 Brillantschwarz	■	■	■	■
<b>Metallic-/Perleffekt-Lackierungen</b>				
 Eissilber Metallic	■	■	■	■
 Teakbraun Metallic	■	—	■	—
 Gletscherweiß Metallic	■	■	■	■
 Monsungrau Metallic	■	■	■	■
 Cuvéesilber Metallic	■	—	■	—
 Mondscheinblau Metallic	■	■	■	■
 Shirazrot Metallic	■	—	■	—
 Scubablau Metallic	■	—	■	—
 Misanorot Perleffekt	■*	■	■*	■
 Phantomschwarz Perleffekt	■	■	■	■
 Lavagrau Perleffekt	■	■	■	■
 Daytonagrau Perleffekt	■*	—	■*	—
<b>Kristalleffekt-Lackierungen</b>				
 Prismasilber Kristalleffekt	—	■	—	■
 Estorilblau Kristalleffekt	—	■	—	■
<b>Individuallackierungen Audi exclusive</b>				
 Individuallackierungen Audi exclusive	■	■	■	■

\*Nur in Verbindung mit S line Sportpaket erhältlich.

■ erhältlich — nicht erhältlich

Die modellspezifischen Serien- und Sonderausstattungen entnehmen Sie bitte dem Index ab Seite 128.

## Verdeckfarben

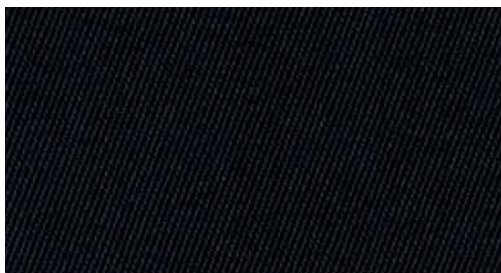

Verdeck schwarz



Verdeck rot

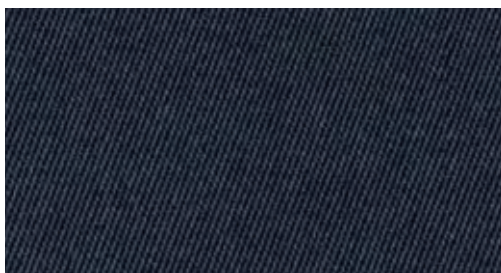

Verdeck grau

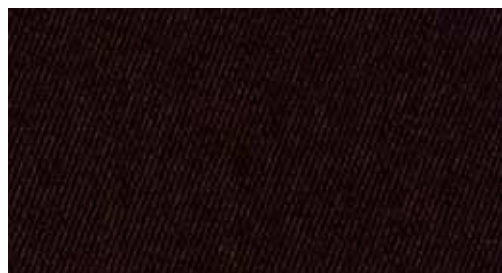





Verdeck braun

## Verdeckhimmel

### Verdeckhimmel

A5/S5 Cabriolet: wählbar in Schwarz oder Sternsilber;  
A5 Cabriolet: bei samtbeigen Sitzen in Pashminabeige

## Verdeckfarben

	A5 Coupé	S5 Coupé	A5 Cabriolet	S5 Cabriolet
 Verdeck schwarz	—	—	■	■
 Verdeck grau*	—	—	■	■
 Verdeck rot	—	—	■	■
 Verdeck braun	—	—	■	■

\*Über den genauen Einsatztermin informieren Sie sich bitte bei Ihrem Audi Partner.

■ erhältlich — nicht erhältlich

Die modellspezifischen Serien- und Sonderausstattungen entnehmen Sie bitte dem Index ab Seite 128.



**Normalsitze vorn**

A5 Coupé/A5 Cabriolet: mit manueller Sitzhöhen-, Sitzlängs-, Lehnenneigungs- und Kopfstützeneinstellung; Komforteinstieg, erweiterte Vorklappfunktion der Vordersitze zum bequemen Einsteigen nach hinten (Die Abbildung zeigt Normalsitz vorn in Leder Feinnappa titangrau.)

**Stoffausstattungen**



**Stoff Arkade schwarz**



**Stoff Arkade titangrau**

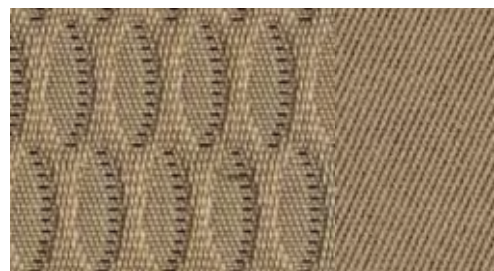

**Stoff Arkade samtbeige**  
mit moorbrauner Innenausstattung

**Lederausstattungen**



**Leder Milano schwarz**



**Leder Milano titangrau**



**Leder Milano samtbeige**  
mit moorbrauner oder schwarzer Innenausstattung;  
A5 Cabriolet: mit moorbrauner Innenausstattung

## Lederausstattungen



Leder Feinnappa schwarz









Lederausstattungen Audi exclusive  
Ein Angebot der quattro GmbH



Leder Feinnappa titangrau

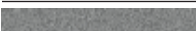

Leder Feinnappa kastanienbraun

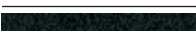
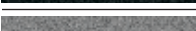
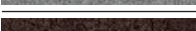
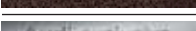
	A5 Coupé	S5 Coupé	A5 Cabriolet	S5 Cabriolet
<b>Normalsitze vorn Stoffausstattungen</b>				
 Stoff Arkade schwarz	■	—	■	—
 Stoff Arkade titangrau	■	—	■	—
 Stoff Arkade samtbeige	■ <sup>1</sup>	—	—	—
<b>Normalsitze vorn Lederausstattungen</b>				
 Leder Milano schwarz	■	—	■	—
 Leder Milano titangrau	■	—	■	—
 Leder Milano samtbeige	■ <sup>2</sup>	—	■ <sup>1</sup>	—
 Leder Feinnappa schwarz	■	—	—	—
 Leder Feinnappa titangrau	■	—	—	—
 Leder Feinnappa kastanienbraun	■	—	—	—
 Lederausstattungen Audi exclusive	■	—	■	—

<sup>1</sup> Mit moorbrauner Innenausstattung.

<sup>2</sup> Mit moorbrauner oder schwarzer Innenausstattung.

■ erhältlich — nicht erhältlich

Die modellspezifischen Serien- und Sonderausstattungen entnehmen Sie bitte dem Index ab Seite 128.



**Sportsitze vorn**

mit ausgeprägten Sitzseitenwangen für besseren Seitenhalt in Kurven sowie mit elektrischer 4-Wege-Lendenwirbelstütze, Neigung der Sitzfläche manuell einstellbar, mit ausziehbarer Oberschenkelauflage; Komforteinstieg; bei S5-Modellen zusätzlich mit S5-Prägung und erweiterter Vorklappfunktion der Vordersitze zum bequemen Einsteigen nach hinten

(Die Abbildung zeigt Sportsitz vorn in Alcantara/Leder schwarz mit optionaler elektrischer Sitzeinstellung.)

**Stoffausstattungen**



Stoff Atrium schwarz

**Alcantara/Leder-Kombinationen**



Alcantara/Leder schwarz



Stoff Atrium titangrau



Alcantara/Leder titangrau



Alcantara/Leder mondsilber

Alcantara/Leder-Kombinationen



Alcantara/Leder-Kombination samtbeige  
mit moorbrauner Innenausstattung

Lederausstattungen



Leder Milano schwarz

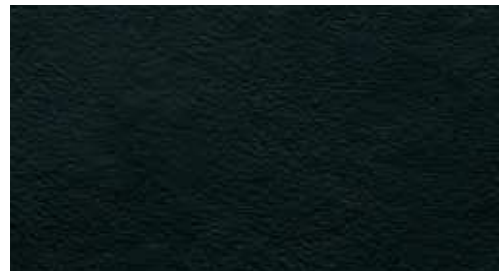

Leder Feinnappa schwarz



Leder Feinnappa mondsilber



Alcantara/Leder mondsilber/schwarz



Leder Milano titangrau



Leder Feinnappa titangrau



Leder Feinnappa granatrot



Leder Milano samtbeige  
mit moorbrauner oder schwarzer Innenausstattung;  
A5 Cabriolet: mit moorbrauner Innenausstattung



Leder Feinnappa samtbeige  
mit moorbrauner oder schwarzer Innenausstattung;  
A5 Cabriolet: mit moorbrauner Innenausstattung



Leder Feinnappa rot

## LederAusstattungen



Leder Feinnappa kastanienbraun





















Leder Feinnappa madrasbraun

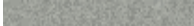

LederAusstattungen Audi exclusive

Ein Angebot der quattro GmbH

		A5 Coupé	S5 Coupé	A5 Cabriolet	S5 Cabriolet
<b>Sportsitze vorn Stoffausstattungen</b>					
	Stoff Atrium schwarz	■	—	—	—
	Stoff Atrium titangrau	■	—	—	—
<b>Sportsitze vorn Alcantara/Leder-Kombinationen</b>					
	Alcantara/Leder-Kombination schwarz	■	■	■	■
	Alcantara/Leder-Kombination titangrau	■	—	■	—
	Alcantara/Leder-Kombination mondsilber	■	—	—	—
	Alcantara/Leder-Kombination samtbeige	—	—	■ <sup>1</sup>	—
	Alcantara/Leder-Kombination mondsilber/schwarz	—	■	—	■
<b>Sportsitze vorn LederAusstattungen</b>					
	Leder Milano schwarz	■	—	■	—
	Leder Milano titangrau	■	—	■	—
	Leder Milano samtbeige	■ <sup>2</sup>	—	■ <sup>1</sup>	—
	Leder Feinnappa schwarz	■	—	■	—
	Leder Feinnappa titangrau	■	—	■	—
	Leder Feinnappa samtbeige	■ <sup>2</sup>	—	■ <sup>1</sup>	—
	Leder Feinnappa mondsilber	■	—	■	—
	Leder Feinnappa granatrot	■	—	—	—
	Leder Feinnappa rot	—	—	■	—
	Leder Feinnappa kastanienbraun	■	—	■	—
	Leder Feinnappa madrasbraun	—	—	■	—
	LederAusstattungen Audi exclusive	■	■	■	■

<sup>1</sup>Mit moorbrauner Innenausstattung.<sup>2</sup>Mit moorbrauner oder schwarzer Innenausstattung.

■ erhältlich — nicht erhältlich

Die modellspezifischen Serien- und Sonderausstattungen entnehmen Sie bitte dem Index ab Seite 128.



#### **S-Sportsitze vorn**

mit integrierten Kopfstützen, S5-Prägung und Kontrastnähten; inklusive Vordersitze elektrisch einstellbar und elektrischer 4-Wege-Lendenwirbelstütze; Sitzhöhen-, Sitzlängs-, Sitzneigungs- und Lehnenneigungseinstellung, mit ausziehbarer Oberschenkelauflage; Komforteinstieg; A5/S5 Coupé: Rücksitzbank mit mittig integrierter Ablageschale; A5 Coupé/A5 Cabriolet: in Leder Feinnappa schwarz mit schwarzen Nähten, mit S line-Prägung in den Lehnen der Vordersitze (nur in Verbindung mit S line Sportpaket erhältlich).

(Die Abbildung zeigt S-Sportsitz vorn in Leder Feinnappa magmarot/schwarz mit Kontrastnähten.)

#### **Lederausstattungen**

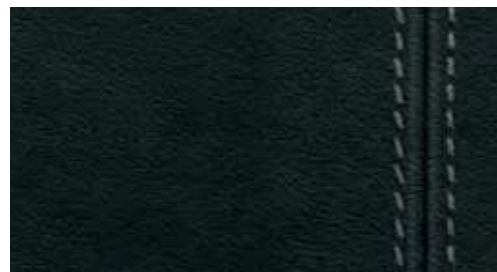

**Leder Feinnappa schwarz  
mit Kontrastnähten**

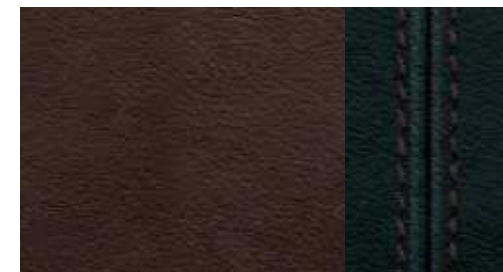

**Leder Feinnappa kastanienbraun/schwarz  
mit Kontrastnähten**

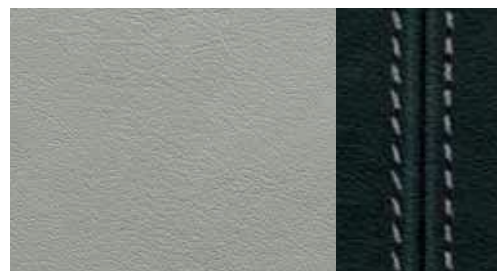

**Leder Feinnappa mondsilber/schwarz  
mit Kontrastnähten**



**Lederausstattungen Audi exclusive**  
Ein Angebot der quattro GmbH



**Leder Feinnappa magmarot/schwarz  
mit Kontrastnähten**



#### Klimakomfortsitze vorn

exklusive Sitzvariante mit ausgeprägten Sitzseitenwangen und weichem Aufbau für luxuriösen Komfort; aktiv belüftet- und beheizbar, automatisches Zuheizen als Unterkühlschutz. Perforiertes Leder auf den belüfteten Sitzflächen der Vordersitze und auf den nicht belüfteten Sitzflächen der beiden Fondsitze; Komfoteinstieg; A5/S5 Coupé: Rück-  
sitzbank mit mittig integrierter Ablageschale;

(Die Abbildung zeigt Klimakomfortsitz vorn in Leder Milano perforiert kastanienbraun mit elektrischer Sitzeinstellung.)

#### Lederausstattungen



Leder Milano perforiert schwarz



Leder Milano perforiert kastanienbraun

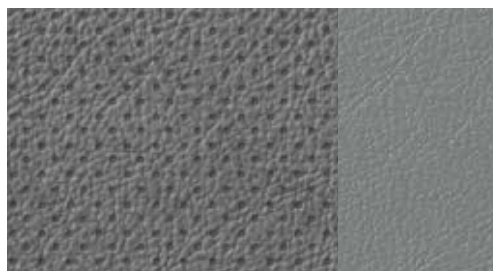









Leder Milano perforiert titangrau



Lederausstattungen Audi exclusive  
Ein Angebot der quattro GmbH

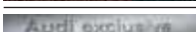

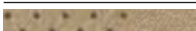
Leder Milano perforiert samtbeige  
mit moorbrauner oder schwarzer Innenausstattung;  
A5 Cabriolet: mit moorbrauner Innenausstattung

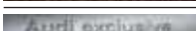
	A5 Coupé	S5 Coupé	A5 Cabriolet	S5 Cabriolet
<b>S-Sportsitze vorn Lederausstattungen</b>				
 Leder Feinnappa schwarz mit Kontrastnähten	■ <sup>1</sup>	■	■ <sup>1</sup>	■
 Leder Feinnappa mondsilber/schwarz mit Kontrastnähten	—	■	—	■
 Leder Feinnappa magmarot/schwarz mit Kontrastnähten	—	■	—	■
 Leder Feinnappa kastanienbraun/schwarz mit Kontrastnähten	—	■	—	■
 Lederausstattungen Audi exclusive	■	■	■	■
<b>Klimakomfortsitze vorn Lederausstattungen</b>				
 Leder Milano perforiert schwarz	■	■	■	■
 Leder Milano perforiert titangrau	■	—	■	—
 Leder Milano perforiert samtbeige	■ <sup>2</sup>	—	■ <sup>3</sup>	—
 Leder Milano perforiert kastanienbraun	■	■	■	■
 Lederausstattungen Audi exclusive	■	■	■	■

<sup>1</sup>Nur in Verbindung mit S line Sportpaket und mit schwarzen Nähten erhältlich.

<sup>2</sup>Mit moorbrauner oder schwarzer Innenausstattung.

<sup>3</sup>Mit moorbrauner Innenausstattung.

■ erhältlich — nicht erhältlich

Die modellspezifischen Serien- und Sonderausstattungen entnehmen Sie bitte dem Index ab Seite 128.

## Sitze/Sitzbezüge, Dachhimmel

### Stoff Arkade

A5 Coupé/A5 Cabriolet: Sitzmittelbahn in Stoff Arkade, Sitzseitenwangen, Kopfstützen sowie Tür- bzw. Seitenverkleidungseinsätze in Stoff uni

### Stoff Atrium

A5 Coupé: Sitzmittelbahn in Stoff Atrium, Sitzseitenwangen, Kopfstützen sowie Tür- bzw. Seitenverkleidungseinsätze in Stoff uni

### Alcantara/Leder-Kombination

Sitzmittelbahn in Alcantara, Sitzseitenwangen und Kopfstützenmittelbahn in Leder, Tür- bzw. Seitenverkleidungseinsätze in Alcantara

### Leder Milano

A5 Coupé/A5 Cabriolet: Sitz-/Seitenwangenoberfläche und Kopfstützenmittelbahn in Leder Milano

### Leder Milano perforiert

Sitz-/Seitenwangenoberfläche und Kopfstützenmittelbahn in Leder Milano, belüftete Sitzflächen der Vordersitze und nicht belüftete Sitzflächen der beiden Fondsitze in Leder Milano perforiert

### Leder Feinnappa

Sitzbezüge und Kopfstützen in Leder Feinnappa, Tür- bzw. Seitenverkleidungseinsätze in Leder; inklusive beledeter Armauflage in den Türverkleidungen; S5 Coupé/S5 Cabriolet: mit S5-Prägung und Kontrastnaht auf den Sitzen

### Lederausstattung (Paket 1) in Alcantara/Leder Valcona Audi exclusive

A5/S5 Coupé: Sitzseitenwangen, Kopfstützen, Armauflagen in den Türen und Mittelarmlehne vorn (soweit mitbestellt) in Leder Valcona, Sitzmittelbahnen und Türverkleidungseinsätze in Alcantara. Die Farben des Leders, des Alcantaras und der Ziernähte sind aus dem Farbangebot Audi exclusive frei wählbar. (Nur in Verbindung mit Sportsitzen vorn bestellbar.)

Ein Angebot der quattro GmbH

### Lederausstattung (Paket 1) in Leder Valcona Audi exclusive

A5/S5 Coupé: Sitzbezüge, Kopfstützen, Türverkleidungseinsätze, Armauflagen in den Türen und Mittelarmlehne vorn (soweit mitbestellt) in Leder Valcona. Die Farben des Leders und der Ziernähte sind aus dem Farbangebot Audi exclusive frei wählbar. Ein Angebot der quattro GmbH

### Lederausstattung (Paket 2) in Leder Valcona Audi exclusive

A5/S5 Coupé: zusätzlich zu Paket 1 beledert: Lehnenabdeckung. Die Farben des Leders und der Ziernähte sind aus dem Farbangebot Audi exclusive frei wählbar. Anbauteile sind entsprechend dem Leder farblich angepasst. Ein Angebot der quattro GmbH

### Lederausstattung (Paket 2) in Alcantara/Leder Feinnappa Audi exclusive

A5/S5 Cabriolet: Sitzmittelbahnen und Türverkleidungseinsätze in Alcantara, Sitzseitenwangen, Kopfstützen, Mittelarmlehne vorn (soweit mitbestellt), Lehnenabdeckung, Armauflagen in den Türen in Leder Feinnappa, inklusive Aufheizschutz für die Sitzflächen und Sitzlehnen der Vordersitze. Die Farben des Leders, des Alcantaras und der Ziernähte sind aus dem Farbangebot Audi exclusive frei wählbar. Anbauteile sind entsprechend dem Leder farblich angepasst. Ein Angebot der quattro GmbH

### Lederausstattung (Paket 2) in Leder Feinnappa Audi exclusive

A5/S5 Cabriolet: Sitzbezüge, Kopfstützen, Türverkleidungseinsätze und Mittelarmlehne vorn (soweit mitbestellt), Lehnenabdeckung, Armauflagen in den Türen in Leder Feinnappa, inklusive Aufheizschutz für die Sitzflächen und Sitzlehnen der Vordersitze. Die Farben des Leders und der Ziernähte sind aus dem Farbangebot Audi exclusive frei wählbar. Anbauteile sind entsprechend dem Leder farblich angepasst. Ein Angebot der quattro GmbH

### Dachhimmel in Stoff

abhängig von der gewählten Innenausstattungsfarbe; A5 Coupé: in Mondsilber oder Pashminabeige; S5 Coupé: in Mondsilber oder Schwarz

### Dachhimmel in Stoff schwarz

A5 Coupé

Dekoreinlagen



**Reflexlack stahlgrau**

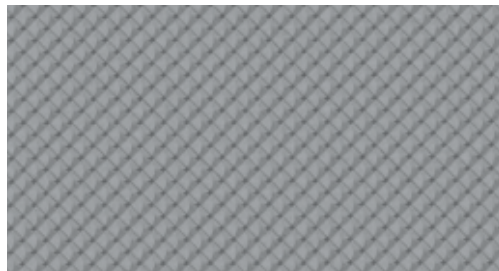

**Aluminium Trigon**



**Carbon Atlas**



**Nussbaumwurzholz dunkelbraun**



**Reflexlack moorbraun**

erhältlich bei Sitzbezug samtbeige mit moorbrauner Innenausstattung

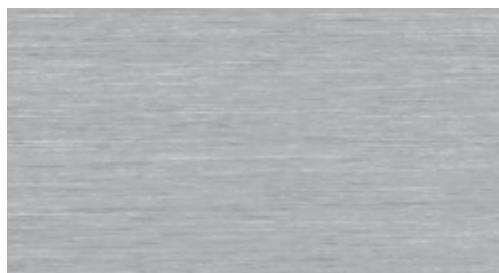

**Aluminium matt gebürstet**

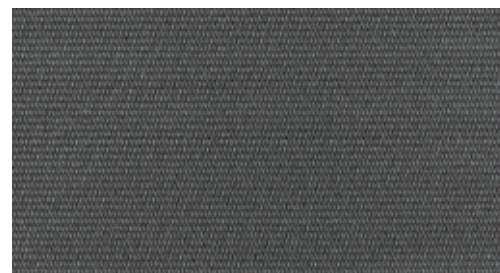

**Edelstahlgewebe**

Mittelkonsole in Klavierlack schwarz; A5/S5 Coupé:  
Blende Instrumenteneinsatz in Klavierlackoptik schwarz



**Eschemaserholz braun naturell**

## Dekoreinlagen



Birkemaserholz grau



Dekoreinlagen Audi exclusive  
Ein Angebot der quattro GmbH









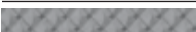

Klavierlack schwarz

A5/S5 Coupé: Blende Instrumenteneinsatz in Klavierlackoptik schwarz. Ein Angebot der quattro GmbH

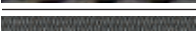
## Dekoreinlagen

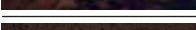
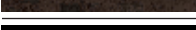
für Türverkleidungen vorn und Seitenverkleidungen hinten sowie in der Mittelkonsole, wenn die Mittelarmlehne vorn mitbestellt wurde

Dekoreinlagen	A5 Coupé	S5 Coupé	A5 Cabriolet	S5 Cabriolet
 Reflexlack stahlgrau	■	—	■	—
 Reflexlack moorbraun¹	■	—	■	—
 Aluminium Trigon	■	—	■	—
 Aluminium matt gebürstet	■²	■	■²	■
 Carbon Atlas	—	■	—	■
 Edelstahlgewebe	■³	■	■³	■
 Nussbaumwurzelholz dunkelbraun	■	—	■	—
 Eschemaserholz braun naturell	■	—	■	—
 Birkemaserholz grau	■³	■	■³	■
 Klavierlack schwarz	■²	■	■²	■
 Dekoreinlagen Audi exclusive	■	■	■	■

<sup>1</sup> Erhältlich bei Sitzbezug samtblau mit moorbrauner Innenausstattung.

<sup>2</sup> Nur in Verbindung mit S line Sportpaket und Audi exclusive line erhältlich.

<sup>3</sup> Nur in Verbindung mit S line Sportpaket erhältlich.

■ erhältlich — nicht erhältlich

Die modellspezifischen Serien- und Sonderausstattungen entnehmen Sie bitte dem Index ab Seite 128.

Räder/Reifen



**Aluminium-Schmiederäder im 6-Arm-Design**  
Größe 7,5 J x 17 mit Reifen 225/50 R 17



**Aluminium-Gussräder im 6-Speichen-Parabol-Design**  
Größe 8 J x 17 mit Reifen 245/45 R 17 (wahlweise mit  
Reifen mit Notlaufeigenschaften)



**Aluminium-Gussräder im 5-V-Speichen-Design**  
Größe 8,5 J x 18 mit Reifen 245/40 R 18



**Winter-Aluminium-Schmiederäder im 6-Arm-Design**  
Größe 7,5 J x 17 mit Reifen 225/50 R 17, zulässige  
Höchstgeschwindigkeit 210 km/h, schneekettentauglich  
(wahlweise mit Reifen mit Notlaufeigenschaften)



**Aluminium-Gussräder im 5-Arm-Design**  
Größe 7,5 J x 17 mit Reifen 225/50 R 17



**Aluminium-Gussräder im 15-Speichen-Stern-Design**  
Größe 8,5 J x 18 mit Reifen 245/40 R 18



**Aluminium-Gussräder im 5-Arm-Y-Design**  
Größe 8,5 J x 19 mit Reifen 255/35 R 19



**Winter-Aluminium-Gussräder im 5-V-Speichen-Design**  
Größe 8,5 J x 18 mit Reifen 245/40 R 18, zulässige Höchst-  
geschwindigkeit 240 km/h, nicht schneekettentauglich



**Aluminium-Gussräder im 7-Arm-Parabel-Design**  
Größe 7,5 J x 17 mit Reifen 225/50 R 17



**Aluminium-Gussräder im 5-Arm-Dynamik-Design**  
Größe 8,5 J x 18 mit Reifen 245/40 R 18



**Aluminium-Gussräder im 10-Speichen-Design**  
Größe 8,5 J x 19 mit Reifen 255/35 R 19

Räder/Reifen Audi exclusive



**Aluminium-Gussräder Audi exclusive  
im 5-Doppelspeichen-Design**  
Größe 8,5 J x 18 mit Reifen 245/40 R 18.  
Ein Angebot der quattro GmbH



**Aluminium-Gussräder Audi exclusive  
im 10-Speichen-Design**  
Größe 8,5 J x 18 mit Reifen 245/40 R 18.  
Ein Angebot der quattro GmbH



**Aluminium-Gussräder Audi exclusive  
im 5-Segmentspeichen-Design**  
Größe 9 J x 19 mit Reifen 255/35 R 19.  
Ein Angebot der quattro GmbH



**Aluminium-Gussräder Audi exclusive  
im 7-Doppelspeichen-Design**  
Größe 9 J x 20 mit Reifen 265/30 R 20.  
Ein Angebot der quattro GmbH



**Aluminium-Gussräder Audi exclusive  
im 5-Speichen-Design**  
Größe 8,5 J x 18 mit Reifen 245/40 R 18.  
Ein Angebot der quattro GmbH



**Aluminium-Gussräder Audi exclusive  
im 20-Speichen-Design**  
2-teilig, Größe 9 J x 19 mit Reifen 255/35 R 19.  
Ein Angebot der quattro GmbH



**Aluminium-Gussräder Audi exclusive  
im 5-Arm-Rotor-Design, in Titanoptik, glanzgedreht**  
Größe 9 J x 19 mit Reifen 255/35 R 19.  
Ein Angebot der quattro GmbH

### Räder/Reifen S Modelle



**Aluminium-Gussräder  
im 5-Parallelspeichen-Design (S-Design)**  
Größe 8,5 J x 18 mit Reifen 245/40 R 18



**Winter-Aluminium-Gussräder  
im 5-Parallelspeichen-Design (S-Design)**  
Größe 8 J x 18 mit Reifen 245/40 R 18,  
zulässige Höchstgeschwindigkeit 240 km/h,  
schneekettentauglich



**Aluminium-Gussräder  
im 5-Parallelspeichen-Stern-Design (S-Design)**  
Größe 8,5 J x 19 mit Reifen 255/35 R 19

### Reifen mit Notlaufeigenschaften

A5 Coupé/A5 Cabriolet: Eine Weiterfahrt bis 80 km/h ohne Reifenwechsel ist im drucklosen Zustand bis zu einer Notlaufreichweite von 30 km möglich.

---

### Radschrauben diebstahlhemmend

nur durch mitgelieferten Adapter zu lösen

---

### Reifenreparaturset

mit 12-Volt-Kompressor und Reifendichtmittel, zulässige Höchstgeschwindigkeit 80 km/h

---

### Reserverad platzsparend

---

### Reifendruck-Kontrollanzeige

optische und akustische Warnung bei Druckverlust an einem oder mehreren Rädern; Anzeige im Fahrerinformationssystem

---











### Bordwerkzeug











im Gepäckraum

---

### Wagenheber

im Gepäckraum

		A5 Coupé	S5 Coupé	A5 Cabriolet	S5 Cabriolet
Räder/Reifen					
	Aluminium-Schmiederäder im 6-Arm-Design	■	—	■	—
	Aluminium-Gussräder im 5-Arm-Design	■	—	■	—
	Aluminium-Gussräder im 7-Arm-Parabel-Design	■	—	■	—
	Aluminium-Gussräder im 6-Speichen-Parabol-Design	■	—	■	—
	Aluminium-Gussräder im 15-Speichen-Stern-Design	■	—	■	—
	Aluminium-Gussräder im 5-Arm-Dynamik-Design	■	—	■	—
	Aluminium-Gussräder im 5-V-Speichen-Design	■	—	■	—
	Aluminium-Gussräder im 5-Arm-Y-Design	■	—	■	—
	Aluminium-Gussräder im 10-Speichen-Design	■	—	■	—
	Winter-Aluminium-Schmiederäder im 6-Arm-Design	■	—	■	—
	Winter-Aluminium-Gussräder im 5-V-Speichen-Design	■	—	■	—

		A5 Coupé	S5 Coupé	A5 Cabriolet	S5 Cabriolet
Räder/Reifen Audi exclusive					
	Aluminium-Gussräder Audi exclusive im 5-Doppelspeichen-Design	■	—	■	—
	Aluminium-Gussräder Audi exclusive im 5-Speichen-Design	■	—	■	—
	Aluminium-Gussräder Audi exclusive im 10-Speichen-Design	■	—	■	—
	Aluminium-Gussräder Audi exclusive im 20-Speichen-Design	■	■	■	■
	Aluminium-Gussräder Audi exclusive im 5-Segmentspeichen-Design	■	■	■	■
	Aluminium-Gussräder Audi exclusive im 5-Arm-Rotor-Design, in Titanoptik, glanzgedreht	■	■	■	■
	Aluminium-Gussräder Audi exclusive im 7-Doppelspeichen-Design	■	■	■	■
Räder/Reifen S Modelle					
	Aluminium-Gussräder im 5-Parallelspeichen-Design (S-Design)	—	■	—	■
	Aluminium-Gussräder im 5-Parallelspeichen-Stern-Design (S-Design)	—	■	—	■
	Winter-Aluminium-Gussräder im 5-Parallelspeichen-Design (S-Design)	—	■	—	■

■ erhältlich — nicht erhältlich

Die modellspezifischen Serien- und Sonderausstattungen entnehmen Sie bitte dem Index ab Seite 128.

**Licht****Xenon plus inklusive Scheinwerfer-Reinigungsanlage**

Die Scheinwerfer mit langlebiger Gasentladungstechnik für Abblend- und Fernlicht ermöglichen eine intensive Fahrbahnausleuchtung, Gleichmäßigkeit und Reichweite – in tageslichtähnlicher Farbe im Nah- und Fernbereich. Die automatisch-dynamische Leuchtweitenregelung verhindert das Blenden des Gegenverkehrs; Tagfahrlichtband und Heckleuchten in LED-Technik mit geringer Energieaufnahme

**Tagfahrlicht**

mit separaten Reflektoren, bei Xenon plus homogenes Tagfahrlichtband in LED-Technik mit geringer Energieaufnahme, im Scheinwerfer integriert

**adaptive light\***

Das dynamische Kurvenlicht erkennt an der Lenkradbewegung den Straßenverlauf. Die Scheinwerfer schwenken – abhängig vom Lenkwinkel – in die Kurve und leuchten dadurch den Kurvenverlauf variabel aus. Das adaptive light arbeitet in einem Geschwindigkeitsbereich von ca. 10 km/h bis 110 km/h. Ebenfalls enthalten ist das Abbiegelicht, das sich bei längerem Setzen des Blinkers automatisch einschaltet und die neue Fahrtrichtung ausleuchtet; inklusive Scheinwerfer-Reinigungsanlage. (Nur in Verbindung mit Xenon plus bestellbar)

**Scheinwerfer**

A5 Coupé/A5 Cabriolet: Halogenscheinwerfer in Freiformtechnik mit Klarglasabdeckung, elektrischer Leuchtweitenregulierung und Parklichtschaltung, Tagfahrlicht mit separaten Reflektoren

**Fernlichtassistent**

erkennt im Rahmen der Systemgrenzen selbstständig Scheinwerfer des Gegenverkehrs, Rückleuchten von anderen Verkehrsteilnehmern und Ortschaften. Je nach Verkehrssituation wird das Fernlicht automatisch ein- oder ausgeschaltet. Das System verbessert somit die Sicht des Fahrers und sorgt für einen Zugewinn an Komfort durch entspannteres Fahren. (Nur in Verbindung mit Innenspiegel automatisch abblendend bestellbar)

**Innenbeleuchtung**

mit Abschaltverzögerung und Kontaktschaltern an allen Türen; Gepäckraum-, Fahrer-, Beifahrer- und Fondbeleuchtung, 2 Leseleuchten vorn, Make-up-Spiegel-Beleuchtung, Ambientebeleuchtung; A5/S5 Coupé: Innenleuchte hinten

**LED-Heckleuchten**

Brems- und Schlussleuchten in LED; Rückfahr-, Nebelschluss- und Blinkleuchten mit Glühlampen; A5/S5 Coupé: Heckkennzeichenleuchten in LED. (Nur in Verbindung mit Xenon plus)

**Heckleuchten**

A5 Coupé/A5 Cabriolet: in Rot mit Rückfahrleuchten in Weiß, Nebelschlussleuchten integriert

**Nebelscheinwerfer**

im Stoßfänger integriert

**Lichtpaket**

beinhaltet beleuchtete Ausströmregler und Türinnenbetätigung, aktive Türückstrahler, Einstiegsleuchten, Fußraumleuchten vorn und hinten, beleuchtetes Handschuhfach; A5/S5 Coupé: Leseleuchten hinten; A5/S5 Cabriolet: LED-Technik für die vordere Innenbeleuchtung und die Make-up-Spiegel-Beleuchtung

**Scheinwerfer-Reinigungsanlage**

arbeitet mit Wasser und Hochdruck, für bessere Leuchtkraft, weniger Streuung und gute Sicht

**Licht-/Regensensor**

zur Steuerung der automatischen Fahrlichtschaltung, der Coming-Home-/Leaving-Home-Funktion und der automatischen Scheibenwischerfunktion, inklusive Frontscheibe mit grauem Colorstreifen am oberen Rand

## Spiegel

**Außenspiegel mit integriertem LED-Blinker**  
elektrisch einstellbar, Spiegelglas konvex, plan oder asphärisch; S5 Coupé/S5 Cabriolet: zusätzlich beheizbar

Außerdem wahlweise:

**elektrisch einstell- und beheizbar**  
beide Außenspiegel sowie Scheibenwaschdüsen beheizbar

**elektrisch einstell-, beheiz- und anklappbar**

**elektrisch einstell-, beheiz- und anklappbar, beidseitig automatisch abblendend**

Außenspiegel zusätzlich mit Memory-Funktion bei Bestellung Memory-Funktion für den Fahrersitz

## Außenspiegelgehäuse

in Wagenfarbe; S5 Coupé/S5 Cabriolet:  
in Aluminiumoptik

## Innenspiegel

abblendbar

## Innenspiegel automatisch abblendend

mit Licht-/Regensensor; A5/S5 Coupé: Frontscheibe mit grauem Colorstreifen; inklusive Frontscheibe mit Akustikverglasung, dadurch verbesserter Dämmwert der Frontscheibe und verminderte Geräusche von außen

## Dachsysteme



## Panorama-Ausstelldach

A5/S5 Coupé: elektrisch, aus getöntem Einscheibensicherheitsglas, mit manuell einstellbarem Sonnenschutz; Komfortschließung/-öffnung von außen über die Zentralverriegelung sowie über die Funkfernbedienung

## Verdeck vollautomatisch

A5 Cabriolet: aus isoliertem 3-lagigem Stoffgewebe, Verdeckbetätigung bis 50 km/h

## Akustikverdeck

A5/S5 Cabriolet: vollautomatisch, aus isoliertem 3-lagigem Stoffgewebe, durch verbesserte Materialdicke und -anbindung wird das Geräuschniveau im Innenraum deutlich verbessert, Verdeckbetätigung bis 50 km/h, inklusive Make-up-Spiegel-Beleuchtung, Innenleuchte vorn und Fondleuchte in LED-Technik

## Windschott

A5/S5 Cabriolet: Verstaumöglichkeit in der Reserveradmulde im Kofferraum, sofern kein Reserverad platzsparend bestellt wurde

## Schließsysteme

### Zentralverriegelung

mit Autolock-Funktion und in den Fahrzeugschlüssel integrierter Funkfernbedienung

### Funkfernbedienung

für die Zentralverriegelung, mit Innenschalter; in den Fahrzeugschlüssel integriert; öffnet und verriegelt auf Fingerdruck Türen, Fenster, Gepäckraum und die Tankklappe – mit variablem Wechselcode; A5/S5 Cabriolet: inklusive Handschuhfachverriegelung; S5 Coupé/S5 Cabriolet: Funkschlüssel mit S5-Emblem

### Wegfahrsperre elektronisch

integriert in das Motorsteuergerät, automatische Aktivierung durch Fahrzeugschlüssel

### Diebstahlwarnanlage

inklusive Innenraumüberwachung und Abschleppschutz durch Neigungswinkelsensor, abschaltbar, bordspannungsunabhängiges Signalthorn zur Überwachung von Türen, Front- und Gepäckraumklappe

### Vorbereitung für Ortungsassistent

Vorbereitung zur Anbindung eines Ortungsassistenten (erhältlich über Audi Original Zubehör), mit dem das entwendete Fahrzeug lokalisiert werden kann

### Zündschloss

elektronisch, Zündschlüssel mit integriertem Chip, speichert die bei einer Serviceannahme relevanten Servicedaten des Fahrzeugs (Kilometerstand, Fahrzeugnummer u. v. m.) automatisch ab

### Gepäckraumklappe automatisch öffnend

A5/S5 Coupé: Bei Entriegelung des Gepäckraums durch die Funkfernbedienung, den Taster in der Tür oder durch Betätigung der Softtouch-Entriegelung an der Gepäckraumklappe schwenkt die Gepäckraumklappe automatisch auf.

**Schließsysteme****Komfortschlüssel**

Zugangs- und Wegfahrberechtigungssystem, der Schlüssel muss lediglich mitgeführt werden; Starten und Abstellen des Motors über die Engine-Start-Stop-Taste in der Mittelkonsole, Verriegelung des Fahrzeugs von außen über Taster an allen Türgriffen, das Öffnen des Fahrzeugs ist auch an der Gepäckraumklappe möglich; A5/S5 Cabriolet: Komfortschließung/-öffnung des Verdecks über die Funkfernbedienung in einem Umkreis von ca. 4 m um das Fahrzeug möglich

**Garagentoröffner (HomeLink)**

programmierbare Funkfernbedienung, Bedientasten ins Innenlichtmodul integriert; kann zum Öffnen von vielen Garagen- und Außentoren verwendet werden; Steuerung von Sicherheitssystemen und Beleuchtungsanlagen möglich

**Verglasung****Wärmeschutzverglasung**

grün getönt, Frontscheibe aus Verbundglas

**Scheiben abgedunkelt (Privacy Verglasung)**

A5/S5 Coupé: Heckscheibe und Seitenscheiben hinten abgedunkelt

**Heckscheibe**

beheizbar, aus Glas, mit Zeitschaltung

**Scheibenwaschanlage**

2-Stufen-Schaltung, Intervallschaltung 4-stufig einstellbar, Tipp-Wisch-Kontakt, Wasch-Wisch-Automatik

**Sonnenschutzrollo**

A5/S5 Coupé: elektrisch, für die Heckscheibe

**Weitere Außenausstattungen****Vorrüstung für Anhängervorrichtung**

beinhaltet die Verkabelung bis zur Reserveradmulde, ein vorbereitetes ABS-Steuergerät sowie eine angepasste Motorkühlung. Der Teilesatz zur Nachrüstung ist über Audi Original Zubehör erhältlich.

**Anhängervorrichtung**

abnehm- und abschließbar; Kugelstange und -kopf aus geschmiedetem Stahl, die 13-polige Steckdose kann unsichtbar hinter die Stoßfängerschürze geschwenkt werden, die abgenommene Anhängervorrichtung findet in der Reserveradmulde Platz; Spannungstabilisierung über ESP

**Glanzpaket**

A5/S5 Coupé: Dachrahmen und Fensterschachtleisten in eloxiertem Aluminium

**Weitere Außenausstattungen****Aluminiumoptik Exterieur**

A5/S5 Cabriolet: Oberfläche von Frontscheibenrahmen, Fensterschachtleisten und Blendleiste in eloxiertem Aluminium

**Optikpaket Schwarz Audi exclusive**

A5/S5 Coupé: Rahmen des Kühlergrills in Schwarz hochglänzend; Kühlergrill, Kennzeichenträger, Einfassungen der Nebelscheinwerfer und Fensterschachtleisten in Mattschwarz; S5 Coupé: zusätzlich Blade des Lufterinlasses in Mattschwarz und Diffusorblende in Platinumgrau. Ein Angebot der quattro GmbH

**Stoßfänger<sup>1</sup>**

S5 Coupé/S5 Cabriolet: vorn und hinten in sportlich-dynamischem Design, in Wagenfarbe lackiert, S-Diffusor hinten, Blade hinten in Aluminiumoptik; A5 Coupé/A5 Cabriolet: im sportlich-markanten Design

**Audi Singleframe**

Kühlergrill in Schwarz hochglänzend; S5 Coupé/S5 Cabriolet: in Platinumgrau mit Chromstreben

**Abgasendrohre**

A5 Coupé: sichtbar, einflutig, 2 Endrohre links für 1.8 TFSI, 2.0 TFSI und 2.0 TDI; sichtbar, 2-flutig, je 1 Endrohr links und rechts für 3.0 TDI; A5 Cabriolet: sichtbar, einflutig, 2 Endrohre links für 2.0 TDI; sichtbar, 2-flutig, je 1 Endrohr links und rechts für 1.8 TFSI, 2.0 TFSI und 3.0 TDI; S5 Coupé/S5 Cabriolet: sichtbar, 2-flutig, je 2 ovale Endrohre links und rechts mit polierter Blende

**Heckspoiler**

S5 Coupé: in die Heckklappe integriert

**Modellbezeichnung/Schriftzug**

Modellbezeichnung auf der Gepäckraumklappe, quattro Schriftzug (bei quattro® Modellen) im Kühlergrill, auf der Gepäckraumklappe und beifahrerseitig in der Armaturentafel, auf Wunsch auch ohne Modellbezeichnung am Heck; S5 Coupé/S5 Cabriolet: Modellbezeichnung S5 auf der Gepäckraumklappe und im Kühlergrill, auf dem Sportlederlenkrad und im Drehzahlmesser; quattro Schriftzug beifahrerseitig in der Armaturentafel, Emblem V6 T auf den vorderen Kotflügeln

**Schwellerleisten<sup>1</sup>**

S5 Coupé/S5 Cabriolet: in Wagenfarbe lackiert

## Sitze/Sitzkomfort



### Memory-Funktion für den Fahrersitz

inklusive Vordersitze elektrisch einstellbar; 2 verschiedene Speicherplätze für den elektrisch einstellbaren Fahrersitz und die Außenspiegel

### 4-Wege-Lendenwirbelstütze

elektrisch, für Fahrer- und Beifahrersitz, horizontal und vertikal einstellbar

### Vordersitze elektrisch einstellbar

elektrische Sitzhöhen-, Sitzlängs-, Sitzneigungs- und Lehnenneigungseinstellung, mit elektrischer 4-Wege-Lendenwirbelstütze; zusätzlich elektrische KopfstützenhöhenEinstellung für Normalsitze vorn, Sportsitze vorn und Klimakomfortsitze vorn

### Rücksitzlehne umklappbar

A5/S5 Coupé: teilbar und zu 1/3, 2/3 oder komplett umklappbar, mit Lehnenfernverriegelung im Gepäckraum; S5 Coupé: Rücksitzbank mit mittig integrierter Ablageschale; A5/S5 Cabriolet: teilbar zu 50:50 oder komplett umklappbar, mit Lehnenfernverriegelung im Gepäckraum

### Sitzheizung vorn

beheizt Sitzflächen und Lehnen, bei Sportsitzen oder Lederausstattung auch Sitzwangen; mehrstufig einstellbar, für Fahrer- und Beifahrersitz getrennt regelbar

### Sitzheizung vorn und hinten<sup>2</sup>

Ausstattung wie Sitzheizung vorn, zusätzlich auch für die Fondsitze

### Aufheizschutz

A5/S5 Cabriolet: (bei Sonneneinstrahlung) für die Sitzflächen und Sitzlehnen der Vordersitze bei Alcantara-/Leder-Kombination, Leder Milano und Leder Feinnappa. Die spezielle Farbpigmentierung des Leders wirkt einer starken Aufheizung entgegen. Die im Sonnenlicht enthaltene Infrarotstrahlung wird reflektiert. Durch den Aufheizschutz kann die Oberflächentemperatur um bis zu 20 °C gesenkt werden.

### Mittelarmlehne vorn

in Längsrichtung verschiebbar; mit aufklappbarem Staufach und zwei 12-Volt-Steckdosen in der Mittelkonsole; A5 Cabriolet: eine 12-Volt-Steckdose in der Mittelkonsole

### Mittelarmlehne hinten

A5/S5 Coupé: klappbar

### Belederte Armauflagen in den Türverkleidungen

inklusive Seitenverkleidungen hinten in Leder, für eine exklusive Innenraumoptik

### Kopfstützen

vorn und hinten in der Höhe einstellbar; A5/ S5 Cabriolet: nur vorn in der Höhe einstellbar; integrierte Kopfstützen bei S-Sportsitzen vorn nicht einstellbar

### Kindersitzbefestigung ISOFIX für die Fondsitze

Normhalterung zur praktischen Befestigung von Kindersitzen nach ISO-Norm; den passenden Kindersitz erhalten Sie bei Ihrem Audi Partner.

### Kindersitzbefestigung ISOFIX für den Beifahrersitz

mit Deaktivierungsschalter für den Beifahrerairbag

## Lenkräder/Schalthebel/Bedienelemente



### Sportlederlenkrad im 3-Speichen-Design

A5 Coupé/A5 Cabriolet: mit Fullsize-Airbag, in Höhe und Abstand einstellbar, inklusive Schalt- bzw. Wählhebelknopf sowie Manschette in Leder

### Lenkradkranz individualisiert mit Audi exclusive-Leder

in allen Audi exclusive-Farben erhältlich; Naht individuell wählbar in verschiedenen Audi exclusive-Farben. Ein Angebot der quattro GmbH

### Lenkradkranz mit Holzsegmenten

erhältlich in Nussbaumwurzelholz dunkelbraun im 4-Speichen-Design für Multifunktions-Lederlenkrad wahlweise mit Schaltwippen. Ein Angebot der quattro GmbH

### Lenkradkranz mit Holzsegmenten Audi exclusive

erhältlich in Audi exclusive Hölzern im 4-Speichen-Design für Multifunktions-Lederlenkrad wahlweise mit Schaltwippen. Ein Angebot der quattro GmbH



### Multifunktions-Sportlederlenkrad im 3-Speichen-Design

mit Fullsize-Airbag, in Höhe und Abstand einstellbar, inklusive Schalt- bzw. Wählhebelknopf sowie Manschette in Leder; zur Bedienung von Grundfunktionen der Audi Navigationssysteme, Radioanlagen, Sprachdialogsystem (nur bei A5/S5 Coupé), Bluetooth-Schnittstelle, Handyvorbereitung oder Autotelefon; bei Automatikgetriebe wahlweise mit Schaltwippen hinter dem Lenkrad; S5 Coupé/S5 Cabriolet: mit S5-Emblem, Ziernaht in Kontrastfarbe, Schaltwippen in Aluminiumoptik

### Bedienelemente individualisiert mit Audi exclusive-Leder

Lenkradkranz, Schalt-/Wählhebel und Schalt-/Wählhebelmanschette beledert; in allen Audi exclusive-Farben erhältlich; Naht individuell wählbar in verschiedenen Audi exclusive-Farben. Ein Angebot der quattro GmbH

<sup>1</sup>Für A5 Coupé/A5 Cabriolet nur in Verbindung mit S line Exterieurpaket erhältlich. <sup>2</sup>Über den genauen Einsatztermin informieren Sie sich bitte bei Ihrem Audi Partner.

**Lenkräder/Schalthebel/Bedienelemente****Multifunktions-Sportlederlenkrad im 3-Speichen-Design unten abgeflacht**

Ausstattung wie Multifunktions-Sportlederlenkrad; bei Automatikgetriebe wahlweise mit Schaltwippen hinter dem Lenkrad; S5 Coupé/S5 Cabriolet: mit S5-Emblem, Ziernaht in Kontrastfarbe, Schaltwippen in Aluminiumoptik

**Schalthebelknäuf Audi exclusive in Aluminium**

A5 Coupé/A5 Cabriolet: für Handschalter.  
Ein Angebot der quattro GmbH

**Klimatisierung****Klimaautomatik**

mit sonnenstandsabhängiger Regelung, regelt elektronisch die Lufttemperatur, -menge und -verteilung, mit Stauluftregelung und manuellem Umluftbetrieb, Feuchtesensor, Staub- und Pollenfilter, Defrosterdüsen für Windschutz- und Seitenscheiben, Schlüsselkennung; A5/S5 Cabriolet: mit Abspeicherung der 2 Temperaturen für geöffnetes und geschlossenes Verdeck und Abruf über die Schlüsselkennung

**Komfortklimaautomatik 3-Zonen**

mit sonnenstandsabhängiger Regelung, regelt elektronisch die Lufttemperatur, -menge und -verteilung, getrennte Temperaturverteilung für Fahrer- und Beifahrerseite und im Fond, Temperatureinstellung und Luftverteilung vorn jeweils links und rechts einstellbar, Klimabedienteil zur Einstellung der Fondraumtemperatur in der Mittelkonsole hinten, automatische Umluftregelung durch Luftgütesensor, Klimabedienteil vorn mit digitaler Anzeige, beinhaltet einen Regen-, Licht- und Feuchtesensor, mit Kombifeinstaubfilter, indirekte Belüftung, Schlüsselkennung; A5/S5 Cabriolet: Schlüsselkennung mit Abspeicherung der 2 Temperaturen für geöffnetes und geschlossenes Verdeck und Abruf über die Schlüsselkennung

**Standheizung/-lüftung**

A5/S5 Coupé: Die Standheizung erwärmt den Innenraum und befreit die Scheiben von Eis; die Standlüftung führt Frischluft zu und senkt die Innenraumtemperatur; mit Timer und separater Funkfernbedienung mit Funkrückmeldung

**Kopfraumheizung**

A5/S5 Cabriolet: vorn, in 3 Stufen einstellbar, Ausströmer an den Vordersitzlehnen

**Gepäckversicherungs- und Ablagesysteme****Ablagefächer**

in den Türverkleidungen vorn und hinten mit Abstellmöglichkeit für Getränkeflaschen; A5/S5 Coupé: Brillenfach im Innenlichtmodul vorn über dem Innen Spiegel; A5/S5 Cabriolet: Ablagefächer in der Seitenverkleidung rechts und links (in Verbindung mit Audi sound system oder Bang & Olufsen Sound System nur rechts), Ablagenetze an der Lehne der Vordersitze

**Handschuhfach**

A5/S5 Cabriolet: abschließbar

**Ablagepaket**

A5/S5 Coupé: beinhaltet Ablagenetze an der Lehne der Vordersitze, Ablagefach unter den Vordersitzen (in Kombination mit Memory-Funktion für den Fahrersitz nur unter dem Beifahrersitz), Getränkehalter in der Mittelarmlehne hinten und ein Schloss für das Handschuhfach

**Getränkehalter**

in der Mittelkonsole

**Getränkehalter integriert in der Rücksitzbank**

A5/S5 Cabriolet: für 2 Getränke, inklusive Abdeckrolle und zusätzlichen Ablagefachs unter dem Beifahrersitz

**Verzurrösen**

4-fach im Gepäckraum, zur Befestigung von Gepäckstücken und Gegenständen; A5/S5 Coupé: Einhängepunkte für das Kombinetz

## Gepäckversicherungs- und Ablagesysteme



### Gepäckraumpaket

A5/S5 Coupé: bestehend aus Kombinetz im Gepäckraum, Befestigungshaken, Gepäcknetz an der rechten Gepäckraumseite und 12-Volt-Steckdose

### Durchladeeinrichtung mit entnehmbarer Ski-/Snowboardtasche

A5/S5 Coupé: durch Einhängegurt fixierbar, für den praktischen Transport von langen Gegenständen, z. B. bis zu 4 Paar Ski mit bis zu 200 cm Länge oder 2 Snowboards

### Ski-/Snowboardtasche

A5/S5 Cabriolet: für den praktischen Transport von langen Gegenständen, z. B. bis zu 4 Paar Ski mit bis zu 200 cm Länge oder 2 Snowboards

### Verdeckkasten variabel

A5/S5 Cabriolet: mit absenkbarer Verdeckwanne. Die Verdeckwanne senkt sich beim Öffnen des Verdecks automatisch ab, sofern genügend Platz im Gepäckraum vorhanden ist. Zum Beladen kann die Verdeckwanne bei geschlossenem Verdeck angehoben werden.

## Weitere Innenausstattungen

### Fußmatten vorn

A5 Coupé/A5 Cabriolet: aus Velours, abgestimmt auf die jeweilige Teppichfarbe

### Fußmatten vorn und hinten

aus Velours, abgestimmt auf die jeweilige Teppichfarbe

### Fußmatten Audi exclusive

Die Farben der Fußmatten und des Keders sind aus dem Farbangebot Audi exclusive frei wählbar. Ein Angebot der quattro GmbH

### Teppich und Fußmatten Audi exclusive

Die Farben des Teppichs, der Fußmatten und des Keders sind aus dem Farbangebot Audi exclusive frei wählbar. Ein Angebot der quattro GmbH

### Einstiegsleisten

mit Aluminiumeinlagen auf den Türschwelleren; S5 Coupé/S5 Cabriolet: mit S5-Schriftzug

### Fensterheber

A5/S5 Coupé: elektrisch, mit Überschusskraftbegrenzung, Tipp-auf- und Tipp-zu-Funktion mit Komfortschaltung, Fenster hinten feststehend; A5/S5 Cabriolet: vorn und hinten elektrisch mit Überschusskraftbegrenzung, Tipp-auf- und Tipp-zu-Funktion mit zentralem Fensterheberschalter in der Mittelkonsole

### Zigarettenanzünder und Aschenbecher

Aschenbecher in der Mittelkonsole vorn und hinten (bei A5/S5 Cabriolet nur vorn), Zigarettenanzünder im Aschenbecher vorn integriert

### Haltegriffe

A5/S5 Coupé: gedämpft, 2-fach, klappbar, im Dachbereich versenkt, mit Panorama-Ausstelldach keine Haltegriffe

### Steckdose 12 Volt

A5/S5 Coupé: Bestandteil des Gepäckraumpakets; A5/S5 Cabriolet: in der Seitenverkleidung im Gepäckraum hinten rechts

### Steckdose 230 Volt

A5/S5 Coupé: in der Mittelkonsole im Fond anstelle der 12-Volt-Steckdose

### Aluminiumoptik im Interieur

an dem Lichtschalter, der Klimaanlage, dem MMI-Dreh-/Drück-Steller, den Ausströmern, dem Spiegelverstellungsschalter, den Fensterheberschaltern sowie um die Schalt- bzw. Wählhebelmanschette

## MMI® und Navigationssysteme

### Audi connect

Vernetzte Mobilität. Der Begriff Audi connect bündelt alle Anwendungen und Entwicklungen, die heutige und künftige Audi Modelle mit dem Internet, dem Besitzer und der Infrastruktur verbinden. Audi connect schafft Infotainment- und Entertainmentfunktionen und hebt Komfort sowie den Spaß am Automobil auf ein neues Niveau. Über ein im Bluetooth-Autotelefon online integriertes UMTS-Modul und eine SIM-Karte des Kunden im Fahrzeug werden Onlineinformationen (wie Navigation mit Point-of-Interest-Suche, Google Earth-Bildern, Wetter, Nachrichten, Audi Verkehrsinformationen online) direkt in das Fahrzeug übermittelt und integriert. Die optionale MMI® Navigation plus ermöglicht die Nutzung dieser Audi connect-Dienste. Dank eines WLAN-Hotspots kann während der Fahrt im Fond oder im Stand über ein mobiles Endgerät auf das Internet zugegriffen werden.

Wichtige Hinweise: Onlinedienste sind nur mit Mobiltelefonverträgen mit Datenoption und nur innerhalb der Abdeckung der Mobilfunknetze verfügbar. Durch den Empfang von Datenpaketen aus dem Internet können, abhängig von Ihrem Mobilfunktarif und insbesondere beim Betrieb im Ausland, zusätzliche Kosten entstehen: Aufgrund des hohen Datenvolumens wird die Verwendung einer Daten-Flatrate dringend empfohlen! Nähere Informationen erhalten Sie von Ihrem Mobilfunkanbieter. Audi connect steht mit Ausnahme von der Türkei, Malta, Zypern und Island in allen Ländern Europas zur Verfügung. In Russland nur im Großraum Moskau und St. Petersburg. Unter Umständen ist für die Nutzung der Onlinedienste und des WLAN-Hotspots ein kostenpflichtiger, separater Mobilfunkvertrag notwendig. Nähere Informationen erhalten Sie von Ihrem Mobilfunkanbieter. Über die Verfügbarkeit der einzelnen Audi connect-Dienste in Ihrem Fahrzeug informiert Sie Ihr Audi Partner. Auf Wunsch können Sie ab Werk Ihren Audi mit einem WLAN-Hotspot für drahtlosen Internetzugang ausstatten lassen. Die Ausstattung mit einem WLAN-Hotspot ist optional und nur in Verbindung mit MMI Navigation plus bestellbar. Einfache Bedienung über MMI Navigation plus, ein Multifunktions-Lenkrad oder Sprachdialogsystem (nicht bei A5/S5 Cabriolet). Der WLAN-Hotspot ist verbaut, wenn Sie ein Bluetooth-Autotelefon online bestellen.

## MMI® und Navigationssysteme

**MMI® Navigation plus**

inklusive Navigationsdaten (Festplatte), hochauflösendes 7-Zoll-Farbdisplay mit hochwertiger Kartendarstellung und Topografie-Karteneinfärbung, Anzeige von vielen Sehenswürdigkeiten und Stadtmodellen in 3D, Wahl aus 3 Alternativrouten, Scrollen entlang der Route, Manövrieren in der Karte mit Joystick im Steuerungsknopf, Vorlesen der TMCpro-Meldungen, Routeninfo in Splitscreendarstellung (Manöverpunkte, Points of Interest an Autobahnen, TMCpro auf Route), Kreuzungsdetailkarte und Spurempfehlung, dynamische Zielführung mit TMCpro (soweit verfügbar), Sprachdialogsystem (Zieleingabe über Ganzworteingabe in einem Satz; nur bei A5/S5 Coupé), zusätzliche Pfeildarstellung im Fahrerinformationssystem mit Farbdisplay, 8 Passivlautsprecher, Gesamtleistung 80 Watt, Radio mit 3-fach-Tuner und Phasendiversity, Festplatte auch als Speicher für Musik nutzbar (20 GB), MP3-, WMA-, AAC- und MPEG-4-fähiges DVD-Laufwerk, auch nutzbar für Musik- und Video-DVDs, 2 SDHC-Kartenleser (für bis zu 32 GB), AUX-IN-Anschluss. In Kombination mit Bluetooth-Autotelefon online ist die Nutzung von Audi connect-Diensten (z. B. Navigation mit Google-Earth-Bildern, Wetter und Nachrichten, Audi Verkehrsinfos online) möglich. (A5 Coupé/A5 Cabriolet: nur in Verbindung mit Fahrerinformationssystem mit Farbdisplay und einem Multifunktions-Lederlenkrad bestellbar)

**Navigationsdaten (Festplatte)**

enthält Navigationsdaten für die Länder (soweit digitalisiert):

**Europa:** Albanien, Andorra, Belgien, Bosnien-Herzegowina, Bulgarien, Dänemark, Deutschland, Estland, Finnland, Frankreich, Gibraltar, Griechenland, Großbritannien, Irland, Island, Italien, Kosovo, Kroatien, Lettland, Liechtenstein, Litauen, Luxemburg, Mazedonien, Moldawien, Monaco, Montenegro, Niederlande, Norwegen, Österreich, Polen, Portugal, Rumänien, Russland, San Marino, Schweden, Schweiz, Serbien, Slowakei, Slowenien, Spanien (inklusive Kanaren), Tschechische Republik, Ukraine, Ungarn, Vatikanstadt, Weißrussland

**Nordamerika:** Bahamas, Kanada, Mexiko, Puerto Rico, USA (inklusive Alaska, Hawaii, Virgin Islands)

**Weitere Regionen:** AGCC (Abu Dhabi, Bahrain, Dubai, Katar, Kuwait, Oman, Saudi-Arabien), China, Japan, Hongkong, Macao, Malaysia, Singapur, Australien, Neuseeland, Südafrika

**MMI® Navigation**

inklusive Navigationsdaten (DVD), 6,5-Zoll-Farbdisplay mit hochwertiger Kartendarstellung und zahlreichen detaillierten Anzeigemöglichkeiten, Sprachbedienung (Zieleingabe über Buchstabieren; nur bei A5/S5 Coupé), dynamische Zielführung mit TMC (soweit verfügbar), MP3- und WMA-fähiges DVD-Laufwerk für Navigationsdaten (DVD), auch nutzbar für Musik-CDs, zusätzliche Pfeildarstellung im Fahrerinformationssystem (S5 Coupé/S5 Cabriolet: mit Farbdisplay), Radio mit 3-fach-Tuner, Phasendiversity, 2 SDHC-Kartenleser (für bis zu 32 GB), AUX-IN-Anschluss, 8 Passivlautsprecher, Gesamtleistung 80 Watt. (A5 Coupé/A5 Cabriolet: nur in Verbindung mit Fahrerinformationssystem und einem Multifunktions-Lederlenkrad bestellbar)

**Navigationsdaten (DVD)**

enthält Navigationsdaten für die Länder (soweit digitalisiert): Albanien, Andorra, Belgien, Bosnien-Herzegowina, Bulgarien, Dänemark, Deutschland, Estland, Finnland, Frankreich, Gibraltar, Griechenland, Großbritannien, Irland, Island, Italien, Kosovo, Kroatien, Lettland, Liechtenstein, Litauen, Luxemburg, Mazedonien, Moldawien, Monaco, Montenegro, Niederlande, Norwegen, Österreich, Polen, Portugal, Rumänien, Russland, San Marino, Schweden, Schweiz, Serbien, Slowakei, Slowenien, Spanien (inklusive Kanaren), Tschechische Republik, Ukraine, Ungarn, Vatikanstadt, Weißrussland

**Fahrerinformationssystem**

A5 Coupé/A5 Cabriolet: versorgt Sie auf einem Monochromdisplay mit Informationen von Bordcomputer, Auto-Check-System, Anzeigumfängen des MMI-Systems, Bremsverschleißanzeige vorn, Uhr sowie digitaler Geschwindigkeitsanzeige; bei Temperaturen unter +5 °C warnt die Außentemperaturanzeige mit einem Eiskristall im Anzeigefeld vor möglichem Glatteis. Außerdem wird das Display bei Fahrzeugen mit Schaltgetriebe zur Schaltanzeige verwendet. Das integrierte Effizienzprogramm unterstützt Sie mit Verbrauchsdatenübersichten, der Anzeige von Zusatzverbrauchern und Sparhinweisen für ökonomischeres Fahren; inklusive Pausenempfehlung

**Fahrerinformationssystem mit Farbdisplay**

Ausstattung wie Fahrerinformationssystem, zusätzlich mit hochauflösendem Farbdisplay

**Pausenempfehlung**

Bestandteil des Fahrerinformationssystems; die Pausenempfehlung analysiert das Fahrverhalten mittels verschiedener Sensoren und warnt den Fahrer bei Anhaltspunkten, die auf eine beginnende Unaufmerksamkeit schließen lassen. Dabei werden z. B. Lenkbewegungen und Schalter-/Pedalbetätigungen erfasst und mit den individuellen Verhaltensmustern des jeweiligen Fahrers abgeglichen. Die Pausenempfehlung warnt den Fahrer durch eine Anzeige im Fahrerinformationssystem und durch ein akustisches Signal. Das System ist ab 65 km/h aktiv und jederzeit über das Car-Menü deaktivierbar.

## Radio- und TV-Anlagen



### Radioanlage chorus

mit CD-Laufwerk, dynamisierte Senderliste, 30 Stationspeicher, Empfangsbereich FM (UKW) und AM (MW, LW), MMI-Bedienkonzept, monochromer 6,5-Zoll-Bildschirm, geschwindigkeitsabhängige Lautstärkeregelung, Phasendiversity, 8 Passivlautsprecher, Gesamtleistung 80 Watt; Hinweis: Mit der Radioanlage chorus können bestimmte Einstellungen im Car-Menü nicht vorgenommen werden.

### Digitaler Radioempfang (DAB)

für Radioanlage concert bzw. symphony sowie für die Navigationssysteme, zusätzlich zum analogen Senderangebot Empfang von digital ausgestrahlten Radiosendern mit besserer Klangqualität, inklusive Empfang von DAB+. In Verbindung mit MMI Navigation oder MMI Navigation plus zusätzlich Empfang von DMB Audio, ein 2. DAB-Tuner sucht permanent nach alternativen Empfangsfrequenzen des eingestellten Senders, gleichzeitig wird die Senderliste aktualisiert. Bitte beachten: Empfang ist abhängig von lokaler digitaler Netzverfügbarkeit.



### Radioanlage concert

Ausstattung wie Radioanlage chorus; zusätzlich 6,5-Zoll-TFT-Farbbildschirm, SDHC-Kartenleser (bis 32 GB), jeweils MP3-, AAC- und WMA-fähig, TP-Memo-Funktion und AUX-IN-Anschluss

### TV-Empfang

Empfang von digital (DVB-T) ausgestrahlten unverschlüsselten Fernsehsendern (MPEG-2- oder MPEG-4-Standard), DVB-T-Audio-Sendern, Teletext und Electronic Program Guide (EPG). Externer AV-IN-Anschluss über Adapterkabel (über Audi Original Zubehör erhältlich). Bitte beachten: TV-Empfang abhängig von lokaler digitaler Netzverfügbarkeit. Keine AV- oder TV-Video-Ausgabe im Fahrbetrieb (Audio-Ausgabe auch im Fahrbetrieb verfügbar)

### CD-Wechsler

im Handschuhfach für 6 CDs (MP3- und WMA-fähig), erschütterungsgesichert, leicht zugänglich, ohne Magazin, jede CD einzeln lad- bzw. wechselbar. Die Wiedergabe von kopiergeschützten Musikdateien (DRM) ist nicht möglich. (Nur in Verbindung mit MMI Navigation oder MMI Navigation plus bestellbar)



### Radioanlage symphony

Ausstattung wie Radioanlage concert, zusätzlich mit integriertem 6-fach-CD-Wechsler

### Audi sound system

6-Kanal-Verstärker, 10 Lautsprecher inklusive Centerspeaker in der Armaturentafel und Subwoofer in der Heckablage (bei A5/S5 Cabriolet in der Seitenverkleidung links), Gesamtleistung 180 Watt. (Nicht in Verbindung mit Radioanlage chorus bestellbar)

### Audi music interface

zur Anbindung von Apple iPod ab Generation 4, Apple iPhone (Musikfunktionalität) sowie USB-Speichermedien und MP3-Playern. Das Audi music interface ist im Handschuhfach untergebracht, die Bedienung erfolgt über MMI Navigation plus, MMI Navigation, Radioanlage symphony, Radioanlage concert oder ein Multifunktions-Lederlenkrad. Hinweis: nur in Verbindung mit speziellem Adapterkabel nutzbar (Audi Original Zubehör). Informationen über kompatible MP3-Player erhalten Sie bei Ihrem Audi Partner oder unter [www.audi.com/mp3](http://www.audi.com/mp3). (In Verbindung mit Audi music interface entfällt der separate AUX-IN-Anschluss.)

### Adapterkabelset für Audi music interface

bestehend aus 2 Verbindungskabeln zur Anbindung von iPod/iPhone oder Datenträger/Medienplayer mit USB-Anschluss (Typ A); weitere Adapterkabel über Audi Original Zubehör erhältlich. Informationen zu Kompatibilitäten unter [www.audi.com/mp3](http://www.audi.com/mp3)

auch erhältlich als:

### Adapterkabelset plus

zusätzlich zum Adapterkabelset für Audi music interface Unterstützung der Darstellung von Cover Arts, Video-funktionen usw.; abhängig vom verwendeten iPod; nur nutzbar in Verbindung mit neueren iPod-Generationen, Informationen zu Kompatibilitäten unter [www.audi.com/mp3](http://www.audi.com/mp3)

## Radio- und TV-Anlagen



### Bang & Olufsen Sound System

Surround-Sound-Wiedergabe über 14 Hochleistungslautsprecher (A5/S5 Cabriolet: 12 Hochleistungslautsprecher); 1 Centerspeaker und 2 Mitteltöner in der Armaturentafel; je 1 Hochtöner im Spiegeldreieck; je 1 Tieftöner in den vorderen Türen; 2 Hochtöner und 2 Tief-Mitteltöner in den Seitenverkleidungen; 2 Surround-Lautsprecher (nur für A5/S5 Coupé) sowie 1 Subwoofer in der Heckablage (A5/S5 Cabriolet: in der Seitenverkleidung links), exklusive Lautsprecherabdeckungen mit Aluminiumapplikationen, dynamische Fahrgeräuschkompensation, 10-Kanal-Verstärker, Gesamtleistung 505 Watt. In Verbindung mit MMI Navigation plus und dem integrierten DVD-Laufwerk ist die Wiedergabe von 5.1 Surround Sound möglich. (Nicht in Verbindung mit Radioanlage chorus bestellbar)

## Telefon und Kommunikation

### Bluetooth-Schnittstelle

Bluetooth-fähige Mobiltelefone können über die Schnittstelle mit dem Fahrzeug verbunden werden. Freies Sprechen im Fahrzeug über Mikrofon möglich; Informationen zu Kompatibilitäten unter [www.audi.com/bluetooth](http://www.audi.com/bluetooth). (Nicht in Verbindung mit Radioanlage chorus bestellbar)

### Handyvorbereitung (Bluetooth)

beinhaltet eine Freisprecheinrichtung und Sprachbedienung für die Telefonfunktionen sowie eine Vorbereitung für eine optionale handyspezifische Ladeeinrichtung in der Mittelkonsole zwischen Fahrer- und Beifahrersitz; die Bedienung erfolgt über MMI Navigation plus, MMI Navigation, Radioanlage concert, Radioanlage symphony, ein Multifunktions-Lederlenkrad oder, soweit vorhanden, über das Sprachdialogsystem (nur bei A5/S5 Coupé); Adapter und Informationen über kompatible Handys erhalten Sie bei Ihrem Audi Partner oder unter [www.audi.com/bluetooth](http://www.audi.com/bluetooth). (A5 Coupé/A5 Cabriolet: nur in Verbindung mit einem Multifunktions-Lederlenkrad und einem Navigationssystem bzw. mit Radioanlage concert oder symphony bestellbar; S5 Coupé/S5 Cabriolet: nur in Verbindung mit einem Navigationssystem bzw. mit Radioanlage concert oder symphony bestellbar)

## Telefon und Kommunikation

### Bluetooth-Autotelefon

komfortable Anbindung Ihres Bluetooth-fähigen Mobiltelefons an das fahrzeuginterne GSM-Modul (Voraussetzung: Handy besitzt SIM Access Profile), zusätzlicher SIM-Kartenleser in der Blende der MMI Navigation. Übernahme von Telefonbucheinträgen in das Fahrzeug sowie Verwaltung von Ruflisten; einfache Bedienung über MMI Navigation, Multifunktions-Lederlenkrad oder das Sprachdialogsystem (nur bei A5/S5 Coupé); Informationen zu Kompatibilitäten unter [www.audi.com/bluetooth](http://www.audi.com/bluetooth). (Nur in Verbindung mit MMI Navigation bestellbar)

### Bluetooth-Autotelefon online

komfortable Anbindung Ihres Bluetooth-fähigen Mobiltelefons an das fahrzeuginterne UMTS-Modul (Voraussetzung: Mobiltelefon verfügt über SIM Access Profile); zusätzlicher SIM-Kartenleser in der Blende der MMI Navigation plus. Übernahme von Telefonbucheinträgen in das Fahrzeug sowie Verwaltung von Ruflisten. Die Audi Onlinedienste ermöglichen zusätzliche onlinebasierte Funktionen: Point-of-Interest-Suche, Navigation mithilfe von Google-Earth-Bildern, bequeme Routenplanung und Zieleinspeisung über myAudi oder Google Maps, Informationsdienste wie z. B. Wetter und Nachrichten, Audi Verkehrsinformationen online mit detaillierten Verkehrsflussinformationen in der Navigationskarte, schnellerer Information über Stauentstehung und -auflösung, höherer Abdeckung des Straßennetzes (z. B. auch Bundes- und Landstraßen), WLAN-Hotspot für Internetzugriff für Passagiere im Fond über ihr mobiles Endgerät (z. B. Laptop). Aufgrund des hohen Datenvolumens (betrifft derzeit vor allem die Navigation mithilfe von Google-Earth-Bildern und WLAN-Hotspot) wird ein Mobilfunkvertrag mit Daten-Flatrate dringend empfohlen! Onlinebasierte Dienste sind nur mit Mobiltelefonverträgen mit Datenoption und nur innerhalb der Abdeckung der Mobilfunknetze verfügbar; sie werden nur in Europa (Russland: nur Raum Moskau und St. Petersburg; nicht in: Türkei, Zypern, Malta, Island) angeboten; durch die Nutzung entstehen zusätzliche Kosten (Gebühren und Abrechnung entsprechend persönlichem Mobiltelefonvertrag); Inhalt und Umfang der angebotenen onlinebasierten Dienste können variieren. Einfache Bedienung über die MMI Navigation plus, das Multifunktions-Lederlenkrad oder das Sprachdialogsystem (nur bei A5/S5 Coupé); Informationen zu Kompatibilitäten unter [www.audi.com/bluetooth](http://www.audi.com/bluetooth). (Nur in Verbindung mit MMI Navigation plus bestellbar)



### Bedienhörer für Bluetooth-Autotelefon und Bluetooth-Autotelefon online

mit Farbdisplay und integriertem SIM-Kartenleser, für diskretes Telefonieren; komfortables Schreiben von SMS durch automatische Worterkennung. Unterbringung des Hörers in der Mittelarmlehne vorn

## Assistenzsysteme



### Einparkhilfe plus mit Rückfahrkamera\*

akustische und optische Einparkhilfe nach vorn und nach hinten, Bilddarstellung des Bereichs hinter dem Fahrzeug im MMI-Display, mit dynamischen Anzeigemodi für die berechnete Fahrspur (Lenkwinkelabhängig), inklusive Hilfs- und Führungslinien sowie zur Erkennung der Umlenkpunkte beim Längseinparken, Rückfahrkamera unauffällig in die Griffleiste der Gepäckraumklappe integriert. (Nur in Verbindung mit einem Navigationssystem bestellbar)

### Einparkhilfe hinten

unterstützt das rückwärtige Einparken durch akustisches Anzeigen des Abstands zu einem erkannten Objekt; Messung durch Ultraschallsensoren, unauffällig in den Stoßfänger integriert

### Einparkhilfe plus

akustische und optische Einparkhilfe nach vorn und nach hinten mit Anzeige im MMI-Display; Messung durch Ultraschallsensoren, unauffällig in die Stoßfänger integriert. Nicht in Verbindung mit Radioanlage chorus bestellbar

### Anfahrassistent

hält das Fahrzeug nach dem Anhalten sowohl an nahezu allen Steigungen als auch in fast jedem Gefälle zeitlich unbegrenzt. Das System wird per Tastendruck aktiviert und ermöglicht dem Fahrer ein komfortables Anfahren ohne Betätigung der elektromechanischen Parkbremse.

### adaptive cruise control

automatische Distanzregelung (Regelbereich 30–200 km/h); erkennt innerhalb von Systemgrenzen mithilfe eines Radarsensors vorausfahrende Fahrzeuge und hält den Abstand durch automatisches Bremsen und Beschleunigen; 4 Abstandsstufen und verschiedene Fahrmodi individuell einstellbar; inklusive Audi pre sense front: braking guard warnt den Fahrer durch einen erweiterten Bremsassistenten im Falle einer drohenden Kollision mit einem vorausfahrenden Fahrzeug; Erweiterung um die Funktion einer Vollverzögerung. Diese wird unter 30 km/h eingeleitet, wenn Kollisionsgefahr mit einem stehenden oder fahrenden Fahrzeug besteht, um diese Kollision ggf. zu vermeiden. (Nicht in Verbindung mit Radioanlage chorus bestellbar)

### Geschwindigkeitsregelanlage

hält die gewünschte Geschwindigkeit ab etwa 30 km/h konstant, sofern es die Motorleistung bzw. die Motorbremswirkung zulässt, zusätzlich aktiver Bremsengriff, z. B. bei Bergabfahrt, Bedienung über separaten Lenkstockhebel, Anzeige der gesetzten Geschwindigkeit im Fahrerinformationssystem

### Audi side assist\*

Spurwechselassistent, überwacht innerhalb der Systemgrenzen ab einer Geschwindigkeit von 30 km/h mittels Radartechnik den Bereich links und rechts neben sowie hinter dem fahrenden Fahrzeug und informiert bzw. warnt den Fahrer mittels einer LED-Anzeige im Außenspiegel, wenn ein anderes Fahrzeug von Audi side assist als kritisch bezüglich eines Spurwechsels eingeschätzt wird. (Nicht in Verbindung mit Radioanlage chorus bestellbar)

### Audi active lane assist

Spurhalteassistent, unterstützt den Fahrer innerhalb von Systemgrenzen komfortabel bei der Spurhaltung (Funktionsbereich 60–250 km/h). Ist das System aktiviert und bereit und hat der Fahrer keinen Blinker gesetzt, hilft der Audi active lane assist durch sanfte, korrigierende Lenkeingriffe das Fahrzeug innerhalb erkannter Fahrbegrenzungslinien zu führen; dabei kann der Fahrer wählen, ob er kontinuierlich oder erst kurz vor Überfahren der Spurmarkierung unterstützt werden möchte (Lenkzeitpunkte früh/spät wählbar); zusätzlich Lenkradvibration auf Fahrerwunsch einstellbar. (Nur in Verbindung mit Fernlichtassistent und nicht in Verbindung mit Radioanlage chorus bestellbar)

### Assistenz-Paket

Im Assistenz-Paket werden die Funktionen der folgenden Assistenzsysteme zusammengefasst: Einparkhilfe plus (Upgrade-Möglichkeit auf Einparkhilfe plus mit Rückfahrkamera), Audi active lane assist und adaptive cruise control

## Fahrwerke/Bremsen

### Audi drive select

Änderung der Fahrzeugcharakteristik z. B. durch Anpassung der Lenkungsunterstützung, Gaspedal- und Schaltkennlinie; darüber hinaus hat das System Einfluss auf weitere optionale Ausstattungen; verfügbare Modi: comfort, auto, dynamic und – in Verbindung mit einem MMI-Navigationssystem – individual. Alle Modelle verfügen zusätzlich über den Modus efficiency, der Motor, Getriebe, optional adaptive cruise control sowie Klimatisierung in eine verbrauchsverbesserte Grundeinstellung versetzt.

### Dynamiklenkung\*

steigert die Fahrdynamik und den Fahrkomfort durch eine fahrsituationsabhängige dynamische Regelung der Lenkung z. B. bei Kurvenfahrt, Spurwechsel oder Einparken. Neben einer Anpassung des Lenkaufwands (wie bei der elektromechanischen Servolenkung) erfolgt zusätzlich eine Anpassung des Lenkwinkels (Lenkübersetzung). Weiterhin wird die Fahrzeugstabilisierung über ESP durch das System unterstützt. (Nur in Verbindung mit Audi drive select bestellbar)

### Fahrwerk mit Dämpferregelung

elektronisch geregelte Anpassung an unterschiedliche Fahrsituationen; dynamische oder komfortorientierte Ausprägung der Dämpferabstimmung einstellbar über Audi drive select; S5 Coupé/S5 Cabriolet: auf Basis des S-Sportfahrwerks. (Nur in Verbindung mit Audi drive select bestellbar)

### Dynamikfahrwerk

A5 Coupé/A5 Cabriolet: für hervorragende Fahrdynamik bei sehr gutem Fahrkomfort mit 5-Lenker-Leichtbau-Vorderachse, Rohr-Querstabstabilisator; Trapezlenker-Hinterachse mit Einzelradaufhängung; 2-Rohr-Gasdruckdämpfer und Schraubenfeder, elastisch gelagerter Achsträger hinten, vorn fest mit der Karosserie verschraubt

\* Über den genauen Einsatztermin informieren Sie sich bitte bei Ihrem Audi Partner.

## Fahrwerke/Bremsen

### Sportfahrwerk

A5 Coupé/A5 Cabriolet: mit straffer abgestimmter Federung und Dämpfung für direkteren Fahrbahnkontakt und sportliches Handling

### S line-Sportfahrwerk

A5 Coupé/A5 Cabriolet: mit dynamischerer Fahrwerksabstimmung und Tieferlegung um 10 mm

### S-Sportfahrwerk

S5 Coupé/S5 Cabriolet: mit straffer abgestimmter Federung und Dämpfung für direkteren Fahrbahnkontakt und sportliches Handling; 5-Lenker-Leichtbau-Vorderachse, Rohr-Querstabstabilisator; Trapezlenker-Hinterachse mit Einzelradaufhängung; 2-Rohr-Gasdruckdämpfer und Schraubenfeder, Vorderachsträger mit der Karosserie fest verschraubt, Hinterachsträger elastisch gelagert

### Bremsanlage

2-Kreis-Bremsanlage mit diagonaler Aufteilung, Anti-Blockier-System ABS mit elektronischer Bremskraftverteilung EBV, elektronisches Stabilisierungsprogramm ESP mit Bremsassistent, Tandem-Bremskraftverstärker, Scheibenbremsen vorn/hinten, vorn innenbelüftet; S5 Coupé/S5 Cabriolet: Hochleistungsbremsanlage mit innenbelüfteten Brems Scheiben an Vorder- und Hinterachse

### Bremssättel

S5 Coupé/S5 Cabriolet: schwarz lackiert, vorn mit S5-Emblem

### Elektromechanische Parkbremse

umfasst Parkbremsfunktion im Stand, Anfahrhilfe durch automatisches Lösen beim Anfahren und Notbremsfunktion während der Fahrt über alle 4 Räder

## Technik/Sicherheit

### Airbags

adaptiver Frontaufprallschutz mit Sitzpositionserkennung und Fullsize-Airbag für Fahrer und Beifahrer; A5/S5 Cabriolet: Seitenairbags vorn (Kopf-Thorax-Airbag); A5/S5 Coupé: Seitenairbags vorn (Thorax-Becken-Airbag), Kopfairbagsystem

### Kopfairbagsystem

A5/S5 Coupé: entfaltet sich über die gesamte Länge der seitlichen Fensterfläche im Bereich der 1. und 2. Sitzreihe und schützt Front- und Fondpassagiere bei einem Seitenaufprall

### Integrales Kopfstützensystem

Im Falle einer Heckkollision wird durch die Gestaltung des Sitzes der Oberkörper stabilisiert und der Kopf besser abgestützt. Dadurch wird die Schutzwirkung erhöht bzw. die Gefahr eines Schleudertraumas vermindert.

### Karosserie verzinkt

vollverzinkt im korrosionsgefährdeten Bereich, selbsttragend, mit der Bodengruppe verschweißt, Front- und Heckbereich mit definierten Knautschzonen, Kotflügel vorn aus Aluminium. (12 Jahre Gewährleistung gegen Durchrostung)

### Überrollschutz aktiv

A5/S5 Cabriolet: automatisch auslösendes Schutzsystem hinter den Fondkopfstützen

### Instrumenteneinsatz

mit regelbarer Beleuchtung, elektronischem Tachometer mit Kilometer- und Tageskilometerzähler, Drehzahlmesser und automatischem Zeigerhochlauf beim Motorstart (nur für A5/S5 Coupé und S5 Cabriolet), Funkuhr (in Verbindung mit MMI Navigation plus GPS-Uhr), Kühlmitteltemperaturanzeige und Kraftstoffvorratsanzeige; S5 Coupé/S5 Cabriolet: mit S-spezifischen grauen Zifferblättern, weißen Zeigern, S5-Schriftzug im Drehzahlmesser

### Sicherheitslenksäule

enthält eine Verschiebemechanik mit Dämpfungsfunktion, die das Schutzpotenzial von Sicherheitsgurt und Airbag ergänzt

### Sicherheitsgurte

3-Punkt-Automatigurte für alle 4 Sitzplätze, mit Gurtrageerkennung und Gurtkraftbegrenzer vorn sowie Gurtraffern vorn und hinten (A5/S5 Coupé: nur vorn), farblich auf das Interieur abgestimmt

### Gurtbringer automatisch

A5/S5 Cabriolet: mit 2 Positionen für unterschiedlich große Personen. Der Gurt wird beim Einschalten der Zündung automatisch nach vorn und nach dem Anschlallen wieder zurückgeführt.

### Warndreieck

mit Halterung an der Innenseite der Gepäckraumklappe

### Verbandmaterial

im Staufach der Mittelarmlehne hinten; A5/S5 Cabriolet: im Staufach unter dem Fahrersitz

### Antriebs-Schlupf-Regelung ASR

für gute Traktion, verringert das Durchdrehen der Antriebsräder

### Elektronische Differenzialsperre EDS

Die Anfahrhilfe bremst automatisch bis zu einer Geschwindigkeit von ca. 100 km/h bei unterschiedlich griffiger Fahrbahn die Antriebsräder auf zu glattem Untergrund ab und sorgt so für kraftvolles Vorwärtkommen.

### Elektronisches Stabilisierungsprogramm ESP

vernetzt ABS, EBV, ASR und EDS mit eigenen Sensoren und vergleicht die Fahrdaten mit Referenzdaten; sorgt bei jeder Geschwindigkeit durch gezieltes Abbremsen einzelner Räder und Eingriff ins Motormanagement für mehr Stabilität

### ESP mit elektronischer Quersperre

A5 Coupé/A5 Cabriolet: Die elektronische Quersperrfunktion ist für Modelle mit Vorderradantrieb im ESP integriert. Sie verteilt die Antriebsmomente abhängig von der Fahrsituation durch gezielte Bremsengriffe. Bei Kurvenfahrten steuert die Quersperre aktiv gegen. Dies bedeutet verbesserte Traktion und Dynamik in Kurven und ein präziseres und neutraleres Fahrverhalten (weniger untersteuern). Zusätzlich wird die Agilität während des Lenkens verbessert.

### Elektromechanische Servolenkung

wartungsfreie Zahnstangenlenkung mit geschwindigkeitsabhängiger Servolenkung; präzises Lenkgefühl bei hohem Tempo, hervorragende Unterstützung beim Einparken

### Handschaltgetriebe

A5 Coupé/A5 Cabriolet: 6-Gang, vollsynchronisiert, hydraulisch betätigte Trockenkupplung mit asbestfreien Belägen, 2-Massen-Schwungrad

## Technik/Sicherheit

### multitronic

A5 Coupé/A5 Cabriolet: stufenlose Getriebegeneration multitronic mit dynamischem Regel- und Sportprogramm, im manuellen Modus 8 Fahrstufen anwählbar, hydraulisch geregelte Lamellenkupplung (erhältlich für Modelle mit Frontantrieb)

### S tronic

erhältlich für Modelle mit permanentem Allradantrieb quattro®, das 7-Gang-Doppelkupplungsgetriebe mit elektrohydraulischer Betätigung ermöglicht kürzere Schaltzeiten und Schalten nahezu ohne spürbare Zugkraftunterbrechung; bedienbar über die Schaltwippen hinter dem Lenkrad (optional, Serie bei S Modellen) oder den Wählhebel. Im Automatikbetrieb kann der Fahrer zwischen den Programmen D (Normal) und S (Sport) wählen.

### Vorderradantrieb

A5 Coupé/A5 Cabriolet

### quattro®

permanenter Allradantrieb mit asymmetrisch-dynamischer Momentenverteilung, selbstsperrendes Mittendifferenzial mit radselektiver Momentensteuerung, fahrsituationsabhängige Aufteilung der Antriebskräfte auf jedes einzelne Rad für ein präzise kontrollierbares Fahrverhalten

### quattro® mit Sportdifferenzial

Das elektronisch geregelte Sportdifferenzial verteilt die Antriebskräfte variabel zwischen den Hinterrädern und sorgt für ein hervorragendes Beschleunigungsvermögen in Kurven und eine Stabilisierung des Fahrzeugs bei Lastwechselreaktionen. Ferner bewirkt es ein agileres Handling sowie ein direkteres Einlenkverhalten mit geringerem Lenkaufwand. A5 Coupé/A5 Cabriolet: nur für 3.0 TDI erhältlich

### Rekuperation

Durch Anhebung der Generatorspannung wird während einer Schub- oder Bremsphase Bewegungsenergie in nutzbare elektrische Energie umgewandelt. Durch diese Energie wird bei einer nachfolgenden Beschleunigung der Generator entlastet – und so bis zu 3 % Kraftstoff gespart.

### Start-Stop-System

hilft den Kraftstoffverbrauch und den CO<sub>2</sub>-Ausstoß durch Abschalten des Motors in Standphasen zu senken, z. B. an Ampeln. Für einen Wiederstart wird der Startvorgang bereits beim Treten der Kupplung bzw. Lösen der Fußbremse eingeleitet.

### Fehlbetankungsschutz

A5 Coupé/A5 Cabriolet: verhindert mechanisch die Fehlbetankung von Dieselfahrzeugen mit Ottokraftstoffen

## Audi Anschlussgarantie



### Audi Anschlussgarantie

direkt und ausschließlich beim Neuwagenkauf bestellbar; setzt die Herstellergarantie konsequent fort und bietet damit über die ersten 2 Jahre hinaus nachhaltige Risikoabsicherung und Kostenkontrolle im Service. 9 Laufzeit-/Gesamtlaufleistungskombinationen sind wählbar:

Zusätzlich 1 Jahr Audi Anschlussgarantie, maximale Gesamtlaufleistung 30.000 km

Zusätzlich 1 Jahr Audi Anschlussgarantie, maximale Gesamtlaufleistung 60.000 km

Zusätzlich 1 Jahr Audi Anschlussgarantie, maximale Gesamtlaufleistung 90.000 km

Zusätzlich 2 Jahre Audi Anschlussgarantie, maximale Gesamtlaufleistung 40.000 km

Zusätzlich 2 Jahre Audi Anschlussgarantie, maximale Gesamtlaufleistung 80.000 km

Zusätzlich 2 Jahre Audi Anschlussgarantie, maximale Gesamtlaufleistung 120.000 km

Zusätzlich 3 Jahre Audi Anschlussgarantie, maximale Gesamtlaufleistung 50.000 km

Zusätzlich 3 Jahre Audi Anschlussgarantie, maximale Gesamtlaufleistung 100.000 km

Zusätzlich 3 Jahre Audi Anschlussgarantie, maximale Gesamtlaufleistung 150.000 km

## Audi Original Zubehör: Ihre Entscheidung für mehr Individualität.

Haben Sie sich zwischen vier hervorragenden Fahrzeugen entscheiden können? Ganz gleich, welches Sie demnächst fahren werden – das A5 Coupé, das S5 Coupé, das A5 Cabriolet oder das S5 Cabriolet –, alle verfügen bereits über einen ganz eigenen Stil. Ihnen fehlt nur noch eine Kleinigkeit: Ihre Persönlichkeit. Auf den folgenden Seiten finden Sie eine kleine Auswahl an Möglichkeiten, Ihren Audi Ihren Ansprüchen anzupassen. Audi Original Zubehör ist in Design und Funktionalität auf das jeweilige Modell abgestimmt und lässt Sie ganz persönliche Akzente setzen.





Weitere Informationen erhalten Sie im Audi  
A5-Zubehörkatalog, unter [www.audi.com](http://www.audi.com) und  
bei Ihrem Audi Partner.



# A5

Audi A5 Sportback | A5 Coupé | A5 Cabriolet Zubehör

Audi  
Original-Zubehör





1 2 3

#### 1 Seitenschweller

Unterstreicht die dynamische Seitenpartie und verleiht dem Fahrzeug eine individuelle Note.

#### 2 Sport-Endrohrblenden

Doppelflutig. Aus verchromtem Edelstahl. Erhältlich für 4-Zylinder-Modelle. Farbvarianten: Silber und Schwarz.

#### 3 Heckklappenspoiler

Für noch mehr Dynamik am Heck: der fest verbaute Heckklappenspoiler (hier in Wagenfarbe lackiert).

#### 4 Schneeketten

Für besseren Halt auf Schnee und Eis. Zum Beispiel passend für die Radgröße 225/50 R 17.

#### 5 Winter-Aluminium-Gussräder im 5-Arm-Design

Schneekettentaugliches Winterkomplettrad in der Dimension 7,5 J x 17 für Reifen der Größe 225/50 R 17. Weitere Räder in verschiedenen Designs, auch für den Sommer, finden Sie im speziellen Zubehörkatalog.

#### 6 Gepäckraumeinlage

Der umlaufende Rand der Gepäckraumeinlage schützt den Gepäckboden vor Verunreinigungen. Das rutschhemmende Muster sorgt für einen besseren Halt Ihrer Ladung. Die Einlage ist einfach und platzsparend zu verstauen. Noch mehr Schutz vor Verschmutzungen bieten die Gepäckraumschale und Gummifußmatten.

#### 7 Cabriopflege-Set

Für die Grundpflege. Beinhaltet 300 ml Aktivschaum-Reiniger, 300 ml Stoff-Imprägnierung (für Verdeck und Textilbezüge), Insektenentferner-Handschuhe und 1 Schwamm.

#### 8 Ski- und Gepäckbox (450 l)

Gerade für den Winterurlaub eignet sich diese abschließbare Ski- und Gepäckbox. Sie lässt sich von beiden Seiten öffnen und beladen. Geeignet für eine Skilänge von bis zu 2,10 m. Maximal zulässige Beladung von 50 kg ist zu beachten. Weitere Transportmöglichkeiten bieten Fahrradhalter, Fahrradgabelhalter und Fahrradträger für die Anhängervorrichtung. (Nur in Verbindung mit dem Grundträger nutzbar.)

#### 9 Adapterleitungen für Audi music interface

Ermöglichen die Anbindung verschiedener iPod-Modelle und weiterer portabler Medienplayer. Bedienung über das MMI-System, wenn die Funktion vom Medienplayer unterstützt wird. Zum Anschluss der portablen Medienplayer werden zusätzliche Adapterkabel benötigt. (Nur in Verbindung mit Radioanlage concert und symphony bestellbar.)



4 5



6



7



8



9

Modell	A5 Coupé 1.8 TFSI	A5 Coupé 2.0 TFSI quattro	A5 Coupé 2.0 TDI mit Dieselpartikelfilter		
Motorbauart	Reihen-4-Zylinder-Ottomotor mit Benzindirekteinspritzung, Abgasturboaufladung und Audi valvelift system	Reihen-4-Zylinder-Ottomotor mit Benzindirekteinspritzung, Abgasturboaufladung und Audi valvelift system	Reihen-4-Zylinder-Dieselmotor mit Common-Rail-Einspritzsystem und Abgasturboaufladung		
Hubraum in cm <sup>3</sup> (Ventile pro Zylinder)	1798 (4)	1984 (4)	1968 (4)		
Max. Leistung <sup>1</sup> in kW bei min <sup>-1</sup>	125/3800–6200	155/4300–6000	130/4200		
Max. Drehmoment in Nm bei min <sup>-1</sup>	320/1400–3700	350/1500–4200	380/1750–2500		
<b>Kraftübertragung/Räder</b>					
Antriebsart	Vorderradantrieb	Permanenter Allradantrieb quattro®	Vorderradantrieb		
Getriebeart	6-Gang-Handschaltgetriebe	[7-Gang S tronic]	6-Gang-Handschaltgetriebe [multitronic®]		
Räder	Aluminium-Schmiederäder, 7,5 J x 17	Aluminium-Schmiederäder, 7,5 J x 17	Aluminium-Schmiederäder, 7,5 J x 17		
Reifen	225/50 R 17	225/50 R 17	225/50 R 17		
<b>Gewicht/Volumen</b>					
Leergewicht <sup>2</sup> in kg	1500	[1625]	1545 [1570]		
Zul. Gesamtgewicht in kg	1925	[2050]	1970 [1995]		
Zul. Dachlast/Stützlast in kg	75/80	[75/80]	75/80 [75/80]		
Zul. Anhängelast <sup>3</sup> in kg	ungebremst bei 12 % Steigung bei 8 % Steigung	750 [750] [1700] [1900]	750 1600 1800 [750] [1700] [1900]		
Tankinhalt ca. in l	63	[61]	63 [63]		
<b>Fahrleistung/Verbrauch<sup>4</sup></b>					
Höchstgeschwindigkeit in km/h	230	[245]	230 [225]		
Beschleunigung 0–100 km/h in s	7,9	[6,5]	8,2 [7,8]		
Kraftstoffart	Super schwefelfrei ROZ 95 <sup>6</sup>	Super schwefelfrei ROZ 95 <sup>6</sup>	Diesel schwefelfrei <sup>7</sup>		
Kraftstoffverbrauch <sup>8</sup> in l/100 km	innerorts außerorts kombiniert	7,4 4,8 5,7	[8,8] [5,8] [7,0]	5,6 4,1 4,7	[5,5] [4,3] [4,7]
CO <sub>2</sub> -Emission <sup>8</sup> in g/km	innerorts außerorts kombiniert	173 111 134	[202] [134] [159]	146 108 122	[144] [111] [123]
Abgasnorm	EU5	EU5	EU5		

Modell	A5 Coupé 3.0 TDI mit Dieselpartikelfilter	A5 Coupé 3.0 TDI quattro mit Dieselpartikelfilter	S5 Coupé
Motorbauart	V6-Zylinder-Dieselmotor mit Common-Rail-Einspritzsystem und Abgasturboaufladung	V6-Zylinder-Dieselmotor mit Common-Rail-Einspritzsystem und Abgasturboaufladung	V6-Zylinder-Ottomotor mit Benzindirekteinspritzung und mechanischem Auflademodul
Hubraum in cm <sup>3</sup> (Ventile pro Zylinder)	2967 (4)	2967 (4)	2995 (4)
Max. Leistung <sup>1</sup> in kW (PS) bei min <sup>-1</sup>	150/3500–4500	180/4000–4500	245/5500–6500
Max. Drehmoment in Nm bei min <sup>-1</sup>	400/1250–3500	500/1400–3250	440/2900–5300
<b>Kraftübertragung/Räder</b>			
Antriebsart	Vorderradantrieb	Permanenter Allradantrieb quattro®	Permanenter Allradantrieb quattro®
Getriebeart	[multitronic]	[7-Gang S tronic]	[7-Gang S tronic]
Räder	Aluminium-Schmiederäder, 7,5 J x 17	Aluminium-Schmiederäder, 7,5 J x 17	Aluminium-Gussräder, 8,5 J x 18
Reifen	225/50 R 17	225/50 R 17	245/40 R 18
<b>Gewicht/Volumen</b>			
Leergewicht <sup>2</sup> in kg	[1640]	[1715]	[1750]
Zul. Gesamtgewicht in kg	[2065]	[2140]	[2175]
Zul. Dachlast/Stützlast in kg	[75/80]	[75/80]	[75/80]
Zul. Anhängelast <sup>3</sup> in kg	ungebremst bei 12 % Steigung bei 8 % Steigung	[750] [1700] [1900]	[750] [1900] [2100]
Tankinhalt ca. in l	[63]	[61]	[61]
<b>Fahrleistung/Verbrauch<sup>4</sup></b>			
Höchstgeschwindigkeit in km/h	[235]	[250]	[250] <sup>5</sup>
Beschleunigung 0–100 km/h in s	[7,1]	[5,8]	[4,9]
Kraftstoffart	Diesel schwefelfrei <sup>7</sup>	Diesel schwefelfrei <sup>7</sup>	Super schwefelfrei ROZ 95 <sup>6</sup>
Kraftstoffverbrauch <sup>8</sup> in l/100 km	innerorts außerorts kombiniert	[5,5] [4,6] [4,9]	[6,8] [5,1] [5,7]
CO <sub>2</sub> -Emission <sup>8</sup> in g/km	innerorts außerorts kombiniert	[145] [121] [129]	[176] [133] [149]
Abgasnorm	EUS	EUS	EUS

Modell	A5 Cabriolet 1.8 TFSI	A5 Cabriolet 2.0 TFSI	A5 Cabriolet 2.0 TFSI quattro	A5 Cabriolet 2.0 TDI mit Dieselpartikelfilter
Motorbauart	Reihen-4-Zylinder-Ottomotor mit Benzindirekteinspritzung, Abgasturboaufladung und Audi valvelift system	Reihen-4-Zylinder-Ottomotor mit Benzindirekteinspritzung, Abgasturboaufladung und Audi valvelift system	Reihen-4-Zylinder-Ottomotor mit Benzindirekteinspritzung, Abgasturboaufladung und Audi valvelift system	Reihen-4-Zylinder-Dieselmotor mit Common-Rail-Einspritzsystem und Abgasturboaufladung
Hubraum in cm <sup>3</sup> (Ventile pro Zylinder)	1798 (4)	1984 (4)	1984 (4)	1968 (4)
Max. Leistung <sup>1</sup> in kW bei min <sup>-1</sup>	125/3800–6200	155/4300–6000	155/4300–6000	130/4200
Max. Drehmoment in Nm bei min <sup>-1</sup>	320/1400–3700	350/1500–4200	350/1500–4200	380/1750–2500
<b>Kraftübertragung/Räder</b>				
Antriebsart	Vorderradantrieb	Vorderradantrieb	Permanenter Allradantrieb quattro®	Vorderradantrieb
Getriebeart	6-Gang-Handschaltgetriebe	[multitronic]	[7-Gang S tronic]	6-Gang-Handschaltgetriebe
Räder	Aluminium-Schmiederäder, 7,5 J x 17	Aluminium-Schmiederäder, 7,5 J x 17	Aluminium-Schmiederäder, 7,5 J x 17	Aluminium-Schmiederäder, 7,5 J x 17
Reifen	225/50 R 17	225/50 R 17	225/50 R 17	225/50 R 17
<b>Gewicht/Volumen</b>				
Leergewicht <sup>2</sup> in kg	1695	[1735]	[1810]	1730
Zul. Gesamtgewicht in kg	2120	[2160]	[2235]	2155
Zul. Dachlast/Stützlast in kg	-/80	[-/80]	[-/80]	-/80
Zul. Anhängelast <sup>3</sup> in kg	ungebremst bei 12 % Steigung bei 8 % Steigung	750 [750] 1500 [1500] 1700 [1700]	750 [750] [1700] [1900]	750 1600 1800
Tankinhalt ca. in l	63	[63]	[61]	63
<b>Fahrleistung/Verbrauch<sup>4</sup></b>				
Höchstgeschwindigkeit in km/h	222	[233]	[238]	222
Beschleunigung 0–100 km/h in s	8,7	[7,6]	[7,3]	8,8
Kraftstoffart	Super schwefelfrei ROZ 95 <sup>6</sup>	Super schwefelfrei ROZ 95 <sup>6</sup>	Super schwefelfrei ROZ 95 <sup>6</sup>	Diesel schwefelfrei <sup>7</sup>
Kraftstoffverbrauch <sup>8</sup> in l/100 km	innerorts außerorts kombiniert	7,9 5,1 6,2	[7,8] [5,6] [6,4]	5,7 4,4 4,9
CO <sub>2</sub> -Emission <sup>8</sup> in g/km	innerorts außerorts kombiniert	182 119 143	[181] [130] [149]	148 115 127
Abgasnorm	EU5	EU5	EU5	EU5

Modell	A5 Cabriolet 3.0 TDI mit Dieselpartikelfilter	A5 Cabriolet 3.0 TDI quattro mit Dieselpartikelfilter	S5 Cabriolet
Motorbauart	V6-Zylinder-Dieselmotor mit Common-Rail-Einspritzsystem und Abgasturboaufladung	V6-Zylinder-Dieselmotor mit Common-Rail-Einspritzsystem und Abgasturboaufladung	V6-Zylinder-Ottomotor mit Benzindirekteinspritzung und mechanischem Auflademodul
Hubraum in cm <sup>3</sup> (Ventile pro Zylinder)	2967 (4)	2967 (4)	2995 (4)
Max. Leistung <sup>1</sup> in kW (PS) bei min <sup>-1</sup>	150/3500–4500	180/4000–4500	245/5500–6500
Max. Drehmoment in Nm bei min <sup>-1</sup>	400/1250–3500	500/1400–3250	440/2900–5300
<b>Kraftübertragung/Räder</b>			
Antriebsart	Vorderradantrieb	Permanenter Allradantrieb quattro®	Permanenter Allradantrieb quattro®
Getriebeart	[multitronic]	[7-Gang S tronic]	[7-Gang S tronic]
Räder	Aluminium-Schmiederäder, 7,5 J x 17	Aluminium-Schmiederäder, 7,5 J x 17	Aluminium-Gussräder, 8,5 J x 18
Reifen	225/50 R 17	225/50 R 17	245/40 R 18
<b>Gewicht/Volumen</b>			
Leergewicht <sup>2</sup> in kg	[1835]	[1920]	[1955]
Zul. Gesamtgewicht in kg	[2260]	[2345]	[2380]
Zul. Dachlast/Stützlast in kg	[-/80]	[-/80]	[-/80]
Zul. Anhängelast <sup>3</sup> in kg	ungebremst bei 12 % Steigung bei 8 % Steigung	[750] [1900] [2100]	[750] [1900] [2100]
Tankinhalt ca. in l	[63]	[61]	[61]
<b>Fahrleistung/Verbrauch<sup>4</sup></b>			
Höchstgeschwindigkeit in km/h	[230]	[250]	[250] <sup>5</sup>
Beschleunigung 0–100 km/h in s	[7,6]	[6,3]	[5,4]
Kraftstoffart	Diesel schwefelfrei <sup>7</sup>	Diesel schwefelfrei <sup>7</sup>	Super schwefelfrei ROZ 95 <sup>6</sup>
Kraftstoffverbrauch <sup>8</sup> in l/100 km	innerorts außerorts kombiniert	[5,8] [4,9] [5,2]	[7,0] [5,2] [5,9]
CO <sub>2</sub> -Emission <sup>8</sup> in g/km	innerorts außerorts kombiniert	[153] [129] [138]	[184] [137] [154]
Abgasnorm	EUS	EUS	EUS

## Erklärungen

- <sup>1</sup> Der angegebene Wert wurde nach dem vorgeschriebenen Messverfahren (RL 80/1269/EWG in der gegenwärtig geltenden Fassung) ermittelt.
- <sup>2</sup> Fahrzeugleergewicht mit Fahrer (68 kg), Gepäck (7 kg) und Kraftstoffbehälter zu 90 % gefüllt, ermittelt nach der RL 92/21/EWG in der gegenwärtig geltenden Fassung. Durch Sonderausstattungen können sich das Leergewicht und der Luftwiderstandsbeiwert des Fahrzeugs erhöhen, wodurch die mögliche Nutzlast bzw. Höchstgeschwindigkeit entsprechend verringert wird.
- <sup>3</sup> Mit zunehmender Höhe verringert sich zwangsläufig die Motorleistung. Ab 1.000 m über Meereshöhe und je weitere 1.000 m sind jeweils 10 % vom Gespanngewicht (zul. Anhängelast + zul. Gesamtgewicht des Zugfahrzeugs) abzuziehen. Gültiger Wert Anhängelast bei werksseitig verbauter Anhängervorrichtung. Bei gewerblicher Nutzung des Fahrzeugs mit Anhängervorrichtung benötigen Sie unter bestimmten Voraussetzungen ein EG-Kontrollgerät.
- <sup>4</sup> Der Kraftstoffverbrauch und die CO<sub>2</sub>-Emissionen eines Fahrzeugs hängen nicht nur von der effizienten Ausnutzung des Kraftstoffs durch das Fahrzeug ab, sondern werden auch vom Fahrverhalten und von anderen nichttechnischen Faktoren beeinflusst. CO<sub>2</sub> ist das für die Erderwärmung hauptsächlich verantwortliche Treibhausgas.
- <sup>5</sup> Abgeregelt.
- <sup>6</sup> Die Verwendung von unverbleitem Kraftstoff Super schwefelfrei ROZ 95 nach DIN EN 228 wird empfohlen. Wenn nicht verfügbar: unverbleiter Kraftstoff Normal schwefelfrei ROZ 91 nach DIN EN 228 mit geringer Leistungsminderung. Kraftstoffqualität bleifrei ROZ 95 mit einem maximalen Ethanolanteil von 10 % (E10) ist grundsätzlich verwendbar. Die Angaben zum Verbrauch beziehen sich auf den Betrieb mit Kraftstoff ROZ 95 nach 692/2008/EG.
- <sup>7</sup> Die Verwendung von Diesel schwefelfrei nach DIN EN 590 wird empfohlen. Wenn nicht verfügbar: Diesel nach DIN EN 590.
- <sup>8</sup> Die Verwendung von unverbleitem Kraftstoff SuperPlus schwefelfrei ROZ 98 nach DIN EN 228 wird empfohlen. Wenn nicht verfügbar: unverbleiter Kraftstoff Super schwefelfrei ROZ 95 nach DIN EN 228 mit geringer Leistungsminderung. Kraftstoffqualität bleifrei ROZ 95 mit einem maximalen Ethanolanteil von 10 % (E10) ist grundsätzlich verwendbar. Die Angaben zum Verbrauch beziehen sich auf den Betrieb mit Kraftstoff ROZ 95 nach 692/2008/EG.
- <sup>9</sup> Die angegebenen Werte wurden nach den vorgeschriebenen Messverfahren ermittelt. Die Angaben beziehen sich nicht auf ein einzelnes Fahrzeug und sind nicht Bestandteil des Angebots, sondern dienen allein Vergleichszwecken zwischen den verschiedenen Fahrzeugtypen.

## Wichtiger Hinweis

Die Inspektion erfolgt nach Serviceanzeige.



**Audi A5 Coupé**

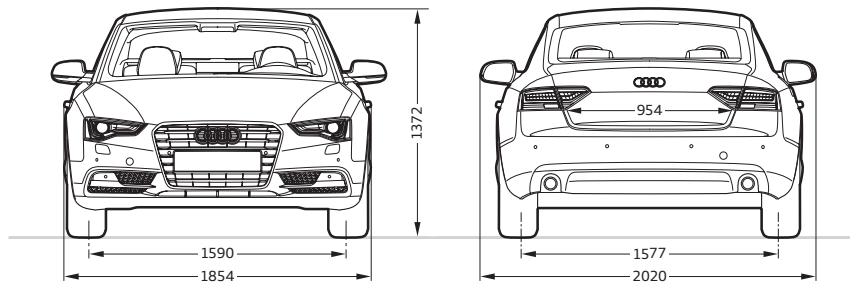
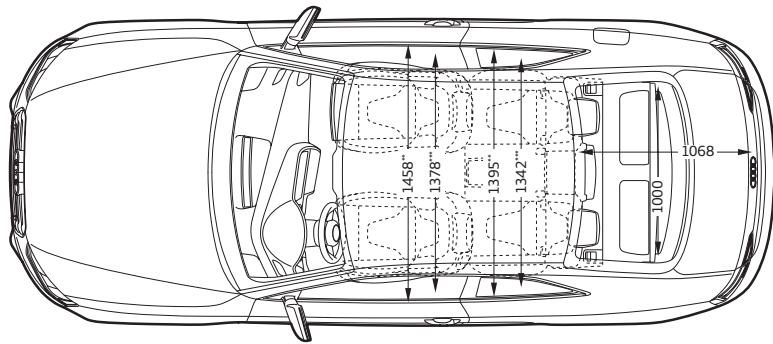
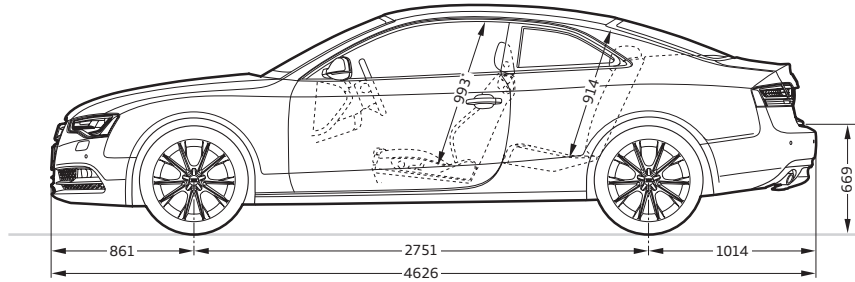

**Angaben in Millimeter.**

Angaben der Abmessungen bei Fahrzeugleergewicht.

Gepäckraumvolumen 455/829 l (Messung nach VDA-Methode mit Quadern von 200 x 100 x 50 mm Kantenlänge; 2. Wert: bei umgeklappter Rücksitzlehne).

Wendekreis ca. 11,4 m.

\*Maximaler Kopfraum. \*\*Breite Ellbogenraum. \*\*\*Breite Schulterraum.

**Audi S5 Coupé**

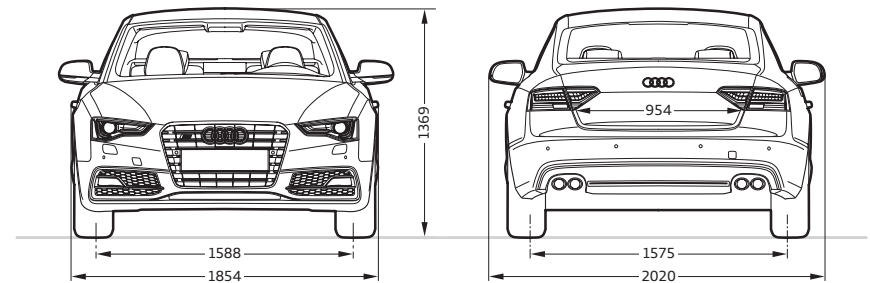
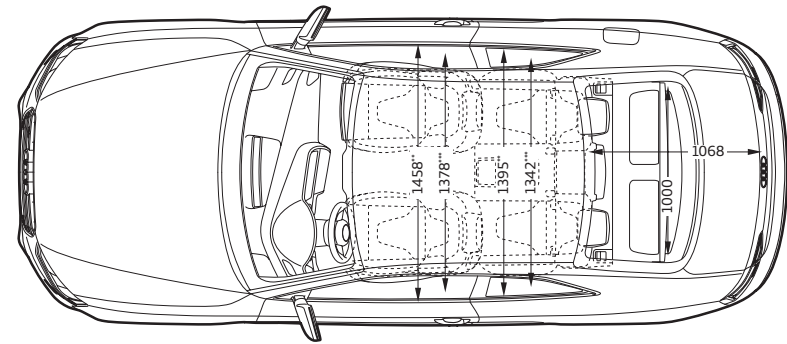
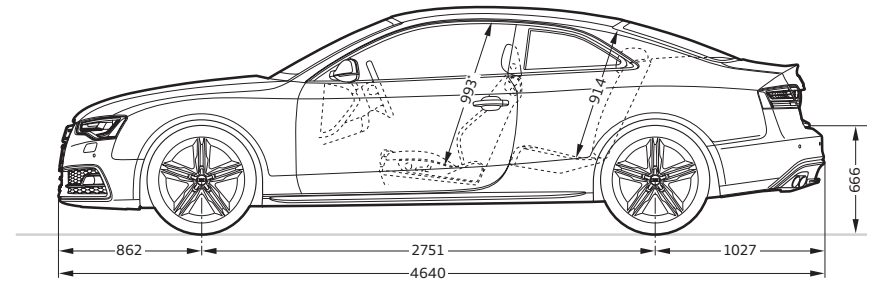

**Angaben in Millimeter.**

Angaben der Abmessungen bei Fahrzeugleergewicht.

Gepäckraumvolumen 455/829 l (Messung nach VDA-Methode mit Quadern von 200 x 100 x 50 mm Kantenlänge; 2. Wert: bei umgeklappter Rücksitzlehne).

Wendekreis ca. 11,4 m.

\*Maximaler Kopfraum. \*\*Breite Ellbogenraum. \*\*\*Breite Schulterraum.

## Audi A5 Cabriolet

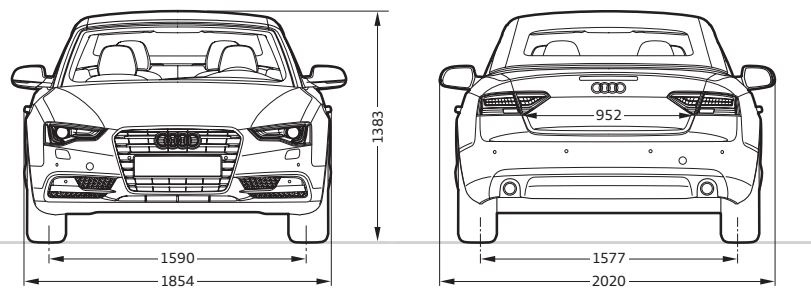
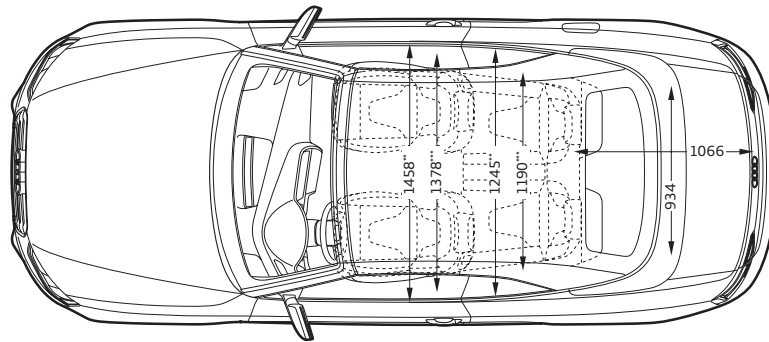
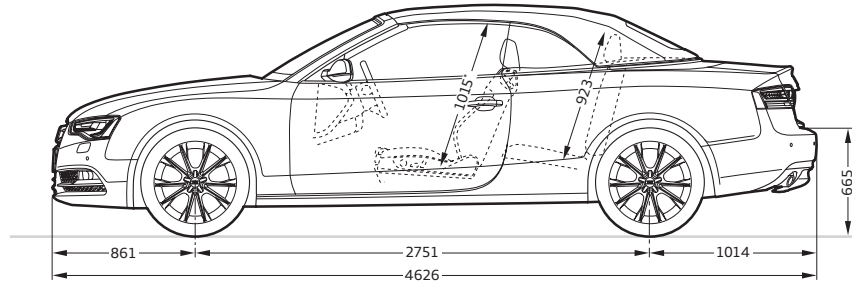

### Angaben in Millimeter.

Angaben der Abmessungen bei Fahrzeugleergewicht.

Gepäckraumvolumen 320 l bei geöffnetem Verdeck, 380 l bei geschlossenem Verdeck, 750 l bei umgeklappter Rücksitzlehne (Messung nach VDA-Methode mit Quadern von 200 x 100 x 50 mm Kantenlänge).

Wendekreis ca. 11,4 m.

\*Maximaler Kopfraum. \*\*Breite Ellbogenraum. \*\*\*Breite Schulterraum.

## Audi S5 Cabriolet

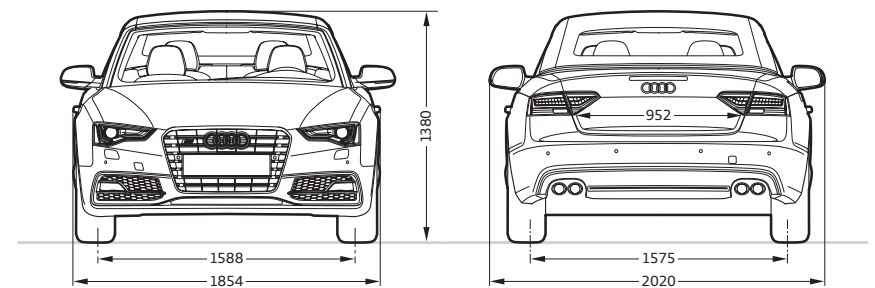
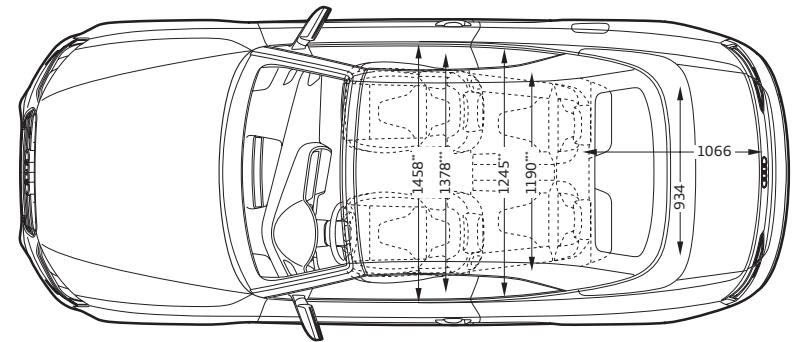
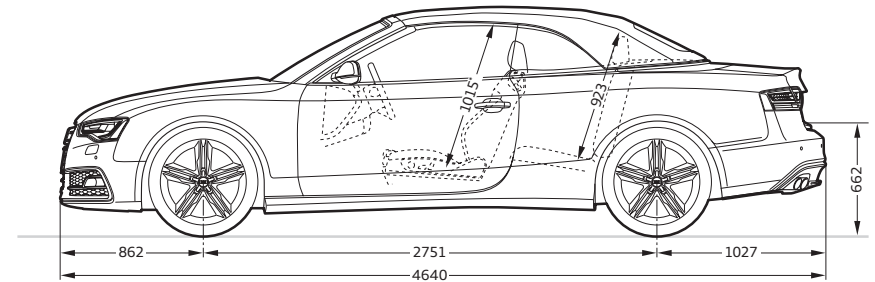

### Angaben in Millimeter.

Angaben der Abmessungen bei Fahrzeugleergewicht.

Gepäckraumvolumen 320 l bei geöffnetem Verdeck, 380 l bei geschlossenem Verdeck, 750 l bei umgeklappter Rücksitzlehne (Messung nach VDA-Methode mit Quadern von 200 x 100 x 50 mm Kantenlänge).

Wendekreis ca. 11,4 m.

\*Maximaler Kopfraum. \*\*Breite Ellbogenraum. \*\*\*Breite Schulterraum.

	Seite	A5 Coupé	S5 Coupé	A5 Cabriolet	S5 Cabriolet
<b>Lackierungen</b>	<b>86</b>				
Uni-Lackierungen		□	□	□	□
Metallic-/Perleffekt-Lackierungen		■	■	■	■
Kristalleffekt-Lackierungen		–	■	–	■
Individuallackierungen Audi exclusive		■	■	■	■
<b>Verdeckfarben, Verdeckhimmel</b>	<b>89</b>				
Verdeck schwarz		–	–	□	□
Verdeck grau <sup>1</sup>		–	–	■	■
Verdeck rot		–	–	■	■
Verdeck braun		–	–	■	■
Verdeckhimmel		–	–	□	□
<b>Sitze/Sitzbezüge</b>	<b>90</b>				
Normalsitze vorn		□	–	□	–
Sportsitze vorn		■	□	■	□
S-Sportsitze vorn		■ <sup>2</sup>	■	■ <sup>2</sup>	■
Klimakomfortsitze vorn		■	■	■	■
Stoff Arkade		□	–	□	–
Stoff Atrium		■	–	–	–
Alcantara/Leder-Kombination		■	□	■	□
Leder Milano		■	–	■	–
Leder Milano perforiert		■	■	■	■
Leder Feinnappa		■	■	■	■
Lederausstattung (Paket 1) in Alcantara/Leder Valcona Audi exclusive		■	■	–	–
Lederausstattung (Paket 1) in Leder Valcona Audi exclusive		■	■	–	–
Lederausstattung (Paket 2) in Leder Valcona Audi exclusive		■	■	–	–
Lederausstattung (Paket 2) in Alcantara/Leder Feinnappa Audi exclusive		–	–	■	■

□ Serienausstattung ■ Sonderausstattung – nicht erhältlich

Länderspezifische Abweichungen möglich. Welche Ausstattung in Ihrem Land Serie ist und welche Sonderausstattungen erhältlich sind, erfahren Sie bei Ihrem lokalen Audi Partner.

	Seite	A5 Coupé	S5 Coupé	A5 Cabriolet	S5 Cabriolet
Lederausstattung (Paket 2) in Leder Feinnappa Audi exclusive		–	–	■	■
<b>Dachhimmel</b>	<b>97</b>				
Dachhimmel in Stoff		□	□	–	–
Dachhimmel in Stoff schwarz		■	–	–	–
<b>Dekoreinlagen</b>	<b>98</b>				
Reflexlack stahlgrau		□	–	□	–
Reflexlack moorbraun		□	–	□	–
Aluminium Trigon		■	–	■	–
Aluminium matt gebürstet		■ <sup>3</sup>	□	■ <sup>3</sup>	□
Carbon Atlas		–	■	–	■
Edelstahlgewebe		■ <sup>2</sup>	■	■ <sup>2</sup>	■
Nussbaumwurzelnholz dunkelbraun		■	–	■	–
Eschemaserholz braun naturell		■	–	■	–
Birkemaserholz grau		■ <sup>2</sup>	■	■ <sup>2</sup>	■
Klavierlack schwarz		■ <sup>3</sup>	■	■ <sup>3</sup>	■
Dekoreinlagen Audi exclusive		■	■	■	■
<b>Räder/Reifen</b>	<b>100</b>				
Aluminium-Schmiederäder im 6-Arm-Design		□	–	□	–
Aluminium-Gussräder im 5-Arm-Design		■	–	■	–
Aluminium-Gussräder im 7-Arm-Parabel-Design		■	–	■	–
Aluminium-Gussräder im 6-Speichen-Parabol-Design		■	–	■	–
Aluminium-Gussräder im 15-Speichen-Stern-Design		■	–	■	–
Aluminium-Gussräder im 5-Arm-Dynamik-Design		■	–	■	–
Aluminium-Gussräder im 5-V-Speichen-Design		■	–	■	–
Aluminium-Gussräder im 5-Arm-Y-Design		■	–	■	–
Aluminium-Gussräder im 10-Speichen-Design		■	–	■	–

	Seite	A5 Coupé	S5 Coupé	A5 Cabriolet	S5 Cabriolet
Winter-Aluminium-Schmiederäder im 6-Arm-Design		■	–	■	–
Winter-Aluminium-Gussräder im 5-V-Speichen-Design		■	–	■	–
Aluminium-Gussräder Audi exclusive im 5-Doppelspeichen-Design		■	–	■	–
Aluminium-Gussräder Audi exclusive im 5-Speichen-Design		■	–	■	–
Aluminium-Gussräder Audi exclusive im 10-Speichen-Design		■	–	■	–
Aluminium-Gussräder Audi exclusive im 20-Speichen-Design		■	■	■	■
Aluminium-Gussräder Audi exclusive im 5-Segmentspeichen-Design		■	■	■	■
Aluminium-Gussräder Audi exclusive im 5-Arm-Rotor-Design, in Titanoptik, glanzgedreht		■	■	■	■
Aluminium-Gussräder Audi exclusive im 7-Doppelspeichen-Design		■	■	■	■
Aluminium-Gussräder im 5-Parallelspeichen-Design (S-Design)		–	□	–	□
Aluminium-Gussräder im 5-Parallelspeichen-Stern-Design (S-Design)		–	■	–	■
Winter-Aluminium-Gussräder im 5-Parallelspeichen-Design (S-Design)		–	■	–	■
Reifen mit Notlaufeigenschaften		■	–	■	–
Radschrauben diebstahlhemmend		■	□	■	□
Reifenreparaturset		□	□	□	□
Reserverad platzsparend		■	■	■	■
Reifendruck-Kontrollanzeige		■	■	■	■
Bordwerkzeug		□	□	□	□
Wagenheber		■	■	■	■
<b>Licht</b>	<b>104</b>				
Xenon plus inklusive Scheinwerfer-Reinigungsanlage		■	□	■	□
Tagfahrlicht		□	□	□	□
adaptive light <sup>1</sup>		■	■	■	■
Scheinwerfer		□	–	□	–
Fernlichtassistent		■	■	■	■
Innenbeleuchtung		□	□	□	□

	Seite	A5 Coupé	S5 Coupé	A5 Cabriolet	S5 Cabriolet
LED-Heckleuchten		■	□	■	□
Heckleuchten		□	–	□	–
Nebelscheinwerfer		□	□	□	□
Lichtpaket		■	□	■	□
Scheinwerfer-Reinigungsanlage		■	□	■	□
Licht-/Regensensor		■	■	■	■
<b>Spiegel</b>	<b>105</b>				
Außenspiegel mit integriertem LED-Blinker		□	□	□	□
Außenspiegel elektrisch einstell- und beheizbar		■	□	■	□
Außenspiegel elektrisch einstell-, beheiz- und anklappbar		■	■	■	■
Außenspiegel elektrisch einstell-, beheiz- und anklappbar, beidseitig automatisch abblendend		■	■	■	■
Außenspiegelgehäuse		□	□	□	□
Innenspiegel		□	□	□	□
Innenspiegel automatisch abblendend		■	■	■	■
<b>Dachsysteme</b>	<b>105</b>				
Panorama-Ausstelldach		■	■	–	–
Verdeck vollautomatisch		–	–	□	–
Akustikverdeck		–	–	■	□
Windschott		–	–	■	■
<b>Schließsysteme</b>	<b>105</b>				
Zentralverriegelung		□	□	□	□
Funkfernbedienung		□	□	□	□
Wegfahrsperre elektronisch		□	□	□	□
Diebstahlwarnanlage		■	■	■	■
Vorbereitung für Ortungsassistent		■	■	■	■
Zündschloss		□	□	□	□

<sup>1</sup>Über den genauen Einsatztermin informieren Sie sich bitte bei Ihrem Audi Partner. <sup>2</sup>Nur in Verbindung mit S line Sportpaket erhältlich. <sup>3</sup>Nur in Verbindung mit S line Sportpaket und Audi exclusive line erhältlich.

	Seite	A5 Coupé	S5 Coupé	A5 Cabriolet	S5 Cabriolet
Gepäckraumklappe automatisch öffnend		<input type="checkbox"/>	<input type="checkbox"/>	–	–
Komfortschlüssel		■	■	■	■
Garagentoröffner (HomeLink)		■	■	■	■
<b>Verglasung</b>	<b>106</b>				
Wärmeschutzverglasung		<input type="checkbox"/>	<input type="checkbox"/>	<input type="checkbox"/>	<input type="checkbox"/>
Scheiben abgedunkelt (Privacy Verglasung)		■	■	–	–
Heckscheibe		<input type="checkbox"/>	<input type="checkbox"/>	<input type="checkbox"/>	<input type="checkbox"/>
Scheibenwaschanlage		<input type="checkbox"/>	<input type="checkbox"/>	<input type="checkbox"/>	<input type="checkbox"/>
Sonnenschutzrollo		■	■	–	–
<b>Weitere Außenausstattungen</b>	<b>106</b>				
Vorrüstung für Anhängervorrichtung		■	■	■	■
Anhängervorrichtung		■	■	■	■
Glanzpaket		<input type="checkbox"/>	<input type="checkbox"/>	–	–
Aluminiumoptik Exterieur		–	–	<input type="checkbox"/>	<input type="checkbox"/>
Optikpaket Schwarz Audi exclusive		■	■	–	–
Stoßfänger (S-spezifisch)		■ <sup>1</sup>	<input type="checkbox"/>	■ <sup>1</sup>	<input type="checkbox"/>
Audi Singleframe		<input type="checkbox"/>	<input type="checkbox"/>	<input type="checkbox"/>	<input type="checkbox"/>
Abgasendrohre		<input type="checkbox"/>	<input type="checkbox"/>	<input type="checkbox"/>	<input type="checkbox"/>
Heckspoiler		–	<input type="checkbox"/>	–	–
Modellbezeichnung/Schriftzug		<input type="checkbox"/>	<input type="checkbox"/>	<input type="checkbox"/>	<input type="checkbox"/>
Schwellerleisten in Wagenfarbe		■ <sup>1</sup>	<input type="checkbox"/>	■ <sup>1</sup>	<input type="checkbox"/>
<b>Sitze/Sitzkomfort</b>	<b>107</b>				
Memory-Funktion für den Fahrersitz		■	■	■	■
4-Wege-Lendenwirbelstütze		■	<input type="checkbox"/>	■	<input type="checkbox"/>

Serienausstattung    ■ Sonderausstattung    – nicht erhältlich

Länderspezifische Abweichungen möglich. Welche Ausstattung in Ihrem Land Serie ist und welche Sonderausstattungen erhältlich sind, erfahren Sie bei Ihrem lokalen Audi Partner.

	Seite	A5 Coupé	S5 Coupé	A5 Cabriolet	S5 Cabriolet
Vordersitze elektrisch einstellbar		■	<input type="checkbox"/>	■	<input type="checkbox"/>
Rücksitzlehne umklappbar		<input type="checkbox"/>	<input type="checkbox"/>	<input type="checkbox"/>	<input type="checkbox"/>
Sitzheizung vorn		■	■	■	■
Sitzheizung vorn und hinten <sup>2</sup>		■	■	■	■
Aufheizschutz		–	–	<input type="checkbox"/>	<input type="checkbox"/>
Mittelarmlehne vorn		■	<input type="checkbox"/>	■	<input type="checkbox"/>
Mittelarmlehne hinten		<input type="checkbox"/>	<input type="checkbox"/>	–	–
Belederte Armauflagen in den Türverkleidungen		■	■	■	■
Kopfstützen		<input type="checkbox"/>	<input type="checkbox"/>	<input type="checkbox"/>	<input type="checkbox"/>
Kindersitzbefestigung ISOFIX für die Fondsitze		■	<input type="checkbox"/>	<input type="checkbox"/>	<input type="checkbox"/>
Kindersitzbefestigung ISOFIX für den Beifahrersitz		■	■	■	■
<b>Lenkräder/Schalthebel/Bedienelemente</b>	<b>107</b>				
Sportlederlenkrad im 3-Speichen-Design		<input type="checkbox"/>	–	<input type="checkbox"/>	–
Lenkradkranz individualisiert mit Audi exclusive-Leder		■	■	■	■
Lenkradkranz mit Holzsegmenten		■	■	■	■
Lenkradkranz mit Holzsegmenten Audi exclusive		■	■	■	■
Multifunktions-Sportlederlenkrad im 3-Speichen-Design		■	<input type="checkbox"/>	■	<input type="checkbox"/>
Bedienelemente individualisiert mit Audi exclusive-Leder		■	■	■	■
Multifunktions-Sportlederlenkrad im 3-Speichen-Design unten abgeflacht		■	■	■	■
Schalthebelknopf Audi exclusive in Aluminium		■	–	■	–
<b>Klimatisierung</b>	<b>108</b>				
Klimaautomatik		<input type="checkbox"/>	<input type="checkbox"/>	<input type="checkbox"/>	<input type="checkbox"/>
Komfortklimaautomatik 3-Zonen		■	■	■	■
Standheizung/-lüftung		■	■	–	–
Kopfraumheizung		–	–	■	■

	Seite	A5 Coupé	S5 Coupé	A5 Cabriolet	S5 Cabriolet
<b>Gepäcksicherungs- und Ablagesysteme</b>	<b>108</b>				
Ablagefächer		<input type="checkbox"/>	<input type="checkbox"/>	<input type="checkbox"/>	<input type="checkbox"/>
Handschuhfach abschließbar		-	-	<input type="checkbox"/>	<input type="checkbox"/>
Ablagepaket		<input checked="" type="checkbox"/>	<input checked="" type="checkbox"/>	-	-
Getränkehalter		<input type="checkbox"/>	<input type="checkbox"/>	<input type="checkbox"/>	<input type="checkbox"/>
Getränkehalter integriert in der Rücksitzbank		-	-	<input checked="" type="checkbox"/>	<input type="checkbox"/>
Verzurrösen		<input type="checkbox"/>	<input type="checkbox"/>	<input type="checkbox"/>	<input type="checkbox"/>
Gepäckraumpaket		<input checked="" type="checkbox"/>	<input checked="" type="checkbox"/>	-	-
Durchladeeinrichtung mit entnehmbarer Ski-/Snowboardtasche		<input checked="" type="checkbox"/>	<input checked="" type="checkbox"/>	-	-
Ski-/Snowboardtasche		-	-	<input checked="" type="checkbox"/>	<input checked="" type="checkbox"/>
Verdeckkasten variabel		-	-	<input type="checkbox"/>	<input type="checkbox"/>
<b>Weitere Innenausstattungen</b>	<b>109</b>				
Fußmatten vorn		<input type="checkbox"/>	-	<input type="checkbox"/>	-
Fußmatten vorn und hinten		<input checked="" type="checkbox"/>	<input type="checkbox"/>	<input checked="" type="checkbox"/>	<input type="checkbox"/>
Fußmatten Audi exclusive		<input checked="" type="checkbox"/>	<input checked="" type="checkbox"/>	<input checked="" type="checkbox"/>	<input checked="" type="checkbox"/>
Teppichboden und Fußmatten Audi exclusive		<input checked="" type="checkbox"/>	<input checked="" type="checkbox"/>	<input checked="" type="checkbox"/>	<input checked="" type="checkbox"/>
Einstiegsleisten		<input type="checkbox"/>	<input type="checkbox"/>	<input type="checkbox"/>	<input type="checkbox"/>
Fensterheber		<input type="checkbox"/>	<input type="checkbox"/>	<input type="checkbox"/>	<input type="checkbox"/>
Zigarettenanzünder und Aschenbecher		<input type="checkbox"/>	<input type="checkbox"/>	<input type="checkbox"/>	<input type="checkbox"/>
Haltegriffe		<input type="checkbox"/>	<input type="checkbox"/>	-	-
Steckdose 12 Volt		-	-	<input type="checkbox"/>	<input type="checkbox"/>
Steckdose 230 Volt		<input checked="" type="checkbox"/>	<input checked="" type="checkbox"/>	-	-
Aluminiumoptik im Interieur		<input type="checkbox"/>	<input type="checkbox"/>	<input type="checkbox"/>	<input type="checkbox"/>

	Seite	A5 Coupé	S5 Coupé	A5 Cabriolet	S5 Cabriolet
<b>MMI® und Navigationssysteme</b>	<b>109</b>				
MMI® Navigation plus		<input checked="" type="checkbox"/>	<input checked="" type="checkbox"/>	<input checked="" type="checkbox"/>	<input checked="" type="checkbox"/>
Navigationsdaten (Festplatte)		<input checked="" type="checkbox"/>	<input checked="" type="checkbox"/>	<input checked="" type="checkbox"/>	<input checked="" type="checkbox"/>
MMI® Navigation		<input checked="" type="checkbox"/>	<input checked="" type="checkbox"/>	<input checked="" type="checkbox"/>	<input checked="" type="checkbox"/>
Navigationsdaten (DVD)		<input checked="" type="checkbox"/>	<input checked="" type="checkbox"/>	<input checked="" type="checkbox"/>	<input checked="" type="checkbox"/>
Fahrerinformationssystem		<input type="checkbox"/>	-	<input type="checkbox"/>	-
Fahrerinformationssystem mit Farbdisplay		<input checked="" type="checkbox"/>	<input type="checkbox"/>	<input checked="" type="checkbox"/>	<input type="checkbox"/>
Pausenempfehlung		<input type="checkbox"/>	<input type="checkbox"/>	<input type="checkbox"/>	<input type="checkbox"/>
<b>Radio- und TV-Anlagen</b>	<b>111</b>				
Radioanlage chorus		<input type="checkbox"/>	<input type="checkbox"/>	<input type="checkbox"/>	<input type="checkbox"/>
Digitaler Radioempfang (DAB)		<input checked="" type="checkbox"/>	<input checked="" type="checkbox"/>	<input checked="" type="checkbox"/>	<input checked="" type="checkbox"/>
Radioanlage concert		<input checked="" type="checkbox"/>	<input checked="" type="checkbox"/>	<input checked="" type="checkbox"/>	<input checked="" type="checkbox"/>
TV-Empfang		<input checked="" type="checkbox"/>	<input checked="" type="checkbox"/>	<input checked="" type="checkbox"/>	<input checked="" type="checkbox"/>
CD-Wechsler		<input checked="" type="checkbox"/>	<input checked="" type="checkbox"/>	<input checked="" type="checkbox"/>	<input checked="" type="checkbox"/>
Radioanlage symphony		<input checked="" type="checkbox"/>	<input checked="" type="checkbox"/>	<input checked="" type="checkbox"/>	<input checked="" type="checkbox"/>
Audi sound system		<input checked="" type="checkbox"/>	<input checked="" type="checkbox"/>	<input checked="" type="checkbox"/>	<input checked="" type="checkbox"/>
Audi music interface		<input checked="" type="checkbox"/>	<input checked="" type="checkbox"/>	<input checked="" type="checkbox"/>	<input checked="" type="checkbox"/>
Adapterkabelset für Audi music interface		<input checked="" type="checkbox"/>	<input checked="" type="checkbox"/>	<input checked="" type="checkbox"/>	<input checked="" type="checkbox"/>
Adapterkabelset plus		<input checked="" type="checkbox"/>	<input checked="" type="checkbox"/>	<input checked="" type="checkbox"/>	<input checked="" type="checkbox"/>
Bang & Olufsen Sound System		<input checked="" type="checkbox"/>	<input checked="" type="checkbox"/>	<input checked="" type="checkbox"/>	<input checked="" type="checkbox"/>

	Seite	A5 Coupé	S5 Coupé	A5 Cabriolet	S5 Cabriolet
<b>Telefon und Kommunikation</b>	<b>112</b>				
Bluetooth-Schnittstelle		■	■	■	■
Handyvorbereitung (Bluetooth)		■	■	■	■
Bluetooth-Autotelefon		■	■	■	■
Bluetooth-Autotelefon online		■	■	■	■
Bedienhörer für Bluetooth-Autotelefon und Bluetooth-Autotelefon online		■	■	■	■
<b>Assistenzsysteme</b>	<b>113</b>				
Einparkhilfe plus mit Rückfahrkamera <sup>1</sup>		■	■	■	■
Einparkhilfe hinten		■	■	■	■
Einparkhilfe plus		■	■	■	■
Anfahrassistent		■	■	■	■
adaptive cruise control		■	■	■	■
Geschwindigkeitsregelanlage		■	■	■	■
Audi side assist <sup>1</sup>		■	■	■	■
Audi active lane assist		■	■	■	■
Assistenz-Paket		■	■	■	■

	Seite	A5 Coupé	S5 Coupé	A5 Cabriolet	S5 Cabriolet
<b>Fahrwerke/Bremsen</b>	<b>113</b>				
Audi drive select		■	■	■	■
Dynamiklenkung <sup>1</sup>		■	■	■	■
Fahrwerk mit Dämpferregelung		■	■	■	■
Dynamikfahrwerk		□	-	□	-
Sportfahrwerk		■	-	■	-
S line-Sportfahrwerk		■	-	■	-
S-Sportfahrwerk		-	□	-	□
Bremsanlage		□	□	□	□
Bremssättel		-	□	-	□
Elektromechanische Parkbremse		□	□	□	□
<b>Technik/Sicherheit</b>	<b>114</b>				
Airbags		□	□	□	□
Kopfairbagsystem		□	□	-	-
Integrales Kopfstützensystem		□	□	□	□
Karosserie verzinkt		□	□	□	□
Überrollschutz aktiv		-	-	□	□
Instrumenteneinsatz		□	□	□	□
Sicherheitslenksäule		□	□	□	□
Sicherheitsgurte		□	□	□	□

□ Serienausstattung ■ Sonderausstattung □ Serien-/Sonderausstattung modellabhängig — nicht erhältlich

Länderspezifische Abweichungen möglich. Welche Ausstattung in Ihrem Land Serie ist und welche Sonderausstattungen erhältlich sind, erfahren Sie bei Ihrem lokalen Audi Partner.

	Seite	A5 Coupé	S5 Coupé	A5 Cabriolet	S5 Cabriolet
Gurtbringer automatisch		–	–	<input type="checkbox"/>	<input type="checkbox"/>
Warndreieck		<input checked="" type="checkbox"/>	<input checked="" type="checkbox"/>	<input checked="" type="checkbox"/>	<input checked="" type="checkbox"/>
Verbandmaterial		<input checked="" type="checkbox"/>	<input checked="" type="checkbox"/>	<input checked="" type="checkbox"/>	<input checked="" type="checkbox"/>
Antriebs-Schlupf-Regelung ASR		<input type="checkbox"/>	<input type="checkbox"/>	<input type="checkbox"/>	<input type="checkbox"/>
Elektronische Differenzialsperre EDS		<input type="checkbox"/>	<input type="checkbox"/>	<input type="checkbox"/>	<input type="checkbox"/>
Elektronisches Stabilisierungsprogramm ESP		<input type="checkbox"/>	<input type="checkbox"/>	<input type="checkbox"/>	<input type="checkbox"/>
ESP mit elektronischer Quersperre		<input checked="" type="checkbox"/>	–	<input checked="" type="checkbox"/>	–
Elektromechanische Servolenkung		<input type="checkbox"/>	<input type="checkbox"/>	<input type="checkbox"/>	<input type="checkbox"/>
Handschaltgetriebe		<input checked="" type="checkbox"/>	–	<input checked="" type="checkbox"/>	–
multitronic		<input checked="" type="checkbox"/>	–	<input checked="" type="checkbox"/>	–
S tronic		<input checked="" type="checkbox"/>	<input type="checkbox"/>	<input checked="" type="checkbox"/>	<input type="checkbox"/>
Vorderradantrieb		<input checked="" type="checkbox"/>	–	<input checked="" type="checkbox"/>	–
quattro®		<input checked="" type="checkbox"/>	<input type="checkbox"/>	<input checked="" type="checkbox"/>	<input type="checkbox"/>
quattro® mit Sportdifferenzial		<input checked="" type="checkbox"/> <sup>2</sup>	<input checked="" type="checkbox"/>	<input checked="" type="checkbox"/> <sup>2</sup>	<input checked="" type="checkbox"/>
Rekuperation		<input type="checkbox"/>	<input type="checkbox"/>	<input type="checkbox"/>	<input type="checkbox"/>
Start-Stop-System		<input type="checkbox"/>	<input type="checkbox"/>	<input type="checkbox"/>	<input type="checkbox"/>
Fehlbetankungsschutz		<input checked="" type="checkbox"/>	–	<input checked="" type="checkbox"/>	–
<b>Audi Anschlussgarantie</b>	<b>115</b>				
Audi Anschlussgarantie		<input checked="" type="checkbox"/>	<input checked="" type="checkbox"/>	<input checked="" type="checkbox"/>	<input checked="" type="checkbox"/>

Ausstattung des abgebildeten Audi A5 Coupé (S. 4–19):

Lackierung: Eissilber Metallic; Räder: Aluminium-Gussräder im 10-Speichen-Design;

Sitze/Sitzbezüge: Sportsitze vorn in Leder Feinnappa mondsilber; Dekoreinlagen: Aluminium Trigon

Ausstattung des abgebildeten Audi S5 Coupé (S. 20–31):

Lackierung: Eissilber Metallic; Räder: Aluminium-Gussräder im 5-Parallelspeichen-Design (S-Design);

Sitze/Sitzbezüge: S-Sportsitze vorn in Leder Feinnappa mondsilber/schwarz mit Kontrastnähten;

Dekoreinlagen: Edelstahlgewebe

Ausstattung des abgebildeten Audi A5 Cabriolet (S. 32–43):

Lackierung: Teakbraun Metallic; Räder: Aluminium-Gussräder im 5-V-Speichen-Design;

Sitze/Sitzbezüge: Klimakomfortsitze vorn in Leder Feinnappa samtbeige mit moorbrauner Innenausstattung;

Dekoreinlagen: Eschemaserholz braun naturell

Ausstattung des abgebildeten Audi S5 Cabriolet (S. 44–55):

Lackierung: Ibisweiß; Räder: Aluminium-Gussräder im 5-Parallelspeichen-Design (S-Design);

Sitze/Sitzbezüge: S-Sportsitze vorn in Leder Feinnappa magmarot/schwarz mit Kontrastnähten;

Dekoreinlagen: Aluminium matt gebürstet

<sup>1</sup>Über den genauen Einsatztermin informieren Sie sich bitte bei Ihrem Audi Partner. <sup>2</sup>Nur erhältlich für 3.0 TDI.

## Bei Audi bekommen Sie sehr viel mehr als einen Audi.

Wer sich für einen Audi entscheidet, entscheidet sich für eine Marke, die ihren Kunden mehr bietet. Mehr Individualität. Mehr Exklusivität. Und mehr Faszination.



[www.audi.com](http://www.audi.com)

Vorsprung durch Technik und alles, was dahintersteckt: die legendäre Audi Historie, Termine zu unvergesslichen Events und bahnbrechende Innovationen – lassen Sie sich von der Marke Audi faszinieren.  
> [www.audi.com](http://www.audi.com)



**Audi Konfigurator**

Stellen Sie mit dem Audi Konfigurator Ihren ganz persönlichen Audi zusammen. Alle aktuellen Modelle, Motoren, Farben und Ausstattungen stehen Ihnen bei der Auswahl zur Verfügung.  
> [www.audi.com](http://www.audi.com)

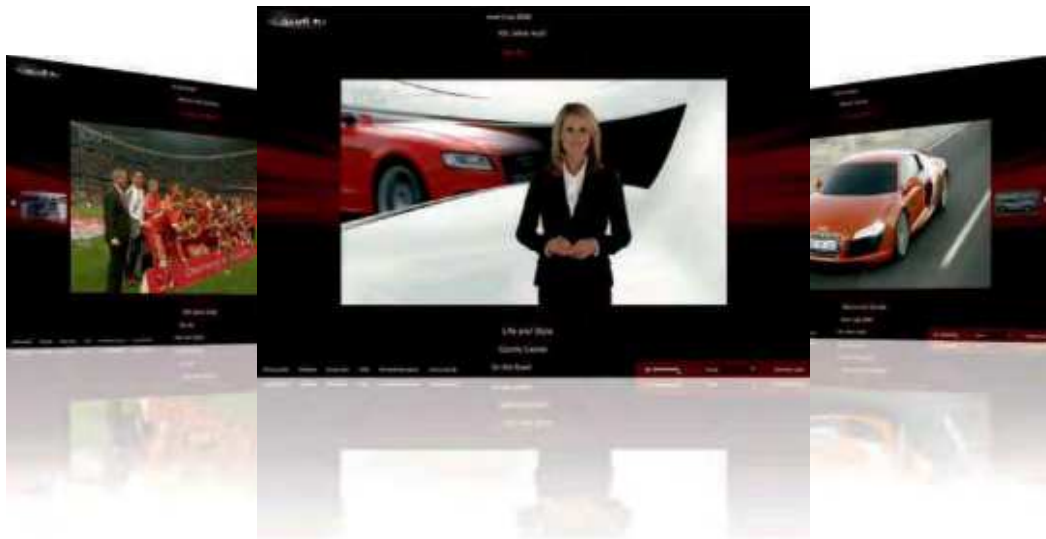

## Audi tv

Auf Audi tv entdecken Sie ganz neue Facetten unserer Marke mit den vier Ringen: spannende Reportagen über unsere Modelle, technische Innovationen, faszinierende Events aus den Bereichen Motorsport, Tradition, Kultur und Lifestyle. Werfen Sie einen Blick hinter die Kulissen. Jeden Tag aktuell. Rund um die Uhr.  
> [www.audi.tv](http://www.audi.tv)



## Audi Bank

Finanzieren. Leasen. Versichern. Für welchen neuen Audi Sie sich auch entscheiden: Jedes Audi Bank-Angebot wird individuell auf Sie zugeschnitten. Zum Beispiel kombinieren unsere Vorteilspakete moderne Finanzierungs- und Leasingformen mit einem umfassenden Versicherungsschutz und bieten Ihnen somit grenzenlose Mobilität.  
> [www.audi.com](http://www.audi.com)



**AUDI AG**  
85045 Ingolstadt  
[www.audi.com](http://www.audi.com)  
Gültig ab September 2011

Printed in Germany  
133/1330.52.09

Die in diesem Katalog gezeigten und beschriebenen Modellvarianten und Ausstattungen sowie einige der aufgeführten Dienstleistungen sind nicht in allen Ländern erhältlich. Die abgebildeten Fahrzeuge sind teilweise mit Sonderausstattungen gegen Mehrpreis ausgerüstet. Die Angaben über Lieferumfang, Aussehen, Leistungen, Maße und Gewichte, Kraftstoffverbrauch und Betriebskosten des Fahrzeugs entsprechen den zum Zeitpunkt der Drucklegung vorhandenen Kenntnissen. Abweichungen in Farbe und Form von den Abbildungen, Irrtümer und Druckfehler bleiben vorbehalten. Änderungen sind vorbehalten. Nachdruck, auch auszugsweise, nur mit schriftlicher Genehmigung der AUDI AG.

Das Papier dieses Katalogs wurde aus chlorfrei gebleichtem Zellstoff hergestellt.