



A5 Coupé | Cabriolet

Audi A5 Coupé | Cabriolet
Audi S5 Coupé | Cabriolet



Im Dialog: Audi QR-Codes

Erleben Sie Audi noch direkter: Laden Sie eine QR-App auf Ihr Smartphone und scannen Sie dann den QR-Code oder nutzen Sie den angegebenen Link in Ihrem Browser.



Die Ausstattungen der im Faszinationsteil abgebildeten Fahrzeuge finden Sie auf Seite 131.
Die Werte für Kraftstoffverbrauch und CO₂-Emission sowie die Effizienzklassen finden Sie ab Seite 116.

Seite			
Faszination			
4	Audi A5 Coupé	32	Audi A5 Cabriolet
20	Audi S5 Coupé	44	Audi S5 Cabriolet
Technik			
56	Innovationen	62	quattro®
58	Audi ultra	64	Performance
60	Audi connect	66	Dynamik
68		68	Assistenzsysteme
70		70	Simplexität
Ausstattungen			
74	Styleguides	88	Audi exclusive
76	S-Modelle	90	Lackierungen/Verdecke
78	Audi ultra	92	Räder/Reifen
80	Motoren	94	Sitze
82	S line	100	Dekoreinlagen
84	Audi design selection	102	Ausstattungspaket
86	Audi exclusive line	102	Licht
103		103	Design
104		104	Lenkräder/Bedienelemente
105		105	Komfort
107		107	Infotainment
110		110	Assistenzsysteme
111		111	Technik/Sicherheit
113		113	Audi Anschlussgarantie und Service
Sonstiges			
114	Audi Original Zubehör	122	Abmessungen
116	Technische Daten	124	Index
132		132	Neuwagenabholung
134		134	Faszination Audi



Das erste Coupé, das von Entschlossenheit geformt wurde.

Nichts ist aufregender als eine Premiere. Vor allem in Ihrem neuen Auto. Der erste Blickkontakt. Das erste Mal Gas geben, die erste Kurve, die erste Langstreckenfahrt. Für dieses besondere Gefühl gibt es ein ganz besonderes Auto: das Audi A5 Coupé. In elegantem Design, mit noch mehr Fahrdynamik. Für neue Wege, neue Gedanken, neue Ideen. Einsteigen. Und jede Fahrt wie die erste erleben.

Die Werte für Kraftstoffverbrauch und CO₂-Emission sowie die Effizienzklassen finden Sie ab Seite 116.

A5

Audi A5 Coupé



Das Audi A5 Coupé spielt mit den Proportionen von klassischen Coupés. Das flache Dach und der Schwung der Dachlinie vermitteln sportliche Eleganz. Eine Vielzahl von kraftvollen Farben und attraktiven Reifen-/Räderkombinationen in den Größen 17 bis 20 Zoll unterstreicht das Design.

Die Werte für Kraftstoffverbrauch und CO₂-Emission sowie die Effizienzklassen finden Sie ab Seite 116.



Die abfallenden, präzisen Linien der ausdrucksstarken Front und die dreidimensional herausgearbeitete Motorhaube signalisieren Entschlossenheit und geben dem A5 Coupé überzeugenden Stand. Der Singleframe beeindruckt mit skulpturalen Querstreben, die ihn plastischer erscheinen lassen. Die optionalen Xenon plus-Scheinwerfer verfügen zusätzlich über ein markantes LED-Tagfahrlichtband. Die Nebelscheinwerfer sind in das hochglänzende Blade eingebunden. Die Heckleuchten verbinden elegant die Seite mit dem Heck; die Schulterlinie geht durch sie hindurch und endet in einer klaren Stoßfängerkante.

Die Werte für Kraftstoffverbrauch und CO₂-Emission sowie die Effizienzklassen finden Sie ab Seite 116.



Das A5 Coupé sieht nicht nur sportlich aus – auch seine inneren Werte überzeugen mit Dynamik. Der permanente Allradantrieb quattro mit radselektiver Momentensteuerung und selbstsperrendem Mittendifferenzial hält Sie souveräner in der Spur. Auf Wunsch ist quattro auch mit Sportdifferenzial erhältlich.

Das A5 Coupé ist äußerst effizient: Die hochaufgeladenen Einspritzmotoren gehören zu den derzeit sparsamsten und saubersten weltweit. Sämtliche Aggregate sind serienmäßig mit Start-Stop-System und Rekuperation ausgerüstet.

Die serienmäßige elektromechanische Servolenkung arbeitet geschwindigkeitsabhängig und sorgt für mehr Lenkpräzision und größeren Lenkcomfort. Darüber hinaus benötigt sie nur Kraftstoff, wenn Sie aktiv Lenkunterstützung anfordern.

Die Werte für Kraftstoffverbrauch und CO₂-Emission sowie die Effizienzklassen finden Sie ab Seite 116.





Eine Vielzahl von innovativen und fortschrittlichen Assistenzsystemen erhöht die Sicherheit und den Komfort. Zum Beispiel warnt Sie Audi active lane assist beim unabsichtlichen Verlassen einer Fahrspur, während adaptive cruise control den Abstand zu Ihrem Vordermann regelt – unter bestimmten Voraussetzungen sogar bis zum kompletten Stillstand. Audi drive select lässt Sie so fahren, wie Sie sich gerade fühlen – eher komfortabel oder eher sportlich. Mit dem System kann auf Wunsch unter anderem die Dynamiklenkung bestellt werden, die sich dem jeweils gewählten Modus anpasst und so entweder für ein ruhigeres Fahrverhalten oder schnellere Umsetzung Ihrer Lenkbefehle sorgt.





Der Innenraum strahlt Eleganz und Sportlichkeit aus. Die Architektur ist harmonisch und schafft eine lebendige Atmosphäre. Ausgewählte Materialien betonen die hohe Verarbeitungsqualität, die Sie sehen und vor allem spüren werden. Das serienmäßige Sportlederlenkrad im 3-Speichen-Design liegt griffig in der Hand, genau wie der mit Leder bezogene, ergonomisch geformte Schalt- oder Wählhebelknopf.

Die Bedienung der optionalen MMI Navigation plus erfolgt intuitiv über den MMI-Dreh-/Drück-Steller mit integriertem Joystick. Die MMI Navigation plus verfügt u. a. über ein hochwertiges 7-Zoll-Farbdisplay, eine 3D-Kartendarstellung und eine Festplatte für Ihre persönlichen Musik- und Mediendateien.

Auf Wunsch stehen Ihnen in Verbindung mit Audi connect inklusive Autotelefon zahlreiche von Audi connect unterstützte Dienste zur Verfügung. Dazu zählen beispielsweise ein fahrzeugeigener WLAN-Hotspot, die Navigation mithilfe von Google Earth™* und Google Street View™* oder die Verkehrsinformationen online. Mehr dazu finden Sie auf Seite 60 unter Audi connect.

* Google und das Google-Logo sind eingetragene Marken von Google Inc.



Was immer Sie im Audi A5 Coupé vorhaben – Sie werden jede Sekunde genießen. Zum Beispiel wegen der komfortablen Sitze, die ganz nach Ihren Wünschen bezogen sind: mit exklusiven Stoffen, feinstem Leder oder einer hochwertigen Alcantara/Leder-Kombination. Auf Wunsch können Sie auf dem belüft- und beheizbaren Klimakomfortsitz vorn Platz nehmen. Ein großzügiges elektrisches Panorama-Ausstelldach mit Sonnenschutzrollo ist optional erhältlich und macht die Fahrt für alle Passagiere noch angenehmer.

Die Werte für Kraftstoffverbrauch und CO₂-Emission sowie die Effizienzklassen finden Sie ab Seite 116.



Eine neue Form der Sportlichkeit.

Ein Auto, in dem der Gedanke „Sport“ in eine klassische Form gebracht wurde – das Audi S5 Coupé. Es ist mehr als Metall und Technik. Es ist fassbar gewordene Dynamik. Ein Sportwagen, dessen Linien wie geschliffen wirken. Durch das agile Motorenkonzept eine Herausforderung an jede Straße. Noch präziser. Noch schärfer. Noch kraftvoller. Bewundern Sie es. Und dann: Steigen Sie ein.

Die Werte für Kraftstoffverbrauch und CO₂-Emission sowie die Effizienzklasse finden Sie auf Seite 118.

S5

Audi S5 Coupé

Das Audi S5 Coupé liegt förmlich auf der Straße: Verstärkte Stabilisatoren und eine straffere Feder-/Dämpferabstimmung machen es möglich. Durch die breite Spur und den großen Radstand ist eine hervorragende Spurtreue gegeben.

Das Gaspedal benötigt nur eine kurze Aufforderung: Sechs aufgeladene Zylinder sprechen zügig an und rufen 245 kW (333 PS) Leistung ab. Die TFSI-Technologie sorgt dafür, dass Sie nicht nur schneller, sondern auch effizienter vorankommen. Der Hubraum von weniger als 3 Litern macht das Aggregat leicht und sportlich und erzeugt 440 Nm, womit Sie bis auf 250 km/h (abgeregelt) beschleunigen können. Kurz gesagt: mehr Kraft für Ihren Motor – mehr Spaß auf der Straße.

Die Werte für Kraftstoffverbrauch und CO₂-Emission sowie die Effizienzklasse finden Sie auf Seite 118.





Im Audi S5 Coupé arbeitet der permanente Allradantrieb quattro mit radselektiver Momentensteuerung und selbstsperrendem Mittendifferenzial. Das System passt sich in Sekundenbruchteilen an den sich ändernden Untergrund an und bietet so hervorragende Traktion. Auf Wunsch sorgt quattro mit Sportdifferenzial für noch mehr Beschleunigungsvermögen, vor allem in Kurven.

Die elektromechanische Servolenkung spricht schnell auf Ihre Lenkbefehle an. Die 17-Zoll-Hochleistungsbremsanlage im Audi S5 Coupé ist genau auf die sportliche Fahrweise dieses Autos abgestimmt.

Die Werte für Kraftstoffverbrauch und CO₂-Emission sowie die Effizienzklasse finden Sie auf Seite 118.

Es dauert nur einen einzigen Augenblick, bis das Audi S5 Coupé überzeugt. Die lang gezogenen Linien der Seitenpartie wirken geduckt, das flache Dach lässt das Coupé wie auf dem Sprung erscheinen. Die optionalen 19-Zoll-Aluminium-Gussräder im 5-Parallelspeichen-Stern-Design verstärken den athletischen Eindruck. Ein Wimpernschlag, und schon ist das Audi S5 Coupé auf und davon.

Die Werte für Kraftstoffverbrauch und CO₂-Emission sowie die Effizienzklasse finden Sie auf Seite 118.





Der Audi Singleframe mit dem S5-Emblem blitzt im Licht, der Stoßfänger lenkt den Blick nach unten zu den in Aluminiumoptik gefassten Nebelscheinwerfern. Von den vorderen Bremssätteln funkelt der S5-Schriftzug durch die Radspeichen. Die Xenon plus-Scheinwerfer sind mit einem LED-Tagfahrlichtband ausgestattet. Und das markante Heck ist kein Abschluss, sondern eine Ansage: Die vier ovalen Doppelendrohre signalisieren Kraft, die klar definierte Abrisskante Konsequenz.



Die Werte für Kraftstoffverbrauch und CO₂-Emission sowie die Effizienzklasse finden Sie auf Seite 118.



An Bord des Audi S5 Coupé herrscht pure Sportlichkeit: durch die optionalen S-Sportsitze vorn mit S5-Prägung, Sitzheizung vorn und elektrischer Sitzverstellung sowie das Multifunktions-Sportlederlenkrad mit S5-Emblem und Schaltwippen in Aluminiumoptik. Der Innenraum ist großzügig-komfortabel. Der Dachhimmel in Schwarz oder optional in Mondsilber schafft eine gespannt-dynamische Atmosphäre. Hochwertige Dekoreinlagen in Aluminium matt gebürstet, Klavierlack schwarz, Carbon Atlas, Edelstahlgewebe, Holz Birkenmaser grau oder Aluminium/Holz Beaufort schwarz setzen faszinierende Akzente. Die ergonomisch angeordneten Instrumente machen ihre Bedienung ganz einfach. Es scheint, als wären Sie nie ein anderes Auto gefahren.

Die Werte für Kraftstoffverbrauch und CO₂-Emission sowie die Effizienzklasse finden Sie auf Seite 118.





Mehr Erlebnis: ein neues Fahrgefühl.

Es gibt Momente, die haben Sie schon vielfach erlebt. Und doch fühlen sie sich plötzlich an wie neu. Weil alles auf einmal intensiver wirkt. Weil Sie mehr fühlen und mehr erleben als sonst.

Eine Fahrt im Audi A5 Cabriolet ist ein solcher Moment. Weil Sie Gewohntes gegen Ungewöhnliches tauschen. Und erkennen, dass es nicht einfach ein Cabriolet ist. Sondern ein neues Fahrgefühl.

Die Werte für Kraftstoffverbrauch und CO₂-Emission sowie die Effizienzklassen finden Sie ab Seite 119.

A5

Audi A5 Cabriolet



Die erste aufregende Fahrt machen Ihre Augen. Wenn sie die Silhouette des Audi A5 Cabriolet erfassen. Seinen langen Radstand. Die gestreckte Motorhaube. Die kurzen Überhänge. Details, die den athletischen Coupé-Charakter ebenso unterstreichen wie die markante Linienführung.

Ein unverwechselbarer Auftritt mit dem vollautomatischen Stoffverdeck: Sowohl offen als auch geschlossen zeichnet es sich durch hohen Komfort und durchdachte Details aus. So dauert es gerade einmal 15 Sekunden, bis es Platz für Sommerfrische macht. Bis zu einer Geschwindigkeit von 50 km/h lässt sich das Verdeck auch während der Fahrt bedienen. Noch beeindruckender ist lediglich das optionale Akustikverdeck. Es reduziert Geräusche im geschlossenen Zustand so effektiv, dass Sie sich voll und ganz auf Ihr Fahrerlebnis konzentrieren können.

Die Werte für Kraftstoffverbrauch und CO₂-Emission sowie die Effizienzklassen finden Sie ab Seite 119.



Mit den äußerst effizienten TFSI- und TDI-Motoren des Audi A5 Cabriolet gelingt es schnell, den Alltag hinter sich zu lassen und Neues zu entdecken. Enorme Durchzugsstärke und Kraftreserven zeichnen die Triebwerke ebenso aus wie Laufruhe und Effizienz. In jedem der Motoren steckt dabei gebündelte Ingenieurskraft.

In Kurven spürt man den athletischen Charakter besonders deutlich. Verantwortlich dafür ist unter anderem der auf Wunsch erhältliche Allradantrieb quattro mit radselektiver Momentensteuerung und selbstsperrendem Mittendifferenzial, der die Antriebskräfte variabel verteilt. Die elektromechanische Servolenkung unterstützt Sie mit hoher Kurvendynamik sowie Stabilität auf der Geraden.

Die Werte für Kraftstoffverbrauch und CO₂-Emission sowie die Effizienzklassen finden Sie ab Seite 119.



Die optionalen Xenon plus-Scheinwerfer mit LED-Tagfahrlichtband geben dem Audi A5 Cabriolet einen entschlossenen Ausdruck. Die markante Frontpartie und die horizontale Linienführung am Heck unterstützen diesen Eindruck. Exklusivität bleibt nicht auf der Strecke: Akzentuierte Hochglanzelemente betonen die Individualität und machen so aus jedem Stopp puren Genuss.

Die Werte für Kraftstoffverbrauch und CO₂-Emission sowie die Effizienzklassen finden Sie ab Seite 119.



Es sind die intensiven Fahrmomente, die das Audi A5 Cabriolet so einladend machen und im Innenraum ihren Ausdruck finden. Mit einem Blick erfassen Sie den enormen Anspruch an Exklusivität, Design und Technik. Und an Ihren Komfort: Auf Wunsch beheiz- und belüftbare Klimakomfortsitze vorn und eine Kopfraumheizung vorn sorgen für eine entspannte Fahrt. Der automatische Gurtbringer sowie die optionalen, in die Rücksitzbank integrierten Getränkehalter machen die Reise noch angenehmer.

Die Werte für Kraftstoffverbrauch und CO₂-Emission sowie die Effizienzklassen finden Sie ab Seite 119.



Hochwertige Materialien schaffen eine souveräne Atmosphäre und betonen die hohe Verarbeitungsqualität. Jedes Detail ist ergonomisch auf den Fahrer zugeschnitten – wie die optionale MMI Navigation plus. Über das hochauflösende Farbdisplay navigieren Sie mithilfe einer 3D-Kartendarstellung – in Verbindung mit Audi connect inklusive Auto-telefon sogar mittels Google Earth™* und Google Street View™* – an Ihr Ziel. Zugleich können Sie die integrierte Festplatte für Ihre Musik- und Videodateien nutzen. Für den Fall, dass Sie nicht nur Fahrtwind und Landschaft genießen wollen.

*Google und das Google-Logo sind eingetragene Marken von Google Inc.





Kann mehr. Wenn Sie wollen.

Was macht das Audi S5 Cabriolet aus? Dass es jeden Sommer zum Erlebnis macht, weil es sich herausfordernder fahren lässt. Mit einem starken Motor und seiner absolut athletischen Abstimmung ist es nahezu so agil wie ein reinrassiger Sportwagen. Deswegen kann es mehr. Deswegen ist es: das S5 Cabriolet.

Die Werte für Kraftstoffverbrauch und CO₂-Emission sowie die Effizienzklasse finden Sie auf Seite 120.

S5

Audi S5 Cabriolet

Mit dem S5 Cabriolet haben Sie täglich die Wahl: Wie wollen Sie Spaß haben? Ist es ein Tag, um den permanenten Allradantrieb quattro zu testen? Oder um die Hochleistungsbremsanlage mit innenbelüfteten Brems scheiben zu reizen? Oder um die 245 kW (333 PS) des V6-TFSI-Motors zu fahren und zu spüren, wie hervorragend sich das S-Sportfahrwerk mit Ihrer Lieblingsstrecke versteht? Dann erhöhen Sie die Drehzahl und machen Sie Bekanntschaft mit den Sportlergenen des S5 Cabriolet. Ganz gleich, nach welcher Art Spaß Ihnen der Sinn steht: Sie werden reichlich davon haben.

Die Werte für Kraftstoffverbrauch und CO₂-Emission sowie die Effizienzklasse finden Sie auf Seite 120.





Mit dem S5 Cabriolet können Sie nicht nur herrlich Zeit verbringen, sondern auch spielend wiedergutmachen. Die natürliche Dynamik des S5 Cabriolet können Sie mit dem optionalen Audi drive select zusätzlich Ihrem persönlichen Fahrstil anpassen. Mit dem Modus efficiency sind Sie sogar besonders sparsam unterwegs. Gleichzeitig sorgen verschiedene optionale Systeme für Ihre Sicherheit: Audi active lane assist warnt Sie beim unbeabsichtigten Verlassen Ihrer Fahrspur, während adaptive cruise control durch automatisches Bremsen und Beschleunigen den Abstand zum vorausfahrenden Fahrzeug regelt – gegebenenfalls sogar bis zum kompletten Stillstand. Und die elektromechanische Lenkung reagiert blitzschnell und effizient auf Ihre Lenkbefehle.

Die Werte für Kraftstoffverbrauch und CO₂-Emission sowie die Effizienzklasse finden Sie auf Seite 120.

Ein hohes Maß an Sportlichkeit – bei jeder Fahrt. Die lang gezogene Silhouette beginnt mit der kraftvollen Front: Markante Xenon plus-Scheinwerfer mit LED-Tagfahrlichtband machen sofort auf den herausfordernden Charakter des S5 Cabriolet aufmerksam. Ovale Doppelendrohre sowie die LED-Heckleuchten fangen den Blick ein. Ein langer Radstand, kurze Überhänge und das rote S5-Emblem im Singleframe signalisieren Leistungsbereitschaft. Das serienmäßige Akustikverdeck vervollständigt die aerodynamische Silhouette.

Die Werte für Kraftstoffverbrauch und CO₂-Emission sowie die Effizienzklasse finden Sie auf Seite 120.







Teilen Sie Ihr Fahrerlebnis, auch auf die Gefahr hin, dass Ihre Mitfahrer nie mehr aussteigen möchten: Herausragender Komfort und exzellente Verarbeitung sorgen auf vier vollwertigen Plätzen für höchsten Cabriolet-Genuss. Der Kofferraum bietet ein Ladevolumen von 320 l bei geöffnetem und 380 l bei geschlossenem Verdeck. Durch das Umklappen der Rücksitzlehne und die Durchlademöglichkeit vergrößern Sie das Volumen sogar auf 750 l. Bei aller Vernunft kommt der Spaß nicht zu kurz: vor allem nicht, wenn Sie sich für die optionale MMI Navigation plus entscheiden. Zusammen mit den von Audi connect unterstützten Diensten und dem optionalen Audi connect inklusive Autotelefon stehen Ihnen Kommunikations- und Navigationsfunktionen wie Google Earth™* und Google Street View™* oder die Point-of-Interest-Suche (POI-Suche) zur Verfügung. Die serienmäßige Alcantara/Leder-Kombination, das Multifunktions-Sportlederlenkrad im 3-Speichen-Design mit Schaltwippen in Aluminiumoptik und das S-spezifische Kombiinstrument spiegeln die Dynamik des Fahrzeugs auch im Innenraum wider. Wenn Sitzen jemals sportlich war, dann im S5 Cabriolet.

*Google und das Google-Logo sind eingetragene Marken von Google Inc.

Die Werte für Kraftstoffverbrauch und CO₂-Emission sowie die Effizienzklasse finden Sie auf Seite 120.

Die Abbildung zeigt optionale S-Sportsitze vorn.



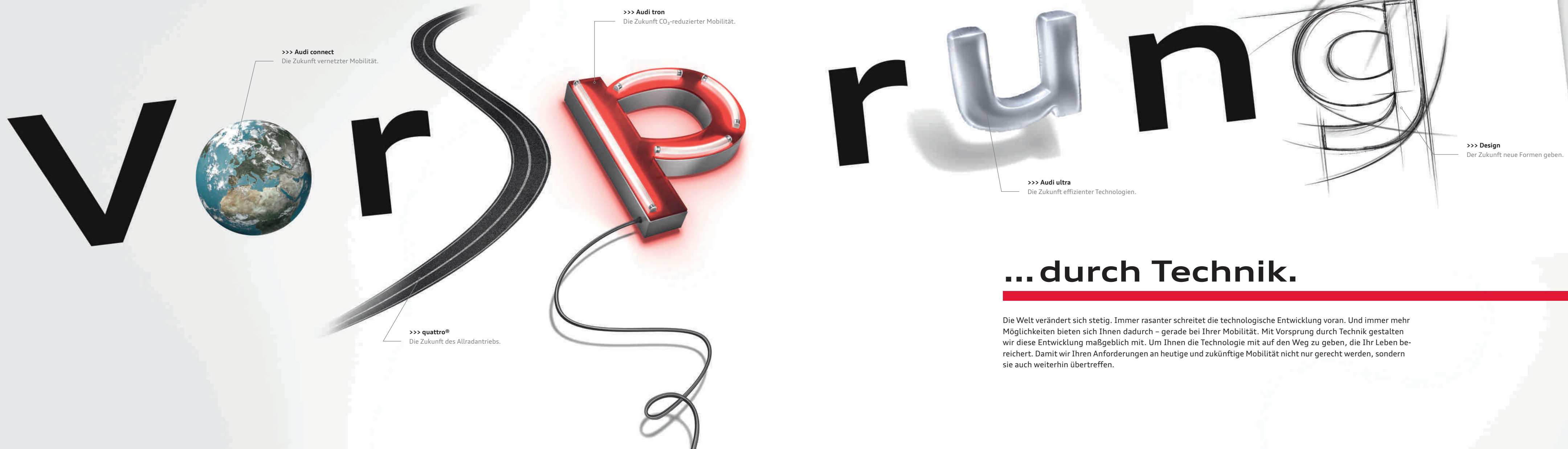

>>> **Audi connect**
Die Zukunft vernetzter Mobilität.

>>> **Audi tron**
Die Zukunft CO₂-reduzierter Mobilität.

>>> **quattro®**
Die Zukunft des Allradantriebs.

>>> **Audi ultra**
Die Zukunft effizienter Technologien.

>>> **Design**
Der Zukunft neue Formen geben.

... durch Technik.

Die Welt verändert sich stetig. Immer rasanter schreitet die technologische Entwicklung voran. Und immer mehr Möglichkeiten bieten sich Ihnen dadurch – gerade bei Ihrer Mobilität. Mit Vorsprung durch Technik gestalten wir diese Entwicklung maßgeblich mit. Um Ihnen die Technologie mit auf den Weg zu geben, die Ihr Leben bereichert. Damit wir Ihren Anforderungen an heutige und zukünftige Mobilität nicht nur gerecht werden, sondern sie auch weiterhin übertreffen.

Audi ultra

Optimal kombiniert.

Die Zukunft effizienter Technologien.

Einen Audi zu bauen ist hochkompliziert. Und dennoch gilt für alle Modelle ein einfaches Prinzip: Sämtliche Fahrzeugkomponenten greifen präzise ineinander, um emissionsverringende Synergien zu erzeugen. Was diesem Grundsatz folgend Ende der Achtzigerjahre mit der Audi Leichtbauweise und dem revolutionären Audi Space Frame (ASF®) anging, ist heute die sogenannte Umkehr der Gewichtsspirale: Jede Leichtbaukomponente wirkt sich auf weitere Bauteile aus, die dann ebenfalls in ihren Dimensionen verringert werden können. Auf diese Weise werden bestehende Formen und Materialien in Bezug auf ihre Funktionalität, das geringstmögliche Gewicht und ihren Produktionsprozess ständig aufs Neue verbessert. Um unsere Fahrzeuge noch effizienter und ressourcenschonender zu machen. Zudem werden auch immer mehr Effizienztechnologien in einen Audi eingebaut. Wie zum Beispiel das Rekuperations- und das Start-Stop-System. Oder fortschrittliche, effiziente Hightech-Aggregate. Für erhöhte Fahrdynamik, hohe Verdichtung, effizientere Verbrennung und geringeren CO₂-Ausstoß. All das ist Audi ultra. Heute und in Zukunft – auf dem Weg zu CO₂-reduzierter Mobilität.

>>> Aerodynamik

Weniger Fahrwiderstände, mehr Effizienz. Durch konsequente aerodynamische Gestaltung der Fahrzeuglinien, des Fahrzeugunterbodens und der Spoilerkanten – um die bestmögliche Form für aerodynamische Effizienz zu schaffen. Aber auch durch rollwiderstandsreduzierte Reifen. All das getestet im Audi Windkanal bei bis zu 300 km/h.

>>> Leichtbaukompetenz

Weniger Gewicht. Mehr Ersparnis, Kraft und Ausdauer. Die Audi Leichtbauweise. Ursprünglich aus dem Karosserieleichtbau stammend, kommt sie heute in nahezu allen Bereichen zum Einsatz und kombiniert innovative Werkstoffe wie Aluminium, Carbon und Magnesium, intelligente Konstruktionsprinzipien sowie ressourcenschonende Produktionsprozesse zu einem Gesamtkonzept.

>>> Getriebekompetenz

Verbesserte Effizienzwerte dank verbesserter Getriebeübersetzung. Ein erhöhtes Drehmomentangebot ermöglicht, das Übersetzungsverhältnis speziell in höheren Gängen länger auszulegen. Für kraftvollen Durchzug in niedrigem Drehzahlbereich, was den Verbrauch verringert – sich aber nicht auf Fahrleistung und Sportlichkeit auswirkt.

>>> Rekuperation

Bremsen für noch effizienteres Fahren. Mit der Bremsenergierückgewinnung (Rekuperation). Ein Teil der beim Bremsen und in Schubphasen entstehenden Bewegungsenergie wird in der Bordnetzbatte zwischengespeichert und in Beschleunigungsphasen eingesetzt – wodurch je nach Fahrzyklus bis zu 3 % Kraftstoff eingespart werden.

>>> Aggregatekompetenz

Kraftvoll und effizient angetrieben. Von Audi ultra mit den Effizienztechnologien im Motorensektor. Wie zum Beispiel Audi cylinder on demand, ebenso wie das Audi valvelift system, die beide für weniger Energieverbrauch des Motors sorgen, oder die clean diesel-Technologie, mit der Emission gesenkt werden kann.

Mobilität & Navigation



Point-of-Interest-Suche (POI); bei A5/S5 Coupé zusätzlich mit Sprachbedienung
in der Google™¹-Datenbank.



Verkehrsinformationen online
Dynamische Routenführung durch Echtzeit-Verkehrsflussinformationen.



Kraftstoffpreise
Die günstigsten Tankstellen am Zielort bzw. in Ihrer Nähe.



Parkplatzinformationen
Hilfe bei der Suche nach Parkplätzen und -häusern. Auch – sofern vorhanden – Darstellung von Preisen und aktuell noch freien Stellplätzen.



Landesinformationen²
Anzeige von länderspezifischen Informationen wie z. B. Warnwesten- und Vignettenpflicht sowie geltenden Höchstgeschwindigkeiten, jederzeit auf Knopfdruck im MMI abrufbar.



Navigation mit Google Earth™¹ und Google Street View™¹
navigiert Sie dank hochauflösender Luft- und Satellitenbilder, Fotos und Adressangaben noch einfacher an Ihr Ziel.



Zieleinspeisung über myAudi oder Google Maps™^{1, 3}
Die Planung Ihrer Navigationsziele erfolgt auf Wunsch bequem vom PC aus. myAudi und Google Maps™¹ ermöglichen den Versand von individuellen Navigationszielen an das Fahrzeug. Bei Fahrtantritt können diese bequem als Ziel übernommen werden.

Kommunikation



WLAN-Hotspot
verbindet Ihre mobilen Endgeräte mit dem Internet



Wenn Sie die Vielfalt von Audi connect erleben wollen, scannen Sie diesen QR-Code mit Ihrem Smartphone. Oder verwenden Sie folgenden Link in Ihrem Browser:
www.audi.de/audiconnecta5

myAudi – Ihre persönliche Schaltzentrale
ermöglicht es Ihnen, unter www.audi.de/myaudi nach einer einmaligen Registrierung passwortgeschützt die von Audi connect unterstützten Dienste zu verwalten und bequem von zu Hause aus zu konfigurieren.

¹ Google und das Google-Logo sind eingetragene Marken von Google Inc.

² Dienst ist Bestandteil der optionalen Ausstattung Audi connect inklusive Autotelefon. ³ Zieleinspeisung über Google Maps benötigt einen Google Account.

Verfügbarkeit, Bildschirmdarstellung und Kosten der Dienste variieren je nach Land, Modell, Endgerät und Tarif. Nähere rechtliche Informationen und Nutzungshinweise finden Sie auf Seite 109 sowie unter www.audi.de/connect.

Die Werte für Kraftstoffverbrauch und CO₂-Emission sowie die Effizienzklassen finden Sie ab Seite 116.

Audi connect.

Audi connect

Die Zukunft vernetzter Mobilität.

Die Welt bietet Ihnen unzählige Möglichkeiten. Mit Audi connect holen Sie sich zahlreiche dieser Möglichkeiten digital und direkt in Ihren Audi A5. Auf Knopfdruck. Individuell auf Sie abgestimmt. Dank myAudi und der von Audi connect unterstützten Dienste in Ihrem Audi A5. An vielen Orten der Welt. Intuitiv, einfach und komfortabel.

Infotainment



Wetter
Vorhersagen und Karten vom gewünschten Ort.



Audi music stream
Zugriff auf weltweite Radiostationen per Smartphone-App und WLAN-Verbindung plus Zugriff auf die Mediathek des Smartphones.



Nachrichten online
Texte und Bilder zum aktuellen Weltgeschehen.



Reiseinformationen
Informationen zu Sehenswürdigkeiten – mit Übernahmefunktion als Navigationsziel.

Die Straße fest im Griff haben. Weil die Antriebskraft permanent auf alle vier Räder verteilt wird. Per Mittendifferenzial variabel angesteuert. Immer situationsbedingt. Mit quattro mit optionalem Sportdifferenzial Fahrstabilität, Dynamik und Agilität neu erleben und dem Über- und Untersteuern entgegenwirken. Für gesteigerte Traktion und verbesserten Vortrieb. Jede Strecke meistern. Und das eigene Ziel stets vor Augen haben. In Kurven. Auf Geraden. Auf jedem Untergrund. Für Faszination, die haften bleibt. Auf der Straße – und im Gedächtnis.



quattro®
**Strassen
spuren.**

Mit quattro®.

Maximale Kraft. Maximal genutzt.

Jede Bewegung hat einen Ursprung. Etwas, das sie ins Rollen gebracht hat, eine Idee. Auch den Motoren für Ihren Audi A5 liegt eine Initialzündung zugrunde: gesteigerte Leistung bei geringerem Verbrauch. Diesen vermeintlichen Gegensatz vereinen wir in zwei revolutionären Antriebstechnologien: TDI und TFSI. Lernen Sie beide kennen. Und entscheiden Sie sich für den Antrieb, der Sie am meisten bewegt.



TDI®

Audi TDI-Motoren sorgen mit der Kombination aus Direkteinspritzung und Turboaufladung für außergewöhnliche Performance – dank hohem Drehmoment über den gesamten Drehzahlbereich mit einer konstanten Kraftentfaltung. Emissionsreduziert und gewohnt sparsam im Verbrauch. Aber auch faszinierend dynamisch – damit Sie aus jeder Straße das Maximum herausholen können.



TFSI®

Audi TFSI-Motoren erreichen eine besonders hohe Verdichtung. Das Resultat: herausragende Effizienz bei optimaler Leistungsfähigkeit. Durch den Ersatz von Hubraum durch Aufladung werden Motorgröße und -gewicht deutlich verringert – bei beeindruckender gleichbleibender Dynamik. Für eine Kraftentfaltung, die Sie aus dem Stand überzeugen wird.

>>> S tronic®

Das sportlich-effiziente Doppelkupplungsgetriebe ermöglicht Ihnen blitzschnelle Schaltvorgänge ohne spürbare Zugkraftunterbrechung.

>>> Audi drive select®

Mit Audi drive select passen Sie die Fahreigenschaften des A5-Modells Ihren Bedürfnissen an. Auf Knopfdruck. Sportlicher, komfortabler, ausgewogener, sparsamer oder ganz individuell auf Sie abgestimmt. Sie entscheiden.

>>> Dynamiklenkung

Die Dynamiklenkung steigert die Fahrdynamik und den Fahrkomfort durch eine geschwindigkeitsabhängige Regelung der Lenkübersetzung.

>>> Elektromechanische Servolenkung

Die geschwindigkeitsabhängige Servolenkung vermittelt auch bei hohem Tempo ein präzises Lenkgefühl, unterstützt Sie beim Gegenlenken und erleichtert das Einparken.

>>> quattro®

Der permanente Allradantrieb verteilt die Antriebskräfte fahrsituationsabhängig auf jedes einzelne Rad für mehr Traktion und Dynamik.

>>> quattro® mit Sportdifferenzial

Der permanente Allradantrieb quattro mit elektronisch geregelter Sportdifferenzial sorgt für hohe Agilität und begeisternde Fahrdynamik.

Dynamik

Dynamik,

die Sie nicht mehr loslässt.

Einsteigen. Anschnallen. Motor starten. Wohin es auch geht, lassen Sie sich antreiben von faszinierender Dynamik. Denn Sie wissen, in Ihrem Audi A5 stehen Ihnen alle Wege offen. Bestimmen Sie die Richtung. Die Gangart. Das Tempo. Und genießen Sie dabei die Freiheit, Reserven zu haben. Genug, um aus jeder Strecke das Beste herauszuholen.

Die Werte für Kraftstoffverbrauch und CO₂-Emission sowie die Effizienzklassen finden Sie ab Seite 116.

Welche Ausstattung in Ihrem Modell serienmäßig bzw. optional erhältlich ist, erfahren Sie im Index ab Seite 124.

Assistenzsysteme

Wohin es auch geht: Ein gutes Gefühl fährt mit.

Mit den Assistenzsystemen in Ihrem Audi A5.

Jede Fahrt ist anders. Doch eines ist bei allen Fahrten gleich – das Gefühl, das jeder Audi vermittelt: geschützt zu sein. Sämtliche Fahrerassistenzsysteme in Ihrem Audi A5 unterstützen Sie bei Ihrer Fahrt und sorgen für noch mehr Komfort unterwegs. Lernen Sie die wichtigsten Fahrerassistenzsysteme kennen.

>>> **adaptive cruise control inklusive Audi pre sense front**
beobachtet den Verkehr vor Ihnen, bremst oder beschleunigt automatisch, um den Abstand zu halten, und warnt Sie frühzeitig vor Fahrzeugen.

>>> **Audi side assist**
erfasst den rückwärtigen Verkehr und unterstützt Sie dadurch beim Spurwechsel.

>>> **Audi active lane assist**
unterstützt bei erkannten Fahrbahnbegrenzungen durch sanfte Lenkeingriffe bei der Spurhaltung.

>>> **Geschwindigkeitsregelanlage**
hält die gewünschte Geschwindigkeit ab etwa 30 km/h konstant und bremst z. B. bei Bergabfahrten selbstständig.

>>> **Einparkhilfe plus mit Rückfahrkamera**
sorgt für mehr Übersicht beim Parken und Rangieren aufgrund optischer Darstellungen des Bereichs hinter dem Fahrzeug.

>>> Audi connect

Nutzen Sie mit der MMI Navigation plus sämtliche von Audi connect unterstützten optionalen Dienste – schnell und bequem. Durch die intuitive Bedienung des MMI ist der Zugriff auf viele internetbasierte Funktionen beeindruckend unkompliziert.

>>> Navigation

Lassen Sie sich über die MMI Navigation plus durch eine 3D-Kartenansicht und eine 3-dimensionale Darstellung von Sehenswürdigkeiten und markanten Gebäuden noch komfortabler zu Ihren Zielen navigieren.

>>> Car

Steuern und verändern Sie am MMI ganz bequem und mit wenigen Handgriffen Fahrerassistenzsysteme, Fahrzeugeinstellungen sowie Klima- und Servicefunktionen.

>>> Media

Blättern Sie durch die Cover Ihrer Musiksammlung auf allen verfügbaren Medienquellen wie eingelegten SD-Karten, Audi music interface, CDs oder DVDs.

>>> Telefon

Führen Sie über die Freisprecheinrichtung sicher und komfortabel Telefonate: Wählen Sie bequem im MMI aus Ihren Kontakten aus oder geben Sie die Nummer intuitiv über das MMI ein.

y



u

**Simplexität****Das MMI® – intelligent, individuell, intuitiv.**

Reduziert. Einfach. Logisch. Die Welt des mobilen Infotainments neu definiert: das Multi Media Interface (MMI). Telefonieren, navigieren oder über Audi connect das Internet nutzen: hochintuitiv, hochfunktional und komfortabel – nicht zuletzt dank Sprachsteuerung. Mit dem MMI in Ihrem Audi A5 geht Ihnen alles spielend leicht von der Hand.



So einzigartig wie Sie. Die Ausstattungsmöglichkeiten.

Sportlichkeit, Komfort, Design, Funktionalität – ganz gleich, welche Anforderungen Sie an Ihren Audi stellen, er bietet Ihnen eine Fülle von Individualisierungsmöglichkeiten. Die Ausstattungsvarianten von Audi sind vielfältig und hochwertig und lassen sich von Ihnen ganz Ihren Bedürfnissen anpassen.

Charakter hat viele Formen. Hier sind zwei davon.

Was macht einen Audi zu Ihrem Audi? Eine ganz auf Ihre Bedürfnisse abgestimmte Ausstattung. Ihnen steht eine Vielzahl von Möglichkeiten zur Verfügung, Ihrem Fahrzeug genau die Note zu verleihen, die Ihnen vorschwebt. Mehr Sportlichkeit? Mehr Eleganz? Lassen Sie sich inspirieren.

Jetzt konfigurieren unter: www.audi.de/konfigurator oder mit der Audi Konfigurator-App.

Audi A5 Coupé in Gletscherweiß Metallic

Aluminium-Gussräder im 5-V-Speichen-Design

Glanzpaket inklusive Kühlergrill in Schwarz glänzend,
mit horizontalen Chromstreben

Sportsitze vorn in Leder Milano kastanienbraun

Dekoreinlagen Holz Eschenmaser braun naturell

Radioanlage symphony

Bang & Olufsen Sound System



Audi A5 Cabriolet in Cuvéesilber Metallic

Aluminium-Gussräder im 5-Arm-Design

Verdeck in Braun

Sportsitze vorn in Leder Milano schwarz

Kopfraumheizung

Dekoreinlagen Aluminium Trigon

MMI Navigation plus

Bang & Olufsen Sound System



Sportlichkeit sehen und spüren. Schon im Stand.

S steht für Sportlichkeit. Ihr Audi S5 Coupé und Ihr S5 Cabriolet beweisen das eindrucksvoll. Mit umfangreicher S-spezifischer Ausstattung. Für dynamische Optik. Sportlichen Komfort. Und souveräne Performance. Dazu erhalten Sie die Möglichkeit, den S-Faktor noch weiter zu steigern. Mit optionaler Ausstattung, die ebenfalls spürbar begeistert.



Die Werte für Kraftstoffverbrauch und CO₂-Emission sowie die Effizienzklassen finden Sie ab Seite 116.

S5-spezifische Serienausstattungen

**Aluminium-Gussräder
im 5-Parallelspeichen-Design (S-Design)**
Größe 8,5 J x 18 mit Reifen 225/40 R 18¹

Bremssättel, schwarz lackiert
mit S5-Schriftzug vorn

Audi Singleframe
Kühlergrill in Platinumgrau mit horizontalen
Doppelchromstreben und S5-Emblem

Stoßfänger vorn
in sportlich-markantem Design mit Lufteinlassgittern in
Wabenstruktur und Doppelchromstreben

Außenspiegel mit integriertem LED-Blinklicht
elektrisch einstell- und beheizbar

Außenspiegelgehäuse
in Aluminiumoptik

Seitliche Schwellerleisten
in Wagenfarbe lackiert

Diffusoreinsatz hinten
in Platinumgrau lackiert, eingefasst mit doppellagigem
Blade in Aluminiumoptik

Abgasendrohre
2-flutig, mit je 2 ovalen Chromblenden links und rechts

Heckspoiler (S5 Coupé)
in die Heckklappe integriert

Glanzpaket

Modellbezeichnung/Schriftzug
• S5-Emblem im Audi Singleframe, auf der Gepäck-
raumklappe und auf dem Fahrzeugschlüssel
• V6 T-Schriftzug auf den vorderen Kotflügeln

Einstiegsleisten mit Aluminiumeinlage
mit S5-Schriftzug

Pedalerie und Fußstütze in Edelstahl

Instrumenteneinsatz
mit grauen Zifferblättern, weißen Zeigern und S5-Schrift-
zug im Drehzahlmesser; dynamischer Zeigerhochlauf

Fahrerinformationssystem mit Farbdisplay

**Multifunktions-Sportlederlenkrad im 3-Speichen-
Design mit Schaltwippen in Aluminiumoptik**
mit S5-Emblem und S-spezifischen Kontrastnähten

Wählhebelknopf
mit S5-Emblem

Sportsitze vorn

**Sitzbezüge in Alcantara/Leder schwarz bzw.
mondsilber/schwarz**
mit S5-Prägung in den Lehnen der Vordersitze

Vordersitze, elektrisch einstellbar

4-Wege-Lendenwirbelstütze für die Vordersitze

Mittelarmlehne vorn

Dekoreinlagen
Aluminium matt gebürstet

Dachhimmel in Stoff schwarz

Klimaautomatik

Lichtpaket

**Xenon plus-Scheinwerfer
inklusive Scheinwerfer-Reinigungsanlage**

LED-Heckleuchten

S tronic®

Permanenter Allradantrieb quattro®

S-Sportfahrwerk
dynamischere Feder-/Dämpferabstimmung

**S5-spezifische Sonderausstattungen
(Auszug)**

**Lackierung in den Sonderfarben Vulkanrot Metallic
oder Sepangblau Perleffekt**

**Aluminium-Gussräder im 5-Parallelspeichen-
Stern-Design (S-Design)**
Größe 8,5 J x 19 mit Reifen 255/35 R 19¹

**Winter-Aluminium-Gussräder im 5-Parallelspeichen-
Stern-Design (S-Design)**
Größe 8 J x 18 mit Reifen 245/40 R 18¹, zulässige
Höchstgeschwindigkeit 240 km/h, schneekettentauglich

**Multifunktions-Sportlederlenkrad im 3-Speichen-
Design, unten abgeflacht, mit Schaltwippen
in Aluminiumoptik**
mit S5-Emblem und S-spezifischen Nähten

Engine-Start-Stop-Taste
mit rotem Ring (in Verbindung mit optionalem
Komfortschlüssel)

S-Sportsitze vorn

Sitzbezüge
• Leder Feinnappa schwarz
• Leder Feinnappa mondsilber/schwarz
• Leder Feinnappa magmarot/schwarz
• Leder Feinnappa kastanienbraun/schwarz
jeweils mit Kontrastnähten und S5-Prägung in den
Lehnen der Vordersitze

Dekoreinlagen
Carbon Atlas

Glanzpaket Schwarz Audi exclusive²
setzt schwarze Akzente im Bereich des Audi Singleframe,
des Stoßfängers vorn und der Zierleisten an den Seiten-
scheiben; Diffusor hinten in Platinumgrau. Ausführung
variiert nach gewählter Ausstattung.

Ablagepaket

Audi drive select®

¹ Angaben zu den technischen Eigenschaften der Reifen finden Sie auf Seite 121. ² Ein Angebot der quattro GmbH.

Maximale Effizienz hat bei Audi ein Zeichen. Die Audi A5 ultra-Modelle – die nachhaltigsten TDI®-Modelle der Baureihe.

Technologien und Maßnahmen zur Senkung des Verbrauchs und der Emissionen bei unverändert großem Fahrspaß – dafür steht Audi ultra. Serienmäßig in jedem Audi Modell. Das langfristige Ziel: eine vollständig emissionsfreie Mobilität. Dafür entwickeln wir konsequent weiter. Zum Beispiel immer effizientere Antriebstechnologien. Wie die sparsamen Dieselmotoren. Von ihnen werden die nachhaltigsten von uns ausgezeichnet. Mit dem ultra-Emblem am Heck des Modells, das verrät: Hier fährt maximale Effizienz voraus. Durch einen CO₂-Emissionswert, der bei den Audi A5 ultra-Modellen kombiniert bei 109 g/km liegt. Und das ohne dabei auf die Audi typische Dynamik verzichten zu müssen. Erleben Sie die Audi A5 ultra-Modelle – Fahrzeuge, die effizientes Fahren neu definieren.



Das 2,0-Liter-TDI-ultra-Aggregat mit 120 kW (163 PS) weist im kombinierten Fahrzyklus folgenden CO₂-Emissionswert auf: Audi A5 Coupé 109 g/km.

Die 2.0 TDI ultra-Modelle im A5 Coupé verfügen serienmäßig über folgende Ausstattungen:

6-Gang-Handschaltgetriebe
mit verbesserter Getriebeübersetzung

Fahrerinformationssystem mit Schalt- und Effizienzanzeige
unterstützt das verbrauchsarme Fahren durch Schalthinweise und Spartipps

Reifen mit verbessertem Rollwiderstand
um Kraftstoffeinsparungen zu ermöglichen

Angepasste Fahrzeugbauteile
für niedrigen c_w-Wert und bessere Aerodynamik

Aluminium-Schmiederäder im 6-Arm-Design
Größe 7,5 J x 17 mit Reifen 225/50 R 17*

Optional erhältlich:
Aluminium-Gussräder im 5-Arm-Design
Größe 7,5 J x 17 mit Reifen 225/50 R 17*

Die modellspezifischen Serien- und Sonderausstattungen entnehmen Sie bitte dem Index ab Seite 124. Die Abbildung zeigt das Audi A5 Coupé 2.0 TDI ultra. Die Werte für Kraftstoffverbrauch und CO₂-Emission sowie die Effizienzklassen finden Sie ab Seite 116. *Angaben zu den technischen Eigenschaften der Reifen finden Sie auf Seite 121.

Für jede Persönlichkeit der richtige Antrieb.

Ganz gleich, für welchen Audi Motor Sie sich entscheiden: Alle Aggregate verfügen über eine hohe Verdichtung, hocheffiziente Verbrennung und einen hervorragenden Wirkungsgrad. Oder kurz: gesteigerte Leistung bei reduziertem Kraftstoffverbrauch und verringerte Emission.



1.8 TFSI

TFSI®

Die Audi TFSI-Motoren: beeindruckende Effizienz bei gesteigerter Leistungsfähigkeit – und gleichbleibender Dynamik. Zum Beispiel der 1.8 TFSI 130 kW (177 PS) im Audi A5 Coupé und Audi A5 Cabriolet. Oder der 3.0 TFSI quattro mit 245 kW (333 PS) im Audi S5 Coupé bzw. im Audi S5 Cabriolet – bei Audi S5 Coupé in Verbindung mit S tronic mit einer Beschleunigung von 0 auf 100 km/h in 4,9 Sekunden.

- A5 Coupé/Cabriolet 1.8 TFSI 130 kW (177 PS)
- A5 Coupé/Cabriolet 2.0 TFSI 165 kW (225 PS)*
- A5 Coupé/Cabriolet 3.0 TFSI quattro 200 kW (272 PS)
- S5 Coupé/Cabriolet 3.0 TFSI quattro 245 kW (333 PS)

*Auch mit permanentem Allradantrieb quattro erhältlich.

Die Werte für Kraftstoffverbrauch und CO₂-Emission sowie die Effizienzklassen finden Sie ab Seite 116.



2.0 TDI

TDI®

Die Audi TDI-Motoren: hohes Drehmoment über den gesamten Drehzahlbereich – mit einer konstanten Kraftentfaltung. Emissionsreduziert und gewohnt sparsam im Verbrauch. Wie der 3.0 TDI quattro: 180 kW (245 PS). Im Audi A5 Cabriolet mit einer Höchstgeschwindigkeit von 250 km/h und einer Beschleunigung von 6,3 Sekunden von 0 auf 100 km/h.

- A5 Cabriolet 2.0 TDI 110 kW (150 PS)
- A5 Coupé 2.0 TDI ultra 120 kW (163 PS)
- A5 Coupé/Cabriolet 2.0 TDI 140 kW (190 PS)*
- A5 Coupé/Cabriolet 3.0 TDI quattro 160 kW (218 PS)
- A5 Coupé/Cabriolet 3.0 TDI quattro 180 kW (245 PS)

Der sportlichen Linie treu bleiben: die S line-Pakete.

Mit den S line-Paketen unterstreichen Sie den sportlichen Charakter Ihres Audi A5. Betonen Sie zum Beispiel die dynamische Linienführung, verleihen Sie dem Innenraum noch mehr Ausdruck oder definieren Sie das Fahrwerk für gesteigerte Fahrdynamik noch sportlicher. Und machen Sie aus Ihrem Audi einen echten Athleten.



Die Werte für Kraftstoffverbrauch und CO₂-Emission sowie die Effizienzklassen finden Sie ab Seite 116.

S line Exterieurpaket

Stoßfänger vorn und hinten, seitliche Lufteinlässe sowie Diffusoreinsatz
in sportlich-markantem Design

Seitliche Schwellerleisten
in Wagenfarbe lackiert

Diffusoreinsatz
in Platinumgrau lackiert

Einstiegsleisten mit Aluminiumeinlage
mit S line-Schriftzug

S line-Emblem
auf den vorderen Kotflügeln



S line Sportpaket

Im S line Sportpaket sind folgende Ausstattungsumfänge enthalten:

Aluminium-Gussräder Audi Sport im 5-Doppelspeichen-Design¹
Größe 8,5 J x 18 mit Reifen 245/40 R 18²

S line-Sportfahrwerk
dynamischere Fahrwerksabstimmung und Tieferlegung um 10 mm gegenüber dem Dynamikfahrwerk und dem Sportfahrwerk

Einstiegsleisten mit Aluminiumeinlage
mit S line-Schriftzug

S line-Emblem
auf den vorderen Kotflügeln

Innenraum, Armaturentafel und Dachhimmel
in Schwarz, mit Kontrastnähten auf Sitzbezügen, Sportlederlenkrad, Schalt- bzw. Wählhebelmanschette sowie Fußmatten (bei Stoff Sprint/Leder und Alcantara gelocht/Leder)

Sportsitze vorn
inklusive elektrischer 4-Wege-Lendenwirbelstütze

S line-Sportlederlenkrad im 3-Speichen-Design
in Leder schwarz (Lenkradgriffe in perforiertem Leder), mit S line-Emblem

Schalt- bzw. Wählhebelknäuf
in perforiertem Leder schwarz

Dekoreinlagen
Aluminium matt gebürstet

Optional erhältlich:

Weitere Räder in 18 Zoll oder größer

S-Sportsitze vorn

Sitzbezüge in Stoff Sprint/Leder schwarz, Alcantara gelocht/Leder schwarz oder Leder Feinnappa schwarz oder rotorgrau
mit S line-Prägung in den Lehnen der Vordersitze; in Kombination mit Audi exclusive line in weiteren Farben erhältlich (ohne S line-Prägung in den Lehnen der Vordersitze, Lenkrad ohne S line-Emblem und nicht perforiert, Kontrastnähte entsprechend Angebot Audi exclusive line)

S line-Multifunktions-Sportlederlenkrad im 3-Speichen-Design, wahlweise unten abgeflacht
in Leder schwarz (Lenkradgriffe in perforiertem Leder), mit S line-Emblem

Dekoreinlagen
Klavierlack schwarz¹, Edelstahlgewebe (Mittelkonsole in Klavierlack schwarz), Aluminium/Holz Beaufort schwarz oder Holz Birkenmaser grau; bei Klavierlack schwarz, Aluminium/Holz Beaufort schwarz¹ oder Edelstahlgewebe inklusive Blende Instrumenteneinsatz in Klavierlackoptik schwarz

Lackierung in allen Serien-/Sonderausstattungs-farben und zusätzlich in den Sonderfarben Misanorot Perleffekt oder Daytonagrau Perleffekt



¹ Ein Angebot der quattro GmbH. ² Angaben zu den technischen Eigenschaften der Reifen finden Sie auf Seite 121.

So unverwechselbar wie Ihr Anspruch: die Audi design selection.

Die Audi design selection bietet Ihnen eine ästhetische Vorauswahl an besonderen Materialien und Farben im Innenraum. Die edlen Lederausstattungen in den Farben Stahlgrau oder Bernsteinbraun mit attraktiven Kontrastnähten verleihen dem Innenraum ein exklusives Ambiente.



Audi design selection stahlgrau

In der Audi design selection stahlgrau sind folgende Ausstattungsumfänge enthalten:

Sportsitze in Leder Feinnappa stahlgrau mit Kontrastnähten und Biese in Moorbraun

Dachhimmel in Stahlgrau

Armaturentafel in Moorbraun

Armaturentafelunterseite in Schwarz

Mittelkonsole in Moorbraun

Türverkleidung in Moorbraun

Türverkleidungseinsätze in Alcantara

Armauflage in den Türen in Leder Feinnappa stahlgrau mit Kontrastnähten in Moorbraun

Teppich in Stahlgrau

Mittelarmlehne in Leder Feinnappa stahlgrau mit Kontrastnähten in Moorbraun

Fußmatten in Stahlgrau mit Keder in Moorbraun

Heckablage in Moorbraun

Dekoreinlagen Holz Birkenmaser achatgrau naturell oder wahlweise ohne Mehrpreis Aluminium matt gebürstet

Blende Instrumenteneinsatz in Klavierlackoptik schwarz

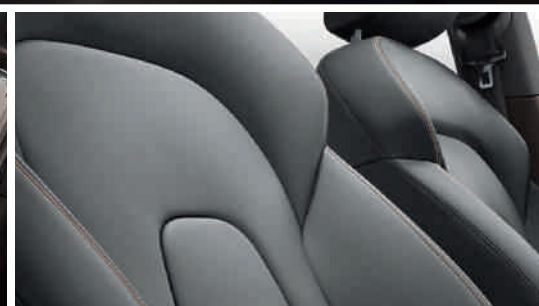

Audi design selection bernsteinbraun

In der Audi design selection bernsteinbraun sind folgende Ausstattungsumfänge enthalten:

Sportsitze in Leder Feinnappa bernsteinbraun

Dachhimmel in Schwarz

Armaturentafel in Schwarz

Mittelkonsole in Schwarz

Türverkleidung in Schwarz

Türinnenverkleidungseinsätze in Alcantara

Armauflage in den Türen in Leder Feinnappa schwarz

Teppich und Fußmatten in Schwarz

Mittelarmlehne in Leder Feinnappa bernsteinbraun

Dekoreinlagen Edelstahlgewebe oder wahlweise ohne Mehrpreis Aluminium matt gebürstet

Blende Instrumenteneinsatz in Klavierlackoptik schwarz

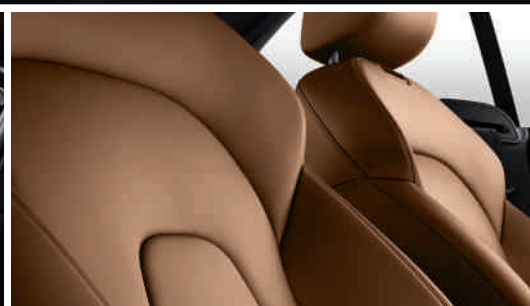
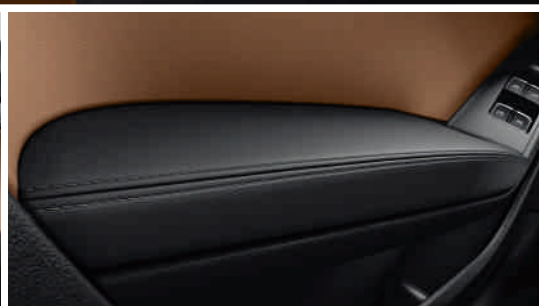

Die Abbildungen zeigen das Audi A5 Coupé. Die Werte für Kraftstoffverbrauch und CO₂-Emission sowie die Effizienzklassen finden Sie ab Seite 116.

Die Abbildungen zeigen das Audi A5 Cabriolet.

Ihre Persönlichkeit. Ihr Audi. Die Audi exclusive line.

Jeder Audi – speziell für Sie gebaut. Mit der Audi exclusive line bieten wir Ihnen den Einstieg in die Individualisierung. Ausgewählte Dekore und Materialien bilden zusammen eine stimmige Kombination im Innenraum. Damit Sie Ihren individuellen Lebensstil auf elegante Art betonen können.



Audi exclusive line ist ein Angebot der quattro GmbH.

Audi exclusive line

Sportsitze vorn

Elektrische 4-Wege-Lendenwirbelstütze für die Vordersitze

Sitzbezug bicolor mit Biese und Kontrastnaht

Sitzseitenwangen und Kopfstützen schwarz/Sitzmittelbahn und Biese mit Naht wahlweise in Cognacbraun, Alabasterweiß, Wolkengrau (nur für A5 Coupé) oder Karmesinrot (nur für A5 Cabriolet); in Leder Feinnappa; bei A5 Cabriolet zusätzlich inklusive Aufheizschutz für die Vordersitze

Türverkleidung

Türverkleidungseinsätze in Alcantara (Farbigkeit entsprechend Sitzmittelbahnen) und belederte Armauflagen in den Türen in Schwarz mit Kontrastnaht (entsprechend Sitzmittelbahnen)

Sportlederlenkrad im 3-Speichen-Design

mit Kontrastnaht (entsprechend Sitzmittelbahnen); optional: Multifunktions-Sportlederlenkrad im 3-Speichen-Design mit oder ohne Schaltwippen mit Kontrastnaht (entsprechend Sitzmittelbahnen)

Schalt- bzw. Wählhebelsmanschette

mit Kontrastnaht (entsprechend Sitzmittelbahnen)

Dekoreinlagen

Aluminium matt gebürstet; optional: Klavierlack schwarz, Aluminium/Holz Beaufort schwarz (inklusive Blende Instrumenteneinsatz in Klavierlackoptik schwarz) oder Holz Nussbaumwurzel dunkelbraun

Schwarzer Innenraum

Dachhimmel in Stoff schwarz (bei A5 Cabriolet inklusive schwarzer Anbauteile)

Fußmatten

mit farbigem Keder (entsprechend Sitzmittelbahnen)

Einstiegsleisten

mit Audi exclusive-Schriftzug



Sportsitze vorn mit Sitzbezug bicolor wolkengrau/schwarz mit Biese in Leder Feinnappa und Kontrastnaht entsprechend Sitzmittelbahnen, Dekoreinlagen Aluminium/Holz Beaufort schwarz

Sie haben einen exklusiven Charakter. Warum nicht auch Ihr Audi?

Den Anspruch an Exklusivität trägt das Angebot von Audi exclusive schon im Namen. Es verbindet ausgewählte Dekore und farbiges Leder mit einer individuellen Lackierung aus dem großen Farbangebot von Audi exclusive – ganz so, wie Sie es wünschen. So bringen Sie den außergewöhnlichen Charakter Ihres Fahrzeugs noch mehr zur Geltung. Ihr Audi Partner und das Audi exclusive Studio des Audi Forums Neckarsulm erwarten Ihre Wünsche.



Wenn Sie mehr über die Ausstattungsvielfalt und den qualitativen Anspruch von Audi exclusive erfahren möchten, scannen Sie diesen QR-Code mit Ihrem Smartphone. Oder verwenden Sie folgenden Link in Ihrem Browser: www.audi.de/exclusivefilm



Audi A5 Coupé mit Individuallackierung Audi exclusive in Ipanema Braun Metallic

Aluminium-Gussräder Audi Sport
im 10-Y-Speichen-Design

Lederausstattung (Paket 2) in Leder Valcona
Audi exclusive in Alabasterweiß/Havannabraun
mit Kontrastnähten in Orange

Fußmatten Audi exclusive in Schwarz mit Lederkeder
und Nähten in Havannabraun

Bedienelemente in Leder Audi exclusive
in Havannabraun

Dekoreinlagen Holz Myrtenmaser muskatbraun
Audi exclusive



Ihr Audi wird nicht einfach lackiert. Sondern vierfach.

Wählen Sie die Lackfarbe, die Ihre Persönlichkeit am besten widerspiegelt. Ganz gleich, für welche Farbe Sie sich entscheiden, Sie können sich darauf verlassen, dass wir beim Lackierprozess auf hervorragende Qualität setzen: Obwohl der Lack auf einem Audi nicht dicker ist als ein menschliches Haar, besteht er aus vier Schichten. Damit Sie darin nicht nur glänzend aussehen, sondern Ihr Audi auch vor Umwelteinflüssen und Abnutzung bestmöglich geschützt ist. Ein Autoleben lang.



| Verdeckfarben

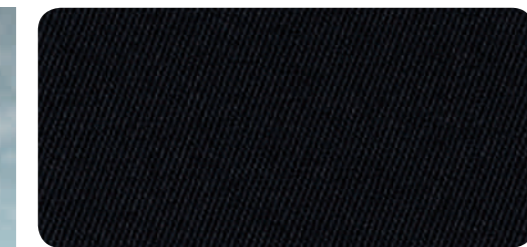

Verdeck schwarz

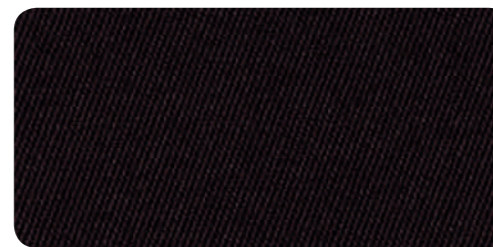

Verdeck braun

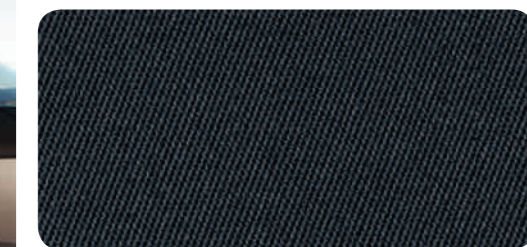

Verdeck grau

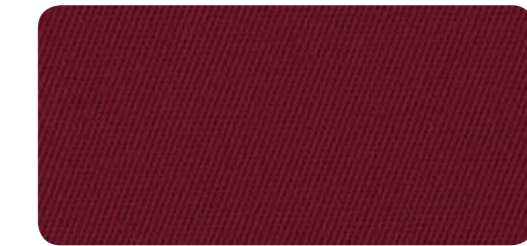

Verdeck rot



Qualität sehen und fühlen: Das optionale Akustikverdeck besticht durch hochwertige Bezüge in verschiedenen Farb-
tönen und einen Verdeckkasten mit umlaufender Aluminiumleiste. Es lässt sich bis zu einer Geschwindigkeit von
50 km/h öffnen und schließen und sorgt aufgrund der ausgezeichneten Materialität im Innenraum stets für eine
angenehm leise Fahrt sowie eine exzellente Wärmedämmung.

| Unilackierungen



Ibisweiß

| Metalllackierungen



Gletscherweiß Metallic



Tornadograu Metallic

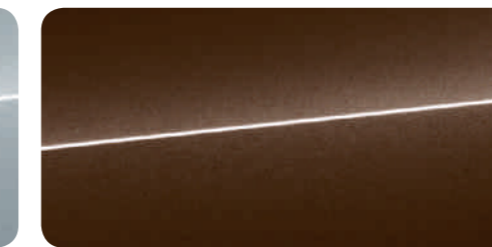

Teakbraun Metallic



Brillantschwarz



Florettsilber Metallic

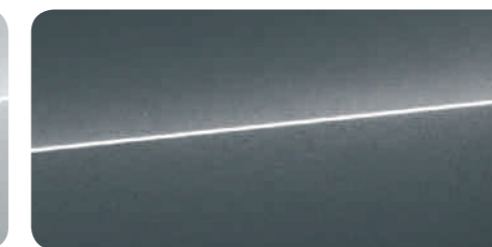

Monsungrau Metallic

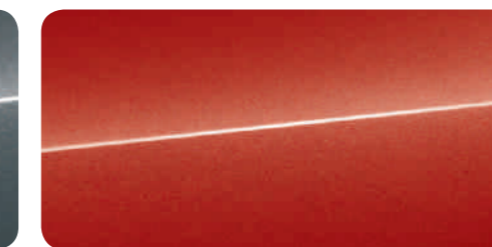

Vulkanrot Metallic

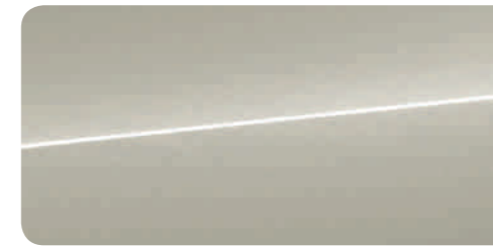

Cuvéesilber Metallic

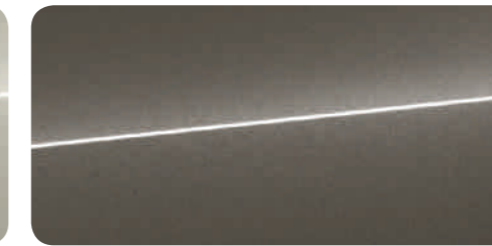

Dakotagrau Metallic

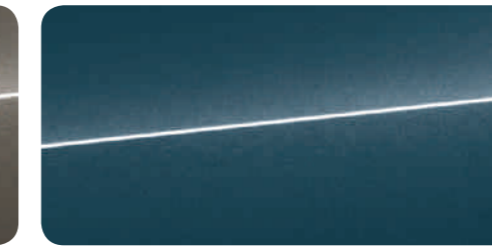

Utopiablau Metallic

| Perleffektlackierungen



Scubablau Metallic

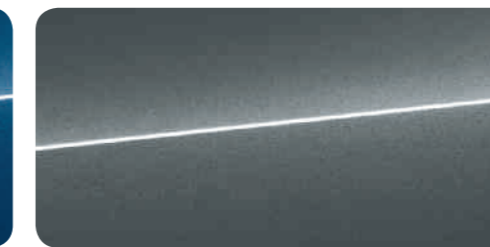

Daytonagrau Perleffekt



Sepangblau Perleffekt



Mondscheinblau Metallic



Lavagrau Perleffekt

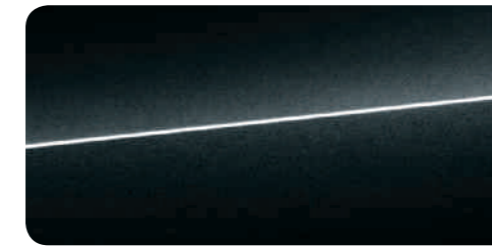

Mythoschwarz Metallic



Misanorot Perleffekt

| Individuallackierungen



Individuallackierungen Audi exclusive
Ein Angebot der quattro GmbH

Exterieur
Lackierungen/Verdecke Räder/Reifen



**Qualität in Form gebracht.
Und glanzvoll vollendet.
Die Audi Räder.**

Damit Sie auf jedem Meter Ihrer Fahrt ein gutes Gefühl begleitet, stehen Audi Räder besonders auf dem Prüfstand und durchlaufen spezifische Test-
verfahren. So ermöglichen beispielsweise Härte- und Stabilitätstests höchste Stabilität. Und eine kupferbeschleunigte Essigsäure-Salz-Sprühnebel-Prüfung – kurz CASS –
sorgt für größtmöglichen Korrosionsschutz. Mit diesen und vielen weiteren
Maßnahmen sorgen wir bei jedem Audi Rad für maximale Qualität – auch noch
nach etlichen Kilometern. Ganz gleich, für welches der zahlreichen Designs
Sie sich entscheiden.



Die ideale Verbindung zwischen einem Audi und der Straße.

Vielfältiges Design und hochwertige Verarbeitung – mit unserem umfangreichen Rädersortiment runden Sie Ihren Audi optimal ab. Alle Räder sind auf das jeweilige Audi Modell abgestimmt. Unterstreichen Sie den Charakter Ihres Audi nach Ihren individuellen Vorstellungen. Soll es beispielsweise eine dynamischere Note sein? Dann bietet sich unser spezielles Audi Sport Räderangebot an. Lassen Sie sich einfach inspirieren. Doch ganz gleich, wie Sie sich entscheiden: Sie allein geben die Richtung vor.

| Sommerräder



Aluminium-Schmiederäder im 6-Arm-Design
Größe 7,5 J x 17 mit Reifen 225/50 R 17¹



Aluminium-Gussräder im 7-Arm-Parabel-Design
Größe 7,5 J x 17 mit Reifen 225/50 R 17¹



Aluminium-Gussräder im 15-Speichen-Stern-Design
Größe 8,5 J x 18 mit Reifen 245/40 R 18¹



Aluminium-Gussräder Audi Sport im 10-Speichen-Design
Größe 8,5 J x 18 mit Reifen 245/40 R 18¹.
Ein Angebot der quattro GmbH



Aluminium-Gussräder im 5-Arm-Design
Größe 7,5 J x 17 mit Reifen 225/50 R 17¹.
Wahlweise auch für All-Season-Reifen erhältlich



Aluminium-Gussräder im 5-Arm-Dynamik-Design
Größe 8,5 J x 18 mit Reifen 245/40 R 18¹



Aluminium-Gussräder im 5-Parallelspeichen-Design (S-Design)
Größe 8,5 J x 18 mit Reifen 245/40 R 18¹



Aluminium-Gussräder Audi Sport im 10-Speichen-Design
Größe 8,5 J x 18 mit Reifen 245/40 R 18¹.
Ein Angebot der quattro GmbH



Aluminium-Gussräder im 5-Arm-Design, kontrastgrau, teilpoliert²
Größe 7,5 J x 17 mit Reifen 225/50 R 17¹



Aluminium-Gussräder im 5-V-Speichen-Design
Größe 8,5 J x 18 mit Reifen 245/40 R 18¹



Aluminium-Gussräder Audi Sport im 5-Doppelspeichen-Design
Größe 8,5 J x 18 mit Reifen 245/40 R 18¹.
Ein Angebot der quattro GmbH



Aluminium-Gussräder im 5-Arm-Y-Design
Größe 8,5 J x 19 mit Reifen 255/35 R 19¹



Aluminium-Gussräder im 10-Speichen-Design
Größe 8,5 J x 19 mit Reifen 255/35 R 19¹



Aluminium-Gussräder Audi Sport im 7-Doppelspeichen-Design
Größe 9 J x 19 mit Reifen 255/35 R 19¹.
Ein Angebot der quattro GmbH



Aluminium-Gussräder Audi Sport im 5-Doppelspeichen-Design in Titanoptik matt, glanzgedreht²
Größe 9 J x 20 mit Reifen 265/30 R 20¹.
Ein Angebot der quattro GmbH



Aluminium-Gussräder im 5-Parallelspeichen-Stern-Design (S-Design)
Größe 8,5 J x 19 mit Reifen 255/35 R 19¹



Aluminium-Gussräder Audi Sport im 10-Y-Speichen-Design
Größe 9 J x 19 mit Reifen 255/35 R 19¹.
Ein Angebot der quattro GmbH



Aluminium-Gussräder Audi Sport im 7-Doppelspeichen-Design in Anthrazitschwarz glänzend
Größe 9 J x 20 mit Reifen 265/30 R 20¹.
Ein Angebot der quattro GmbH



Aluminium-Gussräder Audi Sport im 5-Arm-Rotor-Design in Titanoptik matt, glanzgedreht²
Größe 9 J x 19 mit Reifen 255/35 R 19¹.
Ein Angebot der quattro GmbH



Aluminium-Gussräder Audi Sport im 5-Doppelspeichen-Design
Größe 9 J x 20 mit Reifen 265/30 R 20¹.
Ein Angebot der quattro GmbH



Winter-Aluminium-Schmiederäder im 6-Arm-Design
Größe 7,5 J x 17 mit Reifen 225/50 R 17¹, zulässige Höchstgeschwindigkeit 210 km/h, schneekettentauglich



Winter-Aluminium-Gussräder im 5-V-Speichen-Design
Größe 8,5 J x 18 mit Reifen 245/40 R 18¹, zulässige Höchstgeschwindigkeit 240 km/h, nicht schneekettentauglich



Winter-Aluminium-Gussräder im 5-Parallelspeichen-Design (S-Design)
Größe 8 J x 18 mit Reifen 245/40 R 18¹, zulässige Höchstgeschwindigkeit 240 km/h, schneekettentauglich

Premiumqualität, auf die Sie setzen können.

In Ihrem Audi nehmen Sie einen besonderen Platz ein. Auf Vorder- und Rücksitzen wird exklusiver Komfort fühlbar: durch hochwertige Materialien und eine erstklassige Verarbeitung. Ob Sie sich für Normalsitze mit Stoff- bzw. Lederbezug entscheiden, Sportsitze bzw. S-Sportsitze oder Klimakomfortsitze mit stabilem Seitenhalt bei dynamischer Fahrt bevorzugen: Hier sitzen Sie richtig.



Normalsitze vorn 1

Die Abbildung zeigt Normalsitz vorn in Leder Feinnappa titangrau.

Die modellspezifischen Serien- und Sonderausstattungen entnehmen Sie bitte dem Index ab Seite 124.



Sportsitze vorn 2

Die Abbildung zeigt Sportsitz vorn in Alcantara/Leder schwarz.



S-Sportsitze vorn 3

Die Abbildung zeigt S-Sportsitz vorn in Leder Feinnappa magmarot/schwarz mit Kontrastnähten.



Klimakomfortsitze vorn ⁴

Die Abbildung links zeigt Klimakomfortsitz vorn für A5/S5 Coupé in Leder Milano perforiert kastanienbraun mit elektrischer Sitzeinstellung; die Abbildung rechts zeigt Klimakomfortsitz vorn für A5/S5 Cabriolet in Leder Milano perforiert kastanienbraun mit elektrischer Sitzeinstellung.

Die modellspezifischen Serien- und Sonderausstattungen entnehmen Sie bitte dem Index ab Seite 124.

| Sitzkomfort

Vordersitze, elektrisch einstellbar

mit elektrischer Einstellung von Sitzhöhe, Sitzlängsposition, Sitz- und Lehnenneigung sowie elektrischer 4-Wege-Lendenwirbelstütze; zusätzlich elektrische Kopfstützhöheneinstellung (nicht bei S-Sportsitzen vorn)

Vordersitze, elektrisch einstellbar,

inklusive Memory-Funktion für den Fahrersitz

Funktionen wie Vordersitze, elektrisch einstellbar, zusätzlich 2 Speicherplätze für den elektrisch einstellbaren Fahrersitz und die Außenspiegel

4-Wege-Lendenwirbelstütze für die Vordersitze

elektrisch, horizontal und vertikal einstellbar

Aufheizschutz

Eine spezielle Farbpigmentierung verhindert eine starke Aufheizung des Leders durch Sonnenstrahlen. Infrarotstrahlung wird reflektiert. Die Oberflächentemperatur des Leders kann so um bis zu 20 °C gesenkt werden. Typische Ledereigenschaften werden nicht beeinflusst. Über Aufheizschutz verfügen Sitzflächen und Sitzlehnen der Vordersitze bei Leder Milano und Leder Feinnappa, bei Alcantara/Leder-Kombination ohne Sitzmittelbahnen.

Kopfraumheizung

beheizt den Kopfraum vorn; in 3 Stufen einstellbar; Ausströmer an den Vordersitzlehnen

Sitzheizung vorn

beheizt Sitz- und Lehnenmittelbahnen, bei Lederausstattung und Sportsitzen auch Sitzseitenwangen; für Fahrer- und Beifahrerseite mehrstufig getrennt einstellbar

Sitzheizung vorn und hinten

Funktionen wie Sitzheizung vorn, zusätzlich für die äußeren Fondsitze, mehrstufig getrennt einstellbar

Mittelarmlehne vorn

in der Neigung einstellbar und in Längsrichtung verschiebbar, mit aufklappbarem Staufach und zwei 12-Volt-Steckdosen in der Mittelkonsole; bei A5 Cabriolet eine 12-Volt-Steckdose in der Mittelkonsole

| Sitze im Fond

Rücksitzlehne, umklappbar

teilbar im Verhältnis 40 : 60 (bei A5/S5 Cabriolet 50 : 50) oder vollständig umklappbar, mit Lehnenfernentriegelung im Gepäckraum

| Stoff



Stoff Arkade schwarz

1

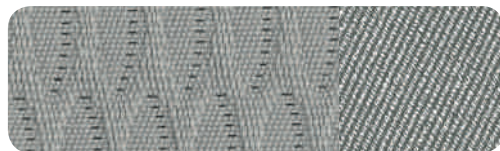

Stoff Arkade titangrau

1



Stoff Atrium schwarz

2



Stoff Atrium titangrau

2

| Stoff/Leder

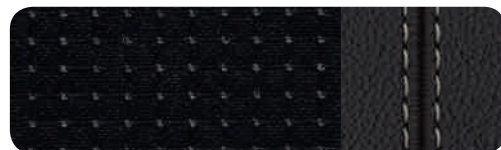

Stoff Sprint/Leder schwarz
mit Kontrastnähten

2

| Leder/Kunstleder



Leder/Kunstleder schwarz

1

2



Leder/Kunstleder titangrau

1

2

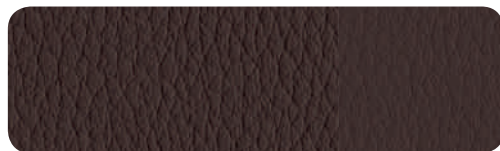

Leder/Kunstleder kastanienbraun

1

2



Leder/Kunstleder samtbeige

1

| Alcantara/Leder



Alcantara/Leder schwarz

2

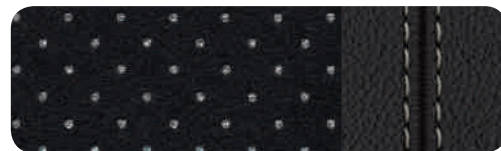

Alcantara gelocht/Leder schwarz
mit Kontrastnähten

2



Alcantara/Leder mondsilber/schwarz

2



Alcantara/Leder titangrau

2

| Stoff- und Lederausstattungen

Stoffausstattung Arkade

Für Normalsitze vorn: Sitzmittelbahnen in Stoff Arkade sowie Sitzseitenwangen, Kopfstützen, Tür-/Seitenverkleidungseinsätze und Mittelarmlehne vorn (falls mitbestellt) in Stoff uni

Stoffausstattung Atrium

Für Sportsitze vorn: Sitzmittelbahnen in Stoff Atrium sowie Sitzseitenwangen, Kopfstützen, Tür-/Seitenverkleidungseinsätze und Mittelarmlehne vorn (falls mitbestellt) in Stoff uni

Leder/Kunstleder-Kombination

Für Normal- und Sportsitze vorn: Sitzmittelbahnen der Vordersitze und der beiden äußeren Fondsitze sowie Einstiegswange des Fahrersitzes in Leder; Kopfstützen, Sitzseitenwange, Türverkleidungseinsätze, Mittelarmlehne vorn (falls mitbestellt) und mittlerer Fondsitze in Kunstleder

Alcantara/Leder-Kombination

exklusive und sportliche Optik für Sportsitze; hoher Sitzkomfort und gutes Sitzklima durch schnellen Temperaturengleich; besonders unempfindlich, pflegeleicht und abnutzungsresistent. Die Sitzmittelbahnen aus Alcantara bieten guten Halt und sind somit für dynamische Fahrten besonders gut geeignet. Sitzseitenwangen aus feinem Leder vollenden den Sitz.

Für Sportsitze vorn: Sitzmittelbahnen und Tür-/Seitenverkleidungseinsätze in Alcantara sowie Sitzseitenwangen, Kopfstützen und Mittelarmlehne vorn (falls mitbestellt) in Leder; bei A5/S5 Cabriolet inklusive Aufheizschutz

Lederausstattung Milano

Extrem strapazierfähiges und langlebiges Leder vermittelt durch die geprägte und feine Oberfläche einen hochwertigen Eindruck. Komplett durchgefärbtes, chromfrei gegerbtes Leder, das aufgrund der Lackierung einen ausgezeichneten Oberflächenschutz bietet.

Für Normal- und Sportsitze vorn: Sitzmittelbahnen, Sitzseitenwangen, Kopfstützen und Mittelarmlehne vorn (falls mitbestellt) in Leder Milano; Türverkleidungseinsätze in Kunstleder; bei A5 Cabriolet inklusive Aufheizschutz

Für Klimakomfortsitze vorn: Sitzmittelbahnen der Vordersitze und nicht belüftete Sitzmittelbahn der beiden äußeren Fondsitze in Leder Milano perforiert, Sitzseitenwangen, Kopfstützen und Mittelarmlehne vorn (falls mitbestellt) in Leder Milano; Türverkleidungseinsätze in Kunstleder; bei A5/S5 Cabriolet inklusive Aufheizschutz

Lederausstattung Feinnappa

hochwertiges, geschmeidiges Leder mit ausgewogenem Lackauftrag. Es weist aufgrund seiner natürlichen Oberfläche atmungsaktive Eigenschaften auf und unterstützt somit ein angenehmes Sitzklima. Das Leder ist sehr strapazierfähig, langlebig und lichtecht. Seine feine Prägung unterstreicht den exklusiven Charakter.

Für Normal-, Sport- und S-Sportsitze vorn: Sitzmittelbahnen, Sitzseitenwangen, Kopfstützen, Mittelarmlehne vorn (falls mitbestellt) und Armauflagen in den Türverkleidungen in Leder Feinnappa; Tür-/Seitenverkleidungseinsätze in Alcantara; bei A5/S5 Cabriolet inklusive Aufheizschutz

| Lederpakete

Belederte Armauflagen in den Türverkleidungen sowie Seitenverkleidungen hinten in Leder Feinnappa

Lederausstattung (Paket 1)

in Alcantara/Leder Valcona Audi exclusive*

Für Sport- und S-Sportsitze vorn: Sitzmittelbahnen und Türverkleidungseinsätze in Alcantara, Sitzseitenwangen, Kopfstützen, Armauflagen in den Türverkleidungen und Mittelarmlehne vorn (falls mitbestellt) in Leder Valcona. Die Farben des Alcantaras, des Leders und der Nähte sind aus dem Farbangebot Audi exclusive frei wählbar.

Lederausstattung (Paket 1)

in Leder Valcona Audi exclusive*

Sitzmittelbahnen, Sitzseitenwangen, Kopfstützen, Türverkleidungseinsätze, Armauflagen in den Türverkleidungen und Mittelarmlehne vorn (falls mitbestellt) in Leder Valcona. Die Farben des Leders und der Nähte sind aus dem Farbangebot Audi exclusive frei wählbar.

Lederausstattung (Paket 2)

in Leder Valcona Audi exclusive*

zusätzlich zu Paket 1: Sitzlehnenabdeckung beledert. Die Farben des Leders und der Nähte sind aus dem Farbangebot Audi exclusive frei wählbar. Sitzanbauteile der Lederfarbe angepasst

Lederausstattung (Paket 2)

in Alcantara/Leder Feinnappa Audi exclusive*

Für Sport- und S-Sportsitze vorn: Sitzmittelbahnen und Türverkleidungseinsätze in Alcantara, Sitzseitenwangen, Kopfstützen, Mittelarmlehne vorn (falls mitbestellt), Sitzlehnenabdeckung, Armauflagen in den Türverkleidungen in Leder Feinnappa, inklusive Aufheizschutz für die Sitzflächen und Sitzlehnen der Vordersitze. Die Farben des Leders, des Alcantaras und der Nähte sind aus dem Farbangebot Audi exclusive frei wählbar. Sitzanbauteile der Lederfarbe angepasst

Lederausstattung (Paket 2)

in Leder Feinnappa Audi exclusive*

Sitzmittelbahnen, Sitzseitenwangen, Kopfstützen, Türverkleidungseinsätze und Mittelarmlehne vorn (falls mitbestellt), Sitzlehnenabdeckung, Armauflagen in den Türverkleidungen in Leder Feinnappa, inklusive Aufheizschutz für die Sitzflächen und Sitzlehnen der Vordersitze. Die Farben des Leders und der Nähte sind aus dem Farbangebot Audi exclusive frei wählbar. Sitzanbauteile der Lederfarbe angepasst

| Leder



Leder Milano schwarz 1 2



Leder Milano samtbeige 1 2



Leder Feinnappa schwarz 1 2 3



Leder Feinnappa rot 2



Leder Milano perforiert schwarz 4

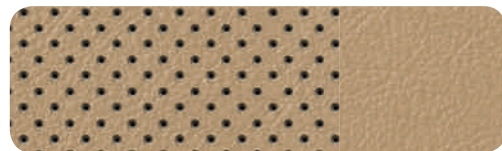

Leder Milano perforiert samtbeige 4



Leder Feinnappa schwarz mit Kontrastnähten 3



Leder Feinnappa magmarot/schwarz mit Kontrastnähten 3



Leder Milano titangrau 1 2



Leder Feinnappa mondsilber/schwarz mit Kontrastnähten 3

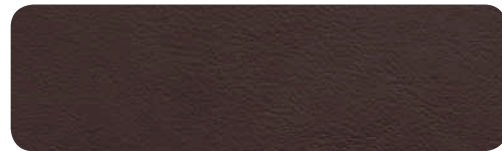

Leder Feinnappa kastanienbraun 1 2

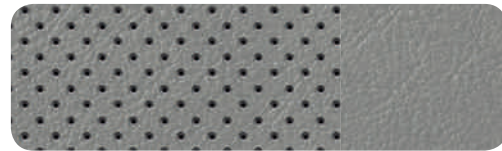

Leder Milano perforiert titangrau 4



Leder Feinnappa titangrau 1 2



Leder Feinnappa kastanienbraun/schwarz mit Kontrastnähten 3



Leder Milano perforiert kastanienbraun 4



Leder Feinnappa rotorgrau mit Kontrastnähten 3



Leder Feinnappa samtbeige 2

| Audi design selection



Leder Feinnappa stahlgrau mit Kontrastnähten 2

| Audi exclusive line



Leder Feinnappa wolkengrau/schwarz* 2

| Audi exclusive



Leder Feinnappa alabasterweiß/schwarz* 1 2 3 4

| Sitzvarianten

1 Normalsitze vorn

2 Sportsitze vorn

3 S-Sportsitze vorn

4 Komfortsitze vorn

Lederausstattungen Audi exclusive*
Farbe Leder/Alcantara/Nähte frei wählbar



Leder Feinnappa bernsteinbraun 2



Leder Feinnappa karmesinrot/schwarz* 2

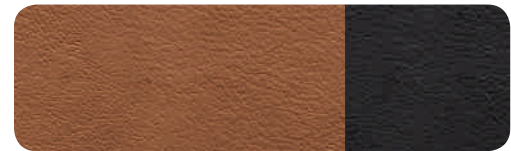

Leder Feinnappa cognacbraun/schwarz* 2



Leder Feinnappa alabasterweiß/schwarz* 2

*Ein Angebot der quattro GmbH.

Faszination erleben. Bis ins Detail.

Exklusives Ambiente ist eine Frage des Stils. Ihres Stils. Den Sie bis ins Detail verfeinern können. Setzen Sie fühlbare Akzente mit den hochwertigen Audi Dekoreinlagen. Lassen Sie sich begeistern von glattem Holz, das eine natürliche Wärme ausstrahlt. Erleben Sie die Faszination von offenporigem Holz, das Sie die Exklusivität förmlich spüren lässt. Oder setzen Sie ein persönliches Statement mit Kombinationen aus feinen Hölzern und Aluminiumdekoren – Ihr persönlicher Geschmack bestimmt den Charakter.



| Dekoreinlagen



Micrometallic silber



Aluminium matt gebürstet



Aluminium Trigon

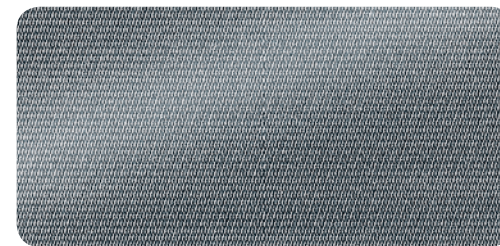

Edelstahlgewebe

Mittelkonsole in Klavierlack schwarz. Blende Instrumenteneinsatz in Klavierlackoptik schwarz

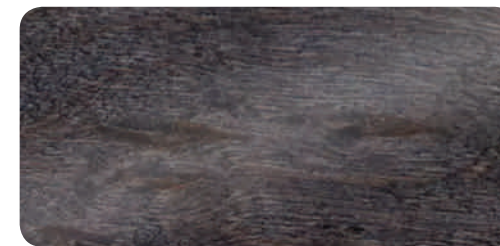

Holz Birkenmaser achatgrau naturell



Holz Eiche Beaufort hellbraun

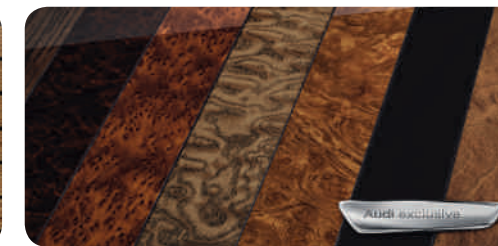

Dekoreinlagen Holz Audi exclusive*

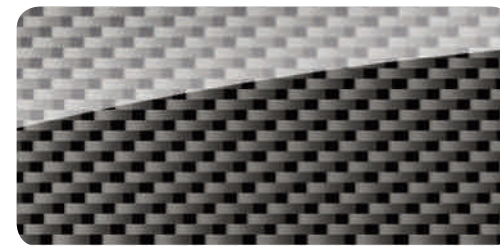

Carbon Atlas

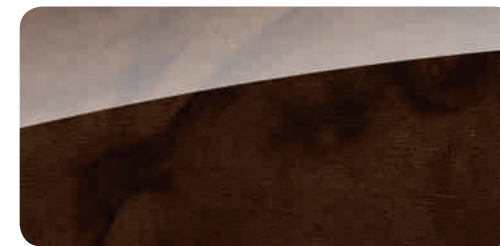

Holz Nussbaumwurzel dunkelbraun



Aluminium/Holz Beaufort schwarz*



Holz Birkenmaser grau



Holz Eschenmaser braun naturell



Klavierlack schwarz*

Dekoreinlagen

für Türverkleidungen und Mittelkonsole, wenn die Mittelarmlehne vorn mitbestellt wurde

Dekoreinlagen Holz Audi exclusive*

erhältlich in Holz Eschenmaser nougat, Holz Eiche sepia und Holz Myrtenmaser muskatbraun

Dekoreinlagen Aluminium/Holz Beaufort schwarz*

Aluminium/Holz Beaufort wird in einem anspruchsvollen Verfahren hergestellt und besteht aus Aluminium, geschichtet mit geschwärztem Holz. Diese außergewöhnliche Materialkombination verbindet natürliche Elemente mit Dynamik.

| Ausstattungspaket

Komfortpaket

Das Paket integriert mit den Umfängen Radioanlage concert, Bluetooth-Schnittstelle, Sitzheizung vorn, Komfortschlüssel, Mittelarmlehne vorn und Multifunktions-Sportlederlenkrad beliebte Ausstattungen, mit denen Sie noch komfortabler unterwegs sind. Eine Kombinationsmöglichkeit mit höherwertigen Ausstattungen ist gegeben.

| Scheinwerfer



Xenon plus inklusive Scheinwerfer-Reinigungsanlage

intensive Fahrbahnausleuchtung, gute Gleichmäßigkeit und Reichweite durch Scheinwerfer mit langlebiger Gasentladungstechnik für Abblend- und Fernlicht. Automatisch-dynamische Leuchtweitenregulierung wirkt dem Blenden des Gegenverkehrs entgegen. Inklusive homogenem LED-Tagfahrlichtband mit geringem Energieverbrauch, LED-Heckleuchten und Scheinwerfer-Reinigungsanlage

adaptive light

schwenkbare Xenon-Scheinwerfer, verbesserte Ausleuchtung des Fahrbahnverlaufs durch dynamisches Kurvenlicht (Geschwindigkeitsbereich ab etwa 10 bis 110 km/h) und statisches Abbiegelicht, das sich ab einem bestimmten Lenkeinschlag oder bei längerem Setzen des Blinkers bei niedrigen Geschwindigkeiten automatisch einschaltet und die neue Fahrtrichtung ausleuchtet



Scheinwerfer

gleichmäßige Fahrbahnausleuchtung durch Halogenscheinwerfer in Freiformtechnik mit Klarglasabdeckung, elektrischer Leuchtweitenregulierung und Parklichtschaltung; integriertes Tagfahrlicht



Nebelscheinwerfer

zur besseren Ausleuchtung der Fahrbahn bei schlechten Sichtverhältnissen; fließend in den Stoßfänger integriert

Ausstattungspaket Licht Design Lenkräder/Bedienelemente Komfort Infotainment Assistenzsysteme Technik/Sicherheit Audi Anschlussgarantie und Service

| Innenlicht

Lichtpaket

blendfreie Beleuchtung des Fahrzeuginnenraums, bestehend aus:

- Leseleuchten hinten (bei A5/S5 Coupé)
- beleuchtetem Handschuhfach
- Einstiegsbeleuchtung vorn
- aktiven Türrückstrahlern

Darüber hinaus in energiesparender und langlebiger LED-Technologie:

- beleuchtete Ausströmregler
- beleuchtete Türöffner
- Fußraumbeleuchtung



LED-Heckleuchten

Brems-, Schluss-, Nebelschluss-, Blink- und Heckkennzeichenleuchten in LED-Technologie mit geringem Energieverbrauch; mit Rückfahrleuchten

Heckleuchten

mit Rückfahr- und Nebelschlussleuchten; inklusive dritter hochgesetzter Bremsleuchte und Heckkennzeichenleuchten in LED-Technologie

Fernlichtassistent

verbessert die Sicht des Fahrers und sorgt für einen Zugewinn an Komfort durch entspannteres Fahren. Je nach Verkehrssituation wird das Fernlicht automatisch ein- oder ausgeschaltet. Erkennt im Rahmen der Systemgrenzen selbstständig Scheinwerfer des Gegenverkehrs, Rückleuchten von anderen Verkehrsteilnehmern und Lichtquellen von Ortschaften; inklusive Licht-/Regensensor

Licht-/Regensensor

automatische Steuerung der Fahrlichtschaltung, Scheibenwischer und Coming-Home-/Leaving-Home-Funktion: verzögertes Aus-/automatisches Einschalten von Heck- und Kennzeichenleuchten, Nebelscheinwerfern sowie bei Xenon plus des LED-Tagfahrlichts beim Abstellen/Öffnen des Fahrzeugs; inklusive Frontscheibe mit grauem Colorstreifen am oberen Rand

| Exterieur Design

Abgasendrohre

A5 Coupé:
einflutig, 2 Endrohre links, mit verchromten Blenden, für 1.8 TFSI, 2.0 TFSI, 2.0 TDI und 3.0 TDI;
2-flutig, je 1 Endrohr links und rechts, mit verchromten Blenden, für 3.0 TFSI

A5 Cabriolet:
einflutig, 2 Endrohre links, mit verchromten Blenden, für 2.0 TDI und 3.0 TDI;
2-flutig, je 1 Endrohr links und rechts, mit verchromten Blenden, für 1.8 TFSI, 2.0 TFSI und 3.0 TFSI

Aluminiumoptik Exterieur

Oberfläche von Frontscheibenrahmen, Fensterschachtleisten und Blendleiste in Aluminium eloxiert

Glanzpaket

Dachrahmen und Fensterschachtleisten in Aluminium eloxiert

Glanzpaket inklusive Kühlergrill in Schwarz glänzend mit horizontalen Chromstreben

Glanzpaket Schwarz Audi exclusive*

setzt schwarze Akzente im Bereich des Audi Singleframe, des Stoßfängers vorn und der Zierleisten an den Seitenscheiben. Ausführung variiert je nach Modell und Ausstattung.

| Interieur Design

Aluminiumoptik Interieur

Elemente in Aluminiumoptik an Lichtschalter, Klimaanlage, MMI-Dreh-/Drück-Steller, Ausströmern, Spiegelverstellungsschalter, Fensterheberschaltern sowie um die Schalt- bzw. Wählhebelmanschette

Fußmatten Audi exclusive*

Die Farben der Fußmatten, des Lederkeders und der Nähte sind aus dem Farbangebot Audi exclusive frei wählbar.

Teppich und Fußmatten Audi exclusive*

Die Farben des Teppichs, der Fußmatten, des Lederkeders und der Nähte sind aus dem Farbangebot Audi exclusive frei wählbar.

Einstiegsleisten mit Aluminiumeinlage

| Lenkräder/Bedienelemente

Multifunktions-Sportlederlenkrad im 3-Speichen-Design

zur Bedienung der vorhandenen Infotainment-Umfänge; in Höhe und Abstand einstellbar, mit Fullsize-Airbag; farblich auf die gewählte Armaturentafel abgestimmt; wahlweise mit Schaltwippen zum manuellen Wechseln der Fahrstufen bei Automatikgetriebe

Schalthebelknopf in Aluminium Audi exclusive*
Bedienelemente in Leder Audi exclusive*

Belederung von Lenkradkranz, Schalt- bzw. Wählhebelknopf und -manschette in Leder Audi exclusive. Die Farben des Leders und der Nähte sind aus dem Farbangebot Audi exclusive frei wählbar. Nähte am Lenkradkranz mit Audi exclusive-spezifischem Nahtbild



Multifunktions-Sportlederlenkrad im 3-Speichen-Design, unten abgeflacht
Umfänge wie Multifunktions-Sportlederlenkrad im 3-Speichen-Design, zusätzlich unten abgeflacht



Sportlederlenkrad im 3-Speichen-Design
in Höhe und Abstand einstellbar und mit Fullsize-Airbag; farblich auf die gewählte Armaturentafel abgestimmt

| Spiegel

Außenspiegel mit integriertem LED-Blinklicht
elektrisch einstellbar, Spiegelglas sphärisch, beide Außenspiegel sowie Scheibenwaschdüsen beheizbar

außerdem wahlweise:

elektrisch anklappbar
inklusive Bordsteinautomatik für den Beifahreräußerspiegel

elektrisch anklappbar und automatisch abblendend
inklusive Bordsteinautomatik für den Beifahreräußerspiegel

elektrisch anklappbar und automatisch abblendend mit Memory-Funktion
inklusive Bordsteinautomatik für den Beifahreräußerspiegel

Durch die Bordsteinautomatik klappt der Beifahrer-äußerspiegel bei eingelegetem Rückwärtsgang nach unten und ermöglicht dem Fahrer eine bessere Sicht auf die Bordsteinkante.

Innenspiegel

manuell abblendbar

oder wahlweise:

automatisch abblendend
mit Licht-/Regensensor und Frontscheibe mit grauem Colorstreifen; bei A5/SS Coupé zusätzlich mit Akustikverglasung, dadurch verbesserter Dämmwert der Frontscheibe und verminderte Geräusche von außen

| Dachsysteme

Panorama-Ausstelldach

elektrische Betätigung zum Ausstellen, mit getöntem Einscheibensicherheitsglas und manuell einstellbarem Sonnenschutz sowie Komfortschließung/-öffnung von außen über den Fahrzeugschlüssel

Verdeck

vollautomatisches Verdeck aus isoliertem, 3-lagigem Stoffgewebe; Verdecköffnung in 15 Sekunden; Verdeckbetätigung bis 50 km/h möglich

Akustikverdeck

Betätigung und Aufbau wie vollautomatisches Verdeck aus isoliertem, 3-lagigem Stoffgewebe; durch optimierte Materialdicke und -anbindung kombiniert mit einer zusätzlichen Dämmung weitere Verbesserung des Geräusch-niveaus im Innenraum; in 4 Farben erhältlich; inklusive Make-up-Spiegel-Beleuchtung, Innenleuchte vorn und Fondleuchte in LED-Technologie

Windschott

reduziert die Windströmungen im Innenraum; einfaches Bedienkonzept sowie leichte Anbringung; Verstaumöglichkeit in der Reserveradmulde im Gepäckraum, sofern kein Reserverad platzsparend bestellt wurde

| Verglasung

Scheiben, abgedunkelt (Privacy-Verglasung)
Heckscheibe sowie hintere Tür- und Seitenscheiben abgedunkelt

Sonnenschutzrollo, elektrisch für die Heckscheibe

| Klimatisierung**Klimaautomatik**

regelt elektronisch die Lufttemperatur, -menge und -verteilung; separate Defrostertaste zur schnelleren Enteisung der Front- und Seitenscheiben; manuelle Umluftregelung, Stauluftregelung, sonnenstandsabhängige Regelung sowie Staub- und Pollenfilter; mit Feuchtesensor und Schlüsselkennung; bei A5/S5 Cabriolet Schlüsselkennung mit Abspeicherung der 2 Temperaturen für geöffnetes und geschlossenes Verdeck

Komfortklimaautomatik 3-Zonen

Umfänge wie Klimaautomatik, zusätzlich getrennte Temperaturregelung für Fahrer- und Beifahrerseite sowie im Fond, Temperatureinstellung und Luftverteilung vorn jeweils links und rechts einstellbar; Klimabedienelement vorn mit digitaler Anzeige und Klimabedienelement in der Mittelkonsole hinten zur Einstellung der Fondraumtemperatur; automatische Umluftregelung durch Luftgütesensor, indirekte Belüftung, Kombi- und Feinstaubfilter sowie Licht-/Regensensor

Standheizung/-lüftung

Die Standheizung erwärmt den Innenraum und befreit die Scheiben von Eis ohne Inbetriebnahme des Motors. Die Standlüftung führt Frischluft zu und senkt die Innenraumtemperatur. Mit Timer und separater Fernbedienung mit Funkrückmeldung

| Schließsysteme**Komfortschlüssel**

Zugangs- und Wegfahrberechtigungssystem, bei dem der Fahrzeugschlüssel lediglich mitgeführt werden muss; Starten und Abstellen des Motors über die Engine-Start-Stop-Taste; Ent- und Verriegelung des Fahrzeugs von außen über Sensor an allen Türgriffen; separates Öffnen der Gepäckraumklappe auch bei verriegeltem Fahrzeug möglich; bei A5/S5 Cabriolet Komfortschließung/-öffnung des Verdecks über den Fahrzeugschlüssel in einem Umkreis von ca. 4 m um das Fahrzeug möglich

Funkschlüssel

ent- und verriegelt Türen, Gepäckraum- und Tankklappe; inklusive Komfortschließung/-öffnung der Fenster; bei A5/S5 Cabriolet mit Handschuhfachverriegelung

Gepäckraumklappe, automatisch öffnend

Die Gepäckraumklappe schwenkt bei Entriegelung des Gepäckraums mit dem Fahrzeugschlüssel, der Taste in der Fahrertür oder bei Betätigen der Softtouch-Entriegelung an der Gepäckraumklappe automatisch auf.

Garagentoröffner (HomeLink)

programmierbare Fernbedienung zum Öffnen von vielen Garagen- und Außentoren mit Bedientasten im Dachmodul vorn; Steuerung von Sicherheitssystemen und Beleuchtungsanlagen möglich; geführte Code-Erkennung und Einrichtungsassistent durch die optionale MMI Navigation plus. Weitere Informationen erhalten Sie bei Ihrem Audi Partner oder über www.eurohomelink.com.

Diebstahlwarnanlage

überwacht Türen, Front- und Gepäckraumklappe; inklusive abschaltbarer Innenraumüberwachung, Abschleppschutz durch Neigungswinkelsensor und bordspannungsunabhängigem Signalhorn; mit Safesicherung: verhindert ein Öffnen der Türen von innen, sobald das Fahrzeug über den Fahrzeugschlüssel verschlossen wurde

Vorbereitung für Ortungsassistent

Vorbereitung zur Anbindung eines Ortungsassistenten (erhältlich über Audi Original Zubehör), mit dem das entwendete Fahrzeug lokalisiert und verfolgt werden kann

| Ablage/Transport**Gepäckraumpaket**

flexibler Transport von Gegenständen und Komfort auf Reisen; bestehend aus einem Seitennetz an der rechten Gepäckraumseite und einem Gepäckraumnetz zum Fixieren an den 4 Verzurrösen im Gepäckraum sowie einer 12-Volt-Steckdose

Ablagefächer

Ablagefach in den Türverkleidungen vorn mit Flaschenhalter; bei A5/S5 Coupé Ablagefächer hinten seitlich am Sitz und in der Seitenverkleidung, Brillenfach im Dachmodul vorn über dem Innenspiegel, 2 Getränkehalter in der Mittelkonsole; bei A5/S5 Cabriolet Ablagefächer in der Seitenverkleidung rechts und links (mit Audi sound system oder Bang & Olufsen Sound System nur rechts), Ablagenetze an der Lehne der Vordersitze

Ablagepaket

- Ablagenetz an der Rückseite der Vordersitzlehnen
- Ablagefach unter den Vordersitzen (in Kombination mit Memory-Funktion für den Fahrersitz nur unter dem Beifahrersitz)
- Getränkehalter in der Mittelarmlehne hinten
- abschließbares Handschuhfach

Ski-/Snowboardtasche

zum praktischen Transport von langen Gegenständen, z. B. bis zu 4 Paar Ski oder 2 Snowboards; entnehmbar und durch Einhängegurte fixierbar

Durchladeeinrichtung mit entnehmbarem Ski-/Snowboardtasche

bietet eine verlängerte Lademöglichkeit zum praktischen Transport von langen Gegenständen, z. B. bis zu 4 Paar Ski oder 2 Snowboards; Ski-/Snowboardtasche entnehmbar und durch Einhängegurte fixierbar

Verzurrösen

4-fach, im Gepäckraum, zur Fixierung von Gepäckstücken und Gegenständen; bei A5/S5 Coupé Einhängepunkte für das Gepäckraumnetz

Verdeckkasten, variabel

mit absenkbarer Verdeckwanne, die sich beim Öffnen des Verdecks automatisch absenkt, sofern genügend Platz im Gepäckraum vorhanden ist. Zum Beladen kann die Verdeckwanne bei geschlossenem Verdeck angehoben werden.

Handschuhfach

abschließbar

Getränkehalter

2-fach, in der Mittelkonsole

Getränkehalter, integriert in der Rücksitzbank

für 2 Getränke, mit Abdeckrolle und zusätzlichem Ablagefach unter dem Beifahrersitz

Zigarettenanzünder und Aschenbecher

Aschenbecher in der Mittelkonsole vorn und hinten (bei A5/S5 Cabriolet nur vorn), Zigarettenanzünder im Aschenbecher vorn integriert

12-Volt-Steckdose

in der Seitenverkleidung im Gepäckraum hinten rechts

230-Volt-Steckdose

zum direkten Betrieb für elektrische Verbraucher wie z. B. Netzteile von Laptops, Mobiltelefone, Spielekonsolen oder andere Wechselspannungsgeräte; Funktion bei eingeschalteter Zündung; in der Mittelkonsole im Fond anstelle der 12-Volt-Steckdose

Vorrüstung für Anhängervorrichtung

beinhaltet die Vorbereitung der Steuergeräte sowie eine verstärkte Motorkühlung. Die Anhängervorrichtung zur Nachrüstung ist über Audi Original Zubehör erhältlich.

Anhängervorrichtung

abnehmbar und abschließbar, Kugelstange und -kopf aus geschmiedetem Stahl. Die 13-polige Steckdose kann unsichtbar hinter die Stoßängerschürze geschwenkt werden. Die abgenommene Anhängervorrichtung findet in der Reserveradmulde Platz. Gespannstabilisierung über die elektronische Stabilisierungskontrolle (ESC)

| MMI®/Navigation**Fahrerinformationssystem**

Anzeige einer Vielzahl nützlicher Informationen auf einem 3,5-Zoll-Monochromdisplay im direkten Sichtfeld des Fahrers. Die Pausenempfehlung warnt den Fahrer bei Anhaltspunkten, die auf eine beginnende Unaufmerksamkeit schließen lassen, durch eine Anzeige im Fahrerinformationssystem und ein akustisches Signal. Das System ist ab etwa 65 bis 200 km/h aktiv und deaktivierbar. Integriertes Effizienzprogramm unterstützt mit Verbrauchsdatenübersichten.

Fahrerinformationssystem mit Farbdisplay

Anzeige der Informationen des Fahrerinformationssystems auf einem hochauflösenden Farbdisplay mit einer noch besseren Übersicht und Ablesbarkeit; zusätzliche Anzeigemöglichkeit von optionalen Assistenzsystemen und weiteren Anzeigehalten des MMI-Systems

MMI® Navigation

- mit Navigationsdaten (DVD)¹
- 6,5-Zoll-Farbdisplay mit Kartendarstellung und zahlreichen Anzeigemöglichkeiten
- dynamische Zielführung mit TMC (soweit verfügbar)
- bei A5/S5 Coupé: Sprachbedienung mit Zieleingabe über Buchstabieren
- zusätzliche Pfeildarstellung im Fahrerinformationssystem
- Radio mit 3-fach-Tuner, Phasendiversity
- DVD-Laufwerk (MP3- und WMA-fähig), auch für Musik-CDs
- 2 SDHC-Kartenleser (bis 32 GB)
- AUX-IN-Anschluss
- 8 Passivlautsprecher vorn und hinten, Gesamtleistung 80 Watt

**MMI® Navigation plus**

- Navigationssystem¹
- hochauflösendes 7-Zoll-Farbdisplay
- Kartendarstellung mit Topografie-Karteneinfärbung, Anzeige von vielen Sehenswürdigkeiten und Stadtmodellen in 3D, Wahl aus 3 Alternativrouten
- Dreh-/Drück-Steller mit integrierter Joystick-Funktion für die Suche auf der Karte
- Routeninformation im Splitscreen (Manöverpunkte, Points of Interest an Autobahnen, TMCpro auf Route), Kreuzungsdetaillkarte und Spurempfehlung
- dynamische Zielführung mit TMCpro (in Verbindung mit Audi connect: Verkehrsinformationen online²)
- navigationsdatenbasierte Tempolimitanzeige
- bei A5/S5 Coupé: Sprachdialogsystem mit Ganzwort-Adresseingabe in einem Satz
- zusätzliche Pfeildarstellung im Fahrerinformationssystem mit Farbdisplay
- inklusive Radio mit 3-fach-Tuner und Phasendiversity
- Festplatte als Speicher für Musik (20 GB)
- DVD-Laufwerk (MP3-, WMA-, AAC- und MPEG-4-fähig), für Musik-CDs und Video-DVDs
- 2 SDHC-Kartenleser (bis 32 GB)
- AUX-IN-Anschluss
- 8 Passivlautsprecher, Gesamtleistung 80 Watt
- Nutzung von Audi connect unterstützten Diensten³

¹ Navigationsdaten für unterstützte Länder auf integriertem Speicher (MMI Navigation plus) bzw. DVD (MMI Navigation) verfügbar. Nähere Informationen erhalten Sie bei Ihrem Audi Partner. ² Der Audi connect-Dienst Verkehrsinformationen online steht für viele Länder zur Verfügung. Nähere Informationen erhalten Sie bei Ihrem Audi Partner. ³ Erfordert die optionale Ausstattung Audi connect inklusive Autotelefon.

| Entertainment

**Radioanlage chorus**

- MMI-Bedienkonzept mit monochromem 6,5-Zoll-Display
- CD-Laufwerk
- 30 Stationsspeicher mit dynamischer Senderliste, Empfangsbereich FM (UKW) und AM (MW, LW)
- Phasendiversity und geschwindigkeitsabhängige Lautstärkeanpassung
- 8 Passivlautsprecher vorn und hinten, Gesamtleistung 80 Watt

Hinweis: Mit der Radioanlage chorus können bestimmte Einstellungen im Car-Menü nicht vorgenommen werden.

**Radioanlage concert**

- Umfänge wie Radioanlage chorus, jedoch 6,5-Zoll-Farbdisplay und zusätzlich:
- MP3-, WMA- und AAC-fähiges CD-Laufwerk, SDHC-Kartenleser (bis 32 GB) sowie AUX-IN-Anschluss
 - TP-Memo (automatische Speicherung von Verkehrsnachrichten im Fahrbetrieb)

**Radioanlage symphony**

Umfänge wie Radioanlage concert, zusätzlich 6-fach-CD-Wechsler

Digitaler Radioempfang

zusätzlich zum analogen Senderangebot Empfang von digital ausgestrahlten Radiosendern¹ nach DAB-Standard, inklusive DAB+ und in Verbindung mit MMI Navigation oder MMI Navigation plus zusätzlich DMB Audio; Anzeige von programmbegleitenden Informationen (z. B. Interpret und Titel, abhängig von Bereitstellung durch jeweiligen Radiosender) sowie Zusatzinformationen in Form einer Slideshow (z. B. Cover und Wetter)

Audi music interface

Portable Mediaplayer² wie zum Beispiel Apple iPod/iPhone (Musikfunktionalität) sowie USB-Speichermedien und MP3-Player können mit dem Fahrzeug verbunden werden. Befindet sich in der Mittelkonsole; Bedienung über MMI, Radioanlage concert, Radioanlage symphony oder Multifunktions-Lederlenkrad (falls mitbestellt). Spezielle Audi Original Zubehör-Adapterleitungen zur Anbindung von portablen Mediaplayern oder USB-Speichermedien werden bei der Ausstattung MMI Navigation benötigt. Eine für das jeweilige Endgerät passende Adapterleitung kann zusätzlich gewählt werden. Weitere Adapterleitungen sind über Audi Original Zubehör erhältlich. In Verbindung mit Audi music interface entfällt der separate AUX-IN-Anschluss.

**Bang & Olufsen Sound System**

faszinierende Surround-Sound-Wiedergabe mit 14 bzw. bei A5/S5 Cabriolet 12 Lautsprechern inklusive Centerspeaker und Subwoofer. Der 10-Kanal-Verstärker besitzt eine Gesamtleistung von 505 Watt. In Verbindung mit der optionalen MMI Navigation Wiedergabe von 5.1 Surround Sound; exklusive Lautsprecherabdeckungen mit Aluminiumapplikationen und dynamische Fahrgeräuschkompensation

CD-Wechsler

für 6 CDs (MP3- und WMA-fähig). Die Wiedergabe von kopiergeschützten Dateien (DRM) ist nicht möglich. Befindet sich erschütterungsgesichert im Handschuhfach und ist über MMI bedienbar

Audi sound system

überzeugender Klang durch 6-Kanal-Verstärker mit einer Gesamtleistung von 180 Watt sowie 10 Lautsprechern inklusive Centerspeaker und Subwoofer

| Kommunikation

Audi connect inklusive Autotelefon

Nutzung von Audi connect sowie komfortableres Telefonieren durch integriertes Autotelefon; Anbindung des Fahrzeugs an das Internet über ein integriertes Datenmodul. Telefonbucheinträge können übernommen, Ruflisten verwaltet werden.

Folgende von Audi connect unterstützte Dienste sind in Ihrem Modell verfügbar:

Mobilität & Navigation

- Point-of-Interest-Suche (POI) (bei A5/S5 Coupé mit Sprachbedienung)
- Verkehrsinformationen online³
- Kraftstoffpreise
- Parkplatzinformationen
- Landesinformationen
- Navigation mit Google Earth™⁴ und Google Street View™⁴
- Zieleinspeisung über myAudi oder Google Maps™⁴

Kommunikation

- WLAN-Hotspot

Infotainment

- Wetter
- Audi music stream
- Nachrichten online
- Reiseinformationen

Die Nutzung der von Audi connect unterstützten Dienste ist nur mit den optionalen Ausstattungen MMI Navigation plus und Audi connect inklusive Autotelefon möglich. Zusätzlich benötigen Sie eine SIM-Karte mit Datenoption – bei Autotelefon eine SIM-Karte mit Telefon- und Datenoption oder ein Bluetooth-fähiges Smartphone⁵ mit remote SIM Access Profile (rSAP). Die Dienste sind nur mit einem bestehenden oder separat abzuschließenden Mobilfunkvertrag und nur innerhalb der Abdeckung des Mobilfunknetzes verfügbar. Durch den Empfang von Datenpaketen aus dem Internet können, abhängig von Ihrem Mobilfunktarif und insbesondere beim Betrieb im Ausland, zusätzliche Kosten entstehen. Aufgrund des hohen Datenvolumens wird die Verwendung einer Daten-Flatrate dringend empfohlen!

Die Audi connect-Dienste werden für mindestens 1 Jahr ab Fahrzeugauslieferung zur Verfügung gestellt. Nach Ablauf von 24 Monaten verlängert sich die Laufzeit der Audi connect-Dienste einmalig kostenfrei um 12 Monate. Falls Sie eine solche kostenfreie Verlängerung nicht wünschen, teilen Sie dies bitte schriftlich an folgende Anschrift mit:

AUDI AG
Kundenbetreuung Deutschland
D-85045 Ingolstadt
E-Mail: kundenbetreuung@audi.de
Tel.: +49 (0) 800-2834 7378423

Der Dienst City Events sowie eventuell weitere Dienste stehen dem Kunden 12 Monate zur Verfügung. Über anschließende Verlängerungsmöglichkeiten der Audi connect-Dienste informiert Sie Ihr Audi Partner.

Nähere Informationen zu Audi connect erhalten Sie unter www.audi.de/connect und bei Ihrem Audi Partner, Informationen zu Tarifbedingungen bei Ihrem Mobilfunkanbieter.

¹ Empfang ist abhängig von lokaler digitaler Netzverfügbarkeit. ² Informationen über kompatible Mediaplayer erhalten Sie bei Ihrem Audi Partner oder unter www.audi.de/mp3. ³ Der Audi connect-Dienst Verkehrsinformationen online steht für viele Länder zur Verfügung. Nähere Informationen erhalten Sie bei Ihrem Audi Partner. ⁴ Google und das Google Logo sind eingetragene Marken von Google Inc. ⁵ Informationen über Adapter und kompatible Mobiltelefone erhalten Sie bei Ihrem Audi Partner oder unter www.audi.de/bluetooth. ⁶ Informationen über kompatible Mobiltelefone erhalten Sie bei Ihrem Audi Partner oder unter www.audi.de/bluetooth.

| Kommunikation

Bluetooth-Schnittstelle

ermöglicht freies Sprechen im Fahrzeug über Mikrofon. Bluetooth-fähige Mobiltelefone¹ können über die Schnittstelle mit dem Fahrzeug verbunden werden.

Handyvorbereitung (Bluetooth)

mit optional (über Audi Original Zubehör) erhältlicher handyspezifischer Anbindung kompatibler Mobiltelefone¹ an die Außenantenne, dadurch geringe SAR-Strahlung im Fahrzeuginnenraum sowie verbesserte Empfangsqualität; Bedienung über Radioanlage concert oder symphony, MMI-Navigationssystem oder Multifunktions-Lederlenkrad (falls mitbestellt); beinhaltet eine Freisprecheinrichtung inklusive Sprachbedienung für die Telefonfunktionen und eine Vorbereitung für eine handyspezifische Audi Original Zubehör-Ladeeinrichtung in der Mittelkonsole vorn

| Assistenzsysteme

Anfahrassistent²

hält das Fahrzeug nach dem Anhalten zeitlich unbegrenzt an im Straßenverkehr üblichen Steigungen und Gefällen. Das System wird per Tastendruck aktiviert und ermöglicht dem Fahrer ein komfortables Anfahren.

Einparkhilfe hinten²

unterstützt das rückwärtige Einparken durch akustisches Anzeigen des Abstands zu einem erkannten Objekt hinter dem Fahrzeug; Messung durch unauffällig in den Stoßfänger integrierte Ultraschallsensoren; aktiv bei eingelegtem Rückwärtsgang

Einparkhilfe plus²

Akustische und optische Einparkhilfe vorn und hinten hilft beim Einparken und Rangieren. Anzeige im MMI-Display; Messung durch unauffällig in die Stoßfänger integrierte Ultraschallsensoren; Aktivierung durch Einlegen des Rückwärtsgangs oder über Taste in der Mittelkonsole



Einparkhilfe plus mit Rückfahrkamera²

akustische und optische Einparkhilfe vorn und hinten; Bilddarstellung des Bereichs hinter dem Fahrzeug im MMI-Display, mit dynamischen Anzeigeelementen für die lenkwinkelabhängig berechnete Fahrspur; Hilfs- und Führungslinien für das Einparken in Querparklücken sowie Darstellung der Umlenkpunkte beim Längseinparken; Rückfahrkamera unauffällig in die Griffleiste der Gepäckraumklappe integriert; Aktivierung durch Einlegen des Rückwärtsgangs oder über Taste in der Mittelkonsole

Geschwindigkeitsregelanlage²

hält die gewünschte Geschwindigkeit ab etwa 30 km/h konstant, soweit es die Motorleistung bzw. die Motorbremswirkung zulässt; Bedienung über separaten Lenkstockhebel; Anzeige der gesetzten Geschwindigkeit im Fahrerinformationssystem

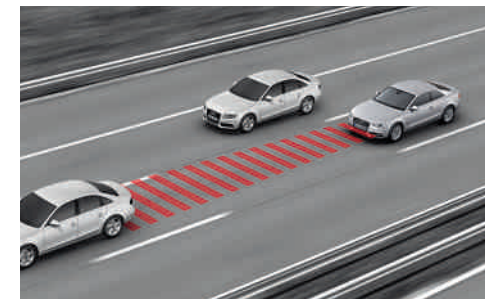

adaptive cruise control²

Mit Hilfe eines Radarsensors werden vorausfahrende Fahrzeuge erkannt. Durch Bremsen und Beschleunigen wird der Abstand im Regelbereich ab etwa 30 bis 200 km/h weitestgehend konstant gehalten. 4 Abstandsstufen und verschiedene Fahrmodi sind einstellbar. Inklusive Audi pre sense front: Erweiterter Bremsassistent warnt im Falle einer erkannten drohenden Kollision mit einem vorausfahrenden Fahrzeug. Kann bei Bedarf eine Teilbremsung einleiten oder die Bremsung des Fahrers verstärken. Zudem wird unterhalb von 30 km/h eine Vollverzögerung eingeleitet, wenn Kollisionsgefahr mit einem stehenden oder fahrenden Fahrzeug besteht, um die Kollisionsgeschwindigkeit zu reduzieren bzw. die Kollision unter Umständen zu vermeiden. Bedienung über separaten Lenkstockhebel



Audi side assist²

Warnung bei einer für einen Spurwechsel kritischen Situation durch LED-Anzeige am jeweiligen Außenspiegel. Radarsensoren erfassen das sich seitlich von hinten nähernde Fahrzeug und messen den Abstand sowie die Geschwindigkeitsdifferenz. Der Spurwechselassistent unterstützt ab etwa 30 km/h. Aktivierung über Taste im Spiegeldreieck

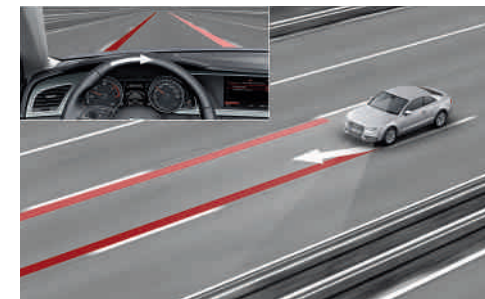

Audi active lane assist²

unterstützt bei der Spurhaltung durch sanfte korrigierende Lenkeingriffe. Der Spurhalteassistent wird aktiv, wenn der Fahrer zum Überfahren erkannter Fahrbahnmarkierungen ansetzt, ohne einen Blinker zu betätigen. Das System unterstützt ab etwa 60 bis 250 km/h. Lenkradvibration auf Fahrerwunsch einstellbar; Aktivierung über Taste am Lenkstockhebel des Blinkers

Assistenz-Paket²

- kombiniert folgende Assistenzsysteme:
- Einparkhilfe plus bzw. auf Wunsch Einparkhilfe plus mit Rückfahrkamera
 - adaptive cruise control
 - Audi active lane assist

Die Systeme des Assistenz-Pakets ergänzen und unterstützen sich gegenseitig. Hinweise zur Aktivierung bzw. Einstellung finden Sie in der Beschreibung des jeweiligen Assistenzsystems.

| Fahrdynamik/Bremsen

Audi drive select®

Einstellung der Fahrzeugcharakteristik in den verfügbaren Modi auto, comfort, dynamic, efficiency sowie individual durch Anpassung der Lenkunterstützung, der Motorcharakteristik bzw. der Schaltkennlinie (bei S tronic) und Einstellung weiterer optionaler Ausstattungen. Der Modus efficiency versetzt Motor, Getriebe (bei S tronic), Klimatisierung sowie das optionale adaptive cruise control und die Geschwindigkeitsregelanlage in eine verbrauchsverbesserte Grundeinstellung. Der Modus individual ist nur in Verbindung mit einem MMI Navigationssystem verfügbar.

Dynamikfahrwerk

- sportlich-dynamische Fahreigenschaften durch beeindruckende Fahrdynamik und agiles Handling
- 5-Lenker-Leichtbau-Vorderachse
- Trapezlenker-Hinterachse mit Einzelradaufhängung

Sportfahrwerk

direkterer Fahrbahnkontakt sowie sportlicheres Handling und straffer abgestimmte Federung und Dämpfung

S line-Sportfahrwerk

dynamischere Fahrwerksabstimmung und Tieferlegung um 10 mm gegenüber Sportfahrwerk und Dynamikfahrwerk

Fahrwerk mit Dämpferregelung

passt sich elektronisch an unterschiedliche Fahrsituationen an und ist über Audi drive select einstellbar; inklusive dynamischer oder komfortorientierter Ausprägung der Dämpferabstimmung

| Fahrdynamik/Bremsen

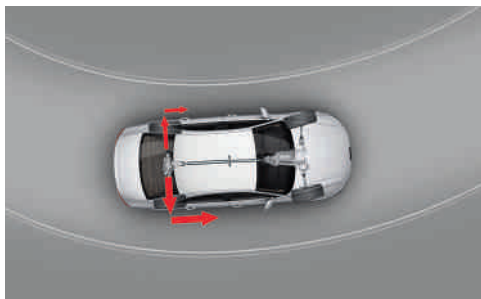

quattro® mit Sportdifferenzial

Das elektronisch geregelte Sportdifferenzial verteilt die Antriebskräfte variabel zwischen den Hinterrädern und sorgt für ein hervorragendes Beschleunigungsvermögen in Kurven und eine Stabilisierung des Fahrzeugs bei Lastwechselreaktionen. Ferner bewirkt es ein agileres Handling sowie ein direkteres Einlenkverhalten mit geringerem Lenkaufwand.

quattro®

permanenter Allradantrieb mit selbstsperrendem Mittendifferenzial und asymmetrisch-dynamischer Momentenverteilung sowie radselektiver Momentensteuerung und elektronischer Differenzialsperre (EDS) an allen angetriebenen Rädern; fahrsituationsabhängige Aufteilung der Antriebskräfte auf jedes einzelne Rad für ein präzise kontrollierbares, sportliches Fahrverhalten; quattro Emblem im Audi Singleframe, auf der Gepäckraumklappe und beifahrerseitig in der Armaturentafel

multitronic®

stufenloses Getriebe multitronic mit dynamischem Regel- und Sportprogramm. Im manuellen Modus sind 8 Fahrstufen anwählbar. Inklusive hydraulisch geregelter Lamellenkupplung

S tronic®

7-Gang-Doppelkupplungsgetriebe mit elektrohydraulischer Betätigung ermöglicht kürzere Schaltzeiten sowie Schalten nahezu ohne Zugkraftunterbrechung. Im Automatikbetrieb kann zwischen den Programmen D (Drive) und S (Sport) gewählt werden. Über den Wählhebel oder die optionalen Schaltwippen hinter dem Lenkrad ist die S tronic manuell bedienbar. Inklusive Berganfahrassistent

Elektromechanische Servolenkung

verbindet Präzision und Komfort mit besonders energiesparender Technik. Die elektromechanische Lenkung mit geschwindigkeitsabhängiger Servounterstützung sorgt bei hohen Geschwindigkeiten für Fahrstabilität und ist beim Parken und Rangieren leichtgängig und präzise.

Dynamiklenkung

steigert Fahrdynamik und Fahrkomfort durch eine fahrsituationsabhängige dynamische Regelung der Lenkung – beispielsweise bei Kurvenfahrt, Spurwechsel oder beim Einparken. Neben einer Anpassung des Lenkaufwands zusätzliche Anpassung des Lenkwinkels (Lenkübersetzung); unterstützt auch die Fahrzeugstabilisierung über ESC

Bremsanlage

2-Kreis-Bremsanlage mit diagonaler Aufteilung, Anti-Blockier-System (ABS) mit elektronischer Bremskraftverteilung (EBV), elektronische Stabilisierungskontrolle (ESC) mit Bremsassistent, Tandem-Bremskraftverstärker, Scheibenbremsen vorn/hinten, vorn innenbelüftet

Elektromechanische Parkbremse

umfasst Parkbremsfunktion im Stand, Anfahrhilfe durch automatisches Lösen beim Anfahren und Vollverzögerung während der Fahrt über alle 4 Räder

| Technik/Sicherheit

Antriebs-Schlupf-Regelung (ASR)

verhindert das Durchdrehen der Antriebsräder und bringt mehr Stabilität und verbesserte Traktion auf der Fahrbahn

Elektronische Differenzialsperre (EDS)

Die Anfahrhilfe bremst automatisch bis zu einer Geschwindigkeit von ca. 100 km/h bei unterschiedlich griffiger Fahrbahn die Antriebsräder auf zu glattem Untergrund ab und sorgt so für kraftvolles Vorwärtkommen.

Elektronische Stabilisierungskontrolle (ESC)

sorgt bei jeder Geschwindigkeit durch gezieltes Abbremsen einzelner Räder und Eingriff ins Motormanagement für mehr Stabilität; vernetzt ABS, EBV, ASR und EDS mit eigenen Sensoren und vergleicht die Fahrdaten mit Referenzdaten

Elektronische Stabilisierungskontrolle (ESC)

mit elektronischer Quersperre

modifiziert die Antriebskräfte abhängig von der Fahrsituation durch gezielte Bremsengriffe. Bei Kurvenfahrten sorgt die elektronische Quersperre für ein präziseres und neutraleres Fahrverhalten ohne Untersteuern. Verbessert Traktion und Dynamik in Kurven

Rekuperation

ermöglicht Kraftstoffersparung durch Bremsenergie-rückgewinnung; Umwandlung von Bewegungsenergie in nutzbare elektrische Energie durch Anhebung der Generatorspannung während einer Schub- oder Bremsphase und Entlastung des Generators bei einer nachfolgenden Beschleunigung

Start-Stop-System

hilft den Kraftstoffverbrauch und den CO₂-Ausstoß durch automatisches Abschalten des Motors in Standphasen – z. B. an Ampeln – zu senken. Wiederstart wird bereits bei Treten der Kupplung (Handschaltgetriebe) oder Lösen der Fußbremse (Automatikgetriebe) eingeleitet. Ist jederzeit über einen Schalter deaktivierbar

Dieselpartikelfilter, additivfrei

bei Dieselmotoren. Das automatische Filtersystem reduziert die Rußpartikelemission.

Audi TDI clean diesel

Zusätzlich zur serienmäßigen Ausstattung mit Katalysator und Dieselpartikelfilter weisen die Modelle mit TDI clean diesel durch ein Abgasnachbehandlungssystem niedrigere Abgasemissionen auf. Diese Technologie reduziert die Stickoxide deutlich, indem geringe Mengen des biologisch abbaubaren Additivs AdBlue¹ in den Abgasstrom eingespritzt und im Stickoxidkatalysator (DeNOx-Katalysator) in Stickstoff und Wasser aufgespalten werden. Nachfüllen des separaten AdBlue-Tanks gemäß Hinweisanzeige im Display des Kombi-instruments. Es wird empfohlen, das AdBlue beim Audi Partner nachfüllen zu lassen.

Airbags

Fullsize-Airbags für Fahrer und Beifahrer; in Verbindung mit Kindersitzbefestigung ISOFIX für den Beifahrersitz inklusive Deaktivierungsschalter für Beifahrerairbag

Seitenairbags vorn

in die Sitzlehnen integriert

Seitenairbags vorn und Kopfairbagsystem

Seitenairbags vorn in die Sitzlehnen integriert; mit zusätzlichem Kopfairbagsystem, entfaltet sich vor der seitlichen Fensterfläche und hilft so, Front- und außen sitzende Fondpassagiere bei einem Seitenaufprall zu schützen

Integrales Kopfstützensystem

erhöht die Schutzwirkung bzw. vermindert die Gefahr eines Schleudertraumas. Durch die Gestaltung des Vordersitzes wird im Falle einer Heckkollision der Oberkörper besser aufgefangen und der Kopf stärker abgestützt als bei herkömmlichen Systemen.

Überrollschutz, aktiv

schützt die Fondpassagiere durch ein automatisch auslösendes Schutzsystem hinter den Fondkopfstützen

Sicherheitsgurte

3-Punkt-Automatikgurte für alle Sitzplätze, mit Gurtkraftbegrenzer, Gurtstraffer und Gurtrageerkennung vorn (bei A5/S5 Cabriolet Gurtstraffer vorn und hinten); farblich auf das Interieur abgestimmt

Gurtbringer, automatisch

mit 2 Positionen für unterschiedlich große Personen. Der Gurt wird beim Einschalten der Zündung automatisch nach vorn und nach dem Anschnallen wieder zurückgeführt.

Kindersitzbefestigung ISOFIX für die Fondsitze

Normhalterung zur praktischen Befestigung von ISOFIX-Kindersitzen. Die empfohlenen Kindersitze erhalten Sie bei Ihrem Audi Partner.

Kindersitzbefestigung ISOFIX und Top Tether für die Fondsitze

Normhalterung zur praktischen Befestigung von ISOFIX-Kindersitzen; inklusive zusätzlichem Befestigungspunkt (Top Tether).

Die empfohlenen Kindersitze erhalten Sie bei Ihrem Audi Partner.

Kindersitzbefestigung ISOFIX für den Beifahrersitz

mit Deaktivierungsschalter für den Beifahrerairbag

| Audi Anschlussgarantie und Service

Audi Anschlussgarantie

Die Audi Anschlussgarantie bietet gegen eine Vielzahl von Schadensfällen eine nachhaltige Risikoabsicherung und Kostenkontrolle über die ersten 2 Jahre der Herstellergarantie hinaus. Sie ist direkt und ausschließlich beim Neuwagenkauf bestellbar. Es sind 9 Laufzeit-/Gesamtlaufleistungskombinationen wählbar. Dazu erhalten Sie nähere Informationen bei Ihrem Audi Partner.

Audi ServiceKomfort

Das neue Angebot Audi ServiceKomfort² kombiniert die Audi Anschlussgarantie mit der Dienstleistung Inspektion und Verschleiß der Audi Leasing³, die alle Inspektionsarbeiten nach Herstellervorgaben und wesentliche Verschleißreparaturen beinhaltet. Eine bequeme, bargeldlose Abwicklung, Schutz vor unerwarteten Reparaturkosten und Preissicherheit ermöglichen Ihnen entspanntes Fahren für bis zu 36 Monate Vertragslaufzeit und 90.000 km Gesamtfahrleistung – unabhängig davon, ob Sie Ihren Audi über die Audi Bank³ finanzieren, über die Audi Leasing³ leasen oder bar bezahlen. Weitere Informationen zu dem attraktiven Festpreisangebot für Audi Neuwagen bei Ihrem Audi Partner und unter audi.de/audi-service-komfort

Audi Original Zubehör. So individuell wie Ihr Leben.

Ob als Coupé oder Cabriolet – der Audi A5 und Audi S5 vereinen faszinierendes Design mit begeisterndem Fahrgefühl. Audi Original Zubehör bietet Ihnen zudem zahlreiche Möglichkeiten, diesem Erlebnis Ihre ganz persönliche Note zu verleihen. Mit Produkten, die unser Qualitätsversprechen jeden Tag aufs Neue einlösen. Profitieren Sie von passgenauen Lösungen, die durch Design und Funktionalität überzeugen. Denn die Kreativität bei der Entwicklung und die hohen Standards bei der Produktion sind neben der großen Anzahl an Prüfverfahren bei Audi Original Zubehör ebenso entscheidend wie bei jedem Audi. Entdecken Sie, welche maßgeschneiderten Ideen Audi Original Zubehör auch für Ihr Leben bereithält. Ein paar Highlights finden Sie hier – mehr Informationen zum kompletten Sortiment erhalten Sie bei Ihrem Audi Partner.



Die Werte für Kraftstoffverbrauch und CO₂-Emission sowie die Effizienzklassen finden Sie ab Seite 116.

¹ Bitte beachten Sie die Besonderheiten zu den Rädern auf Seite 121. ² Über den genauen Einsatztermin der Ski- und Gepäckboxen in Brillantschwarz glänzend informieren Sie sich bitte bei Ihrem Audi Partner. ³ Angaben zu den technischen Eigenschaften der Reifen finden Sie auf Seite 121.



Weitere Informationen erhalten Sie im Audi A5-Zubehörcatalog, unter www.audi.de und bei Ihrem Audi Partner. Außerdem erleichtert Ihnen der Zubehörfinder auf www.audi.de/zubehoer die Suche nach dem passenden Zubehör für Ihren Audi A5.

Aluminium-Gussräder im 15-Speichen-Design, silber, glanzgedreht¹

Filigranes Tiefbetrad in der Dimension 9 J x 19 für Reifen der Größe 255/35 R 19.



Ski- und Gepäckboxen²

Neues Audi Design mit verbesserter Aerodynamik dank flacher, sportlicher Optik. Verfügbar in den Farben Platinum-grau mit brillantschwarzem Seitenblade und Brillantschwarz glänzend, jeweils mit verchromten Audi Ringen; in einem hochwertigen, nietenfreien Look. Abschließbar und beidseitig zu öffnen für bequemes Be- und Entladen. Mit Innengriff zum Zuziehen der Box. Einfaches Schnellbefestigungssystem inkl. Drehmomentbegrenzung. Vorgerückte Position ermöglicht besseren Gepäckraumzugang. In 3 Größen erhältlich: 300 l, 360 l und 405 l (Abb. oben). Nur in Verbindung mit dem Grundträger nutzbar.



Universelle Handyablage

Für strahlungsarmes Telefonieren durch Verbindung mit der Außenantenne und zur komfortablen Aufbewahrung des Handys während der Fahrt. Das Handy wird bequem in die universelle Handyablage gelegt und verbindet sich kabellos mit der Außenantenne des Fahrzeugs. Für viele gängige Handymodelle verwendbar. Ein Adapterwechsel bei Handytausch entfällt somit. Voraussetzung: Handyvorbereitung (Bluetooth). Die separat für viele gängige Handymodelle erhältlichen USB-Ladeadapter ermöglichen eine einfache Aufladung des Akkus im Mobiltelefon.



Winter-Aluminium-Gussräder im 5-Arm-Design

Schneekettentaugliches Winterkomplettrad in der Dimension 7,5 J x 17 mit Reifen der Größe 225/50 R 17³.

Textilfußmatten Premium (ohne Abb.)

Auf die Bodenmaße des Audi A5 zugeschnitten. Aus strapazierfähigem, dichtem Velours. Mit spezieller Beschichtung an der Unterseite. Die Befestigung der Fußmatten erfolgt vorn immer an dafür vorgesehenen Punkten im Bodenbereich des Fahrzeugs. Mit A5-Schriftzug.

Audi Kindersitz youngster plus

Bietet hohen Komfort dank intelligenter Gurtführung. Die Lehne ist höhen- und breitenverstellbar. Anpassungen können einfach über ein Sichtfenster zur Größeneinstellung vorgenommen werden. Abnehmbarer, waschbarer Stoffbezug, atmungsaktiv und hautsympathisch nach Oeko-Tex® Standard 100 zertifiziert, in den Farben Misanorot/Schwarz und Titangrau/Schwarz. Geeignet für Kinder von 15 bis 36 kg (ca. 4 bis 12 Jahre).

Modell	A5 Coupé 1.8 TFSI 130 kW (177 PS)	A5 Coupé 2.0 TFSI 165 kW (225 PS)	A5 Coupé 2.0 TFSI quattro 165 kW (225 PS)	A5 Coupé 3.0 TFSI quattro 200 kW (272 PS)	
Motorbauart	Reihen-4-Zylinder-Ottomotor mit Benzindirekteinspritzung, Abgasturboaufladung und Audi valvelift system	Reihen-4-Zylinder-Ottomotor mit Benzindirekteinspritzung, Abgasturboaufladung und Audi valvelift system	Reihen-4-Zylinder-Ottomotor mit Benzindirekteinspritzung, Abgasturboaufladung und Audi valvelift system	V6-Zylinder-Ottomotor mit Benzindirekteinspritzung und mechanischem Auflademodul	
Hubraum in cm³ (Ventile pro Zylinder)	1.798 (4)	1.984 (4)	1.984 (4)	2.995 (4)	
Max. Leistung¹ in kW (PS) bei min ^{−1}	130 (177)/4.000–6.200	165 (225)/4.500–6.250	165 (225)/4.500–6.250	200 (272)/4.780–6.500	
Max. Drehmoment in Nm bei min ^{−1}	320/1.400–3.850	350/1.500–4.500	350/1.500–4.500	400/2.150–4.780	
Kraftübertragung					
Antriebsart	Vorderradantrieb	Vorderradantrieb	Permanenter Allradantrieb quattro®	Permanenter Allradantrieb quattro®	
Getriebeart	6-Gang-Handschaltgetriebe [multitronic]	6-Gang-Handschaltgetriebe [multitronic]	6-Gang-Handschaltgetriebe [7-Gang S tronic]	[7-Gang S tronic]	
Gewicht/Volumen					
Leergewicht² in kg	1.500 [1.530]	1.505 [1.550]	1.585 [1.615]	[1.725]	
Zul. Gesamtgewicht in kg	1.925 [1.955]	1.930 [1.975]	2.010 [2.040]	[2.150]	
Zul. Dachlast/Stützlast in kg	75/80 [75/80]	75/80 [75/80]	75/80 [75/80]	[75/80]	
Zul. Anhängelast³ in kg ungebremst	750 [750]	750 [750]	750 [750]	[750]	
bei 12 % Steigung	1.500 [1.300]	1.500 [1.500]	1.700 [1.700]	[1.900]	
bei 8 % Steigung	1.700 [1.500]	1.700 [1.700]	1.900 [1.900]	[2.100]	
Tankinhalt ca. in l	63 [63]	63 [63]	61 [61]	[61]	
Fahrleistung/Verbrauch⁴					
Höchstgeschwindigkeit in km/h	231 [229]	250⁵ [242]	250⁵ [250]⁵	[250]⁵	
Beschleunigung 0–100 km/h in s	7,9 [8,2]	6,8 [6,9]	6,4 [6,4]	[5,8]	
Kraftstoffart	Super schwefelfrei ROZ 95⁶	Super schwefelfrei ROZ 95⁶	Super schwefelfrei ROZ 95⁶	Super schwefelfrei ROZ 95⁶	
Kraftstoffverbrauch⁷ in l/100 km					
innerorts	7,6–7,1 [7,5–7,2]	8,1–7,7 [7,9–7,4]	9,2–8,6 [9,1–8,3]	[10,1–9,9]	
außerorts	5,3–4,6 [5,5–4,9]	5,4–4,8 [5,6–5,0]	5,8–5,2 [6,3–5,5]	[6,4–6,1]	
kombiniert	6,1–5,5 [6,2–5,7]	6,4–5,9 [6,4–5,9]	7,0–6,4 [7,3–6,6]	[7,7–7,5]	
CO₂-Emission⁷ in g/km					
innerorts	177–165 [174–166]	187–178 [184–171]	208–199 [209–193]	[233–229]	
außerorts	122–107 [127–113]	124–112 [129–116]	134–120 [144–129]	[148–143]	
kombiniert	142–128 [144–132]	147–136 [149–136]	161–149 [168–153]	[179–174]	
Effizienzklasse/Abgasnorm	C–B/EU6	C–B/EU6	D–C/EU6	D/EU6	

Modell	A5 Coupé 2.0 TDI ultra 120 kW (163 PS) ^{8,9}
Motorbauart	Reihen-4-Zylinder-Dieselmotor mit Common-Rail-Einspritzsystem und Abgasturboaufladung
Hubraum in cm³ (Ventile pro Zylinder)	1.968 (4)
Max. Leistung¹ in kW (PS) bei min ^{−1}	120 (163)/3.000–4.200
Max. Drehmoment in Nm bei min ^{−1}	400/1.750–2.750
Kraftübertragung	
Antriebsart	Vorderradantrieb
Getriebeart	6-Gang-Handschaltgetriebe
Gewicht/Volumen	
Leergewicht² in kg	1.605
Zul. Gesamtgewicht in kg	2.030
Zul. Dachlast/Stützlast in kg	75/80
Zul. Anhängelast³ in kg ungebremst	750
bei 12 % Steigung	1.300
bei 8 % Steigung	1.500
Tankinhalt ca. in l	63/AdBlue-Tank: 20,5
Fahrleistung/Verbrauch⁴	
Höchstgeschwindigkeit in km/h	225
Beschleunigung 0–100 km/h in s	8,3
Kraftstoffart	Diesel schwefelfrei ¹⁰
Kraftstoffverbrauch⁷ in l/100 km	
innerorts	5,0 ¹¹
außerorts	3,8 ¹¹
kombiniert	4,2 ¹¹
CO₂-Emission⁷ in g/km	
innerorts	129 ¹¹
außerorts	98 ¹¹
kombiniert	109 ¹¹
Effizienzklasse/Abgasnorm	A+/EU6

Audi A5 Coupé 2.0 TDI ultra 120 kW (163 PS) 109 g CO₂/km

Dieses Fahrzeug steht für effizienzgesteigerte Audi Modelle, bei denen die Ausgewogenheit von Leistung und Verbrauch nochmals verbessert wurde. Diese Modelle von Audi zeichnen sich durch geringeren Verbrauch und verminderte CO₂-Emission im Vergleich zum Standardmodell aus. Dieser Effekt wird durch Änderungen im Fahrzeug erzielt.

Das Modell des A5 Coupé 2.0 TDI ultra 120 kW (163 PS) 109 g CO₂/km verfügt serienmäßig über:

- 6-Gang-Handschaltgetriebe mit verbesserter Getriebeübersetzung
- Fahrerinformationssystem mit Schalt- und Effizienzanzeige, unterstützt das verbrauchsarme Fahren durch Schalthinweise und Spartipps
- kraftstoffsparende Reifen mit verbessertem Rollwiderstand
- angepasste Fahrzeugbauteile für verbesserte Aerodynamik und niedrigen c_w-Wert

Serienmäßig ist das A5 Coupé 2.0 TDI ultra 120 kW (163 PS) 109 g CO₂/km mit Aluminium-Schmiederädern im 6-Arm-Design, Größe 7,5 J x 17 mit Reifen 225/50 R 17², ausgestattet. Optional stehen folgende Räder zur Verfügung:

- Aluminium-Gussräder im 5-Arm-Design, Größe 7,5 J x 17 mit Reifen 225/50 R 17²

Folgende Ausstattung ist für das A5 Coupé 2.0 TDI ultra 120 kW (163 PS) 109 g CO₂/km nicht erhältlich:

- S line Sportpaket

^[] Angaben für multitronic bzw. S tronic. Erklärungen ¹ bis ¹² auf Seite 121.

	Technische Daten		Abmessungen		Serien-/Sonderausstattungen	
Modell	A5 Coupé 2.0 TDI 140 kW (190 PS) ⁹		A5 Coupé 2.0 TDI quattro 140 kW (190 PS) ⁹		A5 Coupé 3.0 TDI quattro 160 kW (218 PS) ⁹	
Motorbauart	Reihen-4-Zylinder-Dieselmotor mit Common-Rail-Einspritzsystem und Abgasturboaufladung		Reihen-4-Zylinder-Dieselmotor mit Common-Rail-Einspritzsystem und Abgasturboaufladung		V6-Zylinder-Dieselmotor mit Common-Rail-Einspritzsystem und Abgasturboaufladung	
Hubraum in cm³ (Ventile pro Zylinder)	1.968 (4)		1.968 (4)		2.967 (4)	
Max. Leistung ¹ in kW (PS) bei min ^{−1}	140 (190)/3.800–4.200		140 (190)/3.800–4.200		160 (218)/3.250–4.500	
Max. Drehmoment in Nm bei min ^{−1}	400/1.750–3.000		400/1.750–3.000		500/1.400–3.000	
Kraftübertragung						
Antriebsart	Vorderradantrieb		Permanenter Allradantrieb quattro [®]		Permanenter Allradantrieb quattro [®]	
Getriebeart	6-Gang-Handschaltgetriebe [multitronic]		6-Gang-Handschaltgetriebe [7-Gang S tronic]		[7-Gang S tronic]	
Gewicht/Volumen						
Leergewicht ² in kg	1.600	[1.635]	1.665	[1.705]	[1.755]	[1.770]
Zul. Gesamtgewicht in kg	2.025	[2.060]	2.090	[2.130]	[2.180]	[2.195]
Zul. Dachlast/Stützlast in kg	75/80	[75/80]	75/80	[75/80]	[75/80]	[75/80]
Zul. Anhängelast ³ in kg ungebremst	750	[750]	750	[750]	[750]	[750]
bei 12 % Steigung	1.600	[1.700]	1.600	[1.700]	[1.900]	[1.900]
bei 8 % Steigung	1.800	[1.900]	1.800	[1.900]	[2.100]	[2.100]
Tankinhalt ca. in l	63/AdBlue-Tank: 20,5		61/AdBlue-Tank: 20,5		[61/AdBlue-Tank: 20,5]	
Fahrleistung/Verbrauch ⁴						
Höchstgeschwindigkeit in km/h	240	[230]	235	[235]	[243]	[250] ⁵
Beschleunigung 0–100 km/h in s	7,7	[7,8]	7,4	[7,3]	[6,2]	[5,8]
Kraftstoffart	Diesel schwefelfrei ¹⁰		Diesel schwefelfrei ¹⁰		Diesel schwefelfrei ¹⁰	
Kraftstoffverbrauch ⁷ in l/100 km						
innerorts	5,8–5,4	[5,7–5,3]	6,2–5,9	[6,3–5,9]	[7,4–7,3]	[10,3–10,2]
außerorts	4,4–3,9	[4,5–4,1]	4,8–4,4	[5,0–4,5]	[5,6–5,4]	[6,5–6,3]
kombiniert	4,9–4,5	[5,0–4,5]	5,3–4,9	[5,5–5,0]	[6,3–6,1]	[7,9–7,7]
CO ₂ -Emission ⁷ in g/km						
innerorts	152–140	[152–140]	163–153	[167–155]	[194–190]	[239–235]
außerorts	115–103	[119–107]	127–114	[131–119]	[146–141]	[152–146]
kombiniert	129–117	[131–119]	140–128	[144–132]	[162–158]	[184–179]
Effizienzklasse/Abgasnorm	A/EU6		B–A/EU6		C/EU6	

Modell	A5 Cabriolet 1.8 TFSI 130 kW (177 PS)		A5 Cabriolet 2.0 TFSI 165 kW (225 PS)		A5 Cabriolet 2.0 TFSI quattro 165 kW (225 PS)	
Motorbauart	Reihen-4-Zylinder-Ottomotor mit Benzindirekteinspritzung, Abgasturboaufladung und Audi valvelift system		Reihen-4-Zylinder-Ottomotor mit Benzindirekteinspritzung, Abgasturboaufladung und Audi valvelift system		Reihen-4-Zylinder-Ottomotor mit Benzindirekteinspritzung, Abgasturboaufladung und Audi valvelift system	
Hubraum in cm³ (Ventile pro Zylinder)	1.798 (4)		1.984 (4)		1.984 (4)	
Max. Leistung ¹ in kW (PS) bei min ^{−1}	130 (177)/4.000–6.200		165 (225)/4.500–6.250		165 (225)/4.500–6.250	
Max. Drehmoment in Nm bei min ^{−1}	320/1.400–3.850		350/1.500–4.500		350/1.500–4.500	
Kraftübertragung						
Antriebsart	Vorderradantrieb		Vorderradantrieb		Permanenter Allradantrieb quattro [®]	
Getriebeart	6-Gang-Handschaltgetriebe [multitronic]		6-Gang-Handschaltgetriebe [multitronic]		[7-Gang S tronic]	
Gewicht/Volumen						
Leergewicht ² in kg	1.695	[1.730]	1.705	[1.735]	[1.810]	[1.925]
Zul. Gesamtgewicht in kg	2.120	[2.155]	2.130	[2.160]	[2.235]	[2.350]
Zul. Dachlast/Stützlast in kg	−/80	[−/80]	−/80	[−/80]	[−/80]	[−/80]
Zul. Anhängelast ³ in kg ungebremst	750	[750]	750	[750]	[750]	[750]
bei 12 % Steigung	1.500	[1.300]	1.500	[1.500]	[1.700]	[1.900]
bei 8 % Steigung	1.700	[1.500]	1.700	[1.700]	[1.900]	[2.100]
Tankinhalt ca. in l	63	[63]	63	[63]	[61]	[61]
Fahrleistung/Verbrauch ⁴						
Höchstgeschwindigkeit in km/h	223	[214]	245	[235]	[240]	[250] ⁵
Beschleunigung 0–100 km/h in s	8,7	[8,9]	7,4	[7,6]	[7,2]	[6,3]
Kraftstoffart	Super schwefelfrei ROZ 95 ⁶		Super schwefelfrei ROZ 95 ⁶		Super schwefelfrei ROZ 95 ⁶	
Kraftstoffverbrauch ⁷ in l/100 km						
innerorts	8,1–7,5	[7,8–7,3]	8,6–8,1	[8,2–7,7]	[9,3–8,6]	[10,5–10,3]
außerorts	5,8–5,1	[6,0–5,2]	5,9–5,2	[5,9–5,4]	[6,6–5,9]	[6,8–6,5]
kombiniert	6,7–5,9	[6,7–6,0]	6,9–6,3	[6,7–6,2]	[7,6–6,9]	[8,1–7,9]
CO ₂ -Emission ⁷ in g/km						
innerorts	188–173	[181–170]	195–185	[190–178]	[215–199]	[243–239]
außerorts	135–117	[139–121]	133–120	[137–125]	[152–137]	[157–152]
kombiniert	154–137	[154–139]	157–144	[156–144]	[175–160]	[189–184]
Effizienzklasse/Abgasnorm	C–B/EU6		C–B/EU6		C–B/EU6	

[] Angaben für multitronic bzw. S tronic. Erklärungen ¹ bis ¹² auf Seite 121.

Audi A5 Coupé

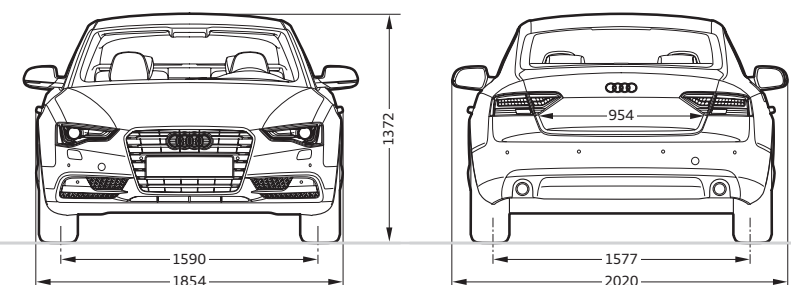
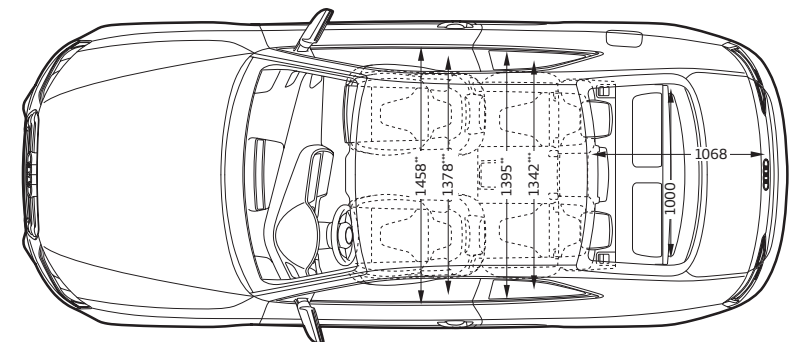
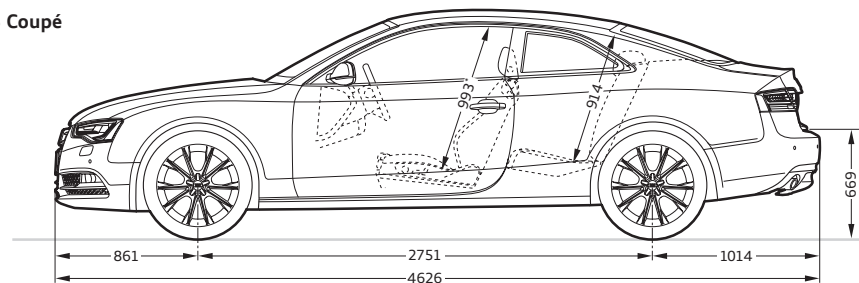
**Angaben in Millimeter.**

Angaben der Abmessungen bei Fahrzeugleergewicht.
 Gepäckraumvolumen 455/829 l (zweiter Wert: bei umgeklappter Rücksitzlehne).
 Wendekreis ca. 11,4 m.
 *Maximaler Kopfraum. **Breite Ellbogenraum. ***Breite Schulterraum.

Audi S5 Coupé

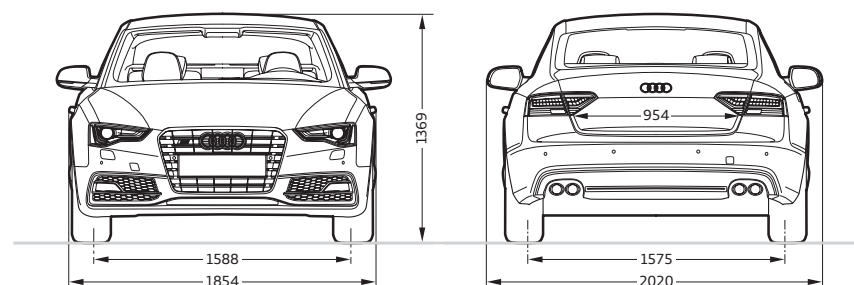
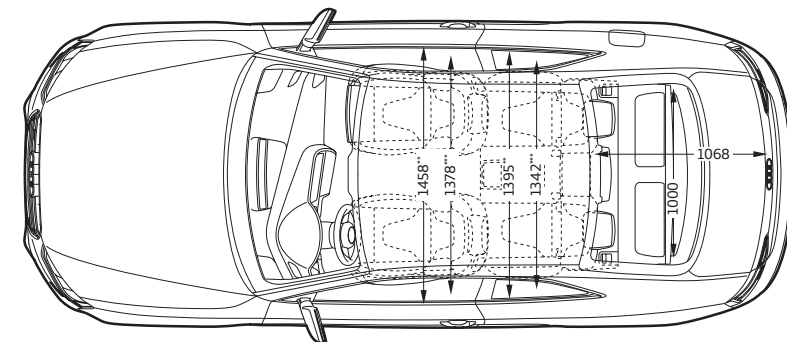
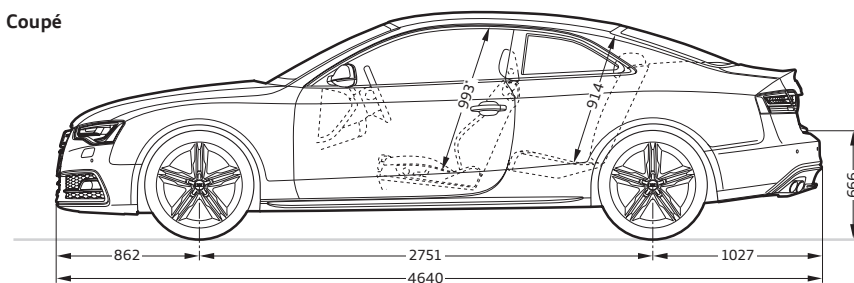
**Angaben in Millimeter.**

Angaben der Abmessungen bei Fahrzeugleergewicht.
 Gepäckraumvolumen 455/829 l (zweiter Wert: bei umgeklappter Rücksitzlehne).
 Wendekreis ca. 11,4 m.
 *Maximaler Kopfraum. **Breite Ellbogenraum. ***Breite Schulterraum.

Audi A5 Cabriolet

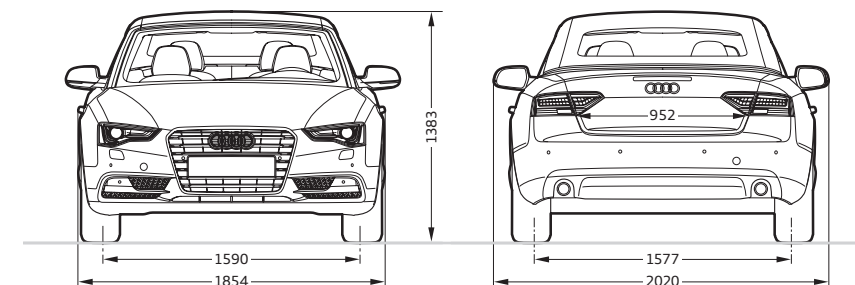
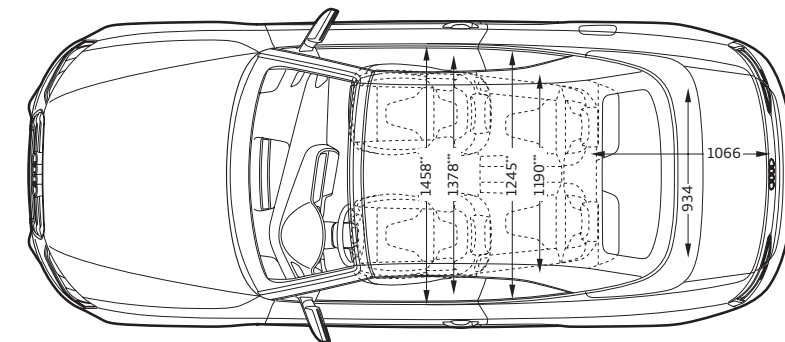
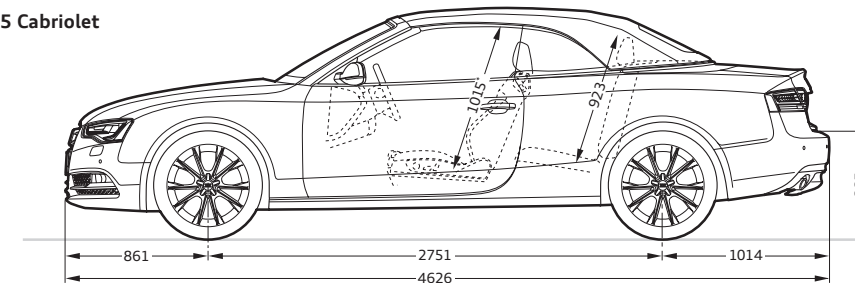





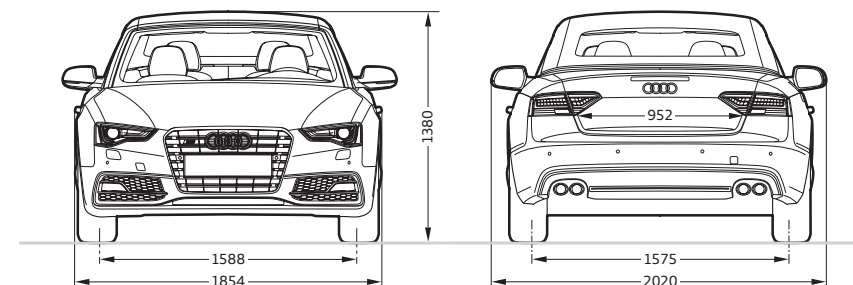
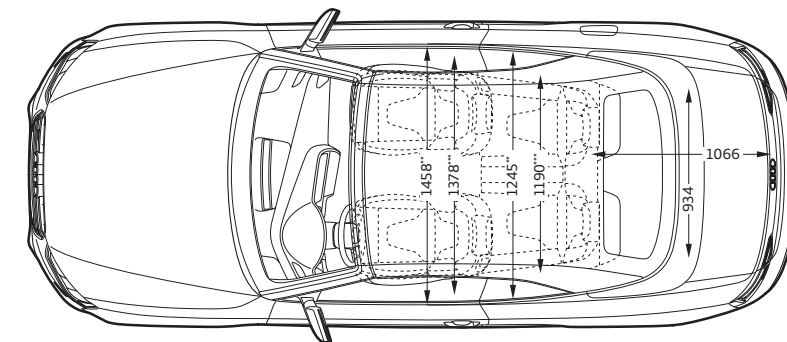
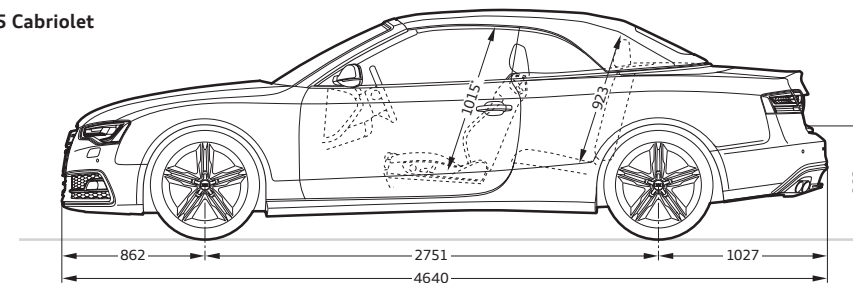



**Angaben in Millimeter.**















Angaben der Abmessungen bei Fahrzeugleergewicht.
 Gepäckraumvolumen 320 l bei geöffnetem Verdeck; 380 l bei geschlossenem Verdeck;
 750 l bei umgeklappter Rücksitzlehne.
 Wendekreis ca. 11,4 m.
 *Maximaler Kopfraum. **Breite Ellbogenraum. ***Breite Schulterraum.









Audi S5 Cabriolet









**Angaben in Millimeter.**

Angaben der Abmessungen bei Fahrzeugleergewicht.
 Gepäckraumvolumen 320 l bei geöffnetem Verdeck; 380 l bei geschlossenem Verdeck;
 750 l bei umgeklappter Rücksitzlehne.
 Wendekreis ca. 11,4 m.
 *Maximaler Kopfraum. **Breite Ellbogenraum. ***Breite Schulterraum.

	Seite	A5 Coupé	S5 Coupé	A5 Cabriolet	S5 Cabriolet
Linien und Pakete	82				
S line Exterieurpaket		■	–	■	–
S line Sportpaket		■	–	■	–
Audi design selection stahlgrau		■	–	–	–
Audi design selection bernsteinbraun		–	–	■	–
Audi exclusive	86				
Audi exclusive line		■	–	■	–
Audi exclusive line für S line Sportpaket		■	–	■	–
Verdeckfarben	90				
 Verdeck schwarz		–	–	□	□
 Verdeck grau		–	–	■	□
 Verdeck rot		–	–	■	□
 Verdeck braun		–	–	■	□
Verdeckhimmel wählbar in Stoff schwarz oder sternsilber		–	–	□	□
Verdeckhimmel in Stoff pashminabeige (farbangepasst an Interieur)		–	–	□	–
Unilackierungen	90				
 Ibisweiß		□	□	□	□
 Brillantschwarz		□	□	□	□
Metalliclackierungen	90				
 Gletscherweiß Metallic		■	■	■	■
 Florettsilber Metallic		■	■	■	■
 Cuvéesilber Metallic		■	–	■	–
 Tornadograu Metallic		■	■	■	■
 Monsungrau Metallic		■	■	■	■





	Seite	A5 Coupé	S5 Coupé	A5 Cabriolet	S5 Cabriolet
 Dakotagrau Metallic		■	–	■	–
 Teakbraun Metallic		■	–	■	–
 Vulkanrot Metallic		–	■	–	■
 Utopiablau Metallic		■	■	■	■
 Scubablau Metallic		■	–	■	–
 Mondscheinblau Metallic		■	■	■	■
 Mythos schwarz Metallic		■	■	■	■
Perleffektlackierungen	91				
 Daytonagrau Perleffekt		■ ¹	■	■ ¹	■
 Lavagrau Perleffekt		■	–	■	–
 Misanorot Perleffekt		■ ¹	■	■ ¹	■
 Sepangblau Perleffekt		–	■	–	■
Individuellackierungen	91				
 Individuellackierungen Audi exclusive		■	■	■	■
Räder/Reifen	92				
 17"-Aluminium-Schmiederäder im 6-Arm-Design		□ ²	–	□ ²	–
 17"-Aluminium-Gussräder im 5-Arm-Design		□ ²	–	□ ²	–
 17"-Aluminium-Gussräder im 5-Arm-Design, kontrastgrau, teilpoliert ³		□ ²	–	□ ²	–







	Seite	A5 Coupé	S5 Coupé	A5 Cabriolet	S5 Cabriolet
 17"-Aluminium-Gussräder im 7-Arm-Parabel-Design		■ ²	–	■ ²	–
 18"-Aluminium-Gussräder im 5-Arm-Dynamik-Design		□ ⁴	–	□ ⁴	–
 18"-Aluminium-Gussräder im 5-V-Speichen-Design		■	–	■	–
 18"-Aluminium-Gussräder im 15-Speichen-Stern-Design		■	–	■	–
 18"-Aluminium-Gussräder im 5-Parallelspeichen-Design (S-Design)		–	□	–	□
 18"-Aluminium-Gussräder Audi Sport im 5-Doppelspeichen-Design		□ ⁵	–	□ ⁵	–
 18"-Aluminium-Gussräder Audi Sport im 10-Speichen-Design		■	–	■	–
 18"-Aluminium-Gussräder Audi Sport im 10-Speichen-Design		■	–	■	–







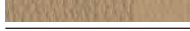

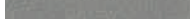



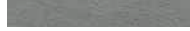

	Seite	A5 Coupé	S5 Coupé	A5 Cabriolet	S5 Cabriolet
 19"-Aluminium-Gussräder im 5-Arm-Y-Design		■	–	■	–
 19"-Aluminium-Gussräder im 10-Speichen-Design		■	–	■	–
 19"-Aluminium-Gussräder im 5-Parallelspeichen-Stern-Design (S-Design)		–	■	–	■
 19"-Aluminium-Gussräder Audi Sport im 5-Arm-Rotor-Design in Titanoptik matt, glanzgedreht ³		■	■	■	■
 19"-Aluminium-Gussräder Audi Sport im 7-Doppelspeichen-Design		■	■	■	■
 19"-Aluminium-Gussräder Audi Sport im 10-Y-Speichen-Design		■	■	■	■
 20"-Aluminium-Gussräder Audi Sport im 5-Doppelspeichen-Design		■	■	■	■
 20"-Aluminium-Gussräder Audi Sport im 5-Doppelspeichen-Design in Titanoptik matt, glanzgedreht ³		■	■	■	■

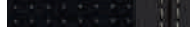

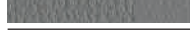

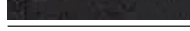
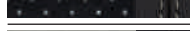
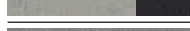
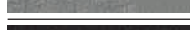
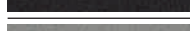
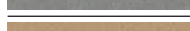
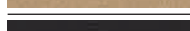

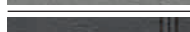

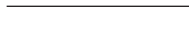





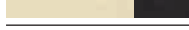

□ Serienausstattung ■ Sonderausstattung ■ Serien-/Sonderausstattung modellabhängig – nicht erhältlich
Eine Auswahl der Ausstattungen ist ab Seite 72 näher beschrieben.

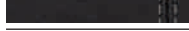
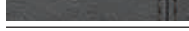
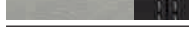
¹Nur in Verbindung mit S line Sportpaket erhältlich. ²Nicht für 3.0 TFSI quattro und 3.0 TDI quattro erhältlich. ³Bitte beachten Sie die Besonderheiten zu den Rädern auf Seite 121. ⁴Serie für 3.0 TFSI quattro und 3.0 TDI quattro. ⁵Serie in Verbindung mit S line Sportpaket.

	Seite	A5 Coupé	S5 Coupé	A5 Cabriolet	S5 Cabriolet
Räder/Reifen (Fortsetzung)	92				
 20"-Aluminium-Gussräder Audi Sport im 7-Doppelspeichen-Design in Anthrazitschwarz glänzend ¹		■	■	■	■
 17"-Winter-Aluminium-Schmiederäder im 6-Arm-Design ²		■	–	■	–
 18"-Winter-Aluminium-Gussräder im 5-V-Speichen-Design		■	–	■	–
 18"-Winter-Aluminium-Gussräder im 5-Parallelspeichen-Design (S-Design)		■ ³	■	■ ³	■
Reifenreparaturset		□	□	□	□
Reserverad, platzsparend		■	■	■	■
Reifendruck-Kontrollanzeige		□	□	□	□
Radschrauben, diebstahlhemmend		■	□	■	□
Bordwerkzeug		□	□	□	□
Wagenheber		■	■	■	■
Sitze	94				
Normalsitze vorn		□	–	□	–
Sportsitze vorn		□ ⁴	□	□ ⁴	□
S-Sportsitze vorn		■ ⁵	■	■ ⁵	■
Klimakomfortsitze vorn		■	■	■	■

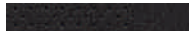











	Seite	A5 Coupé	S5 Coupé	A5 Cabriolet	S5 Cabriolet
Sitzkomfort	97				
Vordersitze, elektrisch einstellbar		■	□	■	□
Vordersitze, elektrisch einstellbar, inklusive Memory-Funktion für den Fahrersitz		■	■	■	■
Kopfstützen		□	□	□	□
4-Wege-Lendenwirbelstütze für die Vordersitze		■	□	■	□
Aufheizschutz		–	–	■	□
Kopfraumheizung		–	–	■	■
Sitzheizung vorn		■	□	■	□
Sitzheizung vorn und hinten		■	■	■	■
Mittelarmlehne vorn		■	□	■	□
Mittelarmlehne hinten		□	□	–	–
Haltegriffe		□	□	–	–
Sitze im Fond	97				
Rücksitzlehne, umklappbar		□	□	□	□
Sitzbezüge für Normalsitze vorn	98				
 Stoff Arkade schwarz		□	–	□	–
 Stoff Arkade titangrau		□	–	□	–
 Leder/Kunstleder schwarz		■	–	■	–
 Leder/Kunstleder titangrau		■	–	■	–
 Leder/Kunstleder kastanienbraun		■	–	■	–
 Leder/Kunstleder samtbeige		■	–	■	–
 Leder Milano schwarz		■	–	■	–
 Leder Milano titangrau		■	–	■	–

	Seite	A5 Coupé	S5 Coupé	A5 Cabriolet	S5 Cabriolet
 Leder Milano samtbeige		■	–	■	–
 Leder Feinnappa schwarz		■	–	–	–
 Leder Feinnappa titangrau		■	–	–	–
 Leder Feinnappa kastanienbraun		■	–	–	–
 Lederausstattungen Audi exclusive		■ ⁶	–	■ ⁷	–
Sitzbezüge für Sportsitze vorn	98				
 Stoff Atrium schwarz		■	–	–	–
 Stoff Atrium titangrau		■	–	–	–
 Stoff Sprint/Leder schwarz mit Kontrastnähten ⁵		■	–	■	–
 Leder/Kunstleder schwarz		■	–	■	–
 Leder/Kunstleder titangrau		■	–	■	–
 Leder/Kunstleder kastanienbraun		■	–	■	–
 Alcantara/Leder schwarz		■	□	■	□
 Alcantara gelocht/Leder schwarz mit Kontrastnähten ⁵		■	–	■	–
 Alcantara/Leder mondsilber/schwarz		–	□	–	□
 Alcantara/Leder titangrau		■	–	■	–
 Leder Milano schwarz		■	–	■	–
 Leder Milano titangrau		■	–	■	–
 Leder Milano samtbeige		■	–	■	–
 Leder Feinnappa schwarz		■	–	■	–
 Leder Feinnappa titangrau		■	–	■	–
 Leder Feinnappa stahlgrau mit Kontrastnähten ⁸		■	–	–	–
 Leder Feinnappa bernsteinbraun ⁸		–	–	■	–

	Seite	A5 Coupé	S5 Coupé	A5 Cabriolet	S5 Cabriolet
 Leder Feinnappa wolkengrau/schwarz ⁹		■	–	■	–
 Leder Feinnappa rot		–	–	■	–
 Leder Feinnappa karmesinrot/schwarz ⁹		■	–	■	–
 Leder Feinnappa kastanienbraun		■	–	■	–
 Leder Feinnappa cognacbraun/schwarz ⁹		■	–	■	–
 Leder Feinnappa samtbeige		■	–	■	–
 Leder Feinnappa alabasterweiß/schwarz ⁹		■	–	■	–
 Lederausstattungen Audi exclusive		■ ¹⁰	■ ¹⁰	■ ¹¹	■ ¹¹
Sitzbezüge für S-Sportsitze vorn	98				
 Leder Feinnappa schwarz ⁵		■	–	■	–
 Leder Feinnappa schwarz mit Kontrastnähten		–	■	–	■
 Leder Feinnappa rotorgrau mit Kontrastnähten ⁵		■	–	–	–
 Leder Feinnappa mondsilber/schwarz mit Kontrastnähten		–	■	–	■
 Leder Feinnappa kastanienbraun/schwarz mit Kontrastnähten		–	■	–	■
 Leder Feinnappa magmarot/schwarz mit Kontrastnähten		–	■	–	■
 Lederausstattungen Audi exclusive		■ ¹²	■ ¹⁰	■ ¹³	■ ¹¹
Sitzbezüge für Klimakomfortsitze vorn	98				
 Leder Milano perforiert schwarz		■	■	■	■
 Leder Milano perforiert titangrau		■	–	■	–
 Leder Milano perforiert kastanienbraun		■	■	■	■
 Leder Milano perforiert samtbeige		■	–	■	–
 Lederausstattungen Audi exclusive		■ ⁶	■ ⁶	■ ⁷	■ ⁷

□ Serienausstattung ■ Sonderausstattung ◻ Serien-/Sonderausstattung modellabhängig – nicht erhältlich
Eine Auswahl der Ausstattungen ist ab Seite 72 näher beschrieben.

¹Nur für Modelle mit permanentem Allradantrieb quattro erhältlich. ²Nicht erhältlich für 3.0 TFSI quattro und 3.0 TDI quattro. ³Nur für 3.0 TFSI quattro und 3.0 TDI quattro erhältlich. ⁴Serie in Verbindung mit S line Sportpaket.
⁵Nur in Verbindung mit S line Sportpaket erhältlich. ⁶Erhältlich in Leder Valcona. ⁷Erhältlich in Leder Feinnappa. ⁸Nur in Verbindung mit Audi design selection erhältlich. ⁹Nur in Verbindung mit Audi exclusive line erhältlich.
¹⁰Erhältlich in Leder Valcona und Alcantara/Leder Valcona. ¹¹Erhältlich in Leder Feinnappa und Alcantara/Leder Feinnappa. ¹²Erhältlich in Leder Valcona sowie Alcantara/Leder Valcona und nur in Verbindung mit S line Sportpaket.
¹³Erhältlich in Leder Feinnappa sowie Alcantara/Leder Feinnappa und nur in Verbindung mit S line Sportpaket.

	Seite	A5 Coupé	S5 Coupé	A5 Cabriolet	S5 Cabriolet
Lederpakete	98				
Belederte Armauflagen in den Türverkleidungen		■	■	■	■
Lederausstattung (Paket 1) in Alcantara/Leder Valcona Audi exclusive		■	■	–	–
Lederausstattung (Paket 1) in Leder Valcona Audi exclusive		■	■	–	–
Lederausstattung (Paket 2) in Leder Valcona Audi exclusive		■	■	–	–
Lederausstattung (Paket 2) in Alcantara/Leder Feinnappa Audi exclusive		–	–	■	■
Lederausstattung (Paket 2) in Leder Feinnappa Audi exclusive		–	–	■	■
Dachhimmel					
Dachhimmel in Stoff schwarz		□ ¹	–	–	–
Dachhimmel in Stoff mondsilber (farbangepasst an Interieur)		□	□	–	–
Dachhimmel in Stoff pashminabeige (farbangepasst an Interieur)		□	□	–	–
Dekoreinlagen	100				
 Micrometallic silber		□	–	□	–
 Aluminium matt gebürstet		□ ²	□	□ ²	□
 Aluminium Trigon		■	–	■	–
 Edelstahlgewebe		■ ³	■	■ ⁴	■
 Carbon Atlas		–	■	–	■
 Holz Birkenmaser grau		■ ³	■	■ ³	■
 Holz Birkenmaser achatgrau naturell ⁵		■	■	–	–
 Holz Nussbaumwurzel dunkelbraun		■	–	■	–
 Holz Eschenmaser braun naturell		■	–	■	–
 Holz Eiche Beaufort hellbraun		■	–	■	–
 Aluminium/Holz Beaufort schwarz		■	■	■	■
 Klavierlack schwarz		■	■	■	■
 Dekoreinlagen Audi exclusive		■	■	■	■

□ Serienausstattung ■ Sonderausstattung □■ Serien-/Sonderausstattung modellabhängig – nicht erhältlich

Eine Auswahl der Ausstattungen ist ab Seite 72 näher beschrieben.

	Seite	A5 Coupé	S5 Coupé	A5 Cabriolet	S5 Cabriolet
Ausstattungspaket	102				
Komfortpaket		■	–	■	–
Scheinwerfer	102				
Scheinwerfer		□	–	□	–
Xenon plus inklusive Scheinwerfer-Reinigungsanlage		■	□	■	□
adaptive light		■	■	■	■
Scheinwerfer-Reinigungsanlage		■	□	■	□
Fernlichtassistent		■	■	■	■
Licht-/Regensensor		■	■	■	■
Heckleuchten		□	–	□	–
LED-Heckleuchten		■	□	■	□
Nebelscheinwerfer		□	□	□	□
Innenlicht	103				
Innenbeleuchtung		□	□	□	□
Lichtpaket		■	□	■	□
Exterieur Design	103				
Modellbezeichnung/Schriftzug		□	□	□	□
Audi Singleframe		□	□	□	□
Seitliche Schwellerleisten		■ ⁵	□	■ ⁶	□
Stoßfänger vorn		□	□	□	□
Diffusoreinsatz hinten in Platinumgrau		■ ⁶	□	–	□
Heckspoiler		–	□	–	–
Abgasendrohre		□	□	□	□
Aluminiumoptik Exterieur		–	–	□	□
Glanzpaket		□	□	–	–
Glanzpaket inklusive Kühlergrill in Schwarz glänzend		■	–	■	–
Glanzpaket Schwarz Audi exclusive		■	■	–	–

	Seite	A5 Coupé	S5 Coupé	A5 Cabriolet	S5 Cabriolet
Interieur Design	103				
Aluminiumoptik Interieur		□	□	□	□
Fußmatten vorn und hinten		□	□	□	□
Fußmatten Audi exclusive		■	■	■	■
Teppich und Fußmatten Audi exclusive		■	■	■	■
Pedalerie und Fußstütze in Edelstahl		–	□	–	□
Einstiegsleisten mit Aluminiumeinlage		□	□	□	□
Lenkräder/Bedienelemente	104				
Sportlederlenkrad im 3-Speichen-Design		□	–	□	–
Multifunktions-Sportlederlenkrad im 3-Speichen-Design		■	□	■	□
Multifunktions-Sportlederlenkrad im 3-Speichen-Design, unten abgeflacht		■	■	■	■
Schalthebelknopf in Aluminium Audi exclusive		■	–	■	–
Bedienelemente in Leder Audi exclusive		■	■	■	■
Spiegel	105				
Außenspiegel mit integriertem LED-Blinklicht		□	□	□	□
Außenspiegel, zusätzlich elektrisch anklappbar		■	■	■	■
Außenspiegel, zusätzlich elektrisch anklappbar und automatisch abblendend		■	■	■	■
Außenspiegel, zusätzlich elektrisch anklappbar und automatisch abblendend mit Memory-Funktion		■	■	■	■
Außenspiegelgehäuse in Aluminiumoptik		–	□	–	□
Innenspiegel, manuell abblendbar		□	□	□	□
Innenspiegel, automatisch abblendend		■	■	■	■
Dachsysteme	105				
Panorama-Ausstelldach		■	■	–	–
Verdeck		–	–	□	–

¹Serie in Verbindung mit S line Sportpaket. ²Nur in Verbindung mit S line Sportpaket, Audi exclusive line oder Audi design selection erhältlich. ³Nur in Verbindung mit S line Sportpaket erhältlich. ⁴Nur in Verbindung mit S line Sportpaket oder Audi design selection erhältlich. ⁵Nur in Verbindung mit Audi design selection erhältlich. ⁶Nur in Verbindung mit S line Exterieurpaket erhältlich.

	Seite	A5 Coupé	S5 Coupé	A5 Cabriolet	S5 Cabriolet
Akustikverdeck		–	–	■	□
Windschott		–	–	□	□
Verglasung	105				
Wärmeschutzverglasung, grün getönt		□	□	□	□
Scheiben, abgedunkelt (Privacy-Verglasung)		■	■	–	–
Sonnenblenden		□	□	□	□
Sonnenschutzrollo, elektrisch für die Heckscheibe		■	■	–	–
Scheibenwaschanlage		□	□	□	□
Klimatisierung	106				
Klimaautomatik		□	□	□	□
Komfortklimaautomatik 3-Zonen		■	■	■	■
Standheizung/-lüftung		■	■	–	–
Schließsysteme	106				
Zündschloss		□	□	□	□
Funkschlüssel		□	□	□	□
Wegfahrsperr, elektronisch		□	□	□	□
Engine-Start-Stop-Taste		■	■	■	■
Komfortschlüssel		■	■	■	■
Gepäckraumklappe, automatisch öffnend		□	□	–	–
Garagentoröffner (HomeLink)		■	■	■	■
Diebstahlwarnanlage		■	■	■	■
Vorbereitung für Ortungsassistent		■	■	■	■
Ablage/Transport	106				
Ablagefächer		□	□	□	□
Ablagepaket		■	■	–	–

	Seite	A5 Coupé	S5 Coupé	A5 Cabriolet	S5 Cabriolet
Ablage/Transport (Fortsetzung)	106				
Gepäckraumpaket		■	■	–	–
Ski-/Snowboardtasche		–	–	■	■
Durchladeeinrichtung mit entnehmbarer Ski-/Snowboardtasche		■	■	–	–
Verzurrösen		□	□	□	□
Verdeckkasten, variabel		–	–	□	□
Handschuhfach, abschließbar		■ ¹	■ ¹	□	□
Getränkehalter		□	□	□	□
Getränkehalter, integriert in die Rücksitzbank		–	–	■	□
Zigarettenanzünder und Aschenbecher		□	□	□	□
12-Volt-Steckdose		■ ²	■ ²	□	□
230-Volt-Steckdose		■	■	–	–
Vorrüstung für Anhängervorrichtung		■	■	■	■
Anhängervorrichtung		■	■	■	■
MMI®/Navigation	107				
Instrumenteneinsatz		□	□	□	□
Fahrerinformationssystem		□	–	□	–
Fahrerinformationssystem mit Farbdisplay		■	□	■	□
Pausenempfehlung		□	□	□	□
MMI® Navigation		■	■	■	■
MMI® Navigation plus		■	■	■	■
Entertainment	108				
Radioanlage chorus		□	□	□	□
Radioanlage concert		■	■	■	■
Radioanlage symphony		■	■	■	■
Digitaler Radioempfang		■	■	■	■

	Seite	A5 Coupé	S5 Coupé	A5 Cabriolet	S5 Cabriolet
Audi music interface		■	■	■	■
CD-Wechsler		■	■	■	■
Audi sound system		■	■	■	■
Bang & Olufsen Sound System		■	■	■	■
Kommunikation	109				
Audi connect inklusive Autotelefon		■	■	■	■
Bluetooth-Schnittstelle		■	■	■	■
Handyvorbereitung (Bluetooth)		■	■	■	■
Assistenzsysteme	110				
Anfahrassistent		■	■	■	■
Einparkhilfe hinten		■	■	■	■
Einparkhilfe plus		■	■	■	■
Einparkhilfe plus mit Rückfahrkamera		■	■	■	■
Geschwindigkeitsregelanlage		■	■	■	■
adaptive cruise control		■	■	■	■
Audi side assist		■	■	■	■
Audi active lane assist		■	■	■	■
Assistenz-Paket		■	■	■	■
Fahrdynamik/Bremsen	111				
Audi drive select®		■	■	■	■
Dynamikfahrwerk		□	–	□	–
Sportfahrwerk		■	–	■	–
S line-Sportfahrwerk ³		□	–	□	–
S-Sportfahrwerk		–	□	–	□
Fahrwerk mit Dämpferregelung		■	■	■	■
Vorderradantrieb		□	–	□	–

	Seite	A5 Coupé	S5 Coupé	A5 Cabriolet	S5 Cabriolet
quattro®		□	□	□	□
quattro® mit Sportdifferenzial		■ ⁴	■	■ ⁴	■
6-Gang-Handschaltgetriebe		□	–	□	–
multitronic® ⁵		■	–	■	–
S tronic®		□ ⁶	□	□ ⁶	□
Elektromechanische Servolenkung		□	□	□	□
Dynamiklenkung		■	■	■	■
Bremsanlage		□	□	□	□
Bremssättel, schwarz lackiert		–	□	–	□
Elektromechanische Parkbremse		□	□	□	□
Technik/Sicherheit	112				
Anti-Blockier-System (ABS) mit elektronischer Bremskraftverteilung (EBV)		□	□	□	□
Antriebs-Schlupf-Regelung (ASR)		□	□	□	□
Elektronische Differenzialsperre (EDS)		□	□	□	□
Elektronische Stabilisierungskontrolle (ESC)		□	□	□	□
Elektronische Stabilisierungskontrolle (ESC) mit elektronischer Quersperre ⁵		□	–	□	–
Rekuperation		□	□	□	□
Start-Stop-System		□	□	□	□
Dieselpartikelfilter, additivfrei ⁷		□	–	□	–
Audi TDI clean diesel ⁷		□	–	□	–
Fehlbetankungsschutz ⁷		□	–	□	–
Airbags		□	□	□	□
Seitenairbags vorn		–	–	□	□
Seitenairbags vorn und Kopfairbagsystem		□	□	–	–
Integrales Kopfstützensystem		□	□	□	□
Überrollschutz, aktiv		–	–	□	□
Sicherheitslenksäule		□	□	□	□

	Seite	A5 Coupé	S5 Coupé	A5 Cabriolet	S5 Cabriolet
Sicherheitsgurte		□	□	□	□
Gurtbringer, automatisch		–	–	□	□
Kindersitzbefestigung ISOFIX für die Fondsitze		–	–	□	□
Kindersitzbefestigung ISOFIX und Top Tether für die Fondsitze		□	□	–	–
Kindersitzbefestigung ISOFIX für den Beifahrersitz		■	■	■	■
Verbandmaterial		□	□	□	□
Warndreieck		□	□	□	□
Audi Anschlussgarantie und Service	113				
Audi Anschlussgarantie		■	■	■	■
Audi ServiceKomfort		■	■	■	■

Ausstattung des abgebildeten Audi A5 Coupé (S. 4–19):
 Lackierung: Florettsilber Metallic
 Räder: Aluminium-Gussräder im 10-Speichen-Design
 Sitze/Sitzbezüge: Sportsitze vorn in Leder Feinnappa titangrau
 Dekoreinlagen: Aluminium Trigon

Ausstattung des abgebildeten Audi S5 Coupé (S. 20–31):
 Lackierung: Florettsilber Metallic
 Räder: Aluminium-Gussräder im 5-Parallelspeichen-Stern-Design (S-Design)
 Sitze/Sitzbezüge: S-Sportsitze vorn in Leder Feinnappa mondsilber/schwarz mit Kontrastnähten
 Dekoreinlagen: Edelstahlgewebe

Ausstattung des abgebildeten Audi A5 Cabriolet (S. 32–43):
 Lackierung: Teakbraun Metallic
 Räder: Aluminium-Gussräder im 5-V-Speichen-Design
 Sitze/Sitzbezüge: Klimakomfortsitze vorn in Leder Milano perforiert samtbeige mit moorbrauner Innenausstattung
 Dekoreinlagen: Holz Eschenmaser braun naturell

Ausstattung des abgebildeten Audi S5 Cabriolet (S. 44–55):
 Lackierung: Ibisweiß
 Räder: Aluminium-Gussräder im 5-Parallelspeichen-Stern-Design (S-Design)
 Sitze/Sitzbezüge: S-Sportsitze vorn in Leder Feinnappa magmarot/schwarz mit Kontrastnähten
 Dekoreinlagen: Aluminium matt gebürstet

□ Serienausstattung ■ Sonderausstattung □ Serien-/Sonderausstattung modellabhängig – nicht erhältlich
 Eine Auswahl der Ausstattungen ist ab Seite 72 näher beschrieben.

¹Bestandteil des Ablagepakets. ²Bestandteil des Gepäckraumpakets. ³Nur in Verbindung mit S line Sportpaket erhältlich. ⁴Nur für 3.0 TFSI quattro und 3.0 TDI quattro erhältlich. ⁵Nur für Modelle mit Vorderradantrieb erhältlich.

⁶Nur für Modelle mit permanentem Allradantrieb quattro erhältlich. ⁷Nur für Dieselmodelle erhältlich.

Lernen Sie Ihren neuen Audi kennen: Ihr Kundenberater begleitet Sie zu Ihrem Wagen und beantwortet Ihnen nach einer ausführlichen Fahrzeugklärung gern Ihre Fragen.



Heben Sie ab! Ob über Ingolstadt oder Neckarsulm – bei einem optional buchbaren Hubschrauberrundflug erleben Sie einen der beiden Produktionsstandorte exklusiv aus der Vogelperspektive.

Einen Audi zu fahren ist ein einzigartiges Erlebnis. Ihn abzuholen auch.



Die Audi Neuwagenabholung in Neckarsulm und Ingolstadt.

Der Kauf eines neuen Autos ist etwas Besonderes. Schließlich haben Sie sich nicht einfach für irgendein Auto entschieden, sondern für eines, das Ihre persönliche Vorstellung von Mobilität und Design widerspiegelt. Daher möchten wir, dass auch die erste Begegnung mit Ihrem neuen Audi etwas ganz Besonderes wird. Wie wäre es, wenn Sie ihn direkt bei uns abholen und einen unvergesslichen Tag verbringen? In Neckarsulm oder in Ingolstadt – ganz wie Sie mögen.

Alle Modelle sind an beiden Standorten abholbar. Ein abwechslungsreiches und spannendes Rahmenprogramm wartet auf Sie mit einer ausführlichen Fahrzeugklärung, einem Blick in die Audi Historie, einem Restaurantbesuch und einer Werkbesichtigung. Erleben Sie bei einer Werkbesichtigung Einblicke in faszinierende Einrichtungen und Prozesse unseres Produktionsstandorts. Wir bieten neben einer Überblicksführung (ca. 2 Std.) auch

eine Schwerpunktführung (ca. 1 Std.) an, die vertiefende Einblicke in die Fertigungswelt zeigt. So wird auch der wiederholte Besuch im Audi Forum zu einem spannenden Erlebnis. Oder genießen Sie eines unserer attraktiven Tourismusangebote, bis es schließlich Zeit für den Höhepunkt ist: die erste Fahrt in Ihrem neuen Audi.

Gern möchten wir mit Ihnen gemeinsam Ihre ganz persönliche Neuwagenabholung planen. Näheres zu unseren Angeboten und Leistungen erfahren Sie bei Ihrem Audi Partner, im Internet unter www.audi.de/neuwagenabholung oder über unsere Hotline unter Telefon 0800 6363666. Informationen über Preise finden Sie in unserer Preisliste oder wenden Sie sich an Ihren Audi Partner oder unsere Hotline.



Atmen Sie Geschichte: Das Audi museum mobile (Ingolstadt) und die Audi Traditionsausstellung (Neckarsulm) nehmen Sie mit auf eine Reise in die Geschichte des Automobils und der Marke Audi.



Entdecken Sie Technik: Bei einer Werkbesichtigung erleben Sie, wie eines der fortschrittlichsten Automobile der Welt gebaut wird.



Lassen Sie sich verwöhnen: Worauf immer Sie Lust haben, in unseren stilvollen Restaurants in den Audi Foren bleibt kein Wunsch offen.

Spüren Sie den Herzschlag der Marke: Die Audi Foren in Neckarsulm und Ingolstadt bieten Ihnen aufregende Einblicke in die Welt des Automobils.

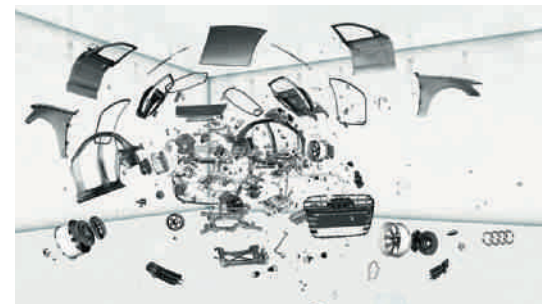

Verantwortung

Verantwortung zu leben, ist als Grundsatz fest in der Audi Strategie verankert. Neben wirtschaftlichem Erfolg und internationaler Wettbewerbsfähigkeit spielen in gleichem Maße die Verantwortung für Mitarbeiter und Gesellschaft sowie die Schonung von Umwelt und Ressourcen eine wichtige Rolle. Im Detail – Kataloge werden auf FSC-zertifiziertem Papier gedruckt – genauso wie generell: Audi entwickelt Automobile, die nicht nur sportlich und emotional sind, sondern eine immer bessere Effizienz aufweisen. Auf lange Sicht will Audi mit seinen

Produkten CO₂-neutrale Mobilität ermöglichen. Zur ganzheitlichen Betrachtung gehört auch, dass Audi seine Werke Schritt für Schritt in Richtung einer CO₂-neutralen Produktion bringt. Audi engagiert sich zudem für die Gesellschaft – vor allem in den Bereichen Bildung, Technik und Soziales. Nachhaltigkeit ist bei Audi eng mit einem Blick in die Zukunft verbunden: Mit der Audi Urban Future Initiative geht Audi zusammen mit internationalen Experten den künftigen urbanen Herausforderungen und Trends rund um das Thema Mobilität auf den Grund.

Entdecken Sie die Welt von Audi.



Erlebnis Audi

Die Faszination Audi lässt sich vielseitig erleben. Audi City Berlin, Audi City London und Audi City Peking bieten Ihnen zum Beispiel einen digitalen Zugang zu allen Modellen in Echtgröße und in Echtzeit. Selbstverständlich lohnt sich auch der Besuch auf einer der großen Automobilmessen. Hier präsentiert Audi stets seine neuen Modelle und lädt gern zu einem Ausblick ein, wie mit „Vorsprung durch Technik“ die Zukunft gestaltet wird. Wer erleben möchte, wie Audi das heute schon umsetzt, findet faszinierende Einblicke im Online-Special „Vorsprung durch Technik“ auf www.audi.de. Aber auch ein Blick zurück kann sich lohnen: Im Audi museum mobile in Ingolstadt gehen Historie und Hightech Hand in Hand. Insgesamt 130 historische Exponate

und zeitgemäße Präsentationsformen bilden eine spannungsreiche Symbiose. Außerdem erleben Sie bei Audi driving experience spannende und abwechslungsreiche Fahrerlebnisse mit aktuellen Audi Modellen. Hier wird purer Fahrspaß kombiniert mit wertvollen Lerneffekten. Dafür sorgt ein Team speziell ausgebildeter und hochqualifizierter Instruktor, die mit praktischen Tipps helfen, Ihr fahrerisches Können zu optimieren. Seit Neuestem auch im Audi driving experience center in Neuburg, nahe Ingolstadt. Zur Verfügung stehen dort ein bis zu 3,4 km langer Rundkurs mit herausfordernden Kurvenkombinationen, eine 30.000 m² große Dynamikfläche und ein Offroad-Parcours für Q-Modelle.



Wer sich für einen Audi entscheidet, entscheidet sich für eine Marke, die mehr bietet. Mehr Individualität. Mehr Exklusivität. Mehr Faszination.



Teamgeist

Motorsport ist eine Triebfeder der Marke. Seit Jahren gehört Audi zu den Siegern bei diversen Rennserien, zum Beispiel bei den 24 Stunden von Le Mans oder der DTM. Die Werte, auf die es in vielen Sportarten ankommt, sind auch für Audi maßgebend: Präzision, Leidenschaft und Technik. Kein Zufall also, dass Audi sich schon seit vielen Jahren auch als Sponsor im Sportbereich engagiert. Im

Wintersport beispielsweise ist Audi seit fast drei Jahrzehnten Hauptsponsor des Deutschen Skiverbands (DSV) und darüber hinaus auch Partner 16 weiterer alpiner Nationalteams. Im Bereich Fußball unterstützen wir nationale und internationale Teams. Außerdem ist Audi Partner des Deutschen Olympischen Sportbundes.

www.audi.de

Informationen zu allen genannten Themen finden Sie auf unserer Website: www.audi.de.



www.audi.de



configurator.audi.de



www.audi.de/vorsprung-durch-technik



www.audibank.de



www.audi.de/driving



www.audi.de/cr



AUDI AG
85045 Ingolstadt
www.audi.de
Gültig ab April 2015

Printed in Germany
533/1130.52.00

Die in diesem Katalog abgebildeten Fahrzeuge sind teilweise mit Sonderausstattungen gegen Mehrpreis ausgerüstet. Die Angaben über Lieferumfang, Aussehen, Leistungen, Maße und Gewichte, Kraftstoffverbrauch und Betriebskosten des Fahrzeugs entsprechen den zum Zeitpunkt der Drucklegung vorhandenen Kenntnissen. Abweichungen in Farbe und Form von den Abbildungen, Irrtümer und Druckfehler bleiben vorbehalten. Alle Angaben zu Ausstattungen und technischen Daten basieren auf den Merkmalen des deutschen Markts. Änderungen sind vorbehalten. Nachdruck, auch auszugsweise, nur mit schriftlicher Genehmigung der AUDI AG.

Das Papier dieses Katalogs wurde aus chlorfrei gebleichtem Zellstoff hergestellt.

