



# RS 5

 Audi RS5 Coupé

Audi  
Vorsprung durch Technik 



Seite 06



Seite 10



Seite 23



Seite 28



## Seite

### Faszination

---

4 Erlebnis Audi RS 5

### Technik

---

26 V8-FSI-Motor

28 S tronic®

30 RS 5 Sportfahrwerk

32 Bremsanlagen

34 quattro®

36 Audi drive select®

### Ausstattungen

---

38 Lackierungen

40 Sitze/Sitzbezüge

43 Dekoreinlagen

44 Räder/Reifen

46 Licht und Spiegel, Außenausstattungen

47 Innenausstattungen

48 Infotainment

50 Assistenz-Systeme

50 Technik

52 Technische Daten, Abmessungen

54 Neuwagenabholung

56 Audi Konfigurator und Audi tv

Ein Coupé, wie es sein muss.

# Nur schneller.

Geschwindigkeit ist eine Herausforderung. Geschwindigkeit und Schönheit zu verbinden, eine Kunst. Hier ist unser Ergebnis: der neue Audi RS 5. Unter seinem aufregenden Äußeren schlägt das Herz eines Hochleistungssportlers. Begeisternde Performance und faszinierende Technologien machen aus ihm ein außergewöhnliches Fahrzeug. Eine Attraktion schon im Stand, ein Erlebnis in Bewegung. Ein Coupé, wie es sein muss. Der neue Audi RS 5.





Ein athletischer Anblick. Ein kraftvoller Motor. Der neue

# RS 5.







Das hochdrehende 4,2-Liter-V8-FSI-Aggregat\* verleiht dem neuen Audi RS 5 athletische Attribute: ein spontanes Ansprechverhalten, enormes Sprintvermögen und eine hervorragende Elastizität. Zudem setzt es außerordentliche Beschleunigungskräfte frei, die den RS 5 in nur 4,6 Sekunden von 0 auf 100 km/h sprinten lassen.

\*Die Werte für Kraftstoffverbrauch und CO<sub>2</sub>-Emissionen finden Sie auf Seite 52.



Mit diesem Kraftpaket erreicht er mühelos seine Höchstgeschwindigkeit von 250 km/h\*. Auf Wunsch geht das Vergnügen bis 280 km/h\*. Dabei begeistert der RS 5 nicht nur durch den enormen Vortrieb, sondern auch durch die Fahrdynamik und Performance im gesamten Geschwindigkeitsbereich.

\*Elektronisch abgeregelt.

Die Werte für Kraftstoffverbrauch und CO<sub>2</sub>-Emissionen finden Sie auf Seite 52.





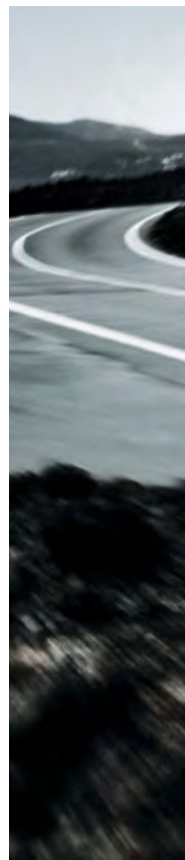

# Kraft



 kann verschiedene Formen annehmen. Eine der schönsten sehen Sie hier.





Jedes Detail unterstreicht die Dynamik des RS 5 – und kennzeichnet ihn sofort als typisches Audi RS Modell. Die Heckpartie überzeugt mit klaren Linien, in die sich der neu gestaltete Stoßfänger mit integriertem Diffusoreinsatz und die großen ovalen Endrohre harmonisch einfügen. Attraktiv nicht nur für die Augen, sondern auch für die Ohren: die optionale Sportabgasanlage mit schwarzen Endrohrblenden. Sie lässt den Audi RS 5 noch sportlicher klingen. Einen markanten Abschluss bildet der Spoiler, der ab 120 km/h automatisch aus der Heckklappe fährt, um den Abtrieb zu vergrößern.

Die Werte für Kraftstoffverbrauch und CO<sub>2</sub>-Emissionen finden Sie auf Seite 52.

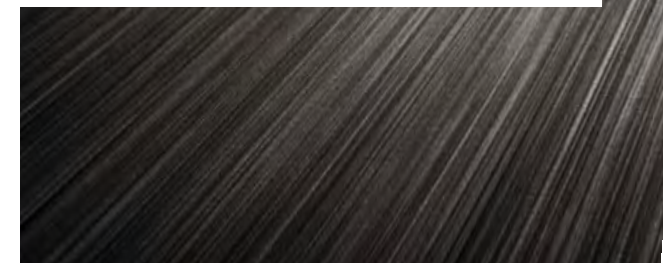



RS 5

D IN





Ein Anblick, von dem Sportwagenfans nicht genug bekommen können. Die Frontpartie wird durch den Audi Singleframe mit Rahmen in matter Aluminiumoptik klar als Audi RS Modell gekennzeichnet. Erstmals beim RS 5 hat der Kühlergrill im Rautendesign eine metallisch glänzende Oberfläche in Anthrazit. Ein weiteres Merkmal der Front: die großdimensionierten Lufteinlässe, die die Versorgung mit Kühlluft sicherstellen und durch ihre Maße die Kraft erahnen lassen, die sich hinter ihnen verbirgt. Als optisches Gegengewicht hierzu blitzen die schlanken Scheinwerfer mit LED-Tagfahrlicht neben dem Singleframe auf. Und wenn Ihnen diese Front noch nicht aufregend genug ist, können Sie durch die optionalen Optikpakete Schwarz oder Aluminium matt noch ganz persönliche Akzente setzen.

Die Werte für Kraftstoffverbrauch und CO<sub>2</sub>-Emissionen finden Sie auf Seite 52.



Ausgestellte Radhäuser und Schwellerverbreiterungen definieren die kraftvolle Seitenlinie. Hinter den Speichen der großdimensionierten Aluminium-Gussräder in attraktivem Design ist die Hochleistungs-bremsanlage mit Schwarz hochglänzenden Bremssätteln deutlich zu erkennen. Die klar definierte Abrisskante am Fahrzeugheck vollendet den sportlichen Auftritt.

Die Werte für Kraftstoffverbrauch und CO<sub>2</sub>-Emissionen finden Sie auf Seite 52.

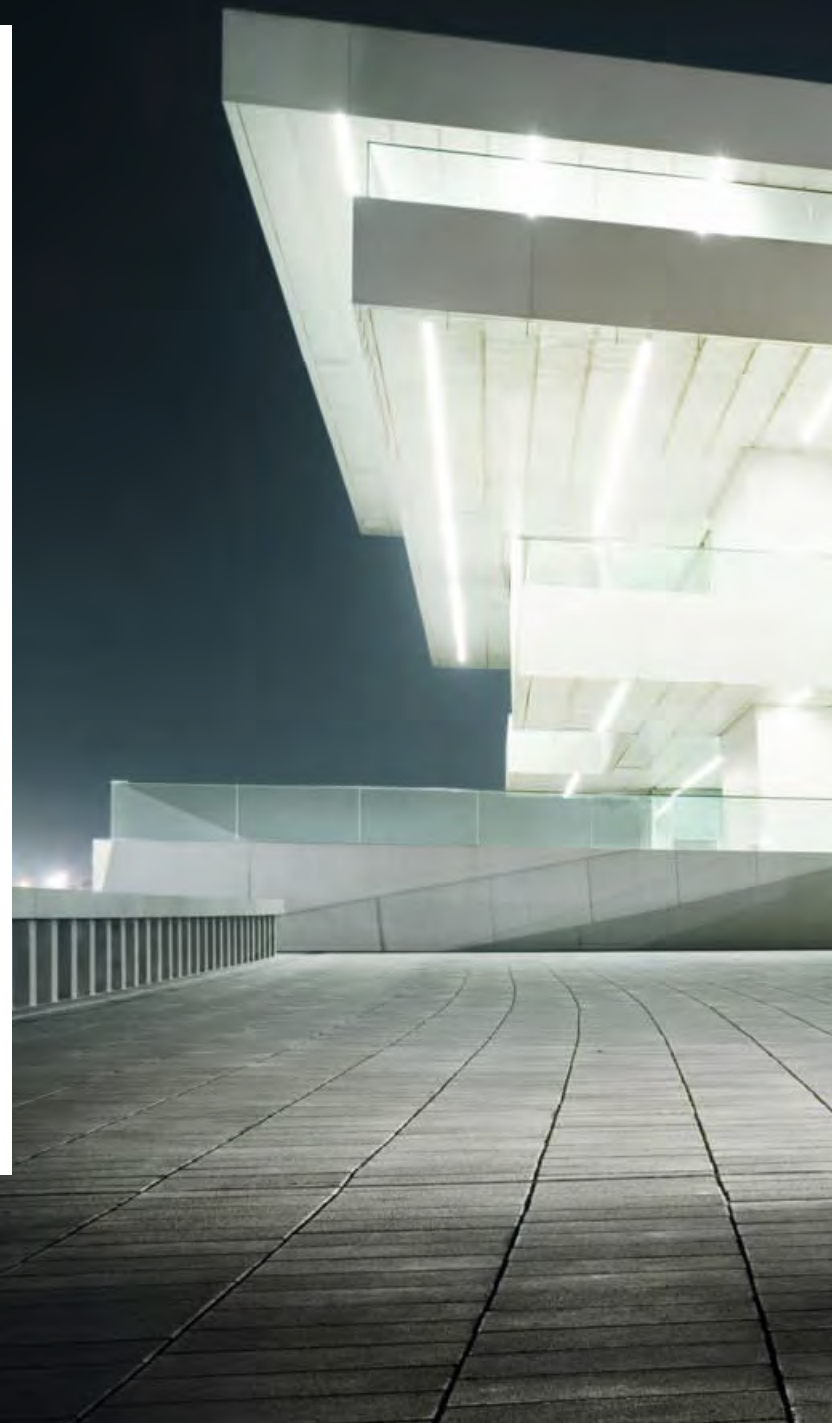







 Jedes Detail sportlich, die Verarbeitung meisterhaft. Spürbare

# Präzision.

Der erste Eindruck im Innenraum: klares Design. Hochwertige Materialien. Saubere Verarbeitung. Eine gelungene Schnittstelle zwischen Fahrzeug und Fahrer, geschaffen für Ihre individuelle Fahrweise. Die ausgeformten Sportsitze mit Bezügen in Alcantara-Leder-Kombination oder Leder Seidennappa geben sehr guten Halt. Auf Wunsch können Sie Ihren Audi RS 5 auch mit stärker konturierten RS 5 Schalensitzen in Leder Feinnappa ausstatten.

Passend zu den Sitzen sorgen Dekoreinlagen in Carbon oder auf Wunsch in Klavierlack schwarz, Aluminium matt gebürstet oder Edelstahlgewebe dunkel für ein exklusives Gesamtbild. Abgerundet wird dieser Eindruck durch die sportlichen Bedienelemente wie das RS 5 Multifunktions-Sportlederlenkrad, den RS 5 Wählhebelknopf sowie die Pedale in Aluminiumoptik. Alles ist funktional gestaltet – und verbreitet doch eine spannungsgeladene Atmosphäre.

Die Werte für Kraftstoffverbrauch und CO<sub>2</sub>-Emissionen finden Sie auf Seite 52.





Ihr ganz persönlicher Audi RS 5: charakterstark und

# individuell.

Verleihen Sie Ihrem RS 5 einen ganz eigenen Charakter: Mit dem Individualisierungsprogramm Audi exclusive können Sie die vielfältigen Gestaltungsmöglichkeiten noch erweitern. Hierfür stehen Ihnen zahlreiche Lederpakete zur Verfügung, mit denen verschiedene Sitzbezugvarianten und exklusive Farben kombiniert werden können. Zusätzliche Akzente im Innenraum setzen Dekoreinlagen in ganz besonderen Holzarten. Zur Betonung der sportlichen Note sind Bedienelemente in „Wildleder“ schwarz und Fußmatten mit dem RS 5 Schriftzug erhältlich. Was auch immer Sie aus Ihrem RS 5 machen möchten – wir helfen Ihnen dabei, es umzusetzen.

Die Werte für Kraftstoffverbrauch und CO<sub>2</sub>-Emissionen finden Sie auf Seite 52.



Die Werte für Kraftstoffverbrauch und CO<sub>2</sub>-Emissionen finden Sie auf Seite 52.



Die Fahrt geht zu Ende. Was bleibt, ist

# Begeisterung.





**V8-Motor mit 4.163 cm<sup>3</sup> Hubraum**

- maximale Leistung 331 kW (450 PS) bei 8.250 min<sup>-1</sup>
- maximales Drehmoment 430 Nm bei 4.000–6.000 min<sup>-1</sup>
- spezifische Leistung 79,5 kW/l Hubraum (108 PS/l Hubraum)
- Hochdrehzahlkonzept (HDZ) bis max. 8.500 min<sup>-1</sup>
- FSI-Direkteinspritzung mit bis zu 120 bar

# V8 FSI<sup>®</sup> HDZ

RS 5



#### Das Hochdrehzahlkonzept in Kürze:

Der agile und drehwillige Motor verfügt über ein extrem breites Drehzahlband, untermalt von beeindruckender Motorakustik. Er zeichnet sich durch eine hohe Leistungsausbeute und gleichmäßige Kraftentfaltung aus.

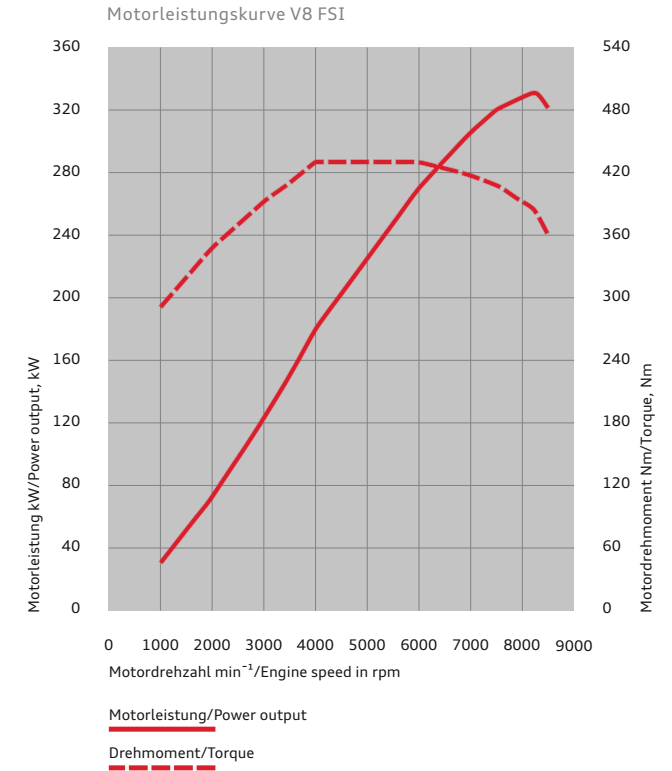

Schon beim ersten Anlassen spüren Sie die Kraft, die im Audi RS 5 steckt. Sie wird vom 4,2-Liter-V8-FSI-Motor\* erzeugt: Er verfügt über die Benzindirekteinspritzungstechnologie FSI®, die wir von der Rennstrecke auf die Straße gebracht haben, und arbeitet mit unserem bewährten Hochdrehzahlkonzept.

Bei der FSI-Technologie wird der Kraftstoff direkt in den Brennraum gespritzt und dort hochverdichtet. Dadurch entsteht ein sehr gleichmäßiges Kraftstoff-Luft-Gemisch, das zu einer besonders effizienten Verbrennung und damit zu einer

besseren Kraftentfaltung und Leistungsausbeute führt. Nebenbei dient die Direkteinspritzung zur Innenkühlung der Brennräume, sodass die Verdichtung des Motors erhöht werden kann. Daraus resultieren Vorteile bei Leistung und Drehmoment.

Ein weiterer Baustein für die unwiderstehliche Kraft des neuen RS 5: das Hochdrehzahlkonzept. Es bringt Ihnen eine hohe Leistungsausbeute pro Liter Hubraum bei gleichmäßiger Kraftentfaltung über den gesamten Drehzahlbereich. Das extrem agile und drehwillige Aggregat spricht

spontan an und bietet zudem eine satt und voll klingende Soundkulisse.

Das Hochleistungstriebwerk im neuen Audi RS 5 lässt Drehzahlen bis 8.500 min<sup>-1</sup> zu. Sein maximales Drehmoment von 430 Nm erreicht es zwischen 4.000 und 6.000 min<sup>-1</sup>, wobei mindestens 90 Prozent der Kraft in einem breiten Drehzahlbereich zwischen 3.000 und 8.000 min<sup>-1</sup> zur Verfügung stehen. Das lässt ihn in nur 4,6 Sekunden von 0 auf 100 km/h sprinten – und dann mühelos die 200 km/h-Marke nach weiteren 10,9 Sekunden erreichen.

\*Die Werte für Kraftstoffverbrauch und CO<sub>2</sub>-Emissionen finden Sie auf Seite 52.

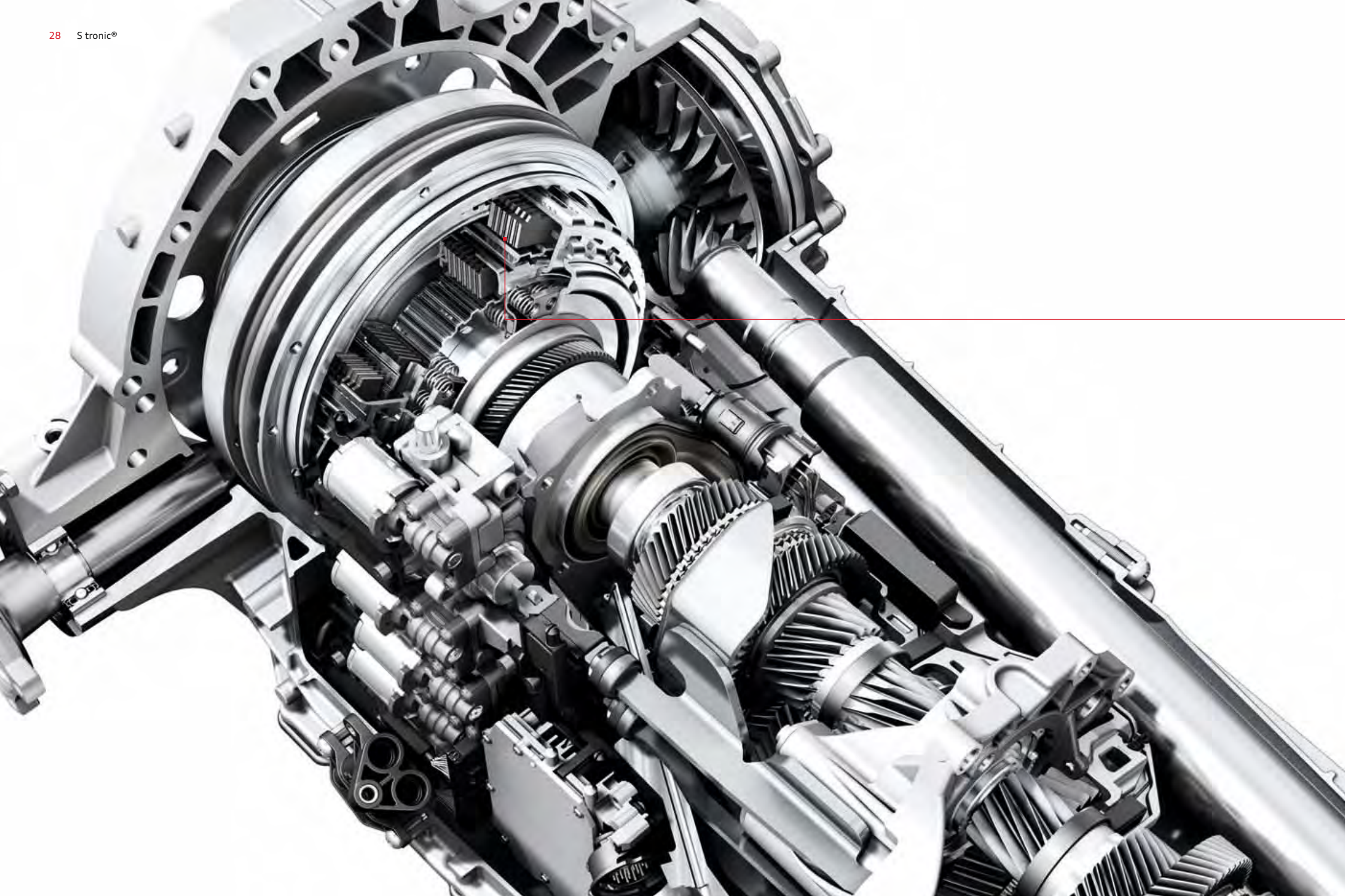

# Was bringen zwei Kupplungen?

Doppelte Ersparnis: Zeit und Energie.

Ein Hochleistungsmotor braucht ein adäquates Getriebe. Deswegen arbeitet im neuen Audi RS 5 ein Doppelkupplungsgetriebe, das sich durch schnelle Gangwechsel und einen hohen Wirkungsgrad auszeichnet.

Die 7-Gang S tronic besteht aus zwei Lamellenkupplungen und zwei Teilgetrieben. Diese sind

permanent aktiv, aber nur eines ist kraftschlüssig mit dem Motor verbunden. Wenn der Fahrer zum Beispiel im dritten Gang beschleunigt, ist im zweiten Getriebeteil der vierte Gang bereits eingelegt. Der Schaltvorgang erfolgt durch das Wechseln der Kupplungen – die eine öffnet, und die andere schließt. Der Gangwechsel dauert nur wenige Hundertstelsekunden und vollzieht sich

nahezu ohne Unterbrechung der Zugkraft. Dabei können Sie wählen, ob Sie selbst schalten oder die Gangwechsel Ihrem Getriebe überlassen. Im manuellen Modus beeinflussen Sie die Gangwechsel über Schaltwippen am Lenkrad oder durch Antippen des Wählhebels. Im Automatikmodus können Sie die Schaltcharakteristik des Getriebes durch Audi drive select® verändern.

Die Werte für Kraftstoffverbrauch und CO<sub>2</sub>-Emissionen finden Sie auf Seite 52.

# Souveränes Auftreten kann man lernen.

## Von seinem Fahrwerk zum Beispiel.



Ob lange Strecke oder kurzer Sprint: Das RS 5 Sportfahrwerk verleiht dem Audi RS 5 hervorragende Straßenlage und Ihnen Souveränität. Es verbindet präzises Einlenkverhalten, hervorragende Spurtreue und hohe Agilität.

Die Vorderachse ist als Fünflenker-Konstruktion ausgeführt. Die Anbindung der Lenker erfolgt an einem Vorderachsträger aus Aluminium, der aus Steifigkeitsgründen fest mit der Karosserie verschraubt ist. Das ermöglicht eine präzise Radführung und durch die virtuelle Lenkachse einen äußerst kurzen Hebelarm, um Einflüsse durch Antriebs- und Störkräfte zu verringern.

Die Hinterachskonstruktion ist eine Trapezlenkerachse mit Einzelradaufhängung, deren Achsträger elastisch gelagert ist. Alle wesentlichen Elemente des RS 5 Sportfahrwerks sind aus Aluminium gefertigt, um die ungefederten Massen gering zu halten. Dadurch lässt sich ein sportliches Handling und eine Verbesserung des Abrollverhaltens erzielen.

Um den fahrdynamischen Anforderungen eines High-Performance-Fahrzeugs gerecht zu werden, sind die Kennlinien der Federn und Dämpfer sowie die Steifigkeit der Rohrstabilisatoren in akribischer Entwicklungsarbeit und mit zahlreichen Testkilometern auch auf Rennstrecken

speziell auf den Audi RS 5 abgestimmt worden. Auch die servotronic erhielt im Rahmen der Adaption auf den RS 5 eine spezifische Kennlinie. Die Zahnstangenlenkung arbeitet geschwindigkeitsabhängig mit variabler Lenkkraftunterstützung. Beim Parken brauchen Sie durch die hohe Unterstützung der servotronic nur geringen Kraftaufwand zum Lenken. Bei hohen Geschwindigkeiten hingegen vermittelt die Lenkung ein hohes Maß an Präzision. Das tief platzierte Lenkgetriebe leitet die Lenkkräfte über die Spurstangen auf kurzem Weg an die Räder, was für eine spontane Lenkansprache sorgt und Ihnen präzise Rückmeldungen von der Fahrbahn vermittelt.



**Das RS 5 Sportfahrwerk** besitzt eine dynamisch abgestimmte Feder-Dämpfer-Kombination aus Zweirohr-Gasdruckdämpfern und Schraubenfedern, die an der Hinterachse getrennt angeordnet sind. Als Vorderachse kommt eine Fünflenker-Leichtbaukonstruktion mit virtueller Lenkachse inklusive Domstrebe und Rohrstablisator zum Einsatz. Die Hinterachse verfügt ebenso über einen Rohrstablisator und ist nach dem spurgesteuerten Trapezlenker-Prinzip ausgeführt.

# Einen Hochleistungssportler kann nichts stoppen. Außer eine Hochleistungsbremsanlage.



Die serienmäßige 18-Zoll-Hochleistungsbremsanlage greift mit ihren 8-Kolben-Festsätteln an der Vorderachse kraftvoll zu. An der Hinterachse kommt ein Einkolben-Faustsattel zum Einsatz. Die Bremsscheiben bestehen aus einem Gussreibring, der über Stahlstifte mit dem Bremsscheibentopf aus Aluminium verbunden ist. Diese sogenannte schwimmende Lagerung sorgt dafür, dass der Reibring weitgehend spannungsfrei bleibt, was die Standfestigkeit bei extremen Temperaturbelastungen verbessert. Die axiale Perforation und die Kühlkanäle zur Innenbelüftung erhöhen zudem die Leistungsfähigkeit der Bremsscheiben. Der Einsatz von Aluminium reduziert nicht nur das Gewicht der Bremsscheiben, sondern verbessert auch die Gewichtsbilanz der ungefederten Massen.

Für noch härtere Beanspruchungen ist die optionale 19-Zoll-Keramikkbremse mit 6-Kolben-Festsattel erhältlich. Die Bremsscheiben der Vorderachse sind bei dieser Bremsanlage aus kohlefaserverstärkter Keramik gefertigt. Ihre Grundlage ist das harte und abriebfeste Siliziumcarbid, in das hochfeste Kohlefasern eingebettet sind. Daraus resultieren zum einen die enorme Abriebfestigkeit, die hohe Laufleistungen erzielen lässt, sowie zum anderen die Unempfindlichkeit gegen hohe thermische Belastungen. Des Weiteren bietet das Material einen Gewichtsvorteil gegenüber den Stahlscheiben.

19-Zoll-Keramikbremse

18-Zoll-Hochleistungs-  
bremsanlage

Die Bremsscheiben an der Vorder-  
achse haben einen Durchmesser von  
365 mm. Die Bremssättel sind hoch-  
glänzend Schwarz lackiert.

Die Bremsscheiben an der Vorder-  
achse haben einen Durchmesser von  
380 mm. Die hochglänzend Anthrazit  
lackierten Bremssättel tragen den  
Schriftzug „Audi ceramic“.





**Das neue Kronenrad-Mittendifferenzial** besitzt Lamellenpakete, um höhere Sperrfaktoren zu erzielen. Dadurch können bis zu 85% des Antriebsmoments zur Hinterachse und bis zu 70% an die Vorderachse geleitet werden.



# 1980 haben wir mit quattro® eines der besten Allradsysteme der Welt erfunden.

## Natürlich war uns das nicht gut genug.

Wer Audi kennt, kennt quattro. Und wer einmal mit dem permanenten Allradantrieb von Audi unterwegs war, möchte nichts anderes mehr fahren. Warum? Weil kaum ein anderer Antrieb die Motorkraft so direkt auf die Straße bringt.

Im Audi RS 5 kommt nun erstmals die neueste Generation des permanenten Allradantriebs quattro zum Einsatz. Sein wesentliches Bauteil ist das komplett neu entwickelte selbstsperrende Kronenrad-Mittendifferenzial, das durch Lamellenpakete hohe Sperrwerte für eine nochmals verbesserte Traktion ermöglicht. Zudem hat es gegenüber der zuvor genutzten Bauweise einen Gewichtsvorteil

und benötigt weniger Bauraum. Die asymmetrische Grundauslegung der Momentenverteilung von 40:60 (Vorderachse:Hinterachse) bleibt zugunsten der Fahrdynamik erhalten; im Bedarfsfall können nun allerdings höhere Anteile des Antriebsmomentes an die Vorder- bzw. Hinterachse geleitet werden.

In Verbindung mit der radselektiven Momentensteuerung erfolgt erstmals eine fahrsituationsabhängige Aufteilung der Antriebskraft auf jedes einzelne Rad. Das besondere daran ist, dass die Wirkung der Momentenaufteilung bereits erfolgt, bevor unerwünschter Radschlupf entsteht.

Dadurch lässt sich ein resultierendes Giermoment erzeugen, das die Kurvenfahrt unterstützt.

Das alles führt zu einem präzise kontrollierbaren und sportlichen Fahrverhalten sowie zu einer Steigerung der Agilität bei herausragender Traktion.

Der neue quattro Antriebsstrang mit radselektiver Momentensteuerung kann auf Wunsch durch das Sportdifferenzial an der Hinterachse ergänzt werden.

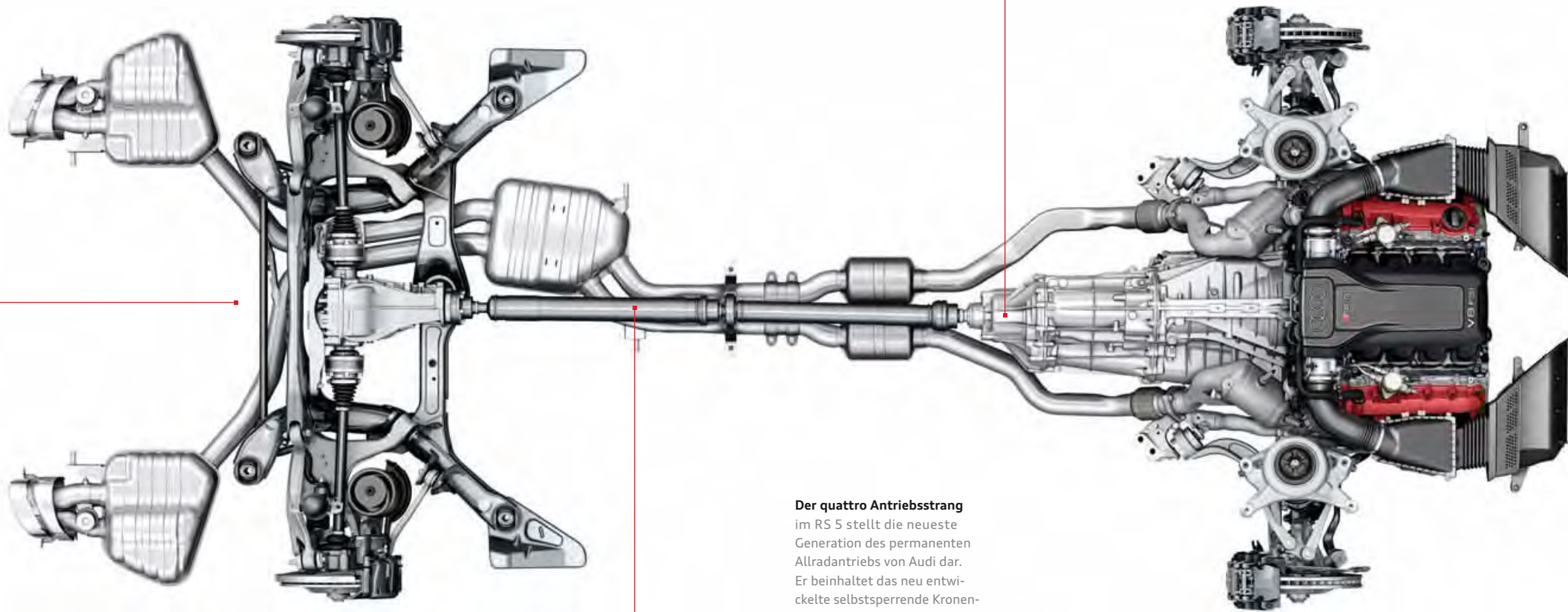

**Der quattro Antriebsstrang**  
im RS 5 stellt die neueste  
Generation des permanenten  
Allradantriebs von Audi dar.  
Er beinhaltet das neu entwi-  
ckelte selbstsperrende Kronen-  
rad-Mittendifferenzial und  
verfügt über eine radselektive  
Momentensteuerung.

Warum der Audi RS 5  
so gut zu Ihnen passt?  
Weil er sich so gut  
auf Sie einstellt.  
Audi drive select®.



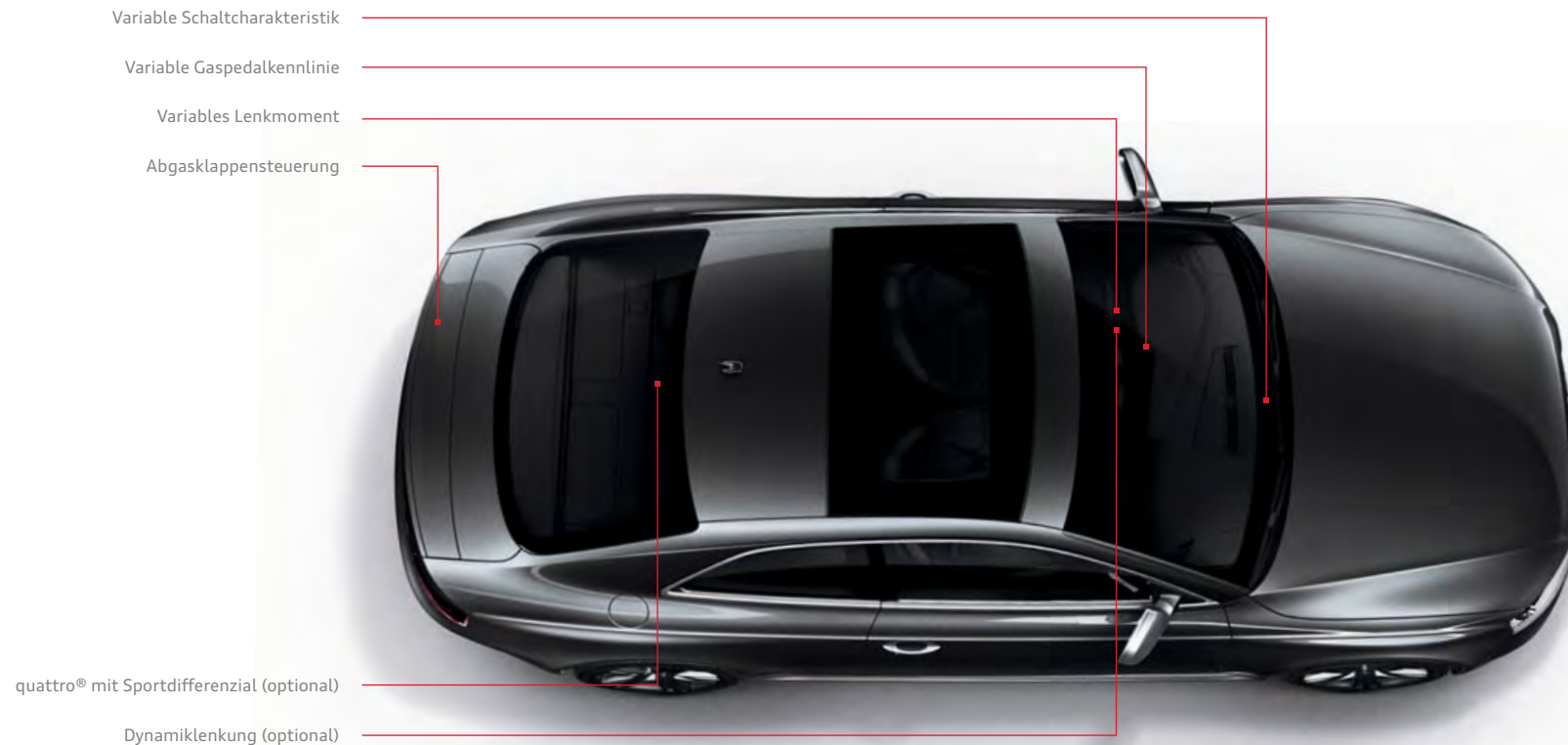

Mit dem serienmäßigen Audi drive select® können Sie einzelne Fahrzeugkomponenten per Tastendruck beeinflussen. In ihrer individuellen Zusammenstellung ergibt sich Ihr ganz persönliches Fahrgefühl: genauso sportlich, wie Sie es sich wünschen. Grundsätzlich können Sie die Gaspedalkennlinie, die Abgasklappensteuerung, den Getriebemodus sowie das Lenkmoment der servotronic konfigurieren. Ihnen stehen drei Modi zur Verfügung, mit denen sich diese Komponenten der jeweiligen Fahrsituation anpassen lassen. Der Modus auto ist quasi die „Werkseinstellung“, die den Audi RS 5 sportlich-souverän definiert. Der Modus comfort eignet sich besonders für längere Strecken, während der Modus

dynamic für ambitioniertes Fahren ausgelegt ist. In Verbindung mit den optionalen MMI®-Navigationssystemen steht Ihnen zusätzlich der Modus individual zur Verfügung, mit dem Sie die Konfiguration der zuvor genannten Fahrzeugkomponenten selbst bestimmen können.

Was genau verändert nun drive select? Ein Beispiel: Die variable Schaltcharakteristik des Getriebes im Automatikmodus führt durch die Einstellung dynamic dazu, dass die Schaltpunkte zu höheren Drehzahlen verlagert werden. Zudem wird durch das Ausdrehen der einzelnen Gänge das enorme Drehzahlband des Motors ausgenutzt, um die Vorteile des Hochdrehzahlkonzepts aus-

zuspielen. Das höhere Drehzahlniveau sorgt für ein bissigeres Ansprechen, das ganz dem Fahrzeugcharakter entspricht.

Über drive select können neben den serienmäßigen Fahrzeugfunktionen auch diverse optionale Systeme beeinflusst werden. Falls Sie Ihren Audi RS 5 um die Ausstattung quattro® mit Sportdifferenzial ergänzt haben, erfolgt zusätzlich eine stufenlose variable Verteilung der Antriebskräfte zwischen den Hinterrädern nicht nur unter Zuglast, sondern auch im Schub oder beim Rollen. Dieser Drehmomenteingriff kann das Eigenlenkverhalten des Fahrzeugs gezielt beeinflussen. Das steigert nochmals die Agilität in vielen Fahrsituationen.

Für den Audi RS 5 wurde die Steuerung des Sportdifferenzials an den dynamischen Fahrzeugcharakter angepasst.

Ebenfalls über drive select zu steuern: die optionale Dynamiklenkung. Ihre Lenkübersetzung und -unterstützung variiert abhängig von der Fahrgeschwindigkeit und dem angewählten drive select Modus. Eine direkte Übersetzung beim Einparken und eine indirekte bei hohen Geschwindigkeiten vereinfachen Ihnen die Kontrolle. Auch die Dynamiklenkung bzw. ihre Lenkenskennlinie wurde speziell auf den RS 5 ausgelegt.



Daytonagrau Perleffekt

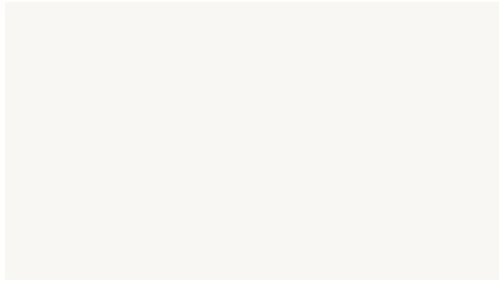

□ Ibisweiß



■ Daytonagrau Perleffekt



■ Phantomschwarz Perleffekt

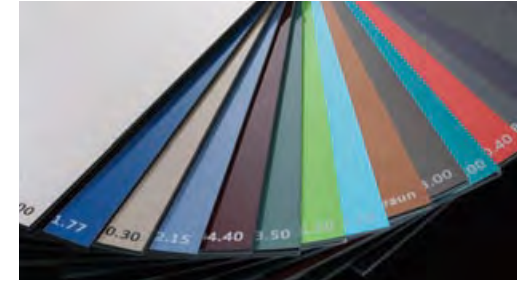

■ **Individuallackierungen Audi exclusive.**  
Ein Angebot der quattro GmbH



■ Monzasilber Metallic



■ Misanorot Perleffekt

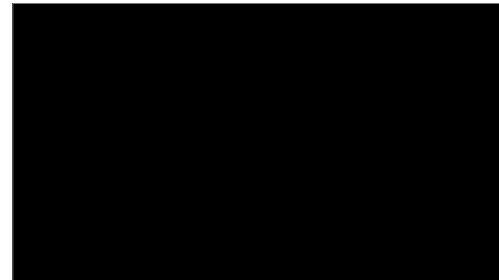

■ Pantherschwarz Kristalleffekt\*

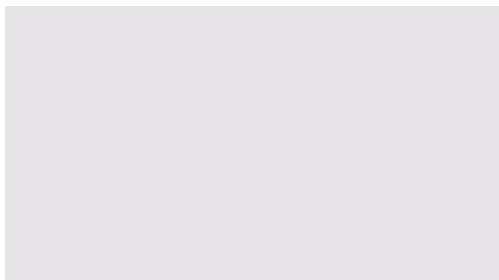

■ Suzukagrau Metallic



■ Sepangblau Perleffekt

\* Über den Einsatztermin informieren Sie sich bitte bei Ihrem Audi Partner.



**Sportsitze vorn**

mit besonderem Seitenhalt, sportlicher Optik und integrierten Kopfstützen sowie RS 5 Prägung in den Lehnen; elektrische Sitzhöhen-, Sitzlängs-, Sitzneigungs- und Lehnenneigungseinstellung; elektrische 4-Wege-Lendenwirbelstütze; ausziehbare Oberschenkelauflage; Komforteinstieg, erweiterte Vorklappfunktion der Vordersitze zum bequemen Einsteigen nach hinten; Rücksitzbank mit mittig integrierter Ablageschale. Die Abbildung zeigt den Sportsitz vorn in Leder Seidennappa schwarz mit Biese in felsgrau



Alcantara-Leder-Kombination schwarz



**Lederausstattungen Audi exclusive.**  
Ein Angebot der quattro GmbH

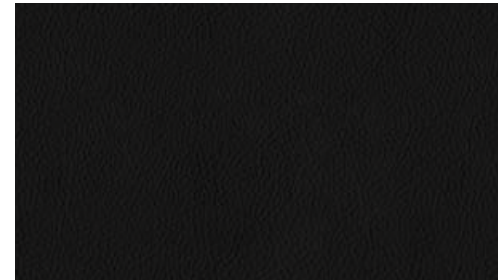

**Leder Seidennappa schwarz mit Biese in felsgrau**



**Leder Seidennappa perlsilber mit Biese in felsgrau**



■ **RS 5 Schalensitze vorn**

stärker konturierte Sitzform für gesteigerten Seitenhalt, mit integrierten Kopfstützen sowie RS 5 Prägung in den Lehnen; manuelle Sitzhöhen-, Sitzlängs- und Lehnenneigungseinstellung; elektrische 4-Wege-Lendenwirbelstütze sowie Weiteinstellung der Sitzfläche und Rückenlehne; ohne Seitenairbag; Rücksitzbank mit mittig integrierter Ablageschale

---



■ **Leder Feinnappa schwarz metallic mit Kontrastnähten in felsgrau**



■ **Lederausstattungen Audi exclusive.**  
Ein Angebot der quattro GmbH



■ Klimakomfortsitze vorn

mit ausgeprägten Seitenwangen und weichem Aufbau für luxuriösen Komfort; aktiv belüft- und beheizbar, automatisches Zuheizen als Unterkühlschutz. Perforiertes Leder auf den belüfteten Sitzflächen der Vordersitze und auf den nicht belüfteten Sitzflächen der beiden Rücksitzplätze; elektrische Sitzhöhen-, Sitzlängs-, Sitzneigungs- und Lehnenneigungseinstellung; elektrische 4-Wege-Lendenwirbelstütze; Komfoteinstieg, erweiterte Vorklappfunktion der Vordersitze zum bequemen Einsteigen nach hinten; Rücksitzbank mit mittig integrierter Ablageschale. (Nur in Verbindung mit Lederausstattung Milano perforiert und Komfortklimaautomatik 3-Zonen bestellbar)

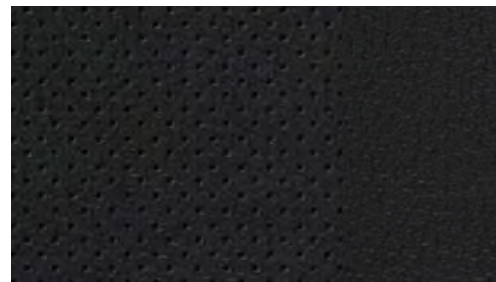

■ Leder Milano perforiert schwarz



■ Lederausstattungen Audi exclusive.  
Ein Angebot der quattro GmbH



Edelstahlgewebe dunkel

**Dekoreinlagen**  
für Türverkleidungen und Seitenverkleidungen hinten  
sowie in der Mittelkonsole



**Audi exclusive**

■ Dekoreinlagen Audi exclusive.  
Ein Angebot der quattro GmbH



□ Carbon



■ Aluminium matt gebürstet



■ Klavierlack schwarz

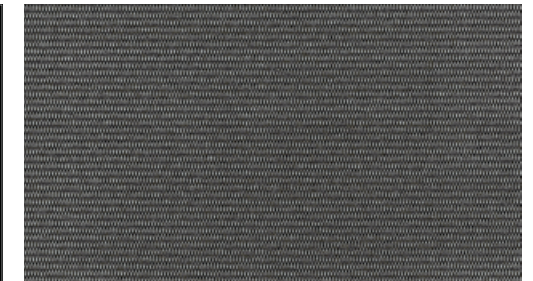

■ Edelstahlgewebe dunkel  
(Klavierlack schwarz in der Mittelkonsole)



Aluminium-Gussräder im 5-Arm-Rotor-Design in Titanoptik, glanzgedreht

Serienausstattung     Sonderausstattung



**Aluminium-Gussräder**  
im 5-Arm-Struktur-Design,  
Größe 9 J x 19 mit Reifen 265/35 R 19



**Winter-Aluminium-Gussräder**  
im 5-Arm-Struktur-Design,  
Größe 8 J x 19 mit Reifen 235/40 R 19, schneeketten-  
tauglich, zulässige Höchstgeschwindigkeit 240 km/h



**Aluminium-Gussräder**  
im 5-Arm-Rotor-Design,  
Größe 9 J x 20 mit Reifen 275/30 R 20



**Winter-Aluminium-Gussräder**  
im 5-Arm-Rotor-Design,  
Größe 9 J x 20 mit Reifen 275/30 R 20,  
nicht schneekettentauglich, zulässige Höchst-  
geschwindigkeit 270 km/h



**Aluminium-Gussräder**  
im 5-Arm-Rotor-Design in Titanoptik, glanzgedreht,  
Größe 9 J x 20 mit Reifen 275/30 R 20

**Radschrauben diebstahlhemmend**  
nur durch mitgelieferten Adapter zu lösen

---

**Reifenreparaturset**  
mit 12-Volt-Kompressor und Reifendichtmittel,  
zulässige Höchstgeschwindigkeit 80 km/h

---

**Reifendruck-Kontrollanzeige**  
optische und akustische Warnung bei Druckverlust  
an einem oder mehreren Rädern; Anzeige des konkret  
betroffenen Reifens im Fahrerinformationssystem

---

**Bordwerkzeug**  
im Gepäckraum

---

**Wagenheber**  
im Gepäckraum

---

**Licht** **Xenon plus**

Scheinwerfer mit langlebiger Gasentladungstechnik für Abblend- und Fernlicht, ermöglichen eine intensive Fahrbahnausleuchtung, Gleichmäßigkeit und Reichweite in tageslichtähnlicher Farbe im Nah- und Fernbereich; automatisch-dynamische Leuchtweitenregulierung, verhindert das Blenden des Gegenverkehrs

 **Tagfahrlicht**

Tagfahrlichtband in LED-Technik mit geringer Energieaufnahme im Scheinwerfer integriert

 **adaptive light**

das dynamische Kurvenlicht erkennt an der Lenkradbewegung den Straßenverlauf. Die Scheinwerfer schwenken – abhängig vom Lenkwinkel – in die Kurve und leuchten dadurch den Kurvenverlauf variabel aus. Das adaptive light arbeitet im Geschwindigkeitsbereich von ca. 10 km/h bis 110 km/h

 **Fernlichtassistent**

erkennt im Rahmen von Systemgrenzen selbstständig Scheinwerfer des Gegenverkehrs, Rückleuchten von anderen Verkehrsteilnehmern und Ortschaften. Je nach Verkehrssituation wird das Fernlicht automatisch ein- oder ausgeschaltet. Das System verbessert somit die Sicht des Fahrers und sorgt für einen Zugewinn an Komfort durch entspannteres Fahren. (Nur in Verbindung mit Innenspiegel automatisch abblendend bestellbar)

 **Innenbeleuchtung**

mit Abschaltverzögerung und Kontaktschaltern an allen Türen; Gepäckraum-, Fahrer-, Beifahrer- und Fondbeleuchtung, 2 Leseleuchten vorn, Innenleuchte hinten, Make-up-Spiegel beleuchtet, Ambientebeleuchtung

 **Lichtpaket**

beinhaltet Leseleuchten hinten, beleuchtete Ausströmerregler und Türinnenbetätigungen, aktive Vorrückstrahler, Einstiegsleuchten, Fußraumleuchten vorn und hinten, beleuchtetes Handschuhfach

 **Heckleuchten in LED-Technologie**

Brems- und Schlussleuchten in LED-Technik; Rückfahr-, Nebelschluss- und Blinkleuchten mit Glühlampen

 **Scheinwerfer-Reinigungsanlage**

arbeitet mit Wasser und Hochdruck für bessere Leuchtkraft und gute Sicht

 **Licht-/Regensensor**

zur Steuerung der automatischen Fahrlichtschaltung, der coming home/leaving home Funktion und der automatischen Scheibenwischerfunktion; inklusive Frontscheibe mit grauem Colorstreifen am oberen Rand

**Spiegel** **Außenspiegel mit integriertem LED-Blinker**

elektrisch einstellbar und beheizbar sowie Scheibenwaschdüsen beheizt; Spiegelglas asphärisch

**Außenspiegel**

wahlweise:

 **elektrisch anklappbar**

**elektrisch anklappbar und automatisch abblendend** (Nur in Verbindung mit Innenspiegel automatisch abblendend bestellbar)

**elektrisch anklappbar und automatisch abblendend mit Memory-Funktion** (Nur in Verbindung mit Innenspiegel automatisch abblendend und Memory-Funktion für den Fahrersitz bestellbar)

 **Außenspiegelgehäuse**

in Aluminiumoptik matt

 **Außenspiegelgehäuse**

in Wagenfarbe lackiert

 **Innenspiegel**

abblendbar

 **Innenspiegel automatisch abblendend**

(Nur in Verbindung mit Licht-/Regensensor oder Fernlichtassistent bestellbar)

**Dachsysteme** **Panorama-Ausstelldach**

elektrisch, aus getöntem Einscheibensicherheitsglas, mit manuell einstellbarem Sonnenschutz; Komfortöffnung/-schließung von außen über die Zentralverriegelung sowie über die Funkfernbedienung

**Schließsysteme** **Zentralverriegelung**

mit Autolock-Funktion und in den Fahrzeugschlüssel integrierter Funkfernbedienung

 **Funkfernbedienung**

für die Zentralverriegelung mit Innenschalter in den Fahrzeugschlüssel integriert; öffnet und verriegelt auf Fingerdruck Türen, Fenster, Gepäckraum und Tankklappe – mit variablem Wechselcode

 **Komfortschlüssel**

Zugangs- und Wegfahrberechtigungssystem, der Schlüssel muss lediglich mitgeführt werden; Starten und Abstellen des Motors über die Engine-Start-Stop-Taste in der Mittelkonsole, Verriegelung des Fahrzeugs von außen über Taster an beiden Türgriffen, Öffnen des Fahrzeugs auch an der Gepäckraumklappe möglich

 **Wegfahrsperre elektronisch**

integriert in das Motorsteuergerät; automatische Aktivierung durch Fahrzeugschlüssel

 **Gepäckraumklappe automatisch öffnend**

bei Entriegelung des Gepäckraums durch die Funkfernbedienung, den Taster in der Tür oder durch Betätigen der Softtouch-Entriegelung an der Gepäckraumklappe schwenkt diese automatisch auf

 **Garagentoröffner (HomeLink)**

programmierbare Funkfernbedienung, Bedientasten in das Innenlichtmodul integriert; kann zum Öffnen von vielen Garagen- und Außentoren verwendet werden; Steuerung von Sicherheitssystemen und Beleuchtungsanlagen möglich

 **Vorbereitung für Ortungsassistent**

Vorbereitung zur Anbindung eines Ortungsassistenten (erhältlich über Audi Original Zubehör), mit dem das entwendete Fahrzeug lokalisiert werden kann

 **Diebstahlwarnanlage**

inklusive Innenraumüberwachung und Abschleppschutz durch Neigungswinkelsensor, abschaltbar, bordspannungsunabhängiges Signalhorn, zur Überwachung von Türen, Front- und Gepäckraumklappe

 **Zündschloss**

elektronisch, Zündschlüssel mit integriertem Chip, speichert die bei einer Serviceannahme relevanten Servicedaten des Fahrzeugs (Kilometerstand, Fahrgestellnummer u. v. m.) automatisch ab

**Verglasung** **Wärmeschutzverglasung**

grün getönt, Frontscheibe aus Verbundglas

 **Scheiben abgedunkelt (Privacy Verglasung)**

abgedunkelt sind: hintere Seitenscheiben und Heckscheibe. Ein Angebot der quattro GmbH

 **Heckscheibe**

beheizbar, mit Zeitschaltung

 **Scheibenwaschanlage**

Zweistufenschaltung, Intervallschaltung 4-stufig einstellbar, Tipp-Wisch-Kontakt, Wasch-Wisch-Automatik

 **Sonnenschutzrollo**

elektrisch für die Heckscheibe

## Weitere Außenausstattungen

### Zierleisten

in Aluminiumoptik matt

### Optikpaket Aluminium matt

Frontspoilerlippe und Unterkante des Diffusoreinsatzes hinten in Aluminiumoptik matt

### Optikpaket Schwarz Audi exclusive

Rahmen des Kühlergrills, Kühlergrill, Kennzeichenträger sowie Blade im Stoßfänger vorn in Schwarz hochglänzend; Zierleisten an Fensterschacht und Dachrahmen in Mattschwarz. Ein Angebot der quattro GmbH

### Stoßfänger

in sportlich-dynamischem Design; vorn mit großflächigen Lufteinlässen und Blade in Aluminiumoptik matt, hinten mit Diffusoreinsatz

### Audi Singleframe

Kühlergrill im Rautendesign Anthrazit hochglänzend mit einteiligem Zierrahmen in Aluminiumoptik matt

### Abgasanlage

2-flutig, mit ovalen Endrohren

### Sportabgasanlage

2-flutig, mit ovalen Endrohren in Schwarz; für ein gesteigertes Sounderlebnis

### Heckspoiler

geschwindigkeitsabhängig elektrisch ausfahrbar; automatisches Ausfahren bei 120 km/h, Einfahren bei 80 km/h; zusätzlich manuelle Ansteuerung über Taster in der Mittelkonsole

### Modellbezeichnung/Schriftzug

RS 5 im Kühlergrill und auf der Gepäckraumklappe, auf dem RS 5 Multifunktions-Sportlederlenkrad und im Drehzahlmesser; quattro® Schriftzug beifahrerseitig in der Armaturentafel

### Radhausverbreiterungen

vorn und hinten

### Schwellerverbreiterungen

in Wagenfarbe lackiert

### Designpaket Carbon

für den Motorraum

## Sitze/Sitzkomfort

### 4-Wege-Lendenwirbelstütze

elektrisch, für Fahrer- und Beifahrersitz, horizontal und vertikal einstellbar

### Vordersitze elektrisch einstellbar

elektrische Sitzhöhen-, Sitzlängs-, Sitzneigungs- und Lehnenneigungseinstellung, mit elektrischer 4-Wege-Lendenwirbelstütze. (Nicht in Verbindung mit RS 5 Schalensitzen vorn bestellbar)

### Memory-Funktion für den Fahrersitz

2 verschiedene Speicherplätze für den elektrisch einstellbaren Fahrersitz und die Außenspiegel. (Nicht in Verbindung mit RS 5 Schalensitzen vorn bestellbar)

### Rücksitzlehne umklappbar

teilbar und zu 1/3, 2/3 oder komplett umklappbar, mit Lehnenfernentriegelung im Gepäckraum

### Sitzheizung vorn

beheizt Sitzflächen und Lehnen sowie Sitzwangen; in 6 Stufen einstellbar, für Fahrer- und Beifahrersitz getrennt

### Sitzheizung vorn und hinten

Ausstattung wie Sitzheizung vorn, zusätzlich auch für die Fondsitze

### Mittelarmlehne vorn

in Längsrichtung verschiebbar; mit aufklappbarem Staufach und zwei 12-Volt-Steckdosen in der Mittelkonsole

### Mittelarmlehne hinten

klappbar

### Kopfstützen

für alle Sitzplätze; vorn in die Lehnen integriert, hinten manuell in der Höhe einstellbar. (Bei optionalem Klimakomfortsitz mit elektrischer Höheneinstellung der vorderen Kopfstützen)

### Kindersitzbefestigung ISOFIX

Vorbereitung für die Fondsitze

### Kindersitzbefestigung ISOFIX für den Beifahrersitz

mit Deaktivierungsschalter für den Beifahrerairbag. (Nicht in Verbindung mit RS 5 Schalensitzen vorn bestellbar)

## Sitzbezüge/Lederausstattungen

### Alcantara-Leder-Kombination

Sitzmittelbahnen, Tür- und Seitenverkleidungseinsätze hinten in Alcantara, Sitzseitenwangen, Kopfstützen sowie Mittelarmlehne vorn in Leder; inklusive RS 5 Prägung in den Sitzlehnen vorn und hinten. (Nur in Verbindung mit Sportsitzen vorn bestellbar)

### Lederausstattung Seidennappa

Sitzbezüge (mit Biese in felsgrau), Kopfstützen, Tür- und Seitenverkleidungseinsätze hinten sowie Mittelarmlehne vorn in Leder Seidennappa; inklusive RS 5 Prägung in den Sitzlehnen vorn und hinten. (Nur in Verbindung mit Sportsitzen vorn bestellbar)

### Lederausstattung Feinnappa

Sitzbezüge (mit Kontrastnähten in felsgrau), Kopfstützen, Tür- und Seitenverkleidungseinsätze sowie Mittelarmlehne vorn in Leder Feinnappa; inklusive RS 5 Prägung in den Sitzlehnen vorn und hinten. (Nur in Verbindung mit RS 5 Schalensitzen vorn bestellbar)

### Lederausstattung Milano perforiert

Sitzbezüge, Kopfstützenmittelbahnen, Tür- und Seitenverkleidungseinsätze hinten sowie Mittelarmlehne vorn in Leder Milano, belüftete Sitzflächen der Vordersitze und nicht belüftete Sitzflächen der beiden Fondsitze in Leder Milano perforiert. (Nur in Verbindung mit Klimakomfortsitzen vorn bestellbar)

### Lederausstattung Audi exclusive Alcantara/Leder Valcona (Paket 1)

Sitzmittelbahnen, Tür- und Seitenverkleidungseinsätze hinten in Alcantara, Sitzseitenwangen, Kopfstützen sowie Mittelarmlehne vorn in Leder Valcona; inklusive RS 5 Prägung in den Sitzlehnen vorn und hinten. Farben der Sitzbezüge und Nähte aus dem Audi exclusive Programm frei wählbar. (Nur in Verbindung mit Sportsitzen vorn bestellbar.) Ein Angebot der quattro GmbH

### Lederausstattung Audi exclusive Leder Valcona (Paket 1)

Sitzbezüge, Kopfstützen, Tür- und Seitenverkleidungseinsätze hinten sowie Mittelarmlehne vorn in Leder Valcona; inklusive RS 5 Prägung in den Sitzlehnen vorn und hinten (bei Sportsitzen vorn und RS 5 Schalensitzen vorn). Farben der Sitzbezüge und Nähte aus dem Audi exclusive Programm frei wählbar. Ein Angebot der quattro GmbH

### Lederausstattung Audi exclusive Leder Valcona (Paket 2)

zusätzlich zu Paket 1: Lehnenabdeckungen und Armauflagen in den Tür- und Seitenverkleidungen hinten bedert; Sitzanbauteile der Lederfarbe angepasst. Farben der Sitzbezüge und Nähte aus dem Audi exclusive Programm frei wählbar. (Nicht in Verbindung mit RS 5 Schalensitzen vorn bestellbar.) Ein Angebot der quattro GmbH

### Bederte Armauflagen in den Türverkleidungen

und in den Seitenverkleidungen hinten in Leder Feinnappa, für eine exklusive Innenraumoptik

**Lenkräder/Schalthebel/Bedienelemente** **RS 5 Multifunktions-Sportlederlenkrad im 3-Speichen-Design mit Schaltwippen**

mit RS 5 Emblem, Fullsize-Airbag, Bezug in gelochtem Leder mit Ziernähten in felsgrau, in Höhe und Abstand einstellbar; zur Bedienung der Grundfunktionen von Audi Radioanlagen und MMI®-Navigationssystemen, von Sprachdialogsystem (falls vorhanden), Bluetooth-Schnittstelle, Handyvorbereitung oder Bluetooth-Autotelefon; mit Schaltwippen in Aluminiumoptik hinter dem Lenkrad

 **RS 5 Wählhebelknopf in gelochtem Leder**

mit RS 5 Emblem und Zierring in Aluminiumoptik; Wählhebelmanschette in Leder mit Ziernähten in felsgrau

 **Lenkradkranz individualisiert mit Audi exclusive Leder**

in allen Audi exclusive Farben erhältlich. Ein Angebot der quattro GmbH

 **Bedienelemente Audi exclusive**

beledert sind Lenkradkranz, Wählhebelknopf und -manschette in allen Audi exclusive Farben erhältlich. Ein Angebot der quattro GmbH

 **Bedienelemente Audi exclusive in „Wildleder“**

Bezug von Lenkradkranz und Wählhebelknopf in „Wildleder“ schwarz. Ein Angebot der quattro GmbH

**Klimatisierung** **Klimaautomatik**

mit sonnenstandsabhängiger Regelung, regelt elektronisch die Lufttemperatur, -menge und -verteilung, mit Stauluftregelung und manuellem Umluftbetrieb, Staub- und Pollenfilter, Defrosterdüsen für Windschutz- und Seitenscheiben, Schlüsselkennung

 **Komfortklimaautomatik 3-Zonen**

mit sonnenstandsabhängiger Regelung, regelt elektronisch die Lufttemperatur, -menge und -verteilung; getrennte Temperaturverteilung für Fahrer- und Beifahrerseite und im Fond, Temperatureinstellung und Luftverteilung vorn jeweils links und rechts einstellbar, Klimabedienteil zur Einstellung der Fondraumtemperatur in der Mittelkonsole hinten, automatische Umluftregelung durch Luftgütesensor, Klimabedienteil vorn mit digitaler Anzeige, beinhaltet einen Regen-, Licht- und Feuchtesensor, mit Kombifilter, indirekte Belüftung

**Gepäckversicherungs- und Ablagesysteme** **Ablagefächer**

in den Türverkleidungen vorn mit Abstellmöglichkeit für Getränkeflaschen, Ablagefächer hinten seitlich am Sitz und in den Seitenverkleidungen, Ablageschale mittig auf der Rücksitzbank

 **Brillenfach**

im Innenlichtmodul vorn über dem Innenspiegel

 **Ablagepaket**

beinhaltet Ablagenetze an den Lehnen der Vordersitze, Ablagefach unter den Vordersitzen (in Kombination mit Memory-Funktion für den Fahrersitz nur unter dem Beifahrersitz), Getränkehalter in der Mittelarmlehne hinten und ein Schloss für das Handschuhfach. (Nicht in Verbindung mit RS 5 Schalensitzen vorn bestellbar)

 **Getränkehalter**

in der Mittelkonsole

 **Verzurrösen**

4-fach im Gepäckraum, zur Befestigung von Gepäckstücken und Gegenständen, Einhängepunkte für das Kombinetz

 **Durchladeeinrichtung mit entnehmbarem Skisack**

durch Einhängegurt fixierbar, für den praktischen Transport von langen Gegenständen, z. B. bis zu 4 Paar Ski mit bis zu 200 cm Länge oder 2 Snowboards

 **Gepäckraumpaket**

bestehend aus Kombinetz im Gepäckraum, Befestigungshaken, Gepäcknetz an der rechten Gepäckraumseite und 12-Volt-Steckdose

**Weitere Innenausstattungen** **Pedale und Fußstütze in Aluminiumoptik** **Fußmatten vorn und hinten**

in Teppich Velours schwarz

 **Fußmatten Audi exclusive**

Fußmatten mit Lederkeder in verschiedenen Audi exclusive Farben erhältlich. Ein Angebot der quattro GmbH

 **Fußmatten mit RS 5 Schriftzug Audi exclusive**

schwarz, mit Bestickung der vorderen Fußmatten; Ziernähte wahlweise in schwarz oder felsgrau. Ein Angebot der quattro GmbH

 **Teppichboden und Fußmatten Audi exclusive**

Teppichboden inklusive Fußmatten mit Lederkeder in verschiedenen Audi exclusive Farben erhältlich. Ein Angebot der quattro GmbH

 **Dachhimmel**

in Stoff, abhängig von der gewählten Innenausstattungs-farbe in schwarz oder sternsilber

 **Einstiegsleisten mit Aluminiemeinlagen**

und RS 5 Schriftzug auf den Türschwelleren

 **Fensterheber**

vorn elektrisch mit Überschusskraftbegrenzung, Tipp-Auf- und Tipp-Zu-Funktion mit Komfortschaltung; Fenster hinten feststehend

 **Zigarettenanzünder und Aschenbecher**

Aschenbecher in der Mittelkonsole vorn und hinten, Zigarettenanzünder im Aschenbecher vorn integriert

 **Haltegriffe**

gedämpft, 2-fach klappbar, im Dachbereich versenkt (mit Panorama-Ausstelltdach keine Haltegriffe)

 **Steckdose 230 Volt**

in der Mittelkonsole im Fond anstelle der 12-Volt-Steckdose

 **Aluminiumoptik im Interieur**

an Lichtschalter, Klimaanlage, Ausströmern sowie um die Wählhebelmanschette

 **Blende um den Instrumenteneinsatz**

in Klavierlackoptik schwarz

**MMI® und Navigationssysteme** **MMI® Navigation**

inklusive Navigationsdaten (DVD), 6,5-Zoll-Farbdisplay mit hochwertiger Kartendarstellung und zahlreichen detaillierten Anzeigemöglichkeiten, Sprachbedienung (Zieleingabe über Buchstabieren), dynamische Zielführung (soweit verfügbar), MP3- und WMA-fähiges DVD-Laufwerk für Navigationsdaten (DVD), zusätzliche Pfeildarstellung im Fahrerinformationssystem mit Farbdisplay, 2 SDHC-Kartenleser (für bis zu 32 GB), AUX-IN Anschluss, 8 Passivlautsprecher, Gesamtleistung 80 Watt

 **Navigationsdaten (DVD)**

enthält Navigationsdaten für die Länder (soweit digitalisiert): Andorra, Belgien, Dänemark, Deutschland, Estland, Finnland, Frankreich, Gibraltar, Griechenland, Großbritannien, Irland, Italien, Kroatien, Lettland, Liechtenstein, Litauen, Luxemburg, Monaco, Niederlande, Norwegen, Österreich, Polen, Portugal, San Marino, Schweden, Schweiz, Slowakei, Slowenien, Spanien, Tschechische Republik, Ungarn, Vatikanstadt

### ■ MMI® Navigation plus

inklusive Navigationsdaten (Festplatte), hochauflösendes 7-Zoll-Farbdisplay mit hochwertiger Kartendarstellung, Sprachdialogsystem (Zieleingabe über Ganzworteingabe), Wahl aus 3 Alternativrouten, Kartendarstellung mit Topographie-Karteneinfärbung, Anzeige von Sehenswürdigkeiten und Stadtmodellen in 3D, Scrollen entlang der Route, Manövrieren in der Karte mit Joystick im Steuerungsknopf, Routeninfo in Splitscreen-Darstellung (Manöverpunkte, Points of Interest an Autobahnen, TMC auf Route), Kreuzungsdetaillkarte und Spurempfehlung, dynamische Zielführung (soweit verfügbar), zusätzliche Pfeildarstellung im Fahrerinformationssystem mit Farbdisplay, Radio mit Dreifachtuner, Phasendiversity; Festplatte auch als Speicher für Musik nutzbar (10 GB), MP3-, WMA- und AAC-fähiges DVD-Laufwerk auch nutzbar für Musik- und Video-DVDs, 2 SDHC-Kartenleser (für bis zu 32 GB), AUX-IN Anschluss, 8 Passivlautsprecher, Gesamtleistung 80 Watt

### ■ Navigationsdaten (Festplatte)

enthält Navigationsdaten für dieselben Länder (soweit digitalisiert) wie Navigationsdaten (DVD); zusätzlich für Russland

### □ Fahrerinformationssystem mit Farbdisplay

versorgt Sie auf einem hochauflösendem Display mit Informationen von Bordcomputer, Auto-Check-System, Anzeigumfängen des MMI®-Systems, Bremsverschleißanzeige vorn sowie digitaler Geschwindigkeitsanzeige, RS 5 Menü mit Öltemperaturanzeige und Laptimer; bei Temperaturen unter +5 °C warnt die Außentemperaturanzeige mit einem Eiskristall im Anzeigefeld vor möglichem Glatteis

### □ Bildschirm

6,5-Zoll-TFT-Farbbildschirm in der Armaturentafel, zur Anzeige der Radio-, Klimaanlage- und Car-Menü-Funktionen sowie der Uhrzeit

## Radio- und TV-Anlagen

### □ Radioanlage concert

mit CD-Laufwerk und SDHC-Kartenleser (bis 32 GB), jeweils MP3-, AAC- und WMA-fähig, dynamisierte Senderliste, 30 Stationsspeicher, Empfangsbereich FM (UKW) und AM (MW, LW), MMI®-Bedienkonzept, TP-Memo-Funktion, geschwindigkeitsabhängige Lautstärkeregelung, Phasendiversity, AUX-IN Anschluss, 8 Passivlautsprecher, Gesamtleistung 80 Watt

### ■ Radioanlage symphony

mit integriertem 6-fach-CD-Wechsler und SDHC-Kartenleser (bis 32 GB), jeweils MP3-, AAC- und WMA-fähig, dynamisierte Senderliste, 30 Stationsspeicher, Empfangsbereich FM (UKW) und AM (MW, LW), MMI®-Bedienkonzept, TP-Memo-Funktion, geschwindigkeitsabhängige Lautstärkeregelung, Phasendiversity, AUX-IN Anschluss, 8 Passivlautsprecher, Gesamtleistung 80 Watt

### ■ Digitaler Radioempfang (DAB)

zusätzlich zum analogen Senderangebot Empfang von digital ausgestrahlten Radiosendern. Mit dem DAB-Doppeltuner (nur in Verbindung mit MMI® Navigation und MMI® Navigation plus) sucht ein zweiter DAB-Tuner permanent nach alternativen Empfangsfrequenzen des eingestellten Senders, gleichzeitig wird die Senderliste aktualisiert. Bitte beachten: Empfang abhängig von lokaler digitaler Netzverfügbarkeit; kein Empfang von DAB+

### ■ TV-Empfang

Empfang von analog und digital (DVB-T) ausgestrahlten unverschlüsselten Fernsehsendern (MPEG-2-Standard), TV-Bild, Videotext und Electronic Program Guide (EPG). Anschlussmöglichkeit von 2 externen AV-Quellen über optionales Adapterkabel. Bitte beachten: TV-Empfang abhängig von lokaler analoger und digitaler Netzverfügbarkeit. Keine AV- oder TV-Video-Ausgabe im Fahrbetrieb (Audio-Ausgabe auch im Fahrbetrieb verfügbar). (Nur in Verbindung mit MMI® Navigation plus bestellbar)

### ■ TV-Empfang und digitaler Radioempfang (DAB)

Empfang von analog und digital (DVB-T) ausgestrahlten unverschlüsselten Fernsehsendern (MPEG-2-Standard), TV-Bild, Videotext und Electronic Program Guide (EPG). Anschlussmöglichkeit von 2 externen AV-Quellen über optionales Adapterkabel. Bitte beachten: TV-Empfang abhängig von lokaler analoger und digitaler Netzverfügbarkeit. Keine AV- oder TV-Video-Ausgabe im Fahrbetrieb (Audio-Ausgabe auch im Fahrbetrieb verfügbar). Der digitale Radioempfang (DAB) ermöglicht zusätzlich zum analogen Senderangebot den Empfang von digital ausgestrahlten Radiosendern nach DAB-Standard. DAB-Doppeltuner mit dynamischer Senderliste. Bitte beachten: Empfang abhängig von lokaler digitaler Netzverfügbarkeit; kein Empfang von DAB+. (Nur in Verbindung mit MMI® Navigation plus bestellbar)

### ■ Audi sound system

6-Kanal-Verstärker, 10 Lautsprecher inklusive Center-speaker in der Armaturentafel und Subwoofer in der Heckablage, Gesamtleistung 180 Watt

### ■ Bang & Olufsen Sound System

Surround-Sound-Wiedergabe über 14 Hochleistungs-lautsprecher; 1 Centerspeaker und 2 Mitteltöner in der Armaturentafel; je 1 Hochtöner im Spiegeldreieck; je 1 Tieftöner in den vorderen Türen; 2 Hochtöner und 2 Tief-Mitteltöner in den Seitenverkleidungen; 2 Surroundlautsprecher sowie 1 Subwoofer in der Heckablage; exklusive Lautsprecherabdeckungen mit Aluminiumapplikationen, dynamische Fahrgeräuschkompensation, 10-Kanal-Verstärker, Gesamtleistung 505 Watt. In Verbindung mit MMI® Navigation plus und dem integrierten DVD-Laufwerk ist die Wiedergabe von 5.1 Surround Sound möglich

### ■ CD-Wechsler

im Handschuhfach für 6 CDs (MP3- und WMA-fähig), erschütterungsgesichert, leicht zugänglich, ohne Magazin, jede CD einzeln lad- bzw. wechselbar. Die Wiedergabe von kopiergeschützten Musikdateien (DRM) ist nicht möglich. (Nur in Verbindung mit einem MMI®-Navigationssystem bestellbar)

### ■ Audi music interface

zur Anbindung von Apple iPod ab Generation 4, Apple iPhone (Musikfunktionalität) sowie USB-Speichermedien und MP3-Playern. Das Audi music interface ist im Handschuhfach untergebracht, die Bedienung erfolgt über MMI® Navigation, MMI® Navigation plus, Radioanlage concert, Radioanlage symphony oder das RS 5 Multifunktions-Sportlederlenkrad. Hinweis: Nur in Verbindung mit speziellem Adapterkabel nutzbar (Audi Original Zubehör). Informationen über kompatible MP3-Player erhalten Sie bei Ihrem Audi Partner. (Bei Bestellung des Audi music interface entfällt der separate AUX-IN Anschluss)

## Telefon und Kommunikation

### ■ Bluetooth-Schnittstelle

Bluetooth-fähige Mobiltelefone können über die Schnittstelle mit dem Fahrzeug verbunden werden. Freies Sprechen im Fahrzeug über Mikrofon möglich

### ■ Handyvorbereitung (Bluetooth)

beinhaltet eine Freisprecheinrichtung und Sprachbedienung für die Telefonfunktionen sowie eine Vorbereitung für eine optionale handyspezifische Ladeeinrichtung; die Bedienung erfolgt über MMI® Navigation plus, MMI® Navigation, Radioanlage symphony, Radioanlage concert, das RS 5 Multifunktions-Sportlederlenkrad oder, soweit vorhanden, über das Sprachdialogsystem; Adapter und Informationen über kompatible Handys erhalten Sie bei Ihrem Audi Partner

### ■ Bluetooth-Autotelefon

komfortable Anbindung Ihres Bluetooth-fähigen Mobiltelefons an das fahrzeuginterne GSM-Modul (Voraussetzung: Handy besitzt SIM Access Profile), zusätzlicher SIM-Kartenleser in der Blende der MMI® Navigation oder MMI® Navigation plus. Übernahme von Telefonbucheinträgen in das Fahrzeug sowie Verwaltung von Ruflisten; einfache Bedienung über MMI Navigation oder MMI Navigation plus, das RS 5 Multifunktions-Sportlederlenkrad oder das Sprachdialogsystem. (Nur in Verbindung mit einem MMI-Navigationssystem bestellbar)

**Bluetooth-Autotelefon mit Bedienhörer**

umfasst zusätzlich zum Bluetooth-Autotelefon einen schnurlosen Hörer mit Farbdisplay und integriertem SIM-Kartenleser, für diskretes Telefonieren; komfortables Schreiben von SMS durch automatische Worterkennung. (Nur in Verbindung mit einem MMI®-Navigationssystem bestellbar)

**Assistenz-Systeme****Geschwindigkeitsregelanlage**

hält die gewünschte Geschwindigkeit ab etwa 30 km/h konstant, sofern es die Motorleistung bzw. die Motorbremse Wirkung zulässt, zusätzlich aktiver Bremsengriff, z. B. bei Bergabfahrt, Bedienung über separaten Lenkstockhebel, Anzeige der gesetzten Geschwindigkeit im Fahrerinformationssystem

**adaptive cruise control**

automatische Geschwindigkeits- und Abstandsregelung; unterstützt Erkennung und Halten des Abstandes durch Bremsen und Beschleunigen innerhalb von Systemgrenzen

**Audi side assist**

Spurwechselassistent, überwacht innerhalb der Systemgrenzen ab einer Geschwindigkeit von 30 km/h mittels Radartechnik den Bereich seitlich hinter dem fahrenden Fahrzeug und informiert den Fahrer über eine LED-Anzeige im Außenspiegel, wenn das System ein anderes Fahrzeug auf der Nebenspur erkannt hat

**Anfahrassistent**

hält das Fahrzeug nach dem Anhalten sowohl an Steigungen als auch im Gefälle zeitlich unbegrenzt. Das System wird per Tastendruck aktiviert und ermöglicht dem Fahrer ein komfortables Anfahren ohne manuelle Handbremsbetätigung

 **Einparkhilfe plus**

akustische und optische Einparkhilfe nach vorn und nach hinten mit Anzeige im MMI®-Display

**Einparkhilfe plus mit Rückfahrkamera**

akustische und optische Einparkhilfe nach vorn und nach hinten, Bilddarstellung des Bereichs hinter dem Fahrzeug im MMI®-Display, mit 2 dynamischen Anzeigemodi für die berechnete Fahrspur, lenkwinkelabhängig, inklusive Hilfs- und Führungslinien; Rückfahrkamera unauffällig in die Griffleiste der Gepäckraumklappe integriert. (Nur in Verbindung mit einem MMI-Navigationssystem bestellbar)

**Fahrwerke/Bremsen** **Audi drive select®**

Beeinflussung der Gaspedalkennlinie, der Abgasklappensteuerung, des Getriebemodus und des Lenkmoments der servotronic durch die Modi comfort, auto und dynamic sowie den zusätzlichen Modus individual in Verbindung mit einem MMI®-Navigationssystem. Die optionalen Systeme Dynamiklenkung und quattro® mit Sportdifferenzial können ebenfalls über drive select konfiguriert werden

**Dynamiklenkung**

trägt durch eine fahrsituationsabhängige dynamische Regelung von Lenkaufwand und -winkel bei Spurwechsel, Einparken und Kurvenfahrt zur Steigerung von Komfort und Fahrdynamik bei

 **RS 5 Sportfahrwerk**

mit dynamisch abgestimmter Feder-Dämpfer-Kombination und angepasster Elastokinematik; Fünflenker-Leichtbau-Vorderachse mit virtueller Lenkachse, inklusive Domstrebe; Trapezlenker-Hinterachse mit Einzelradaufhängung; Rohrstabilisator vorn und hinten; Zweirohr-Gasdruckdämpfer und Schraubenfeder, Zuganschlagfeder; Achsträger hinten elastisch gelagert, vorn fest mit der Karosserie verschraubt

 **Bremsanlage**

18-Zoll-Hochleistungsbremsanlage mit Anti-Blockier-System ABS und elektronischer Bremskraftverteilung EBV, elektronisches Stabilisierungsprogramm ESP mit Bremsassistent; Aluminium-Tandem-Bremskraftverstärker, Bremsscheiben vorn und hinten innenbelüftet, gelocht und schwimmend gelagert

**Keramikbremse**

19-Zoll-Hochleistungsbremsanlage mit kohlefaserverstärkten Keramikbremsscheiben vorn, speziell entwickelte Kühlkanäle in den innenbelüfteten und gelochten Bremsscheiben; Bremsättel vorn hochglänzend Anthrazit lackiert, mit Schriftzug „Audi ceramic“

 **Bremsättel**

hochglänzend Schwarz lackiert

 **Elektromechanische Parkbremse**

umfasst Parkbremsfunktion im Stand, Anfahrhilfe durch automatisches Lösen beim Anfahren und Notbremsfunktion während der Fahrt über alle 4 Räder

**Technik/Sicherheit** **Karosserie**

verzinkt (vollverzinkt im korrosionsgefährdeten Bereich), selbsttragend, mit der Bodengruppe verschweißt, Front- und Heckbereich mit definierten Knautschzonen, Kotflügel vorn aus Aluminium (12 Jahre Gewährleistung gegen Durchrostung)

**Airbags** **Fullsize-Airbags**

für Fahrer und Beifahrer adaptiv, mit Sitzpositionserkennung

 **Seitenairbags vorn**

Thorax-Becken-Airbag

 **Kopfairbagsystem**

entfaltet sich über die gesamte Länge der seitlichen Fensterfläche im Bereich der ersten und zweiten Sitzreihe und schützt Front- und Fondpassagiere bei einem Seitenaufprall

 **Integrales Kopfstützensystem**

im Falle einer Heckkollision wird durch die Gestaltung des Sitzes der Oberkörper stabilisiert und der Kopf besser abgestützt. Dadurch wird die Schutzwirkung erhöht bzw. die Gefahr eines Schleudertraumas vermindert

 **Lenksäulenverriegelung**

elektrisch

 **Instrumenteneinsatz**

mit schwarzen Zifferblättern, roten Zeigern, dynamischem Zeigerhochlauf und RS 5 Schriftzug im Drehzahlmesser; mit regelbarer Beleuchtung; elektronischer Tachometer mit Kilometer- und Tageskilometerzähler, Drehzahlmesser, Uhr, Kühlmitteltemperaturanzeige und Kraftstoffvorratsanzeige

 **Sicherheitslenksäule**

enthält eine Verschiebemechanik mit Dämpfungsfunktion, die das Schutzpotenzial von Sicherheitsgurt und Airbag ergänzt

 **Sicherheitsgurte**

Dreipunkt-Automatikgurte für alle 4 Sitzplätze, mit Gurtkraftbegrenzer, Gurtstraffer und Gurttrageerkennung vorn

 **Warndreieck**

mit Halterung an der Innenseite der Gepäckraumklappe

 **Verbandmaterial**

im Staufach der Mittelarmlehne hinten

 **Antriebs-Schlupf-Regelung ASR**

für gute Traktion, verringert das Durchdrehen der Antriebsräder

 **Elektronische Differenzialsperre EDS**

die Anfahrhilfe bremst automatisch bis zu einer Geschwindigkeit von ca. 100 km/h bei unterschiedlich griffiger Fahrbahn die Antriebsräder auf zu glattem Untergrund ab und sorgt so für kraftvolles Vorwärtskommen

**Elektronisches Stabilisierungsprogramm ESP**  
mit Sportmodus, 2-stufig abschaltbar; vernetzt ABS, EBV, ASR und EDS mit eigenen Sensoren und vergleicht die Fahrdaten mit Referenzdaten; sorgt bei jeder Geschwindigkeit durch gezieltes Abbremsen einzelner Räder und Eingriff ins Motormanagement für mehr Stabilität

---

**servotronic**  
geschwindigkeitsabhängige Servolenkung

---

**S tronic®**  
7-Gang-Doppelkupplungsgetriebe mit elektrohydraulischer Betätigung, ermöglicht sehr kurze Schaltzeiten und Schaltvorgänge nahezu ohne Zugkraftunterbrechung; bedienbar über die Schaltwippen hinter dem Lenkrad oder den Wählhebelknauf; Schaltcharakteristik im Automatikmodus über Audi drive select® veränderbar

---

**quattro®**  
permanenter Allradantrieb mit radselektiver Momentensteuerung, selbstsperrendes Kronenrad-Mittendifferenzial; fahrsituationsabhängige Aufteilung der Antriebskräfte auf jedes einzelne Rad für ein präzise kontrollierbares, sportliches Fahrverhalten

---

**quattro® mit Sportdifferenzial**  
das elektronisch geregelte Sportdifferenzial verteilt die Antriebskräfte variabel zwischen den Hinterrädern. Das Sportdifferenzial kann nahezu in jeder Fahrsituation ein Differenzmoment an den Hinterrädern zur Verfügung stellen, sorgt für ein herausragendes Beschleunigungsvermögen in Kurven und eine Stabilisierung des Fahrzeugs bei Lastwechselreaktionen. Ferner bewirkt es ein verbessertes direktes Lenkverhalten und durch geringeren Lenkaufwand ein agileres Handling

---

**Elektronische Abregelung der Höchstgeschwindigkeit**  
bei 280 km/h

---

**Rekuperation**  
durch Anhebung der Generatorspannung wird während einer Schub- oder Bremsphase Bewegungsenergie in nutzbare elektrische Energie umgewandelt. Durch diese Energie wird bei einer nachfolgenden Beschleunigung der Generator entlastet – und so bis zu 3 % Kraftstoff gespart

---

Modell		RS 5 Coupé
Motorbauart	V8-Zylinder-Ottomotor mit Benzindirekteinspritzung	
Hubraum in cm <sup>3</sup> (Ventile pro Zylinder)	4163 (4)	
Max. Leistung <sup>1</sup> in kW (PS) bei min <sup>-1</sup>	331 (450)/8250	
Max. Drehmoment in Nm bei min <sup>-1</sup>	430/4000–6000	
Kraftübertragung/Räder		
Antriebsart	Permanenter Allradantrieb quattro®	
Getriebeart	7-Gang S tronic	
Räder	Aluminium-Gussräder, 9 J x 19	
Reifen	265/35 R 19	
Gewicht/Volumen		
Leergewicht <sup>2</sup> in kg	1800	
Zul. Gesamtgewicht in kg	2225	
Zul. Dachlast in kg	75	
Tankinhalt ca. in l	64	
Fahrleistung/Verbrauch <sup>3</sup>		
Höchstgeschwindigkeit in km/h	250 <sup>4</sup>	
Beschleunigung 0–100 km/h in s	4,6	
Kraftstoffart	SuperPlus schwefelfrei ROZ 98 <sup>5</sup>	
Kraftstoffverbrauch <sup>6</sup> in l/100 km	innerorts außerorts kombiniert	14,9 8,5 10,8
CO <sub>2</sub> -Emission <sup>6</sup> in g/km	innerorts außerorts kombiniert	347 198 252
Abgasnorm	EUS	

### Erklärungen

- <sup>1</sup> Der angegebene Wert wurde nach dem vorgeschriebenen Messverfahren (RL 80/1269/EWG in der gegenwärtig geltenden Fassung) ermittelt.
- <sup>2</sup> Fahrzeugleergewicht mit Fahrer (68 kg), Gepäck (7 kg) und Kraftstoffbehälter zu 90% gefüllt, ermittelt nach der RL 92/21/EWG in der gegenwärtig geltenden Fassung. Durch Sonderausstattungen können sich das Leergewicht und der Luftwiderstandsbeiwert des Fahrzeugs erhöhen, wodurch die mögliche Nutzlast bzw. Höchstgeschwindigkeit entsprechend verringert wird.
- <sup>3</sup> Der Kraftstoffverbrauch und die CO<sub>2</sub>-Emissionen eines Fahrzeugs hängen nicht nur von der effizienten Ausnutzung des Kraftstoffs durch das Fahrzeug ab, sondern werden auch vom Fahrverhalten und von anderen nichttechnischen Faktoren beeinflusst. CO<sub>2</sub> ist das für die Erderwärmung hauptsächlich verantwortliche Treibhausgas.
- <sup>4</sup> Abgeregelt.
- <sup>5</sup> Die Verwendung von unverbleitem Kraftstoff SuperPlus schwefelfrei ROZ 98 nach DIN EN 228 wird empfohlen. Wenn nicht verfügbar: Unverbleiter Kraftstoff Super schwefelfrei ROZ 95 nach DIN EN 228 mit geringer Leistungsminderung.
- <sup>6</sup> Die angegebenen Werte wurden nach den vorgeschriebenen Messverfahren ermittelt. Die Angaben beziehen sich nicht auf ein einzelnes Fahrzeug und sind nicht Bestandteil des Angebots, sondern dienen allein Vergleichszwecken zwischen den verschiedenen Fahrzeugtypen.

### Wichtige Hinweise

**LongLife Service:** Erfolgt nach Serviceanzeige. Der zeitliche Abstand zwischen den Services darf maximal 2 Jahre betragen.

**Altfahrzeugrecycling:** Alle Audi Modelle sind demontage- und verwertungsgerecht konstruiert. Gleichzeitig entwickelt die AUDI AG die Rahmenbedingungen zur Verwertung der Altfahrzeuge und ihrer Bestandteile sowie zur Verringerung des zu entsorgenden Abfalls ständig weiter. Nähere Informationen hierzu erhalten Sie im Internet unter [www.audi.de](http://www.audi.de) unter den Stichwörtern „Altauto“ und „Altfahrzeug“.

Informationen über nahe gelegene Rücknahmestellen zur umweltgerechten Verwertung gemäß Altfahrzeuggesetz erhalten Sie ebenfalls im Internet sowie über unsere kostenlose Hotline 0800/2834737 und bei Ihrem Audi Partner.

## Audi RS 5

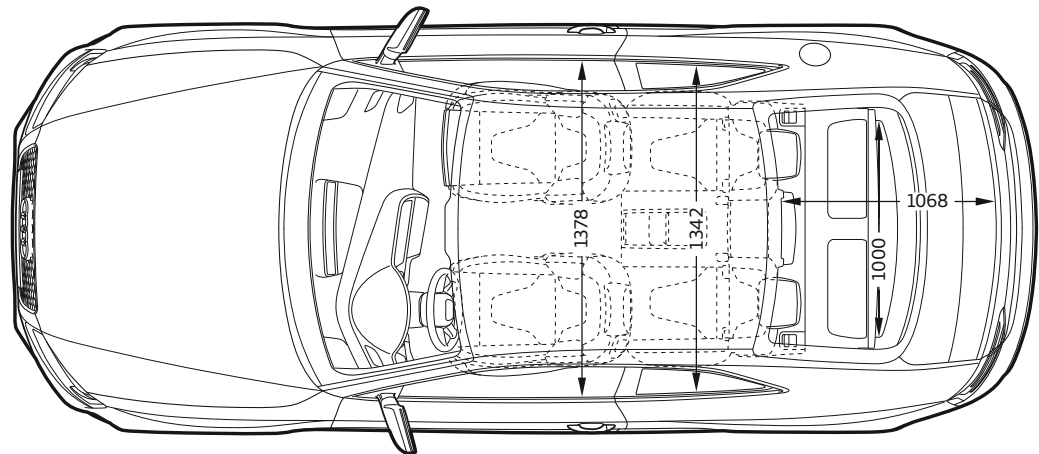
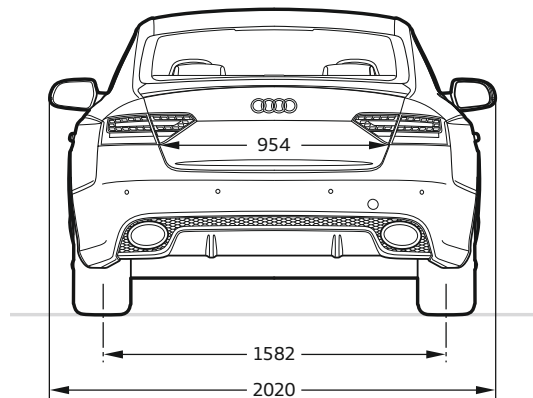
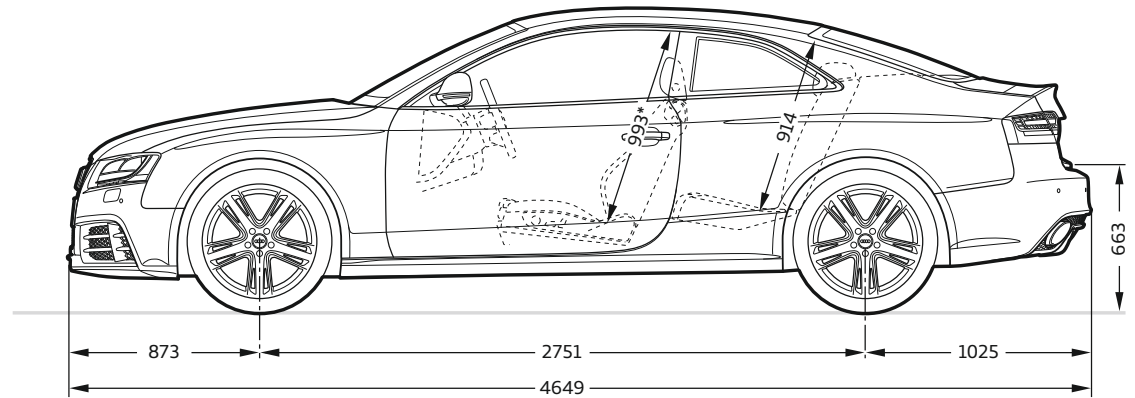
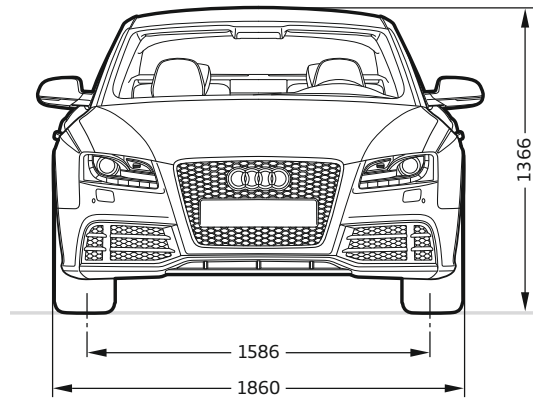

### Angaben in Millimeter.

Angabe der Abmessungen bei Fahrzeugleergewicht.

Gepäckraumvolumen 455/829 l (Messung nach VDA-Methode mit Quadern von 200 x 100 x 50 mm Kantenlänge; zweiter Wert bei umgeklappten Rücksitzlehnen).

Wendekreis ca. 11,6 m.

\* Maximaler Kopfraum.

Einen Audi zu fahren ist ein einzigartiges Erlebnis.  
Ihn abzuholen auch.



## Die Audi Neuwagenabholung in Neckarsulm und Ingolstadt.

Der Kauf eines neuen Autos ist etwas Besonderes. Schließlich haben Sie sich nicht einfach für irgendein Auto entschieden, sondern für eins, das Ihre persönliche Vorstellung von Mobilität und Design widerspiegelt. Daher möchten wir, dass auch die erste Begegnung mit Ihrem neuen Audi etwas ganz Besonderes wird. Wie wäre es, wenn Sie ihn direkt bei uns abholen und einen unvergesslichen Tag verbringen, ganz wie Sie mögen, in Neckarsulm oder in Ingolstadt.

Alle Modelle sind an beiden Standorten abholbar. Ein abwechslungsreiches und spannendes Rahmenprogramm wartet auf Sie – bei der Premiauslieferung mit der Schlüsselübergabe, einer Werksbesichtigung, einem Blick in die Audi Historie und einem Restaurantbesuch. Entscheiden Sie sich hingegen für unsere exklusive Individualauslieferung, bestimmen Sie persönlich, wie Ihr Tag bei Audi aussehen soll und was Sie unternehmen möchten. So lange, bis es schließlich Zeit für den Höhepunkt ist: die erste Fahrt in Ihrem neuen Audi.

Gern möchten wir mit Ihnen gemeinsam Ihre ganz persönliche Neuwagenabholung planen. Näheres zu unseren Angeboten und Leistungen erfahren Sie bei Ihrem Audi Partner, im Internet unter [www.audi.de/neuwagenabholung](http://www.audi.de/neuwagenabholung) oder über unsere Hotline unter Telefon 0800-63 63 666. Informationen über Preise finden Sie in unserer Preisliste oder wenden Sie sich an Ihren Audi Partner oder unsere Hotline.



1 2

Spüren Sie den Herzschlag der Marke: Die Audi Foren in Neckarsulm und Ingolstadt bieten Ihnen aufregende Einblicke in die Welt des Automobils.

3

Atmen Sie Geschichte: Das Audi museum mobile (Ingolstadt) und die Audi Markenausstellung (Neckarsulm) nehmen Sie mit auf eine Reise in die Geschichte des Automobils und der Marke Audi.

4

Lernen Sie Ihren neuen Audi kennen: Ihr Kundenberater begleitet Sie zu Ihrem Wagen, beantwortet gern Ihre Fragen und überreicht Ihnen den Fahrzeugschlüssel.

5

Lassen Sie sich verwöhnen: Worauf immer Sie Lust haben, unsere stilvollen Restaurants freuen sich, in den Audi Foren Ihre Wünsche zu erfüllen.

6

Entdecken Sie Technik: Bei einer Werksbesichtigung erleben Sie, wie eines der fortschrittlichsten Automobile der Welt gebaut wird.



## Bei Audi bekommen Sie sehr viel mehr als einen Audi.

Wer sich für einen Audi entscheidet, entscheidet sich für eine Marke, die ihren Kunden mehr bietet. Mehr Individualität. Mehr Exklusivität. Und mehr Faszination.



### Audi Konfigurator

Stellen Sie mit dem Audi Konfigurator Ihren ganz persönlichen Audi zusammen. Alle aktuellen Modelle, Motoren, Farben und Ausstattungen stehen Ihnen bei der Auswahl zur Verfügung.

> [www.audi.de](http://www.audi.de)



### Audi tv

Auf Audi tv entdecken Sie ganz neue Facetten unserer Marke mit den vier Ringen: spannende Reportagen über unsere Modelle, technische Innovationen, faszinierende Events aus den Bereichen Motorsport, Tradition, Kultur und Lifestyle. Werfen Sie einen Blick hinter die Kulissen. Jeden Tag aktuell. Rund um die Uhr.

> [www.audi.de/tv](http://www.audi.de/tv)



Lackierungen	
<input type="checkbox"/> Ibisweiß	39
<input checked="" type="checkbox"/> Monzasilber Metallic	39
<input checked="" type="checkbox"/> Suzukagrau Metallic	39
<input checked="" type="checkbox"/> Daytonagrau Perleffekt	39
<input checked="" type="checkbox"/> Misanorot Perleffekt	39
<input checked="" type="checkbox"/> Sepangblau Perleffekt	39
<input checked="" type="checkbox"/> Phantomschwarz Perleffekt	39
<input checked="" type="checkbox"/> Pantherschwarz Kristalleffekt	39
<input checked="" type="checkbox"/> Individuallackierungen Audi exclusive	39
Dekoreinlagen	
<input type="checkbox"/> Carbon	43
<input checked="" type="checkbox"/> Aluminium matt gebürstet	43
<input checked="" type="checkbox"/> Klavierlack schwarz	43
<input checked="" type="checkbox"/> Edeltahlgewebe dunkel	43
<input checked="" type="checkbox"/> Dekoreinlagen Audi exclusive	43
Räder/Reifen	
<input type="checkbox"/> Aluminium-Gussräder im 5-Arm-Struktur-Design	45
<input checked="" type="checkbox"/> Aluminium-Gussräder im 5-Arm-Rotor-Design	45
<input checked="" type="checkbox"/> Aluminium-Gussräder im 5-Arm-Rotor-Design in Titanoptik, glanzgedreht	45
<input checked="" type="checkbox"/> Winter-Aluminium-Gussräder im 5-Arm-Struktur-Design	45
<input checked="" type="checkbox"/> Winter-Aluminium-Gussräder im 5-Arm-Rotor-Design	45
<input type="checkbox"/> Radschrauben diebstahlhemmend	45
<input type="checkbox"/> Reifenreparaturset	45
<input type="checkbox"/> Reifendruck-Kontrollanzeige	45
<input type="checkbox"/> Bordwerkzeug	45
<input checked="" type="checkbox"/> Wagenheber	45

Serienausstattung     Sonderausstattung

Licht	
<input type="checkbox"/> Xenon plus	46
<input type="checkbox"/> Tagfahrlicht	46
<input checked="" type="checkbox"/> adaptive light	46
<input checked="" type="checkbox"/> Fernlichtassistent	46
<input type="checkbox"/> Innenbeleuchtung	46
<input type="checkbox"/> Lichtpaket	46
<input type="checkbox"/> Heckleuchten in LED-Technologie	46
<input type="checkbox"/> Scheinwerfer-Reinigungsanlage	46
<input checked="" type="checkbox"/> Licht-/Regensensor	46
Spiegel	
<input type="checkbox"/> Außenspiegel mit integriertem LED-Blinker	46
<input checked="" type="checkbox"/> Außenspiegel elektrisch anklappbar	46
<input checked="" type="checkbox"/> Außenspiegel elektrisch anklappbar und automatisch abblendend	46
<input checked="" type="checkbox"/> Außenspiegel elektrisch anklappbar und automatisch abblendend mit Memory-Funktion	46
<input type="checkbox"/> Außenspiegelgehäuse (Aluminiumoptik)	46
<input checked="" type="checkbox"/> Außenspiegelgehäuse (Wagenfarbe)	46
<input type="checkbox"/> Innenspiegel	46
<input checked="" type="checkbox"/> Innenspiegel automatisch abblendend	46
Dachsysteme	
<input checked="" type="checkbox"/> Panorama-Ausstelldach	46
Schließsysteme	
<input type="checkbox"/> Zentralverriegelung	46
<input type="checkbox"/> Funkfernbedienung	46
<input checked="" type="checkbox"/> Komfortschlüssel	46
<input type="checkbox"/> Wegfahrsperrung elektronisch	46
<input type="checkbox"/> Gepäckraumklappe automatisch öffnend	46
<input checked="" type="checkbox"/> Garagentoröffner (HomeLink)	46
<input checked="" type="checkbox"/> Vorbereitung für Ortungsassistent	46

<input checked="" type="checkbox"/> Diebstahlwarnanlage	46	<input type="checkbox"/> Sitzheizung vorn	47
<input type="checkbox"/> Zündschloss	46	<input checked="" type="checkbox"/> Sitzheizung vorn und hinten	47
<b>Verglasung</b>		<input type="checkbox"/> Mittelarmlehne vorn	47
<input type="checkbox"/> Wärmeschutzverglasung	46	<input type="checkbox"/> Mittelarmlehne hinten	47
<input checked="" type="checkbox"/> Scheiben abgedunkelt (Privacy Verglasung)	46	<input type="checkbox"/> Kopfstützen	47
<input type="checkbox"/> Heckscheibe	46	<input type="checkbox"/> Kindersitzbefestigung ISOFIX	47
<input type="checkbox"/> Scheibenwaschanlage	46	<input checked="" type="checkbox"/> Kindersitzbefestigung ISOFIX für den Beifahrersitz	47
<input checked="" type="checkbox"/> Sonnenschutzrollo	46	<b>Sitzbezüge/Lederausstattungen</b>	
<b>Weitere Außenausstattungen</b>		<input type="checkbox"/> Alcantara-Leder-Kombination	40, 47
<input type="checkbox"/> Zierleisten	47	<input checked="" type="checkbox"/> Lederausstattung Seidennappa	47
<input checked="" type="checkbox"/> Optikpaket Aluminium matt	47	<input checked="" type="checkbox"/> Lederausstattung Feinnappa	47
<input checked="" type="checkbox"/> Optikpaket Schwarz Audi exclusive	47	<input checked="" type="checkbox"/> Lederausstattung Milano perforiert	47
<input type="checkbox"/> Stoßfänger	47	<input checked="" type="checkbox"/> Lederausstattung Audi exclusive	40, 47
<input type="checkbox"/> Audi Singleframe	47	<input checked="" type="checkbox"/> Belederte Armauflagen in den Türverkleidungen	46
<input type="checkbox"/> Abgasanlage	47	<b>Lenkräder/Schalthebel/Bedienelemente</b>	
<input checked="" type="checkbox"/> Sportabgasanlage	47	<input type="checkbox"/> RS 5 Multifunktions-Sportlederlenkrad im 3-Speichen-Design	48
<input type="checkbox"/> Heckspoiler	47	<input type="checkbox"/> RS 5 Wählhebelknopf in gelochtem Leder	48
<input type="checkbox"/> Modellbezeichnung/Schriftzug	47	<input checked="" type="checkbox"/> Lenkradkranz individualisiert mit Audi exclusive Leder	48
<input type="checkbox"/> Radhausverbreiterungen	47	<input checked="" type="checkbox"/> Bedienelemente Audi exclusive	48
<input type="checkbox"/> Schwellerverbreiterungen	47	<input checked="" type="checkbox"/> Bedienelemente Audi exclusive in „Wildleder“	48
<input checked="" type="checkbox"/> Designpaket Carbon	47	<b>Klimatisierung</b>	
<b>Sitze/Sitzkomfort</b>		<input type="checkbox"/> Klimaautomatik	48
<input type="checkbox"/> Sportsitze vorn	40	<input checked="" type="checkbox"/> Komfortklimaautomatik 3-Zonen	48
<input checked="" type="checkbox"/> RS 5 Schalensitze vorn	41	<b>Gepäckversicherungs- und Ablagesysteme</b>	
<input checked="" type="checkbox"/> Klimakomfortsitze vorn	42	<input type="checkbox"/> Ablagefächer	48
<input type="checkbox"/> 4-Wege-Lendenwirbelstütze	47	<input type="checkbox"/> Brillenfach	48
<input type="checkbox"/> Vordersitze elektrisch einstellbar	47	<input checked="" type="checkbox"/> Ablagepaket	48
<input checked="" type="checkbox"/> Memory-Funktion für den Fahrersitz	47	<input type="checkbox"/> Getränkehalter	48
<input type="checkbox"/> Rücksitzlehne umklappbar	47	<input type="checkbox"/> Verzurrösen	48

<input type="checkbox"/> Durchladeeinrichtung mit entnehmbarem Skisack	48	<input checked="" type="checkbox"/> TV-Empfang	49
<input checked="" type="checkbox"/> Gepäckraumpaket	48	<input checked="" type="checkbox"/> TV-Empfang und digitaler Radioempfang (DAB)	49
<b>Weitere Innenausstattungen</b>			
<input type="checkbox"/> Pedale und Fußstütze in Aluminiumoptik	48	<input checked="" type="checkbox"/> Audi sound system	49
<input type="checkbox"/> Fußmatten vorn und hinten	48	<input checked="" type="checkbox"/> Bang & Olufsen Sound System	49
<input checked="" type="checkbox"/> Fußmatten Audi exclusive	41	<input checked="" type="checkbox"/> CD-Wechsler	49
<input checked="" type="checkbox"/> Fußmatten mit RS 5 Schriftzug Audi exclusive	48	<input checked="" type="checkbox"/> Audi music interface	49
<input checked="" type="checkbox"/> Teppichboden und Fußmatten Audi exclusive	48	<b>Telefon und Kommunikation</b>	
<input type="checkbox"/> Dachhimmel	48	<input checked="" type="checkbox"/> Bluetooth-Schnittstelle	49
<input type="checkbox"/> Einstiegsleisten mit Aluminiumeinlagen	48	<input checked="" type="checkbox"/> Handyvorbereitung (Bluetooth)	49
<input type="checkbox"/> Fensterheber	48	<input checked="" type="checkbox"/> Bluetooth-Autotelefon	49
<input type="checkbox"/> Zigarettenanzünder und Aschenbecher	48	<input checked="" type="checkbox"/> Bluetooth-Autotelefon mit Bedientaster	50
<input type="checkbox"/> Haltegriffe	48	<b>Assistenz-Systeme</b>	
<input checked="" type="checkbox"/> Steckdose 230 Volt	48	<input checked="" type="checkbox"/> Geschwindigkeitsregelanlage	50
<input type="checkbox"/> Aluminiumoptik im Interieur	48	<input checked="" type="checkbox"/> adaptive cruise control	50
<input type="checkbox"/> Blende um den Instrumenteneinsatz	48	<input checked="" type="checkbox"/> Audi side assist	50
<b>MMI® und Navigationssysteme</b>			
<input checked="" type="checkbox"/> MMI® Navigation	48	<input checked="" type="checkbox"/> Anfahrassistent	50
<input checked="" type="checkbox"/> Navigationsdaten (DVD)	48	<input type="checkbox"/> Einparkhilfe plus	50
<input checked="" type="checkbox"/> MMI® Navigation plus	49	<input checked="" type="checkbox"/> Einparkhilfe plus mit Rückfahrkamera	50
<input checked="" type="checkbox"/> Navigationsdaten (Festplatte)	49	<b>Fahrwerke/Bremsen</b>	
<input type="checkbox"/> Fahrerinformationssystem mit Farbdisplay	49	<input type="checkbox"/> Audi drive select®	50
<input type="checkbox"/> Bildschirm	49	<input checked="" type="checkbox"/> Dynamiklenkung	50
<b>Radio- und TV-Anlagen</b>			
<input type="checkbox"/> Radioanlage concert	49	<input type="checkbox"/> RS 5 Sportfahrwerk	50
<input checked="" type="checkbox"/> Radioanlage symphony	49	<input type="checkbox"/> Bremsanlage	50
<input checked="" type="checkbox"/> Digitaler Radioempfang (DAB)	49	<input checked="" type="checkbox"/> Keramikbremse	50
		<input type="checkbox"/> Bremssättel	50
		<input type="checkbox"/> Elektromechanische Parkbremse	50

Technik/Sicherheit	
<input type="checkbox"/> Karosserie	50
<input type="checkbox"/> Fullsize-Airbags	50
<input type="checkbox"/> Seitenairbags vorn	50
<input type="checkbox"/> Kopfairbagsystem	50
<input type="checkbox"/> Integrales Kopfstützensystem	50
<input type="checkbox"/> Lenksäulenverriegelung	50
<input type="checkbox"/> Instrumenteneinsatz	50
<input type="checkbox"/> Sicherheitslenksäule	50
<input type="checkbox"/> Sicherheitsgurte	50
<input type="checkbox"/> Warndreieck	50
<input type="checkbox"/> Verbandmaterial	50
<input type="checkbox"/> Antriebs-Schlupf-Regelung ASR	50
<input type="checkbox"/> Elektronische Differenzialsperre EDS	50
<input type="checkbox"/> Elektronisches Stabilisierungsprogramm ESP	51
<input type="checkbox"/> servotronic	51
<input type="checkbox"/> S tronic®	51
<input type="checkbox"/> quattro®	51
<input checked="" type="checkbox"/> quattro® mit Sportdifferenzial	51
<input checked="" type="checkbox"/> Elektronische Abregelung der Höchstgeschwindigkeit (auf 280 km/h)	51
<input type="checkbox"/> Rekuperation	51

