



RS 5 Coupé

 **Audi Sport**



Das Audi RS 5 Coupé:

PERFORMANCE VERSCHÄRFT.

Das Audi RS 5 Coupé – verschafft sich bereits auf den ersten Blick Respekt. Respektabel auch die Fakten: 331 kW und 600 Nm aus einem 2,9-Liter-V6-Biturbomotor. Die 8-stufige tiptronic sorgt für beeindruckende Spurtstärke. Unmittelbar in Vortrieb umgesetzt – vom permanenten Allradantrieb quattro. Oder in Zahlen: 0–100 km/h in 3,9 Sekunden. Höchstgeschwindigkeit auf Wunsch bis zu 280 km/h¹.

Die Werte für Kraftstoffverbrauch und CO₂-Emissionen finden Sie auf Seite 20.

Bei den gezeigten bzw. beschriebenen Ausstattungen handelt es sich teilweise um Sonderausstattungen gegen Mehrpreis. Detaillierte Angaben zu Serien- und Sonderausstattungen erhalten Sie unter www.audi.com oder bei Ihrem Audi Partner. ¹Elektronisch abgeregelt.

Zeigt sich bis ins Detail:

CHARAKTERSTÄRKE

Ein Charakter für sich: Das Audi RS 5 Coupé verbindet auf elegante Art Ästhetik mit RS-typischer Formensprache. Die verbreiterte Karosserie mit ausgestellten Radhäusern und markanten Schwelleraufsätzen, die RS-Stoßfänger mit großflächigen Lufteinlässen vorn und konturiertem Diffusoreinsatz hinten sowie der dezente Heckspoiler betonen das athletische Exterieur. Auf Wunsch durch Optikpakete in mattem Aluminium, glänzendem Schwarz oder edlem Carbon individuell veränderbar. Optional in Kombination mit Carbondach, Außenspiegelgehäusen in Carbon oder schwarz glänzenden Audi Ringen und Schriftzügen. Für einen Fahrzeugcharakter, der genau Ihre Persönlichkeit widerspiegelt.

Die Werte für Kraftstoffverbrauch und CO₂-Emissionen finden Sie auf Seite 20.

Bei den gezeigten bzw. beschriebenen Ausstattungen handelt es sich teilweise um Sonderausstattungen gegen Mehrpreis.

Detaillierte Angaben zu Serien- und Sonderausstattungen erhalten Sie unter www.audi.com oder bei Ihrem Audi Partner.



Einer der begehrtesten Plätze für Sportlichkeit:

FAHRERSITZ

Willkommen in der sportlichen Kommandozone. Das optionale Audi virtual cockpit informiert den Fahrer durch klare, hochauflösende Anzeigen. Inklusiv RS-spezifischer Inhalte wie G-Meter, Schaltblitz oder auf Wunsch Reifendruck bzw. -temperatur. Übersichtlich und nach eigenen Vorlieben konfigurierbar. Ausdruck purer Sportlichkeit sind die RS-Sportsitze vorn, optional in Leder Feinnappa mit Wabensteppung in Kontrastfarbe. Und das RS-Sportkontur-Lederlenkrad mit Multifunktion plus und großen Schaltwippen rundet die Schnittstelle zum Fahrzeug ergonomisch ab. Auf Wunsch lassen sich durch das RS-Designpaket sportliche Akzente in schwarzem Alcantara und mit roten Kontrastnähten an Lenkrad, Wählhebelknopf und Mittelkonsole setzen. Ergänzt um rot konturierte Gurte und RS-Schriftzüge auf den vorderen Fußmatten. Wer hier sitzt, kennt in Sachen Sportlichkeit keine Kompromisse.

Die Werte für Kraftstoffverbrauch und CO₂-Emissionen finden Sie auf Seite 20.

Bei den gezeigten bzw. beschriebenen Ausstattungen handelt es sich teilweise um Sonderausstattungen gegen Mehrpreis.

Detaillierte Angaben zu Serien- und Sonderausstattungen erhalten Sie unter www.audi.com oder bei Ihrem Audi Partner.



Pure Dynamik für nur eins:

FAHRSPASS

Kaum ist der Motor gestartet, zeigt sich seine Bestimmung und Dynamik wird erlebbar. In unterschiedlichen Ausprägungen dank Audi drive select. Von sportlich souverän bis dynamisch direkt und darüber hinaus nach eigenen Vorlieben individuell konfigurierbar. Zur Beeinflussung zahlreicher Serienkomponenten und auch diverser optionaler Systeme. Beispielsweise das RS-Sportfahrwerk plus mit Dynamic Ride Control (DRC). Spezifisch auf das Audi RS5 Coupé abgestimmt, reduziert es Nick- und Wankbewegungen für eine verbesserte Straßenlage. Dämpferkennlinien 3-stufig einstellbar. Von ausgewogen abrollend bis sportlich straff. Für jede Fahrbahn das richtige Set-up. Für kraftvolle Verzögerung sorgt die RS-Bremsanlage mit groß dimensionierten Bremsscheiben und 6-Kolben-Festsätteln vorn. Auf Wunsch steht für noch höhere Beanspruchungen die 19-Zoll-Keramikbremse an der Vorderachse zur Verfügung. Enorm abriebfest für hohe Laufleistungen, unempfindlich gegenüber thermischer Belastung und leichter zur Reduzierung der ungefederten Massen.

Die Werte für Kraftstoffverbrauch und CO₂-Emissionen finden Sie auf Seite 20.
Bei den gezeigten bzw. beschriebenen Ausstattungen handelt es sich teilweise um Sonderausstattungen gegen Mehrpreis.
Detaillierte Angaben zu Serien- und Sonderausstattungen erhalten Sie unter www.audi.com oder bei Ihrem Audi Partner.

IHR AUDI WIRD NICHT EINFACH LACKIERT

Sondern mehrfach.

Wählen Sie die Lackfarbe nach Ihren individuellen Wünschen. Ganz gleich, für welche Farbe Sie sich entscheiden. Sie können sich darauf verlassen, dass wir beim Lackierprozess auf hervorragende Qualität setzen: Obwohl der Lack auf einem Audi nicht dicker ist als ein menschliches Haar, besteht er aus vier Schichten. Damit Ihr Audi vor Umwelteinflüssen und Abnutzungen bestmöglich geschützt ist. Und sich Ihre Persönlichkeit auch äußerlich widerspiegelt.

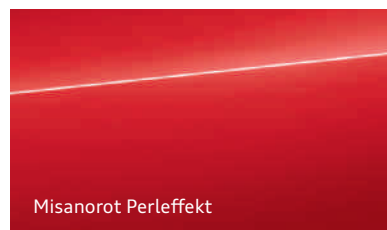
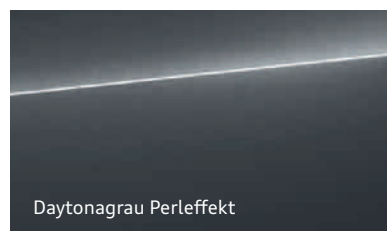
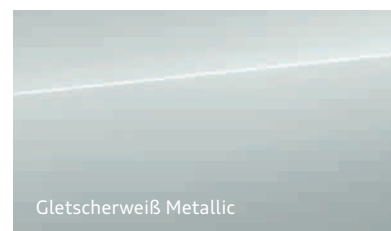
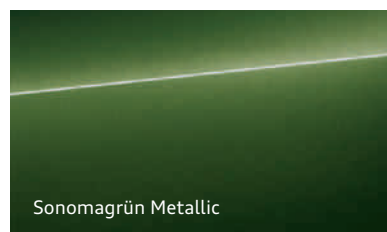
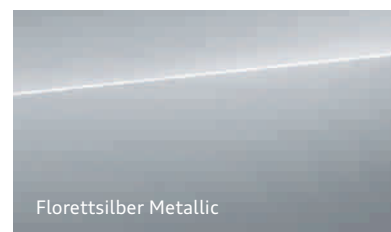
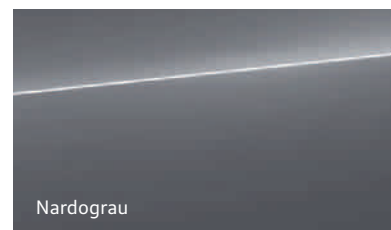

Die Werte für Kraftstoffverbrauch und CO₂-Emissionen finden Sie auf Seite 20.

Bei den gezeigten bzw. beschriebenen Ausstattungen handelt es sich teilweise um Sonderausstattungen gegen Mehrpreis.

Detaillierte Angaben zu Serien- und Sonderausstattungen erhalten Sie unter www.audi.com oder bei Ihrem Audi Partner.



DIE IDEALE VERBINDUNG ZWISCHEN EINEM AUDI UND DER STRASSE

Audi Sport Räder.

Damit Sie auf jedem Meter Ihrer Fahrt ein gutes Gefühl begleitet, stehen Audi Sport Räder besonders auf dem Prüfstand und durchlaufen spezifische Testverfahren. So ermöglichen beispielsweise Härtetests höchste Stabilität. Und eine kupferbeschleunigte Essigsäure-Salz-Sprühnebel-Prüfung – kurz CASS – sorgt für größtmöglichen Korrosionsschutz. Mit diesen und vielen weiteren Maßnahmen sorgen wir bei jedem Audi Sport Rad für maximale Qualität – auch noch nach etlichen Kilometern. Ganz gleich, für welches der zahlreichen Designs Sie sich entscheiden.

Bei den gezeigten bzw. beschriebenen Ausstattungen handelt es sich teilweise um Sonderausstattungen gegen Mehrpreis. Detaillierte Angaben zu Serien- und Sonderausstattungen erhalten Sie unter www.audi.com oder bei Ihrem Audi Partner. Angaben zu den technischen Eigenschaften der Reifen finden Sie auf Seite 21.

¹ Bitte beachten Sie die Besonderheiten zu den Rädern auf Seite 20.



20-Zoll-Aluminium-Schmiederäder im 5-Arm-Flag-Design



20-Zoll-Aluminium-Schmiederäder im 5-Arm-Flag-Design in Anthrazitschwarz glänzend, glanzgedreht¹



19-Zoll-Aluminium-Schmiederäder im 10-Speichen-Stern-Design



20-Zoll-Aluminium-Schmiederäder im 5-Arm-Trapezoid-Design



20-Zoll-Aluminium-Vollfräseräder im 5-Arm-Peak-Design in Titanoptik matt, glanzgefräst¹



20-Zoll-Aluminium-Schmiederäder im 5-Arm-Trapezoid-Design in Anthrazitschwarz glänzend, glanzgedreht¹

QUALITÄT MIT PRÄDIKAT

Bezogen auf Ihre Sitze.

Hochwertige Materialien und erstklassige Verarbeitung kennzeichnen die Sitze, die sich in puncto Qualität und Anmutung ein Prädikat besonderer Prägung verdient haben: RS.

Bei der Auswahl von Bezügen und Farben können Sie sich daher auf das Wesentliche konzentrieren: Ihren Geschmack.

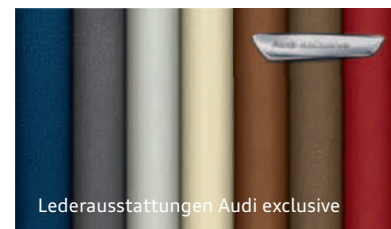

Lederausstattungen Audi exclusive

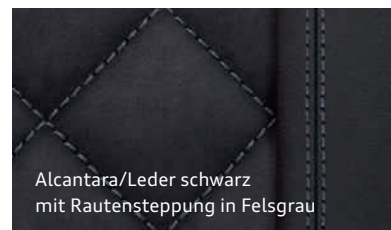

Alcantara/Leder schwarz
mit Rautensteppung in Felsgrau



Leder Milano perforiert schwarz

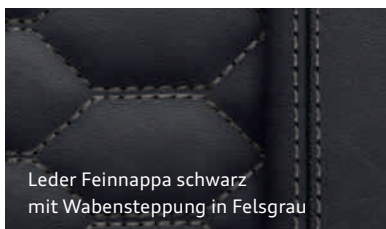

Leder Feinnappa schwarz
mit Wabensteppung in Felsgrau

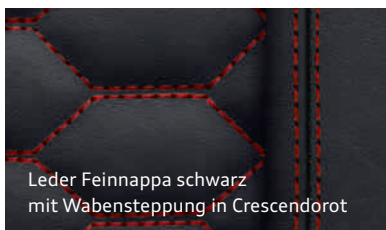

Leder Feinnappa schwarz
mit Wabensteppung in Crescendorot

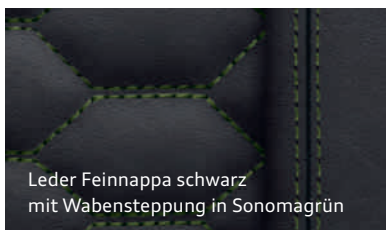

Leder Feinnappa schwarz
mit Wabensteppung in Sonomagrün



Leder Feinnappa mondsilber
mit Wabensteppung in Felsgrau





FASZINATION ERLEBEN

Bis ins Detail.

Mit den markanten Audi Dekoreinlagen unterstreichen Sie das sportliche Ambiente Ihres Fahrzeugs. Auf den ersten Blick. Lassen Sie sich inspirieren von edlem Carbon, Aluminium, Klavierlack oder Holz für Armaturentafel, Mittelkonsole und Türverkleidungen. Hochwertig, präzise verarbeitet und harmonisch in das Interieur eingefügt.

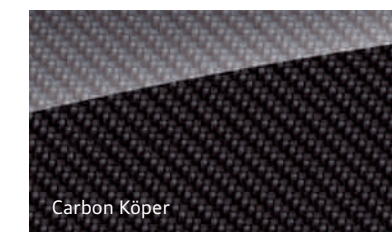
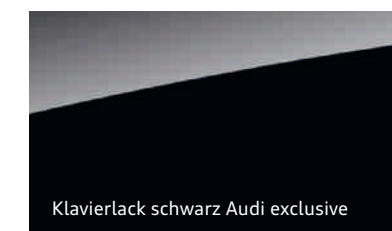
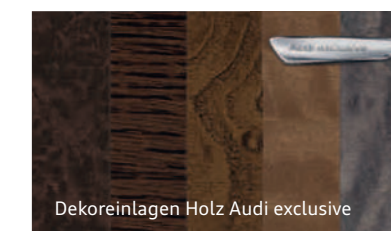

Bei den gezeigten bzw. beschriebenen Ausstattungen handelt es sich teilweise um Sonderausstattungen gegen Mehrpreis. Detaillierte Angaben zu Serien- und Sonderausstattungen erhalten Sie unter www.audi.com oder bei Ihrem Audi Partner.

Modell	Audi RS5 Coupé
Motorbauart	V6-Zylinder-Ottomotor mit Benzindirekteinspritzung, Abgasturboaufladung und Audi valvelift system
Hubraum in cm³ (Ventile pro Zylinder)	2.894 (4)
Max. Leistung¹ in kW bei min ^{−1}	331/5.700–6.700
Max. Drehmoment in Nm bei min ^{−1}	600/1.900–5.000
Kraftübertragung	
Antriebsart	Permanenter Allradantrieb quattro
Getriebeart	8-stufige tiptronic
Gewicht/Volumen	
Leergewicht² in kg	1.760
Zul. Gesamtgewicht in kg	2.210
Zul. Dachlast in kg	75
Tankinhalt ca. in l	58
Fahrleistung/Verbrauch	
Höchstgeschwindigkeit in km/h	250³, optional: 280³
Beschleunigung 0–100 km/h in s	3,9
Kraftstoffart	SuperPlus schwefelfrei ROZ 98⁴
Kraftstoffverbrauch⁵ in l/100 km	
innerorts	12,4
außerorts	7,1–7,0
kombiniert	9,1–9,0
CO₂-Emissionen⁵ in g/km, kombiniert	206
Abgasnorm	EU6

Erklärungen

¹ Der angegebene Wert wurde nach dem vorgeschriebenen Messverfahren (UN-R 85 in der gegenwärtig geltenden Fassung) ermittelt.

² Fahrzeugleergewicht mit Fahrer (75 kg) und Kraftstoffbehälter zu 90 % gefüllt, ermittelt nach der VO (EU) 1230/2012 in der gegenwärtig geltenden Fassung. Durch Sonderausstattungen können sich das Leergewicht und der Luftwiderstandsbeiwert des Fahrzeugs erhöhen, wodurch die mögliche Nutzlast bzw. Höchstgeschwindigkeit entsprechend verringert wird.

³ Elektronisch abgeregelt.

⁴ Die Verwendung von unverbleitem Kraftstoff SuperPlus schwefelfrei ROZ 98 nach DIN EN 228 wird empfohlen. Wenn nicht verfügbar: unverbleiter Kraftstoff Super schwefelfrei ROZ 95 nach DIN EN 228 mit geringer Leistungsminderung. Kraftstoffqualität bleifrei ROZ 95 mit einem maximalen Ethanolanteil von 10 % (E10) ist grundsätzlich verwendbar. Die Angaben zum Verbrauch beziehen sich auf den Betrieb mit Kraftstoff ROZ 95 nach 692/2008/EG.

⁵ Die angegebenen Verbrauchs- und Emissionswerte wurden nach den gesetzlich vorgeschriebenen Messverfahren ermittelt. Seit dem 1. September 2017 werden bestimmte Neuwagen bereits nach dem weltweit harmonisierten Prüfverfahren für Personenwagen und leichte Nutzfahrzeuge (Worldwide Harmonized Light Vehicles Test Procedure, WLTP), einem realistischeren Prüfverfahren zur Messung des Kraftstoffverbrauchs und der CO₂-Emissionen, typgenehmigt. Ab dem 1. September 2018 wird der WLTP schrittweise den Neuen Europäischen Fahrzyklus (NEFZ) ersetzen. Wegen der realistischeren Prüfbedingungen sind die nach dem WLTP gemessenen Kraftstoffverbrauchs- und CO₂-Emissionswerte in vielen Fällen höher als die nach dem NEFZ gemessenen. Weitere Informationen zu den Unterschieden zwischen WLTP und NEFZ finden Sie auf unserem Internetauftritt. Aktuell sind noch die NEFZ-Werte verpflichtend zu kommunizieren. Soweit es sich um Neuwagen handelt, die nach WLTP typgenehmigt sind, werden die NEFZ-Werte von den WLTP-Werten abgeleitet. Die zusätzliche Angabe der WLTP-Werte kann bis zu deren verpflichtender Verwendung freiwillig erfolgen. Sofern die NEFZ-Werte als Spannen angegeben werden, beziehen sie sich nicht auf ein einzelnes, individuelles Fahrzeug und sind nicht Bestandteil des Angebotes. Sie dienen allein Vergleichszwecken zwischen den verschiedenen Fahrzeugtypen. Zusatzausstattungen und Zubehör (Anbauteile, Reifenformat usw.) können relevante Fahrzeugparameter wie z. B. Gewicht, Rollwiderstand und Aerodynamik verändern und neben Witterungs- und Verkehrsbedingungen sowie dem individuellen Fahrverhalten den Kraftstoffverbrauch, den Stromverbrauch, die CO₂-Emissionen und die Fahrleistungswerte eines Fahrzeugs beeinflussen.

Wichtige Hinweise

Besonderheiten der Räder: Glanzgedrehte, glanzgefräste, polierte oder teilpolierte Aluminiumräder dürfen nicht bei winterlichen Straßenverhältnissen eingesetzt werden. Die Felgenoberfläche besitzt herstellungsbedingt keinen ausreichenden Korrosionsschutz und kann durch Streusalz oder Ähnliches dauerhaft beschädigt werden.

Sportlicher Fahrbetrieb: Die Modelle der Audi Sport GmbH werden für den Betrieb auf öffentlichen Straßen entwickelt und produziert. Im Vergleich zum Straßeneinsatz treten beim Einsatz auf Rundstrecken oder sonstigen abgesperrten Kursen (z. B. bei Fahrtrainings, Fahrerlehrgängen, Track days) deutlich höhere Fahrzeugbelastungen auf. Insbesondere Motor, Getriebe, Kupplung und Antriebsstrang sowie Fahrwerk, Bremsanlage und Reifen werden besonders stark beansprucht. Dies kann zu höherem Verschleiß führen. Informationen über die Besonderheiten beim Fahrzeugeinsatz auf Rundstrecken oder sonstigen abgesperrten Kursen erhalten Sie in der Bordliteratur oder bei Ihrem Audi Partner.

Klassifizierungen von Reifenparametern

In der Tabelle finden Sie die Spannen der Kraftstoffeffizienzklasse, der Nasshaftungsklasse und der Klasse des externen Rollgeräusches zu den unterschiedlichen Reifengrößen des Audi RS5 Coupé.

	Reifengröße	Kraftstoff-effizienzklasse	Nasshaftungs-klasse	Klasse des externen Rollgeräusches	
Sommerreifen	265/35 R 19	E	A	73–71	
	275/30 R 20	E	B–A	73–69	 –
Winterreifen	235/40 R 19	E	C	73	
	275/30 R 20	E–C	C	73	

Die Bestellung eines bestimmten Reifens ist nicht möglich. Bezüglich des landesspezifischen Reifenangebotes fragen Sie bitte Ihren Audi Partner.

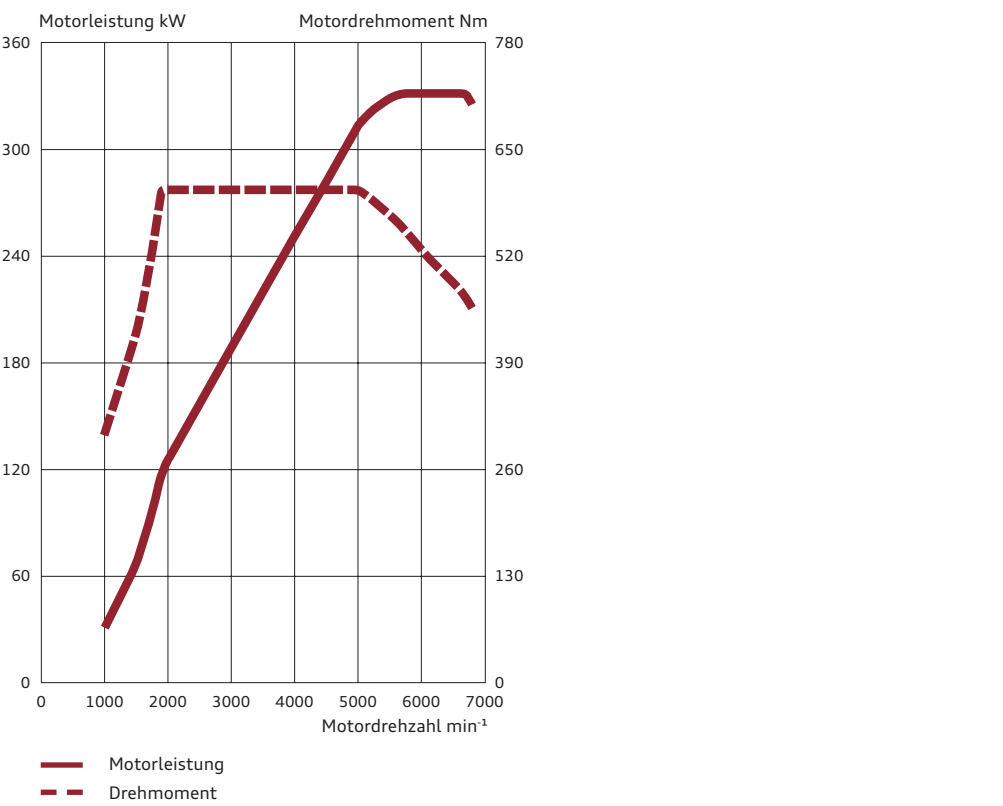

Audi RS 5 Coupé

Angaben in mm

Angaben der Abmessungen bei Fahrzeugleergewicht. Gepäckraumvolumen¹ 410 l. Wendekreis ca. 11,7 m.

*Maximaler Kopfraum. **Breite Ellbogenraum. ***Breite Schulterraum.

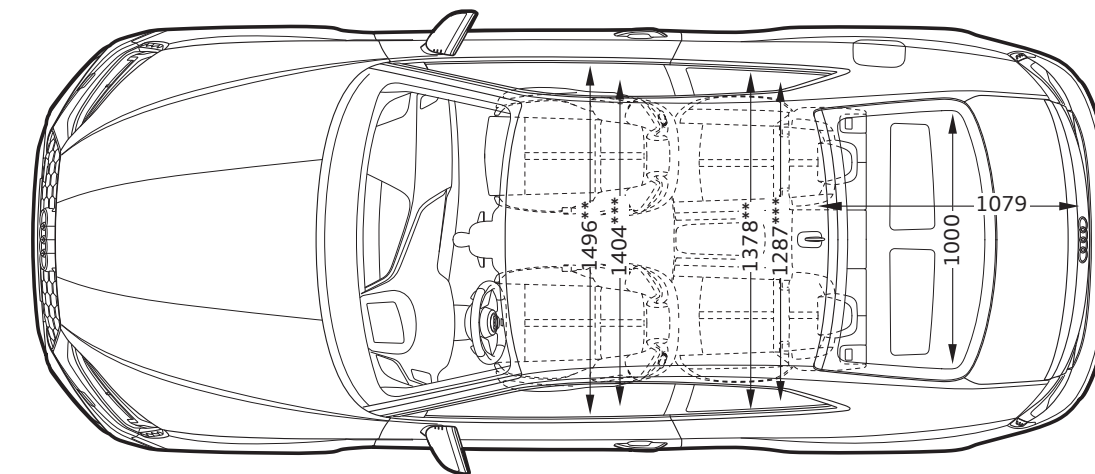
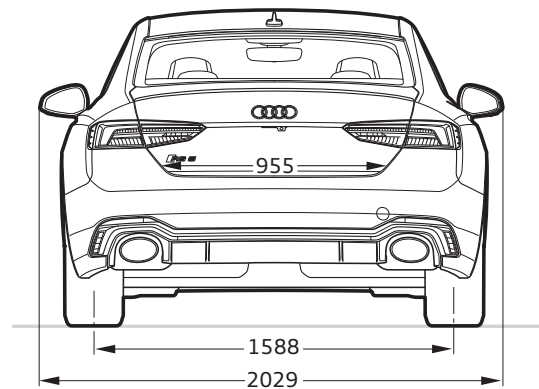
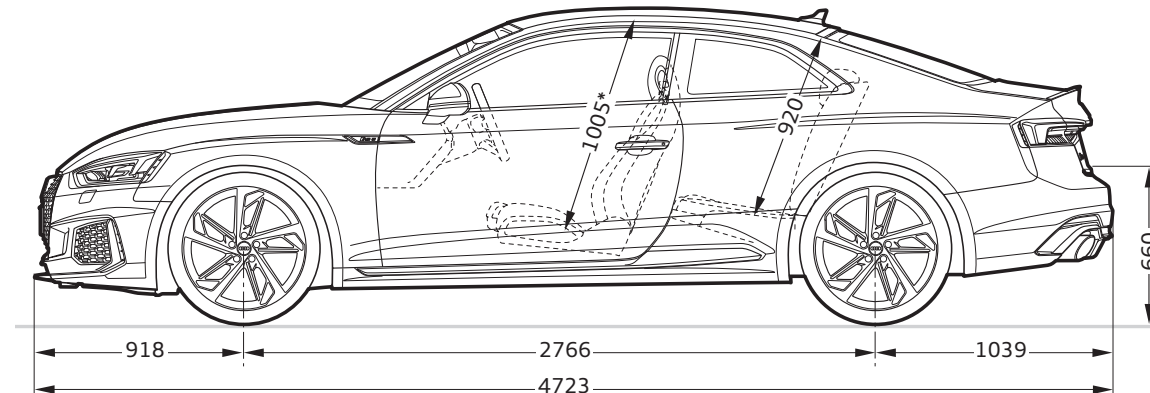
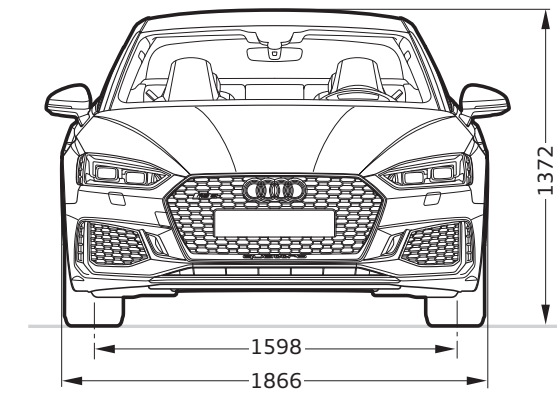

Ausstattung des abgebildeten Audi RS 5 Coupé (Seite 2–18):

Lackierung: Misanorot Perleffekt

Räder: Aluminium-Schmiederäder im 5-Arm-Trapezoid-Design in Anthrazitschwarz glänzend, glanzgedreht¹

Sitze/Sitzbezüge: RS-Sportsitze vorn in Leder Feinnappa schwarz mit Wabensteppung in Crescendorot

Dekoreinlagen: Carbon Köper

Weitere Ausstattungen: Optikpaket Carbon inklusive Anbauteilen in Aluminiumoptik matt, Carbondach,

Außenspiegelgehäuse in Carbon, RS-Sportabgasanlage, RS-Keramikbremse mit Bremssätteln in Anthrazitgrau

glänzend, RS-Designpaket

¹Technische Spezifikationen beziehen sich auf ein Basisfahrzeug ohne landesspezifische Setzungen und gewählte Sonderausstattungen.¹Bitte beachten Sie die Besonderheiten zu den Rädern auf Seite 20.

Audi Sport GmbH
NSU-Straße 24–32
74172 Neckarsulm
www.audi.com
Stand: Februar 2019

Printed in Germany
958/1151.N0.09

Die in diesem Produktflyer gezeigten und beschriebenen Fahrzeuge und Ausstattungen sowie einige der aufgeführten Dienstleistungen sind nicht in allen Ländern erhältlich. Die abgebildeten Fahrzeuge sind teilweise mit Sonderausstattungen gegen Mehrpreis ausgerüstet. Die Angaben über Lieferumfang, Aussehen, Leistungen, Maße und Gewichte, Kraftstoffverbrauch und Betriebskosten der Fahrzeuge entsprechen den zum Zeitpunkt der Drucklegung vorhandenen Kenntnissen. Abweichungen in Farbe und Form von den Abbildungen, Irrtümer und Druckfehler bleiben vorbehalten. Änderungen sind vorbehalten. Nachdruck, auch auszugsweise, nur mit schriftlicher Genehmigung der Audi Sport GmbH.

Das Papier dieses Produktflyers wurde aus chlorfrei gebleichtem Zellstoff hergestellt.

