



Audi A5 Sportback



Geprägt von einer hundertjährigen Erfolgsgeschichte: In jedem unserer Fahrzeuge spürt man den Herzschlag von Audi. Überzeugen Sie sich von unserer Leidenschaft für Technik, Design und Effizienz. Und genießen Sie Ihren persönlichen Vorsprung durch Technik in Ihrem neuen Audi A5 Sportback.

Die Werte für Kraftstoffverbrauch und CO₂-Emissionen finden Sie ab Seite 46.



In einem Augenblick wird aus Form Faszination.

Ein kurzer Moment. Ein Wimpernschlag. Länger braucht es manchmal nicht, um Begeisterung zu wecken. Ein Blick auf den Audi A5 Sportback genügt, um zu spüren: Dies ist ein solcher Moment. Ein Coupé – völlig neu interpretiert. Und ein Charakter, der Sie schon auf den ersten Metern erleben lässt, dass jeder Augenblick besonders ist.

Die Werte für Kraftstoffverbrauch und CO₂-Emissionen finden Sie ab Seite 46.



In einem Augenblick wird aus Raum Freiraum.

Außen die Proportionen eines klassischen Coupés. Innen das Raumgefühl eines Avants. Der Audi A5 Sportback vereint scheinbar Unvereinbares: sportliches Design und hohe Funktionalität. Ein Fahrzeug, das seinesgleichen sucht.

Die Werte für Kraftstoffverbrauch und CO₂-Emissionen finden Sie ab Seite 46.





Die horizontale Linienführung des Heckstoßfängers unterstreicht die Entschlossenheit des Designs, der farblich abgesetzte Diffusoreinsatz sorgt für zusätzliche Dynamik. Schlanke Frontscheinwerfer und große Lufteinlässe verleihen der Front ihre A5 typische Ausdrucksstärke.

Die Werte für Kraftstoffverbrauch und CO₂-Emissionen finden Sie ab Seite 46.





Die in die Heckklappe integrierte Bremsleuchte betont die ästhetische Fahrzeugarchitektur. Ihre LED-Breitbandtechnologie reagiert zudem schneller als herkömmliche Lampen: Nachfolgende Fahrzeuge werden beim Abbremsen des Fahrzeugs früher gewarnt.

Die elegant-kraftvolle Dachlinie des Audi A5 Sportback findet ihren Abschluss im flach akzentuierten Heck. Schmale Seitenscheiben lassen seine Erscheinung noch athletischer wirken.

Die Werte für Kraftstoffverbrauch und CO₂-Emissionen finden Sie ab Seite 46.





Was für eine Art von Fahrzeug ist dieser Audi A5 Sportback? Ein Coupé? Ein Avant? Dieses Fahrzeug passt nicht in die bekannten Kategorien. Es definiert seine ganz eigene Klasse. Einerseits Coupé: Von der lang gestreckten Motorhaube bis zum Heck zitiert das Design die klassische Form eines Zweitürers. Das flache Dach spannt sich elegant über die rahmenlosen Türen, eine sportliche Schulterlinie akzentuiert die großen Räder. Kurze Überhänge und ein längerer Radstand erzeugen zusätzliche Dynamik.

Andererseits Avant: Die vier Türen deuten bereits die hohe Funktionalität an, die Sie im Innenraum des Audi A5 Sportback erwartet. Das geräumige Platzangebot bietet vier Personen auch auf langen Strecken hohen Komfort.

In jedem Fall ein Fahrzeug, das Sichtweisen ändert. Ganz egal, wie Sie es betrachten.

Die Werte für Kraftstoffverbrauch und CO₂-Emissionen finden Sie ab Seite 46.





In einem Augenblick wird aus Fahren Fühlen.



quattro® mit Sportdifferenzial: Der A5 Sportback lenkt noch direkter und präziser in Kurven ein.

Der Audi A5 Sportback fordert Gefühle nicht nur heraus, er passt sich ihnen auch an. Mit dem optionalen Audi drive select und seinen drei Modi auto, comfort oder dynamic können Sie die Fahrzeugcharakteristik jederzeit selbst bestimmen. Das Fahrwerk, die optimierte Achslastverteilung und die hochpräzise Lenkung geben in jedem Moment schnelle und klare Rückmeldungen von der Straße. Eine breite Spur und der lange Radstand sorgen zudem für eine herausragende Spurtreue und vermitteln ein exzellentes Fahrgefühl.

Maßstäbe in puncto Agilität setzt der in Verbindung mit diversen Motorisierungen erhältliche permanente Allradantrieb quattro®. Situationsabhängig verteilt das System die Antriebskraft asymmetrisch-dynamisch auf die vier Räder. Auf Wunsch noch eine Spur agiler: quattro mit Sportdifferenzial. Das elektronisch geregelte Differenzial ermöglicht es, die Räder der Hinterachse einzeln zu beschleunigen. Für aufregend-präzise Kurvenfahrten und eine hervorragende Traktion.

Die Werte für Kraftstoffverbrauch und CO₂-Emissionen finden Sie ab Seite 46.



In einem Augenblick wird aus Leistung Leidenschaft.



Die Start-Stop-Funktion trägt zur Minimierung des Verbrauchs bei: Schalten Sie z. B. an einer roten Ampel bei Stillstand in den Leerlauf, geht der Motor aus. Und wieder an, wenn Sie erneut die Kupplung betätigen.

Jeder neue Kilometer stellt die Leistungsfähigkeit des Audi A5 Sportback unter Beweis – und macht jede Fahrt zu einem aufregenden Erlebnis. Kraftvoll, durchzugsstark und effizient präsentiert sich die breite Aggregatpalette.

Alle Benzinmotoren nutzen die mehrfach in Le Mans siegreiche FSI®-Technologie. Zum Beispiel der 2.0 TFSI quattro mit einer Leistung von 155 kW und zusätzlicher Turboaufladung für noch mehr Agilität. Der Vierzylinder beschleunigt den A5 Sportback in 6,6 Sekunden auf 100 km/h, bei einem beeindruckenden Drehmoment von 350 Nm. Die genaue Abstimmung von Treibstoffmenge, Einspritzdruck und -zeitpunkt sorgt dabei für eine hocheffiziente Nutzung jedes einzelnen Benzintropfens.

Sportlichkeit und Effizienz verbinden auch die Dieselmotoren. Dank TDI-Technologie kombinieren sie hohe Drehmomente mit niedrigem Verbrauch. Dabei arbeiten sie mit dem Common Rail System der neuesten Generation – für beeindruckende Durchzugskraft auch bei niedrigen Drehzahlen.

Die beiden Getriebevarianten machen diese Kraft spürbar. Zum einen das 6-Gang-Handschaltgetriebe mit kurzen Schaltwegen für noch mehr Fahrspaß. Zum anderen das optionale Doppelkupplungsgetriebe S tronic. Es ermöglicht schnelle Gangwechsel nahezu ohne spürbare Schaltpause. Effizient sind Sie in jedem Fall unterwegs: Die Start-Stop-Funktion beim 2.0 TDI mit Handschaltgetriebe sowie das Effizienzprogramm Ihres Bordcomputers sorgen für eine hervorragende Treibstoffnutzung.

Die Werte für Kraftstoffverbrauch und CO₂-Emissionen finden Sie ab Seite 46.





Eine Millisekunde – und eine normale Fahrsituation wird zur Herausforderung. Die beste Option: Gefahrensituationen früh zu erkennen und so möglichst zu vermeiden. Hierzu verfügt der A5 Sportback über umfangreiche Assistenzsysteme. Zum Beispiel ESP: Gezielte Bremsengriffe sorgen für mehr Fahrstabilität. In frontgetriebenen Fahrzeugen arbeitet eine neue zusätzliche Vorderachsquersperre. Elektronisch verteilt sie die Antriebsmomente in Abhängigkeit zur Fahrsituation und steuert so bereits vor dem Untersteuern aktiv gegen. Das bedeutet in Kurven mehr Agilität und Präzision sowie ein ruhigeres Fahrverhalten. Aktive Unterstützung bietet auch der optionale Audi lane assist, der den Fahrer vor einem unabsichtlichen Verlassen der Fahrspur warnt, während der optionale Audi side assist per Radarsensoren den Bereich seitlich hinter dem Fahrzeug überwacht.

In einem Augenblick wird aus Sicherheit Vertrauen.



Das spezielle Design der groß dimensionierten Bremsen wirkt einem Nachlassen der Bremswirkung bei starker Beanspruchung entgegen.

Aber auch für den Fall der Fälle ist der A5 Sportback vorbereitet. Ein umfangreiches System schützt Sie und die anderen Passagiere, unter anderem durch adaptive Fullsize-Airbags für Fahrer und Beifahrer mit Sitzpositionserkennung sowie ein Kopfairbagsystem. Für zusätzliche Sicherheit sorgen Thorax-Becken-Airbags und 3-Punkt-Automatikgurte mit Gurtstraffer und Gurtkraftbegrenzer.

Die Werte für Kraftstoffverbrauch und CO₂-Emissionen finden Sie ab Seite 46.

20 |

Fahrspaß

In einem Augenblick wird aus Fortbewegung Begeisterung.

Der Audi A5 Sportback eröffnet eine neue Dimension des Fahrens. Mit einem kraftvollen Design, das sein sportliches Versprechen auf jeder Strecke einlöst. Dynamisch auf Geraden, präzise in Kurven. Entwickelt mit einem klaren Ziel: Sie jede Strecke neu erleben zu lassen.

Die Werte für Kraftstoffverbrauch und CO₂-Emissionen finden Sie ab Seite 46.





In einem Augenblick wird aus Detailfreude Liebe zum Detail.



Das Cockpit: extrovertiert und sportlich im Design. Das 3-Speichen-Sportlederlenkrad liegt leicht und sicher in der Hand, durchdachte Details überzeugen: Cockpit und Schalttafel sind, je nach gewählter Innenraumfarbe, ein- oder zweifarbig, die optische Beruhigung der Beifahrerseite hebt den Fahrerbereich deutlich hervor.

Für die Gestaltung des Innenraums haben Sie die Auswahl aus edlem Leder und hochwertigen Stoffen in verschiedenen Farbvarianten und exklusiver Verarbeitungsqualität.

Außergewöhnlich viel Freiraum auch im Fond: Er empfängt die Passagiere mit zwei vollwertigen Sitzen. Für entspanntes Reisen auch auf langen Strecken.



Sie steigen in ein Coupé – und werden vom großzügigen Platzangebot des Audi A5 Sportback überrascht. Erleben Sie die Dimensionen und hochwertigen Details des durchdacht gestalteten Innenraums. Vier vollwertige Sitze bieten Komfort sowie starke Seitenführung. Komplexe Linien und klar strukturierte Flächen fügen sich harmonisch zu einer sportlichen Architektur und verleihen dem Interieur seinen exklusiven Ausdruck. Das Cockpit ist fahrerorientiert gestaltet, die Bedienelemente sind ergonomisch angeordnet. Weiterentwickelt wurde das optionale MMI Navigationssystem plus. Die Bedienung erfolgt ganz intuitiv über den neuen MMI-Knopf mit integriertem Joystick. Die MMI Navigation plus verfügt über eine 3D-Kartendarstellung und die Jukebox – eine Festplatte zur Verwaltung Ihrer persönlichen Musikdateien. Ebenfalls zur Auswahl steht die MMI Navigation inklusive Navigationsdaten-DVD.

Der großzügige Kofferraum mit einer Durchladebreite von 1.000 mm ist so flexibel wie Ihre Freizeitgestaltung. Durch die asymmetrisch teil- und umklappbare Rücksitzbank lässt sich das Ladevolumen schnell von 480 auf 980 Liter erweitern. Die Durchladevorrichtung erleichtert dabei das Verstauen langer Gegenstände. Damit Sie dem nächsten Ausflug entspannt entgegenblicken können.

Die Werte für Kraftstoffverbrauch und CO₂-Emissionen finden Sie ab Seite 46.



In einem Augenblick wird aus Sehen Sehnsucht.



Die Werte für Kraftstoffverbrauch und CO₂-Emissionen finden Sie ab Seite 46.



S line – Sportlichkeit neu definiert.

Einen Audi A5 Sportback* zu fahren ist ein eindeutiges Bekenntnis zu automobiler Sportlichkeit. Mit den S line Paketen haben Sie die Möglichkeit, den athletischen Auftritt Ihres Audi A5 Sportback* weiter zu verstärken: mit Ausstattungsumfängen, die seine dynamische Linienführung unterstreichen, seinem Innenraum spürbar sportliche Identität verleihen und sein Fahrverhalten weiter optimieren. Entscheiden Sie sich für ein Plus an Sportlichkeit – die S line Pakete der quattro GmbH.

*Die Werte für Kraftstoffverbrauch und CO₂-Emissionen finden Sie ab Seite 46.

S line Exterieurpaket

Stoßfänger vorn und hinten, seitliche Kühlgitter sowie Diffusoreinsatz in sportlich-markantem Design

seitliche Schwellerleisten, in Wagenfarbe lackiert

mittig integrierter Steg an der Unterkante des vorderen Stoßfängers sowie Diffusoreinsatz in Platinumgrau lackiert

Einstiegsleisten mit S line Schriftzug

S line Schriftzüge auf den vorderen Kotflügeln

verchromte Blenden für Auspuffendrohre (4-Zylinder)

S line Sportpaket

Aluminium-Gussräder im 5-Speichen-Design, optional auch im 10-Speichen-Design, Größe 8,5 J x 18 mit Reifen 245/40 R 18; ebenso optional: Aluminium-Gussräder im 20-Speichen-Design, zweiteilig, oder im 5-Segmentspeichen-Design, Größe 9 J x 19 mit Reifen 255/35 R 19; oder: Aluminium-Gussräder im 7-Doppelspeichen-Design, Größe 9 J x 20 mit Reifen 265/30 R 20

S line Sportfahrwerk der quattro GmbH mit dynamischerer Fahrwerksabstimmung und Tieferlegung um 10 mm

S line Schriftzüge auf den vorderen Kotflügeln

Einstiegsleisten mit S line Schriftzug

Innenraum, Armaturentafel und Dachhimmel in schwarz mit wahlweise silbernen oder schwarzen Nähten auf Stoff/Leder- bzw. Alcantara gelocht/Leder-Sitzbezügen, Sportlederlenkrad, Schalthebelmanschette sowie Fußmatten

S line Dekoreinlagen in Aluminium matt gebürstet; optional: in Klavierlack schwarz oder Birkemaserholz grau

Sportsitze inklusive elektrischer Lendenwirbelstütze

Für Sitzbezüge, Lenkräder und Lackierungen bestehen folgende Wahlmöglichkeiten:

Sitzbezüge in Stoff Sprint/Leder oder Alcantara gelocht/Leder oder Leder Milano oder Leder Valcona, jeweils in schwarz und mit S line Prägung in den Lehnen der Vordersitze

S line Sportlederlenkrad im 3-Speichen-Design oder S line Multifunktions-Sportlederlenkrad im 3-Speichen-Design mit oder ohne Schaltfunktion, jeweils in Leder schwarz mit S line Emblem. Hinweis: Bei Bestellung des Audi lane assist nur kombinierbar mit dem jeweiligen Lederlenkrad im 4-Speichen-Design ohne S line Emblem

Lackierung in allen Serienfarben, als zusätzliche Farboptionen in den Sonderfarben Misanorot Perleffekt und Monzasilber Metallic erhältlich

Sitzbezüge



Aluminium-Gussräder im 5-Speichen-Design.



Stoff Sprint/Leder schwarz

Dekoreinlagen



Aluminium matt gebürstet

zusätzliche Außenfarboptionen



Misanorot Perleffekt



Sportsitze in Alcantara gelocht/Leder und silbernen Nähten.



Alcantara gelocht/Leder schwarz



Klavierlack schwarz



Monzasilber Metallic



Schalthebelknäuf in gelochtem Leder.



Leder Milano schwarz



Birkemaserholz grau



S line Multifunktions-Sportlederlenkrad im 3-Speichen-Design.



Leder Valcona schwarz

quattro®

Erstes Serienmodell mit permanentem Allradantrieb quattro®

Strömungsgünstigste Serienlimousine der Welt – der Audi 100 mit einem c_w -Wert von 0,30

Erste Großserienherstellung vollverzinkter Karosserien

Audi duo

mit einem im quattro® Antriebsstrang integrierten Elektromotor

TDI

Erster Pkw-Dieselmotor mit Direkteinspritzung und Turboaufladung

Audi duo II auf Basis des Audi 100

Sparfahrt mit einem serienmäßigen Audi 80 TDI

ASF

Markteinführung des Audi A8 mit der revolutionären Aluminiumbauweise Audi Space Frame (ASF)

Audi duo III

Kombination eines 90-PS-Dieselmotors mit einem 26-PS-Elektromotor

multitronic

im Audi A6 2.8

Audi A2 – erstes Großserienfahrzeug mit Aluminium-Karosserie

Audi A2 1.2 TDI

weltweit erstes viertüriges Dreiliterfahrzeug

FSI®

im Audi A2 und Audi A4

MMI

der neue Audi A8 mit ASF, quattro® und Multi Media Interface (MMI)

S tronic

im Audi TT 3.2 quattro

TFSI®

im Audi A4

25 Jahre quattro®

über 1,8 Mio. Fahrzeuge mit permanentem Allradantrieb quattro®

Sieg des Audi R10 mit 12-Zylinder-TDI-Motor beim legendären 24-Stunden-Rennen von Le Mans

Audi TT mit weiterentwickeltem ASF – Einsatz von Aluminium und Stahl in einer Karosserie

Audi R8

Seriensportwagen mit FSI®-Mittelmotor und ASF

Effizienz: serienmäßig in jedem Audi.

Vorsprung durch Technik ist der Anspruch, dem sich die Marke Audi verpflichtet hat. Nicht nur beim Thema Sportlichkeit. Sondern auch in puncto zukunftsfähiger Mobilität. Audi setzt diverse Effizienzmaßnahmen konsequent in einem ganzheitlichen Konzept um. Als Entwickler zahlreicher Innovationen haben wir den Automobilbau nachhaltig beeinflusst.

Beispiel Motorentechnologie: 1989 präsentiert Audi mit TDI den ersten Dieselmotor für Pkw mit Direkteinspritzung und Turboaufladung. Eine Technologie, die ebenso effizient und leistungsstark ist wie FSI® und TFSI® für Benzinmotoren. Heute stehen TDI, FSI und TFSI stellvertretend für mehr Leistung bei weniger Verbrauch und werden in allen Audi Modellreihen eingesetzt. Beispiel Audi Space Frame (ASF): 1994 bringt Audi mit dem A8 das weltweit erste Serienfahrzeug mit Aluminium-Karosserie auf den Markt. Eine revolutionäre Leichtbauweise, bei der das Gewicht der Rohkarosserie um 140 kg im Vergleich zu einer konventionellen Stahlkonstruktion gesenkt

wird. ASF trägt damit ebenso zu einem niedrigen Kraftstoffverbrauch bei wie andere innovative Materialkombinationen. Darüber hinaus leisten das aerodynamische Design, effiziente Getriebetechnologien wie S tronic, elektronische Assistenzsysteme sowie die Förderung kraftstoffsparenden Fahrens einen wichtigen Beitrag zur effizienten Fortbewegung.

Jede dieser Innovationen demonstriert das Know-how von Audi –und ist jeden Tag unser Ansporn, auch in Zukunft Effizienz und Sportlichkeit in Einklang zu bringen.



Lackierungen

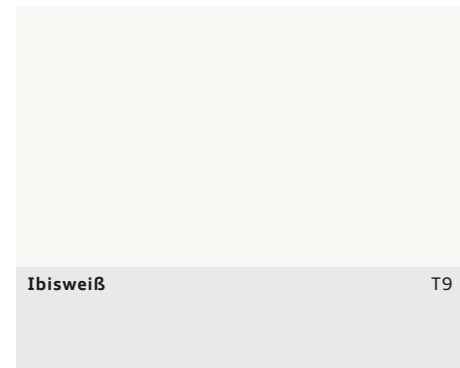

Ibisweiß T9

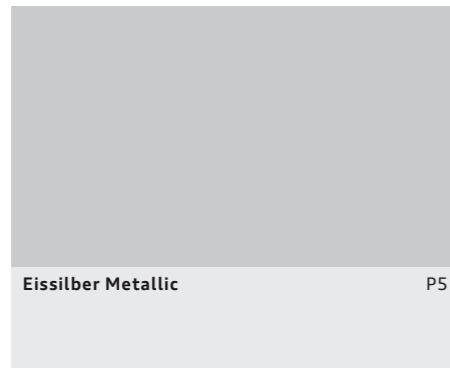

Eissilber Metallic P5



Phantomschwarz Perleffekt L8



Tiefseeblau Perleffekt 8A

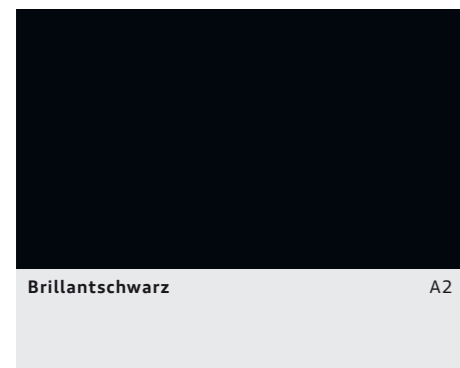

Brillantschwarz A2



Kondorgrau Metallic 5Q



Sphärenblau Metallic 9F



Granatrot Perleffekt 9C



Brillantrot C8

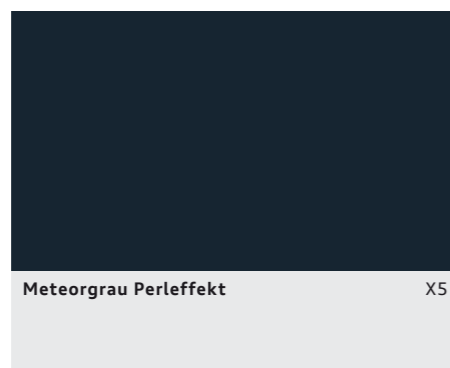

Meteorgrau Perleffekt X5



Arubablau Perleffekt Q9



Tiefgrün Perleffekt 3W

Dekoreinlagen

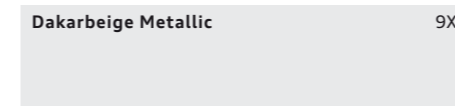

Dakarbeige Metallic 9X



Micrometallic platin 5MA



Laurelholz muskatbraun 7TD

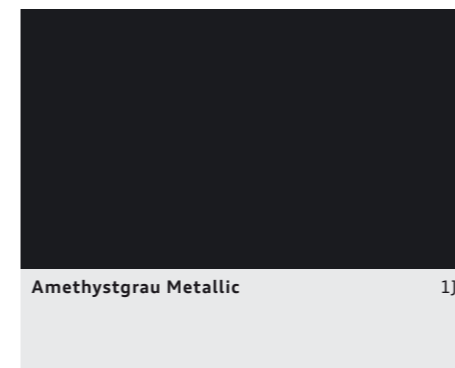

Amethystgrau Metallic 1J



Aluminium Hologramm 5TE



Eschemaserholz mandelbeige 5TK

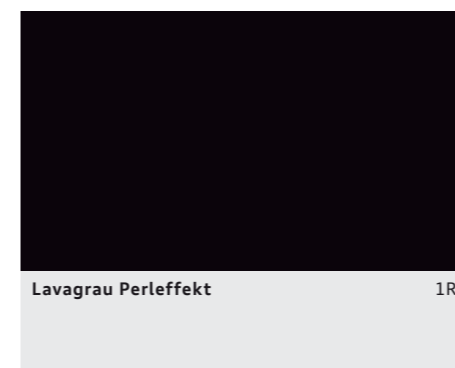

Lavagrau Perleffekt 1R



Nussbaumwurzelholz braun 5MG

Welche Ausstattung in Ihrem Land Serie ist und welche Sonderausstattungen erhältlich sind, erfahren Sie bei Ihrem lokalen Audi Partner.

Normalsitze



Stoff Arkade schwarz GD



Leder Valcona zimtbraun CN



Stoff Arkade lichtgrau GQ



Leder Valcona lichtgrau CX



Stoff Arkade kardamombeige RH



Leder Valcona kardamombeige CU

Sportsitze



Stoff Atrium schwarz GD

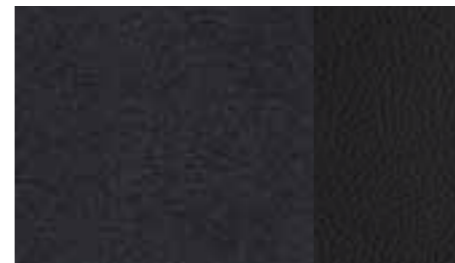

Alcantara/Leder schwarz GD

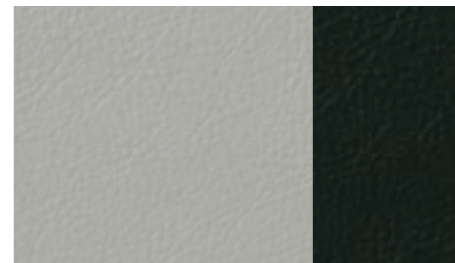

Leder Valcona mondsilber/schwarz FY



Stoff Atrium lichtgrau GQ



Alcantara/Leder lichtgrau GQ

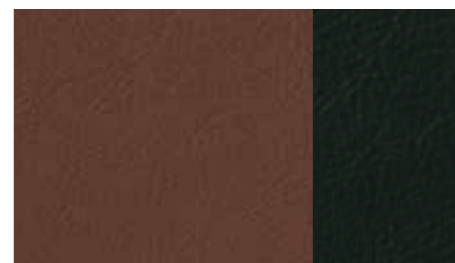

Leder Valcona zimtbraun/schwarz CP

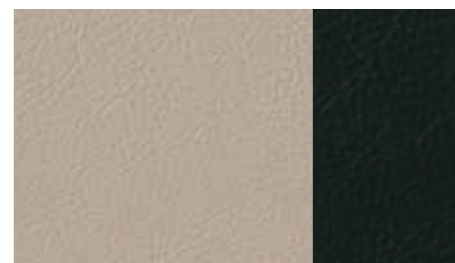

Leder Valcona kardamombeige/schwarz CV

Normal- und Sportsitze



Leder Milano schwarz GD



Leder Milano kardamombeige CU/RH

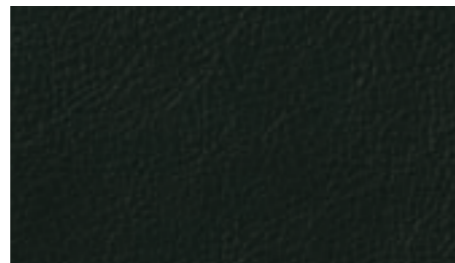

Leder Valcona schwarz GD



Leder Milano lichtgrau CX/GQ



Leder Valcona lichtgrau GQ



Leder Milano zimtbraun CN



Leder Valcona kardamombeige RH

Klimakomfortsitze



Leder Milano perforiert schwarz GD



Leder Milano perforiert lichtgrau CX/GQ



Leder Milano perforiert zimtbraun CN



Leder Milano perforiert kardamombeige RH/CU

Welche Ausstattung in Ihrem Land Serie ist und welche Sonderausstattungen erhältlich sind, erfahren Sie bei Ihrem lokalen Audi Partner.

Räder/Reifen



Aluminium-Schmiedeleichtbauräder im 6-Arm-Design, Größe 7,5 J x 17 mit Reifen 225/50 R 17



Aluminium-Gussräder im 10-Speichen-V-Design, Größe 8,5 J x 18 mit Reifen 245/40 R 18

Winterräder



Winter-Aluminium-Schmiedeleichtbauräder im 6-Arm-Design¹, Größe 7,5 J x 17 mit Reifen 225/50 R 17, zulässige Höchstgeschwindigkeit 210 km/h, schneekettentauglich



Aluminium-Gussräder im 7-Arm-Design, Größe 7,5 J x 17 mit Reifen 225/50 R 17



Aluminium-Gussräder im 5-Arm-Dynamik-Design, Größe 8,5 J x 18 mit Reifen 245/40 R 18



Winter-Aluminium-Gussräder im 10-Speichen-V-Design, Größe 8,5 J x 18 mit Reifen 245/40 R 18, zulässige Höchstgeschwindigkeit 240 km/h, nicht schneekettentauglich



Aluminium-Gussräder im 6-Speichen-Parabol-Design¹, Größe 8 J x 17 mit Reifen 245/45 R 17



Aluminium-Gussräder im 5-Arm-Y-Design, Größe 8,5 J x 19 mit Reifen 255/35 R 19

Räder/Reifen Audi exclusive



Aluminium-Gussräder Audi exclusive im 5-Speichen-Design, Größe 8,5 J x 18 mit Reifen 245/40 R 18. Ein Angebot der quattro GmbH



Aluminium-Gussräder Audi exclusive im 20-Speichen-Design, zweiteilig, Größe 9 J x 19 mit Reifen 255/35 R 19. Ein Angebot der quattro GmbH



Aluminium-Gussräder Audi exclusive im 10-Speichen-Design, Größe 8,5 J x 18 mit Reifen 245/40 R 18. Ein Angebot der quattro GmbH



Aluminium-Gussräder Audi exclusive im 7-Doppelspeichen-Design, Größe 9 J x 20 mit Reifen 265/30 R 20. Ein Angebot der quattro GmbH



Aluminium-Gussräder Audi exclusive im 5-Segmentspeichen-Design, Größe 9 J x 19 mit Reifen 255/35 R 19. Ein Angebot der quattro GmbH

Welche Ausstattung in Ihrem Land Serie ist und welche Sonderausstattungen erhältlich sind, erfahren Sie bei Ihrem lokalen Audi Partner.

¹ Wahlweise mit Reifen mit Notlaufeigenschaften.

Lackierungen

Lackierungen, Uni
Lackierungen, Metallic/Perleffekt

Ausstattungen außen

Dachsysteme, Schließsysteme, Verglasung, weitere Außenausstattungen

Dachsysteme
Glas-Schiebe-/Ausstelldach , elektrisch, aus getöntem Einscheibensicherheitsglas, mit stufenlos einstellbarem Sonnenschutz; integrierter Windabweiser, Vorwahlaufomatik für die gewünschte Schiebedachposition; Komfortschließung von außen über die Zentralverriegelung sowie über die Funkfernbedienung

Schließsysteme
Türgriffe außen , in Wagenfarbe lackiert, benutzerfreundliche Bügelgriffe
Zentralverriegelung , mit Autolock-Funktion und in den Fahrzeugschlüssel integrierter Funkfernbedienung

Komfortschlüssel, Zugangs- und Wegfahrberechtigungssystem, der Schlüssel muss lediglich mitgeführt werden; Starten und Abstellen des Motors über die Engine-Start-Stop-Taste in der Mittelkonsole, Verriegelung des Fahrzeugs von außen über Taster an beiden Türgriffen, das Öffnen des Fahrzeugs ist auch an der Gepäckraumklappe möglich

Diebstahlwarnanlage, inklusive Innenraumüberwachung und Abschleppschutz durch Neigungswinkelsensor, abschaltbar, bordspannungsunabhängiges Signalhorn zur Überwachung von Türen, Front- und Gepäckraumklappe

Funkfernbedienung, für die Zentralverriegelung, in den Fahrzeugschlüssel integriert; öffnet und verriegelt auf Fingerdruck Türen, Fenster, Gepäckraum und die Tankklappe – mit variablem Wechselcode

Garagentoröffner (HomeLink), programmierbare Funkfernbedienung, Bedientasten ins Innenlichtmodul integriert; kann zum Öffnen von Garagen- und Außentoren verwendet werden; Steuerung von Sicherheitssystemen und Beleuchtungsanlagen möglich; weitere Informationen erhalten Sie bei Ihrem Audi Partner

Zündschloss, elektronisch, Zündschlüssel mit integriertem Chip, speichert die bei einer Serviceannahme relevanten Servicedaten des Fahrzeugs (Kilometerstand, Fahrgestellnummer u. v. m.) automatisch ab

Verglasung
Heckscheibe , beheizbar, mit Zeitschaltung
Scheibenwaschanlage , Zweistufenschaltung, Intervallschaltung 4-stufig einstellbar, Tipp-Wisch-Kontakt, Wasch-Wisch-Automatik
Wärmeschutzverglasung , grün getönt, Frontscheibe aus Verbundglas

Weitere Außenausstattungen
Singleframe Kühlergrill , Steingrau; bei 3.0 TDI und 3.2 FSI hochglänzend Schwarz
Glanzpaket , Dachrahmen und Fensterschachtleisten in eloxiertem Aluminium
Auspuffendrohre , sichtbar, zweiflutig, je ein Endrohr links und rechts; 2.0 TDI einflutig, zwei Endrohre links
Vorrüstung für Anhängervorrichtung , beinhaltet die Verkabelung bis zur Reserveradmulde, ein vorbereitetes ABS-Steuergerät sowie eine angepasste Motorkühlung. Der Teilesatz zur Nachrüstung ist über Audi Original Zubehör erhältlich
Anhängervorrichtung , abnehm- und abschließbar; die 13-polige Steckdose kann unsichtbar hinter die Stoßfängerschürze geschwenkt werden, die abgenommene Anhängervorrichtung findet in der Reserveradmulde Platz; Gespannstabilisierung über ESP
Vorbereitung für Ortungsassistent , Vorbereitung zur Anbindung eines Ortungsassistenten, mit dem das entwendete Fahrzeug lokalisiert werden kann

Räder/Reifen

Aluminium-Schmiedeleichtbauräder im 6-Arm-Design , Größe 7,5 J x 17 mit Reifen 225/50 R 17
Aluminium-Gussräder im 7-Arm-Design , Größe 7,5 J x 17 mit Reifen 225/50 R 17
Aluminium-Gussräder im 6-Speichen-Parabol-Design , Größe 8 J x 17 mit Reifen 245/45 R 17, wahlweise mit Reifen mit Notlaufeigenschaften
Aluminium-Gussräder im 10-Speichen-V-Design , Größe 8,5 J x 18 mit Reifen 245/40 R 18
Aluminium-Gussräder im 5-Arm-Dynamik-Design , Größe 8,5 J x 18 mit Reifen 245/40 R 18
Aluminium-Gussräder im 5-Arm-Y-Design , Größe 8,5 J x 19 mit Reifen 255/35 R 19

Räder/Reifen Audi exclusive
Aluminium-Gussräder Audi exclusive im 5-Speichen-Design , Größe 8,5 J x 18 mit Reifen 245/40 R 18. Ein Angebot der quattro GmbH
Aluminium-Gussräder Audi exclusive im 10-Speichen-Design , Größe 8,5 J x 18 mit Reifen 245/40 R 18. Ein Angebot der quattro GmbH
Aluminium-Gussräder Audi exclusive im 5-Segmentspeichen-Design , Größe 9 J x 19 mit Reifen 255/35 R 19. Ein Angebot der quattro GmbH
Aluminium-Gussräder Audi exclusive im 20-Speichen-Design , zweiteilig, Größe 9 J x 19 mit Reifen 255/35 R 19. Ein Angebot der quattro GmbH
Aluminium-Gussräder Audi exclusive im 7-Doppelspeichen-Design , Größe 9 J x 20 mit Reifen 265/30 R 20. Ein Angebot der quattro GmbH
Winterräder
Winter-Aluminium-Schmiedeleichtbauräder im 6-Arm-Design , Größe 7,5 J x 17 mit Reifen 225/50 R 17, zulässige Höchstgeschwindigkeit 210 km/h, schneekettentauglich, wahlweise mit Reifen mit Notlaufeigenschaften
Winter-Aluminium-Gussräder im 10-Speichen-V-Design , Größe 8,5 J x 18 mit Reifen 245/40 R 18, zulässige Höchstgeschwindigkeit 240 km/h, nicht schneekettentauglich

Radschrauben , diebstahlhemmend, nur durch mitgelieferten Adapter zu lösen
Bordwerkzeug , im Gepäckraum
Reifen mit Notlaufeigenschaften , eine gefahrlose Weiterfahrt bis 80 km/h ohne Reifenwechsel ist im drucklosen Zustand bis zu einer Notlaufreichweite von 30 km möglich
Wagenheber , im Gepäckraum
Reifenreparaturset , mit 12-Volt-Kompressor und Reifendichtmittel
Reifendruck-Kontrollanzeige , optische und akustische Warnung bei Druckverlust an einem oder mehreren Rädern; Anzeige des konkret betroffenen Reifens im Fahrerinformationssystem
Reserverad platzsparend , nur mit Wagenheber bestellbar

Licht und Spiegel

Licht
Scheinwerfer , Halogenscheinwerfer in Ellipsoidtechnik mit Klarglasabdeckung, elektrische Leuchtweitenregulierung und Parklichtschaltung, Tagfahrlicht mit separaten Reflektoren
Scheinwerfer-Reinigungsanlage , arbeitet mit Wasser und Hochdruck, für bessere Leuchtkraft und gute Sicht. (Serie in Verbindung mit Xenon plus)
Innenbeleuchtung , mit Abschaltverzögerung und Kontaktschaltern an allen Türen; Gepäckraum-, Fahrer-, Beifahrer- und Fondbeleuchtung, zwei Leseleuchten vorn, Innenleuchte hinten, Make-up-Spiegel beleuchtet, Ambientebeleuchtung
Lichtpaket , beinhaltet Leseleuchten hinten, Türinnenbetätigung, aktive Türrückstrahler, Einstiegsleuchten, Fußraumleuchten vorn und hinten, beleuchtete Ausströmer und beleuchtetes Handschuhfach
Nebelscheinwerfer , im Stoßfänger integriert, mit Chromringen
Xenon plus , mit erhöhter Lichtleistung für Abblend- und Fernlicht, inklusive Scheinwerfer-Reinigungsanlage, automatischer Leuchtweitenregelung, Tagfahrlichtband und Heckleuchten in LED-Technik
adaptive light , in Verbindung mit Xenon plus erhältlich; dynamisches Kurvenlicht durch schwenkbare Scheinwerfer, zur besseren Ausleuchtung des Kurvenverlaufs schwenken die Scheinwerfer ab einer Geschwindigkeit von ca. 10 km/h bis 110 km/h in die Kurve

Fernlichtassistent, erkennt im Rahmen der Systemgrenzen selbstständig Scheinwerfer des Gegenverkehrs, Rückleuchten von anderen Verkehrsteilnehmern und Ortschaften. Je nach Verkehrssituation wird das Fernlicht automatisch ein- oder ausgeschaltet. Das System verbessert somit Sicht und Sicherheit des Fahrers und sorgt für einen Zugewinn an Komfort durch entspannteres Fahren

Spiegel
Außenspiegel
Außenspiegel , mit integriertem Seitenblinker in LED-Technik, elektrisch einstellbar, Gehäuse in Wagenfarbe, Spiegelglas konvex, plan oder asphärisch, Innenspiegel abblendbar
Außenspiegel beheizt , beide Außenspiegel sowie Scheibenwaschdüsen beheizt, sonstige Ausstattung wie Außenspiegel
Außenspiegel elektrisch anklappbar , sonstige Ausstattung wie Außenspiegel beheizt
Außenspiegel automatisch abblendend , sonstige Ausstattung wie Außenspiegel elektrisch anklappbar. (Nur mit automatisch abblendendem Innenspiegel bestellbar)
Außenspiegel mit Memory-Funktion , sonstige Ausstattung wie Außenspiegel automatisch abblendend. (Nur mit Memorysitz bestellbar)
Innenspiegel automatisch abblendend , inklusive Licht-/Regensensor

Sitze

Sitze, Sitzkomfort, Sitzbezüge/Lederpakete

Sitze
Klimakomfortsitze vorn , exklusive Sitzvariante mit ausgeprägten Seitenwangen und weichem Aufbau für luxuriösen Komfort; aktiv belüft- und beheizbar, automatisches Zuheizen als Unterkühlschutz. Perforiertes Leder auf den belüfteten Sitzflächen der Vordersitze und auf den nicht belüfteten Sitzflächen der beiden äußeren Rücksitzplätze; Rücksitzbank mit mittig integrierter Ablageschale. (Nur mit Leder Milano perforiert, Sitzheizung vorn, Mittelarmlehne vorn, Komfortklimaautomatik 3-Zonen und Vordersitzen mit elektrischer Einstellung bestellbar)
Sitze vorn , mit manueller Höhen-, Längs- und Kopfstützeinstellung sowie Lehnenneigungseinstellung
Sportsitze vorn , mit ausgeprägten Sitzwangen für besseren Seitenhalt in Kurven sowie mit elektrischer 4-Wege-Lendenwirbelstütze, Neigung der Sitzfläche manuell einstellbar, mit ausziehbarer Oberschenkelauflage
Vordersitze mit elektrischer Einstellung , elektrische Sitzhöhen- und Längseinstellung, Sitz- und Lehnenneigungseinstellung, mit elektrischer 4-Wege-Lendenwirbelstütze

Sitzkomfort
4-Wege-Lendenwirbelstütze , elektrisch, für Fahrer- und Beifahrersitz, horizontal und vertikal einstellbar
Kopfstützen , vorn und hinten in der Höhe einstellbar
Memory-Funktion , zwei verschiedene Speicherplätze für den elektrisch einstellbaren Fahrersitz und die Außenspiegel
Mittelarmlehne vorn , in Längsrichtung verschiebbar; mit aufklappbarem Staufach und mit zwei 12-Volt-Steckdosen in der Mittelkonsole
Rücksitzlehne , geteilt umklappbar, vier Verzurrösen im Gepäckraum
Sitzheizung vorn , beheizt Sitzflächen und Lehnen, bei Sportsitzen oder Lederausstattung auch Sitzwangen; in sechs Stufen einstellbar, für Fahrer- und Beifahrersitz getrennt
Sitzheizung vorn und hinten , wie bei Sitzheizung vorn, zusätzlich auch für die Fondsitze (nur mit Leder oder Alcantara/Leder-Kombination erhältlich)

Welche Ausstattung in Ihrem Land Serie ist und welche Sonderausstattungen erhältlich sind, erfahren Sie bei Ihrem lokalen Audi Partner.

Sitzbezüge/Lederpakete
Alcantara/Leder-Kombination , Sitzmittelbahn in Alcantara, Sitzseitenwangen und Kopfstützenmittelbahn in Leder, Türverkleidungseinsätze in Alcantara. (Nur in Verbindung mit Sportsitzen bestellbar)
Belederte Armauflagen in den Türverkleidungen , in Leder, für eine exklusive Innenraumoptik. (Nur in Verbindung mit Leder bzw. Alcantara-Leder-Kombination bestellbar)
Leder Milano , Sitzbezüge und Kopfstützenmittelbahn in Leder Milano
Leder Milano perforiert , Sitzbezüge und Kopfstützenmittelbahn in Leder Milano, Sitzmittelbahn vorn und äußere Hintersitze perforiert. (Nur in Verbindung mit Klimakomfortsitzen vorn bestellbar)
Leder Valcona , Sitzbezüge, Kopfstützen sowie Türverkleidungseinsätze in Leder Valcona
Stoff Arkade , Sitzmittelbahn in Stoff Arkade, Sitzseitenwangen, Kopfstützen sowie Türverkleidungseinsätze in Stoff uni. (Nicht in Verbindung mit Sportsitzen bestellbar)
Stoff Atrium , Sitzmittelbahn in Stoff Atrium, Sitzseitenwangen, Kopfstützen sowie Türverkleidungseinsätze in Stoff uni. (Nur in Verbindung mit Sportsitzen bestellbar)

Ausstattungen innen
Dekorelemente, Klimatisierung, Gepäcksicherungs- und Ablagesysteme, weitere Innenausstattungen
Dekorelemente
Aluminiumoptik im Innenraum an Lichtschalter, Klimaanlage, MMI-Dreh-/Drücksteller, den Ausströmern sowie um die Schalthebelmanschette
Dekoreinlagen für Türverkleidungen vorn und hinten sowie in der Mittelkonsole, wenn die Mittelarmlehne mitbestellt wurde
Micrometallic platin
Aluminium Hologramm
Nussbaumwurzelholz braun
Laurelholz muskatbraun
Eschemaserholz mandelbeige
Einstiegsleisten mit Aluminiumeinlagen auf den Türschwrellern
Klimatisierung
Klimaautomatik mit sonnenstandsabhängiger Regelung, regelt elektronisch die Lufttemperatur, -menge und -verteilung, mit Stauluftregelung und manuellem Umluftbetrieb, Staub- und Pollenfilter, Defrosterdüsen für Windschutz- und Seitenscheiben, Schlüsselkennung
Komfortklimaautomatik 3-Zonen , mit sonnenstandsabhängiger Regelung, regelt elektronisch die Lufttemperatur, -menge und -verteilung, getrennte Temperaturverteilung für Fahrer- und Beifahrerseite und im Fond, Temperatureinstellung und Luftverteilung vorn jeweils links und rechts einstellbar, Klimabedienteil zur Einstellung der Fondraumtemperatur in der Mittelkonsole hinten, automatische Umluftregelung durch Luftgütesensor, Klimabedienteil vorn mit digitaler Anzeige, beinhaltet einen Regen-, Licht- und Feuchtesensor, mit Kombifilter, indirekte Belüftung
Standheizung/-lüftung , die Heizung erwärmt den Innenraum und hält die Scheiben eisfrei, die Standlüftung führt Frischluft zu und senkt die Innenraumtemperatur, mit Timer, separater Funkfernbedienung mit Funkrückmeldung

Welche Ausstattung in Ihrem Land Serie ist und welche Sonderausstattungen erhältlich sind, erfahren Sie bei Ihrem lokalen Audi Partner.

Gepäcksicherungs- und Ablagesysteme
Ablagen , in den Türverkleidungen vorn und hinten mit Abstellmöglichkeit für Getränkeflaschen
Ablagepaket , beinhaltet Ablagenetze an der Lehne der Vordersitze, Ablagefach unter den Vordersitzen (in Kombination mit Memory-Funktion nur unter dem Beifahrersitz), Getränkehalter in der Mittelarmlehne hinten und ein Schloss für das Handschuhfach
Durchladeeinrichtung mit entnehmbarer Ski-/Snowboardtasche , durch Einhängegurt fixierbar, für den praktischen Transport von langen Gegenständen, z. B. bis zu vier Paar Ski mit bis zu 200 cm Länge oder zwei Snowboards
Gepäckraumpaket , bestehend aus Kombinetz im Gepäckraum, Befestigungshaken, Gepäcknetz an der rechten Gepäckraumseite und 12-Volt-Steckdose, Zugband in der Verkleidung links zum Sichern kleiner Gegenstände; Ladekantenabdeckung in hochwertigem Nirosta
Getränkehalter , in der Mittelkonsole
Verzurrösen , 4-fach im Gepäckraum, zur Befestigung von Gepäckstücken und Gegenständen, Einhängepunkte für das Kombinetz
Wendematte , für den Gepäckraum, einseitig Velours bzw. gummiert, ausklappbar für die gesamte Ladefläche, auch bei umgeklappter Rücksitzlehne, mit ausklappbarer Ladekanten- und Stoßfängerabdeckung

Weitere Innenausstattungen
Aschenbecher , in der Mittelkonsole vorn und hinten
Brillenfach , im Innenlichtmodul vorn über dem Innenspiegel
Dachhimmel in Stoff , abhängig von der gewählten Innenausstattungsfarbe in sternsilber, schwarz oder leinenbeige
Doppeltonfanfare , Betätigungsmechanismus am Lenkradinnenkranz
Fensterheber vorn und hinten elektrisch , mit Überschusskraftbegrenzung, Tipp-Auf- und Tipp-Zu-Funktion mit Komfortschaltung
Fußmatten für den hinteren Fußraum , aus Velours, abgestimmt auf die jeweilige Teppichfarbe
Fußmatten vorn , aus Velours, abgestimmt auf die jeweilige Teppichfarbe
Haltegriffe gedämpft , 4-fach klappbar, im Dachbereich versenkt, Kleiderhaken an den hinteren Haltegriffen
Zigarettenanzünder , im Aschenbecher vorn integriert

Lenkräder/Schalthebel/Bedienelemente
Multifunktions-Sportlederlenkrad im 3-Speichen-Design , mit Fullsize-Airbag, in Höhe und Abstand einstellbar, inklusive Schalthebelknauf und Schalthebelmanschette in Leder, zur Bedienung von Grundfunktionen der Audi Navigationssysteme und Radioanlagen, von Sprachdialogsystem und Handyvorbereitung oder Autotelefon; wahlweise mit Schaltwippen hinter dem Lenkrad zum Wechseln der Fahrstufen bei Fahrzeugen mit S tronic
Sportlederlenkrad im 3-Speichen-Design , mit Fullsize-Airbag, in Höhe und Abstand einstellbar, inklusive Schalthebelknauf und Schalthebelmanschette in Leder

Multifunktions-Lederlenkrad im 4-Speichen-Design , mit Fullsize-Airbag, in Höhe und Abstand einstellbar, inklusive Schalthebelknauf und Schalthebelmanschette in Leder, zur Bedienung von Grundfunktionen der Audi Navigationssysteme und Radioanlagen, von Sprachdialogsystem und Handyvorbereitung oder Autotelefon; wahlweise mit Schaltwippen hinter dem Lenkrad zum Wechseln der Fahrstufen bei Fahrzeugen mit S tronic

Infotainment
MMI und Navigationssysteme, Radio- und TV-Anlagen, Telefon und Kommunikation
MMI und Navigationssysteme
Außentemperaturanzeige im Fahrerinformationssystem, bei Temperaturen unter +5 °C warnt die Außentemperaturanzeige mit einem Eiskristall im Anzeigenfeld vor möglichem Glatteis
Bildschirm 6,5 Zoll , monochrom, in der Armaturentafel, zur Anzeige der Radio-, Klimaanlage- und Car-Menü-Funktionen sowie der Uhrzeit
Fahrerinformationssystem , versorgt Sie auf einem Monochromdisplay mit Informationen von Bordcomputer, Auto-Check-System, Anzeigeumfängen des MMI-Systems sowie digitaler Geschwindigkeitsanzeige. Außerdem wird das Display bei Fahrzeugen mit Schaltgetriebe zur Schaltanzeige verwendet. Das bei Fahrzeugen mit Start-Stop-System integrierte Effizienzprogramm unterstützt Sie mit Verbrauchsdatenübersichten, der Anzeige von Zusatzverbrauchern, einer vergrößerten Schaltanzeige und Sparhinweisen für besonders ökonomisches Fahren

Fahrerinformationssystem mit Farbdisplay, versorgt Sie auf einem hochauflösenden Display mit Informationen von Bordcomputer, Auto-Check-System, Anzeigeumfängen des MMI-Systems sowie digitaler Geschwindigkeitsanzeige. Außerdem wird das Display bei Fahrzeugen mit Schaltgetriebe zur Schaltanzeige verwendet. Das bei Fahrzeugen mit Start-Stop-System integrierte Effizienzprogramm unterstützt Sie mit Verbrauchsdatenübersichten, der Anzeige von Zusatzverbrauchern, einer vergrößerten Schaltanzeige und Sparhinweisen für besonders ökonomisches Fahren

MMI Navigation, inklusive Navigationsdaten (DVD), 6,5-Zoll-Farbdisplay mit hochwertiger Kartendarstellung und zahlreichen detaillierten Anzeigemöglichkeiten, Sprachbedienung (Zieleingabe über Buchstabieren), dynamische Zielführung (soweit verfügbar), MP3- und WMA-fähiges DVD-Laufwerk für Navigationsdaten (DVD), zusätzliche Pfeildarstellung im Fahrerinformationssystem mit Farbdisplay, zwei SD-HC-Kartenleser (für bis zu 32 GB), AUX-IN Anschluss, acht Passivlautsprecher vorn und hinten, Gesamtleistung 80 Watt. (Nur in Verbindung mit Fahrerinformationssystem mit Farbdisplay und Multifunktions-Lederlenkrad bestellbar)

Navigationsdaten (DVD), enthält Navigationsdaten für die Länder (soweit digitalisiert): Andorra, Belgien, Dänemark, Deutschland, Estland, Finnland, Frankreich, Gibraltar, Griechenland, Großbritannien, Irland, Italien, Kroatien, Lettland, Liechtenstein, Litauen, Luxemburg, Monaco, Niederlande, Norwegen, Österreich, Polen, Portugal, San Marino, Schweden, Schweiz, Slowakei, Slowenien, Spanien, Tschechische Republik, Ungarn, Vatikanstadt

MMI Navigation plus , inklusive Navigationsdaten (Festplatte), hochauflösendes 7-Zoll-Farbdisplay mit hochwertiger Kartendarstellung; Sprachdialogsystem (Zieleingabe über Ganzworteingabe), sprachgesteuerte Bedienung der Grundfunktionen von Navigation, Adressbuch und, falls vorhanden, Telefon. Eingabe des Navigationszieles als Wort (kein Buchstabieren notwendig) und, in Verbindung mit Audi Bluetooth-Autotelefon oder Handyvorbereitung (Bluetooth), Aufrufen von bis zu 2.000 Namen aus dem Telefonbuch (kein Anlernen notwendig); Wahl aus 3 Alternativrouten, Kartendarstellung mit Topographie-Karteneinfärbung, Anzeige von Sehenswürdigkeiten und Stadtmodellen in 3D, Scrollen entlang der Route, Manövrieren in der Karte mit Joystick im Steuerungsknopf, Routeninfo in Splitscreen-Darstellung (Manöverpunkte, Points of Interest an Autobahnen, TMC auf Route), Kreuzungsdetaillkarte und Spurempfehlung, dynamische Zielführung (soweit verfügbar), zusätzliche Pfeildarstellung im Fahrerinformationssystem mit Farbdisplay, Radio mit Doppeltuner, Phasendiversity, Festplatte auch als Speicher für Musik nutzbar (10 GB), MP3-, WMA- und AAC-fähiges DVD-Laufwerk auch nutzbar für Musik- und Video-DVDs, zwei SD-HC-Kartenleser (für bis zu 32 GB), AUX-IN Anschluss, acht Passivlautsprecher vorn und hinten, Gesamtleistung 80 Watt. (Nur in Verbindung mit Fahrerinformationssystem mit Farbdisplay und Multifunktions-Lederlenkrad bestellbar)
Navigationsdaten (Festplatte) , enthält Navigationsdaten für die Länder (soweit digitalisiert): Andorra, Belgien, Dänemark, Deutschland, Estland, Finnland, Frankreich, Gibraltar, Griechenland, Großbritannien, Irland, Italien, Kroatien, Lettland, Liechtenstein, Litauen, Luxemburg, Monaco, Niederlande, Norwegen, Österreich, Polen, Portugal, Russland, San Marino, Schweden, Schweiz, Slowakei, Slowenien, Spanien, Tschechische Republik, Ungarn, Vatikanstadt

Radio- und TV-Anlagen
Audi music interface , zur Anbindung von Apple iPod ab Generation 4, Apple iPhone (Musikfunktionalität) sowie USB-Speichermedien und MP3-Playern. Das Audi music interface ist im Handschuhfach untergebracht, die Bedienung erfolgt über MMI Navigation plus, MMI Navigation, Radio symphony, Radio concert oder ein Multifunktions-Lederlenkrad. Hinweis: Nur in Verbindung mit speziellem Adapterkabel nutzbar (Audi Original Zubehör). Informationen über kompatible MP3-Player erhalten Sie bei Ihrem Audi Partner
Audi sound system , 6-Kanal-Verstärker, zehn Lautsprecher inklusive Centerspeaker in der Armaturentafel und Subwoofer in der Heckablage, Gesamtleistung 180 Watt. (Nicht mit Radioanlage chorus bestellbar)
Bang & Olufsen Sound System , Surround-Sound-Wiedergabe über 14 Hochleistungslautsprecher; ein Centerspeaker und zwei Mitteltöner in der Armaturentafel; je ein Hochtöner im Spiegeldreieck; je ein Tieftöner in den vorderen Türen; zwei Hochtöner und zwei Tief-Mitteltöner in den Seitenverkleidungen; zwei Surround-Lautsprecher sowie ein Subwoofer in der Heckablage, exklusive Lautsprecherabdeckungen mit Aluminiumapplikationen, dynamische Fahrgeräuschkompensation, 10-Kanal-Verstärker, Gesamtleistung 505 Watt. In Verbindung mit den MMI-Navigationsgeräten und dem integrierten DVD-Laufwerk ist die Wiedergabe von 5.1 Surround Sound möglich. (Nicht mit Radioanlage chorus bestellbar)

CD-Wechsler , im Handschuhfach für sechs CDs (MP3- und WMA-fähig), erschütterungsgesichert, leicht zugänglich, ohne Magazin, jede CD einzeln lad- bzw. wechselbar. Die Wiedergabe von kopiersgeschützten Musikdateien (DRM) ist nicht möglich. (Nur in Verbindung mit MMI Navigation plus bestellbar)
Digitaler Radioempfang (DAB) (für Radioanlage concert, symphony sowie für die Navigationssysteme), zusätzlich zum analogen Senderangebot. Empfang von digital ausgestrahlten Radiosendern. Mit dem DAB-Doppeltuner (nur in Verbindung mit MMI Navigation und MMI Navigation plus) sucht ein zweiter DAB-Tuner permanent nach alternativen Empfangsfrequenzen des eingestellten Senders, gleichzeitig wird die Senderliste aktualisiert. Bitte beachten: Empfang abhängig von lokaler digitaler Netzverfügbarkeit
Radioanlage chorus , mit Single-CD-Laufwerk, dynamisierte Senderliste, 30 Stationsspeicher, Empfangsbereich FM (UKW) und AM (MW, LW), MMI-Bedienkonzept, monochromer 6,5-Zoll-Bildschirm, geschwindigkeitsabhängige Lautstärkeregelung, Phasendiversity, vier Passivlautsprecher vorn, Gesamtleistung 40 Watt

<p>Ausstattungen</p>
<p>Radioanlage concert, mit Single-CD-Laufwerk und SD-HC-Speicherkartenleser (bis 32 GB), jeweils MP3-, AAC- und WMA-fähig, dynamisierte Senderliste, 30 Stationsspeicher, Empfangsbereich FM (UKW) und AM (MW, LW), MMI-Bedienkonzept, 6,5-Zoll-TFT-Farbbildschirm, TP-Memo-Funktion, geschwindigkeits-abhängige Lautstärkeregelung, Phasendiversity, AUX-IN Anschluss, acht Passivlautsprecher, Gesamtleistung 80 Watt</p>
<p>Radioanlage symphony, mit integriertem 6-fach-CD-Wechsler und SD-HC-Speicherkartenleser (bis 32 GB), jeweils MP3-, AAC- und WMA-fähig, dynamisierte Senderliste, 30 Stationsspeicher, Empfangsbereich FM (UKW) und AM (MW, LW), MMI-Bedienkonzept, 6,5-Zoll-TFT-Farbbildschirm, TP-Memo-Funktion, geschwindigkeitsabhängige Lautstärkeregelung, Phasendiversity, AUX-IN Anschluss, acht Passivlautsprecher, Gesamtleistung 80 Watt</p>
<p>TV-Empfang für MMI Navigation plus, Empfang von analog und digital (DVB-T) ausgestrahlten unverschlüsselten Fernsehsendern (MPEG-2-Standard), TV-Bild, Videotext und Electronic Program Guide (EPG). Anschlussmöglichkeit von zwei externen AV-Quellen über optionales Adapterkabel. Bitte beachten: TV-Empfang abhängig von lokaler analoger und digitaler Netzverfügbarkeit. Keine AV- oder TV-Video-Ausgabe im Fahrbetrieb (Audio-Ausgabe auch im Fahrbetrieb verfügbar)</p>
<p>TV-Empfang und digitaler Radioempfang (DAB) für MMI Navigation plus, Empfang von analog und digital (DVB-T) ausgestrahlten unverschlüsselten Fernsehsendern (MPEG-2-Standard), TV-Bild, Videotext und Electronic Program Guide (EPG). Anschlussmöglichkeit von zwei externen AV-Quellen über optionales Adapterkabel. Bitte beachten: TV-Empfang abhängig von lokaler analoger und digitaler Netzverfügbarkeit. Keine AV- oder TV-Video-Ausgabe im Fahrbetrieb (Audio-Ausgabe auch im Fahrbetrieb verfügbar). Der digitale Radioempfang (DAB) ermöglicht zusätzlich zum analogen Senderangebot den Empfang von digital ausgestrahlten Radiosendern nach DAB-Standard. Mit dem DAB-Doppeltuner sucht ein zweiter DAB-Tuner permanent nach alternativen Empfangsfrequenzen des eingestellten Senders, gleichzeitig wird die Senderliste aktualisiert. Bitte beachten: Empfang abhängig von lokaler digitaler Netzverfügbarkeit</p>
<p>Telefon und Kommunikation</p>
<p>Audi Bluetooth-Autotelefon, komfortable Anbindung Ihres Bluetooth-fähigen Mobiltelefons an das fahrzeuginterne GSM-Modul (Voraussetzung: Handy besitzt SIM Access Profile), zusätzlicher SIM-Karten-Leser in der Blende der MMI Navigation/MMI Navigation plus. Übernahme von Telefonbucheinträgen in das Fahrzeug sowie Verwaltung von Ruflisten; einfache Bedienung über MMI Navigation/MMI Navigation plus, Multifunktions-Lederlenkrad oder das Sprachdialogsystem. (Nur in Verbindung mit MMI Navigation oder MMI Navigation plus bestellbar)</p>
<p>Bluetooth-Schnittstelle, Bluetooth-fähige Mobiltelefone können über die Schnittstelle mit dem Fahrzeug verbunden werden. Freies Sprechen im Fahrzeug über Mikrofon möglich. (Nicht in Verbindung mit Radioanlage chorus)</p>
<p>Handyvorbereitung (Bluetooth), beinhaltet eine Freisprecheinrichtung und Sprachbedienung für die Telefonfunktionen sowie eine Vorbereitung für eine optionale handyspezifische Ladeeinrichtung; die Bedienung erfolgt über MMI Navigation plus, MMI Navigation, Radio concert, Radio symphony, das Multifunktions-Lederlenkrad oder, soweit vorhanden, über das Sprachdialogsystem; Adapter und Informationen über kompatible Handys erhalten Sie bei Ihrem Audi Partner</p>
<p>Handyvorbereitung (Bluetooth) in der Mittelarmlehne, inklusive Mittelarmlehne vorn, wie Handyvorbereitung. (Nur in Verbindung mit einem Multifunktions-Lederlenkrad und einer Audi Radioanlage bzw. einem Navigationssystem bestellbar)</p>
<p>Schnurloser Bedienhörer für das Audi Bluetooth-Autotelefon, Hörer mit Farbdisplay und integriertem SIM-Karten-Leser, für diskretes Telefonieren; komfortables Schreiben von SMS durch automatische Worterkennung. (Nur in Verbindung mit einer Mittelarmlehne und dem Audi Bluetooth-Autotelefon bestellbar)</p>

Sicherheit/Technik

<p>Fahrwerke/Bremsen, Assistenz-Systeme/Sicherheit, Technik</p>
<p>Fahrwerke/Bremsen</p>
<p>Audi drive select, unterschiedliche Fahrzeugeinstellung durch die drei Modi comfort, auto und dynamic sowie den zusätzlichen Modus individual in Verbindung mit einem MMI® Navigationssystem. (Nur mit Dynamiklenkung und/oder Sportfahrwerk mit Dämpferregelung und/oder quattro mit Sportdifferenzial bestellbar)</p>
<p>Bremsanlage, Zweikreisbremsanlage mit diagonaler Aufteilung, Anti-Blockier-System ABS mit elektronischer Bremskraftverteilung EBV, elektronisches Stabilisierungsprogramm ESP mit Bremsassistent, Tandem-Bremskraftverstärker, Scheibenbremsen vorn/hinten, vorn innenbelüftet</p>
<p>Bremsbelagsverschleißanzeige vorn, Anzeige im Fahrerinformationssystem</p>
<p>Dynamikfahrwerk, für hervorragende Fahrdynamik bei sehr gutem Fahrkomfort mit Fünflenker-Leichtbau-Vorderachse mit virtueller Lenkachse, Rohr-Querstablisator; Trapezlenker-Hinterachse mit Einzeldradaufhängung; Zweirohr-Gasdruckdämpfer und Schraubenfeder, Zuganschlagfeder, elastisch gelagerter Achsträger hinten, vorn fest mit der Karosserie verschraubt</p>
<p>Elektromechanische Parkbremse, umfasst Parkbremsfunktion im Stand, Anfahrhilfe durch automatisches Lösen beim Anfahren und Notbremsfunktion während der Fahrt über alle vier Räder</p>
<p>Sportfahrwerk, mit straffer abgestimmter Federung und Dämpfung für direkteren Fahrbahnkontakt und sportliches Handling; inklusive Domstrebe</p>
<p>Sportfahrwerk mit Dämpferregelung, hervorragende Anpassung des Fahrwerks an unterschiedliche Fahrsituationen und Fahrbahnbeschaffenheiten. (Nur in Verbindung mit Audi drive select bestellbar)</p>
<p>S line Sportfahrwerk, mit dynamischerer Fahrwerksabstimmung und Tieferlegung um 10 mm gegenüber dem Sportfahrwerk. Ein Angebot der quattro GmbH</p>
<p>Assistenz-Systeme/Sicherheit</p>
<p>adaptive cruise control, automatische Geschwindigkeits- und Abstandsregelung; unterstützt Erkennung und Halten des Abstandes durch Bremsen und Beschleunigen innerhalb von Systemgrenzen</p>
<p>Fullsize-Airbag für Fahrer und Beifahrer mit Sitzpositionserkennung, Airbag für Fahrer und Beifahrer adaptiv; Seitenairbags (Thorax-Becken-Airbag vorn); Kopfairbagsystem</p>
<p>Anfahrassistent (nicht für Modelle mit Start-Stop-System), hält das Fahrzeug nach dem Anhalten sowohl an Steigungen als auch im Gefälle zeitlich unbegrenzt. Das System wird per Tastendruck aktiviert und ermöglicht dem Fahrer ein komfortables Anfahren ohne manuelle Handbremsbetätigung</p>
<p>Antriebs-Schlupf-Regelung ASR für gute Traktion, verringert das Durchdrehen der Antriebsräder</p>
<p>Audi lane assist, das System erstellt mit Frontkamera und Lenkwinkelsensor eine virtuelle Fahrspur. Bei drohendem Verlassen der Fahrspur und nicht aktiviertem Blinker wird der Fahrer über Vibration des Lenkrads gewarnt. (Nur mit Multifunktions-Lederlenkrad im 4-Speichen-Design bestellbar)</p>
<p>Audi side assist, Spurwechselassistent, unterstützt innerhalb der Systemgrenzen ab einer Geschwindigkeit von 30 km/h mittels Radartechnik den Bereich seitlich hinter dem fahrenden Fahrzeug und informiert den Fahrer über eine LED-Anzeige im Außenspiegel, wenn das System ein anderes Fahrzeug auf der Nebenspur erkannt hat</p>
<p>Dynamiklenkung, trägt durch eine fahrsituationsabhängige dynamische Regelung von Lenkaufwand und -winkel bei Spurwechsel, Einparken und Kurvenfahrt zur Steigerung von Komfort und Fahrdynamik bei. (Nur in Verbindung mit Audi drive select bestellbar)</p>

<p>Einparkhilfe hinten, unterstützt das rückwärtige Einparken durch akustisches Anzeigen des Abstands nach hinten; Messung durch Ultraschallsensoren, unauffällig in die Stoßfänger integriert</p>
<p>Einparkhilfe advanced, akustische und optische Einparkhilfe nach vorn und nach hinten, Bilddarstellung des Bereichs hinter dem Fahrzeug im MMI-Display, mit zwei dynamischen Anzeigemodi für die berechnete Fahrspur, lenkwinkelabhängig, inklusive Hilfs- und Führungslinien, Rückfahrkamera unauffällig in die Griffleiste der Gepäckraumklappe integriert</p>
<p>Einparkhilfe plus, akustische und optische Einparkhilfe nach vorn und nach hinten mit Anzeige im MMI-Display</p>
<p>Elektronische Differenzialsperre EDS, die Anfahrhilfe bremst automatisch bis zu einer Geschwindigkeit von ca. 100 km/h bei unterschiedlich griffiger Fahrbahn die Antriebsräder auf zu glattem Untergrund ab und sorgt so für kraftvolles Vorwärtkommen</p>
<p>Elektronisches Stabilisierungsprogramm ESP, vernetzt ABS, EBV, ASR und EDS mit eigenen Sensoren und vergleicht die Fahrdaten mit Referenzdaten; sorgt bei jeder Geschwindigkeit durch gezieltes Abbremsen einzelner Räder und Eingriff ins Motormanagement für mehr Stabilität</p>
<p>ESP mit elektronischer Quersperre, die elektronische Quersperrfunktion ist für Modelle mit Vorderradantrieb im ESP integriert. Sie verteilt die Antriebsmomente abhängig von der Fahrsituation durch gezielte Bremsengriffe. Bei Kurvenfahrten steuert die Quersperre aktiv gegen, weit bevor ein Untersteuern spürbar ist. Dies bedeutet verbesserte Traktion und Dynamik in Kurven und ein präzises Fahrverhalten. Zusätzlich wird die Agilität während des Lenkens verbessert bei gleichzeitiger Steigerung der Fahrsicherheit</p>
<p>Geschwindigkeitsregelanlage, hält die gewünschte Geschwindigkeit ab etwa 30 km/h konstant, sofern es die Motorleistung bzw. die Motorbremswirkung zulässt, zusätzlich aktiver Bremsengriff, z. B. bei Bergabfahrt, Bedienung über separaten Lenkstockhebel, Anzeige der gesetzten Geschwindigkeit im Fahrerinformationssystem</p>
<p>Gurtkraftbegrenzer vorn</p>
<p>Gurtstraffer vorn</p>
<p>Instrumenteneinsatz, mit regelbarer Beleuchtung, elektronischer Tachometer mit Kilometer- und Tageskilometerzähler, Drehzahlmesser, Uhr, Kühlmitteltemperaturanzeige und Kraftstoffvorratsanzeige</p>
<p>Integrales Kopfstützensystem, im Falle einer Heckkollision wird durch die Gestaltung des Sitzes der Oberkörper aufgefangen und der Kopf abgestützt. Dadurch wird die Schutzwirkung erhöht bzw. die Gefahr eines Schleudertraumas vermindert</p>
<p>Karosserie, verzinkt (vollverzinkt im korrosionsgefährdeten Bereich), selbsttragend, mit der Bodengruppe verschweißt, Front- und Heckbereich mit definierten Knautschzonen, Kotflügel vorn aus Aluminium. (12 Jahre Gewährleistung gegen Durchrostung)</p>
<p>Kindersitzbefestigung ISOFIX für den Beifahrersitz und die Fondsitze, mit Deaktivierungsschalter für den Beifahrerairbag</p>
<p>Lenksäulenverriegelung, elektrisch</p>
<p>Licht-/Regensensor, zur Steuerung der automatischen Fahrlichtschaltung, der coming home/leaving home Funktion und der automatischen Scheibenwischerfunktion, inklusive Frontscheibe mit grauem Colorstreifen am oberen Rand</p>
<p>Schaltanzeige im Fahrerinformationssystem, unterstützt die ökonomische Fahrweise durch Schaltempfehlung</p>

<p>Sicherheitsgurte, Dreipunkt-Automatikgurte für alle vier Sitzplätze, mit Gurttrageerkennung vorn, farblich auf das Interieur abgestimmt</p>
<p>Seitenairbags hinten, als Ergänzung zum Seitenaufprallschutz in den Türen</p>
<p>Servolenkung, unterstützt die Lenkbewegung während des Fahrens und erleichtert das Einparken</p>
<p>servotronic, geschwindigkeitsabhängige Servolenkung. (Serie ab 140 kW)</p>
<p>Sicherheitslenksäule, enthält eine Verschiebemechanik mit Dämpfungsfunktion, die das Schutzpotenzial von Sicherheitsgurt und Airbag ergänzt</p>
<p>Verbandmaterial, im Staufach der Mittelarmlehne hinten</p>
<p>Warndreieck, mit Halterung an der Innenseite der Gepäckraumklappe</p>
<p>Wegfahrsperr elektronisch, integriert in das Motorsteuergerät, automatische Aktivierung durch Fahrzeugschlüssel</p>
<p>Technik</p>
<p>Getriebe 6-Gang-Handschaltgetriebe, vollsynchronisiert, hydraulisch betätigte Einscheiben-Trockenkupplung mit asbestfreien Belägen, Zweimassen-Schwungrad</p>
<p>quattro[®], permanenter Allradantrieb mit asymmetrisch-dynamischer Momentenverteilung, selbstsperrendes Mittendifferenzial, elektronische Differenzialsperre EDS über Bremsengriff an allen angetriebenen Rädern</p>
<p>quattro[®] mit Sportdifferenzial, das elektronisch geregelte Sportdifferenzial verteilt die Antriebskräfte variabel zwischen den Hinterrädern. Das Sportdifferenzial kann in nahezu jeder Fahrsituation ein Differenzmoment an den Hinterrädern zur Verfügung stellen, sorgt für ein herausragendes Beschleunigungsvermögen in Kurven und eine Stabilisierung des Fahrzeugs bei Lastwechselreaktionen. Ferner bewirkt es ein verbessertes direktes Lenkverhalten und durch geringeren Lenkaufwand ein agileres Handling. (Erhältlich für 3.0 TDI quattro und 3.2 FSI quattro mit S tronic, nur in der Kombination mit Audi drive select und Reserverrad platzsparend bestellbar)</p>
<p>Start-Stop-System, senkt den Kraftstoffverbrauch und den CO2-Ausstoß durch Abschalten des Motors in Standphasen, z. B. an Ampeln. Für einen optimalen Wiederstart wird der Startvorgang bereits beim Treten der Kupplung eingeleitet, beim Einlegen des Ganges ist die Leerlaufdrehzahl schon erreicht. (Serie für 2.0 TDI mit 6-Gang-Handschaltgetriebe)</p>
<p>S tronic (erhältlich für Modelle mit permanentem Allradantrieb quattro), das 7-Gang-Sportgetriebe ermöglicht kürzere Schaltzeiten und Schalten nahezu ohne spürbare Zugkraftunterbrechung: bedienbar über die Schaltwippen hinter dem Lenkrad, den Schaltknauf oder im Automatikbetrieb</p>

Welche Ausstattung in Ihrem Land Serie ist und welche Sonderausstattungen erhältlich sind, erfahren Sie bei Ihrem lokalen Audi Partner.

Modell	A5 Sportback 2.0 TFSI quattro	A5 Sportback 3.2 FSI quattro	A5 Sportback 2.0 TDI mit Dieselpartikelfilter	A5 Sportback 2.7 TDI mit Dieselpartikelfilter
Motorbauart	Reihen-4-Zylinder-Ottomotor mit Benzindirekteinspritzung, Abgasturboaufladung und Audi valvelift system	V6-Zylinder-Ottomotor mit Benzindirekteinspritzung und Audi valvelift system	Reihen-4-Zylinder-Dieselmotor mit Common Rail Einspritzsystem und Abgasturboaufladung	V6-Zylinder-Dieselmotor mit Common Rail Einspritzsystem und Abgasturboaufladung
Hubraum in cm³ (Ventile pro Zylinder)	1984 (4)	3197 (4)	1968 (4)	2698 (4)
Max. Leistung¹ in kW bei min⁻¹	155/4300–6000	195/6500	125/4200	140/3500–4400
Max. Drehmoment in Nm bei min⁻¹	350/1500–4200	330/3000–5000	350/1750–2500	400/1400–3250

Kraftübertragung/Räder

Antriebsart	Permanenter Allradantrieb quattro®	Permanenter Allradantrieb quattro®	Vorderradantrieb	Vorderradantrieb
Getriebeart	[S tronic]	[S tronic]	6-Gang-Handschaltgetriebe	6-Gang-Handschaltgetriebe
Räder	Aluminium-Schmiedeleichtbauräder, 7,5 J x 17	Aluminium-Schmiedeleichtbauräder, 7,5 J x 17	Aluminium-Schmiedeleichtbauräder, 7,5 J x 17	Aluminium-Schmiedeleichtbauräder, 7,5 J x 17
Reifen	225/50 R 17	225/50 R 17	225/50 R 17	225/50 R 17

Gewicht/Volumen

Leergewicht² in kg	[1615]	[1650]	1530	1620
Zul. Gesamtgewicht in kg	[2145]	[2180]	2060	2150
Zul. Dachlast/Stützlast in kg	90/80	90/80	90/80	90/80
Zul. Anhängelast³ in kg	ungebremst [750] bei 12 % Steigung [1700] bei 8 % Steigung [1900]	[750] [1900] [2100]	750 1600 1800	750 1600 1800
Tankinhalt ca. in l	64	64	65	65

Fahrleistung/Verbrauch⁴

Höchstgeschwindigkeit in km/h	[241]	[250] ⁷	228	235
Beschleunigung 0–100 km/h in s	[6,6]	[6,6]	8,7	8,2
Kraftstoffart	Super bleifrei 95 ROZ ⁵	Super bleifrei 95 ROZ ⁵	Diesel nach EN 590	Diesel nach EN 590
Kraftstoffverbrauch⁶ in l/100 km	innerorts [9,3] außerorts [6,3] kombiniert [7,4]	[13,5] [6,8] [9,3]	6,5 4,5 5,2	8,1 4,8 6,0
CO₂-Emission⁶ in g/km	innerorts [216] außerorts [146] kombiniert [172]	[313] [159] [216]	170 117 137	211 128 159
Abgasnorm	EU5	EU5	EU5	EU5

[] Angaben für S tronic.

Modell	A5 Sportback 3.0 TDI quattro mit Dieselpartikelfilter
Motorbauart	V6-Zylinder-Dieselmotor mit Common Rail Einspritzsystem und Abgasturboaufladung
Hubraum in cm³ (Ventile pro Zylinder)	2967 (4)
Max. Leistung¹ in kW bei min⁻¹	176/4000–4400
Max. Drehmoment in Nm bei min⁻¹	500/1500–3000

Kraftübertragung/Räder

Antriebsart	Permanenter Allradantrieb quattro®
Getriebeart	[S tronic]
Räder	Aluminium-Schmiedeleichtbauräder, 7,5 J x 17
Reifen	225/50 R 17

Gewicht/Volumen

Leergewicht² in kg	[1720]
Zul. Gesamtgewicht in kg	[2250]
Zul. Dachlast/Stützlast in kg	90/80
Zul. Anhängelast³ in kg	ungebremst [750] bei 12 % Steigung [1900] bei 8 % Steigung [2100]
Tankinhalt ca. in l	64

Fahrleistung/Verbrauch⁴

Höchstgeschwindigkeit in km/h	[250] ⁷
Beschleunigung 0–100 km/h in s	[6,1]
Kraftstoffart	Diesel nach EN 590
Kraftstoffverbrauch⁶ in l/100 km	innerorts [8,3] außerorts [5,7] kombiniert [6,6]
CO₂-Emission⁶ in g/km	innerorts [216] außerorts [149] kombiniert [174]
Abgasnorm	EU5

Erklärungen

- Der angegebene Wert wurde nach dem vorgeschriebenen Messverfahren (RL 80/1269/EWG in der gegenwärtig geltenden Fassung) ermittelt.
- Fahrzeugleergewicht mit 90 % Tankfüllung ohne Fahrer (75 kg), ermittelt nach EG-Richtlinie 92/21/EWG. Durch Sonderausstattungen können sich das Leergewicht und der Luftwiderstandsbeiwert des Fahrzeugs erhöhen, wodurch die mögliche Nutzlast bzw. Höchstgeschwindigkeit entsprechend verringert wird.
- Mit zunehmender Höhe verringert sich zwangsläufig die Motorleistung. Ab 1.000 m über Meereshöhe und je weitere 1.000 m sind jeweils 10 % vom Spannunggewicht (zul. Anhängelast + zul. Gesamtgewicht des Zugfahrzeugs) abzuziehen. Gültiger Wert Anhängelast bei werksseitig verbauter Anhängervorrichtung. Bei gewerblicher Nutzung des Fahrzeugs mit Anhängervorrichtung benötigen Sie unter bestimmten Voraussetzungen ein EG-Kontrollgerät.
- Der Kraftstoffverbrauch und die CO₂-Emissionen eines Fahrzeugs hängen nicht nur von der effizienten Ausnutzung des Kraftstoffs durch das Fahrzeug ab, sondern werden auch vom Fahrverhalten und von anderen nichttechnischen Faktoren beeinflusst. CO₂ ist das für die Erderwärmung hauptsächlich verantwortliche Treibhausgas.
- Die Verwendung von Super bleifrei mit 95 ROZ wird empfohlen. Wenn nicht verfügbar: Normal bleifrei 91 ROZ mit geringer Leistungsminderung.
- Die angegebenen Werte wurden nach den vorgeschriebenen Messverfahren ermittelt. Die Angaben beziehen sich nicht auf ein einzelnes Fahrzeug und sind nicht Bestandteil des Angebots, sondern dienen allein Vergleichszwecken zwischen den verschiedenen Fahrzeugtypen.
- Abgeregelt.

Wichtiger Hinweis

Die Inspektion erfolgt nach Serviceanzeige.

Audi A5 Sportback

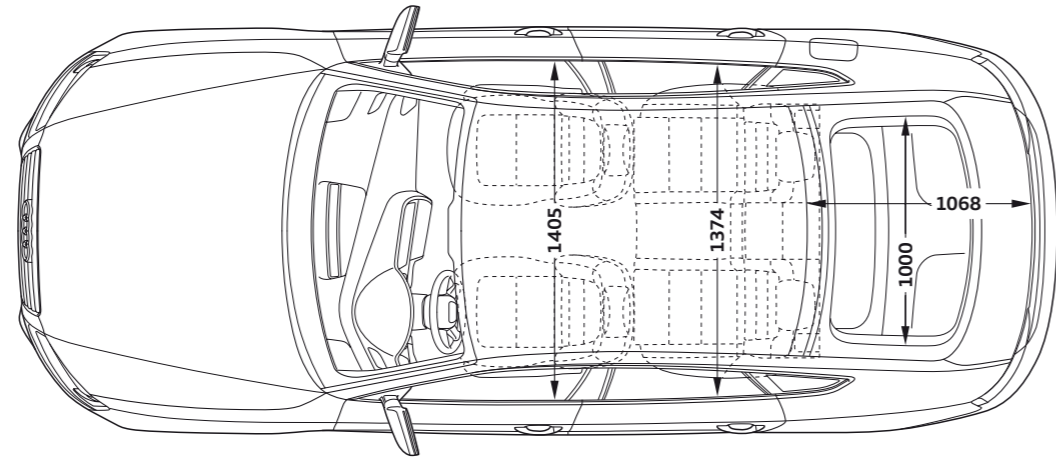
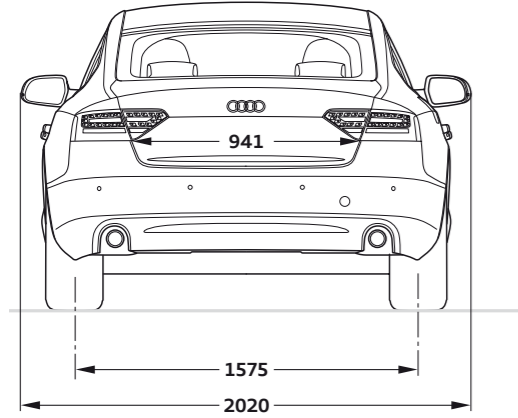
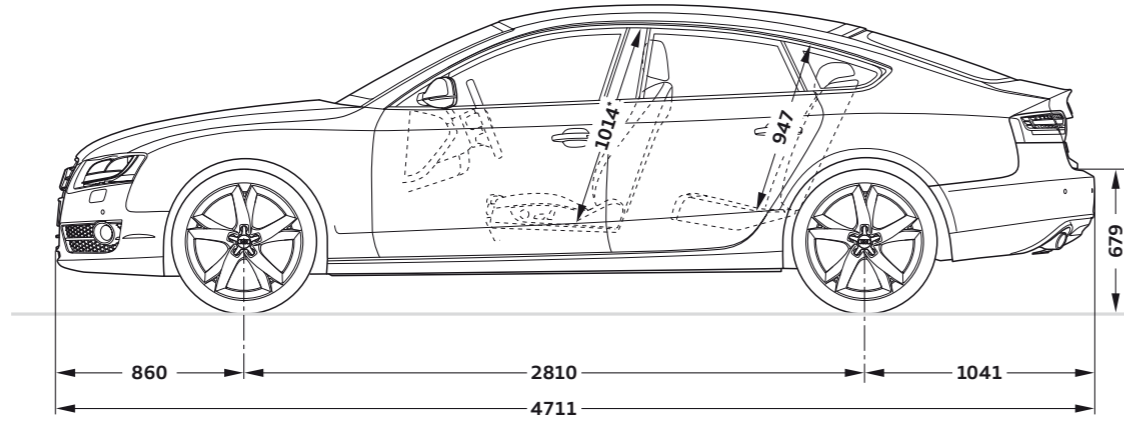
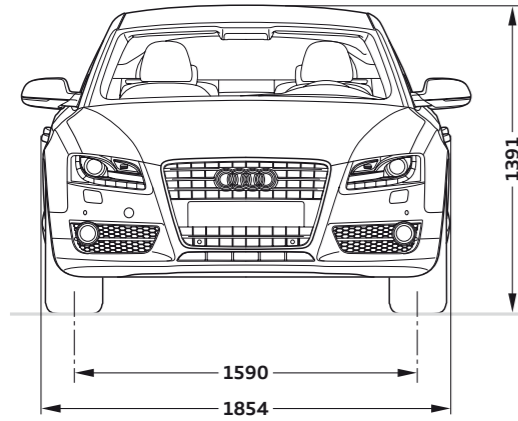

Angaben in Millimeter.

Angaben der Abmessungen bei Fahrzeugleergewicht, Bodenfreiheit bei maximaler Zuladung.
 Gepäckraumvolumen 480/980 l (Messung nach VDA-Methode mit Quadern von 200 x 100 x 50 mm Kantenlänge;
 zweiter Wert bei umgeklappter Rücksitzlehne und Beladung bis zur Heckablage).
 Wendekreis ca. 11,5 m.

*Maximaler Kopfraum.



Der Weg zum Erfolg führt von der Strecke auf die Straße.

Motorsport hat bei Audi eine lange Tradition. Aus gutem Grund: Nirgends sonst lässt sich Vorsprung durch Technik besser beweisen. Mit Mut, einem unbedingten Willen zur Perfektion und Höchstleistungen am Limit konnten wir seit Anbeginn Siege feiern. Ob beispielsweise im Rallyesport, in der DTM oder wie zuletzt 2008 mit dem dieselbetriebenen Audi R10 TDI beim berühmten 24-Stunden-Rennen von Le Mans. Erfolge, die Sie in jedem Serien Audi wiederfinden. Schließlich sollen technische Entwicklungen allen Audi Fahrern zugutekommen. Auf der Strecke. Und erst recht auf der Straße.



Bei Audi bekommen Sie sehr viel mehr als einen Audi.

Wer sich für einen Audi entscheidet, entscheidet sich für eine Marke, die ihren Kunden mehr bietet. Mehr Individualität. Mehr Exklusivität. Und mehr Faszination.

Audi Konfigurator

Stellen Sie mit dem Audi Konfigurator Ihren ganz persönlichen Audi zusammen. Alle aktuellen Modelle, Motoren, Farben und Ausstattungen stehen Ihnen bei der Auswahl zur Verfügung.

> www.audi.com

Audi tv

Auf Audi tv entdecken Sie ganz neue Facetten unserer Marke mit den vier Ringen: spannende Reportagen über unsere Modelle, technische Innovationen, faszinierende Events aus den Bereichen Motorsport, Tradition, Kultur und Lifestyle. Werfen Sie einen Blick hinter die Kulissen. Jeden Tag aktuell. Rund um die Uhr.

> www.audi.tv



Vorsprung durch Technik www.audi.com

Die in diesem Katalog gezeigten und beschriebenen Modellvarianten und Ausstattungen sowie einige der aufgeführten Dienstleistungen sind nicht in allen Ländern erhältlich. Die abgebildeten Fahrzeuge sind teilweise mit Sonderausstattungen gegen Mehrpreis ausgerüstet. Die Angaben über Lieferumfang, Aussehen, Leistungen, Maße und Gewichte, Kraftstoffverbrauch und Betriebskosten des Fahrzeugs entsprechen den zum Zeitpunkt der Drucklegung vorhandenen Kenntnissen. Abweichungen in Farbe und Form von den Abbildungen, Irrtümer und Druckfehler bleiben vorbehalten. Änderungen sind vorbehalten. Nachdruck, auch auszugsweise, nur mit schriftlicher Genehmigung der AUDI AG.

Das Papier dieses Katalogs wurde aus chlorfrei gebleichtem Zellstoff hergestellt.

AUDI AG
85045 Ingolstadt
www.audi.com
Gültig ab Mai 2009

Printed in Germany
933/1100.59.09