



**A5 | S5** Sportback





	Seite	
<b>Faszination</b>		
	4 Audi A5 Sportback	20 Audi S5 Sportback
<b>Technik</b>		
	32 Innovationen	40 Performance
	34 Audi ultra	42 Dynamik
	36 Audi connect	44 Assistenzsysteme
	38 quattro	46 Simplexität
<b>Ausstattungen</b>		
	50 Highlights	70 Sport Edition plus
	54 Infotainmentpaket	72 Audi design selection
	56 Styleguides	74 Audi exclusive line
	58 Audi ultra	76 Audi exclusive
	60 Motoren	78 Lackierungen
	62 S-Modell	80 Räder
	64 S line	82 Sitze
	68 Sport Edition	84 Dekoreinlagen
<b>Sonstiges</b>		
	86 Audi ServiceKomfort	92 Audi Neuwagenabholung
	88 Audi Original Zubehör	94 Technische Daten
	90 Faszination Audi	99 Abmessungen

**Im Dialog: Audi QR-Codes**

Erleben Sie Audi noch direkter: Laden Sie eine QR-App auf Ihr Smartphone und scannen Sie dann den QR-Code oder nutzen Sie den angegebenen Link in Ihrem Browser.



Die Ausstattungen der im Faszinationsteil abgebildeten Fahrzeuge finden Sie auf Seite 97.  
Die Werte für Kraftstoffverbrauch und CO<sub>2</sub>-Emissionen sowie die Effizienzklassen finden Sie ab Seite 94.



## In einem Augenblick wird aus Form Faszination.

Ein kurzer Moment. Ein Wimpernschlag. Länger braucht es manchmal nicht, um Begeisterung zu wecken. Ein Blick auf den Audi A5 Sportback genügt, um zu spüren: Dies ist ein solcher Moment. Ein Coupé – völlig neu interpretiert. Und ein Charakter, der Sie schon auf den ersten Metern erleben lässt, dass jeder Augenblick besonders ist.

Die Werte für Kraftstoffverbrauch und CO<sub>2</sub>-Emissionen sowie die Effizienzklassen finden Sie ab Seite 94.

# A5

Audi A5 Sportback

Was für eine Art von Fahrzeug ist dieser Audi A5 Sportback? Ein Coupé? Ein Avant? Dieses Fahrzeug passt nicht in die bekannten Kategorien. Es definiert seine ganz eigene Klasse – ein fünftüriges Coupé. Von der lang gezogenen, dreidimensional herausgearbeiteten Motorhaube bis zum Heck zitiert das Design die klassische Form eines Zweitürers. Die scharfen, markanten Linien verleihen dem Fahrzeug Ausdruck und Stand. Das flache Dach spannt sich elegant über die rahmenlosen Türen, eine sportliche Schulterlinie akzentuiert die großen Räder. Kurze Überhänge und ein längerer Radstand erzeugen zusätzliche Dynamik.

Die Werte für Kraftstoffverbrauch und CO<sub>2</sub>-Emissionen sowie die Effizienzklassen finden Sie ab Seite 94.





Die elegant-kraftvolle Dachlinie des Audi A5 Sportback findet ihren Abschluss im flach akzentuierten Heck. Besonders die Heckleuchten faszinieren: Sie sind das optische Bindeglied zwischen der seitlichen Schulterlinie und der Stoßfängerante. Die horizontale Linienführung des Heckstoßfängers unterstreicht die Entschlossenheit des Designs, der farblich abgesetzte Diffusoreinsatz sorgt für zusätzliche Dynamik. Die Nebelscheinwerfer werden von einem Blade in Schwarz glänzend eingeschlossen. Besonderer Blickfang sind die optionalen Xenon plus-Scheinwerfer mit integriertem Tagfahrlichtband in LED-Technologie. Der Singleframe mit seiner skulpturalen Struktur lässt das Fahrzeug selbstbewusst erscheinen, während die elegante Linienführung der Motorhaube den Wagen leichter und sportlicher macht.

Die Werte für Kraftstoffverbrauch und CO<sub>2</sub>-Emissionen sowie die Effizienzklassen finden Sie ab Seite 94.



Eine Millisekunde – und eine normale Fahrsituation wird zur Herausforderung. Die beste Option: Gefahrensituationen früh zu erkennen und sie so möglichst zu vermeiden. Hierzu bietet der A5 Sportback auf Wunsch umfangreiche Assistenzsysteme. Zum Beispiel Audi side assist, der den Bereich links und rechts neben sowie hinter dem Fahrzeug überwacht und Ihnen beispielsweise bei Spurwechseln signalisiert, ob sich ein anderes Fahrzeug in unmittelbarer Nähe auf der Nebenspur befindet.

Das optionale Audi drive select lässt Sie so fahren, wie Sie sich gerade fühlen – eher komfortabel oder eher sportlich. Mit dem System kann auf Wunsch unter anderem die Dynamiklenkung bestellt werden, die sich dem jeweils gewählten Modus anpasst und so entweder für mehr Laufruhe oder schnellere Umsetzung Ihrer Lenkbefehle sorgt.

Die Werte für Kraftstoffverbrauch und CO<sub>2</sub>-Emissionen sowie die Effizienzklassen finden Sie ab Seite 94.



Jeder neue Kilometer stellt die Leistungsfähigkeit des Audi A5 Sportback unter Beweis – und macht jede Fahrt zu einem aufregenden Erlebnis. Kraftvoll und durchzugsstark präsentiert sich die breite Motorenpalette. Alle Benzinmotoren nutzen die sparsame TFSI-Technologie und gehören zu den derzeit sparsamsten und saubersten Einspritzmotoren weltweit. Sportlichkeit und Effizienz verbinden auch die Dieselmotoren. Dank der TDI-Technologie kombinieren sie hohe Drehmomentkräfte mit niedrigem Verbrauch.

Maßstäbe in puncto Agilität setzt der für viele Motorvarianten verfügbare permanente Allradantrieb quattro mit radselektiver Momentensteuerung und selbstsperrendem Mittendifferenzial. Situationsabhängig verteilt das System die Antriebskraft asymmetrisch-dynamisch auf die vier Räder – für hervorragende Traktion. Auf Wunsch erleben Sie mit dem optionalen quattro mit Sportdifferenzial noch präzisere Kurvenfahrten. Die serienmäßige elektromechanische Servolenkung arbeitet geschwindigkeitsabhängig und sorgt für mehr Lenkpräzision und größeren Lenkcomfort. Darüber hinaus benötigt sie nur Kraftstoff, wenn Sie aktiv Lenkunterstützung anfordern.

Die Werte für Kraftstoffverbrauch und CO<sub>2</sub>-Emissionen sowie die Effizienzklassen finden Sie ab Seite 94.





Schlanke optionale Xenon plus-Frontscheinwerfer mit LED-Tagfahrlichtband und große Lufteinlässe verleihen der Front ihre A5-typische Ausdrucksstärke. Die in die Heckklappe integrierte Bremsleuchte betont die ästhetische Fahrzeugarchitektur. Ihre LED-Technologie reagiert zudem schneller als herkömmliche Lampen: Nachfolgende Verkehrsteilnehmer werden beim Abbremsen des Fahrzeugs früher gewarnt.

Die Werte für Kraftstoffverbrauch und CO<sub>2</sub>-Emissionen sowie die Effizienzklassen finden Sie ab Seite 94.



Der Innenraum strahlt Eleganz und Sportlichkeit aus. Die Architektur ist harmonisch und schafft eine lebendige Atmosphäre. Ausgewählte Materialien betonen die hohe Verarbeitungsqualität, die Sie sehen und vor allem spüren werden.

Hochwertige Lenkräder, vielfältige Farben und edle Chromapplikationen verstärken dieses Gefühl. Das serienmäßige Sportlederlenkrad im 3-Speichen-Design liegt griffig in der Hand, genau wie der mit Leder bezogene, ergonomisch geformte Schalt- bzw. Wählhebelknopf.

Die Bedienung der optionalen MMI Navigation plus erfolgt intuitiv über den MMI-Dreh-/Drück-Steller mit integriertem Joystick oder wahlweise per Spracheingabe. Die MMI Navigation plus verfügt unter anderem über ein hochwertiges 7-Zoll-Farbdisplay mit 3D-Kartendarstellung und eine Festplatte für Ihre Musik- und Mediadateien. In Verbindung mit dem optionalen Audi connect inklusive Autotelefon steht Ihnen sogar ein eigener WLAN-Hotspot zur Verfügung. Darüber hinaus können Sie eine Vielzahl der von Audi connect unterstützten Dienste nutzen.





Sie steigen in ein Coupé – und werden vom großzügigen Platzangebot des Audi A5 Sportback überrascht. Erleben Sie die Dimensionen und hochwertigen Details des durchdacht gestalteten Innenraums. Vier oder optional fünf Sitze bieten Komfort sowie starke Seitenführung. Auf Wunsch können Sie auf den belüft- und beheizbaren Klimakomfortsitzen vorn Platz nehmen. Eine Vielzahl von Sitzbezügen verleiht dem Innenraum mehr Abwechslung, und das optionale Leder Feinnappa bietet noch mehr Sitzkomfort. Edle Applikationen machen den Innenraum noch eleganter: Entscheiden Sie sich zwischen hochwertigem Kunststoff in Micrometallic silber, Edeldstahlgewebe, Aluminium oder edlen Holzarten.

Außergewöhnlich viel Freiraum auch im Fond: für entspanntes Reisen auch auf langen Strecken. Der großzügige Kofferraum mit einer Durchladebreite von 1.000 mm ist äußerst variabel. Durch die asymmetrisch teil- und umklappbare Rücksitzbank lässt sich das Ladevolumen schnell von 480 auf 1.283 Liter erweitern. Die optionale Durchladeeinrichtung mit entnehmbarer Ski-/Snowboardtasche erleichtert dabei das Verstauen langer Gegenstände. Damit Sie dem nächsten Transport entspannt entgegenblicken können.

Die Werte für Kraftstoffverbrauch und CO<sub>2</sub>-Emissionen sowie die Effizienzklassen finden Sie ab Seite 94.

## Sportlichkeit braucht statt großer Worte nur einen Buchstaben: S.

Das S-Emblem. Viele beeindruckende Automobile entstanden bei Audi in diesem Zeichen. Eine Tradition, die der Audi S5 Sportback nahtlos fortsetzt.

Ein kraftvoller und kompakter V6-TFSI-Motor mit 245 kW (333 PS) erzeugt intensive Fahrerlebnisse. Innovationen wie quattro mit selbstsperrendem Mittendifferenzial und radselektiver Momentensteuerung machen ihn zu einem außergewöhnlichen Fahrzeug.

Die Werte für Kraftstoffverbrauch und CO<sub>2</sub>-Emissionen sowie die Effizienzklassen finden Sie auf Seite 97.

# S5

Audi S5 Sportback



Der Motor – das Herzstück des Audi S5 Sportback. Drehmoment und Spurtstärke begeistern bereits auf den ersten Metern. Der V6 3.0 TFSI spricht spontan an, sechs aufgeladene Zylinder rufen 245 kW (333 PS) Leistung ab. Die TFSI-Technologie sorgt dafür, dass Sie nicht nur schneller, sondern auch effizienter vorankommen. Der Hubraum von weniger als 3 Litern macht das Aggregat leicht und sportlich und erzeugt 440 Nm, womit Sie bis auf 250 km/h (abgeregelt) beschleunigen können. Die straffe Federung des S-Sportfahrwerks drückt den S5 Sportback flach auf die Straße, und der permanente Allradantrieb quattro sorgt für hervorragende Traktion und präzise Spurtreue.

Die Werte für Kraftstoffverbrauch und CO<sub>2</sub>-Emissionen sowie die Effizienzklassen finden Sie auf Seite 97.



■ Signalisiert Überlegenheit: der platinumgraue S-Singleframe mit skulpturalen Chromstreben und S5-Emblem. S-spezifische Stoßfänger betonen die sportlich-breite Spur des Fahrzeugs, genau wie die markanten Lufteinlässe. Xenon plus-Scheinwerfer mit Tagfahrlichtband in LED-Technologie verleihen dem Audi S5 Sportback ein unverwechselbares Aussehen.

Die Werte für Kraftstoffverbrauch und CO<sub>2</sub>-Emissionen sowie die Effizienzklassen finden Sie auf Seite 97.





■ Groß dimensionierte Räder wie die optionalen 19-Zoll-Aluminium-Gussräder im 5-Parallelspeichen-Stern-Design und in Wagenfarbe lackierte Schwellerleisten machen die Gesamterscheinung des S5 Sportback athletisch. Die vorderen Bremssättel mit S5-Schriftzug sehen edel aus und packen bei Bedarf energisch zu. Am Heck setzen Leuchten in LED-Technologie einen gelungenen Akzent: Sie verbinden die dynamische Seite mit dem klar definierten Heck. Eine zweiflutige Abgasanlage mit vier ovalen Endrohren und ein Diffusor mit Blade in Aluminiumoptik vollenden die ausdrucksstarke Erscheinung des S5 Sportback.

Die Werte für Kraftstoffverbrauch und CO<sub>2</sub>-Emissionen sowie die Effizienzklassen finden Sie auf Seite 97.





■ Vermittelt echtes Rennsportgefühl: das Multifunktions-Sportlederlenkrad im 3-Speichen-Design mit Schaltwippen in Aluminiumoptik. Der Innenraum ist großzügig-komfortabel, der Dachhimmel in Schwarz oder in Mondsilber schafft eine gespannt-dynamische Atmosphäre. Hervorragenden Halt bieten die optionalen S-Sportsitze vorn mit S5-Prägung, Sitzheizung vorn und elektrischer Sitzeinstellung.

Die S-spezifischen Ausstattungsmöglichkeiten im Innenraum unterstreichen den sportlichen Charakter des Fahrzeugs: Dazu gehören Chromapplikationen oder Dekoreinlagen in Aluminium matt gebürstet, Carbon Atlas, Edelstahlgewebe, Holz Birkenmaser grau, Klavierlack schwarz oder Aluminium/Holz Beaufort schwarz. Einstiegsleisten mit Aluminiumeinlagen und S5-Schriftzug runden das hochwertige Gesamtbild ab.

Die Werte für Kraftstoffverbrauch und CO<sub>2</sub>-Emissionen sowie die Effizienzklassen finden Sie auf Seite 97.

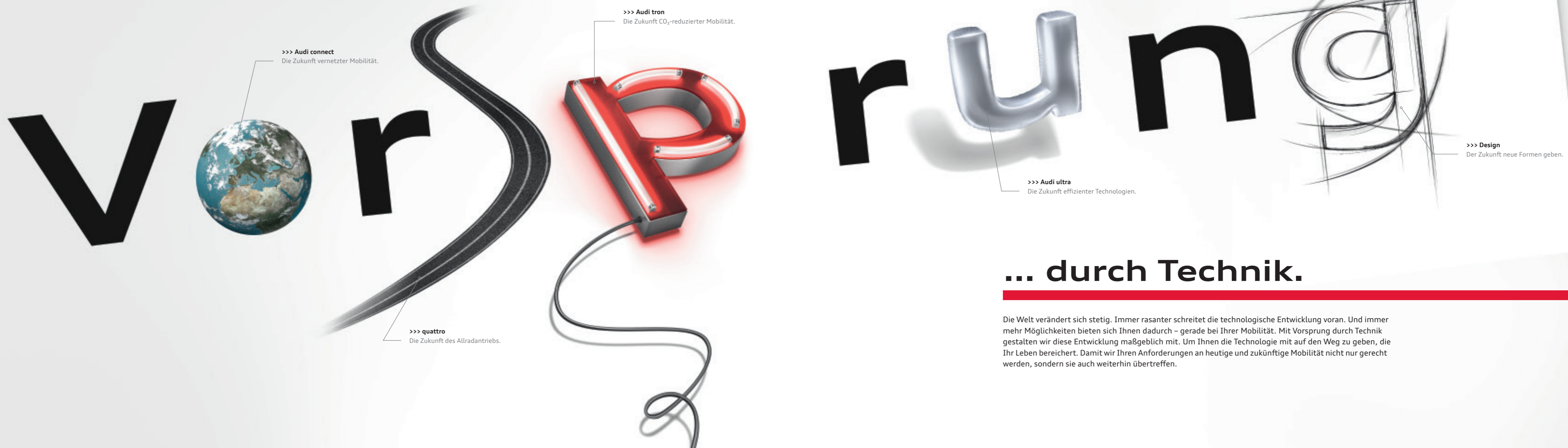

## ... durch Technik.

Die Welt verändert sich stetig. Immer rasanter schreitet die technologische Entwicklung voran. Und immer mehr Möglichkeiten bieten sich Ihnen dadurch – gerade bei Ihrer Mobilität. Mit Vorsprung durch Technik gestalten wir diese Entwicklung maßgeblich mit. Um Ihnen die Technologie mit auf den Weg zu geben, die Ihr Leben bereichert. Damit wir Ihren Anforderungen an heutige und zukünftige Mobilität nicht nur gerecht werden, sondern sie auch weiterhin übertreffen.

Audi ultra

# Optimal kombiniert.

## Die Zukunft effizienter Technologien.

Einen Audi zu bauen ist hochkompliziert. Und dennoch gilt für alle Modelle ein einfaches Prinzip: Sämtliche Fahrzeugkomponenten greifen präzise ineinander, um emissionsverringende Synergien zu erzeugen. Was diesem Grundsatz folgend Ende der Achtzigerjahre mit der Audi Leichtbauweise und dem revolutionären Audi Space Frame (ASF) anging, ist heute die sogenannte Umkehr der Gewichtsspirale: Jede Leichtbaukomponente wirkt sich auf weitere Bauteile aus, die dann ebenfalls in ihren Dimensionen verringert werden können. Auf diese Weise werden bestehende Formen und Materialien in Bezug auf ihre Funktionalität, das geringstmögliche Gewicht und ihren Produktionsprozess ständig aufs Neue verbessert. Um unsere Fahrzeuge noch effizienter und ressourcenschonender zu machen. Zudem werden auch immer mehr Effizienztechnologien in einen Audi eingebaut. Wie zum Beispiel das Rekuperations- und das Start-Stop-System. Oder fortschrittliche, effiziente Hightech-Aggregate. Für erhöhte Fahrdynamik, hohe Verdichtung, effizientere Verbrennung und geringeren CO<sub>2</sub>-Ausstoß. All das ist Audi ultra. Heute und in Zukunft – auf dem Weg zu CO<sub>2</sub>-reduzierter Mobilität.

### >>> Aggregatekompetenz

Kraftvoll und effizient angetrieben. Von Audi ultra mit den Effizienztechnologien im Motorensektor. Wie zum Beispiel mit Audi cylinder on demand, ebenso wie mit dem Audi valvelift system, die beide für weniger Energieverbrauch des Motors sorgen, oder mit der clean diesel-Technologie, mit der Emissionen gesenkt werden können.

### >>> Rekuperation

Bremsen für noch effizienteres Fahren. Mit der Bremsenergierückgewinnung (Rekuperation). Ein Teil der beim Bremsen und in Schubphasen entstehenden Bewegungsenergie wird in der Bordnetzbatteie zwischengespeichert und in Beschleunigungsphasen eingesetzt – wodurch je nach Fahrzyklus bis zu 3 % Kraftstoff eingespart werden.

### >>> Aerodynamik

Weniger Fahrwiderstände, mehr Effizienz. Durch konsequente aerodynamische Gestaltung der Fahrzeuglinien, des Fahrzeugunterbodens und der Spoilerkanten – um die bestmögliche Form für aerodynamische Effizienz zu schaffen. Aber auch durch rollwiderstandsreduzierte Reifen. All das getestet im Audi Windkanal bei bis zu 300 km/h.

### >>> Leichtbaukompetenz

Weniger Gewicht. Mehr Ersparnis, Kraft und Ausdauer. Die Audi Leichtbauweise. Ursprünglich aus dem Karosserieleichtbau stammend, kommt sie heute in nahezu allen Bereichen zum Einsatz und kombiniert innovative Werkstoffe wie Aluminium, Carbon und Magnesium, intelligente Konstruktionsprinzipien sowie ressourcenschonende Produktionsprozesse zu einem Gesamtkonzept.

### >>> Getriebekompetenz

Verbesserte Effizienzwerte dank verbesserter Getriebeübersetzung. Ein erhöhtes Drehmomentangebot ermöglicht, das Übersetzungsverhältnis speziell in höheren Gängen länger auszulegen. Für kraftvollen Durchzug in niedrigem Drehzahlbereich, was den Verbrauch verringert – sich aber nicht auf Fahrleistung und Sportlichkeit auswirkt.

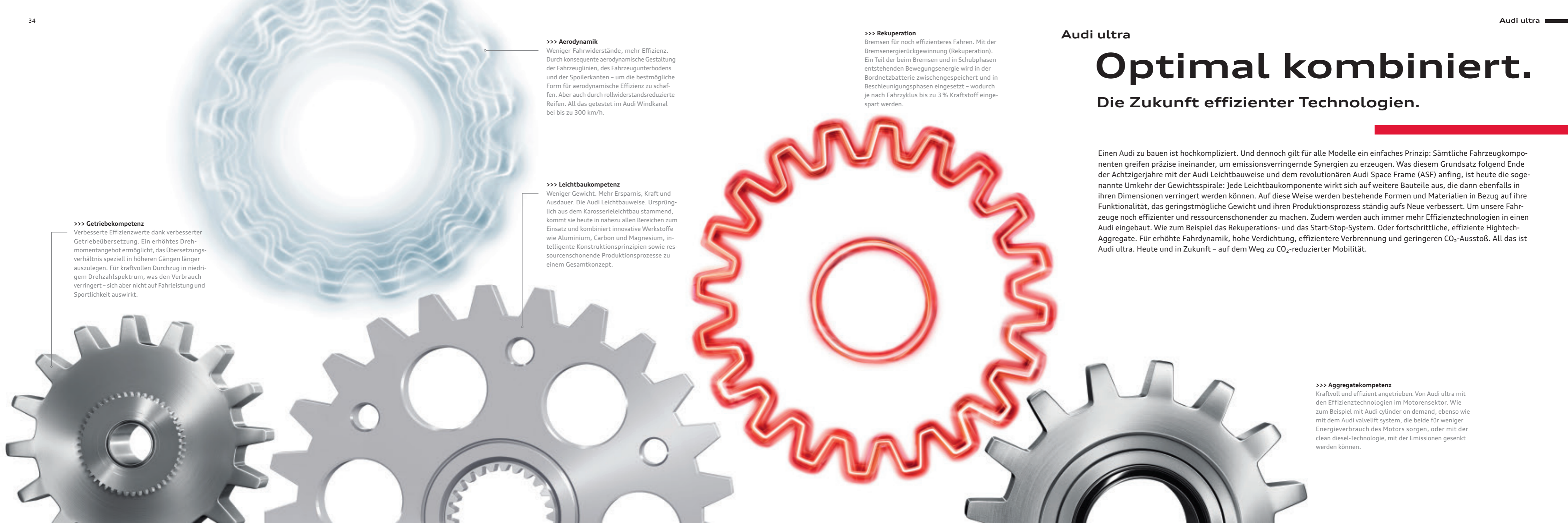

## Mobilität & Navigation



**Point-of-Interest-Suche (POI) mit Sprachbedienung**  
in der Google™-Datenbank.



**Verkehrsinformationen online**  
Dynamische Routenführung durch Echtzeit-Verkehrsflussinformationen.



**Kraftstoffpreise**  
Die günstigsten Tankstellen am Zielort bzw. in Ihrer Nähe.



**Parkplatzinformationen**  
Hilfe bei der Suche nach Parkplätzen und -häusern. Auch – sofern vorhanden – Darstellung von Preisen und aktuell noch freien Stellplätzen.



**Landesinformationen<sup>2</sup>**  
Anzeige von länderspezifischen Informationen wie z. B. Warnwesten und Vignettenpflicht sowie geltenden Höchstgeschwindigkeiten, jederzeit auf Knopfdruck im MMI abrufbar.



**Navigation mit Google Earth™<sup>1</sup> und Google Street View™<sup>1</sup>**  
navigiert Sie dank hochauflösender Luft- und Satellitenbilder, Fotos und Adressangaben noch einfacher an Ihr Ziel.



**Zieleinspeisung über myAudi oder Google Maps™<sup>1,3</sup>**  
Die Planung Ihrer Navigationsziele erfolgt auf Wunsch bequem vom PC aus. myAudi und Google Maps™<sup>1</sup> ermöglichen den Versand von individuellen Navigationszielen an das Fahrzeug. Bei Fahrtantritt können diese bequem als Ziel übernommen werden.



## Kommunikation



**WLAN-Hotspot**  
verbindet Ihre mobilen Endgeräte mit dem Internet.



Wenn Sie die Vielfalt von Audi connect erleben wollen, scannen Sie diesen QR-Code mit Ihrem Smartphone. Oder verwenden Sie folgenden Link in Ihrem Browser:  
[www.audi.de/audiconnecta5](http://www.audi.de/audiconnecta5)

### myAudi – Ihre persönliche Schaltzentrale

ermöglicht es Ihnen, unter [www.audi.de/myaudi](http://www.audi.de/myaudi) nach einer einmaligen Registrierung passwortgeschützt die von Audi connect unterstützten Dienste zu verwalten und bequem von zu Hause aus zu konfigurieren.

# Audi connect.

## Audi connect

## Die Zukunft vernetzter Mobilität.

Die Welt bietet Ihnen unzählige Möglichkeiten. Mit Audi connect holen Sie sich zahlreiche dieser Möglichkeiten digital und direkt in Ihren Audi A5. Auf Knopfdruck. Individuell auf Sie abgestimmt. Dank myAudi und der von Audi connect unterstützten Dienste in Ihrem Audi A5. An vielen Orten der Welt. Intuitiv, einfach und komfortabel.

### Infotainment



**Wetter**  
Vorhersagen und Karten vom gewünschten Ort.



**Audi music stream**  
Zugriff auf weltweite Radiostationen per Smartphone-App und WLAN-Verbindung plus Zugriff auf die Mediathek des Smartphones.



**Nachrichten online**  
Texte und Bilder zum aktuellen Weltgeschehen.



**Reiseinformationen**  
Informationen zu Sehenswürdigkeiten – mit Übernahmefunktion als Navigationsziel.

<sup>1</sup> Google und das Google-Logo sind eingetragene Marken von Google Inc. <sup>2</sup> Dienst ist Bestandteil der optionalen Ausstattung Audi connect inklusive Autotelefon. <sup>3</sup> Zieleinspeisung über Google Maps benötigt einen Google Account. Verfügbarkeit, Bildschirmdarstellung und Kosten der Dienste variieren je nach Land, Modell, Endgerät und Tarif. Nähere rechtliche Informationen und Nutzungshinweise finden Sie auf Seite 97 sowie unter [www.audi.de/connect](http://www.audi.de/connect). Die Werte für Kraftstoffverbrauch und CO<sub>2</sub>-Emissionen sowie die Effizienzklassen finden Sie ab Seite 94.

Die Straße fest im Griff haben. Weil die Antriebskraft permanent auf alle vier Räder verteilt wird. Per Mittendifferenzial variabel angesteuert. Immer situationsbedingt. Mit quattro mit optionalem Sportdifferenzial Fahrstabilität, Dynamik und Agilität neu erleben und dem Über- und Untersteuern entgegenwirken. Für gesteigerte Traktion und verbesserten Vortrieb. Jede Strecke meistern. Und das eigene Ziel stets vor Augen haben. In Kurven. Auf Geraden. Auf jedem Untergrund. Für Faszination, die haften bleibt. Auf der Straße – und im Gedächtnis.



*quattro*  
**Strassen  
spuren.**

*Mit quattro.*

Performance

# Maximale Kraft. Maximal genutzt.

Jede Bewegung hat einen Ursprung. Etwas, das sie ins Rollen gebracht hat, eine Idee. Auch den Motoren für Ihren Audi A5 liegt eine Initialzündung zugrunde: gesteigerte Leistung bei geringerem Verbrauch. Diesen vermeintlichen Gegensatz vereinen wir in zwei revolutionären Antriebstechnologien: TDI und TFSI. Lernen Sie beide kennen. Und entscheiden Sie sich für den Antrieb, der Sie eindrucksvoll bewegen wird.



## TDI

Audi TDI-Motoren sorgen mit der Kombination von Direkteinspritzung und Turboaufladung für außergewöhnliche Performance – dank hohem Drehmoment über den gesamten Drehzahlbereich mit einer konstanten Kraftentfaltung. Emissionsreduziert und gewohnt sparsam im Verbrauch. Aber auch faszinierend dynamisch – damit Sie aus jeder Straße das Maximum herausholen können.



## TFSI

Audi TFSI-Motoren erreichen eine besonders hohe Verdichtung. Das Resultat: herausragende Effizienz bei optimaler Leistungsfähigkeit. Durch den Ersatz von Hubraum durch Aufladung werden Motorgröße und -gewicht deutlich verringert – bei beeindruckender gleichbleibender Dynamik. Für eine Kraftentfaltung, die Sie aus dem Stand überzeugen wird.

**>>> S tronic**

Das sportlich-effiziente Doppelkupplungsgetriebe ermöglicht Ihnen blitzschnelle Schaltvorgänge ohne spürbare Zugkraftunterbrechung.

**>>> Audi drive select**

Mit Audi drive select passen Sie die Fahreigenschaften des A5-Modells Ihren Bedürfnissen an. Auf Knopfdruck. Sportlicher, komfortabler, ausgewogener, sparsamer oder ganz individuell auf Sie abgestimmt. Sie entscheiden.

**>>> Dynamiklenkung**

Die Dynamiklenkung steigert die Fahrdynamik und den Fahrkomfort durch eine geschwindigkeitsabhängige Regelung der Lenkübersetzung.

**>>> Elektromechanische Servolenkung**

Die geschwindigkeitsabhängige Servolenkung vermittelt auch bei hohem Tempo ein präzises Lenkgefühl, unterstützt Sie beim Gegenlenken und erleichtert das Einparken.

**>>> quattro**

Der permanente Allradantrieb verteilt die Antriebskräfte fahrsituationsabhängig auf jedes einzelne Rad für mehr Traktion und Dynamik.

**>>> quattro mit Sportdifferenzial**

Der permanente Allradantrieb quattro mit elektronisch geregelter Sportdifferenzial sorgt für hohe Agilität und begeisternde Fahrdynamik.

Dynamik

# Dynamik,

## die Sie nicht mehr loslässt.

Einsteigen. Ansnallen. Motor starten. Wohin es auch geht, lassen Sie sich antreiben von faszinierender Dynamik. Denn Sie wissen, in Ihrem Audi A5 stehen Ihnen alle Wege offen. Bestimmen Sie die Richtung. Die Gangart. Das Tempo. Und genießen Sie dabei die Freiheit, Reserven zu haben. Genug, um aus jeder Strecke das Beste herauszuholen.

Die Werte für Kraftstoffverbrauch und CO<sub>2</sub>-Emissionen sowie die Effizienzklassen finden Sie ab Seite 94. Bei den aufgeführten Ausstattungen handelt es sich teilweise um Sonderausstattungen gegen Mehrpreis. Detaillierte Angaben zu Serien- und Sonderausstattungen erhalten Sie unter [www.audi.de/Preislisten](http://www.audi.de/Preislisten) oder bei Ihrem Audi Partner.

## Assistenzsysteme

# Wohin es auch geht: Ein gutes Gefühl fährt mit.

Mit den Assistenzsystemen in Ihrem Audi A5.

Jede Fahrt ist anders. Doch eines ist bei allen Fahrten gleich – das Gefühl, das jeder Audi vermittelt: geschützt zu sein. Sämtliche Fahrerassistenzsysteme in Ihrem Audi A5 unterstützen Sie bei Ihrer Fahrt und sorgen für noch mehr Komfort unterwegs. Lernen Sie die wichtigsten Fahrerassistenzsysteme kennen.

>>> **adaptive cruise control  
inklusive Audi pre sense front**  
beobachtet den Verkehr vor Ihnen, bremst oder beschleunigt automatisch, um den Abstand zu halten, und warnt Sie frühzeitig vor Fahrzeugen.

>>> **Audi side assist**  
erfasst den rückwärtigen Verkehr und unterstützt Sie dadurch beim Spurwechsel.

>>> **Geschwindigkeitsregelanlage**  
hält die gewünschte Geschwindigkeit ab etwa 30 km/h konstant und bremst z. B. bei Bergabfahrten selbstständig.

>>> **Einparkhilfe plus mit Rückfahrkamera**  
sorgt für mehr Übersicht beim Parken und Rangieren aufgrund optischer Darstellungen des Bereichs hinter dem Fahrzeug.

**>>> Audi connect**

Nutzen Sie mit der MMI Navigation plus sämtliche von Audi connect unterstützten optionalen Dienste – schnell und bequem. Durch die intuitive Bedienung des MMI ist der Zugriff auf viele internetbasierte Funktionen beeindruckend unkompliziert.

**>>> Navigation**

Lassen Sie sich über die MMI Navigation plus durch eine 3D-Kartenansicht und eine 3-dimensionale Darstellung von Sehenswürdigkeiten und markanten Gebäuden noch komfortabler zu Ihren Zielen navigieren.

**>>> Car**

Steuern und verändern Sie am MMI ganz bequem und mit wenigen Handgriffen Fahrerassistenzsysteme, Fahrzeugeinstellungen sowie Klima- und Servicefunktionen.

**>>> Telefon**

Führen Sie über die Freisprecheinrichtung sicher und komfortabel Telefonate: Wählen Sie bequem im MMI aus Ihren Kontakten aus oder geben Sie die Nummer intuitiv über das MMI ein.

**>>> Media**

Blättern Sie durch die Cover Ihrer Musiksammlung auf allen verfügbaren Medienquellen wie eingelegten SD-Karten, Audi music interface, CDs oder DVDs.

y



MMI

**Simplexität****Das MMI – intelligent, individuell, intuitiv.**

Reduziert. Einfach. Logisch. Die Welt des mobilen Infotainments neu definiert: das Multi Media Interface (MMI). Telefonieren, navigieren oder über Audi connect das Internet nutzen: hochintuitiv, hochfunktional und komfortabel – nicht zuletzt dank Sprachsteuerung. Mit dem MMI in Ihrem Audi A5 geht Ihnen alles spielend leicht von der Hand.



## So einzigartig wie Sie. Die Ausstattungsmöglichkeiten.

Sportlichkeit, Komfort, Design, Funktionalität – ganz gleich, welche Anforderungen Sie an Ihren Audi stellen, er bietet Ihnen eine Fülle von Individualisierungsmöglichkeiten. Die Ausstattungsvarianten von Audi sind vielfältig und hochwertig und lassen sich von Ihnen ganz Ihren Bedürfnissen anpassen.

## Hochwertigkeit in jedem Detail. Ein kleiner Ausblick auf Ihre Möglichkeiten.

Der Audi A5 – ein außergewöhnliches Fahrzeug, das mit großer Ausstattungsqualität und -vielfalt überzeugt. Zahlreiche Innovationen, Komfortfeatures und Assistenzsysteme machen jede Fahrt besonders. Das zeigen auch viele weitere Highlights – lassen Sie sich inspirieren.



1

**1 Xenon plus**  
intensive Fahrbahnausleuchtung, gute Gleichmäßigkeit und Reichweite für Abblend- und Fernlicht. Automatisch-dynamische Leuchtweitenregulierung reduziert das Blenden des Gegenverkehrs. Mit homogenem LED-Tagfahrlichtband, LED-Heckleuchten und Scheinwerfer-Reinigungsanlage

**2 Glas-/Schiebe-Ausstelldach**  
elektrisch bedienbar mit Komfortschließung/-öffnung von außen über den Fahrzeugschlüssel; getöntes Ein-scheibensicherheitsglas und stufenlos einstellbarer Sonnenschutz mit integriertem Windabweiser

**3 Komfortschlüssel**  
Zugangs- und Wegfahrberechtigungssystem, bei dem der Fahrzeugschlüssel lediglich mitgeführt werden muss; Starten und Abstellen des Motors über die Engine-Start-Stop-Taste

**4 Multifunktions-Sportlederlenkrad im 3-Speichen-Design**  
zur Bedienung der vorhandenen Infotainment-Umfänge; wahlweise mit Schaltwippen zum manuellen Wechseln der Fahrstufen bei Automatikgetriebe

**5 quattro mit Sportdifferenzial**  
Das elektronisch geregelte Sportdifferenzial verteilt die Antriebskräfte variabel zwischen den Hinterrädern und sorgt für ein hervorragendes Beschleunigungsvermögen in Kurven, ein agileres Handling und eine Stabilisierung des Fahrzeugs bei Lastwechselreaktionen.



2



3



4

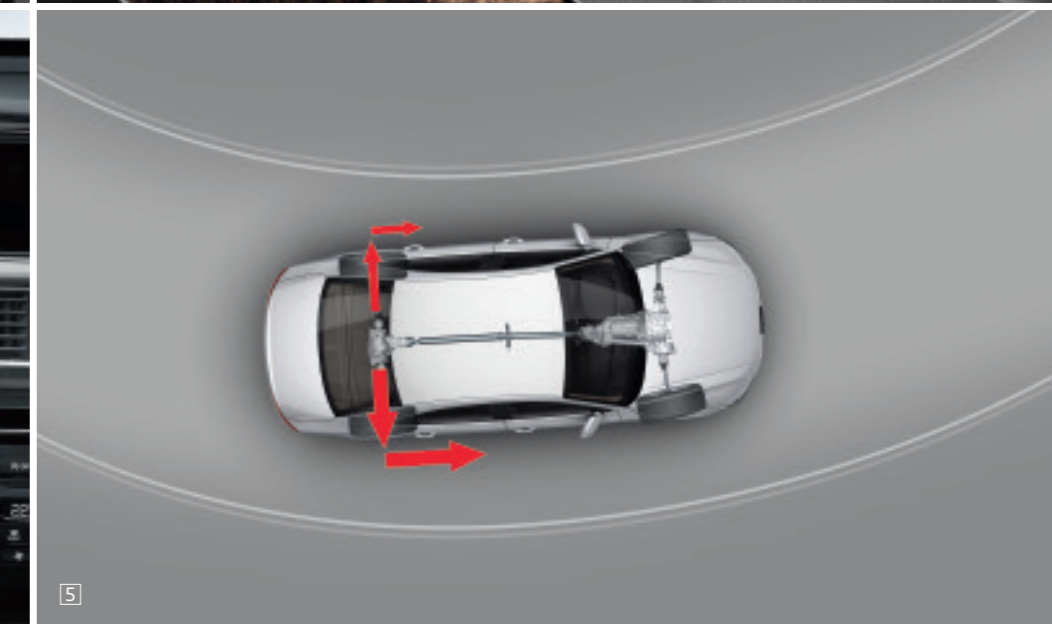

5

Bei den aufgeführten Ausstattungen handelt es sich teilweise um Sonderausstattungen gegen Mehrpreis. Detaillierte Angaben zu Serien- und Sonderausstattungen erhalten Sie unter [www.audi.de/Preislisten](http://www.audi.de/Preislisten) oder bei Ihrem Audi Partner. Die Werte für Kraftstoffverbrauch und CO<sub>2</sub>-Emissionen sowie die Effizienzklassen finden Sie ab Seite 94.



#### 1 MMI Navigation plus

multimediale Funktion und intuitive Bedienung; Navigationssystem mit hochauflösendem 7-Zoll-Farbdisplay für Kartendarstellung mit Topografie-Karteneinfärbung, Anzeige von vielen Sehenswürdigkeiten und Stadtmodellen in 3D; Dreh-/Drück-Steller mit integrierter Joystick-Funktion für die Suche auf der Karte

#### 2 Radioanlage symphony

MMI-Bedienkonzept mit monochromem 6,5-Zoll-Farbdisplay; MP3-, WMA- und AAC-fähiger 6-fach-CD-Wechsler, SDHC-Kartenleser (bis 32 GB) sowie AUX-IN-Anschluss; 8 Passivlautsprecher vorn und hinten, Gesamtleistung 80 Watt

#### 3 Komfortklimaautomatik 3-Zonen

getrennte Temperaturregelung für Fahrer- und Beifahrerseite sowie im Fond, Temperatureinstellung und Luftverteilung vorn jeweils links und rechts einstellbar; Klimabedienteil vorn mit digitaler Anzeige und Klimabedienteil in der Mittelkonsole hinten zur Einstellung der Fondraumtemperatur

#### 4 Einparkhilfe plus mit Rückfahrkamera<sup>1</sup>

akustische und optische Einparkhilfe vorn und hinten; unauffällig in die Griffleiste der Gepäckraumklappe integrierte Rückfahrkamera; dynamische Anzeige des Bereichs hinter dem Fahrzeug mit Hilfs- und Führungslinien im MMI-Display

#### 5 Bang & Olufsen Sound System

faszinierende Surround-Sound-Wiedergabe mit 14 Lautsprechern inklusive Centerspeaker und Subwoofer; exklusive Lautsprecherabdeckungen mit Aluminiumapplikationen

Bei den aufgeführten Ausstattungen handelt es sich teilweise um Sonderausstattungen gegen Mehrpreis. Detaillierte Angaben zu Serien- und Sonderausstattungen erhalten Sie unter [www.audi.de/Preislisten](http://www.audi.de/Preislisten) oder bei Ihrem Audi Partner. Die Werte für Kraftstoffverbrauch und CO<sub>2</sub>-Emissionen sowie die Effizienzklassen finden Sie ab Seite 94.

<sup>1</sup> Bitte beachten Sie: Die Systeme arbeiten nur innerhalb von Systemgrenzen und unterstützen den Fahrer. Die Verantwortlichkeit und notwendige Aufmerksamkeit im Straßenverkehr verbleiben beim Fahrer.

## Information und Entertainment. Infotainmentpaket für den Audi A5 Sportback.

Information ist Vorsprung. Entertainment ist Unterhaltung. Das optional erhältliche Infotainmentpaket ist beides. Freuen Sie sich auf mehr Komfort und intuitive Bedienung, auf präzise Routenführung und brillanten Hörgenuss. Denn das Infotainmentpaket kombiniert attraktive Ausstattungen wie zum Beispiel die MMI Navigation, das Audi sound system, ein Multifunktions-Sportlederlenkrad und die Bluetooth-Schnittstelle. Und all das zu einem attraktiven Vorzugspreis.



### Infotainmentpaket

**MMI Navigation**  
vielseitige Funktion und intuitive Bedienung; DVD-Navigationssystem mit 6,5-Zoll-Farbdisplay für Kartendarstellung mit Anzeige von Routeninformationen und dynamischer Zielführung mit TMC (soweit verfügbar). Sprachbedienung mit Zieleingabe über Buchstabieren

**Bluetooth-Schnittstelle**  
ermöglicht freies Sprechen im Fahrzeug über Mikrofon. Bluetooth-fähige Mobiltelefone<sup>1</sup> können über die Schnittstelle mit dem Fahrzeug verbunden werden.

**Audi sound system**  
überzeugender Klang durch 6-Kanal-Verstärker mit einer Gesamtleistung von 180 Watt sowie 10 Lautsprechern inklusive Centerspeaker und Subwoofer

**Audi music interface**  
komfortable Anbindung von portablen Mediaplayern<sup>2</sup> sowie USB-Speichermedien und MP3-Playern an das Fahrzeug; Bedienung über MMI oder Multifunktions-Sportlederlenkrad. Spezielle Audi Original Zubehör-Adapterleitungen sind über Audi Original Zubehör erhältlich.

**Fahrerinformationssystem mit Farbdisplay**  
Anzeige einer Vielzahl nützlicher Informationen auf einem hochauflösenden Farbdisplay im direkten Sichtfeld des Fahrers; zusätzliche Anzeigemöglichkeit von optionalen Assistenzsystemen und weiteren Anzeigehalten des MMI-Systems; mit Pausenempfehlung

**Multifunktions-Sportlederlenkrad im 3-Speichen-Design**  
zur komfortablen Bedienung der vorhandenen Infotainment-Umfänge; wahlweise mit Schaltwippen zum manuellen Wechseln der Fahrstufen bei Automatikgetriebe

<sup>1</sup> Informationen über kompatible Mobiltelefone erhalten Sie bei Ihrem Audi Partner oder unter [www.audi.de/bluetooth](http://www.audi.de/bluetooth). <sup>2</sup> Informationen über kompatible Mediaplayer erhalten Sie bei Ihrem Audi Partner oder unter [www.audi.de/mp3](http://www.audi.de/mp3).

## Charakter hat viele Formen. Hier sind zwei davon.

Was macht einen Audi zu Ihrem Audi? Eine ganz auf Ihre Bedürfnisse abgestimmte Ausstattung. Ihnen steht eine Vielzahl von Möglichkeiten zur Verfügung, Ihrem Fahrzeug genau die Note zu verleihen, die Ihnen vorschwebt. Mehr Sportlichkeit? Mehr Eleganz? Lassen Sie sich inspirieren.

Jetzt konfigurieren unter [www.audi.de/konfigurator](http://www.audi.de/konfigurator) oder mit der Konfigurator-App.

### Audi A5 Sportback in Gletscherweiß Metallic

Aluminium-Gussräder im 5-V-Speichen-Design

Glanzpaket inklusive Kühlergrill in Schwarz glänzend,  
mit horizontalen Chromstreben

Sportsitze vorn in Alcantara/Leder schwarz

Dekoreinlagen Holz Nussbaumwurzel dunkelbraun

Radioanlage symphony

Bang & Olufsen Sound System



### Audi A5 Sportback in Monsungrau Metallic

Aluminium-Gussräder im 5-Arm-Dynamik-Design

Klimakomfortsitze vorn in Leder Milano  
perforiert samtbeige

Dekoreinlagen Aluminium Trigon

MMI Navigation plus

Bang & Olufsen Sound System



Bei den aufgeführten Ausstattungen handelt es sich teilweise um Sonderausstattungen gegen Mehrpreis. Detaillierte Angaben zu Serien- und Sonderausstattungen erhalten Sie unter [www.audi.de/Preislisten](http://www.audi.de/Preislisten) oder bei Ihrem Audi Partner. Die Werte für Kraftstoffverbrauch und CO<sub>2</sub>-Emissionen sowie die Effizienzklassen finden Sie ab Seite 94.

## Maximale Effizienz hat bei Audi ein Zeichen. Die Audi A5 Sportback ultra-Modelle – die nachhaltigsten TDI-Modelle der Baureihe.

Technologien und Maßnahmen zur Senkung des Verbrauchs und der Emissionen bei unverändert großem Fahrspaß – dafür steht Audi ultra. Das langfristige Ziel: eine vollständig emissionsfreie Mobilität. Dafür entwickeln wir konsequent weiter. Zum Beispiel immer effizientere Antriebstechnologien. Wie die sparsamen Dieselmotoren. Von ihnen werden die nachhaltigsten von uns ausgezeichnet. Mit dem ultra-Emblem am Heck des Modells, das verrät: Hier fährt maximale Effizienz voraus. Durch einen CO<sub>2</sub>-Emissionswert, der bei den Audi A5 Sportback ultra-Modellen zwischen 109 und 111 g/km liegt. Und das, ohne dabei auf die Audi typische Dynamik verzichten zu müssen. Erleben Sie die Audi A5 Sportback ultra-Modelle – Fahrzeuge, die effizientes Fahren neu definieren.

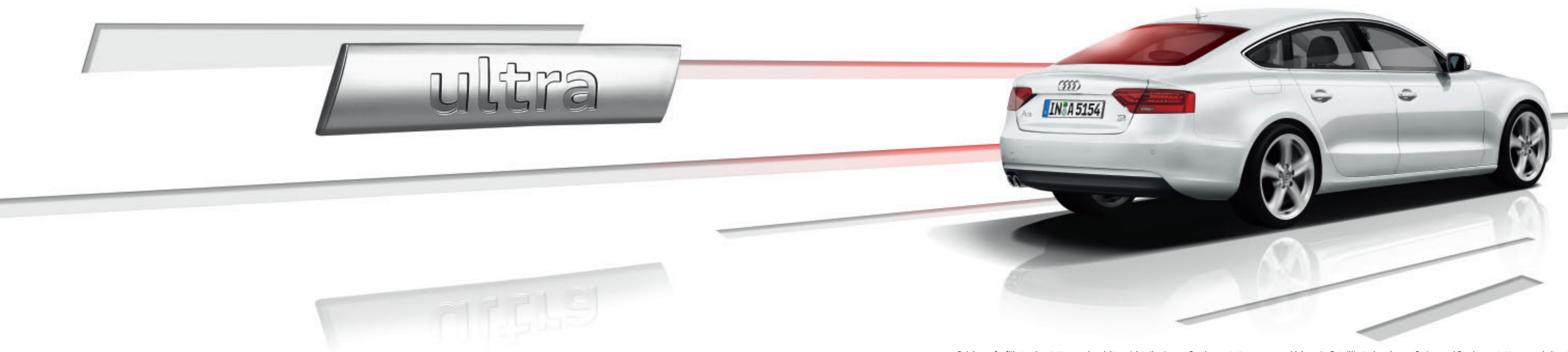

Das 2,0-Liter-TDI-ultra-Aggregat mit 100 kW (136 PS) weist im kombinierten Fahrzyklus folgenden CO<sub>2</sub>-Emissionswert auf: Audi A5 Sportback 109 g/km.

Die 2.0 TDI ultra-Modelle im A5 Sportback verfügen serienmäßig über folgende Ausstattungen:

**6-Gang-Handschaltgetriebe**  
mit verbesserter Getriebeübersetzung

**Fahrerinformationssystem mit Schalt- und Effizienzanzeige**  
unterstützt das verbrauchsarme Fahren durch Schalthinweise und Spartipps

**Reifen mit verbessertem Rollwiderstand**  
um Kraftstoffeinsparungen zu ermöglichen

**Angepasste Fahrzeugbauteile**  
für niedrigen c<sub>w</sub>-Wert und bessere Aerodynamik

**Aluminium-Schmiederäder im 6-Arm-Design**  
Größe 7,5 J x 17 mit Reifen 225/50 R 17<sup>1</sup>

**Optional erhältlich:**  
weitere Räder in 17 Zoll

Bei den aufgeführten Ausstattungen handelt es sich teilweise um Sonderausstattungen gegen Mehrpreis. Detaillierte Angaben zu Serien- und Sonderausstattungen erhalten Sie unter [www.audi.de/Preislisten](http://www.audi.de/Preislisten) oder bei Ihrem Audi Partner. Die Abbildung zeigt den Audi A5 Sportback 2.0 TDI ultra. Die Werte für Kraftstoffverbrauch und CO<sub>2</sub>-Emissionen sowie die Effizienzklasse finden Sie ab Seite 94. <sup>1</sup>Angaben zu den technischen Eigenschaften der Reifen finden Sie auf Seite 98.

## Für jede Persönlichkeit der richtige Antrieb.

Ganz gleich, für welchen Audi Motor Sie sich entscheiden: Alle Aggregate verfügen über eine hohe Verdichtung, hocheffiziente Verbrennung und einen hervorragenden Wirkungsgrad. Oder kurz: gesteigerte Leistung bei reduziertem Kraftstoffverbrauch und verringerten Emissionen.



1.8 TFSI

**TFSI**

Die Audi TFSI-Motoren: beeindruckende Effizienz bei gesteigerter Leistungsfähigkeit – und gleichbleibender Dynamik. Zum Beispiel der 2.0 TFSI 169 kW (230 PS) im Audi A5 Sportback. Oder der 3.0 TFSI quattro mit 245 kW (333 PS) im Audi S5 Sportback – bei S tronic mit einer Beschleunigung von 0 auf 100 km/h in 5,1 Sekunden.

- A5 Sportback 1.8 TFSI 106 kW (144 PS)
- A5 Sportback 1.8 TFSI 130 kW (177 PS)
- A5 Sportback 2.0 TFSI 169 kW (230 PS)<sup>1</sup>
- A5 Sportback 3.0 TFSI quattro 200 kW (272 PS)
- S5 Sportback 3.0 TFSI 245 kW (333 PS)



2.0 TDI

**TDI**

Die Audi TDI-Motoren: hohes Drehmoment über den gesamten Drehzahlbereich – mit einer konstanten Kraftentfaltung. Emissionsreduziert und gewohnt sparsam im Verbrauch. Wie der 3.0 TDI quattro: 180 kW (245 PS). Im Audi A5 Sportback mit einer Höchstgeschwindigkeit von 250 km/h und einer Beschleunigung von 5,9 Sekunden von 0 auf 100 km/h.

- A5 Sportback 2.0 TDI 100 kW (136 PS)
- A5 Sportback 2.0 TDI ultra 100 kW (136 PS)
- A5 Sportback 2.0 TDI 110 kW (150 PS)
- A5 Sportback 2.0 TDI ultra 120 kW (163 PS)
- A5 Sportback 2.0 TDI 140 kW (190 PS)<sup>1</sup>
- A5 Sportback 3.0 TDI quattro 160 kW (218 PS)
- A5 Sportback 3.0 TDI quattro 180 kW (245 PS)

<sup>1</sup> Auch mit permanentem Allradantrieb quattro erhältlich.

Die Werte für Kraftstoffverbrauch und CO<sub>2</sub>-Emissionen sowie die Effizienzklassen finden Sie ab Seite 94.

## Sportlichkeit sehen und spüren. Schon im Stand.

S steht für Sportlichkeit. Ihr Audi S5 Sportback beweist das eindrucksvoll. Mit umfangreicher S-spezifischer Ausstattung. Für dynamische Optik. Sportlichen Komfort. Und souveräne Performance. Dazu erhalten Sie die Möglichkeit, den S-Faktor noch weiter zu steigern. Mit optionaler Ausstattung, die ebenfalls spürbar begeistert.



### S5-spezifische Serienausstattungen (Auszug)

**Aluminium-Gussräder  
im 5-Parallelspeichen-Design (S-Design)**  
Größe 8,5 J x 18 mit Reifen 225/40 R 18<sup>1</sup>

**Bremssättel schwarz lackiert**  
mit S5-Schriftzug vorn

**Audi Singleframe**  
Kühlergrill in Platinumgrau mit horizontalen Doppelchromstreben und S5-Emblem

**Stoßfänger vorn**  
in sportlich-markantem Design mit Lufteinlassgittern in Wabenstruktur und Doppelchromstreben

**Außenspiegelgehäuse**  
in Aluminiumoptik

**Seitliche Schwellerleisten**  
in Wagenfarbe lackiert

**Diffusoreinsatz hinten**  
in Platinumgrau lackiert, eingefasst mit doppellagigem Blade in Aluminiumoptik

**Abgasendrohre**  
2-flutig, mit je 2 ovalen Chromblenden links und rechts

**Diffusoreinsatz hinten**  
in Platinumgrau lackiert, eingefasst mit doppellagigem Blade in Aluminiumoptik

**Modellbezeichnung/Schriftzug**  
• S5-Emblem im Audi Singleframe, auf der Gepäckraumklappe und auf dem Fahrzeugschlüssel  
• V6 T-Schriftzug auf den vorderen Kotflügeln

**S-Sportfahrwerk**  
dynamischere Feder-/Dämpferabstimmung

### S5-spezifische Sonderausstattungen (Auszug)

**Lackierung in den Sonderfarben Vulkanrot Metallic oder Sepangblau Perleffekt**

**Aluminium-Gussräder  
im 5-Parallelspeichen-Stern-Design (S-Design)**  
Größe 8,5 J x 19 mit Reifen 255/35 R 19<sup>1</sup>

**Multifunktions-Sportlederlenkrad im 3-Speichen-Design unten abgeflacht, mit Schaltwippen in Aluminiumoptik** mit S5-Emblem und S-spezifischen Nähten

#### S-Sportsitze vorn

#### S-spezifische Sitzbezüge

- Leder Feinnappa schwarz
  - Leder Feinnappa monsilber/schwarz
  - Leder Feinnappa magmarot/schwarz
  - Leder Feinnappa kastanienbraun/schwarz
- jeweils mit Kontrastnähten und S5-Prägung in den Lehnen der Vordersitze

#### Glanzpaket Schwarz Audi exclusive<sup>2</sup>

setzt schwarze Akzente im Bereich des Audi Singleframe, des Stoßfängers vorn und der Zierleisten an den Seitenscheiben; Diffusor hinten in Platinumgrau. Ausführung variiert nach gewählter Ausstattung.



## Der sportlichen Linie treu bleiben: die S line-Pakete.

Mit den optional erhältlichen S line-Paketen unterstreichen Sie den sportlichen Charakter Ihres Audi A5. Betonen Sie zum Beispiel die dynamische Linienführung, verleihen Sie dem Innenraum noch mehr Ausdruck oder definieren Sie das Fahrwerk für gesteigerte Fahrdynamik noch sportlicher. Und machen Sie aus Ihrem Audi einen echten Athleten.



### S line Exterieurpaket

**Stoßfänger vorn und hinten, seitliche Lufteinlässe sowie Diffusoreinsatz**  
in sportlich-markantem Design

**Seitliche Schwellerleisten**  
in Wagenfarbe lackiert

**Diffusoreinsatz**  
in Platinumgrau lackiert

**Einstiegsleisten mit Aluminiumeinlage**  
mit S line-Schriftzug

**S line-Emblem**  
auf den vorderen Kotflügeln



### S line Sportpaket

**Im S line Sportpaket sind folgende Ausstattungsumfänge enthalten:**

**Aluminium-Gussräder Audi Sport im 5-Doppelspeichen-Design<sup>1</sup>**  
Größe 8,5 J x 18 mit Reifen 245/40 R 18<sup>2</sup>

**S line-Sportfahrwerk**  
dynamischere Fahrwerksabstimmung und Tieferlegung um 10 mm gegenüber dem Dynamikfahrwerk und dem Sportfahrwerk

**Einstiegsleisten mit Aluminiumeinlage**  
mit S line-Schriftzug

**S line-Emblem**  
auf den vorderen Kotflügeln

**Innenraum, Armaturentafel und Dachhimmel**  
in Schwarz, mit Kontrastnähten auf Sitzbezügen, Sportlederlenkrad, Schalt- bzw. Wählhebelmanschette sowie Fußmatten (bei Stoff Sprint/Leder und Alcantara gelocht/Leder)

**Sportsitze vorn**  
inklusive elektrischer 4-Wege-Lendenwirbelstütze

**S line-Sportlederlenkrad im 3-Speichen-Design**  
in Leder schwarz (Lenkradgriffe in perforiertem Leder), mit S line-Emblem

**Schalt- bzw. Wählhebelknopf**  
in perforiertem Leder schwarz

**Dekoreinlagen**  
Aluminium matt gebürstet

**Optional erhältlich:**

**Weitere Räder in 18 Zoll oder größer**

**S-Sportsitze vorn**

**Sitzbezüge in Stoff Sprint/Leder schwarz, Alcantara gelocht/Leder schwarz oder Leder Feinnappa schwarz oder rotorgrau**  
mit S line-Prägung in den Lehnen der Vordersitze; in Kombination mit Audi exclusive line in weiteren Farben erhältlich (ohne S line-Prägung in den Lehnen der Vordersitze, Lenkrad ohne S line-Emblem und nicht perforiert, Kontrastnähte entsprechend Angebot Audi exclusive line)

**S line-Multifunktions-Sportlederlenkrad im 3-Speichen-Design wahlweise unten abgeflacht**  
in Leder schwarz (Lenkradgriffe in perforiertem Leder), mit S line-Emblem

**Dekoreinlagen**  
Klavierlack schwarz<sup>1</sup>, Edelstahlgewebe (Mittelkonsole in Klavierlack schwarz), Aluminium/Holz Beaufort schwarz<sup>1</sup> oder Holz Birkenmaser grau; bei Klavierlack schwarz, Aluminium/Holz Beaufort schwarz oder Edelstahlgewebe inklusive Blende Instrumenteneinsatz in Klavierlackoptik schwarz

**Lackierung in allen Serien-/Sonderausstattungsfarben und zusätzlich in den Sonderfarben Misanorot Perleffekt oder Daytonagrau Perleffekt**



<sup>1</sup> Ein Angebot der quattro GmbH. <sup>2</sup> Angaben zu den technischen Eigenschaften der Reifen finden Sie auf Seite 98.

## Sportlich in allen Facetten. S line selection.

Jeder Audi ist ein Bekenntnis zu automobilber Sportlichkeit. Wer einen Audi mit S line selection wählt, der zeigt, dass in seinem Audi und in ihm viel mehr steckt: ein **Extra an Sportlichkeit, Stil und Exklusivität**. Ein Maßanzug für sichtbare Performance: die optional erhältliche S line selection betont die Individualität und den dynamischen Anspruch des Fahrzeugs und des Fahrers gleichermaßen. Sie steigert das progressive Audi Design und hebt das veredelte Fahrzeug auf den ersten Blick vom Serienmodell ab. Mit ausgewählten Ausstattungen wie beispielsweise **Xenon plus-Scheinwerfern** für hervorragende Sicht, **hochwertigen Aluminiumrädern** für einen eindrucksvollen Auftritt sowie dem **S line Exterieurpaket** für einen rundum sportlichen Eindruck. Immer zu einem **attraktiven Preisvorteil**. Lassen Sie sich begeistern – und faszinieren Sie andere.



### S line selection

S line Exterieurpaket

19"-Aluminium-Gussräder  
im 5-Arm-Y-Design

Xenon plus-Scheinwerfer

## Sportausstattung für noch mehr Anziehungskraft: die Sport Edition.

Unterstreichen Sie den sportlichen Charakter Ihres Audi nicht nur – steigern Sie ihn. Mit der optional erhältlichen Sport Edition. Setzen Sie dynamische Akzente von Exterieur bis Interieur. Und erleben Sie vollendete Sportlichkeit. In jedem Moment, in jedem Detail.



### Sport Edition

#### S line Exterieurpaket

Exklusiv mit Sport Edition und Sport Edition plus:  
19"-Aluminium-Gussräder Audi Sport  
im 7-Doppelspeichen-Design<sup>1</sup>  
Weitere Räder optional erhältlich

#### Xenon plus inklusive Scheinwerfer-Reinigungsanlage

#### Scheiben abgedunkelt (Privacy-Verglasung)

Lackierung in Tornadograu Metallic (exklusiv), Scuba-  
blau Metallic, Mythoschwarz Metallic, Gletscherweiß  
Metallic, optional in den Sonderfarben Misanorot Perl-  
effekt und Daytonagrau Perleffekt

#### Erweiterte Sportoptik bestehend aus:

- Blende Instrumenteneinsatz in Klavierlackoptik schwarz
- Sport-Endrohrblenden in Schwarz (für Modelle mit 2 Endrohren links)
- Pedalerie in Edelstahl
- Schaltwippen in Aluminiumoptik (nur für Automatikgetriebe und bei Wahl eines optionalen Lenkrads mit Schaltwippen)



## Sportlich durch und durch: die Sport Edition plus.

Ein Plus an Sportlichkeit. Mit der optional erhältlichen Sport Edition plus strahlt Ihr Audi A5 Sportback eine Dynamik aus, die noch mehr Lust auf jede Fahrt macht. Geschärfte Optik im Exterieur und hochwertige Details im Interieur vereinen sich zu einem faszinierenden Gesamtauftritt.



### Sport Edition plus

Lackierung in Ibisweiß, Florettsilber Metallic, Mythoschwarz Metallic, Misanorot Perleffekt, Daytona-grau Perleffekt oder exklusiv mit Sport Edition plus: Sepangblau Perleffekt oder Suzukagrau Metallic

Exklusiv mit Sport Edition und Sport Edition plus: 19"-Aluminium-Gussräder Audi Sport im 7-Doppelspeichen-Design<sup>1</sup>  
Weitere Räder optional erhältlich

Xenon plus inklusive Scheinwerfer-Reinigungsanlage

Heckspoiler auf der Gepäckraumklappe sowie Stoßfänger hinten  
in sportlich-markantem Design

Neu gestalteter Stoßfänger vorn mit großflächigen Lufteinlässen und Blade in Schwarz glänzend

Seitliche Schwellerleisten sowie Diffusorrahmen in Schwarz glänzend

S line-Emblem auf den vorderen Kotflügeln

Einstiegsleisten mit Aluminiumeinlage mit S line-Schriftzug

Große Schaltwippen in Aluminiumoptik hinter dem Lenkrad bei Automatikgetriebe und Wahl eines optionalen Lenkrads mit Schaltwippen

Blende Instrumenteneinsatz in Klavierlackoptik schwarz

Pedalerie in Edelstahl

Scheiben abgedunkelt (Privacy-Verglasung)

Einparkhilfe plus

## So unverwechselbar wie Ihr Anspruch: die Audi design selection.

Die Audi design selection bietet Ihnen auf Wunsch eine ästhetische Vorauswahl an besonders exklusiven Materialien und Farben im Innenraum. Dekoreinlagen aus edlem Holz oder gebürstetem Aluminium wurden von unseren Designern mit feinsten Ledersitzen kombiniert, die über attraktive Kontrastnähte verfügen.



### Audi design selection stahlgrau

In der Audi design selection stahlgrau sind folgende Ausstattungsumfänge enthalten:

Sportsitze in Leder Feinnappa stahlgrau mit Kontrastnähten und Biese in Moorbraun

Dachhimmel in Stahlgrau

Armaturentafel in Moorbraun

Mittelkonsole in Moorbraun

Türverkleidung in Moorbraun

Türverkleidungseinsätze in Alcantara

Armauflage in den Türen in Leder Feinnappa stahlgrau mit Kontrastnähten in Moorbraun

Teppich in Stahlgrau

Mittellarmlehne in Leder Feinnappa stahlgrau mit Kontrastnähten in Moorbraun

Fußmatten in Stahlgrau mit Keder in Moorbraun

Heckablage in Moorbraun

Dekoreinlagen Holz Birkenmaser achatgrau  
naturell oder wahlweise ohne Mehrpreis Aluminium  
matt gebürstet

Blende Instrumenteneinsatz in Klavierlackoptik schwarz



## Ihre Persönlichkeit. Ihr Audi. Die Audi exclusive line.

Jeder Audi – speziell für Sie gebaut. Mit der Audi exclusive line bieten wir Ihnen den Einstieg in die Individualisierung. Ausgewählte Dekore und Materialien bilden zusammen eine stimmige Kombination im Innenraum. Damit Sie Ihren individuellen Lebensstil auf elegante Art betonen können.



### Audi exclusive line

#### Sportsitze vorn

#### Elektrische 4-Wege-Lendenwirbelstütze für die Vordersitze

#### Sitzbezug bicolor mit Biese und Kontrastnaht

Sitzseitenwangen und Kopfstützen schwarz/Sitzmittelbahn und Biese mit Naht wahlweise in Cognacbraun, Wolkengrau oder Alabasterweiß; in Leder Feinnappa

#### Türverkleidung

Türverkleidungseinsätze in Leder Alcantara (Farbigkeit entsprechend Sitzmittelbahnen) und belederte Armaturen in den Türen in Schwarz mit Kontrastnaht (entsprechend Sitzmittelbahnen)

#### Sportlederlenkrad im 3-Speichen-Design

mit Kontrastnaht (entsprechend Sitzmittelbahnen); optional: Multifunktions-Sportlederlenkrad im 3-Speichen-Design mit oder ohne Schaltwippen mit Kontrastnaht (entsprechend Sitzmittelbahnen)

#### Schalt- bzw. Wählhebelmanschette

mit Kontrastnaht (entsprechend Sitzmittelbahnen)

#### Dekoreinlagen

Aluminium matt gebürstet; optional: Klavierlack schwarz, Aluminium/Holz Beaufort schwarz (inklusive Blende Instrumenteneinsatz in Klavierlackoptik schwarz) oder Holz Nussbaumwurzel dunkelbraun

#### Schwarzer Innenraum

Dachhimmel in Stoff schwarz

#### Fußmatten

mit farbigem Keder (entsprechend Sitzmittelbahnen)

#### Einstiegsleisten

mit Audi exclusive-Schriftzug



Sportsitze vorn mit Sitzbezug bicolor alabasterweiß/schwarz mit Biese in Leder Feinnappa und Kontrastnaht entsprechend Sitzmittelbahnen, Dekoreinlagen Aluminium/Holz Beaufort schwarz

## Sie haben einen exklusiven Charakter. Warum nicht auch Ihr Audi?

Den Anspruch an Exklusivität trägt das Angebot von Audi exclusive schon im Namen. Es verbindet ausgewählte Dekore und farbiges Leder mit einer individuellen Lackierung aus dem großen Farbangebot von Audi exclusive – ganz so, wie Sie es wünschen. So bringen Sie den außergewöhnlichen Charakter Ihres Fahrzeugs noch mehr zur Geltung.



Wenn Sie mehr über die Ausstattungs-  
vielfalt und den qualitativen Anspruch  
von Audi exclusive erfahren möchten,  
scannen Sie diesen QR-Code mit Ihrem  
Smartphone. Oder verwenden Sie  
folgenden Link in Ihrem Browser:  
[www.audi.de/exclusivefilm](http://www.audi.de/exclusivefilm)



### Audi A5 Sportback in Misanorot Perleffekt

Aluminium-Gussräder Audi Sport im 5-Arm-Rotor-Design  
in Titanoptik matt, glanzgedreht<sup>1</sup>

Lederausstattung (Paket 1) in Alcantara/Leder Valcona  
Audi exclusive in Schwarz/Karmesinrot

Bedienelemente in Leder Audi exclusive in Schwarz  
mit Kontrastnähten in Karmesinrot

Fußmatten Audi exclusive in Schwarz mit Lederkeder  
in Karmesinrot

Dekoreinlagen Klavierlack schwarz



## Ihr Audi wird nicht einfach lackiert. Sondern vierfach.

Wählen Sie die Lackfarbe, die Ihre Persönlichkeit am besten widerspiegelt. Ganz gleich, für welche Farbe Sie sich entscheiden, Sie können sich darauf verlassen, dass wir beim Lackierprozess auf hervorragende Qualität setzen: Obwohl der Lack auf einem Audi nicht dicker ist als ein menschliches Haar, besteht er aus vier Schichten. Damit Sie darin nicht nur glänzend aussehen, sondern Ihr Audi auch vor Umwelteinflüssen und Abnutzung bestmöglich geschützt ist. Ein Autoleben lang.



1 Florettsilber Metallic

2 Scubablau Metallic

3 Misanorot Perleffekt

4 Gletscherweiß Metallic

5 Daytonagrau Perleffekt

6 Teakbraun Metallic

7 **Individuallackierung Audi exclusive  
in Sandbeige Perleffekt**

Viele weitere Farben auf Anfrage.  
Ein Angebot der quattro GmbH

## Qualität in Form gebracht. Und glanzvoll vollendet. Die Audi Räder.

Damit Sie auf jedem Meter Ihrer Fahrt ein gutes Gefühl begleitet, stehen Audi Räder besonders auf dem Prüfstand und durchlaufen spezifische Testverfahren. So ermöglichen beispielsweise Härtetests höchste Stabilität. Und eine kupferbeschleunigte Essigsäure-Salz-Sprühnebel-Prüfung – kurz CASS – sorgt für größtmöglichen Korrosionsschutz. Mit diesen und vielen weiteren Maßnahmen sorgen wir bei jedem Audi Rad für maximale Qualität – auch noch nach etlichen Kilometern. Ganz gleich, für welches der zahlreichen Designs Sie sich entscheiden.



1 18"-Aluminium-Gussräder im 5-V-Speichen-Design

2 19"-Aluminium-Gussräder Audi Sport im 10-Y-Speichen-Design<sup>1</sup>

3 18"-Aluminium-Gussräder im 5-Arm-Dynamik-Design

4 19"-Aluminium-Gussräder Audi Sport im 5-Arm-Rotor-Design in Titanoptik matt, glanzgedreht<sup>1,2</sup>

5 18"-Aluminium-Gussräder im 5-Arm-Y-Design

6 20"-Aluminium-Gussräder Audi Sport im 7-Doppelspeichen-Design in Anthrazit schwarz glänzend<sup>1,3</sup>

7 18"-Aluminium-Gussräder Audi Sport im 10-Speichen-Design<sup>1</sup>

8 19"-Aluminium-Gussräder im 10-Speichen-Design

Bei den aufgeführten Ausstattungen handelt es sich teilweise um Sonderausstattungen gegen Mehrpreis. Detaillierte Angaben zu Serien- und Sonderausstattungen erhalten Sie unter [www.audi.de/Preislisten](http://www.audi.de/Preislisten) oder bei Ihrem Audi Partner. Angaben zu den technischen Eigenschaften der Reifen finden Sie auf Seite 98.

<sup>1</sup> Ein Angebot der quattro GmbH. <sup>2</sup> Bitte beachten Sie die Besonderheiten zu den Rädern auf Seite 98. <sup>3</sup> Nur für Modelle mit permanentem Allradantrieb quattro erhältlich.

Viele weitere Räder unter [www.audi.de](http://www.audi.de)

## Premiumqualität, auf die Sie setzen können.

In Ihrem Audi nehmen Sie einen besonderen Platz ein. Auf Vorder- und Rücksitzen wird exklusiver Komfort fühlbar: durch hochwertige Materialien und eine erstklassige Verarbeitung. Egal, ob Sie sich für Normalsitze mit Stoff- bzw. Lederbezug entscheiden oder Sportsitze bzw. S-Sportsitze oder Klimakomfortsitze mit stabilem Seitenhalt bei dynamischer Fahrt bevorzugen: Hier sitzen Sie richtig.



Sportsitze vorn in Alcantara/Leder schwarz



S-Sportsitze vorn in Leder Feinnappa mondsilber/schwarz mit Kontrastnähten

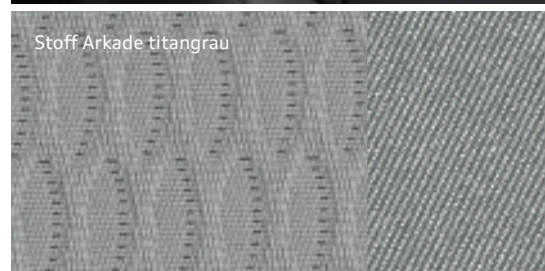

Stoff Arkade titangrau



Alcantara gelocht/Leder schwarz mit Kontrastnähten

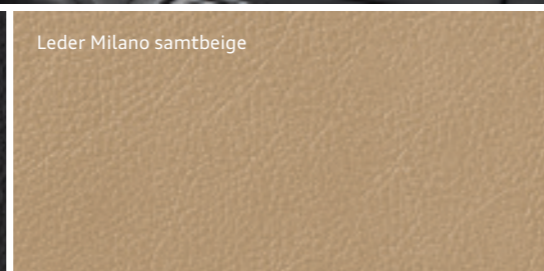

Leder Milano samtbeige

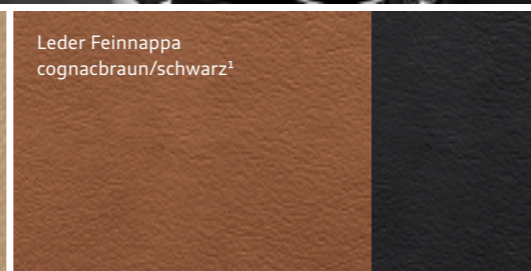

Leder Feinnappa cognacbraun/schwarz<sup>1</sup>



Leder Feinnappa magmarot/schwarz

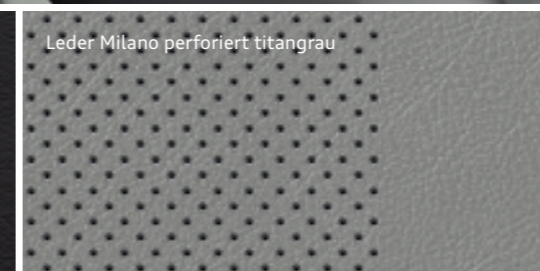

Leder Milano perforiert titangrau



Leder Milano perforiert kastanienbraun



Lederausstattungen Audi exclusive<sup>1</sup>

Bei den aufgeführten Ausstattungen handelt es sich teilweise um Sonderausstattungen gegen Mehrpreis. Detaillierte Angaben zu Serien- und Sonderausstattungen erhalten Sie unter [www.audi.de/Preislisten](http://www.audi.de/Preislisten) oder bei Ihrem Audi Partner.

<sup>1</sup> Ein Angebot der quattro GmbH.

Viele weitere Sitzbezüge unter [www.audi.de](http://www.audi.de)

## Faszination erleben. Bis ins Detail.

Exklusives Ambiente ist eine Frage des Stils. Ihres Stils. Den Sie bis ins Detail verfeinern können. Setzen Sie fühlbare Akzente mit den hochwertigen Audi Dekoreinlagen. Lassen Sie sich begeistern von glattem Holz, das eine natürliche Wärme ausstrahlt. Erleben Sie die Faszination von offenporigem Holz, das Sie die Exklusivität förmlich spüren lässt. Oder setzen Sie ein persönliches Statement mit Kombinationen von feinen Hölzern und Aluminiumdekoren – Ihr persönlicher Geschmack bestimmt den Charakter.



Dekoreinlage Holz Birkenmaser achatgrau naturell

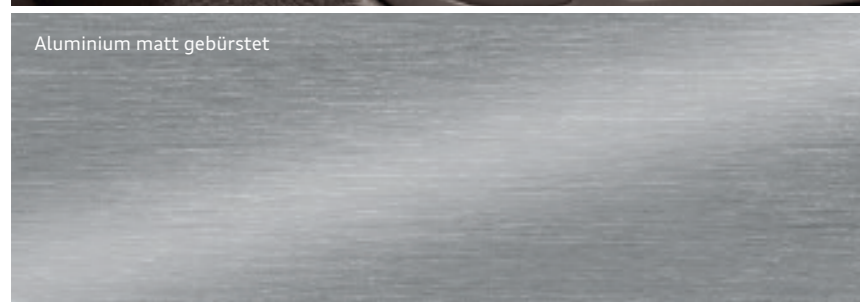

Aluminium matt gebürstet

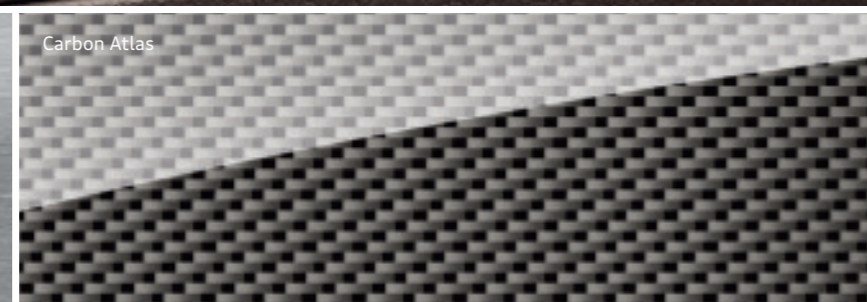

Carbon Atlas

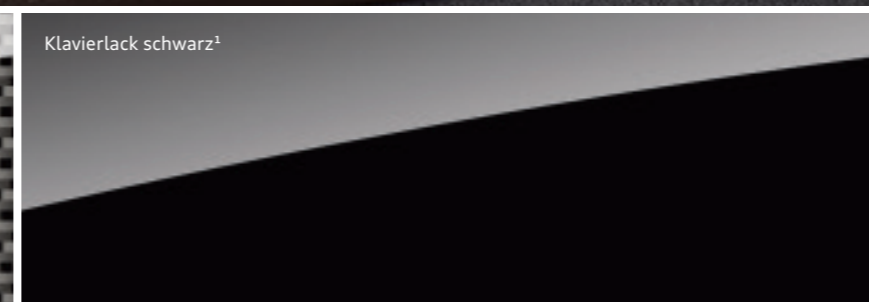

Klavierlack schwarz<sup>1</sup>

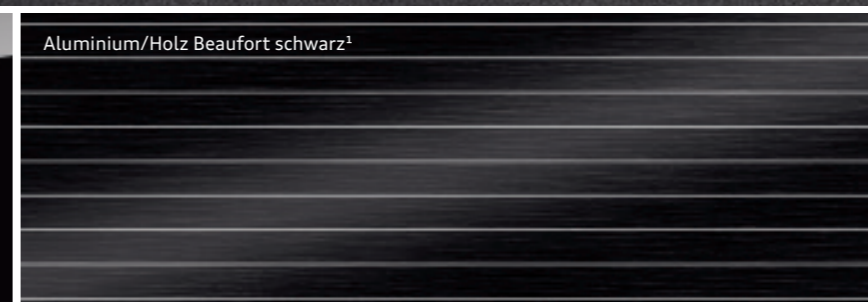

Aluminium/Holz Beaufort schwarz<sup>1</sup>

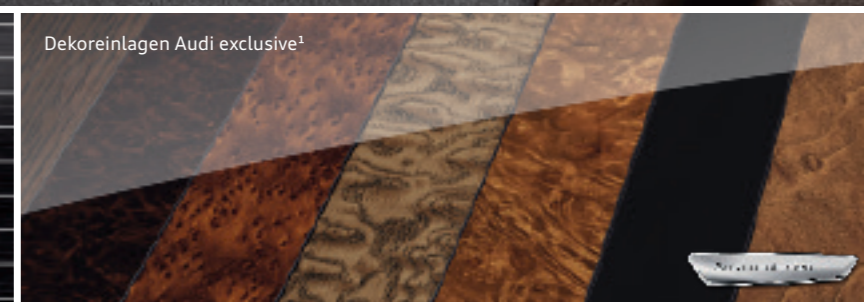

Dekoreinlagen Audi exclusive<sup>1</sup>

Bei den aufgeführten Ausstattungen handelt es sich teilweise um Sonderausstattungen gegen Mehrpreis. Detaillierte Angaben zu Serien- und Sonderausstattungen erhalten Sie unter [www.audi.de/Preislisten](http://www.audi.de/Preislisten) oder bei Ihrem Audi Partner.

<sup>1</sup> Ein Angebot der quattro GmbH.

Viele weitere Dekoreinlagen unter [www.audi.de](http://www.audi.de)

## So geht entspannt heute. Audi ServiceKomfort für Neuwagen<sup>1</sup> – Garantie, Inspektion und Reparatur zum monatlichen Festpreis.

Wer sich für einen Audi entscheidet, entscheidet sich für Effizienz, Leistung und Komfort. Und das auch in puncto Service: Mit dem optionalen Angebot Audi ServiceKomfort profitieren Sie bei allen Audi Neuwagen von der Audi Anschlussgarantie und dem attraktiven Dienstleistungspaket Inspektion und Verschleiß zum monatlichen Festpreis. Ganz gleich, ob Sie Ihren Neuwagen über die Audi Bank<sup>2</sup> finanzieren, ein Leasingangebot der Audi Leasing<sup>3</sup> wählen oder ihn bar<sup>3</sup> bezahlen.

Das Angebot Audi ServiceKomfort für Neuwagen<sup>1</sup> enthält:

- Inspektionsarbeiten gemäß Herstellervorgaben
- Wesentliche Verschleißreparaturen
- Verlängerung der Herstellergarantie um bis zu 36 Monate

Durch eine gleichbleibende geringe monatliche Rate behalten Sie die Kostenkontrolle während der Vertragszeit, genießen entspanntes Fahren, erhalten die Mobilität Ihres Audi und genießen umfassenden Service bei Ihrem Audi Partner. Sie erhalten Audi ServiceKomfort für Neuwagen für bis zu 60 Monate Laufzeit und bis zu 150.000 km Gesamtfahrleistung.

**Ihre Vorteile:**

- **Kosten für Inspektionsarbeiten sowie wesentliche Verschleißpositionen (Leistungsumfang nebenstehend) sind durch den monatlichen Festpreis transparent und kalkulierbar**
- **100 % Herstellergarantie**
- **Effektiver Schutz vor vielen unvorhersehbaren Reparaturkosten**
- **Langfristiger Qualitätserhalt durch professionellen Service nach den Vorgaben der AUDI AG**
- **Reduzierung Ihres Verwaltungsaufwands – Wegfall aufwendiger Rechnungsprüfungen**

### Audi ServiceKomfort für Neuwagen

- Gesamtfahrleistung max. 150.000 km
- Laufzeit bis 36 Monate, max. 50.000 km/Jahr
  - Laufzeit bis 60 Monate, max. 30.000 km/Jahr

#### Audi Anschlussgarantie<sup>4</sup>

- Verlängerung der 2-jährigen Herstellergarantie durch Audi Anschlussgarantie um bis zu weitere 36 Monate

#### Dienstleistungspaket Inspektion und Verschleiß<sup>5</sup>

- Inspektionsarbeiten gemäß Herstellervorgaben
- Wesentliche Verschleißreparaturen, die bei sachgemäßem Gebrauch des Fahrzeugs erforderlich werden
  - Motorölwechsel inkl. Filter; Ölwechsel Automatikgetriebe inkl. Filter
  - Bremsflüssigkeitswechsel
  - Filterwechsel
  - Wischerblätter
  - Glühlampen; Zündkerzen/Glühkerzen
  - Kupplung
  - Bremsbeläge vorn und hinten; Bremscheiben vorn und hinten (Keramikkbremscheiben im Leistungsumfang nicht enthalten)
- Ersatzmobilitätsanspruch<sup>6</sup> im Rahmen der Dienstleistung

<sup>1</sup>Audi ServiceKomfort für Neuwagen beinhaltet Inspektion und Verschleiß der Audi Leasing, Zweigniederlassung der Volkswagen Leasing GmbH, sowie die Audi Anschlussgarantie der AUDI AG. <sup>2</sup>Audi Bank, Zweigniederlassung der Volkswagen Bank GmbH, Gifhorner Str. 57, 38112 Braunschweig. Audi Leasing, Zweigniederlassung der Volkswagen Leasing GmbH, Gifhorner Str. 57, 38112 Braunschweig. <sup>3</sup>Abschluss eines Service-Managementvertrags mit der Audi Leasing erforderlich. <sup>4</sup>Audi Anschlussgarantie verlängert die 24-monatige Herstellergarantie um bis zu weitere 36 Monate. Leistungen werden durch die AUDI AG, 85045 Ingolstadt, erbracht. <sup>5</sup>Leistungen der Audi Leasing gebunden an die Vertragslaufzeit. Bei Überschreiten der vereinbarten Gesamtfahrleistung entfällt der Leistungsanspruch des Kunden. Für private und gewerbliche Einzelabnehmer sowie ausgewählte Sonderabnehmer. <sup>6</sup>Diese Leistung umfasst den Anspruch auf eine begrenzte Kostenübernahme für Ersatzmobilität (z. B. Mietwagen), die über die Konzern-Handelsorganisation bezogen werden kann. Die Ersatzmobilität gilt nur in Zusammenhang mit Leistungen, die durch die Dienstleistung Inspektion und Verschleiß abgedeckt werden. Die Ersatzmobilität wird in Abhängigkeit von der vertraglich vereinbarten Gesamtfahrleistung für bis zu 3 Tage je Vertragsjahr gewährt.



Jetzt die monatliche Rate für Ihr Wunschfahrzeug unter [www.audi.de/servicekomfort-neuwagen](http://www.audi.de/servicekomfort-neuwagen) berechnen. Verbindungskosten gemäß Mobilfunkvertrag

## Audi Original Zubehör. So individuell wie Ihr Leben.

Selbstbewusster Ausdruck und sportliche Eleganz – der Audi A5 Sportback und S5 Sportback begeistern auf den ersten Blick. Und auch in puncto Individualität bleiben kaum Wünsche offen. Audi Original Zubehör bietet Ihnen zahlreiche Möglichkeiten, Ihr Fahrzeug um einige Facetten zu bereichern. Mit Produkten, die unser Qualitätsversprechen jeden Tag aufs Neue einlösen. Profitieren Sie von passgenauen Lösungen, die durch Design und Funktionalität überzeugen. Denn die Kreativität bei der Entwicklung und die hohen Standards bei der Produktion sind neben der großen Anzahl an Prüfverfahren bei Audi Original Zubehör ebenso entscheidend wie bei jedem Audi. Entdecken Sie, welche maßgeschneiderten Ideen Audi Original Zubehör auch für Ihr Leben bereithält. Ein paar Highlights finden Sie hier – mehr Informationen zum kompletten Sortiment erhalten Sie bei Ihrem Audi Partner.



Weitere Informationen erhalten Sie im Audi A5-Zubehörkatalog, unter [www.audi.de](http://www.audi.de) und bei Ihrem Audi Partner. Außerdem erleichtert Ihnen der Zubehörfinder auf [www.audi.de/zubehoer](http://www.audi.de/zubehoer) die Suche nach dem passenden Zubehör für Ihren Audi A5.

### Grundträger mit Fahrradgabelhalter

Abschließbarer Grundträger für diverse Dachaufbauten wie z. B. den Fahrradgabelhalter. Geeignet für Fahrräder mit Schnellspannverschluss am Vorderrad. Maximale Traglast 17 kg. Das maximal zulässige Gesamtgewicht von Träger, Aufbauteilen und Beladung beträgt 75 kg.



### Aluminium-Gussräder im 5-Arm-Parabol-Design, anthrazit, glanzgedreht<sup>1</sup>

Außergewöhnliches Design, hervorragend auf Ihren A5 abgestimmt. Mit glanzgedrehten Armen, in der Dimension 9 J x 20. Für Reifen der Größe 265/30 R 20<sup>2</sup>.

### Textilfußmatten Premium

Auf die Bodenmaße des Audi A5 zugeschnitten. Aus strapazierfähigem, dichtem Velours. Mit spezieller Beschichtung an der Unterseite. Die Befestigung der Fußmatten erfolgt vorn immer an dafür vorgesehenen Punkten im Bodenbereich des Fahrzeugs. Mit A5-Schriftzug.



Die Werte für Kraftstoffverbrauch und CO<sub>2</sub>-Emissionen sowie die Effizienzklassen finden Sie ab Seite 94.

<sup>1</sup> Bitte beachten Sie die Besonderheiten zu den Rädern auf Seite 98. <sup>2</sup> Angaben zu den technischen Eigenschaften der Reifen finden Sie auf Seite 98.



### Universelle Handyablage plus

Zur Verbindung des Mobiltelefons mit der Außenantenne und für strahlungsarmes Telefonieren. Komfortable Aufbewahrung des Handys während der Fahrt. Aufladung des Mobiltelefons via Wireless Charging nach Qi-Standard möglich (wenn vom Telefon unterstützt). Alternativ kann ein nicht Qi-fähiges Mobiltelefon mittels einer USB-Buchse Typ A geladen werden. Voraussetzung für die universelle Handyablage plus: optionale Handyvorbereitung (Bluetooth).

### Audi Babyschale

Lässt sich mit dem 3-Punkt-Gurt fixieren. Der integrierte Hosenträger-Gurt sorgt für einen besseren Halt, das aufgesetzte Verdeck dient als Sonnenschutz. Mit anpassbarer Kopfstütze. Geeignet für Kleinkinder bis 13 kg (ca. 12 Monate). Ebenfalls erhältlich: Audi Kindersitz für Kinder von 9 bis 18 kg (ca. 12 Monate bis 4 Jahre) und Audi Kindersitz youngster plus für Kinder von 15 bis 36 kg (ca. 4 bis 12 Jahre). Alle Kindersitze sind in den Farben Misanorot/Schwarz und Titangrau/Schwarz erhältlich.



## Faszination Audi A5 Sportback. Mehr davon online.

Entdecken Sie die Welt des Audi A5 Sportback. Mehr Informationen, mehr Individualität und mehr Exklusivität. Jetzt auf [www.audi.de/a5](http://www.audi.de/a5).



Scannen Sie den QR-Code mit einem Smartphone oder Tablet und entdecken Sie die Welt des Audi A5 Sportback.



Lernen Sie Ihren neuen Audi kennen: Ihr Kundenberater begleitet Sie zu Ihrem Wagen und beantwortet Ihnen nach einer ausführlichen Fahrzeugklärung gern Ihre Fragen.



Heben Sie ab! Ob über Ingolstadt oder Neckarsulm – bei einem optional buchbaren Hubschrauberrundflug erleben Sie einen der beiden Produktionsstandorte exklusiv aus der Vogelperspektive.

# Einen Audi zu fahren ist ein einzigartiges Erlebnis. Ihn abzuholen auch.



## Die Audi Neuwagenabholung in Neckarsulm und Ingolstadt.

Der Kauf eines neuen Autos ist etwas Besonderes. Schließlich haben Sie sich nicht einfach für irgendein Auto entschieden, sondern für eines, das Ihre persönliche Vorstellung von Mobilität und Design widerspiegelt. Daher möchten wir, dass auch die erste Begegnung mit Ihrem neuen Audi etwas ganz Besonderes wird. Wie wäre es, wenn Sie ihn direkt bei uns abholen und einen unvergesslichen Tag verbringen? In Neckarsulm oder in Ingolstadt – ganz wie Sie mögen.

Alle Modelle sind an beiden Standorten abholbar. Ein abwechslungsreiches und spannendes Rahmenprogramm wartet auf Sie mit einer ausführlichen Fahrzeugklärung, einem Blick in die Audi Historie, einem Restaurantbesuch und einer Werkbesichtigung. Erleben Sie bei einer Werkbesichtigung Einblicke in faszinierende Einrichtungen und Prozesse unseres Produktionsstandorts. Sie können Ihre Audi Neuwagenabholung auch mit dem Werk-

erlebnis „exklusiv“ ergänzen. In Ingolstadt ist zusätzlich das Fahrerlebnis „quattro pur“ buchbar. Oder genießen Sie eines unserer attraktiven Tourismusangebote, bis es schließlich Zeit für den Höhepunkt ist: die erste Fahrt in Ihrem neuen Audi.

Gern möchten wir mit Ihnen gemeinsam Ihre ganz persönliche Neuwagenabholung planen. Näheres zu unseren Angeboten und Leistungen erfahren Sie bei Ihrem Audi Partner, im Internet unter [www.audi.de/neuwagenabholung](http://www.audi.de/neuwagenabholung) oder über unsere Hotline unter Telefon 0800 6363666. Informationen über Preise finden Sie in unserer Preisliste oder wenden Sie sich an Ihren Audi Partner oder unsere Hotline.



Atmen Sie Geschichte: Das Audi museum mobile (Ingolstadt) und die Audi Traditionsausstellung (Neckarsulm) nehmen Sie mit auf eine Reise in die Geschichte des Automobils und der Marke Audi.



Lassen Sie sich verwöhnen: Worauf immer Sie Lust haben, in unseren stilvollen Restaurants in den Audi Foren bleibt kein Wunsch offen.



Spüren Sie den Herzschlag der Marke: Die Audi Foren in Neckarsulm und Ingolstadt bieten Ihnen aufregende Einblicke in die Welt des Automobils.

Entdecken Sie Technik: Bei einer Werkbesichtigung erleben Sie, wie eines der fortschrittlichsten Automobile der Welt gebaut wird.

Modell	<b>A5 Sportback 1.8 TFSI 106 kW (144 PS)</b>		<b>A5 Sportback 1.8 TFSI 130 kW (177 PS)</b>		<b>A5 Sportback 2.0 TFSI 169 kW (230 PS)</b>		<b>A5 Sportback 2.0 TFSI quattro 169 kW (230 PS)</b>		<b>A5 Sportback 3.0 TFSI quattro 200 kW (272 PS)</b>	
Motorbauart	Reihen-4-Zylinder-Ottomotor mit Benzindirekteinspritzung, Abgasturboaufladung und Audi valvelift system		Reihen-4-Zylinder-Ottomotor mit Benzindirekteinspritzung, Abgasturboaufladung und Audi valvelift system		Reihen-4-Zylinder-Ottomotor mit Benzindirekteinspritzung, Abgasturboaufladung und Audi valvelift system		Reihen-4-Zylinder-Ottomotor mit Benzindirekteinspritzung, Abgasturboaufladung und Audi valvelift system		V6-Zylinder-Ottomotor mit Benzindirekteinspritzung und mechanischem Auflademodul	
Hubraum in cm³ (Ventile pro Zylinder)	1.798 (4)		1.798 (4)		1.984 (4)		1.984 (4)		2.995 (4)	
Max. Leistung¹ in kW (PS) bei min <sup>-1</sup>	106 (144)/3.700–6.200		130 (177)/4.000–6.200		169 (230)/4.700–6.200		169 (230)/4.700–6.200		200 (272)/4.780–6.500	
Max. Drehmoment in Nm bei min <sup>-1</sup>	280/1.300–3.600		320/1.400–3.850		350/1.500–4.600		350/1.500–4.600		400/2.150–4.780	
Kraftübertragung										
Antriebsart	Vorderradantrieb		Vorderradantrieb		Vorderradantrieb		Permanenter Allradantrieb quattro		Permanenter Allradantrieb quattro	
Getriebeart	6-Gang-Handschaltgetriebe [multitronic]		6-Gang-Handschaltgetriebe [multitronic]		6-Gang-Handschaltgetriebe [multitronic]		6-Gang-Handschaltgetriebe [7-Gang S tronic]		[7-Gang S tronic]	
Gewicht/Volumen										
Leergewicht² in kg	1.565	[1.600]	1.565	[1.600]	1.575	[1.605]	1.645	[1.690]	[1.790]	
Zul. Gesamtgewicht in kg	2.040	[2.075]	2.040	[2.075]	2.050	[2.080]	2.120	[2.165]	[2.265]	
Zul. Dachlast/Stützlast in kg	90/80	[90/80]	90/80	[90/80]	90/80	[90/80]	90/80	[90/80]	[90/80]	
Zul. Anhängelast³ in kg ungebremst	750	[750]	750	[750]	750	[750]	750	[750]	[750]	
bei 12 <span> </span> % Steigung	1.500	[1.300]	1.500	[1.300]	1.500	[1.500]	1.700	[1.700]	[1.900]	
bei 8 <span> </span> % Steigung	1.700	[1.500]	1.700	[1.500]	1.700	[1.700]	1.900	[1.900]	[2.100]	
Tankinhalt ca. in l	63	[63]	63	[63]	63	[63]	61	[61]	[61]	
Fahrleistung/Verbrauch⁴										
Höchstgeschwindigkeit in km/h	220	[210]	231	[221]	250 <sup>5</sup>	[237]	246	[246]	[250] <sup>5</sup>	
Beschleunigung 0–100 km/h in s	9,3	[9,6]	8,2	[8,4]	7,0	[7,2]	6,5	[6,5]	[6,0]	
Kraftstoffart	Super schwefelfrei ROZ 95 <sup>6</sup>		Super schwefelfrei ROZ 95 <sup>6</sup>		Super schwefelfrei ROZ 95 <sup>6</sup>		Super schwefelfrei ROZ 95 <sup>6</sup>		Super schwefelfrei ROZ 95 <sup>6</sup>	
Kraftstoffverbrauch <sup>7,8</sup> in l/100 km										
innerorts	7,8–7,3	[7,6–7,2]	7,8–7,3	[7,6–7,2]	8,3–7,9	[7,9–7,4]	9,2–8,8	[9,0–8,3]	[10,2–10,1]	
außerorts	5,6–4,9	[5,8–5,2]	5,6–4,9	[5,8–5,2]	5,5–4,9	[5,6–5,0]	5,9–5,3	[6,2–5,5]	[6,4–6,2]	
kombiniert	6,4–5,8	[6,4–5,9]	6,4–5,8	[6,4–5,9]	6,5–6,0	[6,4–5,9]	7,1–6,6	[7,2–6,6]	[7,8–7,6]	
CO <sub>2</sub> -Emissionen <sup>7,8</sup> in g/km										
kombiniert	148–134	[149–136]	148–134	[149–136]	149–138	[149–136]	164–152	[166–153]	[182–177]	
Effizienzklasse/Abgasnorm	C–B/EU6		C–B/EU6		C–B/EU6		C/EU6		D–C/EU6	

[ ] Angaben für multitronic bzw. S tronic.   Erklärungen <sup>1</sup> bis <sup>15</sup> auf Seite 98.

Modell	<b>A5 Sportback 2.0 TDI ultra 100 kW (136 PS)<sup>9,10</sup></b>		<b>A5 Sportback 2.0 TDI ultra 120 kW (163 PS)<sup>9,10</sup></b>	
Motorbauart	Reihen-4-Zylinder-Dieselmotor mit Common-Rail-Einspritzsystem und Abgasturboaufladung		Reihen-4-Zylinder-Dieselmotor mit Common-Rail-Einspritzsystem und Abgasturboaufladung	
Hubraum in cm³ (Ventile pro Zylinder)	1.968 (4)		1.968 (4)	
Max. Leistung¹ in kW (PS) bei min <sup>-1</sup>	100 (136)/3.000–4.400		120 (163)/3.000–4.200	
Max. Drehmoment in Nm bei min <sup>-1</sup>	320/1.500–3.000		400/1.750–2.750	
Kraftübertragung				
Antriebsart	Vorderradantrieb		Vorderradantrieb	
Getriebeart	6-Gang-Handschaltgetriebe		6-Gang-Handschaltgetriebe	
Gewicht/Volumen				
Leergewicht² in kg	1.655		1.660	
Zul. Gesamtgewicht in kg	2.130		2.135	
Zul. Dachlast/Stützlast in kg	90/80		90/80	
Zul. Anhängelast³ in kg ungebremst	750		750	
bei 12 <span> </span> % Steigung	1.300		1.300	
bei 8 <span> </span> % Steigung	1.500		1.500	
Tankinhalt ca. in l	63/AdBlue <sup>®11</sup> -Tank: 20,5		63/AdBlue-Tank: 20,5	
Fahrleistung/Verbrauch⁴				
Höchstgeschwindigkeit in km/h	212		221	
Beschleunigung 0–100 km/h in s	9,5		8,6	
Kraftstoffart	Diesel schwefelfrei <sup>12</sup>		Diesel schwefelfrei <sup>12</sup>	
Kraftstoffverbrauch <sup>7,8</sup> in l/100 km				
innerorts	4,9		5,0	
außerorts	3,7		3,8	
kombiniert	4,2		4,3	
CO <sub>2</sub> -Emissionen <sup>7,8</sup> in g/km				
kombiniert	109		111	
Effizienzklasse/Abgasnorm	A+/EU6		A+/EU6	

**Audi A5 Sportback 2.0 TDI ultra 100 kW (136 PS) 109 g CO<sub>2</sub>/km & 120 kW (163 PS) 111 g CO<sub>2</sub>/km**

Diese Fahrzeuge stehen für effizienzgesteigerte Audi Modelle, bei denen die Ausgewogenheit von Leistung und Verbrauch nochmals verbessert wurde. Diese Modelle von Audi zeichnen sich durch geringeren Verbrauch und verminderte CO<sub>2</sub>-Emissionen im Vergleich zum Standardmodell aus. Dieser Effekt wird durch Änderungen im Fahrzeug erzielt.

**Die Modelle des A5 Sportback 2.0 TDI ultra 100 kW (136 PS) 109 g CO<sub>2</sub>/km & 120 kW (163 PS) 111 g CO<sub>2</sub>/km verfügen serienmäßig über:**

- 6-Gang-Handschaltgetriebe mit längerer Übersetzung vom 1. bis zum 6. Gang
- Fahrerinformationssystem mit Schalt- und Effizienzanzeige, unterstützt das verbrauchsarme Fahren durch Schalthinweise und Spartipps
- Reifen mit verbessertem Rollwiderstand, um Kraftstoffeinsparungen zu ermöglichen
- angepasste Fahrzeugbauteile für verbesserte Aerodynamik und niedrigen c<sub>w</sub>-Wert

**Serienmäßig sind die Modelle des A5 Sportback 2.0 TDI ultra 100 kW (136 PS) 109 g CO<sub>2</sub>/km & 120 kW (163 PS) 111 g CO<sub>2</sub>/km mit Aluminium-Schmiederädern im 6-Arm-Design, Größe 7,5 J x 17 mit Reifen 225/50 R 17<sup>13</sup> ausgestattet.**

**Optional sind für die 2.0 TDI ultra-Modelle im A5 Sportback weitere Räder in 17 Zoll erhältlich.**

**Folgende Ausstattung ist für den A5 Sportback 2.0 TDI ultra 100 kW (136 PS) 109 g CO<sub>2</sub>/km & 120 kW (163 PS) 111 g CO<sub>2</sub>/km nicht erhältlich:**

- Aluminium-Gussräder im 5-Arm-Design, kontrastgrau, teilpoliert<sup>14</sup> Größe 7,5 x 17 mit Reifen 225/50 R 17<sup>13</sup>

Modell	A5 Sportback 2.0 TDI 100 kW (136 PS) <sup>9</sup>	A5 Sportback 2.0 TDI 110 kW (150 PS) <sup>9</sup>	A5 Sportback 2.0 TDI 140 kW (190 PS) <sup>9</sup>	A5 Sportback 2.0 TDI quattro 140 kW (190 PS) <sup>9</sup>	A5 Sportback 3.0 TDI quattro 160 kW (218 PS) <sup>9</sup>
Motorbauart	Reihen-4-Zylinder-Dieselmotor mit Common-Rail-Einspritzsystem und Abgasturboaufladung	Reihen-4-Zylinder-Dieselmotor mit Common-Rail-Einspritzsystem und Abgasturboaufladung	Reihen-4-Zylinder-Dieselmotor mit Common-Rail-Einspritzsystem und Abgasturboaufladung	Reihen-4-Zylinder-Dieselmotor mit Common-Rail-Einspritzsystem und Abgasturboaufladung	V6-Zylinder-Dieselmotor mit Common-Rail-Einspritzsystem und Abgasturboaufladung
Hubraum in cm³ (Ventile pro Zylinder)	1.968 (4)	1.968 (4)	1.968 (4)	1.968 (4)	2.967 (4)
Max. Leistung <sup>1</sup> in kW (PS) bei min <sup>−1</sup>	100 (136)/3.000–4.400	110 (150)/3.250–4.200	140 (190)/3.800–4.200	140 (190)/3.800–4.200	160 (218)/3.250–4.500
Max. Drehmoment in Nm bei min <sup>−1</sup>	320/1.500–3.000	320/1.500–3.250	400/1.750–3.000	400/1.750–3.000	500/1.400–3.000
Kraftübertragung					
Antriebsart	Vorderradantrieb	Vorderradantrieb	Vorderradantrieb	Permanenter Allradantrieb quattro	Permanenter Allradantrieb quattro
Getriebeart	[multitronic]	6-Gang-Handschaltgetriebe [multitronic]	6-Gang-Handschaltgetriebe [multitronic]	6-Gang-Handschaltgetriebe [7-Gang S tronic]	[7-Gang S tronic]
Gewicht/Volumen					
Leergewicht <sup>2</sup> in kg	[1.680]	1.655 [1.680]	1.655 [1.680]	1.725 [1.760]	[1.810]
Zul. Gesamtgewicht in kg	[2.155]	2.130 [2.155]	2.130 [2.155]	2.200 [2.235]	[2.285]
Zul. Dachlast/Stützlast in kg	[90/80]	90/80 [90/80]	90/80 [90/80]	90/80 [90/80]	[90/80]
Zul. Anhängelast <sup>3</sup> in kg ungebremst	[750]	750 [750]	750 [750]	750 [750]	[750]
bei 12 <span> </span> % Steigung	[1.700]	1.600 [1.700]	1.600 [1.700]	1.600 [1.600]	[1.900]
bei 8 <span> </span> % Steigung	[1.900]	1.800 [1.900]	1.800 [1.900]	1.800 [1.800]	[2.100]
Tankinhalt ca. in l	[63/AdBlue-Tank: 20,5]	63/AdBlue-Tank: 20,5	63/AdBlue-Tank: 20,5	61/AdBlue-Tank: 20,5	[61/AdBlue-Tank: 20,5]
Fahrleistung/Verbrauch <sup>4</sup>					
Höchstgeschwindigkeit in km/h	[205]	212 [205]	238 [230]	235 [232]	[240]
Beschleunigung 0–100 km/h in s	[9,4]	9,4 [9,4]	7,8 [7,8]	7,5 [7,4]	[6,4]
Kraftstoffart	Diesel schwefelfrei <sup>12</sup>	Diesel schwefelfrei <sup>12</sup>	Diesel schwefelfrei <sup>12</sup>	Diesel schwefelfrei <sup>12</sup>	Diesel schwefelfrei <sup>12</sup>
Kraftstoffverbrauch <sup>7,8</sup> in l/100 km					
innerorts	[5,7–5,3]	5,7–5,4 [5,7–5,3]	5,9–5,5 [5,7–5,4]	6,2–5,9 [6,4–6,1]	[7,5–7,3]
außerorts	[4,6–4,1]	4,3–3,9 [4,6–4,1]	4,5–4,0 [4,5–4,1]	4,8–4,4 [5,1–4,6]	[5,7–5,4]
kombiniert	[5,0–4,6]	4,8–4,5 [5,0–4,6]	5,0–4,6 [5,0–4,5]	5,3–4,9 [5,6–5,1]	[6,3–6,1]
CO <sub>2</sub> -Emissionen <sup>7,8</sup> in g/km					
kombiniert	[131–119]	127–118 [131–119]	132–119 [131–119]	141–128 [147–135]	[164–159]
Effizienzklasse/Abgasnorm	A/EU6	A/EU6	A/EU6	B–A/EU6	C–B/EU6

[ ] Angaben für multitronic bzw. S tronic. Erklärungen <sup>1</sup> bis <sup>15</sup> auf Seite 98.

Modell	A5 Sportback 3.0 TDI quattro 180 kW (245 PS) <sup>9</sup>	S5 Sportback 245 kW (333 PS)	
Motorbauart	V6-Zylinder-Dieselmotor mit Common-Rail-Einspritzsystem und Abgasturboaufladung	V6-Zylinder-Ottomotor mit Benzindirekteinspritzung und mechanischem Auflademodul	
Hubraum in cm³ (Ventile pro Zylinder)	2.967 (4)	2.995 (4)	
Max. Leistung <sup>1</sup> in kW (PS) bei min <sup>−1</sup>	180 (245)/4.000–4.500	245 (333)/5.500–6.500	
Max. Drehmoment in Nm bei min <sup>−1</sup>	580/1.750–2.500	440/2.900–5.300	
Kraftübertragung			
Antriebsart	Permanenter Allradantrieb quattro	Permanenter Allradantrieb quattro	
Getriebeart	[7-Gang S tronic]	[7-Gang S tronic]	
Gewicht/Volumen			
Leergewicht <sup>2</sup> in kg	[1.825]	[1.820]	
Zul. Gesamtgewicht in kg	[2.300]	[2.295]	
Zul. Dachlast/Stützlast in kg	[90/80]	[90/80]	
Zul. Anhängelast <sup>3</sup> in kg ungebremst	[750]	[750]	
bei 12 <span> </span> % Steigung	[1.900]	[1.900]	
bei 8 <span> </span> % Steigung	[2.100]	[2.100]	
Tankinhalt ca. in l	[61/AdBlue-Tank: 20,5]	[61]	
Fahrleistung/Verbrauch <sup>4</sup>			
Höchstgeschwindigkeit in km/h	[250] <sup>5</sup>	[250] <sup>5</sup>	
Beschleunigung 0–100 km/h in s	[5,9]	[5,1]	
Kraftstoffart	Diesel schwefelfrei <sup>12</sup>	Super schwefelfrei ROZ 95 <sup>6</sup>	
Kraftstoffverbrauch <sup>7,8</sup> in l/100 km			
innerorts	[7,5–7,3]	[10,3–10,2]	
außerorts	[5,7–5,4]	[6,5–6,3]	
kombiniert	[6,3–6,1]	[7,9–7,7]	
CO <sub>2</sub> -Emissionen <sup>7,8</sup> in g/km			
kombiniert	[164–159]	[184–179]	
Effizienzklasse/Abgasnorm	C–B/EU6	D–C/EU6	

**Rechtshinweise zu Audi connect**

Die Nutzung der von Audi connect unterstützten Dienste ist nur mit den optionalen Ausstattungen MMI Navigation plus und Audi connect inklusive Autotelefon möglich. Zusätzlich benötigen Sie eine SIM-Karte mit Datenoption – bei Autotelefon eine SIM-Karte mit Telefon- und Datenoption oder ein Bluetooth-fähiges Smartphone<sup>15</sup> mit remote SIM Access Profile (rSAP). Die Dienste sind nur mit einem bestehenden oder separat abzuschließenden Mobilfunkvertrag und nur innerhalb der Abdeckung des Mobilfunknetzes verfügbar. Durch den Empfang von Datenpaketen aus dem Internet können, abhängig von Ihrem Mobilfunktarif und insbesondere beim Betrieb im Ausland, zusätzliche Kosten entstehen. Aufgrund des hohen Datenvolumens wird die Verwendung einer Daten-Flatrate dringend empfohlen! Die Audi connect-Dienste werden für mindestens 1 Jahr ab Fahrzeugauslieferung zur Verfügung gestellt. Nach Ablauf von 24 Monaten verlängert sich die Laufzeit der Audi connect-Dienste einmalig kostenfrei um 12 Monate. Falls Sie eine solche kostenfreie Verlängerung nicht wünschen, teilen Sie dies bitte schriftlich an folgende Anschrift mit:

AUDI AG  
Kundenbetreuung Deutschland  
85045 Ingolstadt  
E-Mail: kundenbetreuung@audi.de  
Tel.: +49 800 28347378423

Über anschließende Verlängerungsmöglichkeiten der Audi connect-Dienste informiert Sie Ihr Audi Partner. Nähere Informationen zu Audi connect erhalten Sie unter www.audi.de/connect und bei Ihrem Audi Partner, Informationen zu Tarifbedingungen bei Ihrem Mobilfunkanbieter.

Audi A5 Sportback (S) (2011–2016) in der Ausstattung des abgebildeten Audi A5 Sportback (S, 4–19):

Ausstattung des abgebildeten Audi A5 Sportback (S, 4–19):
Lackierung: Florettsilber Metallic
Räder: Aluminium-Gussräder im 10-Speichen-Design
Sitze/Sitzbezüge: Sportsitze vorn in Leder Feinnappa kastanienbraun
Dekoreinlagen: Holz Eschenmaser braun naturell

Audi S5 Sportback (S) (2011–2016) in der Ausstattung des abgebildeten Audi S5 Sportback (S, 20–31):

Ausstattung des abgebildeten Audi S5 Sportback (S, 20–31):
Lackierung: Misanorot Perleffekt
Räder: Aluminium-Gussräder im 5-Parallelspeichen-Stern-Design (S-Design)
Sitze/Sitzbezüge: S-Sportsitze vorn in Leder Feinnappa mondsilber/schwarz mit Kontrastnähten
Dekoreinlagen: Carbon Atlas

## Erklärungen

- <sup>1</sup> Der angegebene Wert wurde nach dem vorgeschriebenen Messverfahren (UN-R 85 in der gegenwärtig geltenden Fassung) ermittelt.
- <sup>2</sup> Fahrzeugleergewicht mit Fahrer (75 kg) und Kraftstoffbehälter zu 90 % gefüllt, ermittelt nach der VO (EU) 1230/2012 in der gegenwärtig geltenden Fassung. Durch Sonderausstattungen können sich das Leergewicht und der Luftwiderstandsbeiwert des Fahrzeugs erhöhen, wodurch die mögliche Nutzlast bzw. Höchstgeschwindigkeit entsprechend verringert wird.
- <sup>3</sup> Mit zunehmender Höhe verringert sich zwangsläufig die Motorleistung. Ab 1.000 m über Meereshöhe und je weitere 1.000 m sind jeweils 10 % vom Gespanngewicht (zul. Anhängelast + zul. Gesamtgewicht des Zugfahrzeugs) abzuziehen. Gültiger Wert Anhängelast bei werksseitig verbauter Anhängervorrichtung. Bei gewerblicher Nutzung des Fahrzeugs mit Anhängervorrichtung benötigen Sie unter bestimmten Voraussetzungen ein EG-Kontrollgerät.
- <sup>4</sup> Angaben zu Kraftstoffverbrauch und CO<sub>2</sub>-Emissionen sowie Effizienzklassen bei Spannbreiten in Abhängigkeit vom verwendeten Reifen-/Rädersatz.
- <sup>5</sup> Abgeregelt.
- <sup>6</sup> Die Verwendung von unverbleitem Kraftstoff Super schwefelfrei ROZ 95 nach DIN EN 228 wird empfohlen. Wenn nicht verfügbar: unverbleiter Kraftstoff Normal schwefelfrei ROZ 91 nach DIN EN 228 mit geringer Leistungsminderung. Kraftstoffqualität bleifrei ROZ 95 mit einem maximalen Ethanolanteil von 10 % (E10) ist grundsätzlich verwendbar. Die Angaben zum Verbrauch beziehen sich auf den Betrieb mit Kraftstoff ROZ 95 nach 692/2008/EG.
- <sup>7</sup> Die angegebenen Werte wurden nach den vorgeschriebenen Messverfahren ermittelt. Die Angaben beziehen sich nicht auf ein einzelnes Fahrzeug und sind nicht Bestandteil des Angebots, sondern dienen allein Vergleichszwecken zwischen den verschiedenen Fahrzeugtypen.
- <sup>8</sup> Der Kraftstoffverbrauch und die CO<sub>2</sub>-Emissionen eines Fahrzeugs hängen nicht nur von der effizienten Ausnutzung des Kraftstoffs durch das Fahrzeug ab, sondern werden auch vom Fahrverhalten und anderen nichttechnischen Faktoren beeinflusst. CO<sub>2</sub> ist das für die Erderwärmung hauptsächlich verantwortliche Treibhausgas.
- <sup>9</sup> Nachfüllen des separaten AdBlue-Tanks gemäß Hinweisanzeige im Display des Kombiinstrumentes. Es wird empfohlen, den AdBlue-Tank bei Ihrem Audi Partner nachfüllen zu lassen.
- <sup>10</sup> Modell mit Angebotseinschränkung bei Sonderausstattung.
- <sup>11</sup> Eingetragene Marke des Verbandes der Automobilindustrie e. V. (VDA).
- <sup>12</sup> Die Verwendung von Diesel schwefelfrei nach DIN EN 590 wird empfohlen. Wenn nicht verfügbar: Diesel nach DIN EN 590.
- <sup>13</sup> Angaben zu den technischen Eigenschaften der Reifen finden Sie in der nebenstehenden Tabelle.
- <sup>14</sup> Bitte beachten Sie die Besonderheiten zu den Rädern in der nebenstehenden Tabelle.
- <sup>15</sup> Informationen über Adapter und kompatible Mobiltelefone erhalten Sie bei Ihrem Audi Partner oder unter [www.audi.de/bluetooth](http://www.audi.de/bluetooth).

## Wichtige Hinweise

**Besonderheiten der Räder:** Glanzgedrehte, polierte oder teilpolierte Aluminiumräder dürfen nicht bei winterlichen Straßenverhältnissen eingesetzt werden. Die Felgenoberfläche besitzt herstellungsbedingt keinen ausreichenden Korrosionsschutz und kann durch Streusalz oder Ähnliches dauerhaft beschädigt werden.

**Altfahrzeugrecycling:** Alle Audi Modelle sind demontage- und verwertungsgerecht konstruiert. Gleichzeitig entwickelt die AUDI AG die Rahmenbedingungen zur Verwertung der Altfahrzeuge und ihrer Bestandteile sowie zur Verringerung des zu entsorgenden Abfalls ständig weiter. Nähere Informationen hierzu erhalten Sie im Internet unter [www.audi.de](http://www.audi.de) unter den Stichwörtern „Altauto“ und „Altfahrzeug“.

Informationen über nahe gelegene Rücknahmestellen zur umweltgerechten Verwertung gemäß Altfahrzeuggesetz erhalten Sie ebenfalls im Internet sowie über unsere kostenlose Hotline 0800 2834737 und bei Ihrem Audi Partner.

## Klassifizierungen von Reifenparametern

In der Tabelle finden Sie die Spannen der Kraftstoffeffizienzklasse, der Nasshaftungs-kategorie und der Klasse des externen Rollgeräusches zu den unterschiedlichen Reifengrößen des Audi A5 Sportback und Audi S5 Sportback.

	Reifengröße	Kraftstoff-effizienzklasse	Nasshaftungs-kategorie	Klasse des externen Rollgeräusches
Sommerreifen	225/50 R 17	C-B	B-A	72-69
	245/40 R 18	E-C	B-A	72-70
	255/35 R 19	E-C	B-A	73-66
	265/30 R 20	E	B	74-68
Winterreifen	225/50 R 17	E-C	C-B	72
	245/40 R 18	E	B	72

Die Bestellung eines bestimmten Reifens ist nicht möglich.

## Audi A5 Sportback

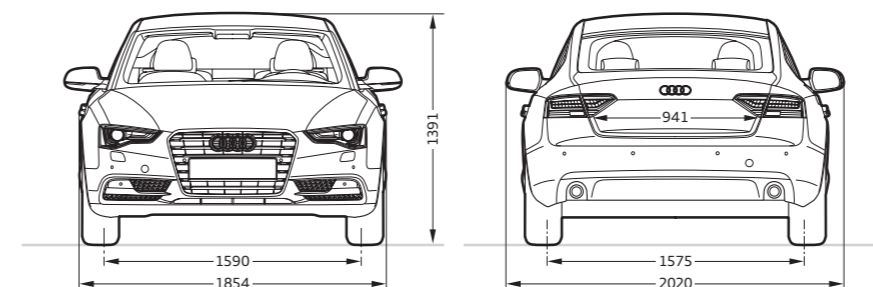
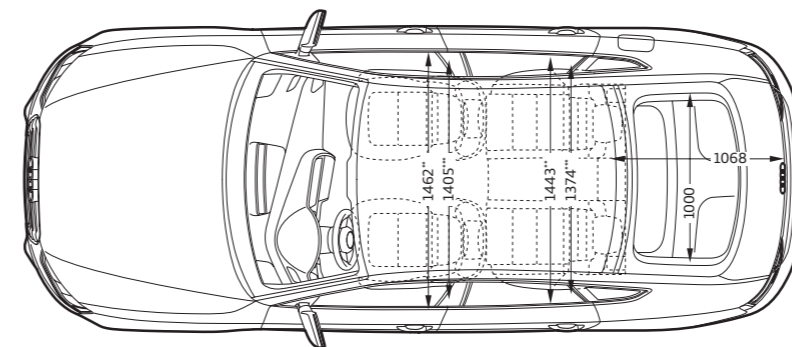
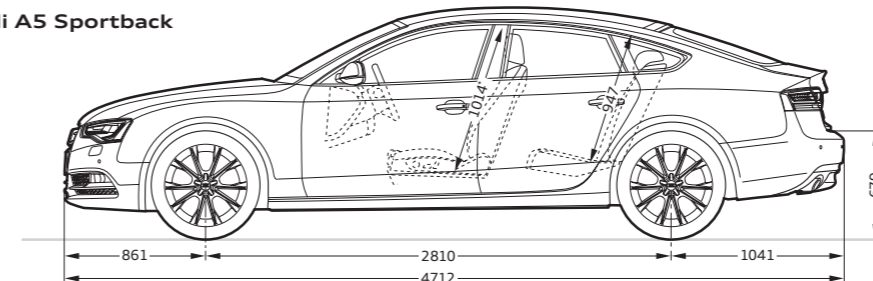

## Angaben in Millimeter.

Angaben der Abmessungen bei Fahrzeugleergewicht.

Gepäckraumvolumen 480/1.283 l (zweiter Wert: bei umgeklappter Rücksitzlehne und dachhoher Beladung).

Wendekreis ca. 11,5 m.

\*Maximaler Kopfraum. \*\*Breite Ellbogenraum. \*\*\*Breite Schulterraum.

## Audi S5 Sportback

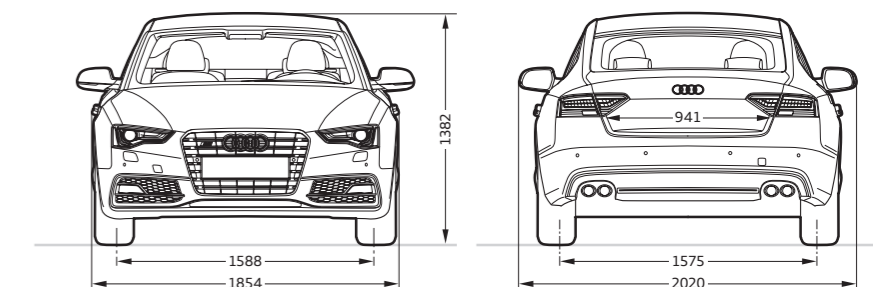
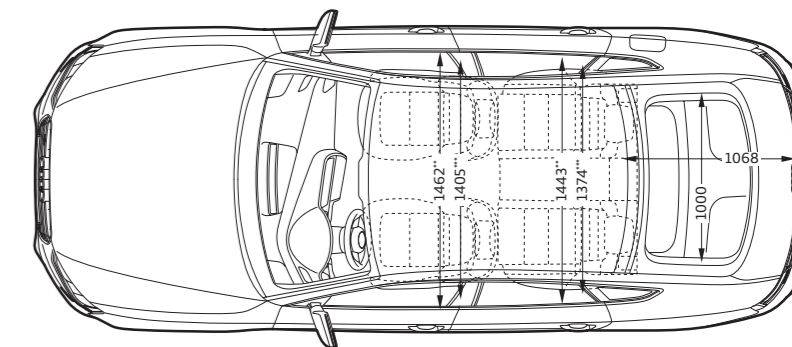
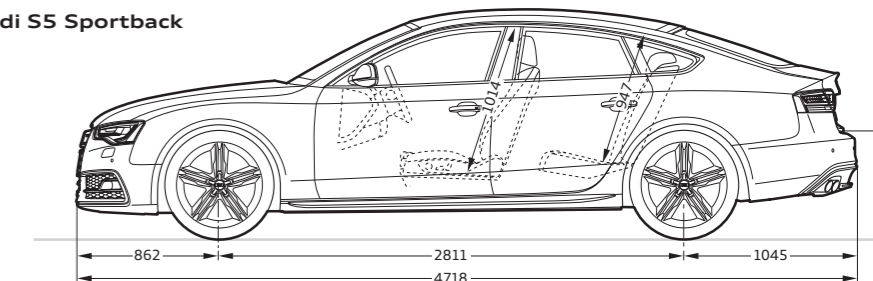

## Angaben in Millimeter.

Angaben der Abmessungen bei Fahrzeugleergewicht.

Gepäckraumvolumen 480/1.283 l (zweiter Wert: bei umgeklappter Rücksitzlehne und dachhoher Beladung).

Wendekreis ca. 11,5 m.

\*Maximaler Kopfraum. \*\*Breite Ellbogenraum. \*\*\*Breite Schulterraum.

**AUDI AG**  
85045 Ingolstadt  
www.audi.de  
Gültig ab April 2016

Printed in Germany  
633/1150.51.00

Die in diesem Katalog abgebildeten Fahrzeuge sind teilweise mit Sonderausstattungen gegen Mehrpreis ausgerüstet. Die Angaben über Lieferumfang, Aussehen, Leistungen, Maße und Gewichte, Kraftstoffverbrauch und Betriebskosten des Fahrzeugs entsprechen den zum Zeitpunkt der Drucklegung vorhandenen Kenntnissen. Abweichungen in Farbe und Form von den Abbildungen, Irrtümer und Druckfehler bleiben vorbehalten. Alle Angaben zu Ausstattungen und technischen Daten basieren auf den Merkmalen des deutschen Markts. Änderungen sind vorbehalten. Nachdruck, auch auszugsweise, nur mit schriftlicher Genehmigung der AUDI AG.

Das Papier dieses Katalogs wurde aus chlorfrei gebleichtem Zellstoff hergestellt.

