



**A6 allroad quattro**





# Mehr.

Wer weiterwill, muss nach mehr streben. Darf sich nicht zufriedengeben. Muss mehr verlangen. Von sich selbst – und von seinem Fahrzeug. Der Audi A6 allroad quattro erfüllt diese Erwartungen. Mit ihm sind wir auf große Entdeckungsreise gegangen, um zu begreifen, was dieses Auto so einzigartig macht. Erleben Sie mehr. Mehr Avant. Mehr quattro®. Mehr Freiheit.

Design	04
Motor/Getriebe	10
quattro®	16
adaptive air suspension	20
Innenraum	24
Sicherheit	30
Audi Effizienz	36
Ausstattungen	38
Technische Daten	50
Abmessungen	52
Audi Motorsport, Audi Konfigurator, Audi tv	54



**100** Jahre  
Vorsprung durch Technik

Geprägt von einer hundertjährigen Erfolgsgeschichte: In jedem unserer Fahrzeuge spürt man den Herzschlag von Audi. Überzeugen Sie sich von unserer Leidenschaft für Technik, Design und Effizienz. Und genießen Sie Ihren persönlichen Vorsprung durch Technik in Ihrem neuen Audi A6 allroad quattro.



Schöner.

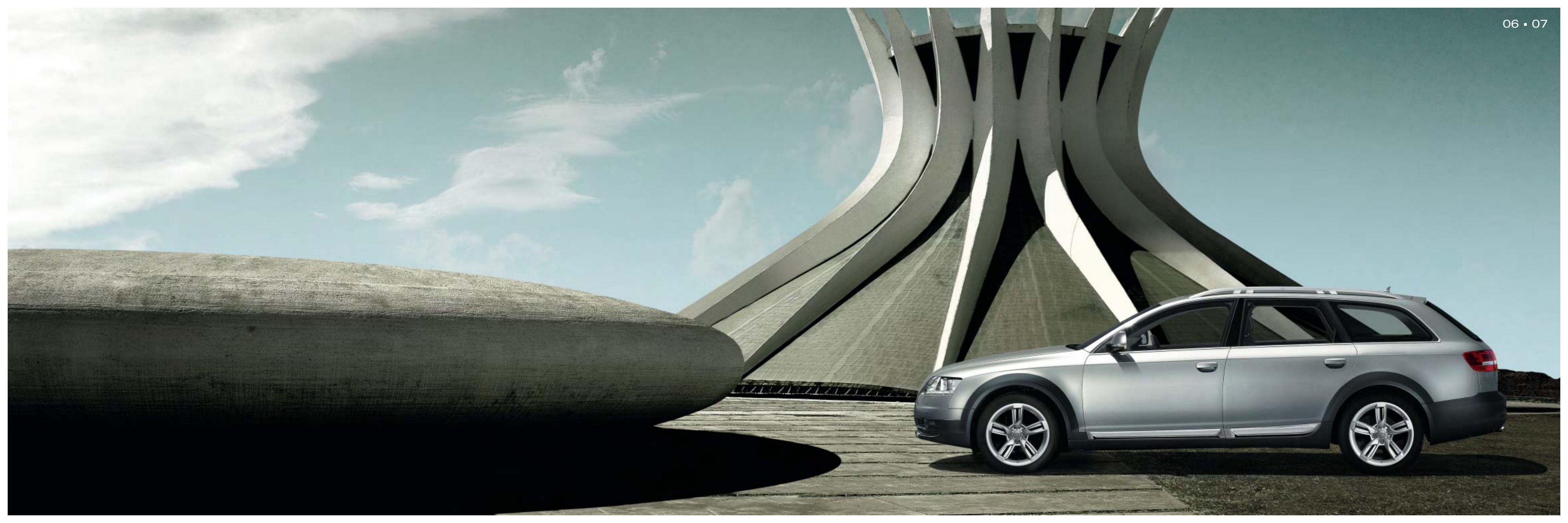



## Design.

Wie kann etwas, das schön ist, noch schöner werden?

Indem man es außergewöhnlich macht. Mit einer Linienführung, die so sportlich und elegant ist, dass sie den Eindruck eines durchtrainierten Athleten vermittelt. Mit einer Front, die durch den markanten Singleframe Selbstbewusstsein und Durchsetzungskraft ausstrahlt. Mit einem robusten, aus Edelstahl gefertigten Unterfahrschutz. Mit prägnanten Stoßfängern. Mit extrabreiten Radhäusern und betonten Türaufsatzleisten. Kurz gesagt, mit der Eleganz eines Avant und der Charakterstärke eines Offroaders.



**Stärker.**

## Motor/Getriebe.

Beeindruckend. Monumental. Überwältigend. Die Kraft des Audi A6 allroad quattro ist in ihrer Wirkungsweise mit der eines Staudamms vergleichbar. Kraftstoff wird gesammelt, mit Druck in die Zylinder eingespritzt und dort hocheffizient in Energie umgewandelt. Kraft, die der permanente Allradantrieb quattro® auf die Straße bringt.

Wie Sie diese Kraft umsetzen, bleibt Ihnen überlassen: per 6-Gang-Handschaltgetriebe oder tiptronic – der 6-stufigen Automatik für ein agileres Fahrverhalten und einen schnelleren Spurt. Das Resultat lässt sich sehen: Der 4.2 FSI-Motor beschleunigt den Audi A6 allroad quattro mit tiptronic von 0 auf 100 km/h in nur 6,3 Sekunden – spätestens hier müssen sich die Staudammturbinen geschlagen geben.

Die Werte für Kraftstoffverbrauch und CO<sub>2</sub>-Emissionen finden Sie auf Seite 50.





## FSI-/TDI-Technologie.

Welche Leistung ein Staudamm erbringt, sieht man vor allem im Detail. Das ist beim Audi A6 allroad quattro nicht anders. Leistungsstarke Diesel- und Benzinaggregate sorgen für ein kraftvolles Drehmoment bei effizientem Verbrauch.

Die TDI-Motoren verfügen über ein Common Rail System mit Piezo-Injektoren. Sie haben die Fähigkeit, den Dieselkraftstoff mit bis zu 1.800 bar in den Verbrennungsraum einzuspritzen. Dadurch sind die Motoren auch im unteren Drehzahlbereich durchzugsstark – und dennoch sparsam.

Das hocheffiziente FSI®-Brennverfahren findet bei Audi auch im Rennsport seinen Einsatz. Durch die hervorragende Abstimmung von Einspritzmenge, -zeitpunkt und -druck wird die ganze Kraft aus jedem Tropfen Benzin gewonnen. Im Detail: bis zu 257 kW maximale Leistung.

Die Werte für Kraftstoffverbrauch und CO<sub>2</sub>-Emissionen finden Sie auf Seite 50.



**Flexibler.**

## quattro.

Wenn die Temperaturen nicht mehr über 0°C steigen, öffnet in Nordschweden ein Eishotel seine Pforten. Jahr für Jahr nehmen rund 45.000 Besucher den langen Weg auf sich. Glücklicherweise können sich all jene schätzen, die in einem Fahrzeug mit dem permanenten Allradantrieb quattro® unterwegs sind. Denn er unterstützt die Fahrt über die vereisten Straßen: Dreht ein Rad durch, wird die überschüssige Kraft mittels einer elektronischen Differenzialsperre an die Räder mit besserer Traktion umgeleitet.

Abseits befestigter Straßen schalten Sie einfach auf den offroad-Modus des elektronischen Stabilisierungsprogramms ESP. Er bietet einen höheren Antriebs- und Bremschlupf sowie kontrolliertere Traktions- und Bremsseigenschaften. So ist man nicht nur gut unterwegs, sondern auch flexibel.



Höher.



# adaptive air suspension.

Auch wenn man die Spitze eines Berges erreicht hat, kann man immer noch höher kommen. Per Knopfdruck zum Beispiel. Mit dem adaptiven Luftfederungssystem adaptive air suspension können Sie die komplette Karosserie um bis zu 6 cm anheben. Das ermöglicht die hervorragende Anpassung an fast jeden Untergrund.

Je nach Geländeart können Sie sich zwischen fünf verschiedenen Modi entscheiden: dynamic, automatic, comfort, allroad und lift – mit einer Bodenfreiheit von bis zu 18,5 cm. Welche Wahl Sie auch treffen, Ihr Fahrkomfort ist dabei immer auf hohem Niveau.

lift: 18,5 cm

allroad: 17,5 cm

comfort/automatic: 14 cm

dynamic: 12,5 cm

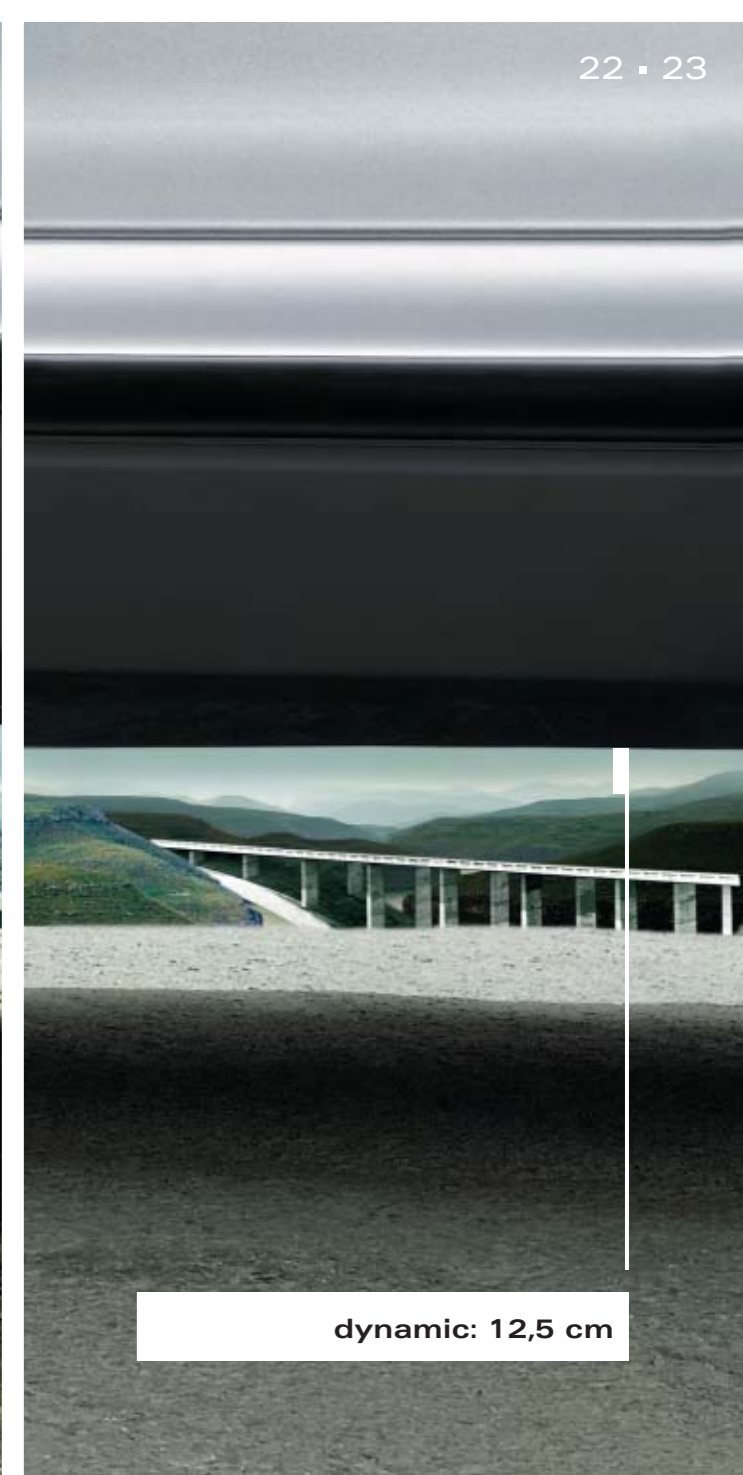
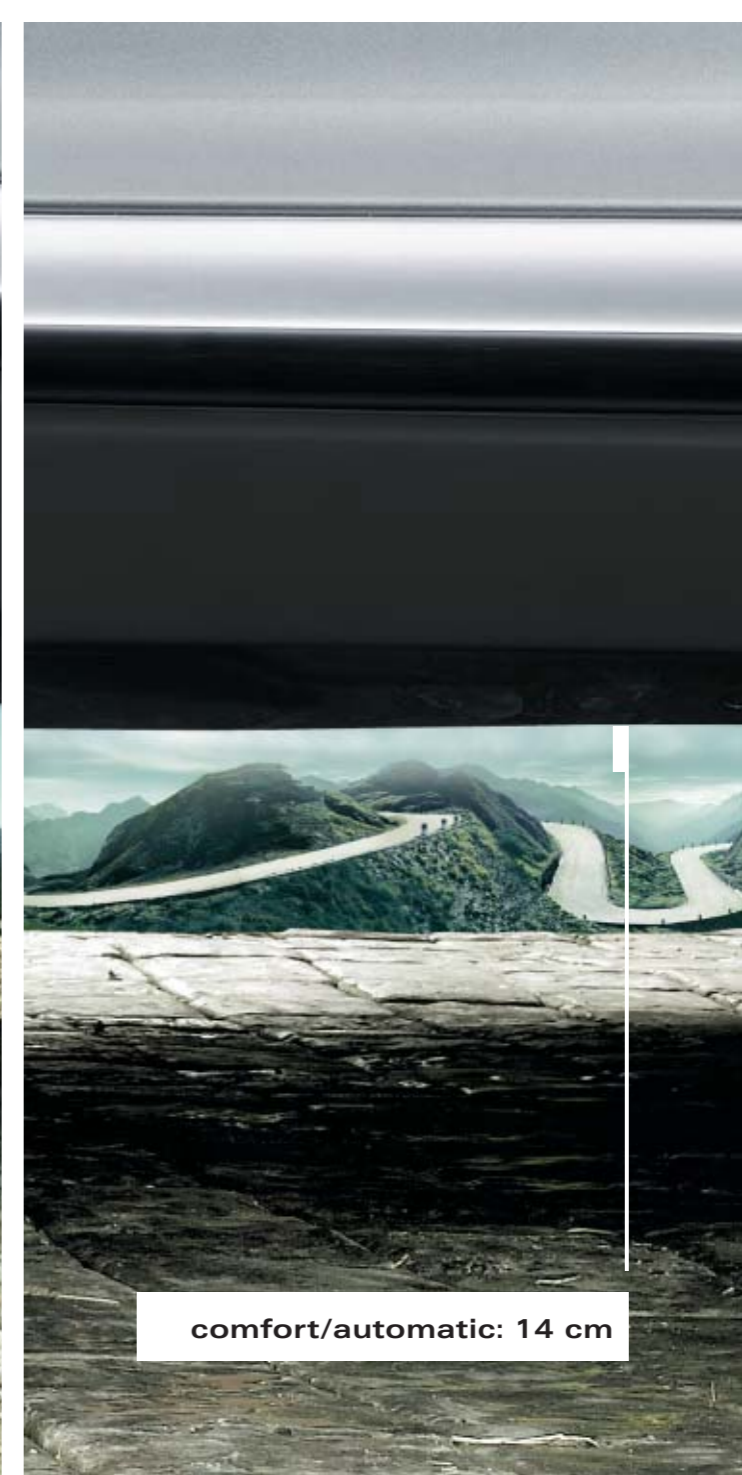



**Größer.**



## Innenraum.

Größer heißt nicht nur „größer“. Größer heißt mehr: mehr Volumen. Mehr Flexibilität. Mehr Möglichkeiten. Das sieht man zum Beispiel beim einzigartigen Falkirk Wheel in Schottland: einem Schiffshebewerk, das sich um die eigene Achse dreht und so bis zu acht Schiffe gleichzeitig heben kann.

Oder beim Audi A6 allroad quattro, der sich nicht nur mit eindrucksvollen 1.660 Liter Gepäckraumvolumen zufriedengibt: Er bietet außerdem noch einen flexiblen Ladeboden, der sich aufstellen, nach hinten wegklappen oder ganz herausnehmen lässt. Eine Gepäckraumklappe, die sich optional per Knopfdruck automatisch öffnet und schließt, sowie ein serienmäßiges Schienensystem mit Verzurrösen, das dem Gepäck Halt verschafft. Und – für noch mehr Möglichkeiten – eine Dachreling für den Transport von Fahrrädern, Surfbrettern oder anderen Sportgeräten.





### Innenraumdetails.

Schöne Räume können ein Erlebnis sein. So auch im Audi A6 allroad quattro. Dafür sorgen Dekore aus Aluminium, Holz, Stoff, Leder und Alcantara. Bedienelemente, die sportlich und funktional zugleich sind. Das zentrale Bedienkonzept MMI, mit dem Sie viele Fahrzeugsysteme sowie die Kommunikations- und Unterhaltungselektronik bequem per Knopfdruck oder Joystick steuern können. Und ein Angebot an Ausstattungen, das den ohnehin hohen Komfort noch komfortabler macht. Damit es für Sie immer wieder ein Erlebnis ist, im Audi A6 allroad quattro Platz zu nehmen.



**Sicherer.**



Im Motorsport kommt auf der Rennstrecke ein Safety Car zum Einsatz, wenn es gilt, Gefahrensituationen zu entschärfen. Auf der Straße ist man da schon weiter – denn beim Audi A6 allroad quattro steckt diese Unterstützung schon im Fahrzeug.

So ist er im aktiven Bereich unter anderem serienmäßig mit dem elektronischen Stabilisierungsprogramm ESP ausgestattet. Das permanent aktive System verbessert die Spurtreue, indem es die Schleudergefahr reduziert.





## Sicherheit.

Auch abseits der Straße können Sie mit dem Audi A6 allroad quattro entspannt weiterfahren – denn der offroad-Modus des ESP ist speziell für diese Bedürfnisse ausgelegt.

An passiven Sicherheitssystemen bietet der Audi A6 allroad quattro beispielsweise den zweistufigen Fahrer- und Beifahrerairbag, Seitenairbags vorn und, zusätzlich zum Seitenaufprallschutz, das Kopfairbagsystem.

Das Einzige, was Ihnen jetzt noch fehlt: ein Reiseziel.



**Weiter.**

1980

**quattro®**

Erstes Serienmodell mit permanentem Allradantrieb quattro®

Strömungsgünstigste Serienlimousine der Welt – der Audi 100 mit einem  $c_w$ -Wert von 0,30

Erste Großserienherstellung vollverzinkter Karosserien

**Audi duo**  
mit einem im quattro® Antriebsstrang integrierten Elektromotor

**TDI**  
Erster Pkw-Dieselmotor mit Direkteinspritzung und Turboaufladung

1990

Audi duo II auf Basis des Audi 100

Sparfahrt mit einem serienmäßigen Audi 80 TDI

**ASF**

Markteinführung des Audi A8 mit der revolutionären Aluminiumbauweise Audi Space Frame (ASF)

**Audi duo III**

Kombination eines 90-PS-Dieselmotors mit einem 26-PS-Elektromotor

**multitronic**  
im Audi A6 2.8

Audi A2 – erstes Großserienfahrzeug mit Aluminium-Karosserie

2000

Audi A2 1.2 TDI – weltweit erstes viertüriges Dreiliterfahrzeug

**FSI®**  
im Audi A2 und Audi A4

**MMI**  
der neue Audi A8 mit ASF, quattro® und Multi Media Interface (MMI)

**S tronic**  
im Audi TT 3.2 quattro

**TFSI®**  
im Audi A4

**25 Jahre quattro®**  
über 1,8 Mio. Fahrzeuge mit permanentem Allradantrieb quattro®

Sieg des Audi R10 mit 12-Zylinder-TDI-Motor beim legendären 24-Stunden-Rennen von Le Mans

Audi TT mit weiterentwickeltem ASF – Einsatz von Aluminium und Stahl in einer Karosserie

**Audi R8**

Seriensportwagen mit FSI®-Mittelmotor und ASF

**Effizienz:  
serienmäßig in jedem Audi.**

Vorsprung durch Technik ist der Anspruch, dem sich die Marke Audi verpflichtet hat. Nicht nur beim Thema Sportlichkeit. Sondern auch in puncto zukunftsfähiger Mobilität. Audi setzt diverse Effizienzmaßnahmen konsequent in einem ganzheitlichen Konzept um. Als Entwickler zahlreicher Innovationen haben wir den Automobilbau nachhaltig beeinflusst.

Beispiel Motorentechnologie: 1989 präsentiert Audi mit TDI den ersten Dieselmotor für Pkw mit Direkteinspritzung und Turboaufladung. Eine Technologie, die ebenso effizient und leistungstark ist wie FSI® und TFSI® für Benzinmotoren. Heute stehen TDI, FSI und TFSI stellvertretend für mehr Leistung bei weniger Verbrauch und werden in allen Audi Modellreihen eingesetzt.

Beispiel Audi Space Frame (ASF): 1994 bringt Audi mit dem A8 das weltweit erste Serienfahrzeug mit Aluminium-Karosserie auf den

Markt. Eine revolutionäre Leichtbauweise, bei der das Gewicht der Rohkarosserie um 140 kg im Vergleich zu einer konventionellen Stahlkonstruktion gesenkt wird.

ASF trägt damit ebenso zu einem niedrigen Kraftstoffverbrauch bei wie andere innovative Materialkombinationen. Darüber hinaus leisten das aerodynamische Design, effiziente Getriebetechnologien wie S tronic, elektronische Assistenzsysteme sowie die Förderung kraftstoffsparenden Fahrens einen wichtigen Beitrag zur effizienten Fortbewegung.

Jede dieser Innovationen demonstriert das Know-how von Audi – und ist jeden Tag unser Ansporn, auch in Zukunft Effizienz und Sportlichkeit in Einklang zu bringen.



Lackierungen

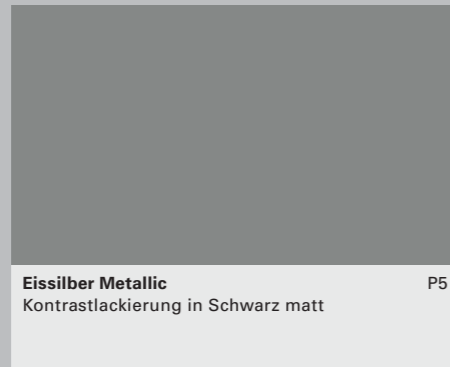
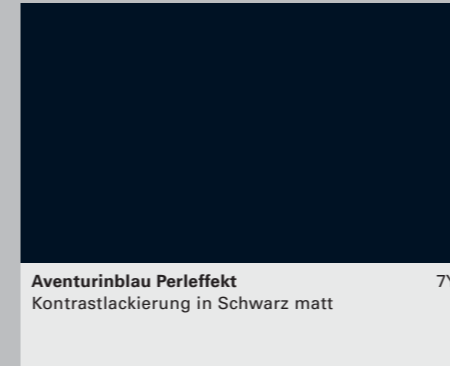

Normalsitze



Stoff Taurus/mono.pur 500 schwarz RK/GD



Leder Valcona kardamombeige RQ/RT

Sportsitze



Alcantara/Leder schwarz RK/GD



Leder Valcona parabraun/schwarz mit Kontrastnähten RL/RM

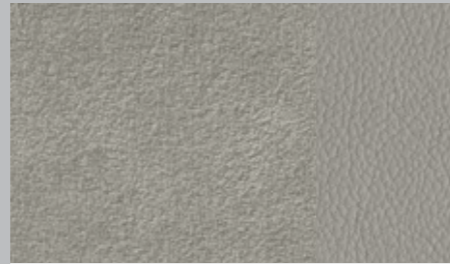

Alcantara/Leder lichtgrau RV/RX

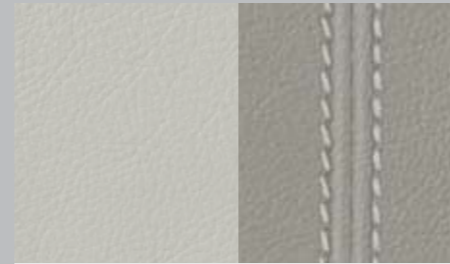

Leder Valcona sternsilber/lichtgrau mit Kontrastnähten RW/RY

Normal- und Sportsitze



Leder Milano schwarz RK/GD

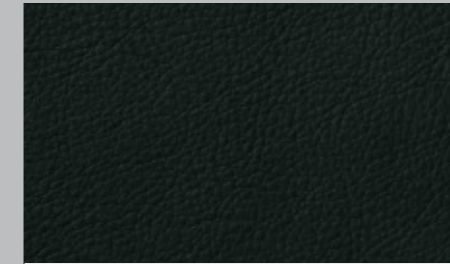

Leder Valcona schwarz RK/GD



Lederausstattungen Audi exclusive.  
Ein Angebot der quattro GmbH



Leder Valcona parabraun RN/RP

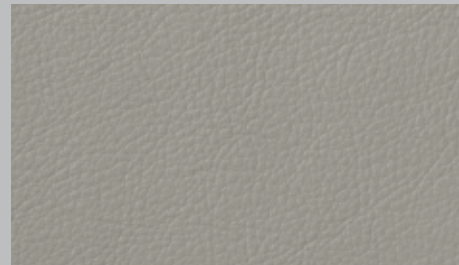

Leder Valcona lichtgrau RV/RX

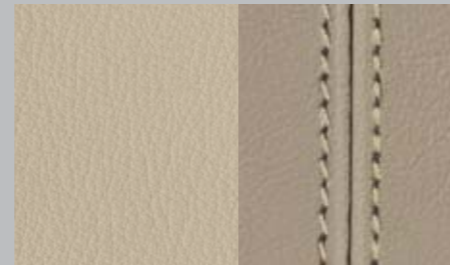

Leder Valcona leinenbeige/kardamombeige mit Kontrastnähten RS/RU

Dekoreinlagen



Aluminium Axial 7TF



Vavonaholz assamgrau 5TW



Birkemaserholz beige 7TC

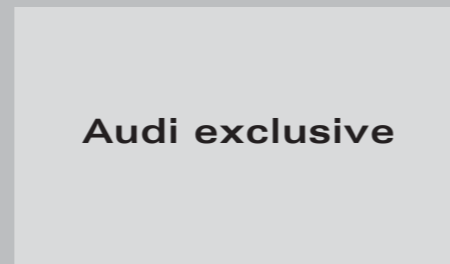

Dekoreinlagen Audi exclusive.  
Ein Angebot der quattro GmbH

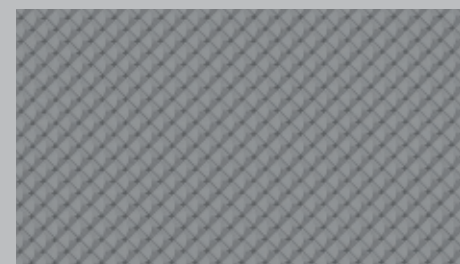

Aluminium Trigon  
inklusive Mittelkonsole 5TE



Nussbaumwurzholz braun 5MG



Eschemaserholz naturell 7TL

Räder/Reifen



Aluminium-Gussräder im 7-Arm-Rotor-Design,  
Größe 8 J x 17 mit Reifen 225/55 R 17



Aluminium-Gussräder im 10-Speichen-Design,  
Größe 8 J x 18 mit All-Terrain-Reifen 245/45 R 18,  
zulässige Höchstgeschwindigkeit 210 km/h



Aluminium-Gussräder Audi exclusive  
im 20-Speichen-Design,  
zweiteilig, Größe 8,5 J x 19 mit Reifen 245/40 R 19.  
Ein Angebot der quattro GmbH



Winter-Aluminium-Gussräder  
im 7-Arm-Rotor-Design,  
Größe 7 J x 17 mit Reifen 215/55 R 17,  
zulässige Höchstgeschwindigkeit 210 km/h



Aluminium-Gussräder im 10-Speichen-Design,  
Größe 8 J x 18 mit Reifen 245/45 R 18.  
(Serie bei 4.2 FSI)



Aluminium-Gussräder im 5-Arm-Aero-Design,  
mehnteilig, Größe 8 J x 18 mit Reifen 245/45 R 18



Aluminium-Gussräder Audi exclusive  
im 7-Doppelspeichen-Design,  
Größe 8,5 J x 19 mit Reifen 245/40 R 19.  
Ein Angebot der quattro GmbH



Aluminium-Gussräder im 5-Arm-Aero-Design,  
mehnteilig, Größe 8 J x 18 mit All-Terrain-Reifen  
245/45 R 18, zulässige Höchstgeschwindigkeit  
210 km/h

### Ausstattungspakete/Designpakete

<b>Aluminiumoptik:</b> Dachreling, Einfassung der Seitenfenster und Türaufsatzleisten in Aluminium, Zierleisten auf den Türgriffen in Aluminiumoptik
<b>Zierleiste</b> in Aluminiumoptik am hinteren Stoßfänger
<b>Dachreling</b> , mit Doppelsteg, stabil und aerodynamisch geformt; in Kontrastlackierung
<b>Singleframe</b> , Zierrahmen einteilig um den allroad Kühlergrill mit blanken Audi Ringen, mittig, Kühlergrill mit Aluminiumoptik

### Lackierungen

<b>Volllackierung:</b> Stoßfänger, verbreiterte Radhäuser und Schweller in Wagenfarbe matt lackiert
<b>Kontrastlackierung:</b> Schweller, verbreiterte Radhäuser, Türaufsatzleisten und Stoßfänger in Kontrastfarbe lackiert, Fenstereinfassung und Dachreling in Schwarz
<b>Individuallackierung Audi exclusive:</b> Stoßfänger, verbreiterte Radhäuser und Schweller in Kontrastfarbe Schwarz matt. Ein Angebot der quattro GmbH

### Ausstattungen außen

**Dachsysteme, Schließsysteme, Verglasung, weitere Außenausstattungen**

<b>Dachsysteme</b>
<b>Glas-Schiebe-/Ausstelldach</b> , elektrisch, aus getöntem Einscheibensicherheitsglas, mit stufenlos einstellbarem Sonnenschutz; integrierter Windabweiser, Vorwahlfunktion, Vorwahlautomatik für die gewünschte Schiebedachposition; Komfortschließung von außen über die Zentralverriegelung sowie über die Funkfernbedienung
<b>Solar-Schiebe-/Ausstelldach</b> , elektrisch, reduziert mit einem ständigen Luftstrom im abgestellten Fahrzeug die Innenraumtemperatur; Bedienung wie Glas-Schiebe-/Ausstelldach (kein stufenlos einstellbarer Sonnenschutz)

<b>Schließsysteme</b>
<b>Zentralverriegelung</b> mit in den Fahrzeugschlüssel integrierter Funkfernbedienung, verriegelt Türen, Gepäckraum- und Tankklappe; inklusive Komfortschließung/-öffnung der Fenster und separater Gepäckraumklappenentriegelung über die Funkfernbedienung; zusätzliche Innenbetätigung in der Fahrertür
<b>Funkfernbedienung</b> für die Zentralverriegelung, in den Fahrzeugschlüssel integriert, öffnet und verriegelt auf Fingerdruck Türen, Fenster, Gepäckraum und die Tankklappe – mit variablem Wechselcode, der Verriegelungszustand des Fahrzeugs wird über eine Kontrollleuchte im Schlüssel angezeigt

**Servoschließung für die Türen**, zieht nicht vollständig eingerastete Türen automatisch ins Schloss, inklusive elektrisch betätigter Kindersicherung der hinteren Türen

**Komfortschlüssel**, Zugangs- und Wegfahrberechtigungssystem; der Schlüssel muss lediglich mitgeführt werden, Starten und Abstellen des Motors über die Engine-Start-Stop-Tasten in der Mittelkonsole, Verriegelung des Fahrzeugs von außen über Taster an allen Türgriffen, Türgriffe mit Zierleisten in Aluminiumoptik

**Garagentoröffner (HomeLink)**, programmierbare Funkfernbedienung mit drei Speicherplätzen, Bedientasten im Dachmodul integriert; kann zum Öffnen und/oder Schließen von mehreren Garagen- und Außentoren verwendet werden, Steuerung von Sicherheitssystemen und Beleuchtungsanlagen möglich; weitere Informationen erhalten Sie bei Ihrem Audi Partner

**Gepäckraumklappe elektrisch öffnend und schließend**, Öffnen durch die Funkfernbedienung, durch die Taste in der Fahrertürverkleidung oder Softtouch-Taste in der Griffmulde der Gepäckraumklappe, Schließen über Taste an der Innenseite der Gepäckraumklappe; inklusive Zuziehhilfe und programmierbaren Öffnungswinkels der Gepäckraumklappe

<b>Softtouch</b> , Entriegelung des Gepäckraumklappenschlosses mit elektrischer Unterstützung
<b>Türgriffe</b> außenhautbündig, in Wagenfarbe lackiert
<b>Türöffner</b> und Griffschalen in Aluminiumoptik, zentrale Innenbetätigung für Zentralverriegelung in der Fahrertür
<b>Diebstahlwarnanlage</b> mit Abschleppschutz durch Neigungswinkelsensor (abschaltbar), inklusive abschaltbarer Innenraumüberwachung; bordspannungsunabhängiges Signalhorn zur Überwachung von Türen, Front- und Gepäckraumklappe. (Serie bei 4.2 FSI)
<b>Vorbereitung für Ortungsassistent:</b> Vorbereitung zur Anbindung eines Ortungsassistenten, mit dem das entwendete Fahrzeug lokalisiert werden kann
<b>Gasdruckfeder</b> , einfach für Motorraumklappe und zweifach für Gepäckraumklappe

<b>Verglasung</b>
<b>Frontscheibe</b> in Wärmeschutzverglasung mit grauem Colorstreifen am oberen Rand
<b>Wärmeschutzverglasung</b> , grün getönt, Frontscheibe aus Verbundglas
<b>Dämmglas</b> , verbesserte Außengeräuschkämmung und zusätzlicher Einbruchschutz, die Aufheizung des Innenraums wird durch eine zusätzliche Folie vermindert, Heckscheibe in Serienverglasung
<b>Scheiben abgedunkelt (Privacy Verglasung)</b> , Heckscheibe, hintere Tür- und Seitenscheiben abgedunkelt
<b>Scheiben abgedunkelt (Privacy Verglasung) mit Dämmglas</b> , Heckscheibe, hintere Tür- und Seitenscheiben abgedunkelt. Frontscheibe und vordere Seitenscheiben in Dämmglas
<b>Scheibenwaschanlage:</b> Zweistufenschaltung, Automatikschaltung, Tipp-Wisch-Kontakt, Wasch-Wisch-Automatik; automatisches Nachwischen ca. fünf Sekunden nach dem letzten Wasch-Wisch-Vorgang (über das MMI-System deaktivierbar), Scheibenwaschdüsen beheizt
<b>Heckscheibe</b> beheizbar, mit Zeitschaltung
<b>Heckscheibenwischer</b> mit Wasch-Wisch-Automatik und automatischem Wischen beim Einlegen des Rückwärtsgangs (bei aktiviertem Scheibenwischer vorn)

<b>Weitere Außenausstattungen</b>
<b>Türaufsatzleisten</b> in Kontrastfarbe lackiert
<b>Stoßfänger</b> , kunststoffummantelt, in Kontrastlackierung, mit Unterfahrschutz in Edelstahl
<b>Unterfahrschutz</b> vorn und hinten aus Edelstahl
<b>Schriftzug</b> , Modellbezeichnung auf der Gepäckraumklappe, quattro Schriftzug in der Kühlermaske, auf der Gepäckraumklappe und beifahrerseitig in der Armaturentafel, auf Wunsch auch ohne Modellbezeichnung am Heck
<b>Anhängevorrichtung:</b> Kugelkopf mechanisch schwenkbar, Bedienung über Handrad im Gepäckraum, mit Kontrollleuchte am Handrad und Anzeige im Instrumenteneinsatz zur Überwachung der sicheren Verriegelung; inklusive Gespannstabilisierung über das elektronische Stabilisierungsprogramm ESP

**Auspuffendrohre**, sichtbar, zweiflutig, bei 6-Zylinder-Motoren gebördeltes Endrohr, bei 8-Zylinder-Motoren mit sportlicher Blende

### Räder/Reifen

<b>Aluminium-Gussräder im 7-Arm-Rotor-Design</b> , Größe 8 J x 17 mit Reifen 225/55 R 17
<b>Aluminium-Gussräder im 10-Speichen-Design</b> , Größe 8 J x 18 mit Reifen 245/45 R 18. (Serie bei 4.2 FSI)
<b>Aluminium-Gussräder im 5-Arm-Aero-Design</b> , mehrteilig, Größe 8 J x 18 mit Reifen 245/45 R 18

**Aluminium-Gussräder Audi exclusive im 7-Doppelspeichen-Design**, Größe 8,5 J x 19 mit Reifen 245/40 R 19. Ein Angebot der quattro GmbH

**Aluminium-Gussräder Audi exclusive im 20-Speichen-Design, zweiteilig**, Größe 8,5 J x 19 mit Reifen 245/40 R 19. Ein Angebot der quattro GmbH

**Winter-Aluminium-Gussräder im 7-Arm-Rotor-Design**, Größe 7 J x 17 mit Reifen 215/55 R 17, zulässige Höchstgeschwindigkeit 210 km/h, schneekettentauglich

**All-Terrain-Reifen** 245/45 R 18 auf Aluminium-Gussrädern im 10-Speichen-Design, Größe 8 J x 18, oder Aluminium Gussrädern im 5-Arm-Aero-Design, mehrteilig, Größe 8 J x 18, mit verstärktem Triebwerkunterschutz, besondere Geländeeigenschaften, wintertauglich, nicht schneekettentauglich, zulässige Höchstgeschwindigkeit 210 km/h

<b>Reifendruck-Kontrollanzeige</b> , Erkennung von Druckverlusten mittels Abrollumfangsvergleich und Eigenfrequenzanalyse, wartungsfrei; unabhängig von Räder-/Reifenwahl
<b>Reservefaltrad</b> mit Kompressor
<b>Radschrauben diebstahlhemmend</b> , nur durch mitgelieferten Adapter zu lösen
<b>Reifenreparaturset</b> mit 12-Volt-Kompressor und Reifendichtmittel, Höchstgeschwindigkeit maximal 80 km/h
<b>Bordwerkzeug</b> im Gepäckraum
<b>Wagenheber</b> im Gepäckraum

### Licht und Spiegel

**Licht, Spiegel**

<b>Licht</b>
<b>Scheinwerfer:</b> Halogenscheinwerfer in Freiformtechnik mit Klarglasabdeckung, elektrische Leuchtweitenregulierung und Parklichtschaltung
<b>Xenon plus</b> , mit erhöhter Lichtleistung für Ablend- und Fernlicht, automatischer Leuchtweitenregulierung und Tagfahrlicht mit geringer Energieaufnahme
<b>adaptive light</b> , bestehend aus Abbiege- und dynamischem Kurvenlicht inklusive Xenon plus, das Abbieglicht schaltet sich bei längerem Setzen des Blinkers automatisch ein und leuchtet die neue Fahrtrichtung aus; das dynamische Kurvenlicht erkennt an der Lenkradbewegung den Straßenverlauf und leuchtet Kurven durch schwenkbare Scheinwerfer dynamisch aus

**Fernlichtassistent**, bei aktiviertem Fernlichtassistenten erkennt das System vorausfahrende und entgegenkommende Fahrzeuge und schaltet selbstständig auf Ablendlicht zurück. Eine Reaktivierung des Fernlichtes bei freier Fahrbahn erfolgt automatisch

<b>Scheinwerfer-Reinigungsanlage</b> , arbeitet mit Wasser und Hochdruck, für bessere Leuchtkraft und gute Sicht
<b>Nebelscheinwerfer</b> (Halogen), in die Frontschürze integriert
<b>Heckleuchten in LED-Technik</b> , Brems- und Schlussleuchten in LED-Technik
<b>Bremsleuchten:</b> dritte Bremsleuchte integriert im Dachspoiler
<b>Blinkleuchten</b> im Hauptscheinwerfer und mit LED-Technik in den Außenspiegeln; mit Autobahnblinkfunktion: Durch kurzes Antippen des Blinkerhebels werden drei Blinkzyklen aktiviert

**Lichtpaket**, beinhaltet Türvorfeldbeleuchtung unter den Außenspiegeln, Einstiegsbeleuchtung, Fußraumbeleuchtung vorn und hinten in LED-Technik, Aschenbecher in den hinteren Türen beleuchtet, Ambientebeleuchtung der Mittelkonsole sowie der Türverkleidung vorn und hinten, aktive Türrückstrahler in den Türen vorn und hinten

<b>Spiegel</b>
<b>Außenspiegel mit integriertem LED-Blinker</b> , mit größerem Sichtfeld, elektrisch einstellbar und beheizbar, Gehäuse in Wagenfarbe lackiert, Spiegelglas konvex, plan oder asphärisch
<b>Außenspiegel elektrisch anklappbar</b>
<b>Außenspiegel elektrisch anklappbar und automatisch abblendend</b> (inklusive Innenspiegel automatisch abblendend)
<b>Außenspiegel elektrisch anklappbar und automatisch abblendend mit Memory-Funktion</b> (inklusive Innenspiegel automatisch abblendend) inklusive Kippfunktion des Beifahreraußenspiegels. Beim Einlegen des Rückwärtsgangs kippt die Spiegelfläche des Beifahreraußenspiegels nach unten und ermöglicht beim Einparken die Sicht zur Bordsteinkante
<b>Innenspiegel</b> abblendbar, abgestimmt auf die Farbe des Dachhimmels
<b>Innenspiegel automatisch abblendend</b> , erkennt mithilfe einer Fotozelle zu helles Scheinwerferlicht von hinten und dunkelt sich daraufhin selbstständig ab, abschaltbar
<b>Digitale Kompassanzeige im Innenspiegel</b> , Innenspiegel automatisch abblendend, ermöglicht eine digitalisierte Anzeige der aktuellen Himmelsrichtung. Die acht Himmelsrichtungen (N, NE, E, SE, S, SW, W, NW) werden in englischer Sprache angezeigt
<b>Innenbeleuchtung</b> mit Abschaltverzögerung und Kontaktschaltern an allen Türen; Gepäckraum-, Fahrer-, Beifahrer- und Fondbeleuchtung, Leseleuchten jeweils zweifach vorn und hinten, beleuchtete Make-up-Spiegel und Türinnenbeleuchtung

### Sitze

<b>Sitze, Sitzkomfort, Sitzbezüge/Lederpakete</b>
<b>Sitze</b>
<b>Vordersitze</b> , Normalsitze mit manueller Längs- und Lehnenneigungseinstellung, Einstellung von Sitzhöhe und Gurthöhe
<b>Sportsitze vorn</b> , mit ausgeprägten Sitzwangen für besseren Seitenhalt in Kurven sowie elektrischer 4-Wege-Lendenwirbelstütze, mit manueller Längs- und Lehnenneigungseinstellung, Einstellung von Sitzhöhe und Gurthöhe, mit ausziehbarer Oberschenkelauflage
<b>S Sportsitze</b> , mit besonderem Seitenhalt, sportlicher Optik und integrierten Kopfstützen vorn, Vordersitze elektrisch einstellbar mit 4-Wege-Lendenwirbelstütze, manuell einstellbare Oberschenkelauflage

<b>Sitzkomfort</b>
<b>Kopfstützen</b> für alle fünf Sitzplätze, manuell in der Höhe einstellbar. Die drei Kopfstützen im Fond in L-Form, für optimierte Durchsicht nach hinten
<b>Lendenwirbelstütze für die Vordersitze elektrisch</b> , mit elektrischer Vertikal- und Horizontaleinstellung
<b>Vordersitze elektrisch einstellbar:</b> Längspositionierung, Sitzhöhe und -neigung, Lehnenneigung mit elektrischer Einstellung; 4-Wege-Lendenwirbelstütze, horizontal und vertikal elektrisch einstellbar. (Serie bei 4.2 FSI)
<b>Memory-Funktion</b> inklusive Vordersitze elektrisch einstellbar, zwei verschiedene Speicherplätze für den elektrisch einstellbaren Fahrersitz oder Fahrer- und Beifahrersitz sowie Außenspiegel und Lenkrad bei elektrischer Lenkradeinstellung
<b>Sitzheizung</b> vorn, beheizt Sitzflächen und Lehnen, bei Sportsitzen oder Lederausstattung auch Sitzwangen der Sitzfläche, für jeden Sitz individuell mehrstufig einstellbar; wahlweise für die Vordersitze oder Vorder- und äußeren Fondsitze erhältlich
<b>Rücksitzlehne umklappbar:</b> teilbar und zu 1/3, 2/3 oder komplett umklappbar

Welche Ausstattung in Ihrem Land Serie ist und welche Sonderausstattungen erhältlich sind, erfahren Sie bei Ihrem lokalen Audi Partner.

<b>Mittelarmlehne vorn</b> , mit aufklappbarem Staufach, in der Neigung einstellbar. (Serie bei 4.2 FSI)	
<b>Mittelarmlehne hinten</b> , in die Rücksitzlehne klappbar, Staufach	

**Sitzbezüge/Lederpakete**

**Sitzbezüge**, Stoff Taurus/mono.pur 500, Kopfstützen, Sitz- und Seitenwangen, Türverkleidungen, Mittelarmlehne hinten und Mittelarmlehne vorn (falls mitbestellt) in mono.pur 500, Sitzmittelbahn in Stoff Taurus

**Alcantara/Leder-Kombination** für Sportsitze: Kopfstützen, Sitz- und Seitenwangen, Mittelarmlehne hinten und Mittelarmlehne vorn (falls mitbestellt) in Leder,Sitzmittelbahn und Türverkleidungen im inneren Feld in Alcantara

**Lederausstattung Milano**: Sitzbezüge, Kopfstützen, Mittelarmlehne hinten und Mittelarmlehne vorn (falls mitbestellt) in Leder. (Serie bei 4.2 FSI)

**Lederausstattung Valcona**: Sitzbezüge, Kopfstützen, Türverkleidungen im inneren Feld, Mittelarmlehne hinten und Mittelarmlehne vorn (falls mitbestellt) in Leder

**Belederte Armauflagen in den Türverkleidungen**, vorn und hinten in Leder Feinnappa, für eine exklusive Innenraumoptik. (Nur in Verbindung mit Leder bzw. Alcantara/Leder-Kombination bestellbar)

**Instrumententafelabdeckung Fahrerseite Audi exclusive** in Leder schwarz. Ein Angebot der quattro GmbH

**Instrumententafelabdeckung Fahrerseite Audi exclusive** in farbigem Leder inklusive seitlicher Mittelkonsole, erhältlich in den Farben karmesinrot, maronenbraun, palaisblau, sattelbraun oder havannabraun. Ein Angebot der quattro GmbH

**Lederausstattung Audi exclusive Paket 1** in Feinnappa, Alcantara/Leder oder Valcona: Sitzmittelbahn und Türverkleidungseinsätze in Leder oder Alcantara, Sitzseitenwangen, Kopfstützen und Mittelarmlehne hinten und Mittelarmlehne vorn (falls mitbestellt) in Leder. Ein Angebot der quattro GmbH

**Lederausstattung Audi exclusive Paket 2** in Feinnappa, Alcantara/Leder oder Valcona: zusätzlich zu Paket 1 farblich angepasste Sitzanbauteile sowie belederte Lehnenabdeckung und Armauflagen in den Türen. Ein Angebot der quattro GmbH

<b>Teppiche</b>
<b>Fresko</b> , schwarzbraun multicolor oder graubeige multicolor
<b>Velours</b> , schwarz, lichtgrau oder kardamombeige

**Ausstattung innen**

**Dekorelemente, Klimatisierung, Gepäcksicherungs- und Ablagesysteme, weitere Innenausstattungen**

<b>Dekorelemente</b>
<b>Dekoreinlagen Aluminium Axial</b> für Armaturentafel und Türverkleidungen
<b>Dekoreinlagen Aluminium Trigon</b> für Armaturentafel, Türverkleidung und großflächig für Mittelkonsole
<b>Dekoreinlagen Nussbaumwurzholz braun, Vavonaholz assamgrau</b> (Serie bei 4.2 FSI), <b>Birkemaserholz beige</b> oder <b>Eschemaserholz naturell</b> großflächig für Mittelkonsole; für Armaturentafel und Türverkleidungen mit Einfassung in Aluminiumoptik
<b>Dekoreinlagen Audi exclusive</b> in sieben verschiedenen Holzdekoren. Ein Angebot der quattro GmbH
<b>Einstiegsleisten</b> mit Aluminiumeinlagen mit allroad quattro Schriftzug auf den Türschwrellern

**Klimatisierung**

**Belüftungssystem**, vier separat einstellbare Ausströmer in der Armaturentafel, Stellräder bei eingeschaltetem Licht beleuchtet; Defrosterdüsen für Frontscheibe und Seitenscheiben, Fußraumausströmer vorn und hinten, Mittenausströmer hinten

<p>Welche Ausstattung in Ihrem Land Serie ist und welche Sonderausstattungen erhältlich sind, erfahren Sie bei Ihrem lokalen Audi Partner.</p>
--

<b>Komfortklimaautomatik</b> FCKW-frei, mit sonnenstandsabhängiger, fahrer- und beifahrerseitig getrennt wählbarer Temperaturregelung; regelt auf Wunsch automatisch die Luftmenge und -verteilung; mit analoger Temperaturanzeige, Umluftbetrieb mit Filterung der Innenraumluft, Pollenfilter	

**Komfortklimaautomatik plus** (Serie bei 4.2 FSI), zusätzlich zur Komfortklimaautomatik getrennte Luftverteilung für Fahrer- und Beifahrerseite, digitale Temperaturanzeige, indirekte Belüftung, Klimatisierung des Fondraums durch Luftausströmer in den B-Säulen, automatische Umluftregelung durch Luftgütesensor, Taste für Schnellentfrostung, kombinierter Schadstoff- und Pollenfilter, Feuchtesensor, Schlüsselkennung

**Standheizung/-lüftung**, die Heizung erwärmt den Innenraum und befreit die Scheiben von Eis, die Standlüftung führt Frischluft zu und senkt die Innenraumtemperatur; mit Timer und separater Funkfernbedienung mit Funkrückmeldung

<b>Gepäcksicherungs- und Ablagesysteme</b>
<b>Gepäckraum</b> großvolumig mit großer Durchladebreite, inklusive Seitennetz an der rechten Gepäckraumseite
<b>Doppelter Ladeboden</b> mit darunterliegender Schmutzwanne, gut zu reinigen; ideal für den Transport verschmutzter Gegenstände; bei der Option Reservefaltrad wird die Schmutzwanne durch eine Schmutzabdeckung ersetzt

**Gepäckraumabdeckung**, herausnehmbar, mit Einhandbedienung ausziehbar

**Trennnetz**, karosserieseitig oder an der umgeklappten Rücksitzlehne zu befestigen, sowohl bei hochgestellter, einseitig umgeklappter als auch bei ganz umgeklappter Rücksitzlehne sehr hilfreich, herausnehmbar

**Taschenhaken**, links und rechts im Gepäckraum

**Kleiderhaken**, zweifach im Dachbereich hinten, zusätzlich an der B-Säule links und rechts einfach

**Seitenfach abschließbar**, im Gepäckraum anstelle des serienmäßigen Seitennetzes

**Verzurrösen**, vierfach im Gepäckraum, zur Befestigung von Gepäckstücken und Gegenständen, im Schienensystem individuell positionierbar

**Schienensystem mit variablen Verzurrösen** im Gepäckraum, vier Verzurrösen im Schienensystem individuell positionierbar – zur Befestigung von Ladegut

**Fixierset** für das Schienensystem im Gepäckraum, mit Teleskopstange und Befestigungsgurt, zur individuellen Aufteilung des Gepäckraums und Fixierung von Gegenständen

**Durchladeeinrichtung mit entnehmbarem Skisack**, für den praktischen Transport von langen Gegenständen, z. B. bis zu vier Paar Ski oder zwei Snowboards

**Fahrradhalter** im Gepäckraum, zum Transport von bis zu zwei Fahrrädern bis 26 Zoll Radgröße, z. B. Mountainbikes, geeignet

**Wendematte** für den Gepäckraum, einseitig Velours bzw. gummiert, zur Abdeckung des Gepäckraums, auch bei umgeklappter Rücksitzlehne, mit ausklappbarer Ladekanten- und Stoßfängerabdeckung

**Handschuhfach** auf der Beifahrerseite, großvolumig, mit Beleuchtung und Halterung für Schreibutensilien

**Getränkehalter** zweifach in der Mittelkonsole vorn

**Weitere Innenausstattungen**

**Ablagefächer** in den Türverkleidungen und in der Mittelkonsole, zusätzlich Ablagefach im Dachmodul, z. B. für eine Sonnenbrille

**Ablagepaket**: beinhaltet Ablagenetze an der Rückseite der Vordersitzlehnen, Ablagefach unter den Vordersitzen, Ablagenetz im Beifahrerfußraum, zwei Getränkehalter in der Mittelarmlehne hinten und Gepäcknetz für den Gepäckraum

<b>Blende um den Instrumenteneinsatz Audi exclusive</b> in Klavierlackoptik schwarz. Ein Angebot der quattro GmbH	
<b>Feuerlöscher Beifahrersitz</b> . Ein Angebot der quattro GmbH	

**Klapptisch Audi exclusive** manuell oder elektrisch. Ein Angebot der quattro GmbH

**Mittelkonsole** mit Aschenbecher, elektromechanischer Parkbremse, MMI-Terminal, Ablagefach, Getränkehalter, Zigarettenanzünder und ein weiterer Getränkehalter unter einer Abdeckung

**Aschenbecher** in der Mittelkonsole und in den hinteren Türen

**Zigarettenanzünder** und Aschenbecher in der Mittelkonsole vorn

**Steckdose 12 Volt**, hinten in der Mittelkonsole sowie im Gepäckraum

**Fußraumauskleidung** in Teppich Fresko, multicolor, auf die Interieurfarbe abgestimmt; wahlweise in Teppich Velours, einfarbig, Fußstütze für Kupplungsfuß und Fußraumleuchten vorn

**Fußmatten** vorn und hinten aus Velours, abgestimmt auf die jeweilige Teppichfarbe

**Fußmatten Audi exclusive** mit Keder. Ein Angebot der quattro GmbH

**Teppichboden Audi exclusive** inklusive Fußmatten. Ein Angebot der quattro GmbH

**Türverkleidungen** im inneren Feld mit mono.pur 500, integrierte Armlehnen

**Fensterheber** vorn und hinten elektrisch mit Überschusskraftbegrenzung, Komfortöffnung/-schließung über Zentralverriegelung, Tipp-Auf- und Tipp-Zu-Funktion

**Dachhimmel** und Anbauteile auf Interieurfarbe abgestimmt

**Dachhimmel in Stoff** schwarz

**Haltegriffe**, gedämpft, vierfach, klappbar, jeweils im Dachbereich versenkt angeordnet

**Sonnenblenden**, klapp- und schwenkbar, auf der Fahrer- und Beifahrerseite mit abdeckbarem, beleuchtetem Make-up-Spiegel

**Sonnenschutzrollo** erhältlich in manueller Ausführung für die Heckscheibe und zusätzlich in manueller Ausführung für die Türscheiben hinten

**Lenkräder**

<b>Lenkräder/Schalthebel/Bedienelemente</b>
<b>Lederlenkrad im 4-Speichen-Design</b> , mit Fullsize-Airbag, in Höhe und Abstand einstellbar, farblich auf die gewählte Interieurfarbe abgestimmt
<b>Multifunktions-Lederlenkrad im 4-Speichen-Design</b> , wahlweise beheizbar, Lenkradheizung abschaltbar, mit Fullsize-Airbag, Chromspangen um die Bedienelemente, Ausstattung wie Lederlenkrad; zur Bedienung von MMI-Systemen, Radioanlagen, Sprachdialogsystemen, Telefon, Handy oder Bluetooth-Schnittstelle; wahlweise mit Schaltwippen hinter dem Lenkrad zum Wechseln der Fahrstufen bei multitronic bzw. tiptronic

**Multifunktions-Sportlederlenkrad im 3-Speichen-Design**, mit Fullsize-Airbag, gelochtem Leder und Chromspangen um die Bedienelemente, Ausstattung wie Lederlenkrad, zur Bedienung von MMI-Systemen, Radioanlagen, Sprachdialogsystemen, Telefon, Handy oder Bluetooth-Schnittstelle; wahlweise mit Schaltwippen hinter dem Lenkrad zum Wechseln der Fahrstufen bei multitronic bzw. tiptronic

**Lenkradkranz individualisiert** mit Audi exclusive Leder. Ein Angebot der quattro GmbH

**Lenkradkranz individualisiert** mit Audi exclusive Holz und Leder, im 3- oder 4-Speichen-Design. Ein Angebot der quattro GmbH

**Lenkradkranz mit Holzsegmenten**, erhältlich als Multifunktions-Lederlenkrad im 4-Speichen-Design mit Schaltwippen in den Ausführungen Birkemaserholz beige oder Nussbaumwurzholz braun

<b>Lenkradeinstellung elektrisch</b> , in Höhe und Abstand einstellbar, mit Ein- und Ausstiegsautomatik – damit Sie Ihre gewünschte Fahrposition bequem einstellen können	

<b>Schalt-/Wählhebelknauf in Leder</b> mit Zierring in Aluminiumoptik und Schalthebelmanschette in Leder
<b>Schalthebel-/Wählhebelknauf in Holz</b> , passend zu den gewählten Dekoreinlagen in Nussbaumwurzholz braun, Birkemaserholz beige oder Vavonaholz assamgrau
<b>Schalthebel-/Wählhebelknauf Audi exclusive</b> in sieben verschiedenen Holzdekoren. Ein Angebot der quattro GmbH
<b>Bedienelemente Audi exclusive</b> , beledert sind Lenkradkranz, Wählhebel und Schaltmanschette. Ein Angebot der quattro GmbH

<b>Infotainment Radio- und TV-Anlagen, Telefon und Kommunikation, MMI und Navigationssysteme</b>
<b>Radio- und TV-Anlagen</b>
<b>Radioanlage</b> , in MMI Radio integriert: GALA (geschwindigkeitsabhängige Lautstärkeanpassung), Phasendiversity für hervorragenden Empfang, automatische Aktualisierung der FM-Senderlisten, vier Lautsprecher vorn, vier Lautsprecher hinten, 80 Watt Gesamtleistung
<b>DSP-Soundsystem</b> , 6-Kanal-Verstärker, 10 Lautsprecher mit hervorragendem Klang, 160 Watt Gesamtleistung, serienmäßig ab einer Ausstattung mit MMI Radio plus
<b>BOSE Surround Sound</b> , Surround-Sound-Wiedergabe, dynamische Fahrgeräuschkompensation, 8-Kanal-Verstärker, 13 Lautsprecher inklusive eines Centerspeakers in der Armaturentafel und zweier Surround-Lautsprecher in der Heckablage; 270 Watt Gesamtleistung. In Verbindung mit dem integrierten DVD-Laufwerk bei MMI Navigation plus Wiedergabe von 5.1 Surround Sound, basierend auf den Informationen von fünf getrennten Audiokanälen und einem Tieftoneffektkanal, für ein herausragendes Klangerlebnis
<b>Antennensystem</b> : Scheibenantennen; Dachantenne bei den Optionen Navigationssystem, Handylvorbereitung oder Autotelefon

**Audi music interface**, zur Anbindung von Apple iPod ab Generation 4, Apple iPhone (Musikfunktionalität) sowie USB-Speichermedien und MP3-Playern. Das Audi music interface ist im Handschuhfach untergebracht, die Bedienung erfolgt über MMI Navigation plus, MMI Navigation, MMI Radio plus oder ein Multifunktions-Lederlenkrad. Hinweis: Nur in Verbindung mit speziellem Adapterkabel nutzbar (Audi Original Zubehör). Informationen über kompatible MP3-Player erhalten Sie bei Ihrem Audi Partner

**Single-CD-Laufwerk**, enthalten ab MMI Radio, unterstützt Audio-CDs. Im Handschuhfach untergebracht und über das MMI-System ansteuerbar. Ab MMI Radio plus MP3- und WMA-fähig

**Single-DVD-Laufwerk**, ersetzt ab MMI Navigation das Single-CD-Laufwerk, unterstützt sowohl Audioformate (MP3- und WMA-fähig, in Verbindung mit MMI Navigation plus zusätzlich AAC-fähig) als auch Video-DVDs. Im Handschuhfach untergebracht und über MMI-System ansteuerbar

**CD-Wechsler** im Handschuhfach für sechs CDs (MP3- und WMA-fähig), über das MMI-System ansteuerbar, erschütterungsgesichert, leicht zugänglich, ohne Magazin, jede CD einzeln lad- bzw. wechselbar. Die Wiedergabe von kopiergeschützten Musikdateien (DRM) ist nicht möglich

**CD-Softbag** zur individuellen Aufbewahrung von bis zu 24 CDs

**TV-Empfang für MMI Navigation plus**, Empfang von analog und digital (DVB-T) ausgestrahlten unverschlüsselten Fernsehsendern (MPEG-2-Standard), TV-Bild, Videotext und Electronic Program Guide (EPG). Anschlussmöglichkeit von zwei externen AV-Quellen über optionales Adapterkabel. Bitte beachten: TV-Empfang abhängig von lokaler analoger und digitaler Netzverfügbarkeit. Keine AV- oder TV-Video-Ausgabe im Fahrbetrieb (Audio-Ausgabe auch im Fahrbetrieb verfügbar)

<p><b>TV-Empfang und digitaler Radioempfang (DAB) für MMI Navigation plus</b>, Empfang von analog und digital (DVB-T) ausgestrahlten unverschlüsselten Fernsehsendern (MPEG-2-Standard), TV-Bild, Videotext und Electronic Program Guide (EPG). Anschlussmöglichkeit von zwei externen AV-Quellen über optionales Adapterkabel. Bitte beachten: TV-Empfang abhängig von lokaler analoger und digitaler Netzverfügbarkeit. Keine AV- oder TV-Video-Ausgabe im Fahrbetrieb (Audio-Ausgabe auch im Fahrbetrieb verfügbar). Der digitale Radioempfang (DAB) ermöglicht zusätzlich zum analogen Senderangebot den Empfang von digital ausgestrahlten Radiosendern nach DAB-Standard. Mit dem DAB-Doppeltuner sucht ein zweiter DAB-Tuner permanent nach alternativen Empfangsfrequenzen des eingestellten Senders, gleichzeitig wird die Senderliste aktualisiert. Bitte beachten: Empfang abhängig von lokaler digitaler Netzverfügbarkeit</p>
--

**Rear Seat Entertainment-Vorbereitung für Audi Original Zubehör**, beinhaltet Vorverkabelung sowie Aufnahme für die Halter in der Rückenlehne des Fahrer- und Beifahrersitzes. Das passende Rear Seat Entertainment-Paket (Monitor mit integriertem DVD-Player und Halter) ist als Plug-and-Play-Lösung über Audi Original Zubehör erhältlich

<p><b>Bluetooth-Schnittstelle</b>, Bluetooth-fähige Mobiltelefone können über die Schnittstelle mit dem Fahrzeug verbunden werden. Freies Sprechen im Fahrzeug über Mikrofon möglich. (Nicht in Verbindung mit MMI Radio oder Dämmglas)</p>
---

**Handyvorbereitung (Bluetooth)**, beinhaltet eine Freisprecheinrichtung und Sprachbedienung für die Telefonfunktionen sowie eine Vorbereitung für eine optionale handspezifische Ladeeinrichtung; die Bedienung erfolgt über MMI Navigation plus, MMI Navigation, MMI Radio plus, das Multifunktions-Lederlenkrad oder, soweit vorhanden, über das Sprachdialogsystem; Adapter und Informationen über kompatible Handys erhalten Sie bei Ihrem Audi Partner

**Audi Bluetooth-Autotelefon** komfortable Anbindung Ihres Bluetooth-fähigen Mobiltelefons an das fahrzeug-interne GSM-Modul (Voraussetzung: Handy besitzt SIM Access Profile), zusätzlicher SIM-Karten-Leser in der Blende der MMI Navigation/MMI Navigation plus. Übernahme von Telefonbucheinträgen in das Fahrzeug sowie Verwaltung von Ruflisten; einfache Bedienung über MMI Navigation/MMI Navigation plus, Multifunktions-Lederlenkrad oder das Sprachdialogsystem. (Nur in Verbindung mit MMI Navigation oder MMI Navigation plus)

**Schnurloser Bedienthörer für das Audi Bluetooth-Autotelefon**, Hörer mit Farbdisplay und integriertem SIM-Karten-Leser, für diskrete Telefonie; komfortables Schreiben von SMS durch automatische Worterkennung. (Nur in Verbindung mit einer Mittelarmlehne und dem Audi Bluetooth-Autotelefon)

**Sprachdialogsystem** (in MMI Navigation plus enthalten), sprachgesteuerte Bedienung der Grundfunktionen von Navigation, Adressbuch und, falls vorhanden, Telefon. Eingabe des Navigationszieles als Wort (kein Buchstabieren notwendig) und, in Verbindung mit Audi Bluetooth Autotelefon oder Handyvorbereitung (Bluetooth), Aufrufen von bis zu 2.000 Namen aus dem Telefonbuch (kein Anlernen notwendig)

<p><b>MMI und Navigationssysteme</b></p>
<p><b>MMI Radio</b>: integriertes Bedienkonzept, bestehend aus MMI-Terminal (Bedieneinheit) und MMI-Display (6,5-Zoll-Farbdisplay in Armaturentafel), zusätzliche Anzeige im Instrumenteneinsatz, Grundpersonalisierung von Fahrzeugfunktionen, integrierte Radioanlage mit Phasendiversity für optimalen Empfang, Single-CD-Laufwerk (unterstützt Audio-CDs)</p>

**MMI Radio plus**: integriertes Bedienkonzept, wie MMI Radio, zusätzlich zwei SD-Karten-Leser, DSP-Sound-system und TP-Memo (automatische Speicherung von Verkehrsnachrichten). SD-Karten-Leser und Single-CD-Laufwerk unterstützen MP3 und WMA

**MMI Navigation** inklusive Navigationsdaten (DVD), 6,5-Zoll-Farbdisplay mit hochwertiger Kartendarstellung und zahlreichen detaillierten Anzeigemöglichkeiten, Sprachbedienung (Zieleingabe über Buchstabieren), dynamische Zielführung (soweit verfügbar), MP3- und WMA-fähiges DVD-Laufwerk für Navigationsdaten (DVD), zusätzliche Pfeildarstellung im Fahrerinformationssystem mit Farbdisplay, zwei SD/HC-Karten-Leser (für bis zu 32 GB). (Nur in Verbindung mit Fahrerinformationssystem mit Farbdisplay und Multifunktions-Lederlenkrad bestellbar)

<p><b>MMI Navigation plus</b>, inklusive Navigationsdaten (Festplatte), hochauflösendes 7-Zoll-Farbdisplay mit hochwertiger Kartendarstellung, Sprachdialogsystem (Zieleingabe über Ganzworteingabe), Wahl aus drei Alternativrouten, Kartendarstellung mit Topographie-Karteneinfärbung, Anzeige von Sehenswürdigkeiten und Stadtmodellen in 3D, Scrollen entlang der Route, Manövrieren in der Karte mit Joystick im Steuerungsknopf, Routeninformation in Splitscreen-Darstellung (Manöverpunkte, Points of Interest an Autobahnen, TMC auf Route), Kreuzungsdetaillkarte und Spurempfehlung, dynamische Zielführung (soweit verfügbar). Zusätzliche Pfeildarstellung im Fahrerinformationssystem mit Farbdisplay. Radio mit Doppeltuner, Phasendiversity, Festplatte auch als Speicher für Musik nutzbar (10 GB), MP3-, WMA- und AAC-fähiges DVD-Laufwerk (auch nutzbar für Musik- und Video-DVDs), zwei SD/HC-Karten-Leser (für bis zu 32 GB). (Nur in Verbindung mit Fahrerinformationssystem mit Farbdisplay und Multifunktions-Lederlenkrad bestellbar)</p>
---

**Navigationsdaten (DVD)**: enthält Navigationsdaten für die Länder (soweit digitalisiert): Andorra, Belgien, Dänemark, Deutschland, Estland, Finnland, Frankreich, Gibraltar, Griechenland, Großbritannien, Irland, Italien, Kroatien, Lettland, Liechtenstein, Litauen, Luxemburg, Monaco, Niederlande, Norwegen, Österreich, Polen, Portugal, San Marino, Schweden, Schweiz, Slowakei, Slowenien, Spanien, Tschechische Republik, Ungarn, Vatikanstadt

**Navigationsdaten (Festplatte)**, enthält Navigationsdaten für die Länder (soweit digitalisiert): Andorra, Belgien, Dänemark, Deutschland, Estland, Finnland, Frankreich, Gibraltar, Griechenland, Großbritannien, Irland, Italien, Kroatien, Lettland, Liechtenstein, Litauen, Luxemburg, Monaco, Niederlande, Norwegen, Österreich, Polen, Portugal, Russland, San Marino, Schweden, Schweiz, Slowakei, Slowenien, Spanien, Tschechische Republik, Ungarn, Vatikanstadt

**Fahrerinformationssystem mit Farbdisplay**, hochauflösend; durch farbige Darstellung bessere Übersicht und Ablesbarkeit, 3D-Darstellung bei Navigationssystem möglich; bei Fahrzeugen mit Schaltgetriebe inklusive Schaltanzeige

**Fahrerinformationssystem**, versorgt Sie auf einem Monochromdisplay mit Informationen von Bordcomputer, Auto-Check-System, Anzeigumfängen des MMI-Systems sowie digitaler Geschwindigkeitsanzeige. Außerdem wird das Display bei Fahrzeugen mit Schaltgetriebe zur Schaltanzeigen verwendet

**Geschwindigkeitsregelanlage**, hält die gewünschte Geschwindigkeit ab etwa 30 km/h konstant, sofern es die Motorleistung zulässt; zusätzlich aktiver Bremsengriff, z. B. bei Bergabfahrt, Bedienung über separaten Lenkstockhebel, dabei wird die gesetzte Geschwindigkeit auch temporär im Display des Kombiinstrumente angezeigt. Die gewünschte Geschwindigkeit kann manuell vorprogrammiert werden

**Schaltanzeige (für Schaltgetriebe)**, im Bordcomputer oder Fahrerinformationssystem (falls bestellt), zur Unterstützung der ökonomischen Fahrweise

### Sicherheit/Technik

**Assistenz-Systeme/Sicherheit, Fahrwerke/Bremsen, Technik**

**Assistenz-Systeme/Sicherheit**

**Airbags**: Fullsize-Airbag für Fahrer und Beifahrer, je nach Aufprallschwere zweistufig auslösend; Seitenairbags vorn in die Sitzlehnen integriert; Kopfairbagsystem, schützt Front- und außen sitzende Fondpassagiere bei einem Seitenaufprall

**Seitenairbags hinten** für die äußeren Sitzplätze, als Ergänzung zum Seitenaufprallschutz in den Türen und zum Kopfairbagsystem

**Seitenaufprallschutz**, in die Tür integrierte Aluminium-Aufprallträger vorn und hinten

**Integrales Kopfstützensystem**: Im Fall einer Heckkollision wird durch die Gestaltung des Sitzes der Oberkörper aufgefangen und der Kopf abgestützt; dadurch wird die Schutzwirkung erhöht bzw. die Gefahr eines Schleudertraumas bei einer Heckkollision vermindert

<p><b>Sicherheitsgurte</b>: Dreipunkt-Automatikgurte für alle Sitzplätze mit Gurtkraftbegrenzer, vorn mit Gurthöheneinstellung, pyrotechnischem Gurtstraffer und Gurtanlegekontrolle, Gurte farblich auf das Interieur abgestimmt</p>
---

**Sicherheitsgurte Audi exclusive**. Ein Angebot der quattro GmbH

**Gurtanlegekontrolle** für Fahrer- und Beifahrersitz, ein akustisches und optisches Warnsignal erinnert Sie an das Anlegen des Sicherheitsgurts

**Kindersitzbefestigung ISOFIX für die äußeren Fondsitzeplätze**, Normhalterung zur praktischen Befestigung von Kindersitzen nach ISO-Norm; den passenden Kindersitz erhalten Sie bei Ihrem Audi Partner

**Kindersitzbefestigung ISOFIX** für den Beifahrersitz mit **Deaktivierungsschalter für den Beifahrerairbag**, inklusive separater elektrischer Kindersicherung der hinteren Türen

**Kindersicherung** manuell an den hinteren Türen, praktisch und sicher mit dem Fahrzeugschlüssel zu aktivieren, zusätzlich elektrische Kindersicherung für die hinteren Fensterheber

**Sicherheitslenksäule**, ergänzt das Schutzpotenzial von Sicherheitsgurten und Airbag

**Warndreieck** mit Halterung an der Innenseite der Gepäckraumklappe

**Verbandmaterial** im Staufach der Mittelarmlehne hinten

**Türrückstrahler**, passiv, bei geöffneter Tür rückwärtige Absicherung gegen nachfolgende Fahrzeuge

**Batterie-Energiemanagement**, steuert die Versorgung des Fahrzeugs mit elektrischer Energie während der Fahrt und bei geparktem Fahrzeug

**Wegfahrsperr**, **elektronisch**, integriert in das Motorsteuergerät, automatische Aktivierung durch Fahrzeugschlüssel

**Antriebs-Schlupf-Regelung ASR**, verhindert durch Reduzierung der Motorleistung das Durchdrehen der Antriebsräder und bringt mehr Stabilität und verbesserte Traktion auf der Fahrbahn

**Elektronische Differenzialsperre EDS**, die Anfahrtsilfe bremsr bei unterschiedlich griffiger Fahrbahn die Antriebsräder auf der Seite mit glattem Untergrund automatisch ab und sorgt so für kraftvolles Vorwärtskommen; wirksam bis zu einer Geschwindigkeit von ca. 120 km/h

**Elektronisches Stabilisierungsprogramm ESP**, vernetzt ABS, EBV, ASR und EDS mit eigenen Sensoren und vergleicht die Fahrdaten mit Referenzdaten; sorgt bei jeder Geschwindigkeit durch gezieltes Abbremsen einzelner Räder und Eingriff ins Motormanagement für mehr Stabilität; mit Drücken der ESP-Taste in der Mittelkonsole wird ein offroad-Modus aktiviert; verbesserte Traktion im Gelände und beim Anfahren mit Anhängelasten auf losem Untergrund

**Einparkhilfe hinten**, unterstützt das Einparken durch akustisches Anzeigen des Abstands nach hinten (im MMI-System einstellbar); Messung durch vier Ultraschallsensoren, unauffällig in den hinteren Stoßfänger integriert

**Einparkhilfe plus**, akustische und optische Einparkhilfe nach vorn und nach hinten mit Anzeige im MMI-Display

**Einparkhilfe advanced**, akustische und optische Einparkhilfe nach vorn und hinten, Bilddarstellung des Bereichs hinter dem Fahrzeug im MMI-Display, mit zwei dynamischen Anzeigemodi für die berechnete Fahrspur, lenkwinkelabhängig, inklusive Hilfs- und Führungslinien, Rückfahrkamera unauffällig in die Griffleiste der Gepäckraumklappe integriert

**Audi lane assist**, Spurhalteassistent, informiert den Fahrer innerhalb von Systemgrenzen über das unbeabsichtigte Verlassen der Fahrspur ab einer Geschwindigkeit von ca. 65 km/h. Ist das System aktiviert und hat der Fahrer keinen Blinker gesetzt, erfolgt kurz vor oder beim Überfahren der von Audi lane assist erkannten Fahrspurbegrenzungslinie ein Hinweis an den Fahrer durch Lenkradvibration. (Nur in Verbindung mit 4-Speichen-Multifunktionslenkrad.) Entfall grauer Colorstreifen in der Frontscheibe

<p><b>Audi side assist</b>, Spurwechslassistent, unterstützt den Fahrer innerhalb von Systemgrenzen beim Wechseln der Fahrspur (ab einer Geschwindigkeit von 30 km/h). Audi side assist überwacht den Bereich seitlich hinter dem fahrenden Fahrzeug und informiert den Fahrer über ein Signal im Außenspiegel, wenn das System ein anderes Fahrzeug auf der Nebenspur erkannt hat; über Taster in der Fahrertür aktivierbar</p>
--

**Lichtsensor**: schaltet das Abblendlicht in Abhängigkeit von den Lichtverhältnissen automatisch ein und aus; inklusive **coming home/leaving home Funktion**: verzögertes Aus-/automatisches Einschalten von Nebelscheinwerfern, Heck- und Kennzeichenleuchten beim Abstellen/Öffnen des Fahrzeugs

**Regensensor**: automatisches Aktivieren der Scheibenwischer

**servotronic**, wartungsfreie Zahnstangenlenkung mit geschwindigkeitsabhängiger Servolenkung; bei hohem Tempo haben Sie ein präzises Lenkgefühl, beim Einparken eine hervorragende Unterstützung

**Instrumenteneinsatz** mit regelbarer Beleuchtung; Kühlmitteltemperatur- und Kraftstoffvorratsanzeige, Drehzahlmesser mit Digitaluhr, Tachometer mit disproportionaler Geschwindigkeitsanzeige und elektronischer Kilometer-/Tageskilometerzähler, Anzeige für Radiofrequenz, Außentemperatur und Tankreichweite, Warn- und Kontrollleuchten, Wartungsintervallanzeige

**Warn- und Kontrollleuchten** im Instrumenteneinsatz

**Warnsummer** für nicht ausgeschaltetes Licht

**Karosserie** verzinkt (vollverzinkt im korrosionsgefährdeten Bereich), selbsttragend, mit der Bodengruppe verschweißt, Front- und Heckbereich mit definierten Knautschzonen. (12 Jahre Gewährleistung gegen Durchrostung)

<p><b>Fahrwerke/Bremsen</b></p>
<p><b>Audi Dynamikfahrwerk</b>, Vierlenker-Vorderachse und Trapezlenker-Hinterachse: Einzelradaufhängung, Stabilisator, adaptive Luftfederung</p>

**adaptive air suspension**, elektronisch geregelte Luftfederung mit stufenlos adaptivem Dämpfungssystem an allen vier Rädern, regelt automatisch Fahrzeugniveau und -dämpfung, fünf Modi (dynamic, automatic, comfort, allroad, lift), über das MMI-System anwählbar, Bodenfreiheit je nach gewähltem Modus zwischen ca. 12,5 cm und 18,5 cm; inklusive Niveauregulierung

**Bremsanlage** mit Anti-Blockier-System ABS und elektronischer Bremskraftverteilung EBV sowie hydraulischem Bremsassistenten, Zweikreisbremsanlage mit diagonaler Aufteilung und Bremskraftverstärker, Scheibenbremsen vorn und hinten, vorn innenbelüftet (bei 4.2 FSI vorn und hinten innenbelüftet), hinten mit elektro-mechanischer Parkbremse

**Elektromechanische Parkbremse**, umfasst Parkbremsfunktion im Stand; Anfahrhilfe durch automatisches Lösen beim Anfahren und Notbremsfunktion während der Fahrt über alle vier Räder

<p><b>Technik</b></p>
<p><b>Getriebe: 6-Gang-Handschaltgetriebe</b>, vollsynchronisiert, hydraulisch betätigte Einscheiben-Trockenkupplung mit asbestfreien Belägen, Zweimassen-Schwungrad</p>

**Getriebe tiptronic**: 6-stufig mit dynamischem Schaltprogramm DSP und Sportprogramm; hydraulischer Drehmomentwandler mit geregelter Überbrückungskupplung

**quattro**<sup>®</sup>, permanenter Allradantrieb: Die variable und stufenlose Verteilung der Antriebskraft und das selbst-sperrende Mittendifferenzial sorgen für hervorragende Traktion; elektronische Differenzialsperre über Bremsengriff an allen vier Rädern

**Kraftstoffbehälter 80 Liter**

**Dieselpartikelfilter additivfrei**, das automatische Filtersystem reduziert die Rußpartikelemission

Welche Ausstattung in Ihrem Land Serie ist und welche Sonderausstattungen erhältlich sind, erfahren Sie bei Ihrem lokalen Audi Partner.

<b>Modell</b>	<b>A6 allroad quattro 3.0 TFSI</b>	<b>A6 allroad quattro 4.2 FSI</b>	<b>A6 allroad quattro 2.7 TDI</b> mit Dieselpartikelfilter	<b>A6 allroad quattro 3.0 TDI</b> mit Dieselpartikelfilter
<b>Motorbauart</b>	V6-Zylinder-Ottomotor mit Benzindirekteinspritzung und mechanischem Auflademodul	V8-Zylinder-Ottomotor mit Benzindirekteinspritzung	V6-Zylinder-Dieselmotor mit Common Rail Einspritzsystem und Abgasturboaufladung	V6-Zylinder-Dieselmotor mit Common Rail Einspritzsystem und Abgasturboaufladung
<b>Hubraum in cm³ (Ventile pro Zylinder)</b>	2995 (4)	4163 (4)	2698 (4)	2967 (4)
<b>Max. Leistung¹ in kW bei min<sup>−1</sup></b>	213/4850–6800	257/6800	140/3500–4400	176/4000–4400
<b>Max. Drehmoment in Nm bei min<sup>−1</sup></b>	420/2500–4850	440/3500	450/1750–2250	450/1400–3500 <span> </span> [500/1500–3000]

<b>Kraftübertragung/Räder</b>				
<b>Antriebsart</b>	Permanenter Allradantrieb quattro®	Permanenter Allradantrieb quattro®	Permanenter Allradantrieb quattro®	Permanenter Allradantrieb quattro®
<b>Getriebeart</b>	[6-stufige tiptronic]	[6-stufige tiptronic]	[6-stufige tiptronic]	6-Gang-Handschaftgetriebe [6-stufige tiptronic]
<b>Räder</b>	Aluminium-Gussräder, 8 J x 17	Aluminium-Gussräder, 8 J x 18	Aluminium-Gussräder, 8 J x 17	Aluminium-Gussräder, 8 J x 17
<b>Reifen</b>	225/55 R 17	245/45 R 18	225/55 R 17	225/55 R 17

<b>Leergewicht² in kg</b>	[1840]	[1880]	[1870]	1865	[1880]
<b>Zul. Gesamtgewicht in kg</b>	[2470]	[2510]	[2500]	2495	[2510]
<b>Zul. Dachlast/Stützlast in kg</b>	100/85	100/85	100/85	100/85	
<b>Zul. Anhängelast³ in kg</b>	<b>ungebremst</b> 750	750	750	750	
	<b>bei 12<span> </span>% Steigung</b> [1900]	[2100]	[1900]	1800	[1900]
	<b>bei 8<span> </span>% Steigung</b> [2100]	[2100]	[2100]	2100	[2100]
<b>Tankinhalt ca. in l</b>	80	80	80	80	

<b>Höchstgeschwindigkeit in km/h</b>	[250]⁵	[250]⁵	[218]	233	[233]
<b>Beschleunigung 0–100 km/h in s</b>	[6,3]	[6,3]	[8,8]	7,2	[7,4]
<b>Kraftstoffart</b>	Super bleifrei 95 ROZ⁶	SuperPlus bleifrei 98 ROZ <sup>7</sup>	Diesel nach EN 590	Diesel nach EN 590	
<b>Kraftstoffverbrauch⁸ in l/100 km</b>	<b>innerorts</b> [13,3]	[15,3]	[9,9]	9,4	[9,7]
	<b>außerorts</b> [7,6]	[8,1]	[6,2]	5,9	[6,2]
	<b>kombiniert</b> [9,7]	[10,8]	[7,5]	7,2	[7,5]
<b>CO₂-Emission⁸ in g/km</b>	<b>innerorts</b> [308]	[364]	[262]	247	[257]
	<b>außerorts</b> [177]	[193]	[164]	155	[164]
	<b>kombiniert</b> [225]	[257]	[199]	189	[199]
<b>Abgasnorm</b>	EU5	EU4	EU5	EU5	

[ ] Angaben für tiptronic.

#### Erklärungen

<sup>1</sup> Der angegebene Wert wurde nach dem vorgeschriebenen Messverfahren (RL 80/1269/EWG in der gegenwärtig gelten-den Fassung) ermittelt.

<sup>2</sup> Fahrzeugleergewicht mit 90 % Tankfüllung ohne Fahrer (75 kg), ermittelt nach EG-Richtlinie 92/21/EWG. Durch Sonderausstattungen können sich das Leergewicht und der Luftwiderstandsbeiwert des Fahrzeugs erhöhen, wodurch die mögliche Nutzlast bzw. Höchstgeschwin-digkeit entsprechend verringert wird.

<sup>3</sup> Mit zunehmender Höhe verringert sich zwangsläufig die Motorleistung. Ab 1.000 m über Meereshöhe und je weitere 1.000 m sind jeweils 10% vom Gespanngewicht (zul. Anhängelast + zul. Gesamtgewicht des Zugfahr-zeugs) abzuziehen. Bei gewerblicher Nutzung des Fahr-zeugs mit Anhängervorrichtung benötigen Sie unter bestimmten Voraussetzungen ein EG-Kontrollgerät.

<sup>4</sup> Der Kraftstoffverbrauch und die CO₂-Emissionen eines Fahrzeugs hängen nicht nur von der effizienten Aus-nutzung des Kraftstoffs durch das Fahrzeug ab, sondern werden auch vom Fahrverhalten und von anderen nicht-technischen Faktoren beeinflusst. CO₂ ist das für die Erd-erwärmung hauptsächlich verantwortliche Treibhausgas.

<sup>⁵</sup> Abgeregelt. Die Höchstgeschwindigkeit wird in der 5. Fahrstufe erreicht.

<sup>⁶</sup> Die Verwendung von Super bleifrei mit 95 ROZ wird emp-fohlen. Wenn nicht verfügbar: Normal bleifrei mit 91 ROZ mit geringer Leistungsminderung.

<sup>7</sup> Die Verwendung von SuperPlus bleifrei mit 98 ROZ wird empfohlen. Wenn nicht verfügbar: Super bleifrei mit 95 ROZ mit geringer Leistungsminderung.

<sup>⁸</sup> Die angegebenen Werte wurden nach den vorgeschriebe-nen Messverfahren ermittelt. Die Angaben beziehen sich nicht auf ein einzelnes Fahrzeug und sind nicht Bestand-teil des Angebots, sondern dienen allein Vergleichszwecken zwischen den verschiedenen Fahrzeugtypen.

#### Wichtiger Hinweis

Die Inspektion erfolgt nach Serviceanzeige.

A6 allroad quattro

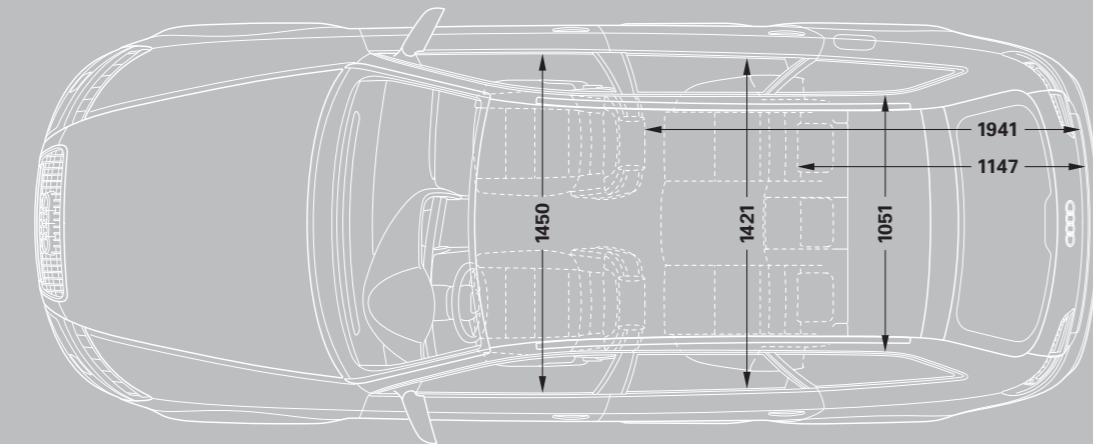
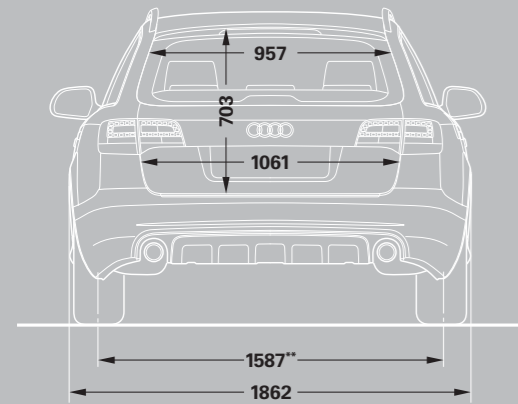
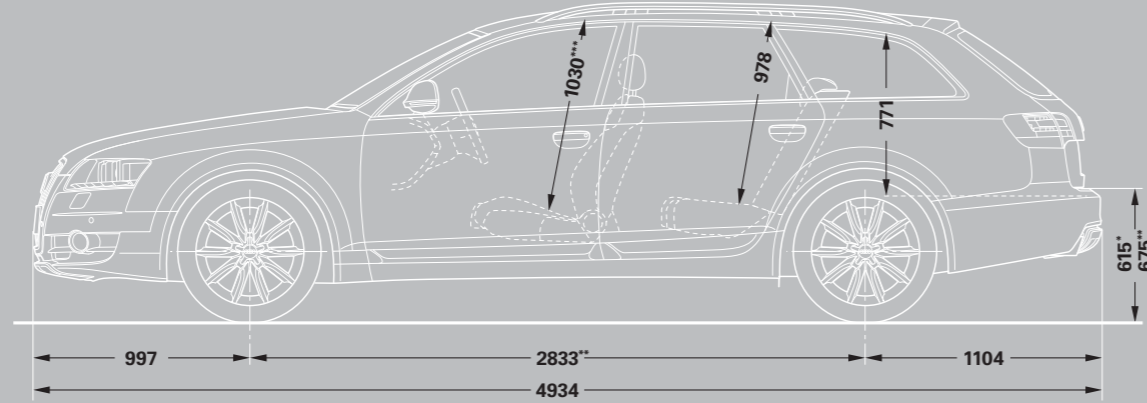
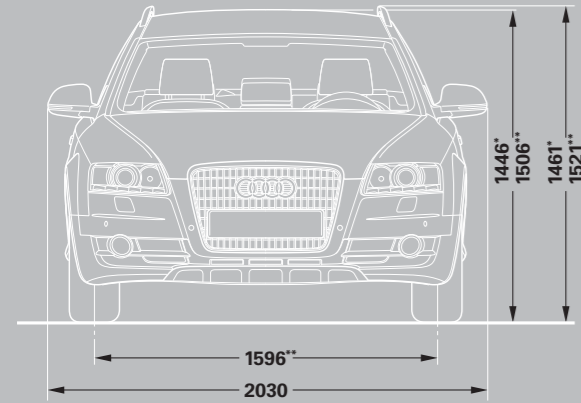

Angaben in Millimeter.

Angabe der Abmessungen bei Fahrzeugleergewicht, Bodenfreiheit bei maximaler Zuladung.

Gepäckraumvolumen 565 l, bei umgelegter Rücksitzlehne und dachhoher Beladung 1.660 l (Messung nach VDA-Methode mit Quadern von 200 x 100 x 50 mm Kantenlänge). Wendekreis ca. 11,9 m.

\* dynamic-Modus.

\*\* lift-Modus.

\*\*\* Maximaler Kopfraum.



### **Der Weg zum Erfolg führt von der Strecke auf die Straße.**

Motorsport hat bei Audi eine lange Tradition. Aus gutem Grund: Nirgends sonst lässt sich Vorsprung durch Technik besser beweisen. Mit Mut, einem unbedingten Willen zur Perfektion und Höchstleistungen am Limit konnten wir seit Anbeginn Siege feiern. Ob beispielsweise im Rallyesport, in der DTM oder wie zuletzt 2008 mit dem dieselbetriebenen Audi R10 TDI beim berühmten 24-Stunden-Rennen von Le Mans. Erfolge, die Sie in jedem Serien Audi wiederfinden. Schließlich sollen technische Entwicklungen allen Audi Fahrern zugutekommen. Auf der Strecke. Und erst recht auf der Straße.



### **Bei Audi bekommen Sie sehr viel mehr als einen Audi.**

Wer sich für einen Audi entscheidet, entscheidet sich für eine Marke, die ihren Kunden mehr bietet. Mehr Individualität. Mehr Exklusivität. Und mehr Faszination.

#### Audi Konfigurator

Stellen Sie mit dem Audi Konfigurator Ihren ganz persönlichen Audi zusammen. Alle aktuellen Modelle, Motoren, Farben und Ausstattungen stehen Ihnen bei der Auswahl zur Verfügung.

> [www.audi.com](http://www.audi.com)

#### Audi tv

Auf Audi tv entdecken Sie ganz neue Facetten unserer Marke mit den vier Ringen: spannende Reportagen über unsere Modelle, technische Innovationen, faszinierende Events aus den Bereichen Motorsport, Tradition, Kultur und Lifestyle. Werfen Sie einen Blick hinter die Kulissen. Jeden Tag aktuell. Rund um die Uhr.

> [www.audi.tv](http://www.audi.tv)



Vorsprung durch Technik [www.audi.com](http://www.audi.com)

Die in diesem Katalog gezeigten und beschriebenen Modellvarianten und Ausstattungen sowie einige der aufgeführten Dienstleistungen sind nicht in allen Ländern erhältlich. Die abgebildeten Fahrzeuge sind teilweise mit Sonderausstattungen gegen Mehrpreis ausgerüstet. Die Angaben über Lieferumfang, Aussehen, Leistungen, Maße und Gewichte, Kraftstoffverbrauch und Betriebskosten des Fahrzeugs entsprechen den zum Zeitpunkt der Drucklegung vorhandenen Kenntnissen. Abweichungen in Farbe und Form von den Abbildungen, Irrtümer und Druckfehler bleiben vorbehalten. Änderungen sind vorbehalten. Nachdruck, auch auszugsweise, nur mit schriftlicher Genehmigung der AUDI AG.

Das Papier dieses Katalogs wurde aus chlorfrei gebleichtem Zellstoff hergestellt.

AUDI AG  
85045 Ingolstadt  
[www.audi.com](http://www.audi.com)  
Gültig ab April 2009

Printed in Germany  
933/1100.63.09