



A6

Audi A6 allroad quattro

Vorsprung durch Technik 



Flexibler.

Größer.

Mehr.

Sicherer.

Schöner.

Weiter.

Stärker.

Höher.

Design	04
Motor/Getriebe	10
quattro®	16
adaptive air suspension	20
Innenraum	24
Sicherheit	30
Lackierungen	36
Sitze/Sitzbezüge, Dachhimmel	38
Dekoreinlagen, Teppiche	40
Räder/Reifen	42
Licht und Spiegel, Außenausstattungen	43
Innenausstattungen	44
Infotainment	46
Assistenz-Systeme	47
Technik	48
Zusätzliche Serienausstattung für A6 allroad quattro 4.2 FSI	49
Technische Daten	50
Abmessungen	52
Neuwagenabholung	54
Audi Effizienz, Audi Konfigurator, Audi tv	56

Mehr.

Wer weiter will, muss nach mehr streben. Darf sich nicht zufriedengeben. Muss mehr verlangen. Von sich selbst – und von seinem Fahrzeug. Der Audi A6 allroad quattro erfüllt diese Erwartungen. Mit ihm sind wir auf große Entdeckungsreise gegangen, um zu begreifen, was dieses Auto so einzigartig macht. Erleben Sie mehr. Mehr Avant. Mehr quattro®. Mehr Freiheit.

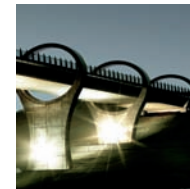
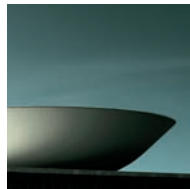





Schöner.







Design.

Wie kann etwas, das schön ist, noch schöner werden?

Indem man es außergewöhnlich macht. Mit einer Linienführung, die so sportlich und elegant ist, dass sie den Eindruck eines durchtrainierten Athleten vermittelt. Mit einer Front, die durch den markanten Singleframe Selbstbewusstsein und Durchsetzungskraft ausstrahlt. Mit einem robusten, aus Edelstahl gefertigten Unterfahrschutz. Mit prägnanten Stoßfängern. Mit extrabreiten Radhäusern und betonten Türaufsatzleisten. Kurz gesagt, mit der Eleganz eines Avant und der Charakterstärke eines Offroaders.





A6
allroad







Stärker.



Motor/Getriebe.

Beeindruckend. Monumental. Überwältigend. Die Kraft des Audi A6 allroad quattro ist in ihrer Wirkungsweise mit der eines Staudamms vergleichbar. Kraftstoff wird gesammelt, mit Druck in die Zylinder eingespritzt und dort hocheffizient in Energie umgewandelt. Kraft, die der permanente Allradantrieb quattro® auf die Straße bringt.

Wie Sie diese Kraft umsetzen, bleibt Ihnen überlassen: per 6-Gang-Handschaltgetriebe oder tiptronic – der sechsstufigen Automatik für ein agileres Fahrverhalten und einen schnelleren Spurt. Das Resultat lässt sich sehen: Der 4.2-FSI-Motor beschleunigt den Audi A6 allroad quattro mit tiptronic von 0 auf 100 km/h in nur 6,3 Sekunden – spätestens hier müssen sich die Staudammturbinen geschlagen geben.

Die Werte für Kraftstoffverbrauch und CO₂-Emissionen finden Sie auf Seite 50.



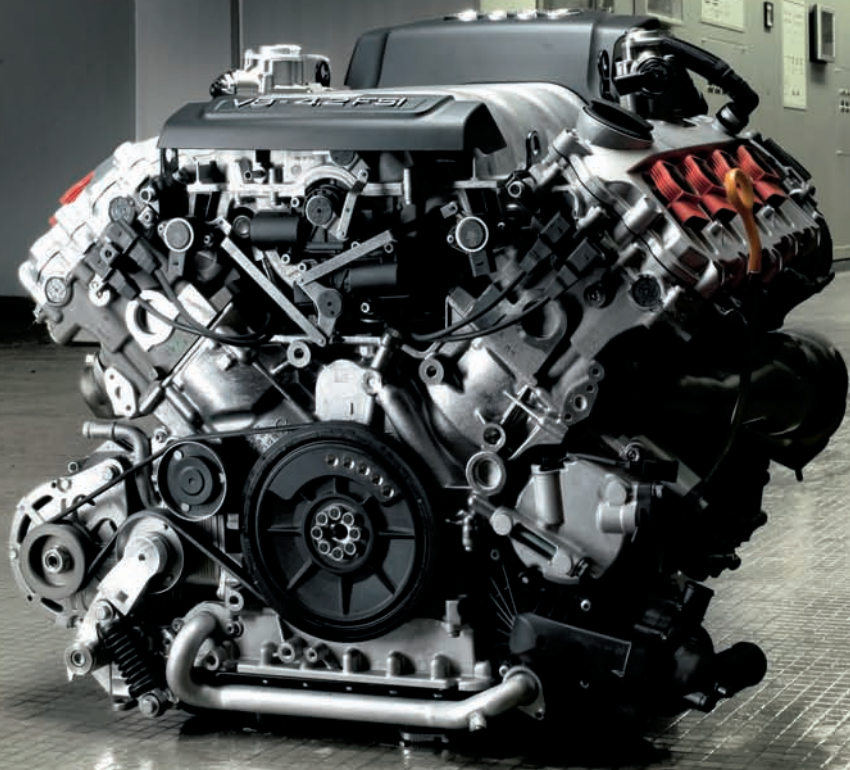

A large, complex industrial component, likely a turbine or engine part, is shown in a factory setting. The component is primarily light blue and grey, with a central circular opening revealing internal mechanical details. The background shows a dark industrial environment with structural elements and a walkway.

FSI®-/TDI®-Technologie.

Welche Leistung ein Staudamm erbringt, sieht man vor allem im Detail. Das ist beim Audi A6 allroad quattro nicht anders. Leistungsstarke Diesel- und Benzinaggregate sorgen für ein kraftvolles Drehmoment bei effizientem Verbrauch.

Die TDI®-Motoren verfügen über ein Common Rail System mit Piezo-Injektoren. Sie haben die Fähigkeit, den Dieselmotorkraftstoff mit bis zu 1.800 bar in den Verbrennungsraum einzuspritzen. Dadurch sind die Motoren auch im unteren Drehzahlbereich durchzugsstark – und dennoch sparsam.

Das hocheffiziente FSI®-Brennverfahren findet bei Audi auch im Rennsport seinen Einsatz. Durch die hervorragende Abstimmung von Einspritzmenge, -zeitpunkt und -druck wird die ganze Kraft aus jedem Tropfen Benzin gewonnen. Im Detail: bis zu 257 kW (350 PS) maximale Leistung.

Die Werte für Kraftstoffverbrauch und CO₂-Emissionen finden Sie auf Seite 50.



Flexibler.

quattro®.

Wenn die Temperaturen nicht mehr über 0 °C steigen, öffnet in Nordschweden ein Eishotel seine Pforten. Jahr für Jahr nehmen rund 45.000 Besucher den langen Weg auf sich. Glücklicherweise können sich all jene schätzen, die in einem Fahrzeug mit dem permanenten Allradantrieb quattro® unterwegs sind. Denn er unterstützt die Fahrt über die vereisten Straßen: Dreht ein Rad durch, wird die überschüssige Kraft mittels einer elektronischen Differenzialsperre an die Räder mit besserer Traktion umgeleitet.

Abseits befestigter Straßen schalten Sie einfach auf den offroad-Modus des elektronischen Stabilisierungsprogramms ESP. Er bietet einen höheren Antriebs- und Bremschlupf sowie kontrolliertere Traktions- und Bremsseigenschaften. So ist man nicht nur gut unterwegs, sondern auch flexibel.





A6
allroad

D HH LM 969

Höher.







adaptive air suspension.

Auch wenn man die Spitze eines Berges erreicht hat, kann man immer noch höher kommen. Per Knopfdruck zum Beispiel. Mit dem adaptiven Luftfederungssystem adaptive air suspension können Sie die komplette Karosserie um bis zu 6 cm anheben. Das ermöglicht die hervorragende Anpassung an fast jeden Untergrund.

Je nach Geländeart können Sie sich zwischen fünf verschiedenen Modi entscheiden: dynamic, automatic, comfort, allroad und lift – mit einer Bodenfreiheit von bis zu 18,5 cm. Welche Wahl Sie auch treffen, Ihr Fahrkomfort ist dabei immer auf hohem Niveau.

lift: 18,5 cm



allroad: 17,5 cm

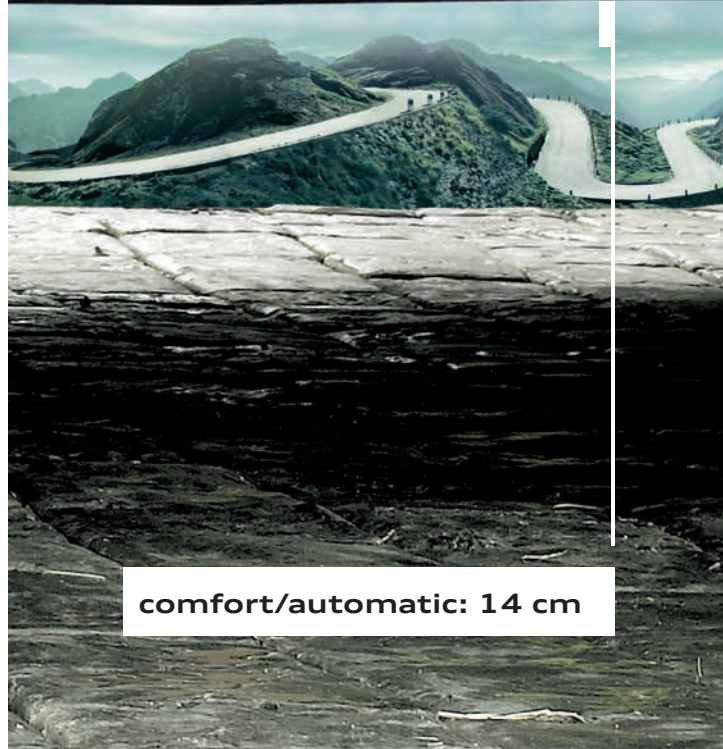

comfort/automatic: 14 cm

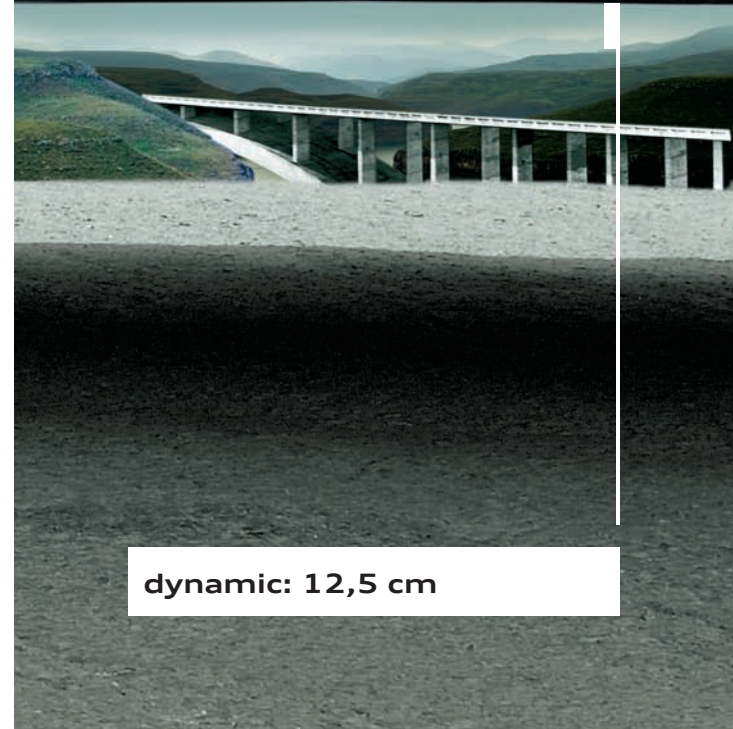

dynamic: 12,5 cm





Größer.



Innenraum.

Größer heißt nicht nur „größer“. Größer heißt mehr: mehr Volumen. Mehr Flexibilität. Mehr Möglichkeiten. Das sieht man zum Beispiel beim einzigartigen Falkirk Wheel in Schottland: einem Schiffshebewerk, das sich um die eigene Achse dreht und so bis zu acht Schiffe gleichzeitig heben kann.

Oder beim Audi A6 allroad quattro, der sich nicht nur mit eindrucksvollen 1.660 Liter Gepäckraumvolumen zufriedengibt: Er bietet außerdem noch einen flexiblen Ladeboden, der sich aufstellen, nach hinten wegklappen oder ganz herausnehmen lässt. Eine Gepäckraumklappe, die sich optional per Knopfdruck automatisch öffnet und schließt, sowie ein serienmäßiges Schienensystem mit Verzurrösen, das dem Gepäck Halt verschafft. Und – für noch mehr Möglichkeiten – eine Dachreling für den Transport von Fahrrädern, Surfbrettern oder anderen Sportgeräten.







Innenraumdetails.

Schöne Räume können ein Erlebnis sein. So auch im Audi A6 allroad quattro. Dafür sorgen Dekore aus Aluminium, Holz, Stoff, Leder und Alcantara. Bedienelemente, die sportlich und funktional zugleich sind. Das zentrale Bedienkonzept Multi Media Interface (MMI®), mit dem Sie viele Fahrzeugsysteme sowie die Kommunikations- und Unterhaltungselektronik bequem per Knopfdruck oder Joystick steuern können. Und ein Angebot an Ausstattungen, das den ohnehin hohen Komfort noch komfortabler macht. Damit es für Sie immer wieder ein Erlebnis ist, im Audi A6 allroad quattro Platz zu nehmen.





Sicherer.



Im Motorsport kommt auf der Rennstrecke ein Safety Car zum Einsatz, wenn es gilt, Gefahrensituationen zu entschärfen. Auf der Straße ist man da schon weiter – denn beim Audi A6 allroad quattro steckt diese Unterstützung schon im Fahrzeug.

So ist er im aktiven Bereich unter anderem serienmäßig mit dem elektronischen Stabilisierungsprogramm ESP ausgestattet. Das permanent aktive System verbessert die Spurtreue, indem es die Schleuder- gefahr reduziert.







Sicherheit.

Auch abseits der Straße können Sie mit dem Audi A6 allroad quattro entspannt weiterfahren – denn der offroad-Modus des ESP ist speziell für diese Bedürfnisse ausgelegt.

An passiven Sicherheitssystemen bietet der Audi A6 allroad quattro beispielsweise den zweistufigen Fahrer- und Beifahrerairbag, Seitenairbags vorn und, zusätzlich zum Seitenaufprallschutz, das Kopfairbagsystem.

Das Einzige, was Ihnen jetzt noch fehlt: ein Reiseziel.



Weiter.



Lackierungen

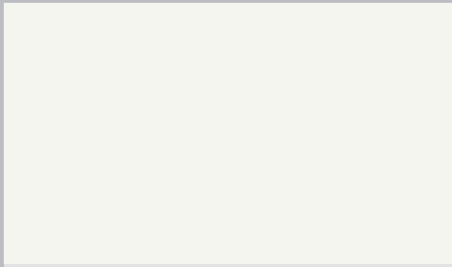

Ibisweiß
Kontrastlackierung in Schwarz matt



Dakarbeige Metallic
Kontrastlackierung in Schwarz matt



Teakbraun Metallic
Kontrastlackierung in Schwarz matt



Nachtblau Perleffekt
Kontrastlackierung in Platinumgrau matt

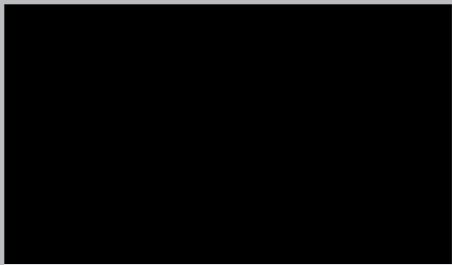

Brillantschwarz
Kontrastlackierung in Platinumgrau matt



Kondorgrau Metallic
Kontrastlackierung in Schwarz matt



Quarzgrau Metallic
Kontrastlackierung in Schwarz matt

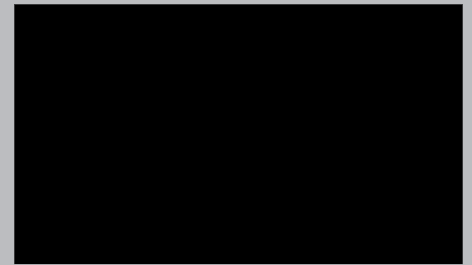

Lavagrau Perleffekt
Kontrastlackierung in Platinumgrau matt



Eissilber Metallic
Kontrastlackierung in Schwarz matt



Granatrot Perleffekt
Kontrastlackierung in Schwarz matt



Phantomschwarz Perleffekt
Kontrastlackierung in Platinumgrau matt

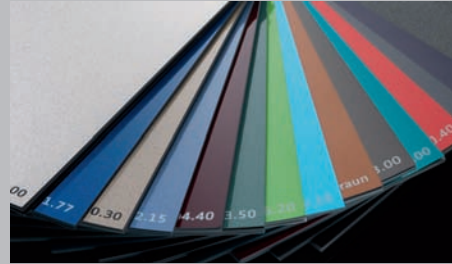

Individuellackierungen Audi exclusive.
Kontrastlackierung in Schwarz matt.
Ein Angebot der quattro GmbH

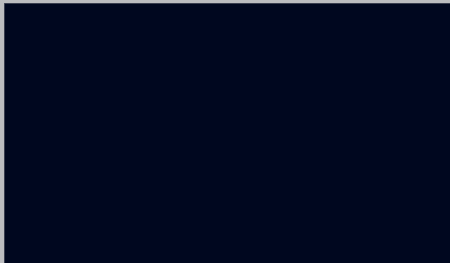

Aventurinblau Perleffekt
Kontrastlackierung in Schwarz matt

Volllackierung: Stoßfänger, verbreiterte Radhäuser und Schweller in Wagenfarbe matt lackiert

Kontrastlackierung: Schweller, verbreiterte Radhäuser, Türaufsatzleisten und Stoßfänger in Kontrastfarbe lackiert, Fenstereinfassung und Dachreling in Schwarz

Individuellackierung Audi exclusive: Stoßfänger, verbreiterte Radhäuser und Schweller in Kontrastfarbe Schwarz matt lackiert. Ein Angebot der quattro GmbH

Normalsitze



Stoff Taurus/mono.pur 500 schwarz



Leder Valcona kardamombeige

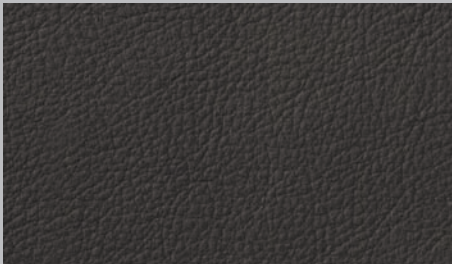

Leder Valcona parabraun

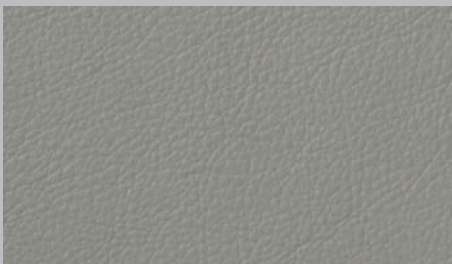

Leder Valcona lichtgrau

Sportsitze



Alcantara/Leder schwarz

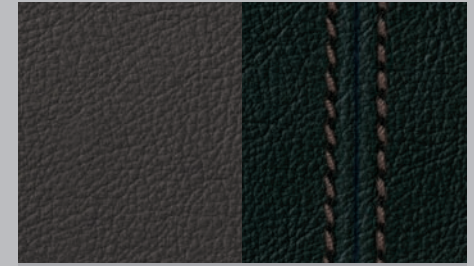

Leder Valcona parabraun/schwarz
mit Kontrastnähten in parabraun



Alcantara/Leder lichtgrau

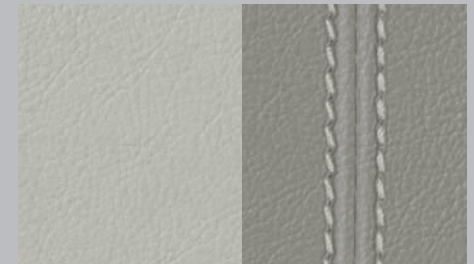

Leder Valcona sternsilber/lichtgrau
mit Kontrastnähten in sternsilber

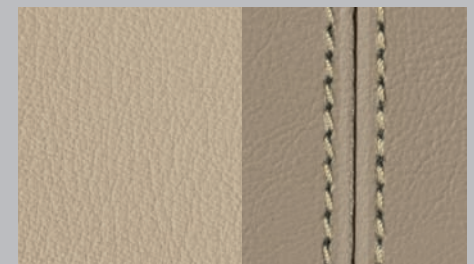

Leder Valcona leinenbeige/kardamombeige
mit Kontrastnähten in parabraun

Normal- und Sportsitze

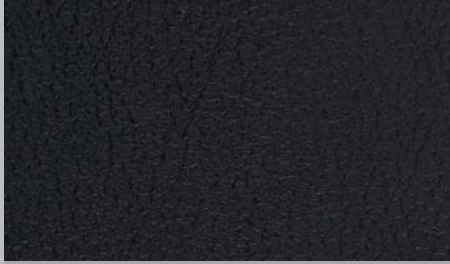

Leder Milano schwarz



Lederausstattungen Audi exclusive.
Ein Angebot der quattro GmbH

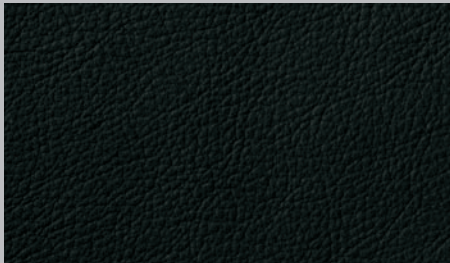

Leder Valcona schwarz

Normalsitze vorn, mit manueller Längs- und Lehnenneigungseinstellung, Einstellung von Sitz- und Gurthöhe

Sportsitze vorn, mit ausgeprägten Sitzwangen für besseren Seitenhalt in Kurven sowie elektrischer 4-Wege-Lendenwirbelstütze, mit manueller Längs- und Lehnenneigungseinstellung, Einstellung von Sitz- und Gurthöhe, mit ausziehbarer Oberschenkelauflage

S Sportsitze vorn, mit besonderem Seitenhalt, sportlicher Optik und integrierten Kopfstützen vorn, Vordersitze elektrisch einstellbar mit 4-Wege-Lendenwirbelstütze, manuell einstellbare Oberschenkelauflage

Stoffausstattung Taurus/mono.pur 500, Kopfstützen, Sitz- und Seitenwangen, Türverkleidungen, Mittelarmlehne hinten und Mittelarmlehne vorn (falls mitbestellt) in mono.pur 500, Sitzmittelbahn in Stoff Taurus

Alcantara/Leder-Kombination für Sportsitze: Kopfstützen, Sitz- und Seitenwangen, Mittelarmlehne hinten und Mittelarmlehne vorn (falls mitbestellt) in Leder, Sitzmittelbahn und Türverkleidungen im inneren Feld in Alcantara

Lederausstattung Milano: Sitzbezüge, Kopfstützen, Mittelarmlehne hinten und Mittelarmlehne vorn (falls mitbestellt) in Leder

Lederausstattung Valcona: Sitzbezüge, Kopfstützen, Türverkleidungen im inneren Feld, Mittelarmlehne hinten und Mittelarmlehne vorn (falls mitbestellt) in Leder

Lederausstattung Audi exclusive (Paket 1) in Feinnappa, Alcantara/Leder oder Valcona: Sitzmittelbahn und Türverkleidungseinsätze in Leder oder Alcantara, Sitzseitenwangen, Kopfstützen und Mittelarmlehne hinten und Mittelarmlehne vorn (falls mitbestellt) in Leder. Ein Angebot der quattro GmbH

Lederausstattung Audi exclusive (Paket 2) in Feinnappa, Alcantara/Leder oder Valcona: zusätzlich zu Paket 1 farblich angepasste Sitzanbauteile sowie beleuchtete Lehnenabdeckung und Armauflagen in den Türen. Ein Angebot der quattro GmbH

Dachhimmel in Stoff abgestimmt auf die Interieurfarbe

Dachhimmel in Stoff schwarz

Dekoreinlagen

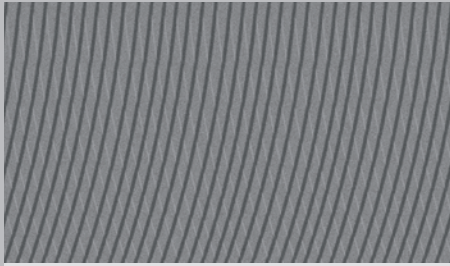

Aluminium Axial



Vavonaholz assamgrau

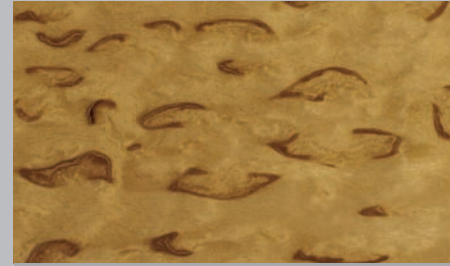

Birkemaserholz beige

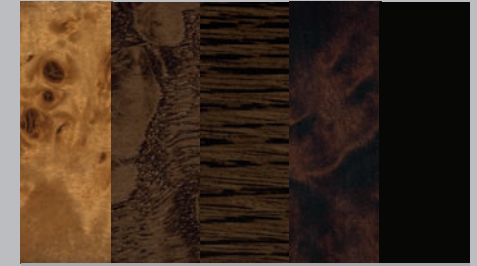

Dekoreinlagen Audi exclusive.
Ein Angebot der quattro GmbH

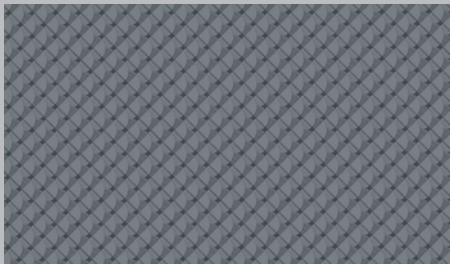

Aluminium Trigon

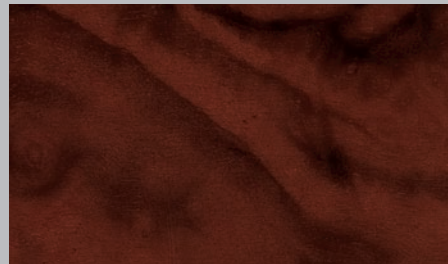

Nussbaumwurzholz braun
(Serie für 4.2 FSI)



Eschemaserholz naturell

Dekoreinlagen Aluminium Axial für Armaturentafel und Türverkleidungen

Dekoreinlagen Aluminium Trigon für Armaturentafel, Türverkleidung und großflächig für Mittelkonsole

Dekoreinlagen Nussbaumwurzholz braun, Vavonaholz assamgrau, Birkemaserholz beige oder Eschemaserholz naturell großflächig für Mittelkonsole; für Armaturentafel und Türverkleidungen mit Einfassung in Aluminiumoptik

Dekoreinlagen Audi exclusive in 5 verschiedenen Holzdekoren. Ein Angebot der quattro GmbH

Blende um den Instrumenteneinsatz Audi exclusive in Klavierlackoptik schwarz. Ein Angebot der quattro GmbH

Teppich Fresko

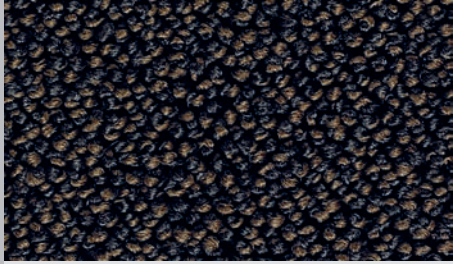

schwarzbraun multicolor



graubeige multicolor

Teppich Velours



schwarz

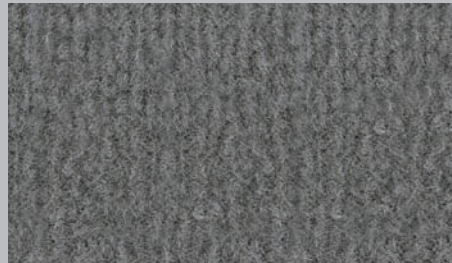

quarzgrau



kardamombeige

Räder/Reifen



Aluminium-Gussräder im 7-Arm-Rotor-Design, Größe 8 J x 17 mit Reifen 225/55 R 17



Aluminium-Gussräder im 10-Speichen-Design, Größe 8 J x 18 mit All-Terrain-Reifen 245/45 R 18, zulässige Höchstgeschwindigkeit 210 km/h



Aluminium-Gussräder im 5-Arm-Aero-Design, mehrteilig, Größe 8 J x 18 mit All-Terrain-Reifen 245/45 R 18, zulässige Höchstgeschwindigkeit 210 km/h



Aluminium-Gussräder Audi exclusive im 7-Doppelspeichen-Design, Größe 8,5 J x 19 mit Reifen 245/40 R 19. Ein Angebot der quattro GmbH



Aluminium-Gussräder im 10-Speichen-Design, Größe 8 J x 18 mit Reifen 245/45 R 18. (Serie für 4.2 FSI)



Aluminium-Gussräder im 5-Arm-Aero-Design, mehrteilig, Größe 8 J x 18 mit Reifen 245/45 R 18



Aluminium-Gussräder Audi exclusive im 20-Speichen-Design, zweiteilig, Größe 8,5 J x 19 mit Reifen 245/40 R 19. Ein Angebot der quattro GmbH



Winter-Aluminium-Gussräder im 7-Arm-Rotor-Design, Größe 7 J x 17 mit Reifen 215/55 R 17, zulässige Höchstgeschwindigkeit 210 km/h, schneekettentauglich

All-Terrain-Reifen 245/45 R 18 auf Aluminium-Gussrädern im 10-Speichen-Design, Größe 8 J x 18, oder Aluminium-Gussrädern im 5-Arm-Aero-Design, mehrteilig, Größe 8 J x 18, mit verstärktem Triebwerkunterschut, besondere Geländeeigenschaften, wintertauglich, nicht schneekettentauglich, zulässige Höchstgeschwindigkeit 210 km/h

Radschrauben diebstahlhemmend, nur durch mitgelieferten Adapter zu lösen

Reifenreparaturset mit 12-Volt-Kompressor und Reifendichtmittel, Höchstgeschwindigkeit maximal 80 km/h

Reservefaltrad mit Kompressor

Reifendruck-Kontrollanzeige, Erkennung von Druckverlusten mittels Abrollumfangvergleich und Eigenfrequenzanalyse, wartungsfrei; unabhängig von Räder-/Reifenwahl

Bordwerkzeug und Wagenheber im Gepäckraum

Licht
Xenon plus , die Scheinwerfer mit langlebiger Gasentladungstechnik für Ablend- und Fernlicht ermöglichen eine intensive Fahrbahnausleuchtung, exzellente Gleichmäßigkeit und Reichweite – in tageslichtähnlicher Farbe im Nah- und Fernbereich. Die automatisch-dynamische Leuchtweitenregelung verhindert das Blenden des Gegenverkehrs; Tagfahrlichtband und Heckleuchten in LED-Technik mit geringer Energieaufnahme
Scheinwerfer , Halogenscheinwerfer in Freiformtechnik mit Klarglasabdeckung, elektrische Leuchtweitenregulierung und Parklichtschaltung
adaptive light , das dynamische Kurvenlicht erkennt an der Lenkradbewegung den Straßenverlauf. Die Scheinwerfer schwenken – abhängig vom Lenkwinkel – in die Kurve und leuchten dadurch den Kurvenverlauf variabel aus. Das adaptive light arbeitet in einem Geschwindigkeitsbereich von ca. 10 km/h bis 110 km/h. Ebenfalls enthalten ist das Abbiegelicht, das sich bei längerem Setzen des Blinkers automatisch einschaltet und die neue Fahrtrichtung ausleuchtet. (Nur in Verbindung mit Xenon plus bestellbar)
Fernlichtassistent , bei aktiviertem Fernlichtassistenten erkennt das System im Rahmen der Systemgrenzen vorausfahrende und entgegenkommende Fahrzeuge und schaltet selbstständig auf Ablendlicht zurück. Eine Reaktivierung des Fernlichtes bei freier Fahrbahn erfolgt automatisch
Innenbeleuchtung mit Abschaltverzögerung und Kontaktschaltern an allen Türen; Gepäckraum-, Fahrer-, Beifahrer- und Fondbeleuchtung, Leseleuchten jeweils zweifach vorn und hinten, beleuchtete Make-up-Spiegel und Türinnenbeleuchtung
Lichtpaket , beinhaltet Türvorfeldbeleuchtung unter den Außenspiegeln, Einstiegsbeleuchtung, Fußraumbelichtung vorn und hinten in LED-Technik, Aschenbecher in den hinteren Türen beleuchtet, Ambientebeleuchtung der Mittelkonsole sowie der Türverkleidung vorn und hinten, aktive Türückstrahler in den Türen vorn und hinten
Türückstrahler , passiv, bei geöffneter Tür rückwärtige Absicherung gegen nachfolgende Fahrzeuge
LED-Heckleuchten , Brems- und Schlussleuchten in LED-Technik; dritte Bremsleuchte integriert im Dachspoiler
Nebelscheinwerfer (Halogen), in die Frontschürze integriert
Blinkleuchten im Hauptscheinwerfer und mit LED-Technik in den Außenspiegeln; mit Autobahnblinkfunktion: Durch kurzes Antippen des Blinkerhebels werden 3 Blinkzyklen aktiviert
Scheinwerfer-Reinigungsanlage , arbeitet mit Wasser und Hochdruck, für bessere Leuchtkraft und gute Sicht
Licht-/Regensensor zur Steuerung der automatischen Fahrlichtschaltung, der coming home/leaving home Funktion und der automatischen Scheibenwischerfunktion, inklusive Frontscheibe mit grauem Colorstreifen am oberen Rand

Spiegel
Außenspiegel mit integriertem LED-Blinker , elektrisch einstellbar und beheizbar, Gehäuse in Wagenfarbe lackiert, Spiegelglas asphärisch

Außenspiegel wahlweise:
elektrisch anklappbar
elektrisch anklappbar und automatisch abblendend (inklusive Innenspiegel automatisch abblendend)
elektrisch anklappbar und automatisch abblendend mit Memory-Funktion (inklusive Innenspiegel automatisch abblendend) inklusive Kippfunktion des Beifahreraußenspiegels. Beim Einlegen des Rückwärtsgangs kippt die Spiegelfläche des Beifahreraußenspiegels nach unten und ermöglicht beim Einparken die Sicht zur Bordsteinkante
Innenspiegel abblendbar , abgestimmt auf die Farbe des Dachhimmels
Innenspiegel wahlweise:
automatisch abblendend , erkennt mithilfe einer Fozelle zu helles Scheinwerferlicht von hinten und dunkelt sich daraufhin selbstständig ab, abschaltbar
automatisch abblendend mit digitaler Kompassanzeige , ermöglicht eine digitalisierte Anzeige der aktuellen Himmelsrichtung. Die 8 Himmelsrichtungen (N, NE, E, SE, S, SW, W, NW) werden in englischer Sprache angezeigt

Dachsysteme
Glas-Schiebe-/Ausstelldach , elektrisch, aus getöntem Einscheibensicherheitsglas, mit stufenlos einstellbarem Sonnenschutz; integrierter Windabweiser, Vorwahlautomatik für die gewünschte Schiebedachposition; Komfortschließung von außen über die Zentralverriegelung sowie über die Funkfernbedienung
Solar-Schiebe-/Ausstelldach , elektrisch, reduziert mit einem ständigen Luftstrom im abgestellten Fahrzeug die Innenraumtemperatur; Bedienung wie Glas-Schiebe-/Ausstelldach (kein stufenlos einstellbarer Sonnenschutz)

Schließsysteme
Zentralverriegelung mit in den Fahrzeugschlüssel integrierter Funkfernbedienung, verriegelt Türen, Gepäckraum- und Tankklappe; inklusive Komfortschließung/-öffnung der Fenster und separater Gepäckraumklappenentriegelung über die Funkfernbedienung; zusätzliche Innenbetätigung in der Fahrertür
Funkfernbedienung für die Zentralverriegelung, in den Fahrzeugschlüssel integriert, öffnet und verriegelt auf Fingerdruck Türen, Fenster, Gepäckraum und die Tankklappe – mit variablem Wechselcode, der Verriegelungszustand des Fahrzeugs wird über eine Kontrollleuchte im Schlüssel angezeigt
Komfortschlüssel , Zugangs- und Wegfahrberechtigungssystem; der Schlüssel muss lediglich mitgeführt werden, Starten und Abstellen des Motors über die Engine-Start-Stop-Tasten in der Mittelkonsole, Verriegelung des Fahrzeugs von außen über Taster an allen Türgriffen, Türgriffe mit Zierleisten in Aluminiumoptik
Servoschließung für die Türen , zieht nicht vollständig eingerastete Türen automatisch ins Schloss, inklusive elektrisch betätigter Kindersicherung der hinteren Türen
Wegfahrsperre elektronisch , integriert in das Motorsteuergerät, automatische Aktivierung durch Fahrzeugschlüssel

Kindersitzbefestigung ISOFIX für die äußeren Fondsitze, Normhalterung zur praktischen Befestigung von Kindersitzen nach ISO-Norm; den passenden Kindersitz erhalten Sie bei Ihrem Audi Partner

Kindersitzbefestigung ISOFIX für den Beifahrersitz, mit Deaktivierungsschalter für den Beifahrerairbag, inklusive separater elektrischer Kindersicherung der hinteren Türen

Sitzbezüge/Lederausstattungen

Belederte Armauflagen in den Türverkleidungen, vorn und hinten in Leder Feinnappa, für eine exklusive Innenraumoptik. (Nur in Verbindung mit einer Lederausstattung bzw. Alcantara/Leder-Kombination bestellbar)

Instrumententafelabdeckung Fahrerseite Audi exclusive in Leder schwarz. Ein Angebot der quattro GmbH

Instrumententafelabdeckung Fahrerseite Audi exclusive in farbigem Leder inklusive seitlicher Mittelkonsole, erhältlich in den Farben karmesinrot, maronenbraun, sattelbraun, havannabraun, nachtblau, islandgrün, classicrot, jetgrau und rauchblau. Ein Angebot der quattro GmbH

Lenkräder/Schalthebel/Bedienelemente

Lederlenkrad im 4-Speichen-Design, mit Fullsize-Airbag, in Höhe und Abstand einstellbar, farblich auf die gewählte Interieurfarbe abgestimmt

Multifunktions-Lederlenkrad im 4-Speichen-Design, wahlweise beheizbar, Lenkradheizung abschaltbar, mit Fullsize-Airbag, Chromspangen um die Bedienelemente, Ausstattung wie Lederlenkrad; zur Bedienung von Grundfunktionen der MMI®-Systeme, Radioanlage und – falls vorhanden – Sprachdialogsystem, Telefon, Handy oder Bluetooth-Schnittstelle; wahlweise mit Schaltwippen hinter dem Lenkrad zum Wechseln der Fahrstufen bei tiptronic

Multifunktions-Sportlederlenkrad im 3-Speichen-Design, mit Fullsize-Airbag, gelochtem Leder und Chromspangen um die Bedienelemente, Ausstattung wie Lederlenkrad; zur Bedienung von Grundfunktionen der MMI®-Systeme, Radioanlage und – falls vorhanden – Sprachdialogsystem, Telefon, Handy oder Bluetooth-Schnittstelle; wahlweise mit Schaltwippen hinter dem Lenkrad zum Wechseln der Fahrstufen bei tiptronic

Lenkradkranz mit Holzsegmenten, erhältlich als Multifunktions-Lederlenkrad im 4-Speichen-Design mit Schaltwippen in den Ausführungen Birkemaserholz beige oder Nussbaumwurzelholz braun. Ein Angebot der quattro GmbH

Lenkradkranz individualisiert mit Audi exclusive Leder. Ein Angebot der quattro GmbH

Lenkradkranz individualisiert mit Audi exclusive Holz und Leder, im 3- oder 4-Speichen-Design. Ein Angebot der quattro GmbH

Lenkradeinstellung elektrisch, in Höhe und Abstand einstellbar, mit Ein- und Ausstiegsautomatik – damit Sie Ihre gewünschte Fahrposition bequem einstellen können

Schalt-/Wählhebelknopf in Leder mit Zierring in Aluminiumoptik und Schalthebelmanschette in Leder

Schalt-/Wählhebelknopf in Holz, passend zu den gewählten Dekoreinlagen in Nussbaumwurzelholz braun, Birkemaserholz beige oder Vavonaholz assamgrau

Schalt-/Wählhebelknopf Audi exclusive in 5 verschiedenen Holzdekoren.

Ein Angebot der quattro GmbH

Bedienelemente Audi exclusive, beledert sind Lenkradkranz, Wählhebel und Schaltmanschette.

Ein Angebot der quattro GmbH

Klimatisierung

Belüftungssystem und Heizung, 4 separat einstellbare Ausströmer in der Armaturentafel, Stellräder bei eingeschaltetem Licht beleuchtet; Defrosterdüsen für Frontscheibe und Seitenscheiben, Fußraumausströmer vorn und hinten, Mittenausströmer hinten

Komfortklimaautomatik FCKW-frei, mit sonnenstandsabhängiger, fahrer- und beifahrerseitig getrennt wählbarer Temperaturregelung; regelt auf Wunsch automatisch die Luftmenge und -verteilung; mit analoger Temperaturanzeige, Umluftbetrieb mit Filterung der Innenraumluft, Pollenfilter

Komfortklimaautomatik plus, zusätzlich zur Komfortklimaautomatik getrennte Luftverteilung für Fahrer- und Beifahrerseite, digitale Temperaturanzeige, indirekte Belüftung, Klimatisierung des Fondraums durch Luftausströmer in den B-Säulen, automatische Umluftregelung durch Luftgütesensor, Taste für Schnellentfrostung, kombinierter Schadstoff- und Pollenfilter, Feuchtesensor, Schlüsselkennung

Standheizung/-lüftung, die Heizung erwärmt den Innenraum und hält die Scheiben eisfrei, die Standlüftung führt Frischluft zu und senkt die Innenraumtemperatur; mit Timer und separater Funkfernbedienung mit Funkrückmeldung

Gepäcksicherungs- und Ablagesysteme

Ablagefächer in den Türverkleidungen und in der Mittelkonsole, zusätzlich Ablagefach im Dachmodul, z. B. für eine Sonnenbrille

Seitenfach abschließbar, im Gepäckraum anstelle des serienmäßigen Seitennetzes

Handschuhfach auf der Beifahrerseite, großvolumig, mit Beleuchtung und Halterung für Schreibutensilien

Ablagepaket: beinhaltet Ablagenetze an der Rückseite der Vordersitzlehnen, Ablagefach unter den Vordersitzen, Ablagenetz im Beifahrerfußraum, 2 Getränkehalter in der Mittelarmlehne hinten und Gepäcknetz für den Gepäckraum

Klapptisch Audi exclusive manuell oder elektrisch. Ein Angebot der quattro GmbH

Getränkehalter zweifach in der Mittelkonsole vorn

Gepäckraumklappe elektrisch öffnend und schließend, Öffnen durch die Funkfernbedienung, durch die Taste in der Fahrertürverkleidung oder Softtouch-Taste in der Griffmulde der Gepäckraumklappe, Schließen über Taste an der Innenseite der Gepäckraumklappe; inklusive Zuziehhilfe und programmierbaren Öffnungswinkels der Gepäckraumklappe

Garagentoröffner (HomeLink), programmierbare Funkfernbedienung mit 3 Speicherplätzen, Bedientasten im Dachmodul integriert; kann zum Öffnen und/oder Schließen von vielen Garagen- und Außentoren verwendet werden, Steuerung von Sicherheitssystemen und Beleuchtungsanlagen möglich; weitere Informationen erhalten Sie bei Ihrem Audi Partner

Diebstahlwarnanlage mit Abschleppschutz durch Neigungswinkelsensor (abschaltbar), inklusive abschaltbarer Innenraumüberwachung; bordspannungsunabhängiges Signalhorn zur Überwachung von Türen, Front- und Gepäckraumklappe

Vorbereitung für Ortungsassistent: Vorbereitung zur Anbindung eines Ortungsassistenten, mit dem das entworfene Fahrzeug lokalisiert werden kann

Verglasung

Wärmeschutzverglasung, grün getönt, Frontscheibe aus Verbundglas

Dämm-/Akustikglas, verbesserte Außengeräuschkämmung und zusätzlicher Einbruchschutz, die Aufheizung des Innenraums wird durch eine zusätzliche Folie vermindert, Heckscheibe in Serienverglasung

Scheiben abgedunkelt (Privacy Verglasung), Heckscheibe, hintere Tür- und Seitenscheiben abgedunkelt

Scheiben abgedunkelt (Privacy Verglasung) mit Dämm-/Akustikglas, Heckscheibe, hintere Tür- und Seitenscheiben abgedunkelt. Frontscheibe und vordere Seitenscheiben in Dämm-/Akustikglas

Frontscheibe in Wärmeschutzverglasung mit grauem Colorstreifen am oberen Rand

Heckscheibe beheizbar, mit Zeitschaltung

Scheibenwaschanlage: Zweistufenschaltung, Automatikschaltung, Tipp-Wisch-Kontakt, Wasch-Wisch-Automatik; automatisches Nachwischen ca. 5 Sekunden nach dem letzten Wasch-Wisch-Vorgang (über das MMI®-System deaktivierbar), Scheibenwaschdüsen beheizt, Heckscheibenwischer mit Wasch-Wisch-Automatik und automatischem Nachwischen beim Einlegen des Rückwärtsgangs (bei aktiviertem Scheibenwischer vorn)

Sonnenblenden, klapp- und schwenkbar, auf der Fahrer- und Beifahrerseite mit abdeckbarem, beleuchtetem Make-up-Spiegel

Sonnenschutzrollo erhältlich in manueller Ausführung für die Heckscheibe und zusätzlich in manueller Ausführung für die Türscheiben hinten

Weitere Außenausstattungen

Vorrüstung für Anhängervorrichtung, beinhaltet die Verkabelung bis zur Reserveradmulde, ein vorbereitetes ABS-Steuengerät sowie eine angepasste Motorkühlung. Der Teilesatz zur Nachrüstung ist über Audi Original Zubehör erhältlich

Anhängervorrichtung¹, Kugelkopf mechanisch schwenkbar, Bedienung über Handrad im Gepäckraum, mit Kontrollleuchte am Handrad und Anzeige im Instrumenteneinsatz zur Überwachung der sicheren Verriegelung; inklusive Spannungstabilisierung über das elektronische Stabilisierungsprogramm ESP

Zierleiste in Aluminiumoptik am hinteren Stoßfänger

Aluminiumoptik Exterieur: Dachreling, Einfassung der Seitenfenster und Türaufsatzleisten in Aluminium, Zierleisten auf den Türgriffen in Aluminiumoptik

Stoßfänger, kunststoffummantelt, in Kontrastlackierung, mit Unterfahrschutz in Edelstahl

Audi Singleframe, Zierrahmen einteilig um den allroad Kühlergrill mit blanken Audi Ringen, mittig, Kühlergrill in Aluminiumoptik

Dachreling, mit Doppelsteg, stabil und aerodynamisch geformt; in Kontrastlackierung

Auspuffendrohere, sichtbar, zweiflutig, bei 6-Zylinder-Motoren gebördeltes Endrohr, bei 8-Zylinder-Motoren mit sportlicher Blende

Modellbezeichnung/Schriftzug, Modellbezeichnung auf der Gepäckraumklappe, quattro Schriftzug im Kühlergrill, auf der Gepäckraumklappe und beifahrerseitig in der Armaturentafel, auf Wunsch auch ohne Modellbezeichnung am Heck

Türaufsatzleisten in Kontrastfarbe lackiert

Unterfahrschutz vorn und hinten aus Edelstahl

Sitze/Sitzkomfort

4-Wege-Lendenwirbelstütze, elektrisch, für Fahrer- und Beifahrersitz, horizontal und vertikal einstellbar

Vordersitze elektrisch einstellbar: Längspositionierung, Sitzhöhe und -neigung, Lehnenneigung mit elektrischer Einstellung; 4-Wege-Lendenwirbelstütze, horizontal und vertikal elektrisch einstellbar

Memory-Funktion für die Vordersitze inklusive Vordersitze elektrisch einstellbar, 2 verschiedene Speicherplätze für den elektrisch einstellbaren Fahrersitz oder Fahrer- und Beifahrersitz sowie Außenspiegel und Lenkrad bei elektrischer Lenkradeinstellung

Rücksitzlehne umklappbar: teilbar und zu 1/3, 2/3 oder komplett umklappbar

Sitzheizung vorn, beheizt Sitzflächen und Lehnen, bei Sportsitzen oder Lederausstattung auch Sitzwangen der Sitzfläche, für jeden Sitz individuell mehrstufig einstellbar

Sitzheizung vorn und hinten, Ausstattung wie bei Sitzheizung vorn, zusätzlich auch für die äußeren Fondsitze

Mittelarmlehne vorn, mit aufklappbarem Staufach, in der Neigung einstellbar

Mittelarmlehne hinten, in die Rücksitzlehne klappbar, Staufach

Kopfstützen für alle 5 Sitzplätze, manuell in der Höhe einstellbar, integrierte Kopfstützen bei 5 Sportsitzen vorn nicht einstellbar; 3 Kopfstützen im Fond in L-Form, für optimierte Durchsicht nach hinten

Kleiderhaken , zweifach im Dachbereich hinten, zusätzlich an der B-Säule links und rechts einfach
Taschenhaken , links und rechts im Gepäckraum
Trennnetz , karosserieseitig oder an der umgeklappten Rücksitzlehne zu befestigen, sowohl bei hochgestellter, einseitig umgeklappter als auch bei ganz umgeklappter Rücksitzlehne sehr hilfreich, herausnehmbar
Verzurrösen , vierfach im Gepäckraum, zur Befestigung von Gepäckstücken und Gegenständen, im Schienensystem individuell positionierbar
Wendematte für den Gepäckraum, einseitig Velours bzw. gummiert, zur Abdeckung des Gepäckraums, auch bei umgeklappter Rücksitzlehne, mit ausklappbarer Ladekanten- und Stoßfängerabdeckung
Doppelter Ladeboden mit darunterliegender Schmutzwanne, gut zu reinigen; ideal für den Transport verschmutzter Gegenstände; bei der Option Reservefaltrad wird die Schmutzwanne durch eine Schmutzabdeckung ersetzt
Durchladeeinrichtung mit entnehmbarem Skisack , für den praktischen Transport von langen Gegenständen, z.B. bis zu 4 Paar Ski mit bis zu 200 cm Länge oder 2 Snowboards
Fixierset für das Schienensystem im Gepäckraum, mit Teleskopstange und Befestigungsgurt, zur individuellen Aufteilung des Gepäckraums und Fixierung von Gegenständen
Schienensystem im Gepäckraum, 4 Verzurrösen im Schienensystem individuell positionierbar – zur Befestigung von Ladegut
Gepäckraum großvolumig mit großer Durchladebreite, inklusive Seitennetz an der rechten Gepäckraumseite
Gepäckraumabdeckung , herausnehmbar, mit Einhandbedienung ausziehbar
Fahrradhalter im Gepäckraum, zum Transport von bis zu 2 Fahrrädern bis 26 Zoll Radgröße, z.B. Mountainbikes, geeignet

Weitere Innenausstattungen

Fußraumauskleidung in Teppich Fresko, multicolor, auf die Interieurfarbe abgestimmt; wahlweise in Teppich Velours, einfarbig, Fußstütze für Kupplungsfuß und Fußraumleuchten vorn
Teppichboden Audi exclusive inklusive Fußmatten. Ein Angebot der quattro GmbH
Fußmatten aus Velours, abgestimmt auf die jeweilige Teppichfarbe
Fußmatten Audi exclusive mit Keder. Ein Angebot der quattro GmbH
Einstiegsleisten mit Aluminiumeinlagen und allroad quattro Schriftzug auf den Türschwelleren
Fensterheber vorn und hinten elektrisch mit Überschusskraftbegrenzung, Komfortöffnung/-schließung über Zentralverriegelung, Tipp-Auf- und Tipp-Zu-Funktion
Türverkleidungen im inneren Feld mit mono.pur 500, integrierte Armlehnen
Mittelkonsole mit Aschenbecher, elektromechanischer Parkbremse, MMI®-Terminal, Ablagefach, Getränkehalter, Zigarettenanzünder und ein weiterer Getränkehalter unter einer Abdeckung

Zigarettenanzünder und Aschenbecher , Aschenbecher in der Mittelkonsole und in den hinteren Türen, Zigarettenanzünder in der Mittelkonsole vorn
Haltegriffe , gedämpft, vierfach, klappbar, jeweils im Dachbereich versenkt angeordnet
Steckdose 12 Volt , hinten in der Mittelkonsole sowie im Gepäckraum
Aluminiumoptik im Interieur , Türbetätigung innen, Regler und Rahmen der Luftausströmer, Instrumenteneinsatz, MMI®-Steuerungsknopf, Lautstärkeregler MMI®, Leisten des Aschenbechers und der Abdeckung des Getränkehalters, Zierring des Schalt- bzw. Wählhebelknaufs

MMI® und Navigationssysteme

MMI® Radio : integriertes Bedienkonzept, bestehend aus MMI®-Terminal (Bedieneinheit) und MMI®-Display (6,5-Zoll-Farbdisplay in Armaturentafel), zusätzliche Anzeige im Instrumenteneinsatz, Grundpersonalisierung von Fahrzeugfunktionen, integrierte Radioanlage mit GALA (geschwindigkeitsabhängige Lautstärkeanpassung), Phasendiversity für hervorragenden Empfang, automatische Aktualisierung der FM-Senderlisten, 4 Lautsprecher vorn, 4 Lautsprecher hinten, 80 Watt Gesamtleistung und CD-Laufwerk (unterstützt Audio CDs)
MMI® Radio plus : integriertes Bedienkonzept, wie MMI® Radio, zusätzlich 2 SD-Karten-Leser, Audi sound system und TP-Memo (automatische Speicherung von Verkehrsnachrichten). SD-Karten-Leser und CD-Laufwerk unterstützen MP3 und WMA
MMI® Navigation inklusive Navigationsdaten (DVD), 6,5-Zoll-Farbdisplay mit hochwertiger Kartendarstellung und zahlreichen detaillierten Anzeigemöglichkeiten, Sprachbedienung (Zieleingabe über Buchstabieren), dynamische Zielführung (soweit verfügbar), MP3- und WMA-fähiges DVD-Laufwerk für Navigationsdaten (DVD), zusätzliche Pfeildarstellung im Fahrerinformationssystem mit Farbdisplay, 2 SD/HC-Karten-Leser (für bis zu 32 GB). (Nur in Verbindung mit Multifunktions-Lederlenkrad bestellbar)
Navigationsdaten (DVD) : enthält Navigationsdaten für die Länder (soweit digitalisiert): Andorra, Belgien, Dänemark, Deutschland, Estland, Finnland, Frankreich, Gibraltar, Griechenland, Großbritannien, Irland, Italien, Kroatien, Lettland, Liechtenstein, Litauen, Luxemburg, Monaco, Niederlande, Norwegen, Österreich, Polen, Portugal, San Marino, Schweden, Schweiz, Slowakei, Slowenien, Spanien, Tschechische Republik, Ungarn, Vatikanstadt
MMI® Navigation plus , inklusive Navigationsdaten (Festplatte), hochauflösendes 7-Zoll-Farbdisplay mit hochwertiger Kartendarstellung, Sprachdialogsystem (Zieleingabe über Ganzworteingabe), Wahl aus 3 Alternativrouten, Kartendarstellung mit Topographie-Karteneinfärbung, Anzeige von Sehenswürdigkeiten und Stadtmodellen in 3D, Scrollen entlang der Route, Manövrieren in der Karte mit Joystick im Steuerungsknopf, Routeninformation in Splitscreen-Darstellung (Manöverpunkte, Points of Interest an Autobahnen, TMC auf Route), Kreuzungsdetailkarte und Spurempfehlung, dynamische Zielführung (soweit verfügbar). Zusätzliche Pfeildarstellung im Fahrerinformationssystem mit Farbdisplay. Radio mit Doppeltuner, Phasendiversity, Festplatte auch als Speicher für Musik nutzbar (10 GB), MP3-, WMA- und AAC-fähiges DVD-Laufwerk (auch nutzbar für Musik- und Video-DVDs), 2 SD/HC-Karten-Leser (für bis zu 32 GB). (Nur in Verbindung mit Multifunktions-Lederlenkrad bestellbar)
Navigationsdaten (Festplatte) : enthält Navigationsdaten der Länder analog Navigationsdaten (DVD) und zusätzlich Russland

Fahrerinformationssystem versorgt Sie auf einem Monochromdisplay mit Informationen von Bordcomputer, Auto-Check-System, Anzeigeumfängen des MMI®-Systems sowie digitaler Geschwindigkeitsanzeige. Außerdem wird das Display bei Fahrzeugen mit Schaltgetriebe zur Schaltanzeige verwendet; Funkuhr

Fahrerinformationssystem mit Farbdisplay versorgt Sie auf einem hochauflösenden Display mit Informationen von Bordcomputer, Auto-Check-System, Anzeigeumfängen des MMI®-Systems sowie digitaler Geschwindigkeitsanzeige. Außerdem wird das Display bei Fahrzeugen mit Schaltgetriebe zur Schaltanzeige verwendet; Funkuhr

Radio- und TV-Anlagen

TV-Empfang für MMI® Navigation plus, Empfang von analog und digital (DVB-T) ausgestrahlten unverschlüsselten Fernsehsendern (MPEG-2-Standard), TV-Bild, Videotext und Electronic Program Guide (EPG). Anschlussmöglichkeit von 2 externen AV-Quellen über optionales Adapterkabel. Bitte beachten: TV-Empfang abhängig von lokaler analoger und digitaler Netzverfügbarkeit. Keine AV- oder TV-Video-Ausgabe im Fahrbetrieb (Audio-Ausgabe auch im Fahrbetrieb verfügbar)

Digitale Radioempfang (DAB) zusätzlich zum analogen Senderangebot Empfang von digital ausgestrahlten Radiosendern nach DAB-Standard. Mit dem DAB-Doppeltuner (nur in Verbindung mit MMI® Navigation oder MMI® Navigation plus) sucht ein zweiter DAB-Tuner permanent nach alternativen Empfangsfrequenzen des eingestellten Senders, gleichzeitig wird die Senderliste aktualisiert. Bitte beachten: Empfang abhängig von lokaler digitaler Netzverfügbarkeit

Audi sound system, 6-Kanal-Verstärker, 10 Lautsprecher mit hervorragendem Klang, 160 Watt Gesamtleistung, serienmäßig ab einer Ausstattung mit MMI® Radio plus

BOSE Surround Sound, Surround-Sound-Wiedergabe, dynamische Fahrgeräuschkompensation, 8-Kanal-Verstärker, 13 Lautsprecher inklusive eines Centerspeakers in der Armaturentafel und zweier Surround-Lautsprecher in der Heckablage; 270 Watt Gesamtleistung. In Verbindung mit dem integrierten DVD-Laufwerk bei MMI® Navigation plus Wiedergabe von 5.1 Surround Sound, basierend auf den Informationen von 5 getrennten Audiokanälen und einem Tieftoneffektkanal, für ein herausragendes Klangerlebnis

CD-Laufwerk unterstützt Audio-CDs. Im Handschuhfach untergebracht und über das MMI®-System ansteuerbar. Ab MMI Radio plus MP3- und WMA-fähig

Single-DVD-Laufwerk, ersetzt ab MMI® Navigation das Single-CD-Laufwerk, unterstützt sowohl Audioformate (MP3- und WMA-fähig, in Verbindung mit MMI® Navigation plus zusätzlich AAC-fähig) als auch Video-DVDs. Im Handschuhfach untergebracht und über MMI®-System ansteuerbar

CD-Wechsler im Handschuhfach für 6 CDs (MP3- und WMA-fähig), über das MMI®-System ansteuerbar, erschütterungsgesichert, leicht zugänglich, ohne Magazin, jede CD einzeln lad- bzw. wechselbar. Die Wiedergabe von kopiergeschützten Musikdateien (DRM) ist nicht möglich

CD-Softbag zur individuellen Aufbewahrung von bis zu 24 CDs

Audi music interface, zur Anbindung von Apple iPod ab Generation 4, Apple iPhone (Musikfunktionalität) sowie USB-Speichermedien und MP3-Playern. Das Audi music interface ist im Handschuhfach untergebracht, die Bedienung erfolgt über MMI® Navigation plus, MMI® Navigation, MMI® Radio plus oder ein Multifunktions-Lederlenkrad. Hinweis: nur in Verbindung mit speziellem Adapterkabel nutzbar (Audi Original Zubehör). Informationen über kompatible MP3-Player erhalten Sie bei Ihrem Audi Partner

Adapterkabelset für Audi music interface, bestehend aus 2 Verbindungskabeln zur Anbindung von iPod/iPhone oder Datenträger/Medienplayer mit USB-Anschluss (Typ A); weitere Adapterkabel über Audi Original Zubehör erhältlich; Informationen zu Kompatibilitäten unter audi.de/mp3

Vorbereitung für Rear Seat Entertainment, beinhaltet Vorverkabelung sowie Aufnahme für die Halter in der Rückenlehne des Fahrer- und Beifahrersitzes. Das passende Rear Seat Entertainment-Paket (Monitor mit integriertem DVD-Player und Halter) ist als Plug-and-Play-Lösung über Audi Original Zubehör erhältlich

Antennensystem: Scheibenantennen; Dachantenne bei den Optionen Navigationssystem, Handylvorbereitung oder Autotelefon

Telefon und Kommunikation

Bluetooth-Schnittstelle, Bluetooth-fähige Mobiltelefone können über die Schnittstelle mit dem Fahrzeug verbunden werden. Freies Sprechen im Fahrzeug über Mikrofon möglich. (Nur in Verbindung mit MMI® Radio plus, MMI® Navigation oder MMI® Navigation plus bestellbar; nicht in Verbindung mit Dämm-/Akustikglas bestellbar)

Handylvorbereitung (Bluetooth), beinhaltet eine Freisprecheinrichtung und Sprachbedienung für die Telefonfunktionen sowie eine Vorbereitung für eine optionale handyspezifische Ladeeinrichtung; die Bedienung erfolgt über MMI® Navigation plus, MMI® Navigation, MMI® Radio plus, das Multifunktions-Lederlenkrad oder, soweit vorhanden, über das Sprachdialogsystem; Adapter und Informationen über kompatible Handys erhalten Sie bei Ihrem Audi Partner

Bluetooth-Autotelefon komfortable Anbindung Ihres Bluetooth-fähigen Mobiltelefons an das fahrzeuginterne GSM-Modul (Voraussetzung: Handy besitzt SIM Access Profile), zusätzlicher SIM-Karten-Leser in der Blende der MMI® Navigation/MMI® Navigation plus. Übernahme von Telefonbucheinträgen in das Fahrzeug sowie Verwaltung von Ruflisten; einfache Bedienung über MMI Navigation/MMI Navigation plus, Multifunktions-Lederlenkrad oder das Sprachdialogsystem. (Nur in Verbindung mit MMI Navigation oder MMI Navigation plus bestellbar)

Bluetooth-Autotelefon mit schnurlosem Bedienthörer umfasst zusätzlich zum Bluetooth-Autotelefon einen Hörer mit Farbdisplay und integriertem SIM-Karten-Leser, für diskretes Telefonieren; komfortables Schreiben von SMS durch automatische Worterkennung; Unterbringung des Hörers in der Mittelarmlehne vorn

Assistenz-Systeme/Sicherheit

Audi side assist, Spurwechselassistent, überwacht innerhalb der Systemgrenzen ab einer Geschwindigkeit von 30 km/h mittels Radartechnik den Bereich seitlich hinter dem fahrenden Fahrzeug und informiert den Fahrer über eine LED-Anzeige im Außenspiegel, wenn das System ein anderes Fahrzeug auf der Nebenspur erkannt hat

Audi lane assist, Spurhalteassistent, das System erstellt innerhalb der Systemgrenzen mit Frontkamera und Lenkwinkelsensor eine virtuelle Fahrspur; bei drohendem Verlassen der Fahrspur und nicht aktiviertem Blinker wird der Fahrer über Vibration des Lenkrads gewarnt. (Entfall des grauen Colorstreifens in der Frontscheibe, nur in Verbindung mit Multifunktions-Lederlenkrad im 4-Speichen-Design bestellbar)

Einparkhilfe hinten, unterstützt das Einparken durch akustisches Anzeigen des Abstands zu einem erkannten Objekt (im MMI®-System einstellbar); Messung durch 4 Ultraschallsensoren, unauffällig in den hinteren Stoßfänger integriert

Einparkhilfe plus , akustische und optische Einparkhilfe nach vorn und nach hinten mit Anzeige im MMI®-Display
Einparkhilfe plus mit Rückfahrkamera , akustische und optische Einparkhilfe nach vorn und hinten, Bildarstellung des Bereichs hinter dem Fahrzeug im MMI®-Display mit 2 dynamischen Anzeigemodi für die berechnete Fahrspur, lenkwinkelabhängig, inklusive Hilfs- und Führungslinien, Rückfahrkamera unauffällig in die Griffleiste der Gepäckraumklappe integriert
Geschwindigkeitsregelanlage , hält die gewünschte Geschwindigkeit ab etwa 30 km/h konstant, sofern es die Motorleistung zulässt; zusätzlich aktiver Bremsengriff, z.B. bei Bergabfahrt, Bedienung über separaten Lenkstockhebel, dabei wird die gesetzte Geschwindigkeit auch temporär im Display des Kombiinstrumentes angezeigt. Die gewünschte Geschwindigkeit kann manuell vorprogrammiert werden

Fahrwerke/Bremsen

adaptive air suspension , elektronisch geregelte Luftfederung mit stufenlos adaptivem Dämpfungssystem an allen 4 Rädern, regelt automatisch Fahrzeugniveau und -dämpfung, 5 Modi (dynamic, automatic, comfort, allroad, lift), über das MMI®-System anwählbar, Bodenfreiheit je nach gewähltem Modus zwischen ca. 12,5 cm und 18,5 cm; inklusive Niveauregulierung
Dynamikfahrwerk , Vierlenker-Vorderachse und Trapezlenker-Hinterachse: Einzelradaufhängung, Stabilisator, adaptive Luftfederung
Bremsanlage mit Anti-Blockier-System ABS und elektronischer Bremskraftverteilung EBV sowie hydraulischem Bremsassistenten, Zweikreisbremsanlage mit diagonalen Aufteilung und Bremskraftverstärker, Scheibenbremsen vorn und hinten, vorn innenbelüftet, hinten mit elektromechanischer Parkbremse
Elektromechanische Parkbremse , umfasst Parkbremsfunktion im Stand; Anfahrhilfe durch automatisches Lösen beim Anfahren und Notbremsfunktion während der Fahrt über alle 4 Räder

Technik

Karosserie verzinkt (vollverzinkt im korrosionsgefährdeten Bereich), selbsttragend, mit der Bodengruppe verschweißt, Front- und Heckbereich mit definierten Knautschzonen. (12 Jahre Garantie gegen Durchrostung)
Seitenaufprallschutz , in die Tür integrierte Aluminium-Aufprallträger vorn und hinten
Kindersicherung manuell an den hinteren Türen, praktisch und sicher mit dem Fahrzeugschlüssel zu aktivieren, zusätzlich elektrische Kindersicherung für die hinteren Fensterheber
Airbags
Fullsize-Airbag für Fahrer und Beifahrer , je nach Aufprallschwere zweistufig auslösend; Seitenairbags vorn in die Sitzlehnen integriert; Kopfairbagsystem, schützt Front- und außen sitzende Fondpassagiere bei einem Seitenaufprall
Seitenairbags hinten für die äußeren Sitzplätze, als Ergänzung zum Seitenaufprallschutz in den Türen und zum Kopfairbagsystem
Integrales Kopfstützensystem , im Fall einer Heckkollision wird durch die Gestaltung des Sitzes der Oberkörper stabilisiert und der Kopf besser abgestützt; dadurch wird die Schutzwirkung erhöht bzw. die Gefahr eines Schleudertraumas bei einer Heckkollision vermindert

Instrumenteneinsatz mit regelbarer Beleuchtung; Kühlmitteltemperatur- und Kraftstoffvorratsanzeige, Drehzahlmesser mit Digitaluhr, Tachometer mit disproportionaler Geschwindigkeitsanzeige und elektronischer Kilometer-/Tageskilometerzähler, Anzeige für Radiofrequenz, Außentemperatur und Tankreichweite, Warn- und Kontrollleuchten, Wartungsintervallanzeige
Sicherheitslenksäule , ergänzt das Schutzz Potenzial von Sicherheitsgurten und Airbag
Batterie-Energiemanagement , steuert die Versorgung des Fahrzeugs mit elektrischer Energie während der Fahrt und bei geparktem Fahrzeug
Sicherheitsgurte : 3-Punkt-Automatikgurte für alle Sitzplätze mit Gurtkraftbegrenzer, vorn mit Gurthöheneinstellung, pyrotechnischem Gurtstraffer und Gurtanlagekontrolle, Gurte farblich auf das Interieur abgestimmt
Sicherheitsgurte Audi exclusive . Ein Angebot der quattro GmbH
Gurtanlagekontrolle für Fahrer- und Beifahrersitz, ein akustisches und optisches Warnsignal erinnert Sie an das Anlegen des Sicherheitsgurts
Warndreieck mit Halterung an der Innenseite der Gepäckraumklappe
Verbandmaterial im Staufach der Mittelarmlehne hinten
Feuerlöscher Beifahrersitz . Ein Angebot der quattro GmbH
Kraftstoffbehälter 80 Liter
Antriebs-Schlupf-Regelung ASR , verhindert durch Reduzierung der Motorleistung das Durchdrehen der Antriebsräder und bringt mehr Stabilität und verbesserte Traktion auf der Fahrbahn
Elektronische Differenzialsperre EDS , die Anfahrtschilfe bremst bei unterschiedlich griffiger Fahrbahn die Antriebsräder auf der Seite mit glattem Untergrund automatisch ab und sorgt so für kraftvolles Vorwärtskommen; wirksam bis zu einer Geschwindigkeit von ca. 120 km/h
Elektronisches Stabilisierungsprogramm ESP , vernetzt ABS, EBV, ASR und EDS mit eigenen Sensoren und vergleicht die Fahrdaten mit Referenzdaten; sorgt bei jeder Geschwindigkeit durch gezieltes Abbremsen einzelner Räder und Eingriff ins Motormanagement für mehr Stabilität; mit Drücken der ESP-Taste in der Mittelkonsole wird ein offroad-Modus aktiviert; verbesserte Traktion im Gelände und beim Anfahren mit Anhängelasten auf losem Untergrund
servotronic , wartungsfreie Zahnstangenlenkung mit geschwindigkeitsabhängiger Servolenkung; bei hohem Tempo haben Sie ein präzises Lenkgefühl, beim Einparken eine hervorragende Unterstützung
Handschaltgetriebe , 6-Gang, vollsynchronisiert, hydraulisch betätigte Einscheiben-Trockenkupplung mit asbestfreien Belägen, Zweimassen-Schwungrad
tiptronic , sechsstufiges Automatikgetriebe mit dynamischem Schaltprogramm DSP und Sportprogramm; hydraulischer Drehmomentwandler mit geregelter Überbrückungskupplung
quattro® , permanenter Allradantrieb: Die variable und stufenlose Verteilung der Antriebskraft und das selbst-sperrende Mittendifferenzial sorgen für hervorragende Traktion; elektronische Differenzialsperre über Bremsengriff an allen 4 Rädern
Rekuperation , durch Anhebung der Generatorspannung wird während einer Schub- oder Bremsphase Bewegungsenergie in nutzbare elektrische Energie umgewandelt. Durch diese Energie wird bei einer nachfolgenden Beschleunigung der Generator entlastet – und so bis zu 3 % Kraftstoff gespart

Zusätzliche Serienausstattung für A6 allroad quattro 4.2 FSI

Aluminium-Gussräder im 10-Speichen-Design, Größe 8 J x 18 mit Reifen 245/45 R 18

Bremsanlage mit Anti-Blockier-System ABS und elektronischer Bremskraftverteilung EBV sowie hydraulischem Bremsassistenten, Zweikreisbremsanlage mit diagonaler Aufteilung und Bremskraftverstärker, Scheibenbremsen vorn und hinten, innenbelüftet, hinten mit elektromechanischer Parkbremse

Dekoreinlagen Vavonaholz assamgrau großflächig für Mittelkonsole; für Armaturentafel und Türverkleidungen mit Einfassung in Aluminiumoptik

Diebstahlwarnanlage mit Abschleppschutz durch Neigungswinkelsensor und Innenraumüberwachung, abschaltbar; bordspannungsunabhängiges Signalthorn zur Überwachung von Türen, Front- und Gepäckraumklappe

Fahrerinformationssystem, versorgt Sie auf einem Display mit Informationen von Bordcomputer, Auto-Check-Control und Anzeigumfängen des MMI®-Systems; digitale Geschwindigkeitsanzeige im Display, Funkuhr

Geschwindigkeitsregelanlage, hält die gewünschte Geschwindigkeit ab etwa 30 km/h konstant, sofern es die Motorleistung bzw. die Motorbremswirkung zulässt, zusätzlich aktiver Bremsengriff, z. B. bei Bergabfahrt, Bedienung über separaten Lenkstockhebel, dabei wird die gesetzte Geschwindigkeit auch temporär im Display des Kombiinstrumentes angezeigt

Komfortklimaautomatik plus, zusätzlich zur Komfortklimaautomatik getrennte Luftverteilung für Fahrer- und Beifahrerseite, digitale Temperaturanzeige, indirekte Belüftung, Klimatisierung des Fondraums durch Luftausströmer in den B-Säulen, automatische Umluftregelung durch Luftgütesensor, Taste für Schnellentfrostung, kombinierter Schadstoff- und Pollenfilter, Feuchtesensor, Schlüsselkennung

Lederausstattung Milano: Sitzbezüge, Kopfstützen, Mittelarmlehne hinten und Mittelarmlehne vorn in Leder

Mittelarmlehne vorn, Sitzbezüge, Kopfstützen, Mittelarmlehne hinten und Mittelarmlehne vorn in Leder

Sitzheizung für Fahrer- und Beifahrerseite, beheizt Sitzflächen und Lehnen, bei Sportsitzen oder Lederausstattung auch Sitzwangen der Sitzfläche, für jeden Sitz individuell mehrstufig einstellbar; optional für die Vorder- und äußeren Fondsitze erhältlich

Vordersitze elektrisch einstellbar: Längspositionierung, Sitzhöhe und -neigung, Lehnenneigung mit elektrischer Einstellung; 4-Wege-Lendenwirbelstütze

Modell	A6 allroad quattro 3.0 TFSI	A6 allroad quattro 4.2 FSI	A6 allroad quattro 2.7 TDI	A6 allroad quattro 3.0 TDI	
Motorbauart	V6-Zylinder-Ottomotor mit Benzindirekteinspritzung und mechanischem Auflademodul	V8-Zylinder-Ottomotor mit Benzindirekteinspritzung	V6-Zylinder-Dieselmotor mit Common Rail Einspritzsystem und Abgasturboaufladung	V6-Zylinder-Dieselmotor mit Common Rail Einspritzsystem und Abgasturboaufladung	
Hubraum in cm³ (Ventile pro Zylinder)	2995 (4)	4163 (4)	2698 (4)	2967 (4)	
Max. Leistung¹ in kW (PS) bei min⁻¹	213 (290)/4850–6800	257 (350)/6800	140 (190)/3500–4400	176 (240)/4000–4400	
Max. Drehmoment in Nm bei min⁻¹	420/2500–4850	440/3500	450/1750–2250	450/1400–3500 [500/1500–3000]	
Kraftübertragung/Räder					
Antriebsart	Permanenter Allradantrieb quattro®	Permanenter Allradantrieb quattro®	Permanenter Allradantrieb quattro®	Permanenter Allradantrieb quattro®	
Getriebeart	[6-stufige tiptronic]	[6-stufige tiptronic]	[6-stufige tiptronic]	6-Gang-Handschaltgetriebe [6-stufige tiptronic]	
Räder	Aluminium-Gussräder, 8 J x 17	Aluminium-Gussräder, 8 J x 18	Aluminium-Gussräder, 8 J x 17	Aluminium-Gussräder, 8 J x 17	
Reifen	225/55 R 17	245/45 R 18	225/55 R 17	225/55 R 17	
Gewicht/Volumen					
Leergewicht² in kg	[1915]	[1955]	[1945]	1960	[1955]
Zul. Gesamtgewicht in kg	[2470]	[2510]	[2500]	2495	[2510]
Zul. Dachlast/Stützlast in kg	100/85	100/85	100/85	100/85	
Zul. Anhängelast³ in kg	ungebremst bei 12 % Steigung bei 8 % Steigung	750 [1900] [2100]	750 [1900] [2100]	750 1800 2100	[1900] [2100]
Tankinhalt ca. in l	80	80	80	80	
Fahrleistung/Verbrauch⁴					
Höchstgeschwindigkeit in km/h	[250] ⁵	[250] ⁵	[218]	233	[233]
Beschleunigung 0–100 km/h in s	[6,3]	[6,3]	[8,8]	7,2	[7,4]
Kraftstoffart	Super schwefelfrei ROZ 95 ⁶	SuperPlus schwefelfrei ROZ 98 ⁷	Diesel schwefelfrei ⁸	Diesel schwefelfrei ⁸	
Kraftstoffverbrauch⁹ in l/100 km	innerorts außerorts kombiniert	[13,3] [7,6] [9,7]	[15,3] [8,1] [10,8]	[9,9] [6,2] [7,5]	9,4 5,9 7,2
CO₂-Emission⁹ in g/km	innerorts außerorts kombiniert	[308] [177] [225]	[364] [193] [257]	[262] [164] [199]	247 155 189
Abgasnorm	EU5	EU4	EU5	EU5	

[] Angaben für tiptronic.

Erklärungen

- ¹ Der angegebene Wert wurde nach dem vorgeschriebenen Messverfahren (RL 80/1269/EWG in der gegenwärtig geltenden Fassung) ermittelt.
- ² Fahrzeugleergewicht mit Fahrer (68 kg), Gepäck (7 kg) und Kraftstoffbehälter zu 90 % gefüllt, ermittelt nach der RL 92/21/EWG in der gegenwärtig geltenden Fassung. Durch Sonderausstattungen können sich das Leergewicht und der Luftwiderstandsbeiwert des Fahrzeugs erhöhen, wodurch die mögliche Nutzlast bzw. Höchstgeschwindigkeit entsprechend verringert wird.
- ³ Mit zunehmender Höhe verringert sich zwangsläufig die Motorleistung. Ab 1.000 m über Meereshöhe und je weitere 1.000 m sind jeweils 10 % vom Spannungsgewicht (zul. Anhängelast + zul. Gesamtgewicht des Zugfahrzeugs) abzuziehen. Bei gewerblicher Nutzung des Fahrzeugs mit Anhängervorrichtung benötigen Sie unter bestimmten Voraussetzungen ein EG-Kontrollgerät.
- ⁴ Der Kraftstoffverbrauch und die CO₂-Emissionen eines Fahrzeugs hängen nicht nur von der effizienten Ausnutzung des Kraftstoffs durch das Fahrzeug ab, sondern werden auch vom Fahrverhalten und von anderen nichttechnischen Faktoren beeinflusst. CO₂ ist das für die Erderwärmung hauptsächlich verantwortliche Treibhausgas.
- ⁵ Abgeregelt. Die Höchstgeschwindigkeit wird in der 5. Fahrstufe erreicht.
- ⁶ Die Verwendung von unverbleitem Kraftstoff Super schwefelfrei ROZ 95 nach DIN EN 228 wird empfohlen. Wenn nicht verfügbar: unverbleiter Kraftstoff Normal schwefelfrei ROZ 91 nach DIN EN 228 mit geringer Leistungsminderung.
- ⁷ Die Verwendung von unverbleitem Kraftstoff SuperPlus schwefelfrei ROZ 98 nach DIN EN 228 wird empfohlen. Wenn nicht verfügbar: unverbleiter Kraftstoff Super schwefelfrei ROZ 95 nach DIN EN 228 mit geringer Leistungsminderung.
- ⁸ Die Verwendung von Diesel schwefelfrei nach DIN EN 590 wird empfohlen. Wenn nicht verfügbar: Diesel nach DIN EN 590.
- ⁹ Die angegebenen Werte wurden nach den vorgeschriebenen Messverfahren ermittelt. Die Angaben beziehen sich nicht auf ein einzelnes Fahrzeug und sind nicht Bestandteil des Angebots, sondern dienen allein Vergleichszwecken zwischen den verschiedenen Fahrzeugtypen.

Wichtige Hinweise

LongLife Service: Erfolgt nach Serviceanzeige. Der zeitliche Abstand zwischen den Services darf maximal 2 Jahre betragen.

Altfahrzeugrecycling: Alle Audi Modelle sind demontage- und verwertungsgerecht konstruiert. Gleichzeitig entwickelt die AUDI AG die Rahmenbedingungen zur Verwertung der Altfahrzeuge und ihrer Bestandteile sowie zur Verringerung des zu entsorgenden Abfalls ständig weiter. Nähere Informationen hierzu erhalten Sie im Internet unter www.audi.de unter den Stichwörtern „Altauto“ und „Altfahrzeug“.

Informationen über nahe gelegene Rücknahmestellen zur umweltgerechten Verwertung gemäß Altfahrzeuggesetz erhalten Sie ebenfalls im Internet sowie über unsere kostenlose Hotline 0800/2834737 und bei Ihrem Audi Partner.

A6 allroad quattro

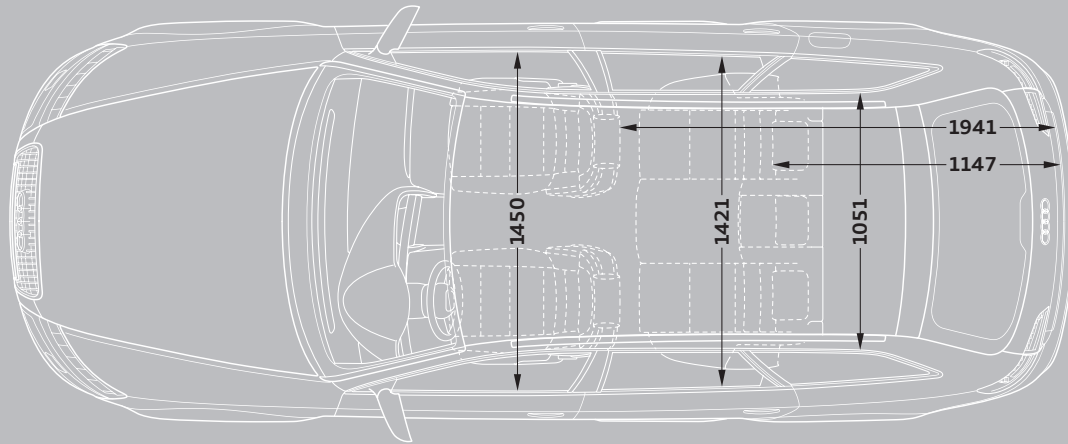
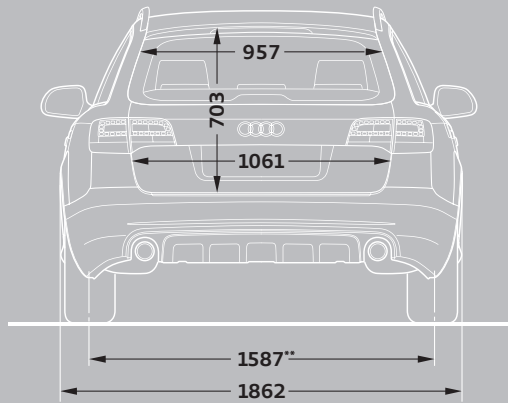
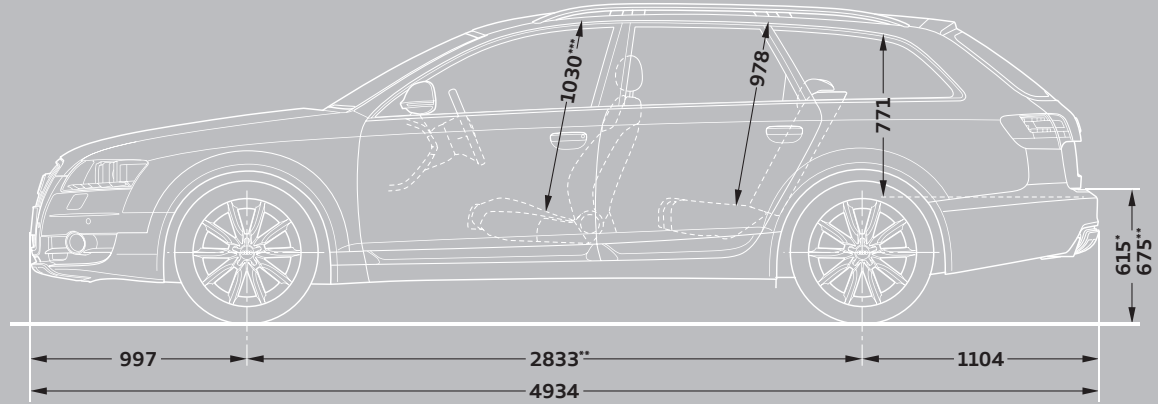
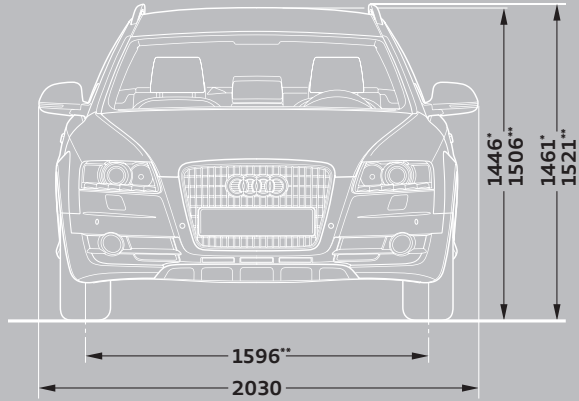

Angaben in Millimeter.

Angabe der Abmessungen bei Fahrzeugleergewicht.

Gepäckraumvolumen 565 l, bei umgelegter Rücksitzlehne und dachhoher Beladung 1.660 l (Messung nach VDA-Methode mit Quadern von 200 x 100 x 50 mm Kantenlänge). Wendekreis ca. 11,9 m.

" dynamic-Modus.

" lift-Modus.

" Maximaler Kopfraum.

Einen Audi zu fahren ist ein einzigartiges Erlebnis.
Ihn abzuholen auch.



Die Audi Neuwagenabholung in Neckarsulm und Ingolstadt.

Der Kauf eines neuen Autos ist etwas Besonderes. Schließlich haben Sie sich nicht einfach für irgendein Auto entschieden, sondern für eins, das Ihre persönliche Vorstellung von Mobilität und Design widerspiegelt. Daher möchten wir, dass auch die erste Begegnung mit Ihrem neuen Audi etwas ganz Besonderes wird. Wie wäre es, wenn Sie ihn direkt bei uns abholen und einen unvergesslichen Tag verbringen, ganz wie Sie mögen, in Neckarsulm oder in Ingolstadt.

Alle Modelle sind an beiden Standorten abholbar. Ein abwechslungsreiches und spannendes Rahmenprogramm wartet auf Sie – bei der Premiauslieferung mit der Schlüsselübergabe, einer Werksbesichtigung, einem Blick in die Audi Historie und einem Restaurantbesuch. Entscheiden Sie sich hingegen für unsere exklusive Individualauslieferung, bestimmen Sie persönlich, wie Ihr Tag bei Audi aussehen soll und was Sie unternehmen möchten. So lange, bis es schließlich Zeit für den Höhepunkt ist: die erste Fahrt in Ihrem neuen Audi.

Gern möchten wir mit Ihnen gemeinsam Ihre ganz persönliche Neuwagenabholung planen. Näheres zu unseren Angeboten und Leistungen erfahren Sie bei Ihrem Audi Partner, im Internet unter www.audi.de/neuwagenabholung oder über unsere Hotline unter Telefon 0800 – 63 63 666. Informationen über Preise finden Sie in unserer Preisliste oder wenden Sie sich an Ihren Audi Partner oder unsere Hotline.



1 2

Spüren Sie den Herzschlag der Marke: Die Audi Foren in Neckarsulm und Ingolstadt bieten Ihnen aufregende Einblicke in die Welt des Automobils.

3

Atmen Sie Geschichte: Das Audi museum mobile (Ingolstadt) und die Audi Markenausstellung (Neckarsulm) nehmen Sie mit auf eine Reise in die Geschichte des Automobils und der Marke Audi.

4

Lernen Sie Ihren neuen Audi kennen: Ihr Kundenberater begleitet Sie zu Ihrem Wagen, beantwortet gern Ihre Fragen und überreicht Ihnen den Fahrzeugschlüssel.

5

Lassen Sie sich verwöhnen: Worauf immer Sie Lust haben, unsere stilvollen Restaurants freuen sich, in den Audi Foren Ihre Wünsche zu erfüllen.

6

Entdecken Sie Technik: Bei einer Werksbesichtigung erleben Sie, wie eines der fortschrittlichsten Automobile der Welt gebaut wird.



Effizienz: serienmäßig in jedem Audi.



Vorsprung durch Technik ist der Anspruch, dem sich die Marke Audi verpflichtet hat. Dazu gehört, über jeden Tropfen Kraftstoff immer wieder nachzudenken. Seit vielen Jahren macht Audi dies in allen Modellen erlebbar – und hat als Entwickler zahlreicher Innovationen die Effizienzstandards im Automobilbau nachhaltig beeinflusst. Ob mit den

Motorenkonzepten TDI®, FSI® und TFSI®, mit den Getriebe-Technologien oder mit dem Audi Space Frame® (ASF). Um eine kontinuierliche Verbesserung des Energieverbrauchs zu erzielen, wird eine Vielzahl intelligenter Effizienzmaßnahmen – speziell abgestimmt auf das jeweilige Fahrzeug – kombiniert. Effizienz mit System – individuell und serienmäßig.

Ein Engagement, das schon heute zu überzeugenden Ergebnissen führt. So bleiben bereits viele Modelle aus der aktuellen Audi Produktpalette unter 140 g CO₂/km. Eine wirkungsvolle Maßnahme zur Reduktion von Emissionen. Und genauso beeindruckend wie die Tatsache, dass ein Großteil der Audi Fahrzeuge bereits die strenge EU5-Norm erfüllt.

All dies demonstriert das Know-how von Audi – und ist jeden Tag ein Ansporn, auch in Zukunft Sportlichkeit und Effizienz in Einklang zu bringen.

Bei Audi bekommen Sie sehr viel mehr als einen Audi.

Wer sich für einen Audi entscheidet, entscheidet sich für eine Marke, die ihren Kunden mehr bietet. Mehr Individualität. Mehr Exklusivität. Und mehr Faszination.

Audi Konfigurator

Stellen Sie mit dem Audi Konfigurator Ihren ganz persönlichen Audi zusammen. Alle aktuellen Modelle, Motoren, Farben und Ausstattungen stehen Ihnen bei der Auswahl zur Verfügung.

> www.audi.de



Audi tv

Auf Audi tv entdecken Sie ganz neue Facetten unserer Marke mit den vier Ringen: spannende Reportagen über unsere Modelle, technische Innovationen, faszinierende Events aus den Bereichen Motorsport, Tradition, Kultur und Lifestyle. Werfen Sie einen Blick hinter die Kulissen. Jeden Tag aktuell. Rund um die Uhr.

> www.audi.de/tv



AUDI AG
85045 Ingolstadt
www.audi.de
Gültig ab April 2010

Printed in Germany
033/1131.64.00

Die in diesem Katalog abgebildeten Fahrzeuge sind teilweise mit Sonderausstattungen gegen Mehrpreis ausgerüstet. Die Angaben über Lieferumfang, Aussehen, Leistungen, Maße und Gewichte, Kraftstoffverbrauch und Betriebskosten der Fahrzeuge entsprechen den zum Zeitpunkt der Drucklegung vorhandenen Kenntnissen. Abweichungen in Farbe und Form von den Abbildungen, Irrtümer und Druckfehler bleiben vorbehalten. Alle Angaben zu Ausstattungen und technischen Daten basieren auf den Merkmalen des deutschen Markts. Änderungen sind vorbehalten. Nachdruck, auch auszugsweise, nur mit schriftlicher Genehmigung der AUDI AG.

Das Papier dieses Katalogs wurde aus chlorfrei gebleichtem Zellstoff hergestellt.